

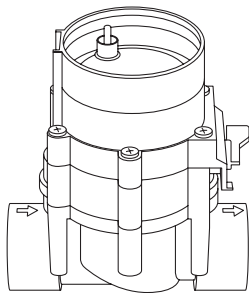

**EAC**

9 V  
Art. 1251



24 V  
Art. 1279

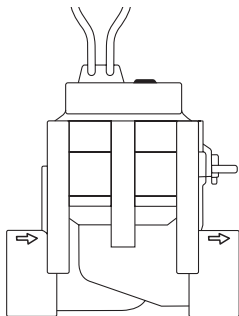

**FR Mode d'emploi**

Electrovanne

**IT Istruzioni per l'uso**

Valvola cordless

**ES Instrucciones de empleo**

Válvula de riego

**PT Manual de instruções**

Válvula de Irrigação

**PL Instrukcja obsługi**

Zawór automatyczny

**HU Használati utasítás**

Öntözőszelep

**CS Návod k obsluze**

Zavlažovací ventil

**SK Návod na obsluhu**

Zavlažovací ventil

**RU Инструкция по эксплуатации**

Оросительный вентиль

**DE Betriebsanleitung**

Bewässerungsventil

FR

IT

ES

PT

PL

HU

CS

SK

RU

DE

**9 V**

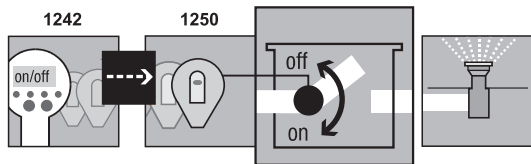

**I1**

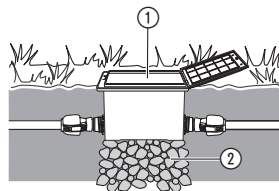

**24 V**

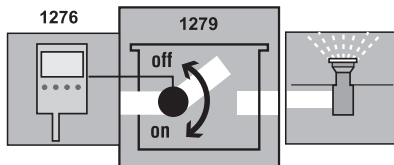

**I2**

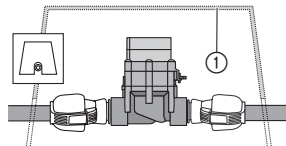

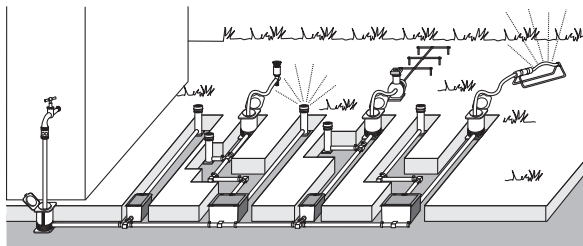
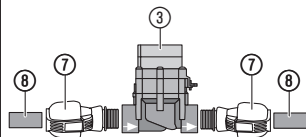
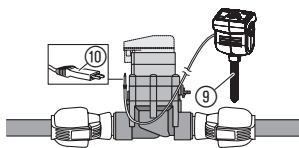
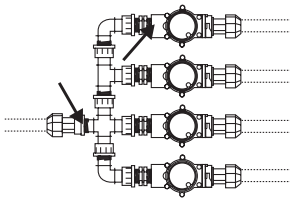
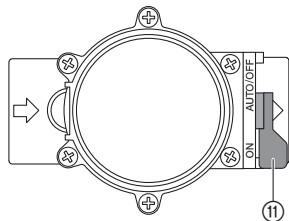
**I3****I4****I5****I6****O1**

# GARDENA Zawór automatyczny

1. BEZPIECZEŃSTWO . . . . .	35
2. URUCHOMIENIE . . . . .	36
3. OBSŁUGA . . . . .	38
4. PRZECHOWYWANIE . . . . .	38
5. USUWANIE USTEREK . . . . .	39
6. DANE TECHNICZNE. . . . .	40
7. SERWIS/GWARANCJA . . . . .	41

## Tłumaczenie instrukcji oryginalnej.



Ze względu na bezpieczeństwo dzieci do 16. roku życia oraz osoby, które nie zapoznały się z niniejszą instrukcją obsługi, nie mogą obsługiwać tego produktu. Osoby o ograniczonych zdolnościach fizycznych lub umysłowych mogą używać produktu pod warunkiem, że są nadzorowane przez kompetentną osobę lub zostały przez nią odpowiednio pouczone. Należy nadzorować dzieci, aby zapewnić, że nie będą bawić się produktem. Nie wolno używać produktu, jeśli użytkownik jest zmęczony, chory, pod wpływem alkoholu, narkotyków lub lekarstw.

### **Użytkowanie zgodnie z przeznaczeniem:**

Zawór automatyczny przeznaczony jest wyłącznie do zastosowania na zewnątrz do automatycznego

sterowania pracą pojedynczych sektorów. Podzielenie systemu na niezależne sekcje jest wskazane ze względu na różne zapotrzebowania w wodę poszczególnych roślin oraz przy niewystarczającej ilości wody podczas równoczesnej pracy całej instalacji nawodnieniowej.

Zawór automatyczny w przypadku współpracy z sekcją zraszaczy wynurzalnych lub Micro-DripSystem może zostać zainstalowany pod ziemią.

**Należy przestrzegać:  
Stosowanie się do niniejszej instrukcji obsługi jest warunkiem prawidłowego użytkowania zaworu automatycznego.**

### **Rys. 9 V:**

Zawór automatyczny **1251** jest, w połączeniu z programtorem **1242** i elementem sterującym **1250** częścią instalacji nawadniającej.

### **Rys. 24 V:**

Zawór automatyczny **1279** jest, w połączeniu ze sterownikiem nawadniania **1276** częścią instalacji nawadniającej.



Zawór automatyczny może być używany tylko w połączeniu z częściami systemu GARDENA: elementami sterującymi

9 V, odbiornikami radiowymi / 24 V sterownikami nawadniania.

## 1. BEZPIECZEŃSTWO

### **WAŻNE!**

**Należy starannie zapoznać się z instrukcją obsługi i zachować ją do późniejszego wykorzystania.**

→ Należy przestrzegać wskazówek bezpieczeństwa zamieszczonych w instrukcji obsługi.

**Produkty 9 V i 24 V nie mogą być zamieniane.**

**Zatkanie zaworu automatycznego:**

→ **W przypadku wody zawierającej wiele zanieczyszczeń należy założyć przed zaworem filtr centralny GARDENA, art. 1510.**

**Ciśnienie w instalacji nawadniającej:**

Prawidłowe funkcjonowanie systemu nawadniającego zależy od ciśnienia wody, w związku z tym należy zwracać uwagę aby cykle nawadniania

poszczególnych zestawów kontrolnych nie nakładały się na siebie, a zaprojektowane obiegi wodne były zaopatrywane w wystarczającą ilość wody podawanej pod odpowiednim ciśnieniem.

Należy przestrzegać uwag dotyczących planowania systemu, zamieszczonych w prospektach GARDENA „Technika nawadniania” i „Sprinkler-System – wskazówki dotyczące planowania”.

### **NIEBEZPIECZEŃSTWO!**

Podczas pracy produkt wytwarza pole elektromagnetyczne. W określonych warunkach pole to może oddziaływać na aktywne i pasywne implanty medyczne. Aby uniknąć ryzyka poważnych lub śmiertelnych obrażeń ciała, zalecamy osobom posiadającym implanty medyczne przed użyciem produktu skontaktować się z lekarzem lub producentem implantu.

## NIEBEZPIECZEŃSTWO!

Istnieje ryzyko połknięcia drobnych części. W przypadku małych dzieci istnieje ryzyko

uduszenia plastikową torebką. Dzieci należy trzymać z dala od miejsca montażu produktu.

## 2. URUCHOMIENIE

Jeżeli zawór automatyczny ma być zainstalowany pod ziemią musi być umieszczony w trwałej i bezpiecznej obudowie ① (skrzynka na zawór automatyczny/studzienka na zawór automatyczny) **np. artykuły GARDENA art. 1254/1255/1290/1292.**

### **Zainstalowanie obudowy zaworu automatycznego [rys. I1/I2]:**

1. Utworzenie planu montażu systemu nawadniającego (patrz np. rys. I3).  
Dalsze informacje można uzyskać w prospekcie GARDENA „Sprinkler-System – wskazówki dotyczące planowania“.
2. W przypadku instalowania obudowy ① zaworu automatycznego pod ziemią należy osadzić ją na warstwie żwiru gruboziarnistego ②.

*W ten sposób zostanie zapewniona funkcja odwodnienia skrzyni na zawór.*

3. Górna krawędź obudowy zaworu automatycznego powinna być równa z ziemią.  
*W ten sposób uniknie się uszkodzeń w czasie koszenia trawy.*

Do montażu zaworu automatycznego w skrzynce na zawór automatyczny V1 i V3 GARDENA należy wykorzystać instrukcję obsługi tych produktów.

### **Podłączenie zaworu automatycznego bez skrzynki (bezpośrednio do rury montażowej) [rys. I4]:**

Zawór automatyczny funkcjonuje prawidłowo tylko wtedy, gdy jest podłączony zgodnie z kierunkiem przepływu wody.



## UWAGA!

### Kierunek przepływu!

→ W trakcie instalacji zaworu automatycznego ③ należy zwrócić uwagę na kierunek przepływu wody (strzałka).

→ Połączenia śrubowe należy uszczelnić za pomocą taśmy PTFE art. 7219.

**Podłączenie do rur montażowych GARDENA ⑧ (2700/2701/2704/2705/2718) lub innych rur dostępnych w handlu:**

1. Złączkę **GARDENA, art. 2763** (25 mm = 1")/**2769** (32 mm = 5/4") ⑦ przykręcić do zaworu automatycznego ③.
2. Przyłączyć rurę montażową GARDENA ⑧ lub inną rurę dostępną w handlu (25 mm/32 mm).

### **Przyłączenie czujnika wilgotności lub czujnika deszczowego (opcjonalnie) [rys. 15]:**

Obok sterowania czasowego istnieje dodatkowa możliwość uwzględnienia wilgotności podłoża lub opadu deszczu w sterowaniu nawadnianiem każdego zaworu automatycznego z osobna.

Jeżeli wilgotność podłoża jest wystarczająca program nawadniający zostaje przerwany lub aktywacja programu nawadniania zostaje zatrzymana.

1. Czujnik wilgotności ⑨ umieścić **w** nawadnianym obszarze  
– **lub** –  
czujnik deszczowy ⑨ a (w razie potrzeby zastosować przedłużacz) **umieścić poza** obszarem nawadniania.
2. **9 V:** Wtyczkę ⑩ włączyć do miejsca przyłączenia czujnika w elemencie sterującym.  
**24 V:** Wtyczkę ⑩ włączyć do miejsca przyłączenia czujnika w sterowniku nawadniania, **art. 1276** (patrz instrukcja obsługi artykułu art. 1276).

### **Tradycyjne podłączenie [rys. 16]:**

W przypadku wykorzystania **art. 2750/2751/2752/2753/2755** miejsca oznaczone strzałką należy uszczelnić taśmą uszczelniającą, **np. art. 7219.**

## 3. OBSŁUGA

---

### **Ustawienie zaworu automatycznego [rys. 01]: Sterowanie automatyczne:**

→ Dźwignię ⑪ ustawić w pozycji „**AUTO/OFF**“.  
*Dopływ wody do systemu nawadniającego będzie następował zgodnie z programem elementu sterującego/odbiornika radiowego.*

Zawór automatyczny, który został otwarty za pomocą sterowania automatycznego, nie może być zamknięty poprzez sterowanie ręczne.

### **Sterowanie ręczne:**

→ Dźwignię ⑪ ustawić na pozycję „**ON**“.  
*Dopływ wody będzie niezależny od programowania.*

## 4. PRZECHOWYWANIE

---

### **Przerwa w używaniu/Zimowanie:**

Zawory automatyczne przeznaczone są do zastosowania na zewnątrz, lecz wymagają zabezpieczenia przed mrozem. Aby bezwzględnie zabezpieczyć zawór przed mrozem należy zdemontować zawór przed wystąpieniem pierwszych mrozów. Alternatywnie można opróżnić rury przed i za zaworem automatycznym.

### **Opróżnienie systemu rur PRZED zaworem automatycznym [rys. 01]:**

1. Zakręcić kran. Wąż przyłączeniowy między kranem i puszką podłączeniową **GARDENA**, art. 2722/2795 poluzować.

*W ten sposób ułatwiamy dostęp powietrza i dopływ może zostać opróżniony poprzez zawór odwadniający wbudowany w puszkę podłączeniową. Opcja ta będzie skuteczna przy założeniu, że puszkę podłączeniową wmontowana jest głębiej niż zawór automatyczny.*

2. W przypadku bezpośredniego podłączenia instalacji nawadniającej do domowej instalacji wodnej należy wcześniej odciąć dopływ wody i otworzyć zawór opróżniający w instalacji domowej.
3. Dźwignię ⑪ wszystkich zaworów automatycznych ustawić na pozycję „**ON**“.
4. W przypadku zastosowania skrzynki na zawory automatyczne V3 należy odkręcić zaślepkę z centralnego zaworu odwadniającego.



## Opróżnienie systemu rur **ZA** zaworem automatycznym:

**Założenie:** Zawór odwadniający wbudowany jest głębiej lub na tej samej głębokości jak zawór automatyczny.

→ Zawór odwadniający GARDENA, art. 2760 zainstalować bezpośrednio za zaworem.

Instalacja zostaje automatycznie opróżniona poprzez zawór odwadniający GARDENA.

→ **Jeżeli obydwa powyższe założenia nie są spełnione należy wymontować odpowiedni zawór i przechowywać w miejscu nie narażonym na mróz.**

## Utylizacja:

(zgodnie z dyrektywą 2012/19/UE)



Produktu nie wolno utylizować razem z normalnymi odpadami komunalnymi. Produkt należy zutylizować zgodnie z lokalnymi przepisami ochrony środowiska.



**Ważne!** Produkt należy zutylizować za pośrednictwem lokalnego zakładu utylizacji odpadów.

## 5. USUWANIE USTEREK

Problem	Możliwa przyczyna	Postępowanie
Zawór automatyczny nie otwiera się, brak przepływu wody	Przerwany dopływ wody. Element sterujący/odbiornik radiowy/sterownik nawadniania nie jest prawidłowo podłączony.	→ Przywrócić dopływ wody. → Element sterujący/odbiornik radiowy/sterownik nawadniania podłączyć prawidłowo do zaworu automatycznego.

Problem	Możliwa przyczyna	Postępowanie
<b>Zawór automatyczny nie zamyka się, ciągły przepływ wody</b>	Zawór automatyczny zamontowany w odwrotnym kierunku niż kierunek przepływu wody.	→ Obrócić zawór automatyczny (prze-strzegać kierunku przepływu wody).
	Dźwignię  ustawić na pozycję „ON“.	→ Dźwignię  ustawić na pozycję „AUTO/OFF“.



**WSKAZÓWKA:** w przypadku wystąpienia innych zakłóceń prosimy o kontakt z serwisem GARDENA. Naprawy mogą być wykonywane tylko przez punkty serwisowe GARDENA lub przez autoryzowanych przedstawicieli GARDENA.

## 6. DANE TECHNICZNE

Zawór automatyczny	Jednostka	Wartość 9 V (art. 1251)	Wartość 24 V (art. 1279)
Napięcie	V	9 (DC)	24 (AC)
Ciśnienie robocze	bar	0,5 – 12	0,5 – 12
Rodzaj przepompowywanej cieczy		Czysta słodka woda	Czysta słodka woda
Max temperatura pompowanej cieczy	°C	40	40

## 7. SERWIS/GWARANCJA

---

### **Serwis:**

Prosimy skorzystać z adresu zamieszczonego na odwrotnej stronie.

### **Gwarancja:**

W przypadku reklamacji klient nie zostanie obciążony żadnymi opłatami za świadczone usługi.

GARDENA Manufacturing GmbH udziela 2-letniej gwarancji na produkt (od daty zakupu), pod warunkiem że jest on wykorzystywany tylko do celów prywatnych. Niniejsza gwarancja producenta nie obejmuje używanych produktów nabytych na rynku wtórnym. Niniejsza gwarancja obejmuje wszystkie istotne usterki produktu, które można uznać za spowodowane przez wady materiałowe lub produkcyjne. Gwarancja jest realizowana poprzez dostarczenie w pełni funkcjonalnego produktu zamiennego lub naprawę wadliwego produktu wysłanego nam nieodpłatnie przez klienta; zastrzegamy sobie prawo do wyboru jednej z dwóch powyższych opcji. Aby klient mógł skorzystać z tej usługi, muszą być spełnione poniższe warunki:

- Produkt był używany zgodnie z przeznaczeniem określonym w zaleceniach zamieszczonych w instrukcji obsługi.

- Nie były podejmowane próby naprawy produktu przez nabywcę ani osobę trzecią.
- W trakcie eksploatacji stosowano tylko oryginalne części zamienne i części zużywające się GARDENA.

Normalne zużycie części i komponentów, zmiany w wyglądzie, a także części zużywające się i materiały eksploatacyjne nie są objęte gwarancją.

Niniejsza gwarancja producenta nie ma wpływu na roszczenia gwarancyjne wobec dealera/sprzedawcy.

W przypadku jakichkolwiek problemów z produktem prosimy o kontakt z naszym działem serwisu. W przypadku reklamacji w trybie gwarancji prosimy o przesłanie uszkodzonego produktu wraz z kopią dowodu zakupu i opisem usterki opłaconą przesyłką pocztową na podany na odwrotnej stronie adres działu serwisu firmy GARDENA.

### **Części eksploatacyjne:**

Uszkodzenia zaworu automatycznego, które powstały w wyniku nieprawidłowo włożonych lub wyczerpanych baterii w elemencie sterującym nie są objęte gwarancją.

Bild Nr. Picture No.	Ersatzteil-Nr. Spare Part No.	Bezeichnung <b>Bewässerungsventil 9 V/1"</b> <b>Art. -Nr. 1251</b>	Description <b>Watering Valve 9 V/1"</b> <b>Art. No. 1251</b>
19 – 36	1251-00.500.00	Bew. Ventil 9 V/ 1" (= Art.1251)	Watering valve 9 V/ 1" (=Art.1251)
19	1815-00.610.27	Steuerdüse, rot	Control nozzle, red
20	1251-00.500.26	Ventildeckel	Valve cover
21	913-00.680.01	O-Ring 7,5 x 2	O-Ring 7,5 x 2
22 + 21	1251-00.701.00	Küicken, vollst.	Mixer dial, cpl.
23	1672-00.600.11	O-Ring 24 x 2	O-Ring 24 x 2
24	1174-00.617.00	Magnetplatte, vollst.	Magnetic plate, cpl.
25	1174-00.610.11	Druckfeder, klein	Pressure spring, small
26	1251-00.510.00	Elektromagnet, vollst.	Electric magnet, cpl.
27	1174-00.610.07	Blechschraube 3,5 x 25-F-H	Sheet metal screw 3,5 x 25-F-H
28	1251-00.500.21	Blechschraube 4,2 x 60	Sheet metal screw 4,2 x 60 (6 x)
29	1174-00.610.08	Druckfeder, gross	Pressure spring, large
30 – 34	1251-00.520.00	Membrane, vollst.	Diaphragm
35	1251-00.500.11	Stützring	Support ring
36	1251-00.500.06	Ventilkörper	Valve body
	1251-00.540.00	Feinfilter	Fine filter



Bewässerungsventil

Art. 1251

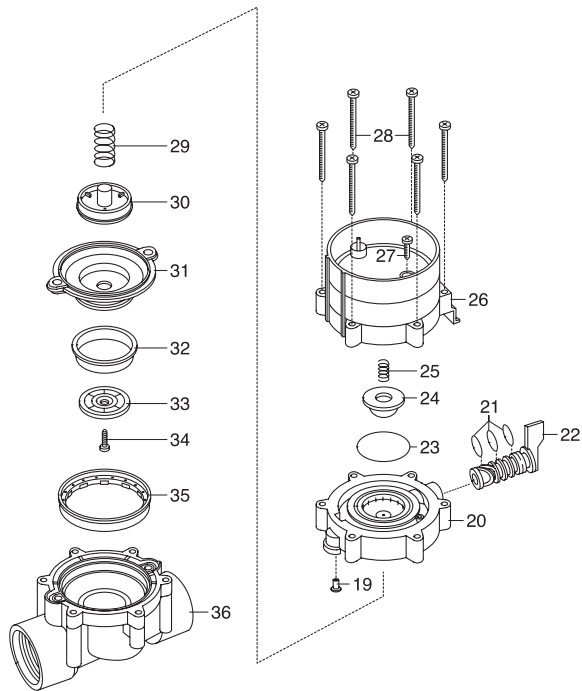

**DE Produkthaftung**

Wir weisen ausdrücklich darauf hin, dass wir in Übereinstimmung mit dem Produkthaftungsgesetz nicht für Schäden haften, die durch unsere Produkte entstehen, wenn diese unsachgemäß und nicht durch einen von uns autorisierten Servicepartner repariert wurden oder wenn keine Original GARDENA Teile oder von uns zugelassene Teile verwendet wurden.

**FR Responsabilité**

Conformément à la loi relative à la responsabilité du fait des produits défectueux, nous déclarons expressément par la présente que nous déclinons toute responsabilité pour les dommages résultant de nos produits, si lesdits produits n'ont pas été correctement réparés par un partenaire d'entretien agréé GARDENA ou si des pièces d'origine GARDENA ou des pièces agréées GARDENA n'ont pas été utilisées.

**IT Responsabilità del prodotto**

In conformità con la Legge tedesca sulla responsabilità del prodotto, con la presente dichiariamo espressamente che decliniamo qualsiasi responsabilità per danni causati dai nostri prodotti qualora non siano stati correttamente riparati presso un partner di assistenza approvato GARDENA o laddove non siano stati utilizzati ricambi originali o autorizzati GARDENA.

**ES Responsabilidad sobre el producto**

De acuerdo con la Ley de responsabilidad sobre productos alemana, por la presente declaramos expresamente que no aceptamos ningún tipo de responsabilidad por los daños ocasionados por nuestros productos si dichos productos no han sido reparados por un socio de mantenimiento aprobado por GARDENA o si no se han utilizado piezas originales GARDENA o piezas autorizadas por GARDENA.

**PT Responsabilidade pelo produto**

De acordo com a lei alemã de responsabilidade pelo produto, declaramos que não nos responsabilizamos por danos causados pelos nossos produtos, caso os tais produtos não tenham sido devidamente reparados por um parceiro de assistência GARDENA aprovado ou se não tiverem sido utilizadas peças GARDENA originais ou peças autorizadas pela GARDENA.

### **PL Odpowiedzialność za produkt**

Zgodnie z niemiecką ustawą o odpowiedzialności za produkt, niniejszym wyraźnie oświadczamy, że nie ponosimy żadnej odpowiedzialności za szkody poniesione na skutek użytkowania naszych produktów, w przypadku gdy naprawa tych produktów nie była odpowiednio przeprowadzana przez zatwierdzonego przez firmę GARDENA partnera serwisowego lub nie stosowano oryginalnych części GARDENA albo części autoryzowanych przez tę firmę.

### **HU Termékszavatosság**

A németországi termékszavatossági törvénnyel összhangban ezennel nyomatékosan kijelentjük, hogy nem vállalunk felelősséget a termékeinkben keletkezett olyan károkért, amelyek valamely GARDENA által jóváhagyott szervízpartner által nem megfelelően végzett javításból adódtak, vagy amely során nem eredeti GARDENA alkatrészeket vagy a GARDENA által jóváhagyott alkatrészeket használtak fel.

### **CS Odpovědnost za výrobek**

V souladu s německým zákonem o odpovědnosti za výrobek tímto výslovně prohlašujeme, že nepřijímáme žádnou odpovědnost za poškození vzniklá na našich výrobcích, kdy zmíněné výrobky nebyly řádně opraveny schváleným servisním partnerem GARDENA nebo kdy nebyly použity originální náhradní díly GARDENA nebo náhradní díly autorizované společností GARDENA.

### **SK Zodpovednosť za produkt**

V súlade s nemeckými právnymi predpismi upravujúcimi zodpovednosť za výrobok týmto výslovne prehlasujeme, že nenesieme žiadnu zodpovednosť za škody spôsobené našimi výrobkami, v prípade ktorých neboli náležité opravy vykonané servisným partnerom schváleným spoločnosťou GARDENA alebo neboli použité diely spoločnosti GARDENA alebo diely schválené spoločnosťou GARDENA.

**Deutschland / Germany**

GARDENA Manufacturing GmbH  
Central Service  
Hans-Lorenser-Straße 40  
D-89079 Ulm  
Produktfragen:  
(+49) 731 490-123  
Reparaturen:  
(+49) 731 490-290  
service@gardena.com

**Albania**

COBALT Sh.p.k.  
Rr. Siri Kodra  
1000 Tirana

**Argentina**

Husqvarna Argentina S.A.  
Av. del Libertador 5954 –  
Piso 11 – Torre B  
(C1428ARP) Buenos Aires  
Phone: (+54) 11 5194 5000  
info.gardena@ar.husqvarna.com

**Armenia**

Garden Land Ltd.  
61 Tigran Mets  
0005 Yerevan

**Australia**

Husqvarna Australia Pty. Ltd.  
Locked Bag 5  
Central Coast BC  
NSW 2252  
Phone: (+ 61) (0) 2 4352 7400  
customer.service@  
husqvarna.com.au

**Austria / Österreich**

Husqvarna Austria GmbH  
Industriezeile 36  
4010 Linz  
Tel.: (+43) 732 77 01 01-485  
service.gardena@  
husqvarnagroup.com

**Azerbaijan**

Firm Progress  
a. Aliyev Str. 26A  
1052 Baku

**Belgium**

Husqvarna België nv/sa  
Gardena Division  
Rue Egide Van Ophem 111  
1180 Uccle / Ukkel  
Tel.: (+32) 2 720 92 12  
Mail: info@gardena.be

**Bosnia / Herzegovina**

SILK TRADE d.o.o.  
Industrijska zona Bukva bb  
74260 Tešanj

**Brazil**

Husqvarna do Brasil Ltda  
Av. Francisco Matarazzo,  
1400 – 19º andar  
São Paulo – SP  
CEP: 05001-903  
Tel: 0800-112252  
marketing.br.husqvarna@  
husqvarna.com.br

**Bulgaria**

AGROLAND България АД  
бул. 8 Декември, № 13  
Офис 5  
1700 Студентски град  
София  
Tel.: (+359) 2466 6910  
info@agroland.eu

**Canada / USA**

GARDENA Canada Ltd.  
100 Summerlea Road  
Brampton, Ontario L6T 4X3  
Phone: (+1) 905 792 93 30  
info@gardenacanada.com

**Chile**

Maquinarias Agroforestales  
Ltda. (Maga Ltda.)  
Santiago, Chile  
Avda. Chesterton  
# 8355 comuna Las Condes  
Phone: (+56) 2 202 4417  
Dalton@maga.cl  
Zipcode: 7560330

**China**

Husqvarna (Shanghai)  
Management Co., Ltd.  
富世华 (上海) 管理有限公司  
3F, Benq Square B,  
No207, Song Hong Rd.,  
Chang Ning District,  
Shanghai, PRC. 200335  
上海市长宁区淞虹路207号明  
基广场B座3楼, 邮编: 200335

**Colombia**

Husqvarna Colombia S.A.  
Calle 18 No. 68 D-31, zona  
Industrial de Montevideo  
Bogotá, Cundinamarca  
Tel. 571 2922700 ext. 105  
jairo.salazar@husqvarna.com.co

**Costa Rica**

Compañia Exim  
Euroiberamericana S.A.  
Los Colegios, Moravia,  
200 metros al Sur del Colegio  
Saint Francis – San José  
Phone: (+506) 297 68 83  
exim\_euro@racsa.co.cr

**Croatia**

Husqvarna Austria GmbH  
Industriezeile 36  
4010 Linz  
Tel.: (+43) 732 77 01 01-485  
service.gardena@  
husqvarnagroup.com

**Cyprus**

Med Marketing  
17 Digeni Akrita Ave  
P.O. Box 27017  
1641 Nicosia

**Czech Republic**

Husqvarna Česko s.r.o.  
Türkova 2319/5b  
149 00 Praha 4 – Chodov  
Bezplatná infolinka :  
800 100 425  
servis@cz.husqvarna.com

**Denmark**

GARDENA DANMARK  
Lejrevej 19, st.  
3500 Værløse  
Tlf.: (+45) 7026 4770  
husqvarna@husqvarna.dk  
www.gardena.com / dk

**Dominican Republic**

BOSQUESA, S.R.L  
Carretera Santiago Licey  
Km. 5 ½  
Esquina Copal II.  
Santiago  
Dominican Republic  
Phone: (+809) 736-0333  
joserbosquesa@claro.net.do

**Ecuador**

Husqvarna Ecuador S.A.  
Arupos E1-181 y 10 de  
Agosto Quito, Pichincha  
Tel. (+593) 22800739  
francisco.jacome@  
husqvarna.com.ec

**Estonia**

Husqvarna Eesti OÜ  
Valdeku 132  
EE-11216 Tallinn  
info@gardena.ee

**Finland**

Oy Husqvarna Ab  
Gardena Division  
Lautatarhankatu 8 B / PL 3  
00581 HELSINKI  
www.gardena.fi

**France**

Husqvarna France  
9/11 Allée des pierres mayettes  
92635 Gennevilliers Cedex  
France  
http : //www.gardena.com/ fr  
N° AZUR: 0 810 00 78 23  
(Prix d'un appel local)

**Georgia**

Transporter LLC  
8/57 Bellashvili street  
0159 Tbilisi, Georgia  
Phone: (+995) 322 14 71 71

**Great Britain**

Husqvarna UK Ltd  
Preston Road  
Aycliffe Industrial Park  
Newton Aycliffe  
County Durham  
DL5 6UP  
info.gardena@husqvarna.co.uk

**Greece**

Π.ΠΑΠΑΔΟΠΟΥΛΟΣ ΑΕΒΕ  
Λεωφ. Αθηνών 92  
Αθήνα  
T.K.104 42  
Ελλάδα  
Τηλ. (+30) 210 5193 100  
info@papadopoulos.com.gr

**Hungary**

Husqvarna Magyarország Kft.  
Ezred u. 1-3  
1044 Budapest  
Telefon: (+36) 1 251-4161  
vevozolgalat.husqvarna@  
husqvarna.hu

**Iceland**

Ó. Johnson & Kaaber  
Tunguhsali 1  
110 Reykjavik  
ooj@ojk.is

**Ireland**

Husqvarna UK Ltd  
Preston Road  
Aycliffe Industrial Park  
Newton Aycliffe  
County Durham  
DL5 6UP  
info.gardena@husqvarna.co.uk

**Italy**

Husqvarna Italia S.p.A.  
Via Santa Vecchia 15  
23868 VALMADRERA (LC)  
Phone: (+39) 0341.203.111  
assistenza.italia@it.husqvarna.com



**Japan**  
KAKIUCHI Co. Ltd.  
Sumitomo Realty &  
Development Kojimachi  
BLDG., 8F  
5-1 Niibanryo  
Chiyoda-ku  
Tokyo 102-0084  
Phone: (+81) 33 264 4721  
m\_ishihara@kaku-ichi.co.jp

**Kazakhstan**  
LAMED Ltd.  
155/1, Tazhibayevoi Str.  
050060 Almaty  
IP Schmidt  
Abayavenue 3B  
110 005 Kostanay

**Korea**  
Kyung Jin Trading CO.,LTD.  
107-4, SunDuk Bid.,  
YangJae-dong,  
Seocho-gu,  
Seoul, (zipcode: 137-891)  
Phone: (+82) (0)2 574-6300

**Kyrgyzstan**  
Alye Maki  
av. Moladaya Guardir J 3  
720014  
Bishkek

**Latvia**  
Husqvarna Latvija SIA  
Ulbrokas 19A  
LV-1021 Riga  
info@gardena.lv

**Lithuania**  
UAB Husqvarna Lietuva  
Ateities pl. 77C  
LT-52104 Kaunas  
info@gardena.lt

**Luxembourg**  
Magasins Jules Neuberger  
39, rue Jacques Stas  
Luxembourg-Gasperich 2549  
Case Postale No. 12  
Luxembourg 2010  
Phone: (+352) 40 14 01  
api@neuberger.lu

**Mexico**  
AFOSA  
Av. Lopez Mateos Sur # 5019  
Col. La Calma 45070  
Zapopan, Jalisco, Mexico  
Phone: (+52) 33 3818-3434  
icornejo@afosa.com.mx

**Moldova**  
Convel S.R.L.  
290A Muncesti Str.  
2002 Chisinau

**Netherlands**  
Husqvarna Nederland B.V.  
GARDENA Division  
Postbus 50131  
1305 AC ALMERE  
Phone: (+31) 36 521 00 10  
info@gardena.nl

**Neth. Antilles**  
Jonka Enterprises N.V.  
Sta. Rosa Weg 196  
P.O. Box 8200  
Curaçao  
Phone: (+599) 9 767 66 55  
pgm@jonka.com

**New Zealand**  
Husqvarna New Zealand Ltd.  
PO Box 76-437  
Manukau City 2241  
Phone: (+64) (0) 9 9202410  
support.nz@husqvarna.co.nz

**Norway**  
Husqvarna Norge AS  
Gardena Division  
Traskemeiven 36  
1708 Sarpsborg  
info@gardena.no

**Peru**  
Husqvarna Perú S.A.  
Jr. Ramón Cárcamo 710  
Lima 1  
Tel: (+51) 1 3320400 ext. 416  
juan.remuzgo@husqvarna.com

**Poland**  
Husqvarna  
Poland Spółka z o.o.  
ul. Wosyckiego 15 b  
03-371 Warszawa  
Phone: (+48) 22 330 96 00  
gardena@husqvarna.com.pl

**Portugal**  
Husqvarna Portugal, SA  
Lagoa - Albarraque  
2635 - 595 Rio de Mouro  
Tel.: (+351) 21 922 85 30  
Fax : (+351) 21 922 85 36  
info@gardena.pt

**Romania**  
Madex International Srl  
Soseaua Odaii 117 - 123,  
RO 013603 București, S1  
Phone: (+40) 21 352.76.03  
madex@ines.ro

**Russia / Россия**  
ООО „Хускварна“  
141400, Московская обл.,  
г. Химки,  
улица Ленинградская,  
владение 39, стр.6  
Бизнес Центр  
„Химки Бизнес Парк“,  
помещение 0B02\_04  
http://www.gardena.ru

**Serbia**  
Domel d.o.o.  
Autoput za Novi Sad bb  
11273 Belgrade  
Phone: (+381) 1 18 48 88 12  
miroslav.jejina@domel.rs

**Singapore**  
Hy-Ray PRIVATE LIMITED  
40 Jalan Pemimpin  
#02-08 Tat Ann Building  
Singapore 577185  
Phone: (+65) 6253 2277  
shiyang@hyray.com.sg

**Slovak Republic**  
Husqvarna Cesko s.r.o.  
Türkova 2319/5b  
149 00 Praha 4 – Chodov  
Bezplatná infolinka:  
800 154 044  
servis@sk.husqvarna.com

**Slovenia**  
Husqvarna Austria GmbH  
Industriezeile 36  
4010 Linz  
Tel.: (+43) 732 77 01 01-485  
service.gardena@  
husqvarnagroup.com

**South Africa**  
Husqvarna  
South Africa (Pty) Ltd  
Postnet Suite 250  
Private Bag X6,  
Cascades, 3202  
South Africa  
Phone: (+27) 33 846 9700  
info@gardena.co.za

**Spain**  
Husqvarna España S.A.  
Calle de Rivas nº 10  
28052 Madrid  
Phone: (+34) 91 708 05 00  
atencioncliente@gardena.es

**Suriname**  
Agrofix n.v.  
Verlengde Hogestraat #22  
Phone: (+597) 472426  
agrofix@sr.net  
Pobox : 2006  
Paramaribo  
Suriname – South America

**Sweden**  
Husqvarna AB  
Gardena Division  
S-561 82 Huskvarna  
gardenaorder@husqvarna.se

**Switzerland / Schweiz**  
Husqvarna Schweiz AG  
Consumer Products  
Industriestrasse 10  
5506 Mägenwil  
Phone: (+41) (0) 62 887 37 90  
info@gardena.ch

**Turkey**  
Dost Bahçe Diş Ticaret  
Mümesillik A.Ş  
Yunus Mah. Adil Sok. No: 3  
İc Kapı No: 1 Kartal  
34873 İstanbul  
Phone: (+90) 216 38 93 939  
info@dostbahce.com.tr

**Ukraine / Україна**  
ТОВ «Хускварна Україна»  
вул. Васильківська, 34,  
офіс 204-г  
03022, м. Київ  
Тел: (+38) 044 498 39 02  
info@gardena.ua

**Uruguay**  
FEL SA  
Entre Rios 1083 CP 11800  
Montevideo – Uruguay  
Tel : (+598) 22 03 18 44  
info@felisa.com.uy

**Venezuela**  
Corporación Casa y Jardín C.A.  
Av. Caroní, Edif. Trezmen, PB.  
Colinas de Bello Monte.  
1050 Caracas.  
Tlf : (+58) 212 992 33 22  
info@casayjardin.net.ve

1279-20.960.06/0219  
© GARDENA Manufacturing GmbH  
D-89070 Ulm  
http://www.gardena.com