

4000/5

Art. 1732

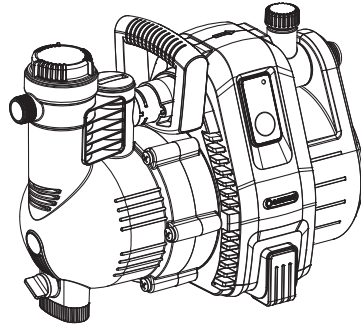

5000/5

Art. 1734

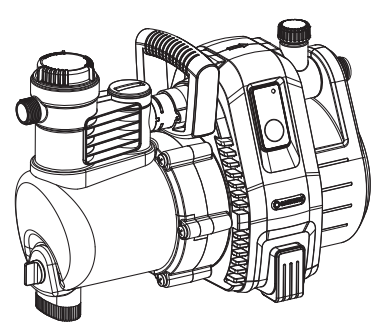

6000/6 inox

Art. 1736

DE Betriebsanleitung
Gartenpumpe

EN Operator's Manual
Garden Pump

FR Mode d'emploi
Pompe de surface pour arrosage

NL Gebruiksaanwijzing
Besproeiingspomp

SV Bruksanvisning
Bevattningspump

DA Brugsanvisning
Trykpumpe

FI Käyttöohje
Puutarhapumppu

NO Bruksanvisning
Hagepumpe

IT Istruzioni per l'uso
Pompa da giardino

ES Instrucciones de empleo
Bomba para jardín

PT Manual de instruções
Bomba de Jardim

PL Instrukcja obsługi
Pompa ogrodowa

HU Használati utasítás
Kerti szivattyú

CS Návod k obsluze
Zahradní čerpadlo

SK Návod na obsluhu
Záhradné čerpadlo

EL Οδηγίες χρήσης
Αντλία κήπου

RU Инструкция по эксплуатации
Садовый насос

SL Navodilo za uporabo
Vrtna črpalka

HR Upute za uporabu
Vrtna pumpa

SR/ Uputstvo za rad
BS Baštenska pumpa

UK Інструкція з експлуатації
Садові насоси

RO Instrucțiuni de utilizare
Pompă de grădină

TR Kullanma Kılavuzu
Bahçe pompası

BG Инструкция за експлоатация
Градинска помпа

SQ Manual përdorimi
Pompë kopshti

ET Kasutusjuhend
Aiapump

LT Eksploatavimo instrukcija
Sodo siurblys

LV Lietošanas instrukcija
Dārza sūkņis

<p>DE Produkthaftung Wir weisen ausdrücklich darauf hin, dass wir in Übereinstimmung mit dem Produkthaftungsgesetz nicht für Schäden haften, die durch unsere Produkte entstehen, wenn diese unsachgemäß und nicht durch einen von uns autorisierten Servicepartner repariert wurden oder wenn keine Original GARDENA Teile oder von uns zugelassene Teile verwendet wurden.</p>
<p>EN Product liability In accordance with the German Product Liability Act, we hereby expressly declare that we accept no liability for damage incurred from our products where said products have not been properly repaired by a GARDENA-approved service partner or where original GARDENA parts or parts authorised by GARDENA were not used.</p>
<p>FR Responsabilité Conformément à la loi relative à la responsabilité du fait des produits défectueux, nous déclarons expressément par la présente que nous déclinons toute responsabilité pour les dommages résultant de nos produits, si lesdits produits n'ont pas été correctement réparés par un partenaire d'entretien agréé GARDENA ou si des pièces d'origine GARDENA ou des pièces agréées GARDENA n'ont pas été utilisées.</p>
<p>NL Productaansprakelijkheid Conform de Duitse wet inzake productaansprakelijkheid verklaren wij hierbij uitdrukkelijk dat wij geen aansprakelijkheid aanvaarden voor schade ontstaan uit onze producten waarbij deze producten niet zijn gerepareerd door een GARDENA-erkende servicepartner of waarbij geen originele GARDENA-onderdelen of onderdelen die door GARDENA zijn goedgekeurd zijn gebruikt.</p>
<p>SV Produktansvar I enlighet med tyska produktansvarslagar förklarar vi härmed uttryckligen att vi inte åtar oss något ansvar för skador som orsakas av våra produkter där produkterna inte har genomgått korrekt reparation från en GARDENA-godkänd servicepartner eller där originaldelar från GARDENA eller delar godkända av GARDENA inte använts.</p>
<p>DA Produktansvar I overensstemmelse med den tyske produktansvarslov erklærer vi hermed udtrykkeligt, at vi ikke påtager os noget ansvar for skader på vores produkter, hvis de pågældende produkter ikke er blevet repareret korrekt af en GARDENA-godkendt servicepartner, eller hvor der ikke er brugt originale GARDENA-reservedele eller godkendte reservedele fra GARDENA.</p>
<p>FI Tuotevastuu Saksan tuotevastuulain mukaisesti emme ole vastuussa laitteiden vaurioista, jos korjauksia ei ole tehnyt GARDENA:n hyväksymä huoltoliike tai jos niiden synnä on muiden kuin alkuperäisten GARDENA-varaosien tai GARDENA:n hyväksymien varaosien käyttö.</p>
<p>IT Responsabilità del prodotto In conformità con la Legge tedesca sulla responsabilità del prodotto, con la presente dichiariamo espressamente che decliniamo qualsiasi responsabilità per danni causati dai nostri prodotti qualora non siano stati correttamente riparati presso un partner di assistenza approvato GARDENA o laddove non siano stati utilizzati ricambi originali o autorizzati GARDENA.</p>
<p>ES Responsabilidad sobre el producto De acuerdo con la Ley de responsabilidad sobre productos alemana, por la presente declaramos expresamente que no aceptamos ningún tipo de responsabilidad por los daños ocasionados por nuestros productos si dichos productos no han sido reparados por un socio de mantenimiento aprobado por GARDENA o si no se han utilizado piezas originales GARDENA o piezas autorizadas por GARDENA.</p>
<p>PT Responsabilidade pelo produto De acordo com a lei alemã de responsabilidade pelo produto, declaramos que não nos responsabilizamos por danos causados pelos nossos produtos, caso os tais produtos não tenham sido devidamente reparados por um parceiro de assistência GARDENA aprovado ou se não tiverem sido utilizadas peças GARDENA originais ou peças autorizadas pela GARDENA.</p>
<p>PL Odpowiedzialność za produkt Zgodnie z niemiecką ustawą o odpowiedzialności za produkt, niniejszym wyraźnie oświadczamy, że nie ponosimy żadnej odpowiedzialności za szkody poniesione na skutek użytkowania naszych produktów, w przypadku gdy naprawa tych produktów nie była odpowiednio przeprowadzana przez zatwierdzonego przez firmę GARDENA partnera serwisowego lub nie stosowano oryginalnych części GARDENA albo części autoryzowanych przez tę firmę.</p>
<p>HU Termékszavatosság A németországi termékszavatossági törvénnyel összhangban ezennel nyomatékosan kijelentjük, hogy nem vállalunk felelősséget a termékeinkben keletkezett olyan károkért, amelyek valamely GARDENA által jóváhagyott szervizpartner által nem megfelelően végzett javításból adódtak, vagy amely során nem eredeti GARDENA alkatrészeket vagy a GARDENA által jóváhagyott alkatrészeket használtak fel.</p>
<p>CS Odpovědnost za výrobek V souladu s německým zákonem o odpovědnosti za výrobek tímto výslovně prohlašujeme, že nepřijímáme žádnou odpovědnost za poškození vzniklá na našich výrobcích, kdy zmíněné výrobky nebyly řádně opraveny schváleným servisním partnerem GARDENA nebo kdy nebyly použity originální náhradní díly GARDENA nebo náhradní díly autorizované společností GARDENA.</p>
<p>SK Zodpovednosť za produkt V súlade s nemeckými právnymi predpismi upravujúcimi zodpovednosť za výrobok týmto výslovné prehlasujeme, že nenesieme žiadnu zodpovednosť za škody spôsobené našimi výrobkami, v prípade ktorých neboli nutné opravy vykonané servisným partnerom schváleným spoločnosťou GARDENA alebo neboli použité diely spoločnosti GARDENA alebo diely schválené spoločnosťou GARDENA.</p>
<p>EL Ευθύνη προϊόντος Σύμφωνα με τον γερμανικό νόμο περί Ευθύνης για τα Προϊόντα, με το παρόν δηλώνουμε ρητώς ότι δεν αποδεχόμαστε καμία ευθύνη για τυχόν ζημιές που προκύπτουν από τα προϊόντα μας εάν αυτά δεν έχουν επισκευαστεί σωστά από κάποιον συγκεκριμένο συνεργάτη επισκευών της GARDENA ή εάν δεν έχουν χρησιμοποιηθεί αυθεντικά εξαρτήματα GARDENA ή εξαρτήματα συγκεκριμένα από την GARDENA.</p>
<p>SL Odgovornost proizvajalca V skladu z nemškimi zakoni o odgovornosti za izdelke, izrecno izjavljajo, da ne sprejemamo nobene odgovornosti za škodo, ki jo povzročijo naši izdelki, če teh niso ustrezno popravili GARDENINI odobreni servisni partnerji ali pri tem niso bili uporabljeni originalni GARDENINI nadomestni deli ali GARDENINIMI homologiranimi nadomestnimi deli.</p>
<p>HR Pouzdanost proizvoda Sukladno njemačkom zakonu o pouzdanosti proizvoda, ovime izričito izjavljujemo kako ne prihvaćamo nikakvu odgovornost za oštećenja na našim proizvodima nastala uslijed neispravnog popravka od strane servisnog partnera kojeg odobrava GARDENA ili uslijed nekorištenja originalnih GARDENA dijelova ili dijelova koje odobrava GARDENA.</p>
<p>RO Răspunderea pentru produs În conformitate cu Legea germană privind răspunderea pentru produs, declarăm în mod expres prin prezentul document că nu acceptăm nicio răspundere pentru defecțiunile suferite de produsele noastre atunci când acestea nu au fost reparate în mod corect de un atelier de service partener, aprobat de GARDENA, sau când nu au fost utilizate piese GARDENA originale sau piese autorizate de GARDENA.</p>
<p>BG Отговорност за вреди, причинени от стоки Съгласно германския Закон за отговорността за вреди, причинени от стоки, с настоящото изрично декларираме, че не носим отговорност за щети, причинени от нашите продукти, ако те не са били правилно ремонтирани от одобрен от GARDENA сервиз или ако не са използвани оригинални части на GARDENA или части, одобрени от GARDENA.</p>
<p>ET Tootevastutus Vastavalt Saksamaa tootevastutusseadusele deklareerime käesolevaga selgesõnaliselt, et me ei kanna mingisugust vastutust meie toodetest tingitud kahjude eest, kui need tooted ei ole korrektselt parandatud GARDENA heakskiidetud hoolduspartneri poolt või kui parandamisel ei ole kasutatud GARDENA originaalosi või GARDENA volitatud osi.</p>
<p>LT Gaminio patikimumas Mes aiškiai pareiškiame, kad, atsižvelgiant į Vokietijos gaminių patikimumo įstatymą, nepriisiame atsakomybės dėl bet kokios žalos, patirtos dėl mūsų gaminių, jeigu jie buvo netinkamai taisomi arba jų dalys buvo pakeistos neoriginaliomis GARDENA dalimis ar nepatvirtintomis dalimis, arba jeigu remonto darbai buvo atliekami ne GARDENA techninės priežiūros centro specialistų.</p>
<p>LV Atbildība par produkcijas kvalitāti Saskaņā ar Vācijas likumu par atbildību par produkcijas kvalitāti ar šo mēs paziņojam, ka neuzņemamies atbildību par bojājumiem, kas radušies, lietojot mūsu izstrādājumus, kuru remontu nav veicis uzņēmuma GARDENA apstiprināts apkopes partneris vai kuru remontam netika izmantotas oriģinālās GARDENA detaļas vai detaļas, kuru lietošanu apstiprinājis uzņēmums GARDENA.</p>

I1

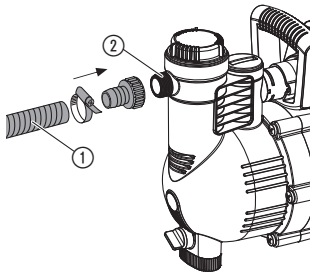

I2

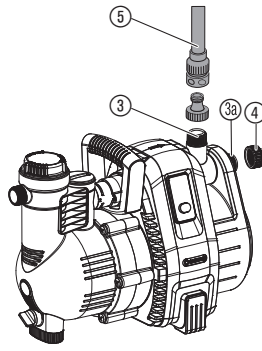

O1

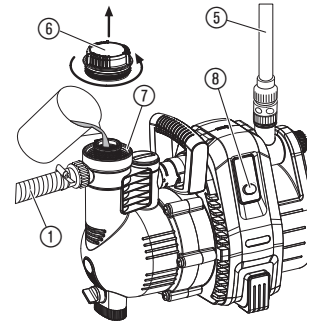

O2

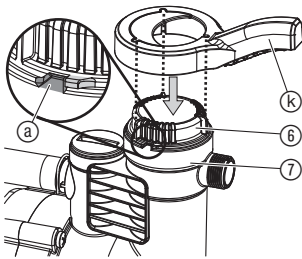

O3

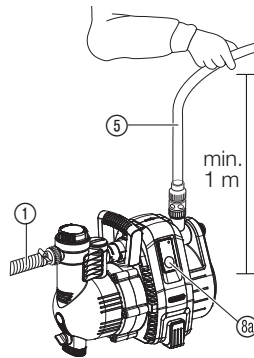

O4

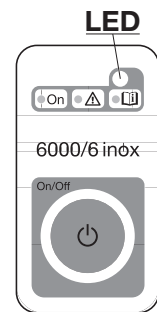

S1

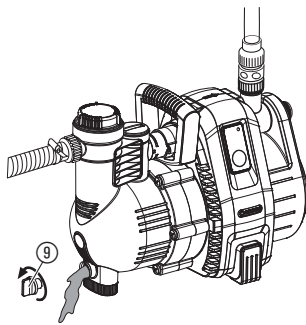

M1

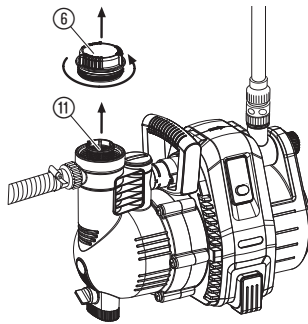

M2

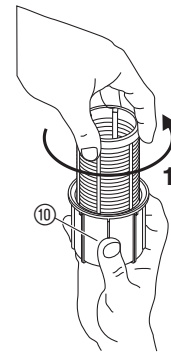

M3

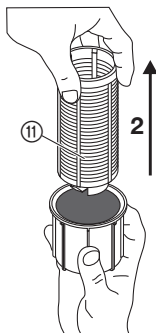

T1

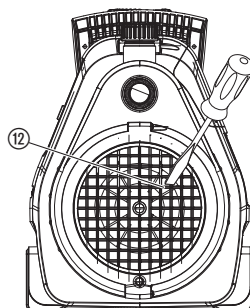

T2

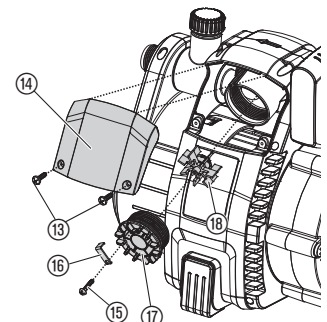

Traducerea instrucțiunilor originale.

Utilizarea produsului de către copii peste 8 ani precum și de către persoane cu abilități fizice sau mentale reduse sau de persoane fără experiența și cunoștințele necesare, este permisă numai dacă sunt supravegheați sau instruiți cu privire la utilizarea sigură a produsului și dacă înțeleg pericolele rezultate din utilizare. Copii nu au voie să se joace cu produsul. Curățarea și întreținerea care trebuie efectuate de utilizator nu sunt permise copiilor fără supraveghere. Utilizarea produsului este recomandată începând de la vârsta de 16 ani. Niciodată nu utilizați produsul dacă sunteți obosit sau bolnav sau vă aflați sub influența alcoolului, drogurilor sau a medicamentelor.

Utilizare conform destinației:

Pompa de grădină GARDENA a fost proiectată pentru uzul privat în jurul casei și al grădinii.

La utilizarea pompei pentru creșterea presiunii, este interzisă depășirea presiunii interioare maxime de 6 bari (pe partea cu presiune). Presiunea de ieșire prea ridicată și presiunea pompei se adună.

- Exemplu: Presiunea robinetului = 1,5 bar, presiunea maximă.
Pompa de grădină 4000/5 = 4,5 bar,
presiunea totală = 6,0 bar.

Lichide ce pot fi pompate:

Pompa de grădină GARDENA poate fi folosită pentru transportul apei subterane, apei pluviale, apei potabile și apei cu conținut de clor.

IMPORTANT! GARDENA Pompele de grădină nu sunt proiectate pentru funcționare continuă (de ex. aplicații industriale, funcționare circulantă continuă). Substanțele corozive, ușor inflamabile, agresive sau explozive (precum benzină, petrol sau diluant nitro), apa sărată, ca de altfel și lichidele alimentare nu pot fi pompate cu aceste pompe. Temperatura lichidului nu trebuie să depășească 35 °C.

1. SIGURANȚA**IMPORTANT!**

Citiți atent instrucțiunile de utilizare și păstrați-le pentru o utilizare ulterioară.

Siguranța electrică

PERICOL! Electrocutare!
Există riscul rănirii datorită șocurilor electrice!

→ Deconectați întotdeauna pompa înainte de umplere, după folosire, când se remediază sau când se efectuează întreținerea acestuia.



EXISTĂ RISCUL RĂNIRII
datorită apei fierbinte!

Numai pentru pompa 4000/5: Dacă pompa este folosită pentru o perioadă mai îndelungată (> 5 min.) cu evacuarea blocată, apa din interior se poate încălzi, apărând riscul opăririi.

→ **Pompa nu ar trebui să funcționeze mai mult de max. 5 minute cu evacuarea blocată.**

În cazul în care lipsește alimentarea cu apă pe partea cu aspirarea, apa din pompă se poate încălzi, astfel încât la ieșirea apei pot interveni accidentări datorate apei fierbinți.

→ **Separați pompa de la rețea, lăsați să se răcească apa și asigurați alimentarea cu apă pe partea cu aspirarea înaintea punerii în funcțiune.**

Poziționare

Produsul trebuie alimentat cu curent printr-o siguranță diferențială (RCD) cu un curent nominal de declanșare de maxim 30 mA. Este interzisă folosirea pompei dacă se află persoane în apă. În afară de acest lucru pompa trebuie poziționată pe pământ solid, protejată de inundații și de căderea în apă. Poziționați pompa la o distanță de siguranță (min. 2 m) față de lichidul ce va fi pompat. Ca un dispozitiv adițional de siguranță poate fi folosit un întrerupător de siguranță standardizat.

→ Cereți sfatul unui electrician.

La conectarea pompei la sursa de alimentare cu apă trebuie respectate reglementările naționale sanitare, pentru împiedicarea aspirării a apei nepotabile.

→ Cereți sfatul unui specialist sanitar.

Cabluri de conectare

Datele indicate pe plăcuța de identificare trebuie să corespundă cu datele rețelei de alimentare.

Utilizați numai cablurile de prelungire admise conform HD 516.

→ Întrebați-l pe electricianul dumneavoastră.

→ Nu folosiți cablul de alimentare pentru manipularea pompei sau pentru deconectarea acesteia.

În Austria

În Austria conectarea electrică trebuie să îndeplinească prevederile ÖVE-EM 42, T2 (2000)/1979 § 22 conform § 2022.1. Apoi pompele se pot folosi pentru piscine și iazuri de grădină numai printr-un transformator de separare.

→ Vă rugăm adresați-vă atelierului de electricieni.

În Elveția

În Elveția, aparatele mobile folosite sub cerul liber trebuie legate printr-un disjunctiv diferențial.

Verificarea vizuală

→ Înaintea de folosirea pompei, efectuați o verificare vizuală pentru detectarea eventuală a pompei, în special a cablului de alimentare și a prizei.

O pompă defectă nu trebuie folosită.

→ În caz de defectare pompa trebuie dusă la un service autorizat GARDENA sau unui specialist autorizat.

→ În cazul deteriorării cablului de alimentare, acesta trebuie înlocuit de către producător, de către serviciul său pentru clienți, sau de către o persoană calificată similar, pentru a evita expunerea la pericole.

Indicație

→ Nu expuneți pompa ploii și nu utilizați pompa într-un mediu umed sau cu aburi.

Pentru evitarea funcționării uscate a pompei, aveți grijă ca furtunul de aspirație să se afile întotdeauna scufundat în lichid.

→ Înainte de fiecare utilizare umpleți pompa pentru amorsare (aprox. 2 – 3 l) cu lichid!

Nisipul și alte substanțe abrazive din lichid provoacă uzură avansată și reduc performanțele pompei.

Pomparea apei cu impurități, de ex. pietre, ace de brad ș. a., poate cauza defectarea pompei.

→ Nu pompați apă cu impurități.

Debitul minim este de:

4000/5: 90 l/h (= 1,5 l/min.);

5000/5: 200 l/h (= 3,3 l/min.).

Nu se pot utiliza dispozitive de conectare cu un debit mai mic.

PERICOL! În timpul funcționării acest produs generează un câmp electromagnetic. În anumite condiții acest câmp poate afecta funcționarea implanturilor medicale active sau pasive. Pentru a exclude situațiile care pot însemna accidente grave sau mortale, persoanele cu implanturi medicale trebuie să-și consulte medicul sau producătorul implantului înainte de utilizarea acestui produs.

PERICOL! Piese mai mici pot fi înghițite. Punga de polietilenă înseamnă pericol de asfixiere pentru copiii mici. În timpul montajului țineți la distanță copiii mici.

2. PUNEREA ÎN FUNCȚIUNE

Așezare pompei de grădină:

Suprafața pe care este așezată trebuie să fie solidă pentru asigurarea unei funcționări stabile și sigure.

→ Poziționați pompa la o distanță de siguranță (min. 2 m) față de lichidul ce va fi pompat.

Pompa trebuie amplasată într-un loc cu o umiditate mică a aerului și o aerisire suficientă în jurul șlițurilor de aerisire. Distanța față de pereți trebuie să fie de minim 5 cm. Deasupra șlițurilor nu trebuie să fie aspirată murdărie (de ex. nisip sau pământ).

Conectarea furtunului la partea de aspirație [Fig. I1]:

Nu folosiți orice conectori de furtun pentru conectarea la partea de aspirație. Trebuie folosit un furtun de aspirație rezistent la presiuni negative, de ex. **"GARDENA Furtun cu sorb pentru pompa" art. 1411.**

Pentru reducerea timpului de aspirație, este indicată folosirea unui furtun de aspirație e cu supapa de sens pentru evitarea scurgerii lichidului când pompa este oprită.

1. Conectați și înșurubați un furtun de aspirație ① rezistent la presiuni negative în conectorul la partea de aspirație ② a pompei.
2. Pentru înălțimi de aspirație mai mari de 4 m, asigurați suplimentar furtunul de aspirație ① (de ex. prin atașarea la un suport de lemn).
Eliberează pompa de greutatea furtunului.

Conectarea furtunului la zona de livrare [Fig. I2]:

Pompele au 2 racorduri ③/④ pe partea de presiune. Racordul neutilizat al pompei trebuie închis cu capacul de închidere ④, care poate fi deșurubat pentru racordarea a 2 furtunuri.

Cele două conecitoare la pompă ③/④ sunt prevăzute cu un filet (G 1") de 33,3 mm la care pot fi conectate furtunuri de 13 mm (1/2"), 16 mm (5/8") sau de 19 mm (3/4") prin intermediul conectorilor GARDENA.

Utilizarea optimă a debitului de pompare al pompei este asigurată prin racordarea de furtunuri de 19 mm (3/4") în combinație de ex. cu setul conectare pompa GARDENA, art. 1752, sau de furtunuri de 25 mm (1") cu **mufa rapidă GARDENA cu filet interior, art. 7109/ mufa rapidă furtun, art. 7103.**

→ Conectați furtunul de presiune ⑤ la conectorul de pe zona de livrare ③/④.

În cazul racordării paralele a mai mult de 2 furtunuri/aparate de racordare, recomandăm utilizarea **distribuitorilor GARDENA cu 2 sai 4 căi, art. 8193/8194, a ramificației GARDENA cu două căi, art. 940**, care pot fi înșurubate direct pe racordul părții de presiune ③/④.

3. OPERAREA

Pomparea lichidului [Fig. O1/O2]:



PERICOL! Electrocutare!

Pericol de rănire datorită curentului electric.

→ **Deconectați de la sursa de alimentare înainte de umplerea pompei de grădină!**



ATENȚIE!

→ **Înainte de fiecare puneri în funcțiune, umpleți încet pompa până la preaplin (cca. 2 până la 3 l) cu lichidul de transportat.**

1. Deschideți capacul ⑥ de la ștuțul de umplere ⑦ cu ajutorul cheii livrate ⑧ prin rotire în sensul invers al acelor de ceasornic.
2. Umpleți pompa prin carcasa de protecție ⑦ cu lichid (aprox. 2 – 3 l).
3. Pentru închidere, rotiți capacul ⑥ cu cheia ⑧ în sensul acelor de ceasornic **numai** până la opritor ⑨ (nu forțați).
4. Deschideți eventualele ventilele de blocare din conducta de presiune (aparate racordate, racord de oprire a apei etc.).
5. Scurgeți apa rămasă în furtunul de presiune ⑤ pentru a permite evacuarea aerului în procesul de amorsare.
6. **Pornirea pompei 4000/5:**
Țineți furtunul de presiune ⑤ perpendicular min. 1 m în sus deasupra pompei, apăsați comutatorul pornit/oprit ⑩ (*comutatorul pornit/oprit luminează*) și așteptați până când pompa aspiră.

→ **Dacă după cca. 5 minute pompa nu transportă, opriți pompa (apăsați comutatorul pornit/oprit ⑩) (vezi 6. REMEDIEREA DEFECȚIUNILOR).**

6. Pornirea pompei 5000/5; 6000/6 inox [Fig. O3/O4]:

Țineți furtunul de presiune ⑤ min. 1 m vertical în sus deasupra pompei, introduceți ștecărul de rețea, apăsați tasta On/Off ⑪ (*LEDul luminează verde*) și așteptați până pompa aspiră.

Dacă pompa nu transportă cca. 20 de secunde, LED-ul de culoare portocalie pâlpâie.

Dacă pompa nu transportă cca. 5 minute (5000/5)/cca. 6 minute (6000/6 inox), LED-ul de culoare roșie luminează iar pompa se deconectează în mod automat (vezi 6. REMEDIEREA DEFECȚIUNILOR).

→ Dacă pompa nu se deconectează automat după 5 min., opriți manual pompa și verificați etanșeitatea furtunului de aspirare.

Înălțimea maximă de autoaspirare indicată de 8 m se atinge doar atunci, când pompa se umple până la supraplin cu ajutorul ștuțului de umplere ⑦ iar furtunul de presiune ⑤ se ține în sus și în timpul autoaspirării, astfel încât să nu se poată scurge mediul de transport al pompei prin furtunul de presiune ⑤.

Modul special:

Aparatele electrice de comutare suplimentare (ex. comenzile radio, comutatorul de presiune) se pot utiliza doar în modul special.

Activarea modului special:

- La pornire, țineți apăsată tasta On/Off ⑩ 8 secunde.
LED-ul verde este aprins în primele 5 secunde, apoi LED-ul pâlpâie 3 secunde.
- Dacă LED-ul verde se aprinde din nou după 8 secunde, eliberați tasta On/Off ⑩.

Dezactivarea modului special:

- Introduceți ștecărul de rețea în priză de curent.
Pompa pornește automat.
- Apăsăți tasta On/Off ⑩.
Pompa se oprește.
- La pornire țineți apăsată tasta On/Off ⑩ timp de 8 secunde, până când nu mai semnalizează LED-ul verde.

Funcția safe-pump:

Funcția safe-pump este o funcție de avertizare referitoare la lipsa apei prin intermediul afișajului cu LED. În mod suplimentar, ea protejează pompa împotriva deteriorărilor datorate închiderii prea îndelungate a părții sub presiune (de ex. ventile închise) sau lipsei de apă (de ex. când cisterna este goală) în forma unei **siguranțe de mers în gol**.

LED-ul luminează verde: regim normal de funcționare

LED-ul pâlpâie portocaliu: lipsa apei de min. 20 de sec.

LED-ul luminează roșu: lipsa apei de min. 5 min. (pompa deconectată în mod automat)

LED-ul pâlpâie roșu: Alarmă! Pompa a fost pornită fără apă de 3 ori în 20 de min. (Pompa nu mai poate fi pornită timp de 5 min. pentru a se răci, apoi LED-ul luminează roșu)

4. DEPOZITAREA

Scoaterea din funcțiune [Fig. S1]:

Înainte de venirea perioadei de îngheț pompa de grădină trebuie depozitată într-un loc ferit de îngheț.

- Deschideți șurubul de scurgere a apei ⑨.
Pompa de grădină se golește.
- Depozitați pompa de grădină astfel încât să fie protejată de îngheț.

Disponere ca deșeu:

(conform directivei 2012/19/UE)

Este interzisă dispunerea produsului ca gunoi menajer obișnuit. Acesta trebuie dispus ca deșeu conform prescripțiilor locale de protecția mediului.



IMPORTANT!

Dispuneți ca deșeu produsul prin sau de către punctele de colectare și reciclare locale.

5. ÎNTREȚINEREA



PERICOL! Electrocutare!

Pericol de rănire datorită șocurilor electrice!

→ Înaintea întreținerii, scoateți ștecherul de rețea.

Curățarea filtrului [Fig. M1]:

Dacă filtrul s-a murdărit, acesta trebuie curățat.

- La nevoie, închideți toate ventilele de închidere ale părții de aspirare.
- Scoateți capacul ⑥ carcsei filtrului.
- Scoateți filtrul vertical în sus.
- Țineți cupa ⑩ bine, răsușiți filtrul ⑪ în sens invers acelor de ceas 1 și scoateți-l 2 (închizător baionetă) [Fig. M2/M3].
- Curățați cupa ⑩ sub robinetul de apă și spălați filtrul ⑪ cu o perie fină.
- Montați la loc filtrul în ordinea inversă.

Spălarea pompei de grădină:

După pomparea apei cu clor din piscine pompa trebuie spălată.

- Pompați apă caldă (max. 35 °C) împreună cu niște detergent lichid (de ex. detergent de spălat vase) până când apa pompată va fi curată.
- Înlăturați reziduurile în concordanță cu prevederile legale.

6. REMEDIEREA DEFECȚIUNILOR



PERICOL! Electrocutare!

Pericol de rănire datorită șocurilor electrice!

→ Deconectați de la sursa de alimentare înainte de remediere.

Eliberarea turbinei [Fig. T1]:

Dacă turbina se blochează datorită poluării, poate fi deblocată.

→ Răsuciți șurubul turbinei ⑫ folosind o șurubelniță.
Astfel turbina blocată se deblochează.

Curățarea senzorului de scurgere [Fig. T2]:

Dacă senzorul de scurgere este murdar, el poate provoca semnale de eroare greșite (LED-ul pâlpâie portocaliu).

- Deșurubați amble șuruburi ⑬.
- Scoateți acoperirea ⑭.
- Desfaceți șurubul de siguranță ⑮ și îndepărtați clema de siguranță ⑮.
- Deșurubați capacul ⑰ în sensul opus acelor de ceas.
- Scoateți și curățați rotorul ⑱. Curățați carcasa senzorului de debit.
- Remontați rotorul ⑱ cu partea metalică în direcția de montaj.
- Înșurubați capacul ⑰ în sensul acelor de ceas.
- Asigurați capacul ⑰ peste clema de siguranță ⑮ cu ajutorul șurubului de siguranță ⑮.
- Instalați prima oară acoperirea ⑭ sus, iar apoi înșurubați jos amândouă șuruburile ⑬.

Problemă	Cauză posibilă	Remediu
Pompa funcționează, însă nu se realizează amorsarea	În unul dintre punctele de racordare, pompa aspiră aer.	→ Sigilați conexiunile de aspirație.
	Conductă de aspirație neetanșă, respectiv deteriorată.	→ Verificați furtunul de scurgeri i sigilați-l.
Nu ați umplut pompa înainte de utilizare.	Lichidul umplut scurge în timpul amorsării prin furtunul conectat în zona de livrare.	→ Umpleți pompa (vezi cap. 3. OPERAREA). 2. La repunerea în funcțiune a pompei țineți furtunul de presiune la aprox. 1 m deasupra pompei până când pompa începe să funcționeze.
	O conexiune absolut etanșă și rezistentă la presiuni negative se obține prin folosirea GARDENA Furtunilor de aspirație (vezi cap. 7. ACCESORII).	
Capacul filetat ⑥ al carcsei de protecție ⑦ nu este etanș.		→ Verificați sigiliul (eventual înlocuiți) și strângeți șuruburile (nu folosiți clești).
Aerul nu poate fi eliberat datorită blocării zonei de evacuare sau a apei din furtunul de presiune.		→ Deschideți ventilele de blocare din conducta sub presiune (de ex. dispozitivul de pulverizare), respectiv goliți furtunul de presiune sau deconectați-l de la pompă în timpul procesului de aspirare.

Problemă	Cauză posibilă	Remediu
Pompa funcționează, însă nu se realizează amorsarea	Nu s-a ținut cont de timpul de așteptare.	→ Porniți pompa și așteptați 5 minute.
	Filtrul sau supapa de sens a furtunului de aspiratie blocate.	→ Curățați filtrul sau supapa de sens.
	Înălțime prea mare de absorbție.	→ Reduceți înălțimea de absorbție.
	În cazul altor dificultăți în ceea ce privește amorsarea, folosiți GARDENA Furtunuri de aspiratie cu supapă de sens (vezi cap. 7. ACCESORII), și umpleți pompa cu lichid prin carcasa de protecție ☺ înainte de utilizare.	
Motorul pompei funcționează, însă debitul sau presiunea scade brusc	Filtrul furtunului de aspiratie eliberat.	→ Reduceți debitul în zona de livrare printr-o valvă de control, de ex. produsul GARDENA art. (2)977.
	Sorbul cu supapă de sens sau dispozitivul de blocare a refluxului astupate.	→ Curățați filtrul sau supapa de sens.
	Scurgeri în partea de aspiratie.	→ Eliminați scurgerile.
	Turbina blocate.	→ Eliberați turbina.
Motorul pompei nu pornește sau se oprește dintr-o dată	Nu este curent.	→ Verificați siguranța fuzibilă și conexiunile electrice.
	Comutatorul de protecție termică a deconectat motorul datorită supraîncălzirii/suprasolicității.	→ Asigurați răcirea/ventilația corespunzătoare și curățați turbina.
	Deteriorarea părții electrice a pompei.	→ Trimiteți pompa la service-ul GARDENA.
5000/5; 6000/6 inox: Pompa transportă iar LED-ul pâlpâie portocaliu	Senzorul de scurgere este murdar	→ Curățați senzorul de scurgere.
5000/5; 6000/6 inox: Pompa se deconectează iar LED-ul luminează roșu	Popei i-a lipsit cca. 5 min. lichidul de transportat, respectiv neetanșitate pe partea de aspirare.	→ Asigurați lichidul de transportat, respectiv verificați conducta de aspirare și porniți din nou pompa.
	Pompa a funcționat cca. 5 min. cu partea de presiune închisă.	→ Deschideți partea de presiune și porniți din nou pompa.



NOTĂ: În caz de alte defecțiuni adresați-vă centrului de service GARDENA. Reparațiile vor fi efectuate în exclusivitate de centrele de service GARDENA și de dealerii autorizați de GARDENA.

7. ACCESORII

GARDENA Furtunuri de aspiratie	Rezistent la îndoire și vid, disponibil la alegere la metru, art. 1720/1721 (19 mm (3/4")-/25 mm (1")) fără armături de racordare sau cu lungime fixă, art. 1411/1418 complet cu armături de racordare.	
GARDENA Conectori furtun aspirație	Pentru racordare pe partea de aspirație.	art. 1723/1724
GARDENA Set conectare pompă	Pentru racordul pe partea cu presiunea.	art. 1750/1752
GARDENA Filtru de aspiratie cu supapă de sens	Pentru furtunile vândute la metru.	art. 1726/1727/1728
GARDENA Întrerupător manometric-electronic	Pornește și întrerupe pompa automat în funcție de presiunea de lucru. Prevăzut cu siguranță de funcționare. Trebuie instalat pe una dintre cele două ieșiri. (La art. 1734/1736 este necesară activarea modului special).	art. 1739
Pentru pompa 4000/5: GARDENA Siguranță pentru evitarea mersului în gol	Protejează pompa de deteriorarea prin mersul în gol în cazul în care nu conține lichid.	art. 1741
GARDENA Furtunuri de aspiratie pentru fântâni arteziene	Pentru conectarea etanșă a pompei la la fântâni arteziene sau conducte fixe. Lungimea de 0,5 m. Cu filet interior de 33,3 mm (G1) în ambele părți.	art. 1729

8. DATE TEHNICE

Pompă de grădină	Unitate	Valoare 4000/5 (art. 1732)	Valoare 5000/5 (art. 1734)	Valoare 6000/6 inox (art. 1736)
Putere nominală	W	1.100	1.300	1.300
Cantitatea de lichid maximă pompabilă	l/h	4.000	5.000	6.000

Pompă de grădină	Unitate	Valoare 4000/5 (art. 1732)	Valoare 5000/5 (art. 1734)	Valoare 6000/6 inox (art. 1736)
Presiunea maximă/ înălțimea de pompare maximă	bar/m	4,5/45	5,0/50	5,5/55
Înălțimea max. de aspiratie este	m	8	8	8
Presiunea interioară admisibilă (în privința presiunii)	bar	6	6	6
Tensiunea de rețea/ Frecvența de rețea	V (AC)/Hz	220 – 240/50	220 – 240/50	220 – 240/50
Cablul de conexiune	m	1,5; H07RN-F	1,5; H07RN-F	1,5; H07RN-F
Greutate	kg	11	11,5	13,5
Nivel de putere acustică L_{WA}¹⁾ măsurat/garantat Incertitudine k_{WA}	dB (A)	77 / 80 3	77 / 80 3	75 / 78 3

Procedura de măsurare conform: ¹⁾ 2000/14/EG

9. SERVICE/GARANȚIE

Service:

Vă rugăm să contactați adresa de pe verso.

Declarație de garanție:

În cazul unei solicitări de acordare a garanției, nu vă sunt imputate costurile serviciilor furnizate.

GARDENA Manufacturing GmbH oferă pentru toate produsele originale GARDENA noi o garanție de 2 ani de la data primei cumpărării de la comerciant, dacă produsul este folosit în exclusivitate în scopuri private. Această garanție de producător nu este valabilă pentru produsele achiziționate de pe o piață secundară. Această garanție se referă la toate deficiențele importante ale produsului, care provin în mod dovedit din defecte de material sau de fabricație. Această garanție este onorată prin punerea la dispoziție a unui produs de înlocuire complet funcțional sau prin repararea gratuită a produsului defect pe care ni l-ați trimis; ne rezervăm dreptul de a alege una dintre aceste opțiuni. Acest serviciu este supus următoarelor prevederi:

- Produsul a fost utilizat în scopul pentru care a fost fabricat conform recomandărilor din instrucțiunile de operare.
- Nu s-a încercat nici de cumpărător și nici de terțe persoane deschiderea sau repararea produsului.
- Pentru funcționare s-au folosit în exclusivitate piese de schimb și piese de uzură originale GARDENA.
- Prezentarea dovezii cumpărării.

Uzura normală a pieselor și componentelor (de exemplu a cuțitelor, pieselor de fixare a cuțitelor, turbinelor, surselor de iluminat, curelelor trapezoidale sau dințate, roțițelor, filtrelor de aer, bujiilor), schimbările ce vizează aspectul optic cât și piesele de uzură și de consum sunt excluse din garanție.

Garanția de producător se limitează la livrarea unui produs de înlocuire și la reparații conform condițiilor de mai sus. Garanția de producător nu constituie bază legală pentru formularea altor revendicări față de noi ca producător, cum ar fi de exemplu cele de despăgubire. Bineînțeles, această garanție de producător nu afectează în nici un fel revendicările de garanție legale și contractuale formulate față de comerciant/vânzător.

Garanția de producător intră sub incidența legii Republicii Federale a Germaniei.

În cazuri de garanție vă rugăm să ne trimiteți produsul defect împreună cu o copie a dovezii de cumpărare și o descriere a defecțiunii, cu acoperirea costurilor de transport la adresa service-ului GARDENA.

Piese de uzură:

Turbina este o piesă de uzură și nu constituie obiectul acestei garanții.

Pumpen-Kennlinien
Performance characteristics
Courbes de performance
Prestatiegrafiek
Kapacitetskurva
Ydelses karakteristika
Pumpun ominaiskäyrä
Pumpekarakteristikk
Curva di rendimento
Curva característica de la bomba
Características de performance
Charakterystyka pompy
Szivattyú-jelleggörbe
Charakteristika čerpadla
Charakteristiky čerpadla
Χαρακτηριστικό διάγραμμα
Кривая производительности насоса
Karakteristika črpalke
Obilježja pumpe
Karakteristika pumpe
Крива характеристики насоса
Caracteristică pompă
Pompa karakter eğrisi
Помпена характеристика
Fuqia e pompës
Pumba karakteristik
Siurblio charakteristinė kreivė
Sūkņa raksturlīkne

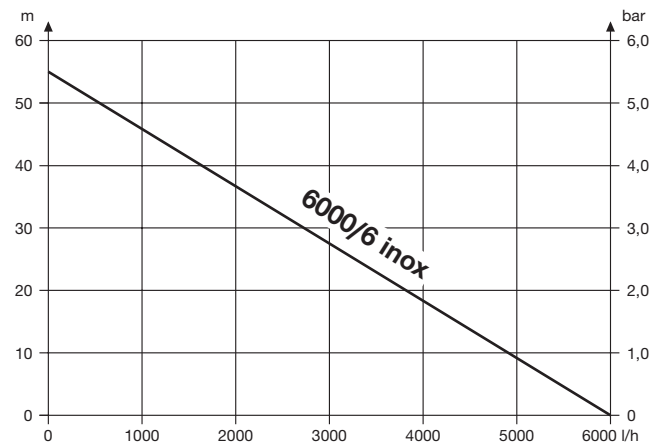
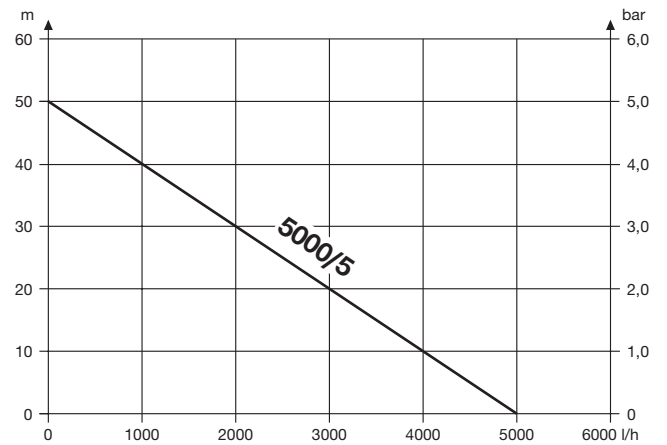
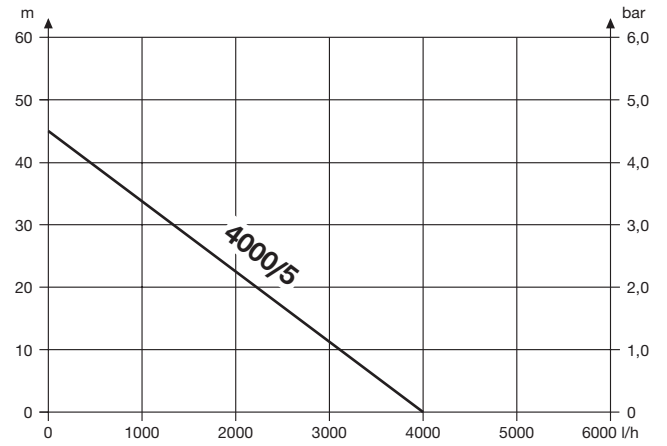

Deutschland / Germany

GARDENA
Manufacturing GmbH
Central Service
Hans-Lorenser-Straße 40
D-89079 Ulm
Produktfragen:
(+49) 731 490-123
Reparaturen:
(+49) 731 490-290
service@gardena.com

Albania

COBALT Sh.p.k.
Rr. Siri Kodra
1000 Tirana

Argentina

Husqvarna Argentina S.A.
Av.del Libertador 5954 –
Piso 11 – Torre B
(C1428ARP) Buenos Aires
Phone: (+54) 11 5194 5000
info.gardena@
ar.husqvarna.com

Armenia

Garden Land Ltd.
61 Tigran Mets
0005 Yerevan

Australia

Husqvarna Australia Pty. Ltd.
Locked Bag 5
Central Coast BC
NSW 2252
Phone: (+61) (0) 2 4352 7400
customer.service@
husqvarna.com.au

Austria / Österreich

Husqvarna Austria GmbH
Industriezeile 36
4010 Linz
Tel.: (+43) 732 77 01 01-485
service.gardena@
husqvarnagroup.com

Azerbaijan

Firm Progress
a. Aliyev Str. 26A
1052 Baku

Belgium

Husqvarna België nv/sa
Gardena Division
Rue Egide Van Ophem 111
1180 Uccle / Ukkel
Tel.: (+32) 2 720 92 12
info@gardena.be

Bosnia / Herzegovina

SILK TRADE d.o.o.
Industrijska zona Bukva bb
74260 Tešanj

Brazil

Husqvarna do Brasil Ltda
Av. Francisco Matarazzo,
1400 – 19º andar
São Paulo – SP
CÉP: 05001-903
Tel: 0800-112252
marketing.br.husqvarna@
husqvarna.com.br

Bulgaria

AGROLAND България АД
бул. 8 Декември, №13
Офис 5
1700 Студентски град
София
Тел.: (+359) 24 66 69 10
info@agroland.eu

Canada / USA

GARDENA Canada Ltd.
100 Summerlea Road
Brampton, Ontario L6T 4X3
Phone: (+1) 905 792 93 30
info@gardenacanada.com

Chile

Maquinarias Agroforestales
Ltda. (Maga Ltda.)
Santiago, Chile
Avda. Chesterton
8355 comuna Las Condes
Phone: (+56) 2 202 4417
Dalton@maga.cl
Zipcode: 7560330

China

Husqvarna (Shanghai)
Management Co., Ltd.
富世华 (上海) 管理有限公司
3F, Benq Square B,
No207, Song Hong Rd.,
Chang Ning District,
Shanghai, PRC. 200335
上海市长宁区淞虹路207号明
基广场B座3楼, 邮编: 200335

Colombia

Husqvarna Colombia S.A.
Calle 18 No. 68 D-31, zona
Industrial de Montevideo
Bogotá, Cundinamarca
Tel. 571 2922700 ext. 105
jairo.salazar@
husqvarna.com.co

Costa Rica

Compania Exim
Euroberoamericana S.A.
Los Colegios, Moravia,
200 metros al Sur del Colegio
Saint Francis – San José
Phone: (+506) 297 68 83
exim_euro@racsa.co.cr

Croatia

Husqvarna Austria GmbH
Industriezeile 36
4010 Linz
Tel.: (+43) 732 77 01 01-485
service.gardena@
husqvarnagroup.com

Cyprus

Med Marketing
17 Digeni Akrita Ave
P.O. Box 27017
1641 Nicosia
Czech Republic
Husqvarna Česko s.r.o.
Türkova 2319/5b
149 00 Praha 4 – Chodov
Bezplatná infolinka:
800 100 425
servis@cz.husqvarna.com

Denmark

GARDENA DANMARK
Lejrvej 19, st.
3500 Værløse
Tlf.: (+45) 70 26 47 70
husqvarna@husqvarna.dk
www.gardena.com/dk

Dominican Republic

BOSQUESA, S.R.L
Carretera Santiago Licey
Km. 5 ½
Esquina Copal II.
Santiago
Dominican Republic
Phone: (+809) 736-0333
joserbosquesa@claro.net.do

Ecuador

Husqvarna Ecuador S.A.
Arupos E1-181 y 10 de
Agosto Quito, Pichincha
Tel. (+593) 22800739
francisco.jacome@
husqvarna.com.ec

Estonia

Husqvarna Eesti OÜ
Valdeku 132
EE-11216 Tallinn
info@gardena.ee

Finland

Oy Husqvarna Ab
Gardena Division
Lautatarhankatu 8 B/PL 3
00581 HELSINKI
www.gardena.fi

France

Husqvarna France
9/11 Allée des pierres mayettes
92635 Gennevilliers Cedex
France
http://www.gardena.com/fr
N° AZUR: 0 810 00 78 23
(Prix d'un appel local)

Georgia

Transporter LLC
8/57 Beliashvili street
0159 Tbilisi, Georgia
Phone: (+995) 322 14 71 71

Great Britain

Husqvarna UK Ltd
Preston Road
Aycliffe Industrial Park
Newton Aycliffe
County Durham
DL5 6UP
info.gardena@
husqvarna.co.uk

Greece

Π. ΠΑΠΑΔΟΠΟΥΛΟΣ ΑΕΒΕ
Λεωφ. Αθηνών 92
Αθήνα
T.K.104 42
Ελλάδα
Τηλ. (+30) 210 51 93 100
info@papadopoulos.com.gr

Hungary

Husqvarna Magyarország Kft.
Ezred u. 1-3
1044 Budapest
Telefon: (+36) 1 251-4161
vevoszolgalat.husqvarna@
husqvarna.hu

Iceland

Ó. Johnson & Kaaber
Tunguhalsi 1
110 Reykjavik
ooj@ojk.is

Ireland

Husqvarna UK Ltd
Preston Road
Aycliffe Industrial Park
Newton Aycliffe
County Durham
DL5 6UP
info.gardena@
husqvarna.co.uk

Italy

Husqvarna Italia S.p.A.
Via Santa Vecchia 15
23868 VALMADRERA (LC)
Phone: (+39) 0341.203.111
assistenza.italia@
it.husqvarna.com

Japan

KAKUICHI Co. Ltd.
Sumitomo Realty &
Development Kojimachi
BLDG., 8F
5-1 Nibannco
Chiyoda-ku
Tokyo 102-0084
Phone: (+81) 33 264 4721
m_ishihara@kaku-ichi.co.jp

Kazakhstan

LAMED Ltd.
155/1, Tazhibayevoi Str.
050060 Almaty
IP Schmidt
Abayavenue 3B
110 005 Kostanay

Korea

Kyung Jin Trading CO.,LTD.
107-4, SunDuk Bld.,
YangJae-dong,
Seocho-gu,
Seoul, (zipcode: 137-891)
Phone: (+82) (0)2 574-6300

Kyrgyzstan

Alye Maki
av. Moladaya Guardir J 3
720014
Bishkek

Latvia

Husqvarna Latvija SIA
Ulbrokas 19A
LV-1021 Rīga
info@gardena.lv

Lithuania

UAB Husqvarna Lietuva
Ateities pl. 77C
LT-52104 Kaunas
info@gardena.lt

Luxembourg

Magasins Jules Neuberger
39, rue Jacques Stas
Luxembourg-Gasperich 2549
Case Postale No. 12
Luxembourg 2010
Phone: (+352) 40 14 01
api@neuberger.lu

Mexico

AFOSA
Av. Lopez Mateos Sur # 5019
Col. La Calma 45070
Zapopan, Jalisco
Mexico
Phone: (+52) 33 3818-3434
icornejo@afosa.com.mx

Moldova

Convel S.R.L.
290A Muncesti Str.
2002 Chisinau

Netherlands

Husqvarna Nederland B.V.
GARDENA Division
Postbus 50131
1305 AC ALMERE
Phone: (+31) 36 521 00 10
info@gardena.nl

Neth. Antilles

Jonka Enterprises N.V.
Sta. Rosa Weg 196
P.O. Box 8200
Curaçao
Phone: (+599) 9 767 66 55
pgm@jonka.com

New Zealand

Husqvarna New Zealand Ltd.
PO Box 76-437
Manukau City 2241
Phone: (+64) (0) 9 9202410
support.nz@husqvarna.co.nz

Norway

Husqvarna Norge AS
Gardena Division
Trøskenveien 36
1708 Sarpsborg
info@gardena.no

Peru

Husqvarna Perú S.A.
Jr. Ramón Cárcamo 710
Lima 1
Tel: (+51) 1 3320400 ext. 416
juan.remuzgo@
husqvarna.com

Poland

Husqvarna
Poland Spółka z o.o.
ul. Wysockiego 15 b
03-371 Warszawa
Phone: (+48) 22 330 96 00
gardena@husqvarna.com.pl

Portugal

Husqvarna Portugal, SA
Lagoa - Albarraque
2635 - 595 Rio de Mouro
Tel.: (+351) 21 922 85 30
Fax : (+351) 21 922 85 36
info@gardena.pt

Romania

Madex International Srl
Soseaua Odaii 117-123,
RO 013603 București, S1
Phone: (+40) 21 352.76.03
madex@ines.ro

Russia / Россия

ООО „Хускварна“
141400, Московская обл.,
г. Химки,
улица Ленинградская,
владение 39, стр.6
Бизнес Центр
„Химки Бизнес Парк“,
помещение ОВ02_04
http://www.gardena.ru

Serbia

Domel d.o.o.
Autoput za Novi Sad bb
11 273 Belgrade
Phone: (+381) 1 18 48 88 12
miroslav.jejina@domel.rs

Singapore

Hy-Ray PRIVATE LIMITED
40 Jalan Pemimpin
#02-08 Tat Ann Building
Singapore 577185
Phone: (+65) 6253 2277
shiyiing@hyray.com.sg

Slovak Republic

Husqvarna Česko s.r.o.
Türkova 2319/5b
149 00 Praha 4 – Chodov
Bezplatná infolinka:
800 154 044
servis@sk.husqvarna.com

Slovenia

Husqvarna Austria GmbH
Industriezeile 36
4010 Linz
Tel.: (+43) 732 77 01 01-485
service.gardena@
husqvarnagroup.com

South Africa

Husqvarna
South Africa (Pty) Ltd
Postnet Suite 250
Private Bag X6,
Cascades, 3202
South Africa
Phone: (+27) 33 846 9700
info@gardena.co.za

Spain

Husqvarna España S.A.
Calle de Rivas nº 10
28052 Madrid
Phone: (+34) 91 708 05 00
atencioncliente@gardena.es

Suriname

Agrofix n.v.
Verlengde Hogestraat #22
Phone: (+597) 472426
agrofix@sr.net
Pobox : 2006
Paramaribo
Suriname – South America

Sweden

Husqvarna AB
Gardena Division
S-561 82 Husqvarna
Gardenaorder@husqvarna.se

Switzerland / Schweiz

Husqvarna Schweiz AG
Consumer Products
Industriestrasse 10
5506 Mägenwil
Phone: (+41) (0) 62 887 37 90
info@gardena.ch

Turkey

Dost Bahçe Diş Ticaret
Müessesilik A.Ş
Yunus Mah. Adil Sok. No:3
Ic Kapi No: 1 Kartal
34873 Istanbul
Phone: (+90) 216 38 93 939
info@dostbahce.com.tr

Ukraine / Україна

ТОВ «Хускварна Україна»
вул. Васильківська, 34,
офіс 204-г
03022, м. Київ
Тел. (+38) 044 498 39 02
info@gardena.ua

Uruguay

FELI SA
Entre Rios 1083 CP 11800
Montevideo – Uruguay
Tel: (+598) 22 03 18 44
info@felisa.com.uy

Venezuela

Corporación Casa y Jardín C.A.
Av. Caroní, Edif. Trezmen, PB.
Colinas de Bello Monte.
1050 Caracas.
Tlf: (+58) 212 992 33 22
info@casayjardin.net.ve

1732-20.960.11/0819
© GARDENA
Manufacturing GmbH
D-89070 Ulm
http://www.gardena.com