

Comfort 5000/5 LCD Art. 1759

Premium 6000/6 LCD Inox Art. 1760

DE Betriebsanleitung
Haus- & Gartenautomat

EN Operator's manual
Automatic Home & Garden Pump

FR Mode d'emploi
Automate pour la maison et le jardin

NL Gebruiksaanwijzing
Elektronische hydrofoorpomp

SV Bruksanvisning
Pumpautomat för hem och trädgård

DA Brugsanvisning
Hus- & haveautomat

FI Käyttöohje
Paine- ja puutarhapumppu

NO Bruksanvisning
Hus- og hageautomat

IT Istruzioni per l'uso
Pompa automatica per uso domestico e giardino

ES Instrucciones de empleo
Estación de bombeo para casa y jardín

PT Manual de instruções
Bomba de pressão para casa e jardim

PL Instrukcja obsługi
Hydrofor elektroniczny

HU Használati utasítás
Háztartási- és kerti automata szivattyú

CS Návod k obsluze
Domácí a zahradní automat

SK Návod na obsluhu
Domáci a záhradný automat

EL Οδηγίες χρήσης
Πιεστική αντλία νερού οικιακής χρήσης & κήπου

RU Инструкция по эксплуатации
Автоматический напорный насос

SL Navodilo za uporabo
Hišni in vrtni avtomat

HR Upute za uporabu
Kućni & vrtni automat

SR/ BS Uputstvo za rad
Kućni i baštenski hidropak

UK Інструкція з експлуатації
Автоматична станція побутового й садового водопостачання

RO Instrucțiuni de utilizare
Pompa automată pentru casă & grădină

TR Kullanma Kılavuzu
Ev ve bahçe otomati

BG Инструкция за експлоатация
Автоматична помпа за дома и градината

SQ Manual përdorimi
Pompë automatike për shtëpi & kopsht

ET Kasutusjuhend
Automaatne majapidamis- ja aiapump

LT Eksploatavimo instrukcija
Buitinis ir sodo siurblys

LV Lietošanas instrukcija
Ūdens apgādes automāts mājai un dārzam

<p>DE Produkthaftung Wir weisen ausdrücklich darauf hin, dass wir in Übereinstimmung mit dem Produkthaftungsgesetz nicht für Schäden haften, die durch unsere Produkte entstehen, wenn diese unsachgemäß und nicht durch einen von uns autorisierten Servicepartner repariert wurden oder wenn keine Original GARDENA Teile oder von uns zugelassene Teile verwendet wurden.</p>
<p>EN Product liability In accordance with the German Product Liability Act, we hereby expressly declare that we accept no liability for damage incurred from our products where said products have not been properly repaired by a GARDENA-approved service partner or where original GARDENA parts or parts authorised by GARDENA were not used.</p>
<p>FR Responsabilité Conformément à la loi relative à la responsabilité du fait des produits défectueux, nous déclarons expressément par la présente que nous déclinons toute responsabilité pour les dommages résultant de nos produits, si lesdits produits n'ont pas été correctement réparés par un partenaire d'entretien agréé GARDENA ou si des pièces d'origine GARDENA ou des pièces agréées GARDENA n'ont pas été utilisées.</p>
<p>NL Productaansprakelijkheid Conform de Duitse wet inzake productaansprakelijkheid verklaren wij hierbij uitdrukkelijk dat wij geen aansprakelijkheid aanvaarden voor schade ontstaan uit onze producten waarbij deze producten niet zijn gerepareerd door een GARDENA-erkende servicepartner of waarbij geen originele GARDENA-onderdelen of onderdelen die door GARDENA zijn goedgekeurd zijn gebruikt.</p>
<p>SV Produktansvar I enlighet med tyska produktansvarslagar förklarar vi härmed uttryckligen att vi inte åtar oss något ansvar för skador som orsakas av våra produkter där produkterna inte har genomgått korrekt reparation från en GARDENA-godkänd servicepartner eller där originaldelar från GARDENA eller delar godkända av GARDENA inte använts.</p>
<p>DA Produktansvar I overensstemmelse med den tyske produktansvarslov erklærer vi hermed udtrykkeligt, at vi ikke påtager os noget ansvar for skader på vores produkter, hvis de pågældende produkter ikke er blevet repareret korrekt af en GARDENA-godkendt servicepartner, eller hvor der ikke er brugt originale GARDENA-reservedele eller godkendte reservedele fra GARDENA.</p>
<p>FI Tuotevastuu Saksan tuotevastuulain mukaisesti emme ole vastuussa laitteiden vaurioista, jos korjauksia ei ole tehnyt GARDENA:n hyväksymä huoltoliike tai jos niiden synnä on muiden kuin alkuperäisten GARDENA-varaosien tai GARDENA:n hyväksymien varaosien käyttö.</p>
<p>IT Responsabilità del prodotto In conformità con la Legge tedesca sulla responsabilità del prodotto, con la presente dichiariamo espressamente che decliniamo qualsiasi responsabilità per danni causati dai nostri prodotti qualora non siano stati correttamente riparati presso un partner di assistenza approvato GARDENA o laddove non siano stati utilizzati ricambi originali o autorizzati GARDENA.</p>
<p>ES Responsabilidad sobre el producto De acuerdo con la Ley de responsabilidad sobre productos alemana, por la presente declaramos expresamente que no aceptamos ningún tipo de responsabilidad por los daños ocasionados por nuestros productos si dichos productos no han sido reparados por un socio de mantenimiento aprobado por GARDENA o si no se han utilizado piezas originales GARDENA o piezas autorizadas por GARDENA.</p>
<p>PT Responsabilidade pelo produto De acordo com a lei alemã de responsabilidade pelo produto, declaramos que não nos responsabilizamos por danos causados pelos nossos produtos, caso os tais produtos não tenham sido devidamente reparados por um parceiro de assistência GARDENA aprovado ou se não tiverem sido utilizadas peças GARDENA originais ou peças autorizadas pela GARDENA.</p>
<p>PL Odpowiedzialność za produkt Zgodnie z niemiecką ustawą o odpowiedzialności za produkt, niniejszym wyraźnie oświadczamy, że nie ponosimy żadnej odpowiedzialności za szkody poniesione na skutek użytkowania naszych produktów, w przypadku gdy naprawa tych produktów nie była odpowiednio przeprowadzana przez zatwierdzonego przez firmę GARDENA partnera serwisowego lub nie stosowano oryginalnych części GARDENA albo części autoryzowanych przez tę firmę.</p>
<p>HU Termékszavatosság A németországi termékszavatossági törvénnyel összhangban ezennel nyomatékosan kijelentjük, hogy nem vállalunk felelősséget a termékeinkben keletkezett olyan károkért, amelyek valamely GARDENA által jóváhagyott szervizpartner által nem megfelelően végzett javításból adódtak, vagy amely során nem eredeti GARDENA alkatrészeket vagy a GARDENA által jóváhagyott alkatrészeket használtak fel.</p>
<p>CS Odpovědnost za výrobek V souladu s německým zákonem o odpovědnosti za výrobek tímto výslovně prohlašujeme, že nepřijímáme žádnou odpovědnost za poškození vzniklá na našich výrobcích, kdy zmíněné výrobky nebyly řádně opraveny schváleným servisním partnerem GARDENA nebo kdy nebyly použity originální náhradní díly GARDENA nebo náhradní díly autorizované společností GARDENA.</p>
<p>SK Zodpovednosť za produkt V súlade s nemeckými právnymi predpismi upravujúcimi zodpovednosť za výrobok týmto výslovné prehlasujeme, že nenesieme žiadnu zodpovednosť za škody spôsobené našimi výrobkami, v prípade ktorých neboli náležité opravy vykonané servisným partnerom schváleným spoločnosťou GARDENA alebo neboli použité diely spoločnosti GARDENA alebo diely schválené spoločnosťou GARDENA.</p>
<p>EL Ευθύνη προϊόντος Σύμφωνα με τον γερμανικό νόμο περί Ευθύνης για τα Προϊόντα, με το παρόν δηλώνουμε ρητώς ότι δεν αποδεχόμαστε καμία ευθύνη για τυχόν ζημιές που προκύπτουν από τα προϊόντα μας εάν αυτά δεν έχουν επισκευαστεί σωστά από κάποιον συγκεκριμένο συνεργάτη επισκευών της GARDENA ή εάν δεν έχουν χρησιμοποιηθεί αυθεντικά εξαρτήματα GARDENA ή εξαρτήματα συγκεκριμένα από την GARDENA.</p>
<p>SL Odgovornost proizvajalca V skladu z nemškimi zakoni o odgovornosti za izdelke, izrecno izjavljajo, da ne sprejemamo nobene odgovornosti za škodo, ki jo povzročijo naši izdelki, če teh niso ustrezno popravili GARDENINI odobreni servisni partnerji ali pri tem niso bili uporabljeni originalni GARDENINI nadomestni deli ali GARDENINIMI homologiranimi nadomestnimi deli.</p>
<p>HR Pouzdanost proizvoda Sukladno njemačkom zakonu o pouzdanosti proizvoda, ovime izričito izjavljujemo kako ne prihvaćamo nikakvu odgovornost za oštećenja na našim proizvodima nastala uslijed neispravnog popravka od strane servisnog partnera kojeg odobrava GARDENA ili uslijed nekorištenja originalnih GARDENA dijelova ili dijelova koje odobrava GARDENA.</p>
<p>RO Răspunderea pentru produs În conformitate cu Legea germană privind răspunderea pentru produs, declarăm în mod expres prin prezentul document că nu acceptăm nicio răspundere pentru defecțiunile suferite de produsele noastre atunci când acestea nu au fost reparate în mod corect de un atelier de service partener, aprobat de GARDENA, sau când nu au fost utilizate piese GARDENA originale sau piese autorizate de GARDENA.</p>
<p>BG Отговорност за вреди, причинени от стоки Съгласно германския Закон за отговорността за вреди, причинени от стоки, с настоящото изрично декларираме, че не носим отговорност за щети, причинени от нашите продукти, ако те не са били правилно ремонтирани от одобрен от GARDENA сервиз или ако не са използвани оригинални части на GARDENA или части, одобрени от GARDENA.</p>
<p>ET Tootevastutus Vastavalt Saksamaa tootevastutusseadusele deklareerime käesolevaga selgesõnaliselt, et me ei kannu mingisugust vastutust meie toodetest tingitud kahjude eest, kui need tooted ei ole korrektselt parandatud GARDENA heakskiidetud hoolduspartneri poolt või kui parandamisel ei ole kasutatud GARDENA originaalosi või GARDENA volitatud osi.</p>
<p>LT Gaminio patikimumas Mes aiškiai pareiškiame, kad, atsižvelgiant į Vokietijos gaminių patikimumo įstatymą, nepriisiame atsakomybės dėl bet kokios žalos, patirtos dėl mūsų gaminių, jeigu jie buvo netinkamai taisomi arba jų dalys buvo pakeistos neoriginaliomis GARDENA dalimis ar nepatvirtintomis dalimis, arba jeigu remonto darbai buvo atliekami ne GARDENA techninės priežiūros centro specialistų.</p>
<p>LV Atbildība par produkcijas kvalitāti Saskaņā ar Vācijas likumu par atbildību par produkcijas kvalitāti ar šo mēs paziņojam, ka neuzņemamies atbildību par bojājumiem, kas radušies, lietojot mūsu izstrādājumus, kuru remontu nav veicis uzņēmuma GARDENA apstiprināts apkopes partneris vai kuru remontam netika izmantotas oriģinālās GARDENA detaļas vai detaļas, kuru lietošanu apstiprinājis uzņēmums GARDENA.</p>

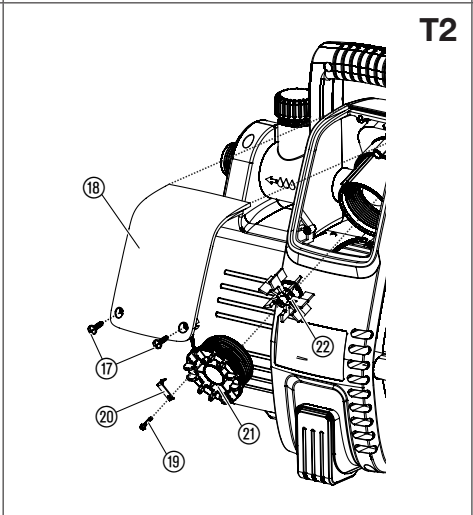
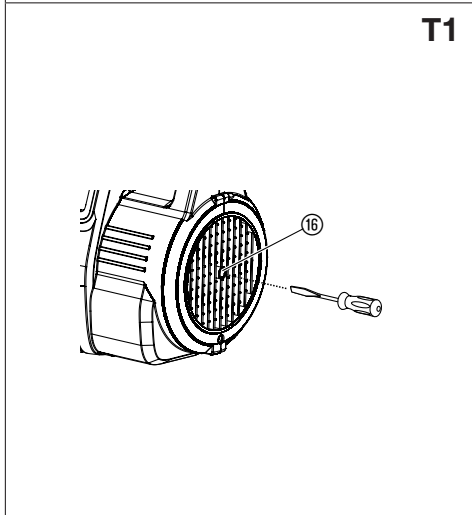
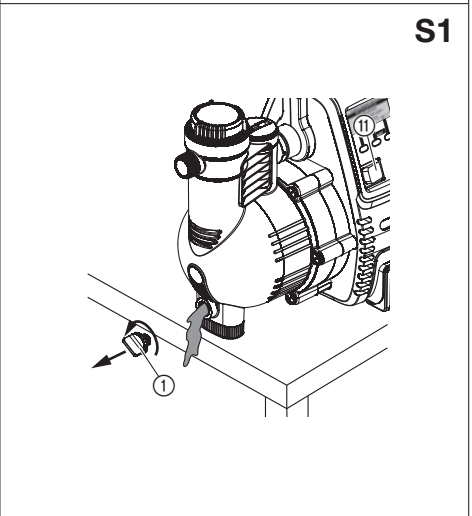
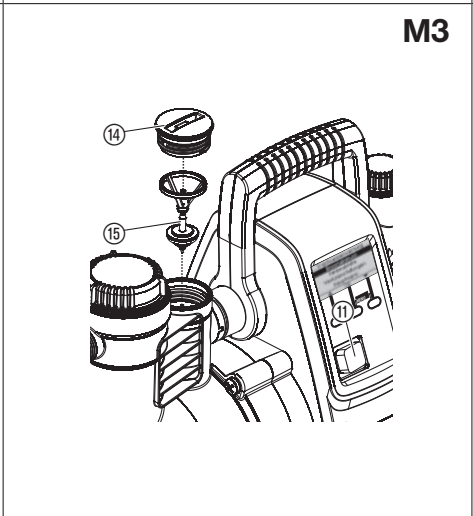
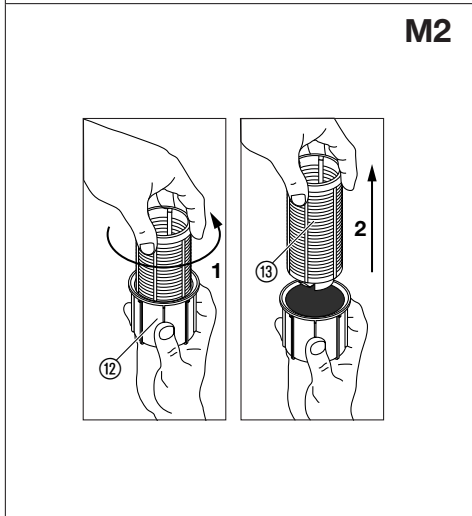
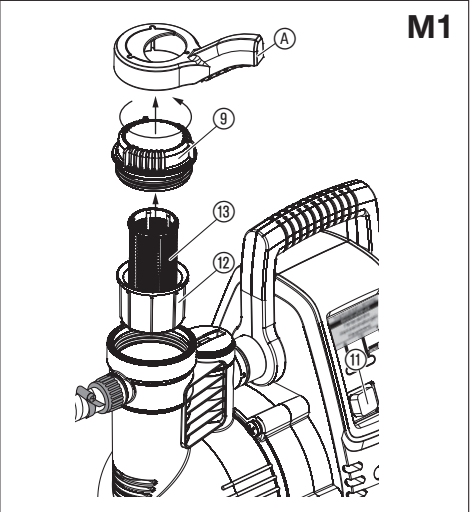
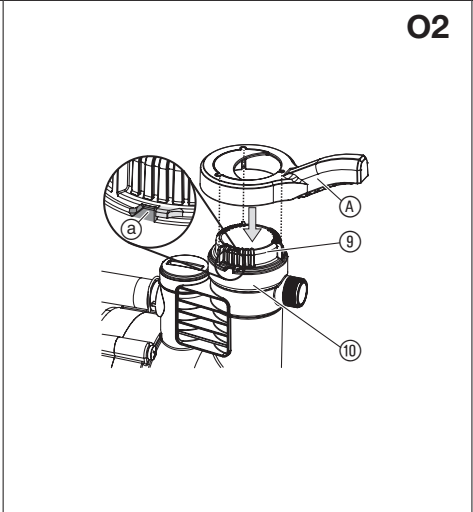
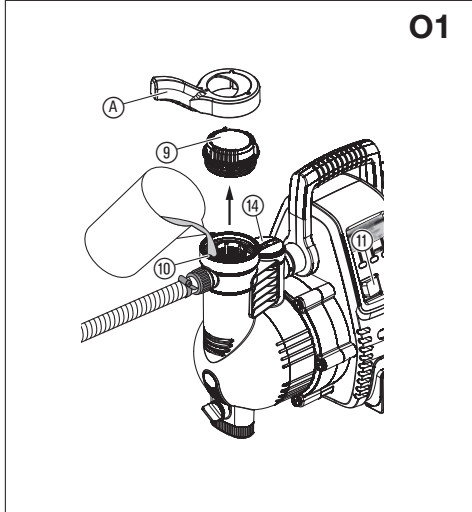
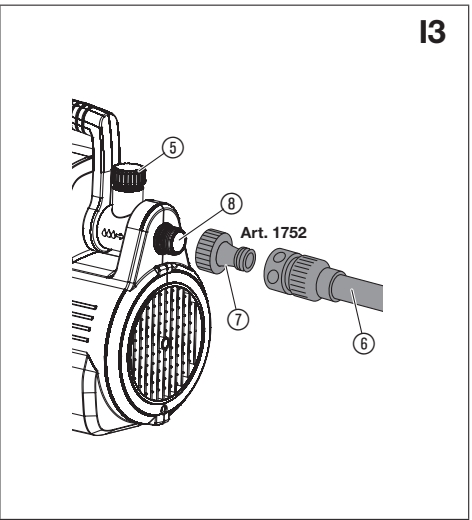
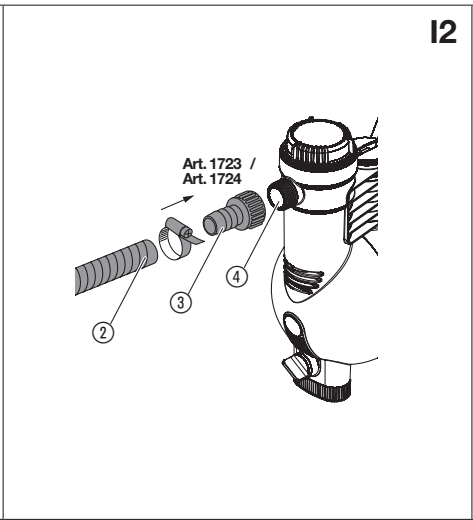
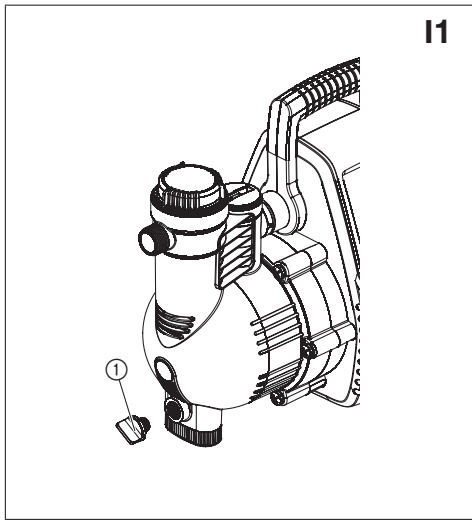

SL

1. VARNOST	99
2. NAMESTITEV	100
3. UPORABA	101
4. NASTAVITVE MENIJA	102
5. VZDRŽEVANJE	103
6. SHRANJEVANJE	103
7. ODPRAVLJANJE NAPAK	103
8. TEHNIČNI PODATKI	104
9. PRIBOR	104
10. SERVISNA SLUŽBA/GARANCIJA	104

Prevod izvirnih navodil.



Otroci od 8 let starosti naprej ter osebe z omejenimi fizičnimi, zaznavnimi ali duševnimi sposobnostmi ali s pomanjkljivimi izkušnjami ter znanjem ta izdelek smejo uporabljati le, če jih pri tem nekdo nadzoruje ali so dobili navodila o varni uporabi izdelka in razumejo nevarnosti, ki izhajajo iz njene uporabe. Otroci se ne smejo igrati z izdelkom. Otroci ne smejo izvajati čiščenja in vzdrževanja v obsegu za uporabnike, če pri tem niso pod nadzorom. Uporabo izdelka priporočamo šele pri mladostnikih od starosti 16 let naprej.

Predvidena uporaba:

GARDENA Hišni in vrtni avtomat je predviden za zasebno uporabo v hiši in na domačem vrtu in ni predviden za uporabo pri napravah in sistemih za namakanje javnih vrtnih površin. Uporablja se lahko za črpanje deževnice, vodovodne vode in klorirane vode.

Izdelek ni primeren za trajno delovanje (npr. v industriji, za trajno obtočno delovanje).

NEVARNOST! Črpanje jedkih, lahko vnetljivih, agresivnih ali eksplozivnih tekočin (kot bencin, petrolej ali nitro razredčilo), slane vode kot tudi živil, namenjenih za prehrano, ni dovoljeno.

Povečanje tlaka:

Če uporabljate črpalko za ojačitev tlaka, najvišji dovoljen notranji tlak ne sme preseči 6 barov (na potisni strani). Ob tem je treba tlak črpalke prišteti k tlaku, ki ga želite dvigniti.

- Primer: tlak pri pipi = 1,0 bar.
Maksimalen tlak hišnega in vrtnega avtomata Comfort 5000/5 = 5,0 bar.
Skupni tlak = 6,0 bar.

1. VARNOST

POMEMBNO!
Skrbno preberite navodila za uporabo in jih shranite za poznejše branje.

Simboli na izdelku:



Preberite navodila za uporabo.

Splošni varnostni napotki

Električna varnost



NEVARNOST! Električni udar!

Nevarnost telesnih poškodb zaradi električnega toka.

→ Napajanje izdelka z električnim tokom mora potekati s pomočjo FI-stikala (RCD) z nazivnim diferencialnim tokom največ 30 mA.



NEVARNOST! Električni udar!

Nevarnost telesnih poškodb zaradi električnega toka.

→ Ločite izdelek od omrežja, preden ga začnete vzdrževati ali menjavati dele. Pri tem mora biti vtičnica v vašem vidnem območju.

Varen način delovanja

Temperatura vode ne sme preseči 35 °C.

Črpalke ni dovoljeno uporabljati, če so v vodi osebe.

Izstopajoče mazivo lahko onesnaži črpano tekočino.

Zaščitno stikalo

Zaščita pred tokom na suho: ko se voda na črpa (prenizek tok), se črpalka samodejno izklopi.

Zaščita v primeru blokade: ko motor zablokira (prenizek tok), se črpalka samodejno izklopi.

Dodatni varnostni napotki

Električna varnost



NEVARNOST! Zaustavitev delovanja srca!

Ta izdelek med delovanjem povzroči nastanek elektromagnetnega polja. To polje lahko pod določenimi pogoji učinkuje na delovanje aktivnih ali pasivnih medicinskih vsadkov. Da je izključena nevarnost v primerih, ki bi lahko privedli do težkih ali smrtnih telesnih poškodb, naj se osebe z medicinskim vsadkom pred uporabo tega izdelka posvetujejo s svojim zdravnikom in proizvajalcem vsadka.



NEVARNOST! Električni udar!

Izdelka ni dovoljeno uporabljati, če so v bazenu ali vrtnem ribniku osebe.

→ Električni vtič in vtičnica morata biti nameščena v območju, ki ni poplavno ogrožen.

→ Električni vtič mora biti zaščiten pred vdorom vlage.

Priključni kabel



NEVARNOST! Električni udar!

Pri naknadno zvezanem električnem vtiču lahko vlaga vdre v električne dele prek napajalnega kabla in povzroči kratek stik.

→ Električnega kabla ne odrežite (npr. za povezavo skozi steno).

Če je napajalni kabel poškodovan, ga mora zamenjati proizvajalec, pooblaščen servisier ali ustrezno usposobljena oseba. S tem se izognete morebitnim nevarnostim.

V skladu s standardom DIN VDE (nemškega združenja elektroinženirjev) 0620, električni kabli in podaljški ne smejo imeti manjšega preseka od kablov z gumi-jasto izolacijo z oznako H07RN-F.

Dolžina kabla mora biti vsaj 10 m.

Podatki, navedeni na tipski ploščici, se morajo ujemati s tehničnimi specifikacijami električne napeljave.

Ko izdelka ne uporabljate, ga izklopite iz električnega omrežja.

Vtič in napajalni kabel zaščitite pred vročino in ostrimi robovi.

Napajalnega kabla ne uporabljajte za prenašanje ali odklop črpalke.

Kot dodatno varnostno napravo lahko uporabite odobreno varnostno stikalo.

→ Posvetujte se z električarjem.

Za upravljanje te črpalke uporabljajte samo podaljške z ozemljitvenimi priključki.

Poškodovane črpalke ni dovoljeno uporabljati.

Pred uporabo črpalke preverite, ali je poškodovana (posebej pozorni bodite pri napajalnem kablu in vtiču).

→ V primeru poškodb si mora črpalčko ogledati osebje v servisnem centru GARDENA.

Osebna varnost



NEVARNOST! Nevarnost zadušitve!

Manjše dele je mogoče preprosto pogoltniti. Zaradi plastičnih vrečk obstaja nevarnost zadušitve majhnih otrok. Majhni otroci naj se vam med sestavljanjem ne približujejo.



NEVARNOST! Nevarnost poškodb zaradi vroče vode!

Če je elektronska krmilna plošča pokvarjena ali se dovod vode na vhodni strani črpalke pokvari, se lahko voda, ki je ostala v črpalci, segreje in povzroči nevarnost poškodb zaradi iztekanja vroče vode.

→ Odklopite črpalčko iz električnega omrežja, počakajte, da se voda ohladi (pribl. 10 – 15 min), in pritrđite dovod vode na vhodno stran, preden črpalčko znova vklopite.

Izdelka ne uporabljajte, kadar ste utrujeni ali pod vplivom drog, alkohola ali zdravil. Trenutek nepazljivosti med delovanjem lahko privede do težkih telesnih poškodb.

Pri priključitvi črpalke na napravo za dovajanje vode je treba upoštevati sanitarne predpise zadevne države, da preprečite povratno dovajanje nepitne vode.

Ko se voda pretaka skozi črpalčko, ni več primerna za pitje.

Med uporabo izdelka si pokrijte lase, ne nosite šalov ali drugih kosov ohlapnih oblačil.

Otroci ali nepooblaščen osebe se ne smejo zadrževati v bližini črpalke in prečrpanega sredstva brez nadzora.

Poskrbite, da je konec sesalne cevi vedno potopljen pod vodo, da preprečite suho delovanje črpalke.

→ Pred vsako uporabo napolnite črpalčko s tekočino za prečrpavanje (pribl. 2 – 3 l).

Črpalčka mora biti postavljena na trdnih, ravnih tleh, kjer ni nevarnosti poplavljanja. Poskrbite, da črpalčka ne more pasti v vodo.

Skozi vgrajeni filter lahko prehaja zelo droben pesek (velikost mrežice 0,45 mm) in pospeši obrabo hidravličnih delov.

→ Če voda vsebuje pesek, uporabite dodatni **Predfilter za črpalčko GARDENA, art.-št. 1730** (velikost mrežice 0,1 mm).

Temperatura prečrpane tekočine mora biti med 2 in 35 °C.

Izdelek shranjujte pri temperaturi med 2 in 70 °C.

2. NAMESTITEV



NEVARNOST! Električni udar!

Nevarnost telesnih poškodb zaradi električnega toka.

→ Ločite izdelek od omrežja, preden ga začnete nameščati.

Mesto namestitve [slika 11]:

Zagotovite zadostno prezračevanje na področju prezračevalnih rež. Črpalčka mora biti od stene oddaljena najmanj 5 cm. Skozi prezračevalne reže ne sme biti vsesane nobene umazanije (npr. peska ali zemlje).

Črpalčko postavite na ustrezno mesto, kjer ne bo mogla zdrsniti in kjer lahko pod izpustni vijak ① postavite ustrezen velik zbiralnik za izpraznitve tekočine iz črpalke ali sistema.

Namestite črpalčko na varni razdalji (najm. 2 m) od sredstva za prečrpavanje.

Če je mogoče, namestite črpalčko višje od gladine vode, ki jo želite prečrpavati. Če to ni mogoče, med črpalčko in sesalno cev namestite izklopno napravo, odporno na vakuum, na primer za čiščenje vgrajenega filtra.

Če je sistem fiksno nameščen, je treba na vhodno in izhodno stran namestiti ustrezne prekinitvene naprave. Te so pomembne na primer za vzdrževanje in čiščenje črpalke ali za izklop.

Priključki:



POZOR!

GARDENA priključke na sesalni in tlačni strani smete priviti samo s silo roke. Pred privijanjem sesalne cevi na sesalni vhod preverite, ali je prisoten nepoškodovan tesnilni obroč. Pri uporabi kovinskih priključkov lahko v primeru nestrokovne montaže pride do poškodbe navoja priključka. Zato priključne dele privijajte zelo skrbno. Za zatesnitev kovinskih priključnih delov uporabite samo tesnilni trak.

Sesalna stran:

Na sesalni strani ne uporabljajte modularnih priključkov cevi za vodo! Uporabiti morate sesalno cev z vakuumskim tesnjenjem npr.:

- GARDENA Sesalno garnituro art.-št. 1411/1418
- GARDENA Sesalnimi cevmi za vrtime art.-št. 1729
- GARDENA Sesalna gibka cev na metre z GARDENA Cevno objemko art.-št. 7192/7191.

Pri zelo fini umazaniji transportnega medija priporočamo, da poleg že vgrajenega filtra vgradite dodatno še **GARDENA Prefilter za črpalko, art.-št 1730/1731**.

Za skrajšanje časa ponovnega črpanja priporočamo uporabo sesalne gibke cevi z zaporo povratnega toka, ki preprečuje samodejno izpraznjenje sesalne gibke cevi po zaustavitvi obratovanja črpalke.

Pomembno pri fiksni namestitvi:

Pri velikih sesalnih višinah uporabite sesalno cev z manjšim premerom (3/4").

Tlačna stran:

Na tlačni strani je treba uporabiti tlačno trdno gibko cev, npr.:

- **GARDENA Vrtno cev (3/4") art.-št. 18113**
- z **GARDENA Kompletom za priključitev cevi art.-št. 1752**.

Pomembno pri fiksni namestitvi:

Če je izdelek fiksno nameščen in v zaprtem prostoru, je namesto togih cevi za prikllop na vodovodni priključek dovoljeno uporabljati samo gibke cevi (npr. ojačane cevi). Gibke cevi pomagajo zmanjševati raven hrupa in preprečevati poškodbe zaradi nenadnih tlačnih sunkov. Fiksne cevi namestite tako, da se rahlo dvigajo samo na prvih dveh 2 metrih. Da preprečite poškodbe navoja, pri uporabi kovinskih priključkov montažo izvedite previdno in s točnim prileganjem.

Priključitev sesalne gibke cevi [slika I2]:

1. Privijte priključni del ③ na sesalni nastavek ④ in ga ročno privijte.
2. Potisnite sesalno gibko cev ② na priključni del ③ in jo pritrdite, npr. z **GARDENA Cevno objemko art. 7192/7191**.
3. Pri višini sesanja nad 4 m sesalno gibko cev pritrdite (npr. na leseni drog).
S tem boste črpalko in sesalno gibko cev razbremenili teže vode.

Priključitev tlačne gibke cevi [slika I3]:

Tlačno gibko cev je mogoče priključiti s 33,3-milimetrskim navojem (G1) priključka ⑥, vrtljivega za 120°, in/ali z vodoravnim priključkom ⑦.

1. Privijte element pipe ⑦ na tlačni izhod ⑤/⑧ in ga ročno zategnite.
2. Natakните tlačno gibko cev z nastavkom cevi ⑥ na element pipe ⑦.

3. UPORABA



NEVARNOST! Električni udar!

Nevarnost telesnih poškodb zaradi električnega toka.

→ Ločite izdelek od omrežja, preden začnete polniti črpalko.

Zagon hišnega in vrtnega avtomata [slika O1/O2]:

NAPOTEK: Naveden najvišji nivo samodejnega polnjenja (glejte 8. TEHNIČNI PODATKI) je dosežen, ko je črpalka polna in je tlačna cev med uvodno fazo samodejnega polnjenja dvignjena visoko, neposredno nad izhod na potisni strani. Tako poskrbite, da prečrpana tekočina ne izteka iz tlačne cevi. V primeru uporabe sesalne s protipovratnim ventilom tlačne cevi ni treba pridržati.

1. Odvijte pokrov ⑨ komore filtra s priloženim ključem ①.
2. Skozi polnilni priključek ⑩ počasi dovajajte tekočino za črpanje (pribl. 2 do 3 l), dokler nivo vode ne pade več pod vhod na sesalni strani ali ne priteče voda skozi vodoravni priključek.
3. **Pri fiksni namestitvi:** Odvijte pokrov ⑭ in napolnite črpalko s črpalno tekočino, tako da ta izteka iz vodoravnega priključka.
4. Iztočite preostalo vodo iz cevi na potisni strani in tako omogočite odzračevanje med polnjenjem in izčrpanjem.
5. Odprite vse prekinitvene naprave na tlačnem vodu (dodatno opremo za zalivanje, vodne pipe itd.) in tako omogočite odzračevanje med polnjenjem.
6. **Pri fiksni namestitvi:** Če črpalnega voda ni mogoče izprazniti zaradi fiksne namestitve, odvijte pokrov ⑭. Izteče lahko večja količina tekočine. Pri roki imejte dovolj veliko posodo za prestrezanje tekočine.
7. Privijte pokrov ⑨ komore filtra do naslona ③.
8. **Brez fiksne namestitve:** Tlačno cev dvignite neposredno nad izhod na potisni strani.
9. Napajalni kabel priklopite v omrežno vtičnico.
10. Potisnite stikalo za vklop/izklop ⑪ na položaj I.
Stikalo za vklop/izklop sveti.

Pri prvem zagonu delovanja je treba po vklopu črpalke izbrati jezik prikaza na zaslonu.



Z **levo** oz. **desno** tipko izberite zeleni jezik prikaza in izbiro potrdite s **srednjo** tipko **OK**.
Zaslon prikazuje „**Vklopite črpalko?**“.

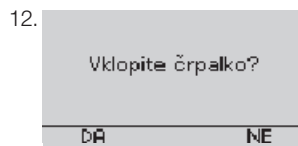

Pritisnite **levo** tipko **DA**.
Črpalka se zažene čez pribl. 2 sekundi. Zaslon prikazuje „**Sesalni proces v teku**“ in GARDENINO sonce se med postopkom sesanja vrti na zaslonu.



Postopek sesanja lahko traja do **6 min.** Če se potem voda ne črpa več, se hišni in vrtni avtomat izklopi, na zaslonu pa se prikaže „**NAPAKA 2**“ (glejte 7. ODPRAVLJANJE NAPAK).



Zaprte zaporne priprave tlačne napeljave, kakor hitro črpalka začne trajno črpati vodo. Zaslon prikazuje „**Pretok**“ in „**Tlak**“.

Črpalka se samodejno izklopi približno 10 sekund potem, ko zaprete izklopno napravo.



Črpalka je pripravljena za obratovanje, na zaslonu pa se prikaže „**Standby**“.

Elektronska krmilna enota:

Črpalka ima elektronski krmilnik.

Če tlak pade pod raven ob zagonu, se črpalka samodejno zažene.

Ko dovajanje vode ni več potrebno, se črpalka samodejno izklopi.

Program za majhne količine in opozorilo pred kapljanjem:

Opozorilo pred kapljanjem:

V primeru puščanja ali kapljanja iz vodne pipe tlak vedno znova upade pod vklopni tlak in črpalka se nenehno vklaplja in izklaplja.

Če se črpalka nenehno vklaplja in izklaplja, se črpalka samodejno izklopi, da se prepreči nenamerno uhajanje vode (prikaže se napaka 4 „Opozorilo pred kapljanjem“).

Program za majhne količine:

Da se črpalka pri namerni uporabi za majhne količine vode (npr. za pralne stroje ali kapljično namakanje) ne izklopi predčasno, je mogoče nastaviti trajanje programa za majhne količine do aktiviranja opozorila pred kapljanjem (glejte pod 4. NASTAVITVE MENIJA/Opozorilo pred kapljanjem).

Ciklično vklapljanje in izklapljanje črpalke med programom za majhne količine nima vpliva na življenjsko dobo črpalke.

Obratovanje pralnih strojev

(opozorilo pred kapljanjem je nastavljeno na 60 min.):

Po koncu dotekanja minimalne količine vode se pri pralnih strojih 60-minutno delovanje programa za majhne količine samodejno ponastavi nazaj na normalno delovanje črpalke, kar omogoča nemoteno delovanje pralnega stroja tudi > 60 minut.

Delovanje brez majhnih količin vode

(opozorilo pred kapljanjem je nastavljeno na 2 min.):

Če majhne količine vode niso potrebne, je mogoče opozorilo pred kapljanjem omejiti na 2 minuti. To omogoča maksimalno zaščito v primeru puščanja.

Pri trajnem kapljičnem namakanju

(opozorilo pred kapljanjem je nastavljeno na IZKLOP):

Če naj se program za majhne količine uporablja dlje kot 60 minut, je mogoče opozorilo pred kapljanjem deaktivirati (IZKLOP).

Pozor! V tem primeru opozorilo pred kapljanjem ne deluje več kot zaščita črpalke.

4. NASTAVITVE MENIJA

Splošno upravljanje:



Odvisno od prikaza je mogoče priklicati aktualne informacije o obratovalnem stanju in izvesti različne nastavitve.

Zaslon obsega področje za prikaze ① in funkcijsko vrstico ②, v kateri je navedena ustrezna funkcija spodnjih 3 tipk, kot npr.:

Leva tipka		Pomik v meniju navzgor do „Opozorilo-kapljanje“.
Srednja tipka		Priklic menija „Vklonni tlak“.
Desna tipka		Pomik v meniju navzdol do funkcije „Odprava motenj“.

Prikazi na zaslonu med delovanjem:



Postopek sesanja poteka
GARDENINO sonce se med postopkom sesanja vrti na zaslonu.



Črpalka črpa vodo
Zaslon prikazuje trenutni „Pretok“ in trenutni „Tlak“ med obratovanjem.



Črpalka je pripravljena za obratovanje
Zaslon prikazuje „Standby“.

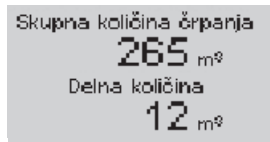

Količine črpanja
→ Medtem ko črpalka črpa vodo ali je pripravljena za obratovanje, pritisnite **desno tipko**.
Na zaslonu se prikazujejo „**Skupna količina črpanja**“ (od prvega zagona) in „**Delna količina**“ (od zadnje ponastavitve), prikazi trajajo pribl. 5 sek.



Nevarnost zmrzali (črpalka ne deluje)
Temperatura v črpalki je bila ali je pod 4 °C.
→ Pritisnite **desno tipko** in potem še **srednjo tipko**.
Črpalka je znova pripravljena za obratovanje, na zaslonu pa se prikaže „Standby“.

Priklic in nastavev funkcij črpalke:

Glavni meni:

Priklic glavnega menija med delovanjem črpalke:

→ Istočasno pritisnite **srednjo** in **desno tipko**, da se na zaslonu prikaže glavni meni.

Priklic glavnega menija pri izklopljeni črpalki:

→ Istočasno držite pritisnjeno **srednjo** in **desno tipko** in vklopite črpalko, tako da se na zaslonu prikaže glavni meni.

Dokler je priklican glavni meni ali podmeni, črpalka iz varnostnih razlogov prekine delovanje.

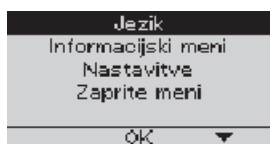

Glavni meni ima 4 menije:

1. **Jezik**
2. **Informacijski meni**
3. **Nastavitve**
4. **Zaprte meni**

→ Z **levo** oz. **desno tipko** izberite želeni meni in ga priključite s **srednjo tipko**.



1. Jezik

V meniju „**Jezik**“ lahko izberete jezik prikaza na zaslonu.

→ Z **levo** oz. **desno tipko** izberite želeni jezik prikaza in izbiro potrdite s **srednjo tipko**.



2. Informacijski meni

Meni „**Informacijski meni**“ ima 3 podmenije:

2.1 Pregled

2.1 Pregled

Prikazi:

- skupna količina črpanja
- delna količina črpanja
- vklopni tlak
- opozorilo pred kapljanjem
- diagnostični sistem
- temperatura črpalke

2.2 Ponastavitev

2.2 Ponastavitev

Ponastavitev (reset):

- delne količine črpanja na 0
- min./maks. temperature črpalke

2.3 Meni

2.3 Meni

Privede nazaj na glavni meni.

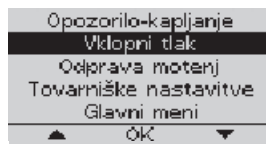

3. Nastavitve

Meni „**Nastavitve**“ ima 5 podmenijev:

3.1 Opozorilo-kapljanje

3.2 Vklonni tlak

3.3 Odprava motenj

3.4 Tovarniške nastavitve

3.5 Glavni meni

→ Z **levo** oz. **desno tipko** izberite želeni meni in izbiro potrdite s **srednjo tipko**.



3.1 Opozorilo-kapljanje

Nastavitev časa do aktiviranja opozorila pred kapljanjem:

– **VKLOP (60 min)**

– **VKLOP (2 min)**

– **IZKLOP**

→ Z **levo** oz. **desno tipko** izberite želeni čas in izbiro potrdite s **srednjo tipko**.

3.2 Vklonni tlak

Vklonni tlak je tovarniško nastavljen na maksimalno vrednost in ga lahko zmanjšujete v korakih po 0,2 bar do 2,0 bar:

Nastavitev vklopnega tlaka:

→ Z **levo** oz. **desno tipko** izberite želeni vklopni tlak in izbiro potrdite s **srednjo tipko**.

3.3 Odprava motenj

Aktiviranje pomoči pri napakah:

– **VKLOP:** Prikaz najpogostejših vzrokov in pomoči za odpravljanje na zaslonu.

– **IZKLOP:** Samo prikaz kode napake na zaslonu.

→ Z **levo** oz. **desno tipko** izberite želeno nastavitev in izbiro potrdite s **srednjo tipko**.

3.4 Tovarniške nastavitve

Ponastavitev (reset) na tovarniške nastavitve za:

- opozorilo pred kapljanjem na 60 min.
- vklopni tlak na maksimalno vrednost
- pomoč pri napakah na VKLOP

3.5 Glavni meni

Privede nazaj na glavni meni.

4. Zaprite meni

Zapre glavni meni.

Črpalka je znova pripravljena za obratovanje.

5. VZDRŽEVANJE



NEVARNOST! Električni udar!

Nevarnost telesnih poškodb zaradi električnega toka.

→ Ločite izdelek od omrežja, preden ga začnete vzdrževati.

Čiščenje filtra [slika M1/M2]:

- Po potrebi zaprite vse zaporne priprave na sesalni strani.
- S priloženim ključem (A) odvijte pokrov (9) komore filtra.
- Odstranite filtrirno enoto (12)/(13) navpično navzgor.
- Trdno primite lonček (12), zavrtite filter (13) v nasprotni smeri urnega kazalca **1** in izvlomite filter **2** (bajonetni zapah).
- Očistite lonček (12) pod tekočo vodo, filter (13) pa npr. z mehko krtačko.
- Sestavite filter nazaj v obratnem vrstnem redu.
- Zaženite črpalko (glejte 3. UPORABA).

Čiščenje protipovratnega ventila [slika M3]:



POZOR!

Črpalke ni dovoljeno uporabljati brez protipovratnega ventila.

- Po potrebi zaprite vse zaporne priprave na sesalni strani.
- Odprite vse priključne točke, da se sprost tlak na tlačni strani. Znova zaprite izstopna mesta, s čimer preprečite praznjenje priključenih cevi prek črpalke.
- Z ustreznim orodjem odvijte pokrov (14) protipovratnega ventila.
- Odstranite protipovratni ventil (15) in ga očistite pod tekočo vodo.
- Sestavite protipovratni ventil (15) nazaj v obratnem vrstnem redu.
- Zaženite črpalko (glejte 3. UPORABA).

6. SHRANJEVANJE

Konec uporabe [slika S1]:

Izdelek mora biti shranjen zunaj dosega otrok.

- Potisnite stikalo za vklop/izklop (11) na položaj **0**.
- Ločite črpalko od omrežja.
- Odprite porabnika na tlačni strani.
- Odstranite priključene cevi na tlačni in sesalni strani.
- Odvijte izpustni vijak (1).
- Nagnite črpalko na sesalno in tlačno stran, tako da iz obeh strani izteče vsa voda.
- Shranite črpalko na suhem, zaprtem mestu brez nevarnosti zmrzali.

Odstranitev:

(v skladu z Dir. 2012/19/EU)

Izdelka ne smete odstraniti v običajne gospodinske odpadke. Odstraniti ga je treba v skladu z veljavnimi lokalnimi predpisi o varstvu okolja.



POMEMBNO!

→ Izdelek odstranite pri svojem krajevnem zbirališču odpadkov za recikliranje.

7. ODPRAVLJANJE NAPAK



NEVARNOST! Električni udar!

Nevarnost telesnih poškodb zaradi električnega toka.

→ Ločite izdelek od omrežja, preden začnete odpravljati napake izdelka.

Odpravljanje napak s sistemom za diagnosticiranje napak:

Črpalka ima sistem za diagnosticiranje napak, ki prikazuje vzroke in pomoč za opravljanje različnih stanj napak na zaslonu.

- Pritisnite **desno tipko POMOČ**.
Na zaslonu se prikaže prva možna napaka.

- Ločite črpalko od omrežja (prikaz napake se pri tem ohrani).
- Izvajajte prikazane ukrepe pomoči (ali ustrezne ukrepe pomoči iz spodnje tabele).
- Črpalko znova zaženite.
- Če napaka ni odpravljena, se vrnite na točko 1 in priključite naslednjo možno napako.
- Če je napaka odpravljena, pritisnite **desno tipko (reset)**.
Črpalka je znova pripravljena za obratovanje.

Težava	Mogoč vzrok	Pomoč
NAPAKA 1 - Črpalka... ...ni napolnjena ...blokirana - izhod zaprt		Med začetnim delovanjem črpalke v 30 sekundah ni vsesala vode.
Črpalka ne sesa vode	Črpalka ni dovolj napolnjena s črpalno tekočino.	→ Napolnite črpalko in se pričajte, da voda med sesalnim postopkom ne izteka na tlačni strani (glejte 3. UPORABA).
	Zrak ne more uhajati na tlačni strani, ker so izhodi na tlačni strani zaprti.	→ Odprite izhode na tlačni strani (glejte 3. UPORABA).
Črpalka se ne zažene	Ohišje črpalke se je segrelo in toplotno izklopno stikalo je sproženo.	1. Odprite morebitno izklopno napravo v tlačnem vodu (sprostite tlak). 2. Zagotovite zadostno prezračevanje in črpalko pustite pribl. 20 min., da se ohladi.
	Rotor je blokiran.	1. Rotor sprostite (glejte „Sprostitev rotorja“). 2. Črpalko pustite pribl. 20 minut, da se ohladi.
	Senzor pretoka je umazan.	→ Očistite senzor pretoka (glejte „Čiščenje sensorja pretoka“).
NAPAKA 2 - Težava na sesalni strani - Motor je pregret		Med začetnim delovanjem črpalke v 6 minutah ni vsesala vode.
Črpalka ne sesa vode	Težava na sesalni strani.	→ Potopite konec sesalne cevi v vodo, → odpravite morebitno puščanje na sesalni strani, → očistite protipovratni ventil na sesalnem vodu in preverite smer napeljave, → očistite sesalni filter na koncu sesalne cevi, → očistite tesnilo pokrova filtra in zavrtite pokrov do naslona (glejte 5. VZDRŽEVANJE), → očistite filter v črpalci.
	Sesalna cev je deformirana ali zvita.	→ Uporabite novo sesalno cev.
Črpalka se ne zažene	Toplotno izklopno stikalo je sproženo (motor je pregret).	→ Črpalko pustite pribl. 20 minut, da se ohladi.
NAPAKA 3 - Težava na sesalni strani - Motor je pregret		Med trenutnim delovanjem črpalke 30 sekund ni sesala vode.
Motnje v dovodu vode na sesalni strani	Težava na sesalni strani.	→ Potopite konec sesalne cevi v vodo, → odpravite morebitno puščanje na sesalni strani, → očistite protipovratni ventil na sesalnem vodu in preverite smer napeljave, → očistite sesalni filter na koncu sesalne cevi, → očistite tesnilo pokrova filtra in zavrtite pokrov do naslona (glejte 5. VZDRŽEVANJE), → očistite filter v črpalci.
	Sesalna cev je deformirana ali zvita.	→ Uporabite novo sesalno cev.

Težava	Mogoč vzrok	Pomoč
Črpalka se ne zažene	Toplotno izklopno stikalo je sproženo (motor je pregret).	→ Črpalko pustite pribl. 20 minut, da se ohladi.
	Senzor pretoka je umazan.	→ Očistite senzor pretoka (glejte „Čiščenje senzora pretoka“).
<div style="border: 1px solid black; padding: 5px;"> <p>NAPAKA 4 - Sproženo opozorilo manjše iztekanje</p> <p>Črpalka se med delovanjem po 60 minutah oz. 2 minutah izklopi.</p> <p style="text-align: center;">POMOČ</p> </div>		
Opozorilo pred kapljanjem se je aktiviralo	Puščanje na tlačni strani (npr. kapljanje iz pipe).	→ Odpravite morebitno puščanje na tlačni strani.
	Prekoračen je maksimalen čas za nastavljeno opozorilo pred kapljanjem (programa za majhne količine 60 min. ali 2 min.).	→ Podaljšajte čas za opozorilo pred kapljanjem. → Povečajte porabo vode.
	Protipovratni ventil je zablokiral.	→ Očistite protipovratni ventil (glejte pod „Čiščenje protipovratnega ventila“).
	Senzor pretoka je umazan.	→ Očistite senzor pretoka (glejte „Čiščenje senzora pretoka“).
Črpalka se ne zažene ali nenadoma neha delovati	Napajalni kabel je odklopljen.	→ Priklopite napajalni kabel.
	Izpad napajanja.	→ Preverite varovalko in kable.
	Sprožilo se je zaščitno FI-stikalo (za okvorni tok).	→ Ločite črpalko od vira oskrbe z električnim tokom in se obrnite na GARDENA servisno službo.
	Električna prekinitiv.	→ Ločite črpalko od vira oskrbe z električnim tokom in se obrnite na GARDENA servisno službo.

Sprostitev rotorja [slika T1]:

Če je rotor blokiran zaradi umazanije, se na zaslonu prikaže **NAPAKA 1**.

- Z izvijačem zavrtite gred motorja (16).
Blokiran rotor se posledično odvija.
- Zaženite črpalko (glejte 3. UPORABA).

Čiščenje senzora pretoka [slika T2]:

Če je senzor pretoka blokiran zaradi umazanije, se na zaslonu prikaže **NAPAKA**.

- Odvijte oba vijaka (17).
- Odstranite pokrov (18).
- Odvijte vijak (19) in odstranite sponko (20).
- Odvijte pokrovček (21), tako da ga zavrtite v nasprotni smeri urnega kazalca (npr. z izvijačem).
- Odstranite rotor (22) in ga očistite.
- Očistite ohišje senzora pretoka.
- Znova namestite rotor (22) v obratnem zaporedju.
- Najprej vstavite pokrov (18) na vrhu in nato privijte oba vijaka (17) na dnu.
- Zaženite črpalko (glejte 3. UPORABA).

NAPOTEK: V primeru drugih napak se obrnite na svoje GARDENA servisno središče. Popravila smejo izvajati samo GARDENA servisna središča ter specializirani trgovci, pooblaščenici od podjetja GARDENA.

8. TEHNIČNI PODATKI

Hišni in vrtni avtomat	Enota	Vrednost (art.-št. 1759)	Vrednost (art.-št. 1760)
Omrežna napetost	V (AC)	230	230
Omrežna frekvenca	Hz	50	50
Nazivna moč/ Poraba moči v stanju pripravljenosti	W	1300 / 1,5	1300 / 1,5
Priključni kabel	m	1,5 (H07RN-F)	1,5 (H07RN-F)
Maks. količina prečrpanja	l/h	5000	6000
Maks. tlak	bar	5,0	5,5
Maks. višina črpanja	m	50	55

Hišni in vrtni avtomat	Enota	Vrednost (art.-št. 1759)	Vrednost (art.-št. 1760)
Največja sesalna višina	m	8	8
Vklonni tlak	bar	2,0 – 2,8 ± 0,2	2,0 – 3,2 ± 0,2
Dovoljen notranji tlak (tlačna stran)	bar	6	6
Teža	kg	13,3	15,2
Raven zvočne moči L_{WA}¹⁾: izmerjena/zagotovljena	dB (A)	84 / 85	72 / 74
Negotovost K_{WA}¹⁾		1	2

Merilni postopek po: ¹⁾ RL 2000/14/EC

9. PRIBOR

GARDENA sesalne cevi	Upogibno in vakuumsko trdne, po izbiri na voljo kot metrsko blago s premerom 19 mm (3/4"), 25 mm (1") ali 32 mm (5/4") brez priključnih armatur ali s fiksno dolžino vključno s priključnimi armaturami, sesalnimi filtri in blokado povratnega toka.	
GARDENA priključni deli	Za vakuumsko tesne priključke sesalnih cevi – dobavljenih kot metrsko blago.	art.-št. 1723/1724
GARDENA sesalni filter s protipovratno zaporo	Za sestavljanje cevi, ki jih kupitena meter.	art.-št. 1726/1727
GARDENA sesalna cev za vrtno	Za vakuumski priključek črpalke na sesalno cev za vrtno ali na trde cevi – dolžina 0,5 m. Notranji navoj 33,3 mm (G 1) je na obeh straneh.	art.-št. 1729
GARDENA črpalni predfilter	Posebno priporočljiv pri črpanju tekočine, ki vsebuje pesek.	art.-št. 1730/1731
GARDENA komplet za priključitev	Komplet za priključitev za 1/2" tlačne cevi.	art.-št. 1750
GARDENA komplet za priključitev	Komplet za priključitev za 3/4" tlačne cevi.	art.-št. 1752

10. SERVISNA SLUŽBA/GARANCIJA

Servisna služba:

Obrnite se na naslov na hrbtni strani.

Garancijska izjava:

V primeru garancijskega zahtevka ne nosite stroškov za opravljen poseg. GARDENA Manufacturing GmbH za vse nove originalne izdelke GARDENA daje 2 leti garancije od datuma prvega nakupa v trgovini, če so se izdelki uporabljali izključno v zasebne namene. Za izdelke, ki niso kupljeni na regularnem trgu, ta garancija proizvajalca ne velja. Ta garancija obsega vse bistvene napake izdelka, ki dokazljivo izhajajo iz napak materiala ali proizvodnje. Garancija je izpolnjena s predajo polno funkcionalnega nadomestnega izdelka ali z brezplačnim popravilom pokvarjenega izdelka, ki nam ga pošljete; pridržujemo si pravico do izbire med tema možnostma. Storitev je predmet naslednjih določil:

- Izdelek je uporabljen v skladu z namenom uporabe in v skladu s priporočili v navodilih za uporabo.
- Kupec ali tretja oseba nista poskušala izdelka odpreti ali popravljati.
- Pri delovanju so bili uporabljeni samo originalni nadomestni in obrabljani deli znamke GARDENA.
- Predložitev dokumenta o nakupu.

Običajna obraba delov in komponent (npr. rezil, delov za pritrditve rezil, turbin, sijalk, klinastih in zobatih jermenov, rotorjev, zračnih filtrov, svečk za vžig), vidne spremembe, obraba in obrabni deli so izključeni iz garancije.

Ta garancija proizvajalca je omejena na dobavo nadomestnih delov in popravilo v skladu z navedenimi pogoji. Drugih zahtevkov v odnosu do nas kot proizvajalca ta garancija proizvajalca ne utemeljuje. Ta garancija proizvajalca seveda ne vpliva na zakonske in pogodbenne jamstvene zahtevke, ki jih je mogoče uveljavljati v odnosu do trgovca/prodajalca.

Za to garancijo proizvajalca velja pravo Zvezne republike Nemčije.

V primeru uveljavljanja garancije pošljite okvarjen izdelek skupaj s kopijo dokazila o nakupu in opisom napake z zadostno frankirano pošiljko na naslov servisa GARDENA.

Obrabni deli:

Rotor, filter in pršilna šoba so obrabni deli in niso zajeti v garanciji.

Pumpen-Kennlinien

Performance characteristics

Courbes de performance

Prestatiegrafiek

Капациетскурва

Ydelses karakteristika

Pumpun ominaiskäyrä

Pumpekarakteristikk

Curva di rendimento

Curva característica de la bomba

Características de performance

Charakterystyka pompy

Szivattyú-jelleggörbe

Charakteristika čerpadla

Charakteristiky čerpadla

Χαρακτηριστικό διάγραμμα

Кривая производительности насоса

Karakteristika črpalke

Obilježja pumpe

Karakteristika pumpe

Крива характеристики насоса

Caracteristică pompă

Pompa karakter eğrisi

Помпена характеристика

Fuqia e pompës

Pumba karakteristik

Siurblio charakteristinė kreivė

Sūkņa raksturlīkne

Comfort 5000/5E LCD

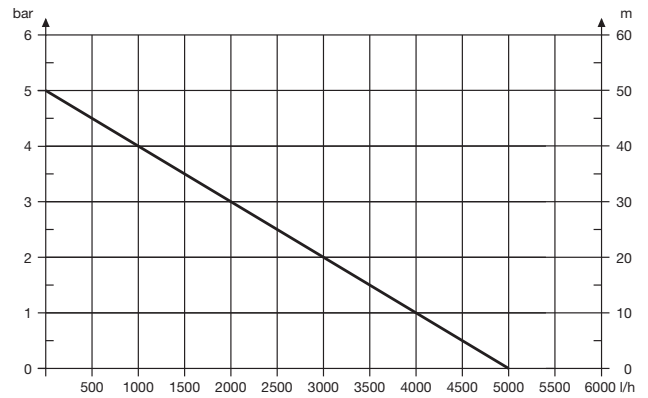

Premium 6000/6E LCD Inox

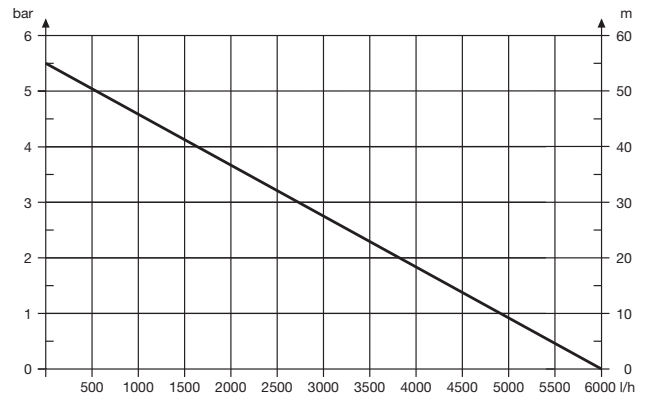

Deutschland / Germany

GARDENA
Manufacturing GmbH
Central Service
Hans-Lorenser-Straße 40
D-89079 Ulm
Produktfragen:
(+49) 731 490-123
Reparaturen:
(+49) 731 490-290
service@gardena.com

Albania

COBALT Sh.p.k.
Rr. Siri Kodra
1000 Tirana

Argentina

Husqvarna Argentina S.A.
Av.del Libertador 5954 –
Piso 11 – Torre B
(C1428ARP) Buenos Aires
Phone: (+54) 11 5194 5000
info.gardena@
ar.husqvarna.com

Armenia

Garden Land Ltd.
61 Tigran Mets
0005 Yerevan

Australia

Husqvarna Australia Pty. Ltd.
Locked Bag 5
Central Coast BC
NSW 2252
Phone: (+61) (0) 2 4352 7400
customer.service@
husqvarna.com.au

Austria / Österreich

Husqvarna Austria GmbH
Industriezeile 36
4010 Linz
Tel.: (+43) 732 77 01 01-485
service.gardena@
husqvarnagroup.com

Azerbaijan

Firm Progress
a. Aliyev Str. 26A
1052 Baku

Belgium

Husqvarna België nv/sa
Gardena Division
Rue Egide Van Ophem 111
1180 Uccle / Ukkel
Tel.: (+32) 2 720 92 12
info@gardena.be

Bosnia / Herzegovina

SILK TRADE d.o.o.
Industrijska zona Bukva bb
74260 Tešanj

Brazil

Husqvarna do Brasil Ltda
Av. Francisco Matarazzo,
1400 – 19º andar
São Paulo – SP
CEP: 05001-903
Tel: 0800-112252
marketing.br.husqvarna@
husqvarna.com.br

Bulgaria

AGROLAND България АД
бул. 8 Декември, №13
Офис 5
1700 Студентски град
София
Тел.: (+359) 24 66 69 10
info@agroland.eu

Canada / USA

GARDENA Canada Ltd.
100 Summerlea Road
Brampton, Ontario L6T 4X3
Phone: (+1) 905 792 93 30
info@gardenacanada.com

Chile

Maquinarias Agroforestales
Ltda. (Maga Ltda.)
Santiago, Chile
Avda. Chesterton
8355 comuna Las Condes
Phone: (+56) 2 202 4417
Dalton@maga.cl
Zipcode: 7560330

China

Husqvarna (Shanghai)
Management Co., Ltd.
富世华 (上海) 管理有限公司
3F, Benq Square B,
No207, Song Hong Rd.,
Chang Ning District,
Shanghai, PRC. 200335
上海市长宁区淞虹路207号明
基广场B座3楼, 邮编: 200335

Colombia

Husqvarna Colombia S.A.
Calle 18 No. 68 D-31, zona
Industrial de Montevideo
Bogotá, Cundinamarca
Tel. 571 2922700 ext. 105
jairo.salazar@
husqvarna.com.co

Costa Rica

Compania Exim
Euroberoamericana S.A.
Los Colegios, Moravia,
200 metros al Sur del Colegio
Saint Francis – San José
Phone: (+506) 297 68 83
exim_euro@racsa.co.cr

Croatia

Husqvarna Austria GmbH
Industriezeile 36
4010 Linz
Tel.: (+43) 732 77 01 01-485
service.gardena@
husqvarnagroup.com

Cyprus

Med Marketing
17 Digeni Akrita Ave
P.O. Box 27017
1641 Nicosia

Czech Republic

Husqvarna Česko s.r.o.
Türkova 2319/5b
149 00 Praha 4 – Chodov
Bezplatná infolinka:
800 100 425
servis@cz.husqvarna.com

Denmark

GARDENA DANMARK
Lejrvej 19, st.
3500 Værløse
Tlf.: (+45) 70 26 47 70
husqvarna@husqvarna.dk
www.gardena.com/dk

Dominican Republic

BOSQUESA, S.R.L
Carretera Santiago Licey
Km. 5 ½
Esquina Copal II.
Santiago
Dominican Republic
Phone: (+809) 736-0333
joserbosquesa@claro.net.do

Ecuador

Husqvarna Ecuador S.A.
Arupos E1-181 y 10 de
Agosto Quito, Pichincha
Tel. (+593) 22800739
francisco.jacome@
husqvarna.com.ec

Estonia

Husqvarna Eesti OÜ
Valdeku 132
EE-11216 Tallinn
info@gardena.ee

Finland

Oy Husqvarna Ab
Gardena Division
Lautatarhankatu 8 B/PL 3
00581 HELSINKI
www.gardena.fi

France

Husqvarna France
9/11 Allée des pierres mayettes
92635 Gennevilliers Cedex
France
http://www.gardena.com/fr
N° AZUR: 0 810 00 78 23
(Prix d'un appel local)

Georgia

Transporter LLC
8/57 Beliashvili street
0159 Tbilisi, Georgia
Phone: (+995) 322 14 71 71

Great Britain

Husqvarna UK Ltd
Preston Road
Aycliffe Industrial Park
Newton Aycliffe
County Durham
DL5 6UP
info.gardena@
husqvarna.co.uk

Greece

Π. ΠΑΠΑΔΟΠΟΥΛΟΣ ΑΕΒΕ
Λεωφ. Αθηνών 92
Αθήνα
T.K.104 42
Ελλάδα
Τηλ. (+30) 210 51 93 100
info@papadopoulos.com.gr

Hungary

Husqvarna Magyarország Kft.
Ezred u. 1-3
1044 Budapest
Telefon: (+36) 1 251-4161
vevoszolgalat.husqvarna@
husqvarna.hu

Iceland

Ó. Johnson & Kaaber
Tunguhalsi 1
110 Reykjavik
ooj@ojk.is

Ireland

Husqvarna UK Ltd
Preston Road
Aycliffe Industrial Park
Newton Aycliffe
County Durham
DL5 6UP
info.gardena@
husqvarna.co.uk

Italy

Husqvarna Italia S.p.A.
Via Santa Vecchia 15
23868 VALMADRERA (LC)
Phone: (+39) 0341.203.111
assistenza.italia@
it.husqvarna.com

Japan

KAKUICHI Co. Ltd.
Sumitomo Realty &
Development Kojimachi
BLDG., 8F
5-1 Nibannco
Chiyoda-ku
Tokyo 102-0084
Phone: (+81) 33 264 4721
m_ishihara@kaku-ichi.co.jp

Kazakhstan

LAMED Ltd.
155/1, Tazhibayevoi Str.
050060 Almaty
IP Schmidt
Abayavenue 3B
110 005 Kostanay

Korea

Kyung Jin Trading CO.,LTD.
107-4, SunDuk Bld.,
YangJae-dong,
Seocho-gu,
Seoul, (zipcode: 137-891)
Phone: (+82) (0)2 574-6300

Kyrgyzstan

Alye Maki
av. Moladaya Guardir J 3
720014
Bishkek

Latvia

Husqvarna Latvija SIA
Ulbrokas 19A
LV-1021 Rīga
info@gardena.lv

Lithuania

UAB Husqvarna Lietuva
Ateities pl. 77C
LT-52104 Kaunas
info@gardena.lt

Luxembourg

Magasins Jules Neuberger
39, rue Jacques Stas
Luxembourg-Gasperich 2549
Case Postale No. 12
Luxembourg 2010
Phone: (+352) 40 14 01
api@neuberger.lu

Mexico

AFOSA
Av. Lopez Mateos Sur # 5019
Col. La Calma 45070
Zapopan, Jalisco
Mexico
Phone: (+52) 33 3818-3434
icornejo@afosa.com.mx

Moldova

Convel S.R.L.
290A Muncesti Str.
2002 Chisinau

Netherlands

Husqvarna Nederland B.V.
GARDENA Division
Postbus 50131
1305 AC ALMERE
Phone: (+31) 36 521 00 10
info@gardena.nl

Neth. Antilles

Jonka Enterprises N.V.
Sta. Rosa Weg 196
P.O. Box 8200
Curaçao
Phone: (+599) 9 767 66 55
pgm@jonka.com

New Zealand

Husqvarna New Zealand Ltd.
PO Box 76-437
Manukau City 2241
Phone: (+64) (0) 9 9202410
support.nz@husqvarna.co.nz

Norway

Husqvarna Norge AS
Gardena Division
Trøskenveien 36
1708 Sarpsborg
info@gardena.no

Peru

Husqvarna Perú S.A.
Jr. Ramón Cárcamo 710
Lima 1
Tel: (+51) 1 3320400 ext. 416
juan.remuzgo@
husqvarna.com

Poland

Husqvarna
Poland Spółka z o.o.
ul. Wysockiego 15 b
03-371 Warszawa
Phone: (+48) 22 330 96 00
gardena@husqvarna.com.pl

Portugal

Husqvarna Portugal, SA
Lagoa - Albarraque
2635 - 595 Rio de Mouro
Tel.: (+351) 21 922 85 30
Fax : (+351) 21 922 85 36
info@gardena.pt

Romania

Madex International Srl
Soseaua Odaii 117-123,
RO 013603 București, S1
Phone: (+40) 21 352.76.03
madex@ines.ro

Russia / Россия

ООО „Хускварна“
141400, Московская обл.,
г. Химки,
улица Ленинградская,
владение 39, стр.6
Бизнес Центр
„Химки Бизнес Парк“,
помещение ОВ02_04
http://www.gardena.ru

Serbia

Domel d.o.o.
Autoput za Novi Sad bb
11273 Belgrade
Phone: (+381) 1 18 48 88 12
miroslav.jejina@domel.rs

Singapore

Hy-Ray PRIVATE LIMITED
40 Jalan Pemimpin
#02-08 Tat Ann Building
Singapore 577185
Phone: (+65) 6253 2277
shiyiing@hyray.com.sg

Slovak Republic

Husqvarna Česko s.r.o.
Türkova 2319/5b
149 00 Praha 4 – Chodov
Bezplatná infolinka:
800 154 044
servis@sk.husqvarna.com

Slovenia

Husqvarna Austria GmbH
Industriezeile 36
4010 Linz
Tel.: (+43) 732 77 01 01-485
service.gardena@
husqvarnagroup.com

South Africa

Husqvarna
South Africa (Pty) Ltd
Postnet Suite 250
Private Bag X6,
Cascades, 3202
South Africa
Phone: (+27) 33 846 9700
info@gardena.co.za

Spain

Husqvarna España S.A.
Calle de Rivas nº 10
28052 Madrid
Phone: (+34) 91 708 05 00
atencioncliente@gardena.es

Suriname

Agrofix n.v.
Verlengde Hogestraat #22
Phone: (+597) 472426
agrofix@sr.net
Pobox : 2006
Paramaribo
Suriname – South America

Sweden

Husqvarna AB
Gardena Division
S-561 82 Husqvarna
Gardenaorder@husqvarna.se

Switzerland / Schweiz

Husqvarna Schweiz AG
Consumer Products
Industriestrasse 10
5506 Mägenwil
Phone: (+41) (0) 62 887 37 90
info@gardena.ch

Turkey

Dost Bahçe Diş Ticaret
Müessesilik A.Ş
Yunus Mah. Adil Sok. No:3
Ic Kapi No: 1 Kartal
34873 Istanbul
Phone: (+90) 216 38 93 939
info@dostbahce.com.tr

Ukraine / Україна

ТОВ «Хускварна Україна»
вул. Васильківська, 34,
офіс 204-г
03022, м. Київ
Тел. (+38) 044 498 39 02
info@gardena.ua

Uruguay

FELI SA
Entre Rios 1083 CP 11800
Montevideo – Uruguay
Tel: (+598) 22 03 18 44
info@felisa.com.uy

Venezuela

Corporación Casa y Jardín C.A.
Av. Caroní, Edif. Trezmen, PB.
Colinas de Bello Monte.
1050 Caracas.
Tlf: (+58) 212 992 33 22
info@casayjardin.net.ve

1759-20.960.09/1019

© GARDENA
Manufacturing GmbH
D-89070 Ulm
http://www.gardena.com