

PowerMax 1200/32 Art. 5032

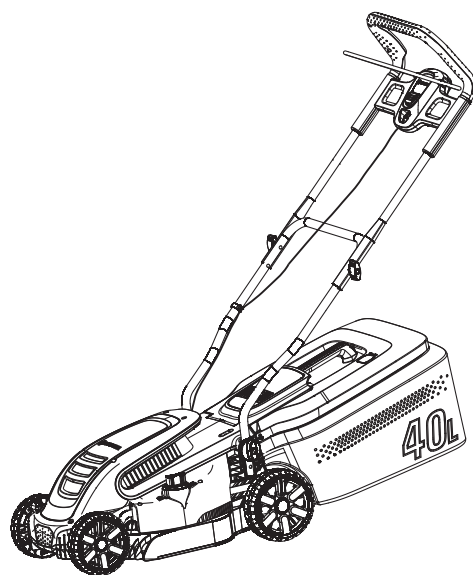

PowerMax 1400/34 Art. 5034

DE Betriebsanleitung

Elektro-Rasenmäher

EN Operator's manual

Electric Lawnmower

FR Mode d'emploi

Tondeuse électrique

NL Gebruiksaanwijzing

Elektrische grasmaaier

SV Bruksanvisning

Elektrisk Gräsklippare

DA Brugsanvisning

Elektrisk Plæneklipper

FI Käyttöohje

Sähkökäyttöinen ruohonleikkuri

NO Bruksanvisning

Elektrisk Gressklipper

IT Istruzioni per l'uso

Rasaerba elettrico

ES Instrucciones de empleo

Cortacésped eléctrico

PT Manual de instruções

Corta-relva eléctrico

PL Instrukcja obsługi

Elektryczna kosiarka

HU Használati utasítás

Elektromos fűnyíró

CS Návod k obsluze

Elektrická sekačka

SK Návod na obsluhu

Elektrická kosačka

EL Οδηγίες χρήσης

Ηλεκτρικό χλοοκοπτικό

RU Инструкция по эксплуатации

Электрическая газонокосилка

SL Navodilo za uporabo

Električna kosilnica

HR Upute za uporabu

Električna kosilica

SR/ Uputstvo za rad

Električna kosilica

UK Інструкція з експлуатації

Електрична газонокосарка

RO Instrucțiuni de utilizare

Mașină electrică de tuns gazonul

TR Kullanma Kılavuzu

Elektrikli Çim Biçme Makinesi

BG Инструкция за експлоатация

Електрокосачка

SQ Manual përdorimi

Prerëse bari elektrike

ET Kasutusjuhend

Elektriline muruniiduk

LT Eksploatavimo instrukcija

Elektrinė vejapjovė

LV Lietošanas instrukcija

Elektriskā zāles pļaujmašina

<p>DE Produkthaftung Wir weisen ausdrücklich darauf hin, dass wir in Übereinstimmung mit dem Produkthaftungsgesetz nicht für Schäden haften, die durch unsere Produkte entstehen, wenn diese unsachgemäß und nicht durch einen von uns autorisierten Servicepartner repariert wurden oder wenn keine Original GARDENA Teile oder von uns zugelassene Teile verwendet wurden.</p>
<p>EN Product liability In accordance with the German Product Liability Act, we hereby expressly declare that we accept no liability for damage incurred from our products where said products have not been properly repaired by a GARDENA-approved service partner or where original GARDENA parts or parts authorised by GARDENA were not used.</p>
<p>FR Responsabilité Conformément à la loi relative à la responsabilité du fait des produits défectueux, nous déclarons expressément par la présente que nous déclinons toute responsabilité pour les dommages résultant de nos produits, si lesdits produits n'ont pas été correctement réparés par un partenaire d'entretien agréé GARDENA ou si des pièces d'origine GARDENA ou des pièces agréées GARDENA n'ont pas été utilisées.</p>
<p>NL Productaansprakelijkheid Conform de Duitse wet inzake productaansprakelijkheid verklaren wij hierbij uitdrukkelijk dat wij geen aansprakelijkheid aanvaarden voor schade ontstaan uit onze producten waarbij deze producten niet zijn gerepareerd door een GARDENA-erkende servicepartner of waarbij geen originele GARDENA-onderdelen of onderdelen die door GARDENA zijn goedgekeurd zijn gebruikt.</p>
<p>SV Produktansvar I enlighet med tyska produktansvarslagar förklarar vi härmed uttryckligen att vi inte åtar oss något ansvar för skador som orsakas av våra produkter där produkterna inte har genomgått korrekt reparation från en GARDENA-godkänd servicepartner eller där originaldelar från GARDENA eller delar godkända av GARDENA inte använts.</p>
<p>DA Produktansvar I overensstemmelse med den tyske produktansvarslov erklærer vi hermed udtrykkeligt, at vi ikke påtager os noget ansvar for skader på vores produkter, hvis de pågældende produkter ikke er blevet repareret korrekt af en GARDENA-godkendt servicepartner, eller hvor der ikke er brugt originale GARDENA-reservedele eller godkendte reservedele fra GARDENA.</p>
<p>FI Tuotevastuu Saksan tuotevastuulain mukaisesti emme ole vastuussa laitteiden vaurioista, jos korjauksia ei ole tehnyt GARDENA:n hyväksymä huoltoliike tai jos niiden synnä on muiden kuin alkuperäisten GARDENA-varaosien tai GARDENA:n hyväksymien varaosien käyttö.</p>
<p>IT Responsabilità del prodotto In conformità con la Legge tedesca sulla responsabilità del prodotto, con la presente dichiariamo espressamente che decliniamo qualsiasi responsabilità per danni causati dai nostri prodotti qualora non siano stati correttamente riparati presso un partner di assistenza approvato GARDENA o laddove non siano stati utilizzati ricambi originali o autorizzati GARDENA.</p>
<p>ES Responsabilidad sobre el producto De acuerdo con la Ley de responsabilidad sobre productos alemana, por la presente declaramos expresamente que no aceptamos ningún tipo de responsabilidad por los daños ocasionados por nuestros productos si dichos productos no han sido reparados por un socio de mantenimiento aprobado por GARDENA o si no se han utilizado piezas originales GARDENA o piezas autorizadas por GARDENA.</p>
<p>PT Responsabilidade pelo produto De acordo com a lei alemã de responsabilidade pelo produto, declaramos que não nos responsabilizamos por danos causados pelos nossos produtos, caso os tais produtos não tenham sido devidamente reparados por um parceiro de assistência GARDENA aprovado ou se não tiverem sido utilizadas peças GARDENA originais ou peças autorizadas pela GARDENA.</p>
<p>PL Odpowiedzialność za produkt Zgodnie z niemiecką ustawą o odpowiedzialności za produkt, niniejszym wyraźnie oświadczamy, że nie ponosimy żadnej odpowiedzialności za szkody poniesione na skutek użytkowania naszych produktów, w przypadku gdy naprawa tych produktów nie była odpowiednio przeprowadzana przez zatwierdzonego przez firmę GARDENA partnera serwisowego lub nie stosowano oryginalnych części GARDENA albo części autoryzowanych przez tę firmę.</p>
<p>HU Termékszavatosság A németországi termékszavatossági törvénnyel összhangban ezennel nyomatékosan kijelentjük, hogy nem vállalunk felelősséget a termékeinkben keletkezett olyan károkért, amelyek valamely GARDENA által jóváhagyott szervizpartner által nem megfelelően végzett javításból adódtak, vagy amely során nem eredeti GARDENA alkatrészeket vagy a GARDENA által jóváhagyott alkatrészeket használtak fel.</p>
<p>CS Odpovědnost za výrobek V souladu s německým zákonem o odpovědnosti za výrobek tímto výslovně prohlašujeme, že nepřijímáme žádnou odpovědnost za poškození vzniklá na našich výrobcích, kdy zmíněné výrobky nebyly řádně opraveny schváleným servisním partnerem GARDENA nebo kdy nebyly použity originální náhradní díly GARDENA nebo náhradní díly autorizované společností GARDENA.</p>
<p>SK Zodpovednosť za produkt V súlade s nemeckými právnymi predpismi upravujúcimi zodpovednosť za výrobok týmto výslovné prehlasujeme, že nenesieme žiadnu zodpovednosť za škody spôsobené našimi výrobkami, v prípade ktorých neboli náležité opravy vykonané servisným partnerom schváleným spoločnosťou GARDENA alebo neboli použité diely spoločnosti GARDENA alebo diely schválené spoločnosťou GARDENA.</p>
<p>EL Ευθύνη προϊόντος Σύμφωνα με τον γερμανικό νόμο περί Ευθύνης για τα Προϊόντα, με το παρόν δηλώνουμε ρητώς ότι δεν αποδεχόμαστε καμία ευθύνη για τυχόν ζημιές που προκύπτουν από τα προϊόντα μας εάν αυτά δεν έχουν επισκευαστεί σωστά από κάποιον εγκεκριμένο συνεργάτη επισκευών της GARDENA ή εάν δεν έχουν χρησιμοποιηθεί αυθεντικά εξαρτήματα GARDENA ή εξαρτήματα εγκεκριμένα από την GARDENA.</p>
<p>SL Odgovornost proizvajalca V skladu z nemškimi zakoni o odgovornosti za izdelke, izrecno izjavljajo, da ne sprejemamo nobene odgovornosti za škodo, ki jo povzročijo naši izdelki, če teh niso ustrezno popravili GARDENINI odobreni servisni partnerji ali pri tem niso bili uporabljeni originalni GARDENINI nadomestni deli ali GARDENINIMI homologiranimi nadomestnimi deli.</p>
<p>HR Pouzdanost proizvoda Sukladno njemačkom zakonu o pouzdanosti proizvoda, ovime izričito izjavljujemo kako ne prihvaćamo nikakvu odgovornost za oštećenja na našim proizvodima nastala uslijed neispravnog popravka od strane servisnog partnera kojeg odobrava GARDENA ili uslijed nekorištenja originalnih GARDENA dijelova ili dijelova koje odobrava GARDENA.</p>
<p>RO Răspunderea pentru produs În conformitate cu Legea germană privind răspunderea pentru produs, declarăm în mod expres prin prezentul document că nu acceptăm nicio răspundere pentru defecțiunile suferite de produsele noastre atunci când acestea nu au fost reparate în mod corect de un atelier de service partener, aprobat de GARDENA, sau când nu au fost utilizate piese GARDENA originale sau piese autorizate de GARDENA.</p>
<p>BG Отговорност за вреди, причинени от стоки Съгласно германския Закон за отговорността за вреди, причинени от стоки, с настоящото изрично декларираме, че не носим отговорност за щети, причинени от нашите продукти, ако те не са били правилно ремонтирани от одобрен от GARDENA сервиз или ако не са използвани оригинални части на GARDENA или части, одобрени от GARDENA.</p>
<p>ET Tootevastutus Vastavalt Saksamaa tootevastutusseadusele deklareerime käesolevaga selgesõnaliselt, et me ei kanna mingisugust vastutust meie toodetest tingitud kahjude eest, kui need tooted ei ole korrektselt parandatud GARDENA heakskiidetud hoolduspartneri poolt või kui parandamisel ei ole kasutatud GARDENA originaalosi või GARDENA volitatud osi.</p>
<p>LT Gaminio patikimumas Mes aiškiai pareiškiame, kad, atsižvelgiant į Vokietijos gaminių patikimumo įstatymą, nepriisiame atsakomybės dėl bet kokios žalos, patirtos dėl mūsų gaminių, jeigu jie buvo netinkamai taisomi arba jų dalys buvo pakeistos neoriginaliomis GARDENA dalimis ar nepatvirtintomis dalimis, arba jeigu remonto darbai buvo atliekami ne GARDENA techninės priežiūros centro specialistų.</p>
<p>LV Atbildība par produkcijas kvalitāti Saskaņā ar Vācijas likumu par atbildību par produkcijas kvalitāti ar šo mēs paziņojam, ka neuzņemamies atbildību par bojājumiem, kas radušies, lietojot mūsu izstrādājumus, kuru remontu nav veicis uzņēmuma GARDENA apstiprināts apkopes partneris vai kuru remontam netika izmantotas oriģinālās GARDENA detaļas vai detaļas, kuru lietošanu apstiprinājis uzņēmums GARDENA.</p>

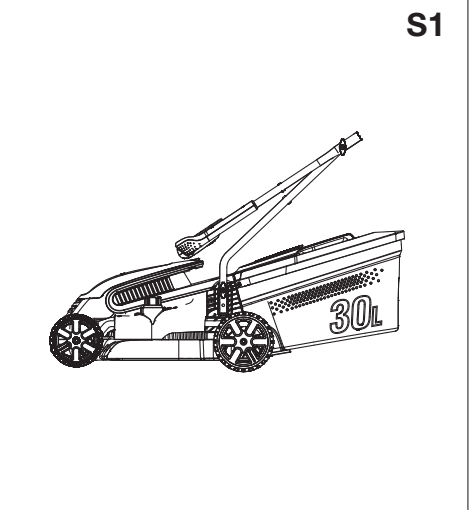
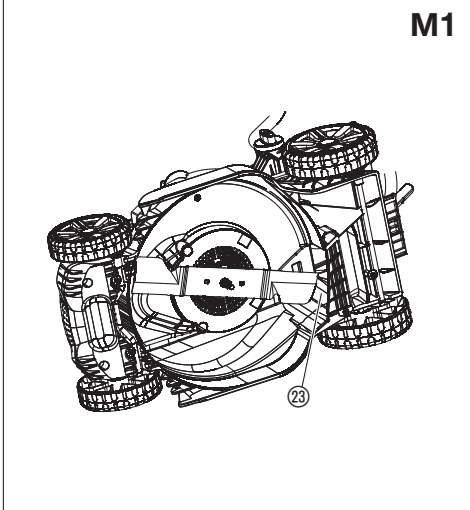
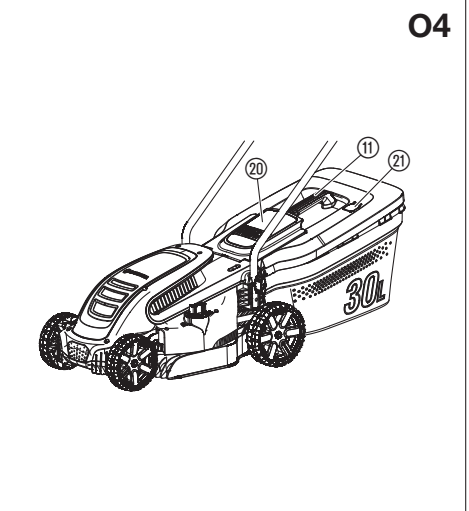
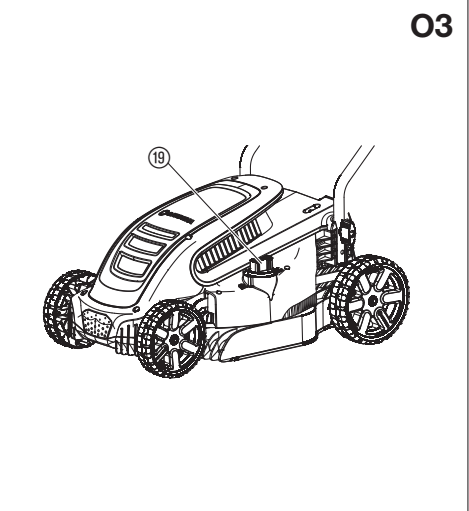
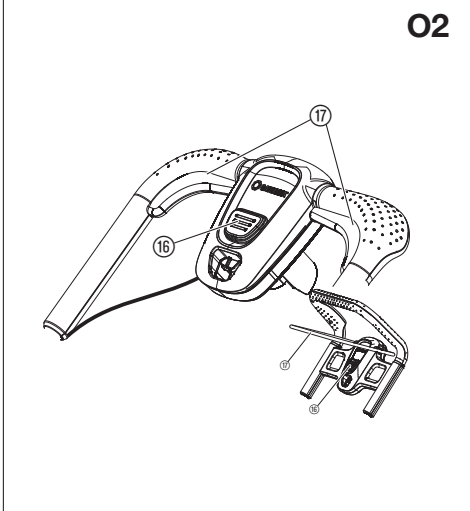
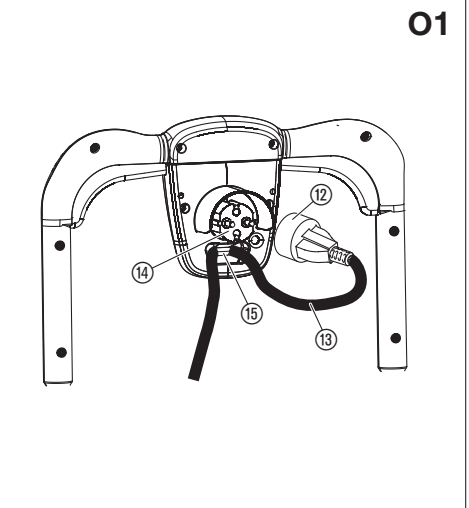
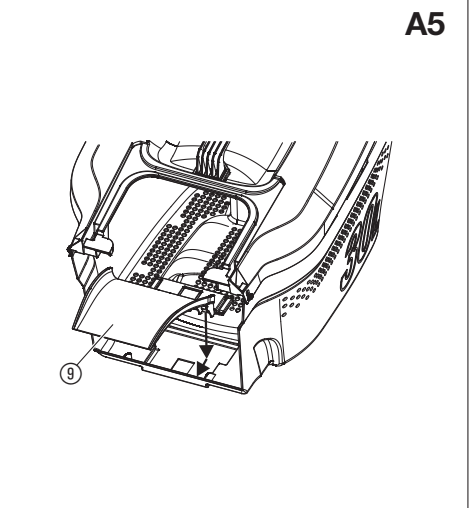
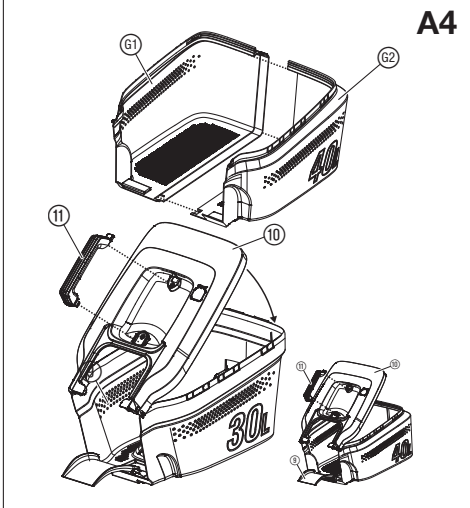
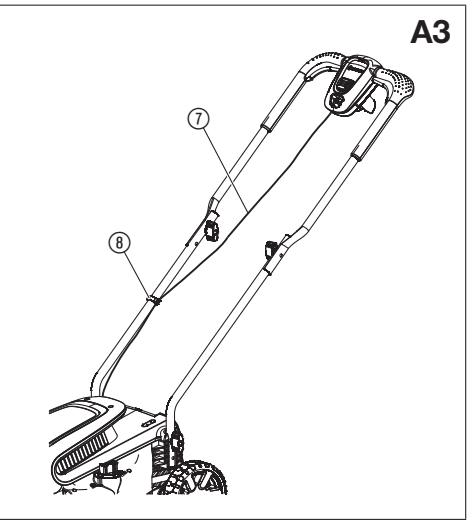
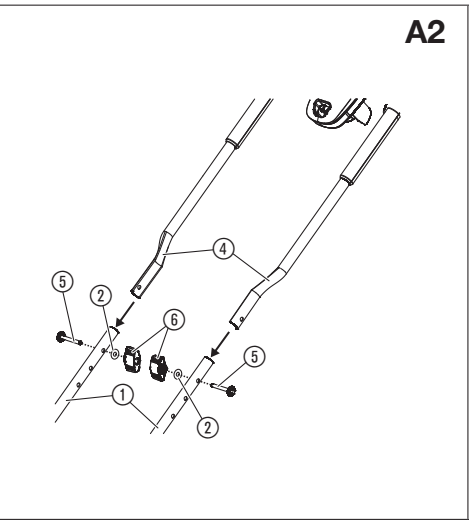
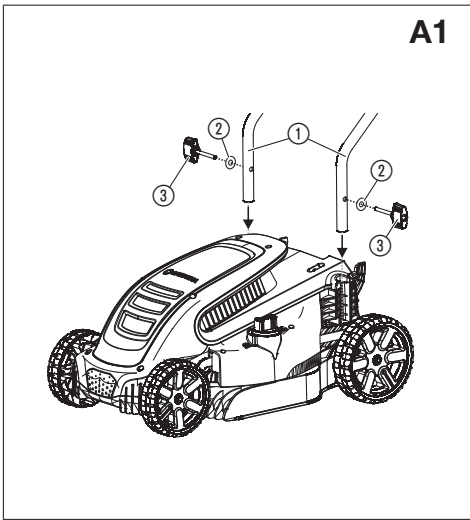

достатньо безпечної та ефективною експлуатації виробу. Оператор несе відповідальність за дотримання попереджень та вказівок, що містяться в інструкції та на виробі. Ніколи не користуйтеся виробом, якщо запобіжні засоби, надані виробником, не знаходяться на своїх місцях. Неправильне або необережне використання цього виробу може призвести до травми користувача або оточуючих. Важливо прочитати та зрозуміти зміст посібника користувача. Зберігайте цю інструкцію для подальшого використання.



Прочитайте інструкцію з експлуатації.



Не підпускайте оточуючих.



Будьте обережні з гострими лезами. Леза продовжують обертатися після вимкнення двигуна. Від'єднуйте кабель живлення перед технічним обслуговуванням або якщо він пошкодиться чи почне розриватися.



Не підходить для електричної косарки.



Ріжучий інструмент продовжує обертатися за інерцією після вимкнення двигуна.



Тримайте кабель живлення подалі від різальних лез.

Загальні вказівки з техніки безпеки

Електробезпека



НЕБЕЗПЕЧНО! Ураження струмом!

Небезпека отримання травми через ураження струмом.

→ Живлення виробу має здійснюватися через пристрій захисного відключення (ПЗВ), номінальний залишковий струм спрацьовування якого не повинен перевищувати 30 мА.



НЕБЕЗПЕЧНО! Ураження струмом!

Небезпека отримання травми через ураження струмом.

→ Перед обслуговуванням або заміною деталей відключіть насос від мережі живлення. Відключена вилка повинна знаходитися в полі зору.

Кабелі

За використання подовжувальних кабелів вони повинні відповідати мінімальному перерізу, вказаному в таблиці нижче:

Напруга	Довжина кабелю	Переріз кабелю
220 – 240 V/50 Гц	До 20 м	1,5 мм ²
220 – 240 V/50 Гц	20 – 50 м	2,5 мм ²

- Кабелі живлення та подовжувачі можна придбати в місцевому авторизованому сервісному центрі.
- Використовуйте лише ті подовжувачі, що призначені для застосування надворі та відповідають вимогам однієї з наступних специфікацій: Звичайна гума (60245 IEC 53), Звичайний полівінілхлорид (60227 IEC 53) або Звичайний поліхлоропрен (60245 IEC 57)
- Для запобігання небезпечним ситуаціям заміна пошкодженого з'єднувального дроту повинна здійснюватися виробником, представником центру обслуговування компанії-виробника або кваліфікованим спеціалістом.

Навчання

- Уважно прочитайте інструкції. Ознайомтеся із принципами роботи засобів керування та належного користування інструментом.
- Ніколи не дозволяйте користуватися виробом дітям або людям, які не ознайомилися з цими інструкціями. Вік оператора може обмежуватися місцевими нормами.
- Ніколи не експлуатуйте інструмент, коли поблизу знаходяться люди, особливо діти, або домашні тварини.
- Пам'ятайте, що саме оператор чи користувач несе відповідальність за нещасні випадки або шкоду, заподіяну іншим людям та їхньому майну.

Підготовка

- При експлуатації інструмента завжди надягайте міцне взуття та довгі штани. Не використовуйте виріб босоніж або у відкритих сандалях. Не надягайте вільний одяг або такий, з якого висять шнури або мотузки.
- Уважно огляньте місце, де інструмент буде використовуватися, і приберіть усі об'єкти, які можуть бути відкинуті інструментом.
- Перед використанням завжди виконуйте огляд, перевіряючи ніж, болт ножа та різальний пристрій для виявлення ознак зношування чи

UK

Це переклад оригіналу інструкції.



Діти віком від 8 років і старші, а також особи з обмеженими фізичними, сенсорними або розумовими здібностями або з відсутністю досвіду й знань можуть використовувати даний виріб, якщо вони перебувають під доглядом або пройшли інструктаж з безпечного використання виробу й розуміють пов'язані із цим ризики. Дітям забороняється гратися з виробом. Чищення та технічне обслуговування, виконане користувачем, не повинні проводитися дітьми без нагляду. Ми рекомендуємо використання виробу підлітками тільки по досягненню 16 років.

Належне застосування:

Газонокосарка GARDENA Електрична газонокосарка призначена для підстригання газону в садах приватних будинків та в місті.

Виріб не призначений для тривалої експлуатації.

НЕБЕЗПЕЧНО! Небезпека отримання травми! Забороняється використовувати виріб для підстригання кущів, огорож, витких рослин або трави на дахах або балконах, обрізання гілля, лози або для рівняння нерівних ділянок землі. Забороняється використовувати виріб на схилах більше 20°.

1. НЕБЕЗПЕКА

ВАЖЛИВО!

Ретельно прочитайте цю інструкцію з експлуатації та збережіть її, щоб при необхідності можна було звернутися до неї.

Символи на виробі:



УВАГА!

При неналежній експлуатації цей виріб може бути небезпечним. Слід дотримуватися попереджень та правил техніки безпеки для гарантування

UK

пошкодження. Повністю замінійте зношені або пошкоджені компоненти для збереження збалансованості. Замінійте пошкоджені або нечитабельні наклейки.

4. Перед початком експлуатації перевірте кабель живлення та подовжувач на предмет пошкоджень або зношення. Якщо кабель пошкодився під час експлуатації, негайно від'єднайте його від електромережі. ПЕРШ НІЖ ТОКРАТИСЯ КАБЕЛЮ, ВІД'ЄДНАЙТЕ ЙОГО ВІД ЕЛЕКТРОМЕРЕЖІ. Не використовуйте інструмент, якщо кабель пошкоджений або зношений.

Експлуатація

1. Експлуатуйте інструмент тільки при денному світлі або якісному штучному освітленні.
2. Уникайте використання інструмента на мокрій траві.
3. Завжди твердо стійте на ногах, перебуваючи на схилах.
4. Пересувайтеся повільно, ніколи не біжіть.
5. Під час скошування перетинайте схил горизонтально, а не вгору-вниз.
6. Будьте вкрай обережні, розвертаючись на схилах.
7. Не косіть занадто круті схили.
8. Будьте вкрай обережні, розвертаючись або рухаючи інструмент у напрямку до себе.
9. Зупиняйте ніж (або ножі), якщо інструмент потрібно нахилити для транспортування через поверхню, не вкриті травою, а також під час переміщення інструмента до чи з місця використання.
10. Не експлуатуйте інструмент з несправними захисними пристосуваннями та щитками або з невідновленими захисними пристроями, такими як дефлектори та/або травозбірники.
11. Запускайте двигун з обережністю, відповідно до інструкцій, тримаючи ноги подалі від ножа (або ножів).
12. Не нахильте інструмент, запускаючи двигун, за винятком випадків, коли це необхідно для запуску двигуна. У такому випадку не нахильте його більше, ніж дійсно необхідно, піднімаючи лише той бік, який знаходиться далі від оператора.
13. Не вмикайте двигун, стоячи перед отвором для викидання скошеної трави.
14. Не розташовуйте руки та ноги поруч із частинами, що обертаються, або під ними. Не допускайте закупорювання отвору для викидання скошеної трави.
15. Не транспортуйте інструмент, якщо джерело живлення все ще працює.
16. Зупиніть інструмент та вийміть вилку з розетки. Переконайтеся, що всі рухливі деталі зупинилися:
 - коли залишаєте інструмент без нагляду,
 - перед усуненням різноманітних засмічень або перед очищенням жолоба у випадку забивання,
 - перш ніж перевіряти, чистити або виконувати роботи на інструменті,
 - після удару об сторонній предмет. Огляньте інструмент на наявність пошкоджень і виконайте необхідні ремонтні роботи перед повторним запуском і подальшою експлуатацією інструмента;

якщо інструмент починає незвично вібрувати (потрібна негайна перевірка)

- перевірте на предмет пошкоджень,
- замініть або відремонтуйте будь-які пошкоджені деталі,
- перевірте та затягніть будь-які послаблені деталі.

Технічне обслуговування та зберігання

1. Усі гайки, болти та гвинти повинні бути міцно затягнуті, щоб інструмент був у безпечному робочому стані.
2. Регулярно перевіряйте травозбірник на наявність ознак зношення чи псування.
3. Будьте обережні, працюючи з інструментом, що має кілька ножів, адже обертання одного ножа може викликати обертання інших.
4. Будьте обережні під час налаштування інструмента. Не допускайте защемлення пальців між рухомими ножами та нерухомими деталями інструмента.
5. Дайте інструменту охолонути перед тим, як ставити його на зберігання.
6. Під час обслуговування ножів майте на увазі, що не зважаючи на те, що джерело живлення вимкнене, ножі все ще можуть рухатися.
7. З міркувань безпеки замінійте зношені або пошкоджені деталі. Використовуйте лише оригінальні запасні частини та приладдя.

Додаткові вказівки з техніки безпеки

Електробезпека



НЕБЕЗПЕЧНО! Зупинка серця!

Цей виріб під час експлуатації створює електромагнітне поле. Це поле при певних умовах може створити негативний вплив на роботу активних або пасивних медичних імплантів. Щоб виключити небезпечні ситуації, які можуть призвести до тяжких або смертельних травм, особи з медичним імплантатом перед використанням цього продукту повинні проконсультуватися зі своїм лікарем і виробником імплантату.

Перед використанням перевіряйте кабель на предмет пошкоджень або старіння. Якщо кабель буде несправним, виріб необхідно віддати до авторизованого сервісного центру для заміни кабелю.

Не використовуйте виріб, якщо електричні кабелі пошкоджені або зношені.

Негайно від'єднайте виріб від мережі живлення, якщо кабель перерізано або пошкодилася ізоляція. Не торкайтеся електричного кабелю, доки він не буде від'єднаний. Не ремонтуйте перерізаний або пошкоджений кабель. Замініть його новим.

Подовжувальний кабель слід розмотувати. Змотаний кабель може перевертатися та зменшувати ефективність роботи косарки.

Тримайте подовжувальний кабель подалі від виробу та працюйте на відстані від джерела живлення, рухаючи вгору/вниз, а не колами.

Не тягніть кабель біля гострих предметів.

Перед від'єднанням будь-яких штепселів, роз'ємів або подовжувачів завжди спочатку вимикайте кабель живлення.

Перед згортання кабелю для зберігання, зупиніть двигун, вимкніть кабель живлення та перевірте його на предмет пошкоджень або старіння. Не ремонтуйте пошкоджений кабель, встановіть новий.

Використовуйте для заміни тільки оригінальний кабель.

Завжди змотуйте кабель обережно, не перегинаючи його.

Не слід переносити виріб, тримаючи його за кабель.

Не тягніть за кабель, щоб витягнути його з розетки.

Підключайте лише до джерела змінного струму з напругою, вказаною на паспортній табличці виробу.

Наші вироби мають подвійну ізоляцію відповідно до EN60335. Забороняється заземлювати будь-яку частину виробу.

Перевіряйте робочу зону на предмет прихованих кабелів.

Забороняється використовувати інструмент для догляду за ставками або біля води.

Особиста безпека



НЕБЕЗПЕЧНО! Небезпека задухи!

Дрібні частини можуть бути легко проковтнуті. Поліетиленовий мішок становить небезпеку задухи для маленьких дітей. Не допускайте маленьких дітей до місця збірки.

Забороняється використання у вибухонебезпечному середовищі.

Не використовуйте пристрій, якщо ви втомлені, хворі, чи перебуваєте під впливом наркотиків, алкоголю або медикаментів.

Не перевантажуйте косарку.

Користуйтеся рукавицями, надягайте взуття, що не ковзає, та засоби захисту очей.

Не користуйтеся інструментом у вологому середовищі.

Не розбирайте виріб більше, ніж до стану на момент доставки.

Запускайте косарку за допомогою рукоятки з правого боку.

Не використовуйте важелі запуску почергово.

Будьте обережні при користуванні рукоятками.

Аварійне вимикання

Двигун захищений механізмом аварійного вимикання, який активується за умови заїдання ножа або перевантаження двигуна. Якщо це станеться, зупиніть та від'єднайте виріб від живлення. Механізм аварійного вимикання зупинить блокування тільки в разі відпускання важеля запуску/зупинки. Перед продовженням роботи, приберіть перешкоду та зачекайте кілька хвилин до вимкнення механізму аварійного вимикання.

2. МОНТАЖ



НЕБЕЗПЕЧНО! Небезпека отримання травми!

Ризик отримання різаної травми в разі обертання ножа або випадкового запуску виробу.

→ Перед збиранням зачекайте, доки ніж зупиниться, після чого від'єднайте виріб від джерела живлення. Використовуйте захисні рукавиці.

Під'єднання нижньої ручки [мал. A1]:

1. Встановіть обидві нижні ручки ① на виріб.
Переконайтеся, що ручки повністю встановлені, а отвори на них співпадають з нарізними отворами.
2. Встановіть обидві шайби ② на крильчаті гвинти ③.
3. Вставте обидва крильчаті гвинти ③ в нарізні отвори виробу.
4. Закрутіть крильчаті гвинти ③.

Під'єднання верхньої ручки [мал. A2]:

1. Встановіть верхню ручку ④ на нижню ручку ①.
Переконайтеся, що ручки повністю встановлені, а отвори на них співпадають з отворами.
2. Просуньте гвинти ⑤ скрізь отвори.
3. Встановіть шайби ② та крильчаті гайки ⑥ на гвинти ⑤.
4. Затягніть крильчаті гайки ⑥.

Закріплення кабелю на ручці [мал. А3]:

1. Зафіксуйте кабель ⑦ на рукоятці за допомогою затискача ⑧.
2. Переконайтеся, що кабель ⑦ не затиснутий між нижньою та верхньою ручками.

Збір контейнера для трави [мал. А4/А5]:

1. Тільки для PowerMax 1400/34: З'єднайте обидві частини ⑩/⑪ контейнера для трави доки не почуєте клацання. Переконайтеся, що всі з'єднання поєднані.
2. Встановіть кришку ⑩ на контейнер для трави. Переконайтеся, що кришка ⑩ співпадає з контейнером.
3. Натисніть на кришку ⑩ контейнера для трави доки не почуєте клацання з'єднань. Переконайтеся, що всі з'єднання поєднані.
4. Вставте ручку ⑪ у кришку ⑩ доки не почуєте клацання.
5. Вставте із зусиллям жолоб ⑨ у травозбірник і просуньте його вперед, доки не почуєте звук зчеплення.

3. ОПЕРУВАННЯ



НЕБЕЗПЕЧНО! Небезпека отримання травми!

ВРизик отримання різаної травми в разі обертання ножа або випадкового запуску виробу.

- Перед під'єднанням або транспортуванням виробу зачекайте, доки ніж зупиниться, після чого від'єднайте виріб від джерела живлення. Використовуйте захисні рукавиці.

Під'єднання косарки [мал. О1]:



НЕБЕЗПЕЧНО! Ураження струмом!

Щоб не пошкодити вилку ⑭, вставте подовжувальний кабель ⑬ у кабельний замок ⑮.

- Перед використанням вставте подовжувальний кабель ⑬ у кабельний замок ⑮.

1. Вставте штепсельну розетку ⑫ подовжувального кабелю ⑬ у вилку ⑭.
2. Зробіть петлю з подовжувального кабелю ⑬, вставте її в кабельний замок ⑮ та міцно затягніть.
3. Під'єднайте подовжувальний кабель ⑬ до розетки мережі живлення на 230 В.

Запуск косарки [мал. О2]:



НЕБЕЗПЕЧНО! Небезпека отримання травми!

Небезпека травми, якщо виріб не зупиняється при відпусканні стартового важеля.

- Забороняється ігнорувати механізми безпеки та перемикачі. Наприклад, не під'єднуйте стартовий важіль ⑰ до рукоятки.

Запустити:

Виріб оснащений дворучним механізмом безпеки (стартовий важіль ⑰ із захисним блокуванням ⑱) для запобігання випадковому запуску. Якщо цього не стається, зверніться до служби підтримки GARDENA.

У наявності два стартових важелі ⑰. Для запуску може використовуватися будь-який.

1. Натисніть на кнопку захисного блокування ⑱ однією рукою, а іншою потягніть стартовий важіль ⑰.
2. Відпустіть кнопку захисного блокування ⑱. Виріб запуститься.

Зупинити:

1. Відпустіть стартовий важіль ⑰.

Налаштування висоти різання [мал. О3]:

Висоту різання можна налаштувати від 2 до 6 см у 12 різних положеннях.

1. Натисніть та поверніть коліщатко налаштування ⑲ за годинниковою стрілкою для зменшення висоти різання.
2. Натисніть та поверніть коліщатко налаштування ⑲ проти годинникової стрілки для збільшення висоти різання.

Використання косарки з контейнером для трави [мал. О4]:



НЕБЕЗПЕЧНО! Небезпека отримання травми!

Ризик отримання різаної травми в разі обертання ножа або випадкового запуску виробу.

- Перед відкриттям захисної заслінки ⑳ зачекайте, доки ніж зупиниться, після чого від'єднайте виріб від джерела живлення. Використовуйте захисні рукавиці.
- Не лізьте руками до отвору для викидання.

1. Підніміть захисну заслінку ⑳.
2. Встановіть контейнер для трави у виріб, тримаючи його за рукоятку ⑪.
3. Переконайтеся, що контейнер для трави надійно під'єднаний.
4. Запустіть виріб.
Під час скошування індикатор рівня ㉑ відчиняє кришку. Якщо індикатор рівня ㉑ зачиняє кришку, це означає, що контейнер для трави заповнений.
5. Зупиніть виріб.
6. Підніміть захисну заслінку ⑳.
7. Вийміть контейнер для трави з виробу, тримаючи його за рукоятку ⑪.
8. Спорожніть контейнер.

Поради з експлуатації косарки:

Якщо залишки трави залишаються на отворі для викидання, протягніть косарку назад на 1 метр, щоб вони могли випасти.

Щоб газон знаходився в гарному стані, рекомендується підстригати його раз на тиждень. Газон стає густішим, якщо його скошувати регулярно.

Після відносно тривалого проміжку між скошуваннями (по вихідним), спочатку необхідно скосити газон в одному напрямку за найбільшої висоти різання, після чого налаштувати необхідну висоту різання та скосити ще раз хрест-навхрест.

За можливості скошуйте тільки суху траву. Якщо трава буде волога, структура скошування буде нерівною.

4. ДОГЛЯД



НЕБЕЗПЕЧНО! Небезпека отримання травми!

Ризик отримання різаної травми в разі обертання ножа або випадкового запуску виробу.

- Перед технічним обслуговуванням зачекайте, доки ніж зупиниться, після чого від'єднайте виріб від джерела живлення. Використовуйте захисні рукавиці.

Чищення виробу:



НЕБЕЗПЕЧНО! Ураження струмом!

Загроза отримання травми і ризик пошкодження виробу.

- Не очищайте виріб водою або під струменем води (особливо під високим тиском).

Чищення нижньої частини виробу [мал. М1]:

Легше за все очистити нижню частину після скошування.

Надягайте рукавиці.

1. Обережно покладіть виріб на бік.
2. Очистіть щіткою нижню частину, лезо та повітряні канали ㉒ (не використовуйте гострі предмети).

Чистка верхньої частини виробу та контейнера для трави:

Забороняється використовувати для чищення хімічні продукти включно з бензином та розчинниками.

1. Протріть верхню частину вологою ганчіркою.
2. Очистіть повітряні канали та контейнер для трави м'якою щіткою (не використовуйте гострі предмети).

5. ЗБЕРІГАННЯ

Виведення з експлуатації [мал. S1]:

Виріб повинен зберігатися в недоступному для дітей місці.

1. Від'єднайте виріб від електромережі.
2. Очистіть виріб (див. розділ 4. ДОГЛЯД).
3. Щоб зекономити місце, відпустіть крильчаті гайки ручок доки їх з'єднання не можна буде скласти без зусиль.
Щоб не пошкодити кабель переконайтеся, що він складений правильно.
4. Зберігайте виріб у сухому, закритому та безпечному приміщенні.



ВКАЗІВКА: в разі інших несправностей зверніться, будь ласка, в сервісний центр GARDENA. Ремонтні роботи повинні виконуватися тільки сервісними центрами GARDENA, а також спеціалізованими фірмами, що сертифіковані компанією GARDENA.

Утилізація:

(відповідно до RL2012/19/EC)

Виріб не можна утилізувати зі звичайними побутовими відходами. Він повинен бути утилізований відповідно до місцевих діючих стандартів з охорони навколишнього середовища.



ВАЖЛИВО!

→ Утилізуйте виріб у місцевому спеціалізованому збірному пункті з утилізації.

6. УСУНЕННЯ НЕСПРАВНОСТЕЙ



НЕБЕЗПЕЧНО! Небезпека отримання травми!

Ризик отримання різаної травми в разі обертання ножа або випадкового запуску виробу.

→ Перед усуненням несправностей зачекайте, доки ніж зупиниться, після чого від'єднайте виріб від джерела живлення. Використовуйте захисні рукавиці.

Заміна ножа:



НЕБЕЗПЕЧНО! Небезпека отримання травми!

Якщо ніж обертається та має пошкодження, згинання, розбалансування або щербинки існує ризик отримання різаної травми.

→ Забороняється використовувати виріб, якщо ніж пошкоджений, зігнутий, розбалансований або має щербинки.
→ Забороняється повторно заточувати ніж.

Запасні частини GARDENA можна придбати в дилера GARDENA або Служби обслуговування GARDENA.

Використовуйте тільки справні ножі GARDENA:

- **Запасний ніж GARDENA для PowerMax 1200/32**
Art. 4080 [5822340-01].
- **Запасний ніж GARDENA для PowerMax 1400/34**
Art. 4101 [5822654-01].

1. Заміну ножа повинна виконувати Служба обслуговування GARDENA або уповноважений GARDENA торговий представник-спеціаліст.

Проблема	Можлива причина	Усунення
Двигун не запускається	Подовжувальний кабель від'єднаний або пошкоджений.	→ Під'єднайте подовжувальний кабель або за необхідності замініть його.
	Лезо заблоковане.	→ Приберіть перешкоду.
Двигун заїло та він шумить	Лезо заблоковане.	→ Приберіть перешкоду.
	Висота різання занадто мала.	→ Збільште висоту різання.
Гучний шум, косарка гримить	Послабилися гвинти на двигуні, їх фіксатори або корпус косарки.	→ Необхідно закрутити гвинти. Це повинен зробити уповноважений торговий представник-спеціаліст або Служба обслуговування GARDENA.
Косарка їде нерівно або занадто вібує	Ніж пошкоджений або його кріплення ослаблене.	→ Необхідно закрутити або замінити ніж. Це повинен зробити уповноважений торговий представник-спеціаліст або Служба обслуговування GARDENA.
	Ніж занадто брудний.	→ Очистіть косарку (див. розділ 4. ДОГЛЯД). Якщо ці дії не виправили проблему, зверніться до Служби обслуговування GARDENA.
Газон скошений нерівно	Лезо затупилося або пошкоджене.	→ Необхідно замінити лезо, звернувшись до Служби обслуговування GARDENA.
	Висота різання занадто мала.	→ Збільште висоту різання.

7. ТЕХНІЧНІ ДАНІ

Електрична газонокосарка	Одиниця вимірювання	Значення (Art. 5032)	Значення (Art. 5034)
Номинальна потужність	Вт	1200	1400
Сітвоя напруга	В	230	230
Частота мережі	Гц	50	50
Число обертів ріжучого пристрою	об./хв.	3600	3600
Ширина стрижки	см	32	34
Налаштування висоти різання (12 положень)	см	від 2 до 6	від 2 до 6
Об'єм травозбирача	л	30	40
Вага	кг	9,1	9,7
Рівень звукового тиску $L_{PA}^{1)}$	дБ (А)	82	81
Можлива похибка K_{PA}		3	3
Рівень звукової потужності $L_{WA}^{2)}$; виміряний / гарантований	дБ (А)	92 / 94	91 / 93
Можлива похибка K_{WA}		2	1,79
Рівень вібрації рук $a_{vhw}^{1)}$	M/C^2	< 2,5	1,89
Можлива похибка k_a		1,5	1,5

Метод вимірювань згідно з: ¹⁾ EN 60335-2-77; ²⁾ RL 2000/14/EG



ВКАЗІВКА: вказане емісійне значення вібрації було виміряно відповідно до стандартного методу випробувань і може бути використано при порівнянні електроінструментів один з одним. Це значення може бути також використано для попередньої оцінки цього впливу. Емісійне значення вібрації може варіюватися під час дійсного використання електроінструменту.

8. КОМПЛЕКТУЮЧІ

Запасний ніж GARDENA для PowerMax 1200/32	Заміна затупленого ножа.	Art. 4080 [5822340-01]
Запасний ніж GARDENA для PowerMax 1400/34	Заміна затупленого ножа.	Art. 4101 [5822654-01]

9. СЕРВІС/ГАРАНТІЯ

Сервіс:

Для зв'язку дивіться, будь ласка, адресу на звороті.

Гарантійний лист:

У випадку виконання гарантійних вимог із вас не стягуватиметься плата за надані послуги.

GARDENA Manufacturing GmbH надає для всіх GARDENA оригінальних нових виробів гарантію терміном на 2 роки з моменту, коли вони були вперше придбані у дилера, якщо вироби були використані виключно у приватних цілях. На вироби, придбані на вторинному ринку, ця гарантія виробника не поширюється. Надана гарантія поширюється на всі істотні недоліки виробу, які на підставі доказів пояснюються дефектами матеріалу або виробничим браком. Ця гарантія передбачає безкоштовну заміну несправного виробу на справний, або ж ремонт несправного виробу, надісланого нам користувачем. Ми зберігаємо за собою право вибору одного з цих варіантів. Ця послуга надається за таких умов:

- Виріб використовувався за призначенням і згідно з рекомендаціями, наведеними в інструкціях із експлуатації.
- Ані покупець, ані треті особи не намагалися відкрити або відремонтувати виріб.
- В процесі експлуатації були використані тільки оригінальні GARDENA запасні та швидкозношувані частини.
- Пред'явити копію чека.

Гарантія не поширюється на звичайний знос деталей і компонентів (наприклад, на ріжучих пристроях, деталях кріплення ріжучих пристроїв, турбінах, джерелах світла, клиновидних і зубчастих ремнях, крильчатці, повітряних фільтрах, свічках запалення), візуальні зміни, а також швидкозношувані частини і витратні матеріали.

Ця гарантія виробника, відповідно вище вказаних умов, обмежується постачанням з метою заміни і ремонтом. Інші претензії до нас як виробника, такі як відшкодування збитку, не обґрунтовуються гарантією виробника. Звичайно, ця гарантія виробника, не стосується існуючих, встановлених законом і договірних гарантійних зобов'язань дилера/продавця.

Гарантія виробника підлягає правовим положенням ФРН.

У гарантійному випадку надішліть, будь ласка, несправний виріб разом із копією чеку про покупку і описом несправності, сплативши вартість пересилки, на адресу GARDENA сервісного центру.

Швидкозношені деталі:

Ніж є витратним матеріалом, і на нього не поширюється гарантія.

Deutschland / Germany

GARDENA
Manufacturing GmbH
Central Service
Hans-Lorenser-Straße 40
D-89079 Ulm
Produktfragen:
(+49) 731 490-123
Reparaturen:
(+49) 731 490-290
service@gardena.com

Albania

COBALT Sh.p.k.
Rr. Siri Kodra
1000 Tirana

Argentina

Husqvarna Argentina S.A.
Av.del Libertador 5954 –
Piso 11 – Torre B
(C1428ARP) Buenos Aires
Phone: (+54) 11 5194 5000
info.gardena@
ar.husqvarna.com

Armenia

Garden Land Ltd.
61 Tigran Mets
0005 Yerevan

Australia

Husqvarna Australia Pty. Ltd.
Locked Bag 5
Central Coast BC
NSW 2252
Phone: (+61) (0) 2 4352 7400
customer.service@
husqvarna.com.au

Austria / Österreich

Husqvarna Austria GmbH
Industriezeile 36
4010 Linz
Tel.: (+43) 732 77 01 01-485
service.gardena@
husqvarnagroup.com

Azerbaijan

Firm Progress
a. Aliyev Str. 26A
1052 Baku

Belgium

Husqvarna België nv/sa
Gardena Division
Rue Egide Van Ophem 111
1180 Uccle / Ukkel
Tel.: (+32) 2 720 92 12
info@gardena.be

Bosnia / Herzegovina

SILK TRADE d.o.o.
Industrijska zona Bukva bb
74260 Tešanj

Brazil

Husqvarna do Brasil Ltda
Av. Francisco Matarazzo,
1400 – 19º andar
São Paulo – SP
CNPJ: 05001-903
Tel: 0800-112252
marketing.br.husqvarna@
husqvarna.com.br

Bulgaria

AGROLAND България АД
бул. 8 Декември, №13
Офис 5
1700 Студентски град
София
Тел.: (+359) 24 66 69 10
info@agroland.eu

Canada / USA

GARDENA Canada Ltd.
100 Summerlea Road
Brampton, Ontario L6T 4X3
Phone: (+1) 905 792 93 30
info@gardenacanada.com

Chile

Maquinarias Agroforestales
Ltda. (Maga Ltda.)
Santiago, Chile
Avda. Chesterton
8355 comuna Las Condes
Phone: (+56) 2 202 4417
Dalton@maga.cl
Zipcode: 7560330

China

Husqvarna (Shanghai)
Management Co., Ltd.
富世华 (上海) 管理有限公司
3F, Benq Square B,
No207, Song Hong Rd.,
Chang Ning District,
Shanghai, PRC. 200335
上海市市长宁区淞虹路207号明
基广场B座3楼, 邮编: 200335

Colombia

Husqvarna Colombia S.A.
Calle 18 No. 68 D-31, zona
Industrial de Montevideo
Bogotá, Cundinamarca
Tel. 571 2922700 ext. 105
jairo.salazar@
husqvarna.com.co

Costa Rica

Compania Exim
Euroberoamericana S.A.
Los Colegios, Moravia,
200 metros al Sur del Colegio
Saint Francis – San José
Phone: (+506) 297 68 83
exim_euro@racsa.co.cr

Croatia

Husqvarna Austria GmbH
Industriezeile 36
4010 Linz
Tel.: (+43) 732 77 01 01-485
service.gardena@
husqvarnagroup.com

Cyprus

Med Marketing
17 Digeni Akrita Ave
P.O. Box 27017
1641 Nicosia
Czech Republic
Husqvarna Česko s.r.o.
Türkova 2319/5b
149 00 Praha 4 – Chodov
Bezplatná infolinka:
800 100 425
servis@cz.husqvarna.com

Denmark

GARDENA DANMARK
Lejrvej 19, st.
3500 Værløse
Tlf.: (+45) 70 26 47 70
husqvarna@husqvarna.dk
www.gardena.com/dk

Dominican Republic

BOSQUESA, S.R.L
Carretera Santiago Licey
Km. 5 ½
Esquina Copal II.
Santiago
Dominican Republic
Phone: (+809) 736-0333
joserbosquesa@claro.net.do

Ecuador

Husqvarna Ecuador S.A.
Arupos E1-181 y 10 de
Agosto Quito, Pichincha
Tel. (+593) 22800739
francisco.jacome@
husqvarna.com.ec

Estonia

Husqvarna Eesti OÜ
Valdeku 132
EE-11216 Tallinn
info@gardena.ee

Finland

Oy Husqvarna Ab
Gardena Division
Lautatarhankatu 8 B/PL 3
00581 HELSINKI
www.gardena.fi

France

Husqvarna France
9/11 Allée des pierres mayettes
92635 Gennevilliers Cedex
France
http://www.gardena.com/fr
N° AZUR: 0 810 00 78 23
(Prix d'un appel local)

Georgia

Transporter LLC
8/57 Beliashvili street
0159 Tbilisi, Georgia
Phone: (+995) 322 14 71 71

Great Britain

Husqvarna UK Ltd
Preston Road
Aycliffe Industrial Park
Newton Aycliffe
County Durham
DL5 6UP
info.gardena@
husqvarna.co.uk

Greece

Π. ΠΑΠΑΔΟΠΟΥΛΟΣ ΑΕΒΕ
Λεωφ. Αθηνών 92
Αθήνα
T.K.104 42
Ελλάδα
Τηλ. (+30) 210 5193100
info@papadopoulos.com.gr

Hungary

Husqvarna Magyarország Kft.
Ezred u. 1-3
1044 Budapest
Telefon: (+36) 1 251-4161
vevoszolgalat.husqvarna@
husqvarna.hu

Iceland

Ó. Johnson & Kaaber
Tunguhalsi 1
110 Reykjavik
ooj@ojk.is

Ireland

Husqvarna UK Ltd
Preston Road
Aycliffe Industrial Park
Newton Aycliffe
County Durham
DL5 6UP
info.gardena@
husqvarna.co.uk

Italy

Husqvarna Italia S.p.A.
Via Santa Vecchia 15
23868 VALMADRERA (LC)
Phone: (+39) 0341.203.111
assistenza.italia@
it.husqvarna.com

Japan

KAKUICHI Co. Ltd.
Sumitomo Realty &
Development Kojimachi
BLDG., 8F
5-1 Nibannco
Chiyoda-ku
Tokyo 102-0084
Phone: (+81) 33 264 4721
m_ishihara@kaku-ichi.co.jp

Kazakhstan

LAMED Ltd.
155/1, Tazhibayevoi Str.
050060 Almaty
IP Schmidt
Abayavenue 3B
110 005 Kostanay

Korea

Kyung Jin Trading CO.,LTD.
107-4, SunDuk Bld.,
YangJae-dong,
Seocho-gu,
Seoul, (zipcode: 137-891)
Phone: (+82) (0)2 574-6300

Kyrgyzstan

Alye Maki
av. Moladaya Guardir J 3
720014
Bishkek

Latvia

Husqvarna Latvija SIA
Ulbrokas 19A
LV-1021 Rīga
info@gardena.lv

Lithuania

UAB Husqvarna Lietuva
Ateities pl. 77C
LT-52104 Kaunas
info@gardena.lt

Luxembourg

Magasins Jules Neuberger
39, rue Jacques Stas
Luxembourg-Gasperich 2549
Case Postale No. 12
Luxembourg 2010
Phone: (+352) 40 14 01
api@neuberger.lu

Mexico

AFOSA
Av. Lopez Mateos Sur # 5019
Col. La Calma 45070
Zapopan, Jalisco
Mexico
Phone: (+52) 33 3818-3434
icornejo@afosa.com.mx

Moldova

Convel S.R.L.
290A Muncesti Str.
2002 Chisinau

Netherlands

Husqvarna Nederland B.V.
GARDENA Division
Postbus 50131
1305 AC ALMERE
Phone: (+31) 36 521 00 10
info@gardena.nl

Neth. Antilles

Jonka Enterprises N.V.
Sta. Rosa Weg 196
P.O. Box 8200
Curaçao
Phone: (+599) 9 767 66 55
pgm@jonka.com

New Zealand

Husqvarna New Zealand Ltd.
PO Box 76-437
Manukau City 2241
Phone: (+64) (0) 9 9202410
support.nz@husqvarna.co.nz

Norway

Husqvarna Norge AS
Gardena Division
Trøskenveien 36
1708 Sarpsborg
info@gardena.no

Peru

Husqvarna Perú S.A.
Jr. Ramón Cárcamo 710
Lima 1
Tel: (+51) 1 3320400 ext. 416
juan.remuzgo@
husqvarna.com

Poland

Husqvarna
Poland Spółka z o.o.
ul. Wysockiego 15 b
03-371 Warszawa
Phone: (+48) 22 330 96 00
gardena@husqvarna.com.pl

Portugal

Husqvarna Portugal, SA
Lagoa - Albarraque
2635 - 595 Rio de Mouro
Tel.: (+351) 21 922 85 30
Fax : (+351) 21 922 85 36
info@gardena.pt

Romania

Madex International Srl
Soseaua Odaii 117-123,
RO 013603 București, S1
Phone: (+40) 21 352.76.03
madex@ines.ro

Russia / Россия

ООО „Хускварна“
141400, Московская обл.,
г. Химки,
улица Ленинградская,
владение 39, стр.6
Бизнес Центр
„Химки Бизнес Парк“,
помещение ОВ02_04
http://www.gardena.ru

Serbia

Domel d.o.o.
Autoput za Novi Sad bb
11273 Belgrade
Phone: (+381) 1 18 48 88 12
miroslav.jejina@domel.rs

Singapore

Hy-Ray PRIVATE LIMITED
40 Jalan Pemimpin
#02-08 Tat Ann Building
Singapore 577185
Phone: (+65) 6253 2277
shiyiing@hyray.com.sg

Slovak Republic

Husqvarna Česko s.r.o.
Türkova 2319/5b
149 00 Praha 4 – Chodov
Bezplatná infolinka:
800 154 044
servis@sk.husqvarna.com

Slovenia

Husqvarna Austria GmbH
Industriezeile 36
4010 Linz
Tel.: (+43) 732 77 01 01-485
service.gardena@
husqvarnagroup.com

South Africa

Husqvarna
South Africa (Pty) Ltd
Postnet Suite 250
Private Bag X6,
Cascades, 3202
South Africa
Phone: (+27) 33 846 9700
info@gardena.co.za

Spain

Husqvarna España S.A.
Calle de Rivas nº 10
28052 Madrid
Phone: (+34) 91 708 05 00
atencioncliente@gardena.es

Suriname

Agrofix n.v.
Verlengde Hogestraat #22
Phone: (+597) 472426
agrofix@sr.net
Pobox : 2006
Paramaribo
Suriname – South America

Sweden

Husqvarna AB
Gardena Division
S-561 82 Husqvarna
Gardenaorder@husqvarna.se

Switzerland / Schweiz

Husqvarna Schweiz AG
Consumer Products
Industriestrasse 10
5506 Mägenwil
Phone: (+41) (0) 62 887 37 90
info@gardena.ch

Turkey

Dost Bahçe Diş Ticaret
Müessesilik A.Ş
Yunus Mah. Adil Sok. No:3
Ic Kapi No: 1 Kartal
34873 Istanbul
Phone: (+90) 216 38 93 939
info@dostbahce.com.tr

Ukraine / Україна

ТОВ «Хускварна Україна»
вул. Васильківська, 34,
офіс 204-г
03022, м. Київ
Тел. (+38) 044 498 39 02
info@gardena.ua

Uruguay

FELI SA
Entre Rios 1083 CP 11800
Montevideo – Uruguay
Tel: (+598) 22 03 18 44
info@felisa.com.uy

Venezuela

Corporación Casa y Jardín C.A.
Av. Caroní, Edif. Trezmen, PB.
Colinas de Bello Monte.
1050 Caracas.
Tlf: (+58) 212 992 33 22
info@casayjardin.net.ve

5032-20.960.04/0719
© GARDENA
Manufacturing GmbH
D-89070 Ulm
http://www.gardena.com