

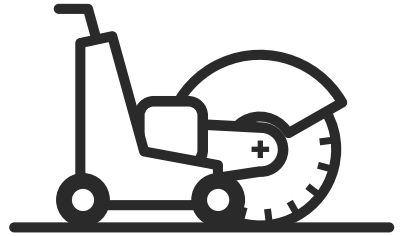

 **Husqvarna**[®]



Soff-Cut 150 E

EN Operator's manual
ES-MX Manual del usuario
FR-CA Manuel d'utilisation

2-25
26-50
51-75

Contents

Introduction.....	2	Troubleshooting.....	20
Safety.....	4	Transportation, storage and disposal.....	21
Assembly.....	9	Technical data.....	23
Operation.....	12	Supplier's declaration of Conformity.....	25
Maintenance.....	16	0

Introduction

Owner responsibility



WARNING: Processing of concrete and stone by methods such as cutting, grinding or drilling, especially during dry operation, generates dust that comes from the material being processed, which frequently contains silica. Silica is a basic component of sand, quartz, brick clay, granite and numerous other minerals and rocks. Exposure to excessive amount of such dust can cause:

Respiratory disease (affecting your ability to breathe), including chronic bronchitis, silicosis and pulmonary fibrosis from exposure to silica. These diseases may be fatal;

Skin irritation and rash.

Cancer according to NTP* and IARC* **/ National Toxicology Program, International Agency for Research on Cancer.

Take precautionary steps:

Avoid inhalation of and skin contact with dust, mist and fumes.

Wear and ensure that all bystanders wear appropriate respiratory protection such as dust masks designed to filter out microscopic particles. (See OSHA 29 CFR Part 1926.1153)

To minimize dust emissions, use water to bind the dust, when feasible. If dry operation is necessary, use an appropriate dust extractor.

It is the owner's/employer's responsibility that the operator has sufficient knowledge about how to use the product safely. Supervisors and operators must have read and understood the Operator's Manual. They must be aware of:

- The product's safety instructions.
- The product's range of applications and limitations.
- How the product is to be used and maintained.

National/Local regulations could restrict the use of this product. Find out what regulations are applicable where you work before you start using the product.

Product description

The product is an electric push floor saw for concrete.

Intended use

The product is used for sawing of contraction joints in the Ultra Early Stage of the concrete.

Note: National regulations can set limit to the operation of the product.

Product overview

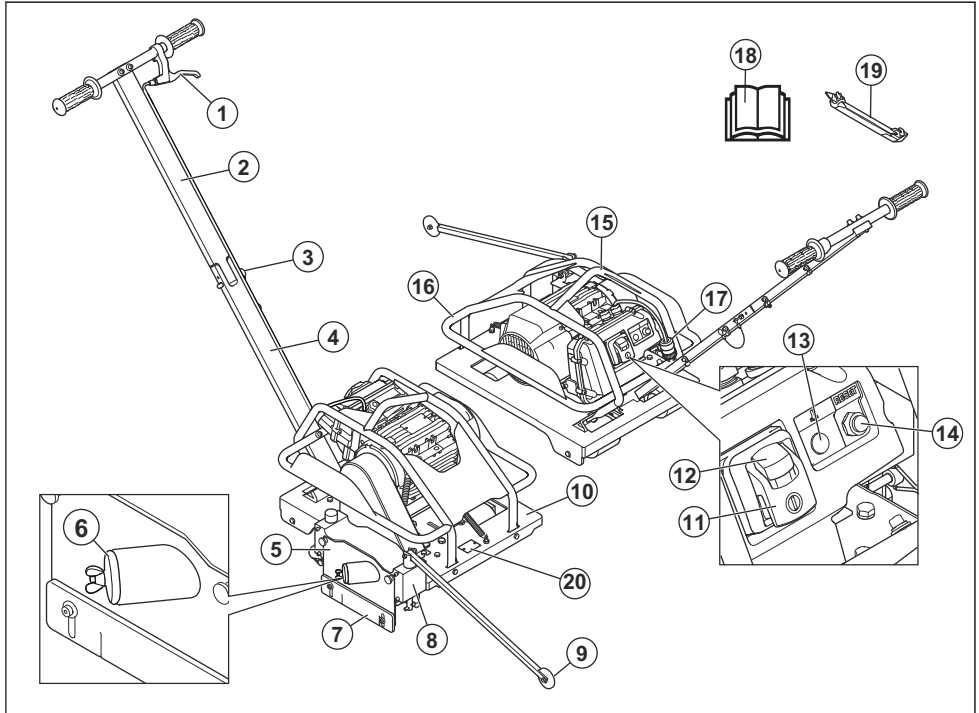

1. Blade release lever
2. Upper handle arm
3. Locking pin, handle
4. Lower handle arm
5. Blade block cover
6. Plug to dust extractor connection
7. Lexan™ cover
8. Blade block
9. Front pointer
10. Saw frame
11. Power switch
12. Lock button for power switch
13. Indicator for too high motor temperature
14. Overload reset button
15. Lifting eye
16. Roll cage
17. Power cord
18. Operator's manual
19. Skid plate (not included)
20. Rating plate

Symbols on the product



WARNING: Be careful and use the product correctly. This product can cause serious injury or death to the operator or others.



Read the operator's manual carefully and make sure that you understand the instructions before you use this product.



Use hearing protection, eye protection and respiratory protection. Refer to *Personal protective equipment* on page 7.



All displacement of the machine outside the cutting area shall be carried out with the tool not in rotation.



Keep body parts away from the cutting blade and other moving parts.



Risk of injury. Replacement of blade/ skid plate or inspection/ maintenance must be done with the motor stopped and plug disconnected.



Risk of cut injuries. Keep all body parts away from the cutting blade.



WARNING: The dust can cause health problems. Use an approved respiratory protection. Always make sure that there is good airflow.



↓ Operate the handle to unlock the mechanism and to lower the blade into the concrete.



Risk of pinching. Keep body parts away from the moving parts of the product.



On/ Off.



The arrow on the blade block shows in which direction the cutting blade rotates.



Read and understand the manual for the dust extractor.



Always lift the product at the lifting point.

Note: Other symbols/decals on the product refer to special certification requirements for some markets.

Rating plate

			
Husqvarna AB, SE-561 82 Huskvarna, Sweden (B) Made in Bulgaria			
TYPE (C)			
V~	A	kW	Hz
BLADE RPM			kg
\varnothing			
PRODUCT NO. (D)			
SERIAL NO. (E)			

- A: Brand
- B: Manufacturer address
- C: Type
- D: Product number
- E: Serial number

Product liability

As referred to in the product liability laws, we are not liable for damages that our product causes if:

- the product is incorrectly repaired.
- the product is repaired with parts that are not from the manufacturer or not approved by the manufacturer.
- the product has an accessory that is not from the manufacturer or not approved by the manufacturer.
- the product is not repaired at an approved service center or by an approved authority.

Safety

Safety definitions

Warnings, cautions and notes are used to point out specially important parts of the manual.



WARNING: Used if there is a risk of injury or death for the operator or bystanders if the instructions in the manual are not obeyed.



CAUTION: Used if there is a risk of damage to the product, other materials or the adjacent area if the instructions in the manual are not obeyed.

Note: Used to give more information that is necessary in a given situation.

Reservations of the manufacturer

Subsequent to publishing this manual Husqvarna may issue additional information for safe operation of this product. It is the owner's obligation to keep up with the safest methods of operation.

Husqvarna AB has a policy of continuous product development and therefore reserves the right to modify the design and appearance of products without prior notice.

For customer information and assistance, contact us at our website: www.husqvarna.com

General power tool safety warnings



WARNING: Read all safety warnings, instructions, illustrations and specifications provided with this power tool. Failure to follow all instructions listed below may result in electric shock, fire and/or serious injury.

Note: Save all warnings and instructions for future reference. The term "power tool" in the warnings refers to your mains-operated (corded) power tool or battery-operated (cordless) power tool.

Work area safety

- **Keep work area clean and well lit.** Cluttered or dark areas invite accidents.
- **Do not operate power tools in explosive atmospheres, such as in the presence of flammable liquids, gases or dust.** Power tools create sparks which may ignite the dust or fumes.
- **Keep children and bystanders away while operating a power tool.** Distractions can cause you to lose control.
- **Do not overreach. Keep proper footing and balance at all times.** This enables better control of the power tool in unexpected situations.
- **Dress properly. Do not wear loose clothing or jewellery. Keep your hair and clothing away from moving parts.** Loose clothes, jewellery or long hair can be caught in moving parts.
- **If devices are provided for the connection of dust extraction and collection facilities, ensure these are connected and properly used.** Use of dust collection can reduce dust-related hazards.
- **Do not let familiarity gained from frequent use of tools allow you to become complacent and ignore tool safety principles.** A careless action can cause severe injury within a fraction of a second.

Electrical safety

- **Power tool plugs must match the outlet. Never modify the plug in any way. Do not use any adapter plugs with earthed (grounded) power tools.** Unmodified plugs and matching outlets will reduce risk of electric shock.
- **Avoid body contact with earthed or grounded surfaces, such as pipes, radiators, ranges and refrigerators.** There is an increased risk of electric shock if your body is earthed or grounded.
- **Do not expose power tools to rain or wet conditions.** Water entering a power tool will increase the risk of electric shock.
- **Do not abuse the cord. Never use the cord for carrying, pulling or unplugging the power tool. Keep cord away from heat, oil, sharp edges or moving parts.** Damaged or entangled cords increase the risk of electric shock.
- **When operating a power tool outdoors, use an extension cord suitable for outdoor use.** Use of a cord suitable for outdoor use reduces the risk of electric shock.
- **If operating a power tool in a damp location is unavoidable, use a residual current device (RCD) protected supply.** Use of a RCD reduces the risk of electric shock.

Personal safety

- **Stay alert, watch what you are doing and use common sense when operating a power tool. Do not use a power tool while you are tired or under the**

influence of drugs, alcohol or medication. A moment of inattention while operating power tools may result in serious personal injury.

- **Use personal protective equipment. Always wear eye protection.** Protective equipment such as dust mask, non-skid safety shoes, hard hat or hearing protection used for appropriate conditions will reduce personal injuries.
- **Prevent unintentional starting. Ensure the switch is in the off-position before connecting to power source and/or battery pack, picking up or carrying the tool.** Carrying power tools with your finger on the switch or energising power tools that have the switch on invites accidents.
- **Remove any adjusting key or wrench before turning the power tool on.** A wrench or a key left attached to a rotating part of the power tool may result in personal injury.
- **Do not overreach. Keep proper footing and balance at all times.** This enables better control of the power tool in unexpected situations.
- **Dress properly. Do not wear loose clothing or jewellery. Keep your hair and clothing away from moving parts.** Loose clothes, jewellery or long hair can be caught in moving parts.
- **If devices are provided for the connection of dust extraction and collection facilities, ensure these are connected and properly used.** Use of dust collection can reduce dust-related hazards.
- **Do not let familiarity gained from frequent use of tools allow you to become complacent and ignore tool safety principles.** A careless action can cause severe injury within a fraction of a second.

Power tool use and care

- **Do not force the power tool. Use the correct power tool for your application.** The correct power tool will do the job better and safer at the rate for which it was designed.
- **Do not use the power tool if the switch does not turn it on and off.** Any power tool that cannot be controlled with the switch is dangerous and must be repaired.
- **Disconnect the plug from the power source and/or remove the battery pack, if detachable, from the power tool before making any adjustments, changing accessories, or storing power tools.** Such preventive safety measures reduce the risk of starting the power tool accidentally.
- **Store idle power tools out of the reach of children and do not allow persons unfamiliar with the power tool or these instructions to operate the power tool.** Power tools are dangerous in the hands of untrained users.
- **Maintain power tools and accessories. Check for misalignment or binding of moving parts, breakage of parts and any other condition that may affect the power tool's operation. If damaged, have the power**

tool repaired before use. Many accidents are caused by poorly maintained power tools.

- **Keep cutting tools sharp and clean.** Properly maintained cutting tools with sharp cutting edges are less likely to bind and are easier to control.
- **Use the power tool, accessories and tool bits etc. in accordance with these instructions, taking into account the working conditions and the work to be performed.** Use of the power tool for operations different from those intended could result in a hazardous situation.
- **Keep handles and grasping surfaces dry, clean and free from oil and grease.** Slippery handles and grasping surfaces do not allow for safe handling and control of the tool in unexpected situations.

Service

- **Have your power tool serviced by a qualified repair person using only identical replacement parts.** This will ensure that the safety of the power tool is maintained.

Safety instructions for operation



WARNING: Read the warning instructions that follow before you use the product.

- This product produces an electromagnetic field during operation. This field may under some circumstances interfere with active or passive medical implants. To reduce the risk of serious or fatal injury we recommend persons with medical implants to consult their physician and the medical implant manufacturer before operating this product.
- Make sure that there is always one more person near when you use the product. If an accident occurs, you can receive help when it is necessary.
- Always be careful and use your common sense. If you are not sure how to operate the product in a special situation, stop and speak to your Husqvarna dealer before you continue.
- The operator is responsible for accidents that occur to other persons or their property.
- Keep the product clean. Make sure that you can clearly read signs and decals.
- Do not let a person use the product unless that they read and understand the contents of the operator's manual.
- Do not let a child operate the product.
- Do not let a person, without knowledge of the instructions, operate the product.
- Do not use the product if it is defective.
- Do not change this product or use it if it is possible that it is changed by others.
- Examine the work area to make sure that safe operation of the product cannot be prevented.



CAUTION: Read the caution instructions that follow before you use the product.

- Do not operate the product with too much load. Overload can cause damage to the product.
- Make sure that the blade does not touch the ground or an other surface when the product is moved.

Grounded product instructions



WARNING: Incorrect connection can result in electrical shock. Speak to an approved electrician if you are not sure if the product is correctly grounded.

Do not do modifications to the power plug from its factory specification. If the power plug is not correct for the mains outlet, let an approved electrician install a correct mains outlet. Obey local regulations and laws.

If you do not fully understand the instructions about the grounded product, speak to an approved electrician.

The product has a grounded power cord and power plug. Always connect the product to a grounded mains outlet. This decreases the risk of electrical shock if there is a malfunction.

Do not use electrical adapters with the product.

Extension cables

- The mark on the extension cable must be the same or higher than the value written on the rating plate of the product.

- Use grounded extension cables.
- When you operate a power tool outdoor, use extension cable that is applicable for outdoor operation. Use of a power cord applicable for outdoor operations decreases the risk of electrical shock.
- Keep the connection to the extension cable dry and off the ground.
- Keep the extension cable away from heat, oil, sharp edges or moving parts. Damaged or too large extension cables increases the risk of electrical shock.
- Make sure that the extension cables are not damaged and in good condition. Do not use the product if a cable is damaged. Let an approved service center repair the product.
- To prevent overheating, do not use the extension cable while it is folded.
- Make sure that the extension cable is behind you when you use the product. This is to prevent damage to the power cord.
- Use only approved extension cables with sufficient length.

Personal protective equipment



WARNING: Read the warning instructions that follow before you use the product.

- Always use correct personal protective equipment when you operate the product. The personal protective equipment does not erase the risk of injury. The personal protective equipment decreases the grade of injury if an accident occurs. Let your dealer help you select the right equipment.
- Use approved eye protection while you operate the product.
- Do not use loose, heavy and not applicable clothing. Use clothes that let you move freely.
- Use approved protective gloves that enables a solid hold.
- Use rubber protective gloves that prevents skin irritation from wet concrete.
- Use an approved protective helmet.
- Always use approved hearing protection while you operate the product. Noise for a long period can cause noise-induced hearing loss.
- The product makes dust that contain dangerous chemicals. Use an approved breathing protection.
- Use boots with steel toe-caps and non-slip soles.
- Make sure that you have a first aid kit near.
- Sparks can occur when you operate the product. Make sure that you have a fire extinguisher near.

Safety devices on the product



WARNING: Read the warning instructions that follow before you use the product.

- Do not use a product with defective safety devices. Do a check of the safety devices regularly. If the safety devices are defective, speak to your Husqvarna service agent.
- Do not make modifications on safety devices. Do not use the product if protective plates, protective covers, safety switches or other protective devices are not attached or are defective.

To do a check of the power switch

The power switch is used to start and stop the motor.

1. Push the lock button (A) and pull the power switch (B) up to start the motor.

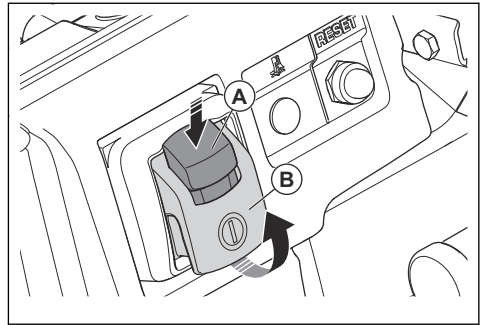

2. Push the power switch down to stop the motor.

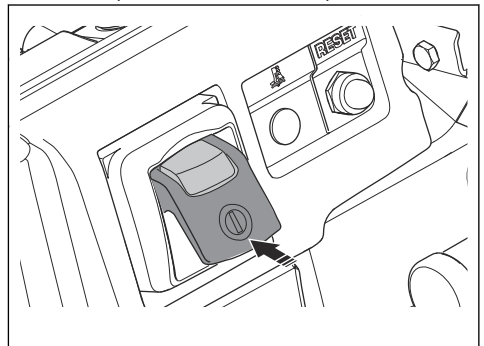

3. Do a check that the motor and the blade stop. Make sure that the cutting blade can rotate freely until it is fully stopped.

Lexan™ cover

The Lexan™ cover keeps dust away from the operator. It also prevents that particles eject. Make sure that the Lexan™ cover moves freely up and down.

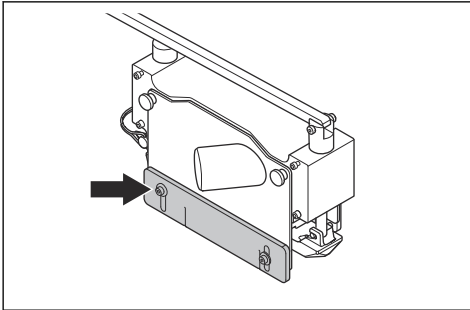

Sheave guard

The sheave guard gives protection from the blade shaft sheave.

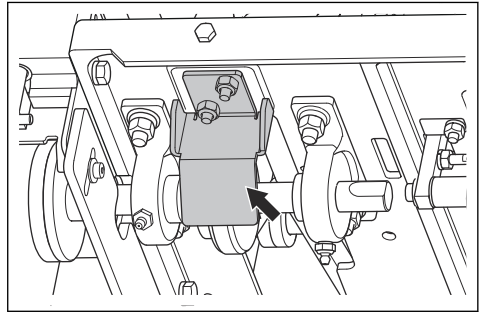

Roll cage

The roll cage prevents damage to the product and the motor. It prevents injury to the operator.

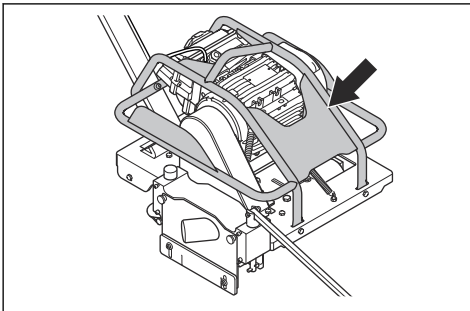

Plug to dust extractor connection

Always use the plug if the product is not connected to a dust extractor.

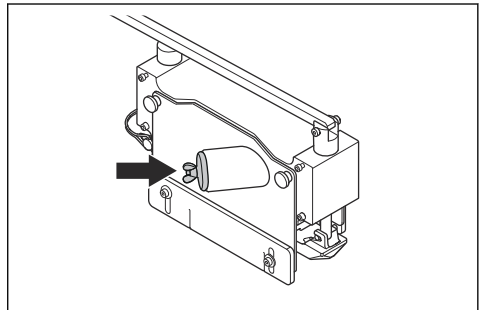

Belt guard

The belt guard gives protection from the blade shaft sheave and the belt.

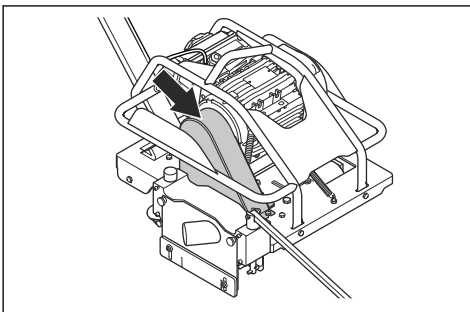

To examine the protective guards

1. Examine the blade block and the blade block guard, the Lexan™ cover, the sheave guard, the roll cage, the belt guard and the plug for damage.
2. Replace the protective guards if they are damaged.
3. Make sure that the protective guards are correctly attached before you start the product.

Safety instructions for maintenance



WARNING: Read the warning instructions that follow before you use the product.

- Before you do the maintenance on the product, stop the motor. Disconnect the power cord.
- Use protective gloves when you do maintenance on the cutting equipment. The blade is very sharp and cuts can easily occur.
- Accessories and changes to the product that are not approved by the manufacturer, can cause serious

injury or death. Always use accessories and parts that are approved by the manufacturer.

- If the maintenance is not done correctly and regularly, the risk of injury and damage to the product increases.
- Only do the maintenance as given in this operator's manual. All other servicing must be done by an approved Husqvarna service agent.
- Let an approved Husqvarna service agent do servicing on the product regularly.

- Replace damaged, worn or broken parts.



CAUTION: When you clean the product, make sure not to get water in the electrical system and the motor. Water can cause damage to the product or short circuit to the motor.

Assembly

Introduction



WARNING: Read and understand the safety chapter before you assemble the product.

To remove the product from the package

- Lift the product from the center handle on the roll cage to remove the product from the package.

To install the blade

Note: No blade or skid plate are included with the product. Purchase the correct blade and skid plate from your local Husqvarna dealer, refer to *Technical data on page 23*.



WARNING: Examine the blade for damage or wear. If the blade shows damage or wear, discard the blade. A worn or damaged blade can cause injury.



WARNING: Examine the blade flanges for damage, wear and dirt. Clean dirty flanges and replace flanges that are damaged. Worn, damaged or dirty product parts can cause injury.

If you have the blade block guard, a blade and a skid plate installed, refer to *To remove the blade on page 10*.

1. Put the new blade (C) tightly against the inner flange on the blade shaft (D).

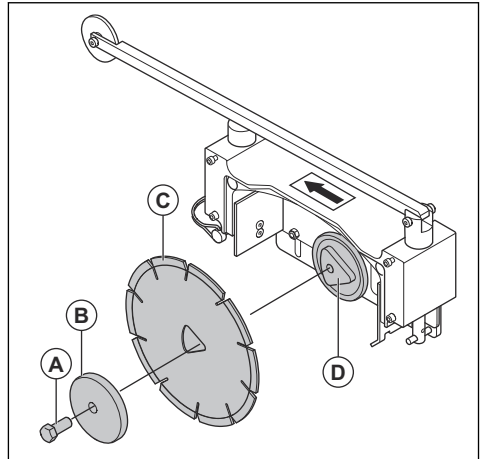

2. Make sure that the rotation direction of the blade is correct.

Note: The decal above the blade block shows the direction of the blade.

3. Put the outer flange (B) tightly against the blade on the blade shaft.
4. Install the blade shaft bolt (A)

- Put 1 blade wrench in the slot at the front of the motor. Put 1 on blade wrench at the blade shaft bolt in the blade block.

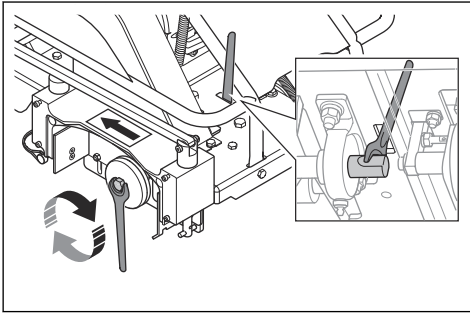

Note: 2 blade wrenches are supplied with the product.

- Tighten the blade shaft bolt (A) clockwise with the blade wrench.
- Install the skid plate and the blade block guard. Refer to *To install the skid plate and the blade block guard on page 11*.

To remove the blade

- Pull and hold the release lever when you tilt the product. Push the handlebar down to set the product in tilt position.

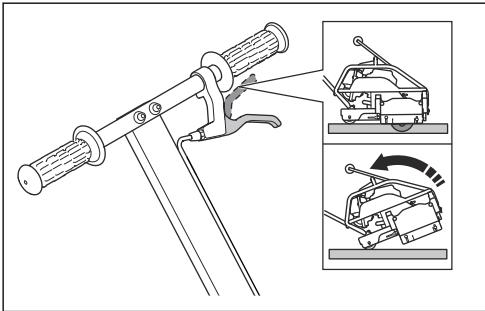

- Release the lever to lock the product at tilt position.

- Turn the 2 locking knobs counterclockwise and remove the blade block cover.

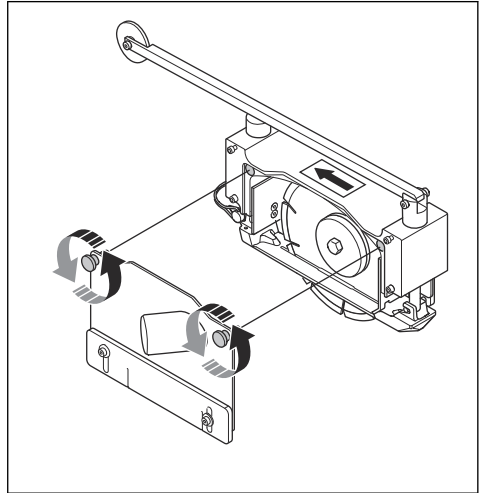

- Push down on the rear pointer to release the skid plate.

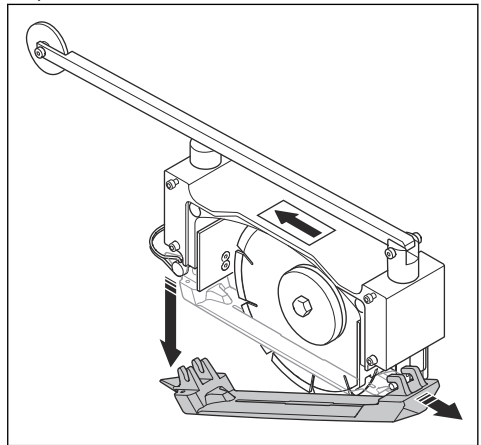

- Put 1 blade wrench in the slot at the front of the motor. Put 1 blade wrench on the blade shaft bolt in the blade block.

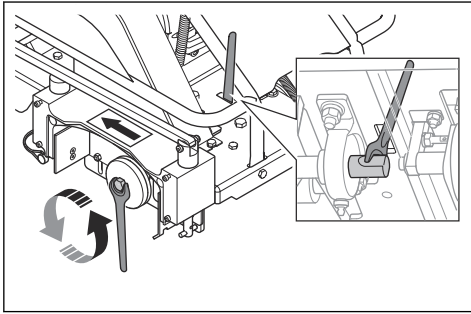

Note: 2 blade wrenches are supplied with the product.

- Turn the blade shaft bolt (A) counterclockwise until the wrench in the slot engages on the flat surfaces of the blade shaft.

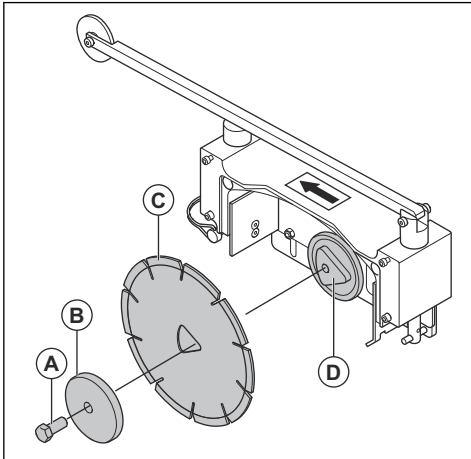

- Remove the blade shaft bolt (A). Remove the outer blade flange (B). Remove the blade (C) from the blade shaft (D).

To install the skid plate and the blade block guard



CAUTION: Always replace the skid plate when you install a new blade. Do not use a damaged skid plate.

Note: Make sure that the skid plates are not damaged during storage.

- Put the front of the skid plate on the pin that is installed at the front of the blade block.

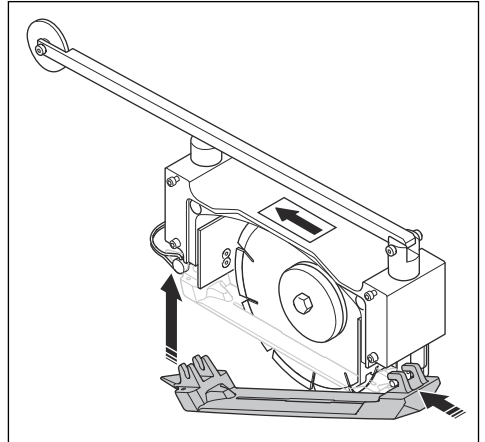

- Put the rear end of the skid plate on the pin that is installed at the rear of the blade block. Push the skid plate up until you hear a click.
- Align the 2 knobs of the blade block guard with the holes in the blade block. Turn the 2 knobs of the blade block guard and tighten until it is fully attached to the blade block.

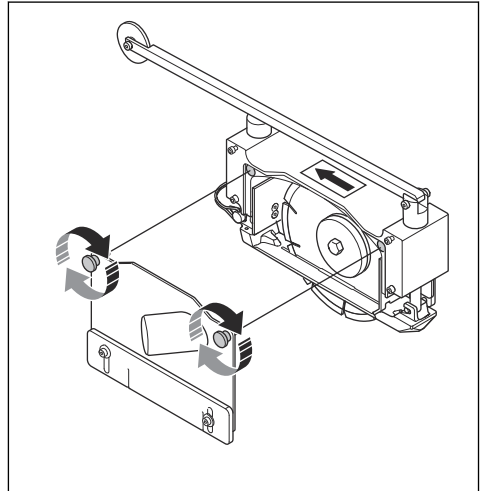

- Lift the skid plate to make sure that the blade moves freely through the skid plate.

Blade block guard

The blade block guard gives protection from the rotating blade and keeps dust away from the operator.

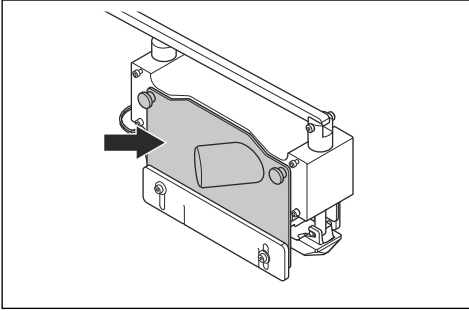

Operation

Introduction



WARNING: Read and understand the safety chapter before you use the product.

Basic working techniques

Contraction joints and joint spacing

As concrete hydrates or cures and begins to set, it develops internal stresses which may cause random cracks.

Random cracks cast doubt on the quality and workmanship of the concrete. Contraction joints are cut in concrete to relieve these stresses before they seek their own relief in the form of random crack.

The Soff-Cut Ultra Early Entry system controls random cracking through the early timing of a saw cut at predetermined locations to create weakened planes in the concrete that subsequently crack at the bottom of the cut to relieve stress.

Sawed contraction joints must be a minimum of $\frac{1}{8}$ of the concrete depth and a minimum of 25 mm (1") deep.

Saw contraction joints when the concrete holds the weight of the product and the operator. Make sure that the product does not make marks on or cause damage to the concrete.

There are many possibilities for joint layout. Joint layout should be provided, the saw contractor should submit a detailed joint layout for approval prior to cutting.

There are many conditions that have an effect on joint spacing.

- Concrete thickness.
- Type, amount and location of reinforcement.

- Shrinkage potential of concrete-cement (type, quantity), aggregate (size, quantity, quality), water to cement ratio, admixtures, concrete temperature.
- Base friction.
- Slab restraints.
- Layout of foundations, racks, pits, equipment pad, trenches, etc.
- Environmental factors - temperature, wind, humidity.
- Methods and quality of concrete curing.

Generally, contraction joint patterns should divide slabs into approximate square panels per the recommended spacing shown in the table.

Concrete thickness, mm (in.)	Maximum spacing, m (ft.)
90 (3.5)	2.4 (8)
100, 114 (4, 4.5)	3.0 (10)
125, 140 (5, 5.5)	3.6 (12)
150 (6) or greater	4.5 (15)

At all intersecting cross cuts, install Husqvarna joint protectors at each joint to prevent joint damage. Install an additional joint protector where the right wheel will cross the joint to prevent concrete damage.

Maximizing the Soff-Cut system

"The timing of concrete operations - especially finishing and jointing - is critical... Failure to address this issue can contribute to undesirable characteristics in the wearing surface as cracking..." (Extract from the foreword of the American Concrete Institute (ACI) 302.1 R-96.)

The Soff-Cut Ultra Early Entry system has revolutionized the method used to control random cracking.

In order for an operator to do a satisfactory job using the Soff-Cut system, the following criteria must be met:

- A Soff-Cut Ultra Early Entry dry up-cut saw.
- A Husqvarna Excel Series dry-cutting diamond blade.
- A Husqvarna anti-ravel skid plate installed with every new diamond blade.
- An operator skilled in using the Soff-Cut Ultra Early Entry cutting system.

Without this, joints can not be cut clearly enough to control random cracking before it starts, which is what the building owner is paying for.

The ACI Spec 302.1R-96 says it best:

"Early-entry dry-cut saws use diamond-impregnated blades and a skid plate that helps prevent spalling. Timely changing of skid plates is necessary to effectively control spalling. It is best to change skid plates in accordance with manufacturer's recommendations...The goal of saw-cutting is to create a weakened plane as soon as the joint can be cut...The timing of the early-entry process allows joints to be in place prior to development of significant tensile stress in the concrete..."

The Portland Cement Association (PCA) engineering bulletin, Concrete Floors on the ground, also states:

"Proper jointing can eliminate unsightly random cracks. Aspects of jointing that lead to a good job are choosing the correct type of joint for each location, establishing a good joint pattern and layout, and installing the joint at the correct time... Timing of joint sawing is critical...Lightweight, high-speed, early-cut saws have been developed to permit the joint sawing very soon after floor finishing, sometimes within 0 to 2 hours...if the cut is sawn within a few hours after the final finishing, random cracking can be controlled..."

Husqvarna has the only Ultra Early Entry dry-cutting system (Soff-Cut) which controls random cracking through the early timing of the cut. With the Soff-Cut method, control joints are usually cut within 2 hours after the finishing process.

Joint cutting should begin as soon as the concrete will support the weight of the saw and the operator at each joint location and before final set.

If the joints are not being cut within this time frame then the Soff-Cut Ultra Early Entry method is not being followed.

To fold the handle up

1. Pull out the locking pin (A) from the hole in the hinge of the handle.

2. Fold the handle up (B).

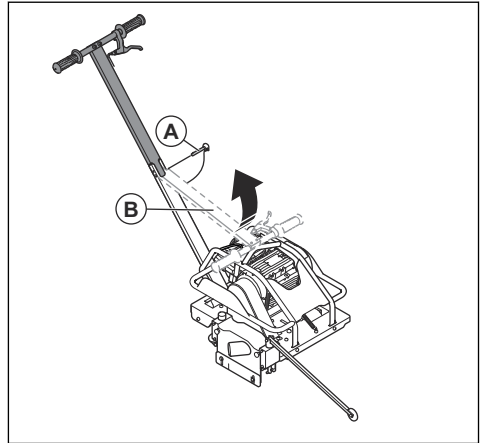

3. Put the locking pin (A) in the hole in the hinge of the handle.

To fold the handle down

1. Pull out the locking pin (A) from the hole in the hinge of the handle.
2. Fold the handle down (B).

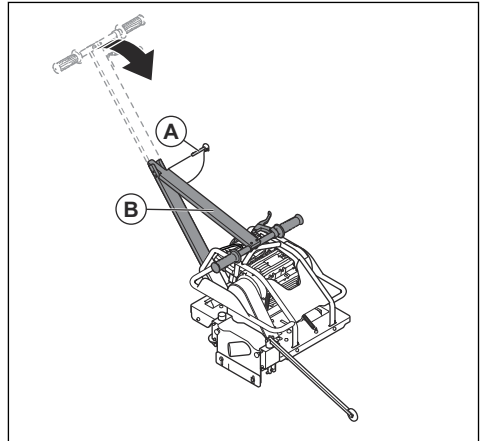

3. Put the locking pin (A) in the hole in the hinge of the handle.

To do work with dust

This product has a dust outlet on the blade block cover. The dust outlet is used to connect a dust extractor.

- Always use a HEPA dust extractor. It is also recommended to use an antistatic extraction hose.

Note: For Husqvarna products, OSHA objective data are available at www.husqvarna.com/us. The

performance of the dust extractor can change over time.

To connect a dust extractor to the product

1. Turn the wing nut on the plug counterclockwise.
2. Remove the plug from the pipe on the blade block cover.
3. Connect a dust extractor to the blade block.

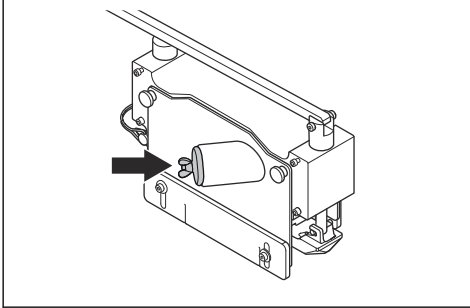

Note: If the dust extractor is not compatible with the connection on the product, use an adapter.

To connect the product



WARNING: Make sure that the electrical supply align with the data on the rating plate.



WARNING: Make sure that the mains socket is correctly grounded before you connect the product. Refer to *Grounded product instructions on page 6*.

1. Connect the product to a recommended extension cable. Refer to *Recommended cable dimensions on page 24*.
2. Connect the extension cable to a correctly grounded outlet. Refer to *Grounded product instructions on page 6*.

To start the motor

- Push the lock button (A) and pull the power switch (B) up.

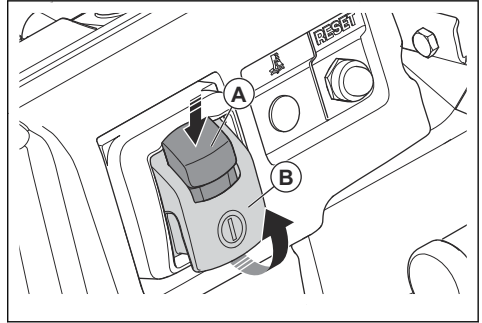

To operate the product



CAUTION: Make sure that no objects hit the blade block. It can cause damage to the product.

1. Start the motor. Refer to *To start the motor on page 14*.
2. Align the front pointer (A) and the rear pointer (B) with the line where you will do the cut.

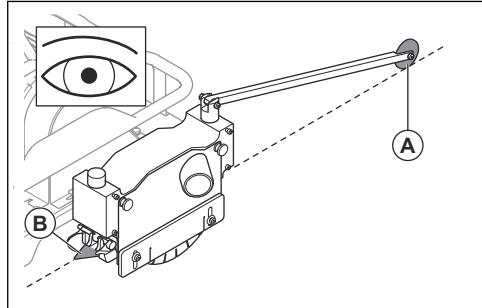

3. Push the handle down and pull the blade release lever to slowly lower the blade into the concrete.

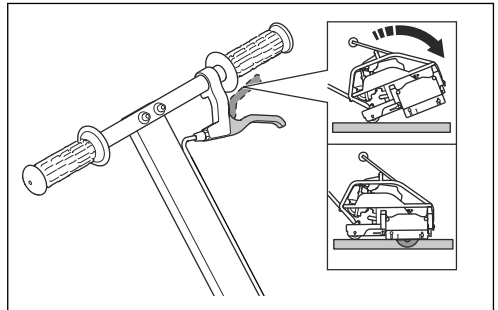

- Put the cord on your shoulder and put your hands on the handlebar.

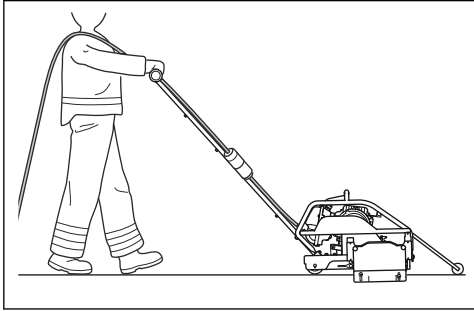

- Push the product forward to keep the front pointer in the cut line. Push the product at half speed for the first 50 ft., if a new blade has been installed.
- Increase the forward speed of the product until the blade and motor can work at maximum efficiency. Do not use more than necessary force to push the product forward.
- When you operate the product near a wall, lift the front pointer. Look at the rear pointer to make sure that you cut straight.
- When the operation is completed, tilt the product rearward to engage the lever that keeps the product in tilt position.
- Stop the motor. Refer to *To stop the motor on page 15*.
- Clean the product. Refer to *To do a general inspection on page 16*.

To stop the motor

- Push the power switch down to stop the motor.

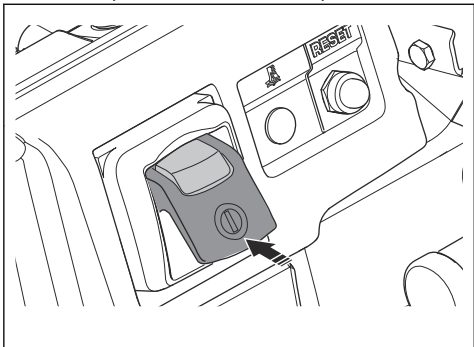

- Do a check that the motor and the blade stop. Make sure that the cutting blade can rotate freely until it is fully stopped.

Motor protection

There are 2 systems for motor protection.

Indicator for too high motor temperature

If the motor temperature becomes too high, the indicator (A) comes on. For more information refer to *Troubleshooting schedule on page 20*.

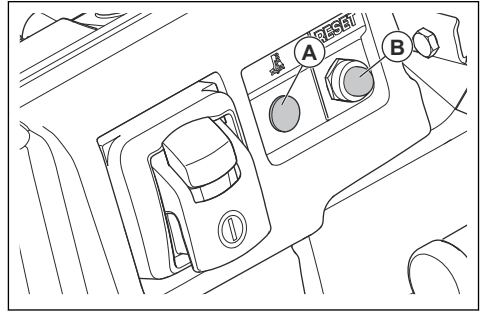

CAUTION: Do not continue to operate the product when the indicator is on. Risk of damage to the motor.

Overload protection

The overload protection cuts the current supply to the motor. The overload protection engages if the motor has too high load or the blade cannot move freely for a long time.

To reset the overload protection

There is an inertia in the system. It is not possible to reset the overload protection immediately. It is also not possible to reset the overload protection while the indicator for too high motor temperature (A) is on.

- Wait for the motor to decrease in temperature and the indicator to go off.
- Push the reset button (B).

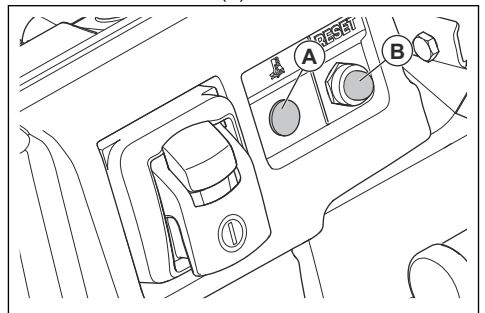

Maintenance

Introduction



WARNING: Read and understand the safety chapter before you do maintenance on the product.



WARNING: To prevent injury, disconnect the power cord before you do maintenance.

Maintenance schedule

The maintenance intervals are calculated from daily use of the product. The intervals change if the product is not used daily.

Maintenance	Daily	Weekly (40 h)
Do a general inspection	X	
Clean the blade and the blade block guard (every use)	X	
Clean the product	X	
Examine the controls	X	
Examine the skid plate	X	
Examine safety devices. Refer to <i>Safety devices on the product on page 7</i>	X	
Examine the wheels		X
Examine the blade	X	
Examine the drive belt		X
Lubricate the blade shaft bearings		X
Examine the power cord for damage	X	

To do a general inspection

- Make sure that all nuts and screws on the product are tightened correctly.

To clean the product externally



CAUTION: Always clean the product immediately after use, before the concrete becomes dry. Remaining concrete can cause damage to the product.

1. Remove the blade. Refer to *To remove the blade on page 10*.
 2. Clean the product with water.
-



CAUTION: Do not point the water directly at the motor, especially if you use a high-pressure washer.

3. Make sure that the handles and levers are clean and dry before you operate the product.

- Clean the blade block and blade from concrete particles after each use. Use a heavy duty brush and water. The remaining concrete (A) will dry and set (B) if you do not remove it.

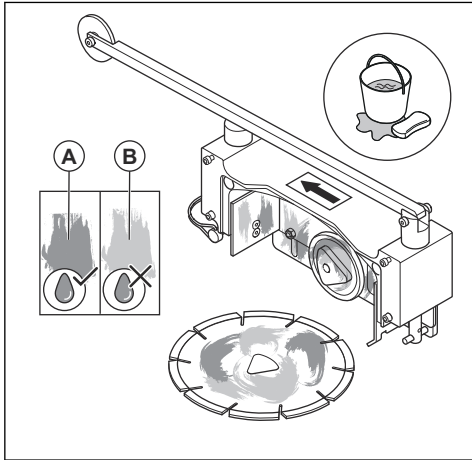

- Keep all openings and slots on the product clean to make sure that air flows freely through the motor area.

To examine the skid plate

- Examine the skid plate for damage.
- Examine the slot of the skid plate for too much wear.
- Examine the bottom of the skid plate for too much burrs.
- Make sure that the skid plate is not twisted.
- Lift the front and the rear of the skid plate. Make sure that the blade moves freely through the slot of the skid plate.
- If the skid plate is damaged, replace the skid plate. Refer to *To install the skid plate and the blade block guard on page 11.*

To examine the wheels

- Regularly examine the wheels on your product. Damaged wheels can decrease the quality of the result.
- Do a check that all wheels rotate freely and smooth.
- Replace the wheels if they show signs of damage or wear.

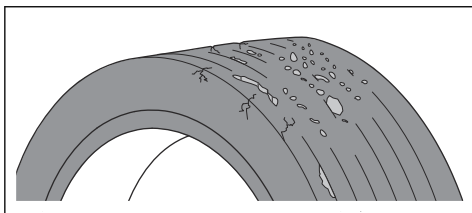

To examine the drive belt



CAUTION: Do not use the product if the drive belt is damaged. You must replace the drive belt if it is damaged.

- Loosen, but do not remove, the 4 screws on the belt guard.

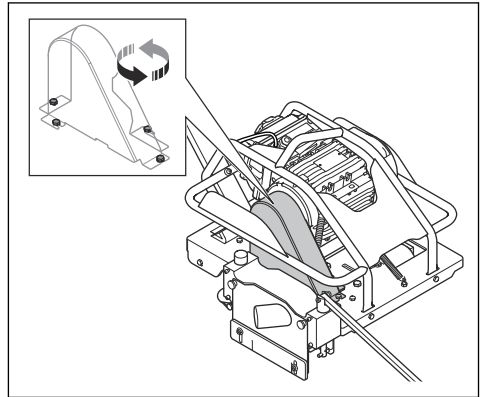

- Push from the front and the rear side of the belt guard.

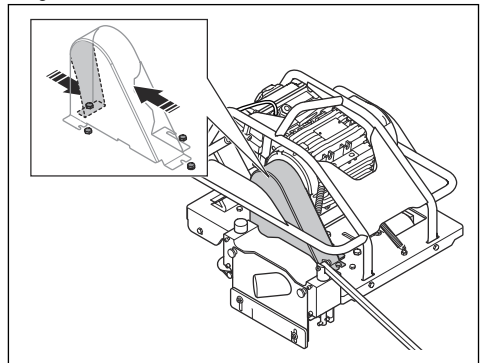

3. Lift the belt guard to remove it.

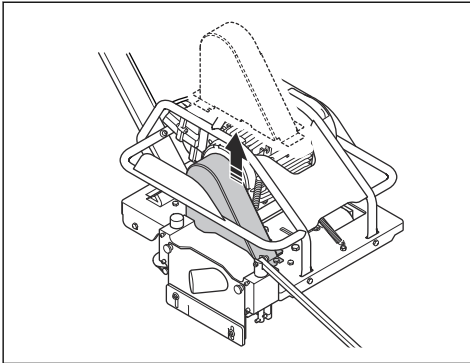

4. Tilt the product to get access to the drive belt.

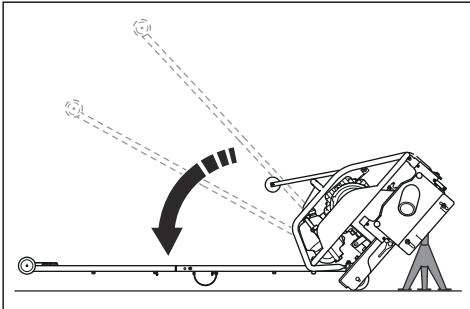

5. Put a support below the product to keep it stable.
6. Examine the drive belt for damage and wear.

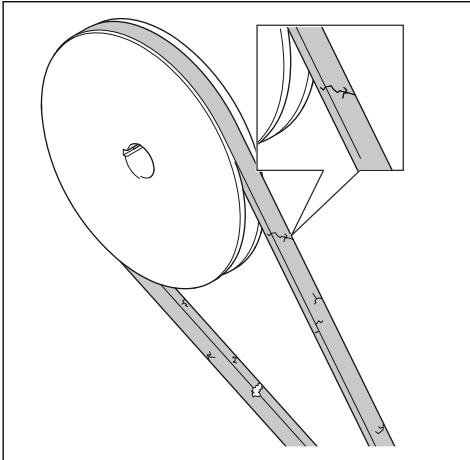

7. If the drive belt is damaged, replace the drive belt. Refer to *To replace the drive belt on page 18*.
8. If the drive belt is not damaged, assemble all parts in the opposite sequence to how they were disassembled.

To replace the drive belt

1. Remove the belt guard. Refer to *To examine the drive belt on page 17*.
2. Move the belt tensioner (A) and remove the drive belt (B) from the pulley wheel adjacent to the motor.

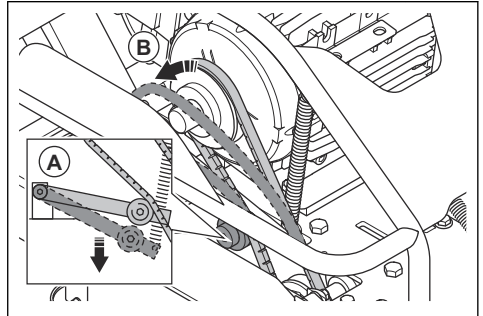

3. Remove the 2 bolts (A) on 1 of the bearing blocks and remove the drive belt (B).

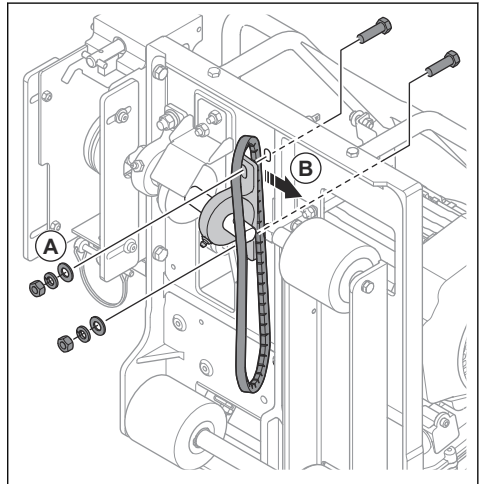

4. Assemble the new drive belt.

5. Make sure that the blade aligns correctly with the skid plate.

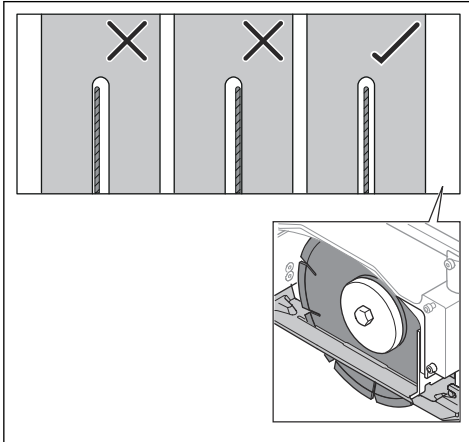

6. Tighten the 2 bolts (B) that hold the bearing block (A).

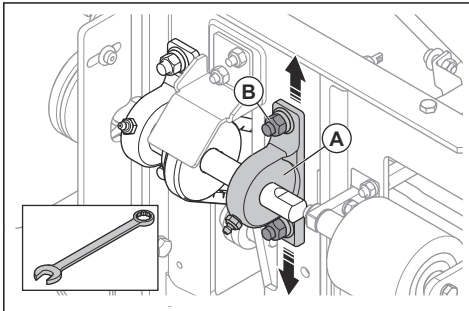

7. If the blade cannot be aligned by adjustment of the bearing blocks, loosen the set screws and move the shaft. Use a hex key.

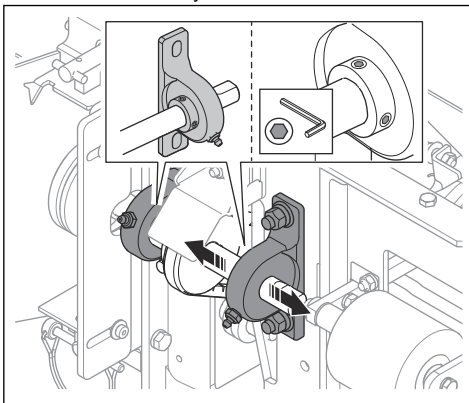

8. Use Loctite® and tighten the set screws with a hex key.



CAUTION: Make sure that all the hex screws are tightened with equal torque.

9. Move the belt tensioner and install the drive belt on the pulley wheel adjacent to the motor.
10. Install the belt guard. Refer to *To examine the drive belt on page 17.*

To lubricate the blade shaft bearings

- Lubricate the blade shaft bearings with 3 pumps of grease. Refer to *Technical data on page 23.*

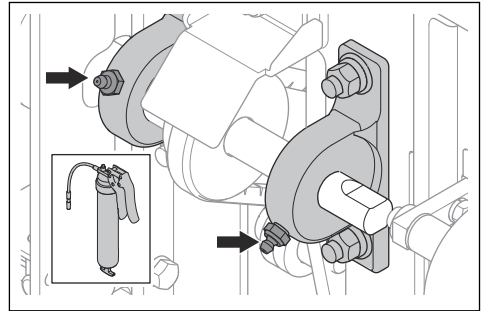

Maintenance of the motor

All maintenance of the motor, electric control box and power cord must be done by Husqvarna service agent.

Troubleshooting

Troubleshooting schedule

risk areas of the product. Be careful, prepare the work and use common sense.



WARNING: Troubleshooting causes risk of injury because personnel does work in the

If you cannot find a solution to your problems in this operator's manual, speak to your Husqvarna service agent.

Problem	Solution
The product causes chipping/spalling or ravelling in the cut.	Do a check that the blade is not worn out, smooth, out of shape or damaged.
	Do a check of the spring pressure. Push the front and rear blade block shafts up. There must be a low to moderate pressure.
	Examine the wheels for damage and make sure that the wheels rotates freely and smoothly.
	Make sure that the skid plate do not touch the blade and moves freely up and down the full shaft length.
	Make sure that the skid plate is not worn out or that there is no distance around the blade.
	Do a check at the bottom of skid plate and make sure there are no metal burrs or defects.
	Make sure that the skid plate is not twisted or bent.
	Make sure that the Lexan™ cover can move freely up and down.
	Do not twist or move the product to the sides while you cut. Gradually change the pressure on the handlebar to control the blade in the cut.
	Do a check that the motor operates correctly and at the specified rpm.
	Do check that the tension of the belt and the belt idler are correct.
	Make sure that the blade is correctly assembled and attached with clean flanges.
	Make sure that the blade has the correct specification for your area or type of concrete.
	Make sure that the concrete surface is clean and that the skid plate can move smoothly along on the concrete surface.
	Use Husqvarna joint guards at all cut intersections.
	Clean the blade block assembly.
	Do a check that the scrapers in the blade block can move freely and that they are not bent.
Make sure that the blade block shafts are not bent or damaged.	

Problem	Solution
The product pulls to one side during operation.	Do a check that the front pointer is correctly aligned with the center of the diamond blade.
	Do a check of the skid plate for damage or burrs.
	Do a check that the blade is not worn out, smooth, out of shape or damaged.
	Do not twist or move the product to the sides while you cut. Gradually change the pressure on the handlebar to control the blade in the cut.
	Make sure that all wheels moves freely and smoothly.
	Let the blade cut at its correct rate of speed. Do no push the product forward with hard force.
The motor does not start.	Do a check that the power switch is in the ON position.
	Do a check that the power cord and the connector is not damaged.
	Reset the overload protection.
	Do a check that the blade shaft rotates freely and that there are no concrete in the blade block.
	Do a check of the fuses at the power supply and the RCD (ground fault circuit interrupter).
	If the motor cannot start when you go through above solutions, speak to a Husqvarna service center. Do not open the electric box or replace electrical components.
The motor does not operate smoothly or cannot operate at full speed.	Speak to a Husqvarna service center. Do not open the electric box or replace electrical components.
The indicator for too high motor temperature comes on.	Stop the product with the power switch and wait until the indicator goes off before you continue.

Transportation, storage and disposal

Transportation and storage



WARNING: Stop the motor and disconnect the power cord before you lift or move the product.



WARNING: It is not recommended to manually lift the product by 1 person.

- Remove the blade and the skid plate before transportation or storage of the product. Refer to *To remove the blade on page 10*.
- To prepare for transportation, fold the handle. Refer to *To fold the handle down on page 13*.
- Always prevent damage to the blade block components during transportation and storage.

Note: You can attach a used skid plate to prevent damage to the front and the rear shaft.

- When lifting equipment is used, use the lifting point that is identified by a decal on the product.

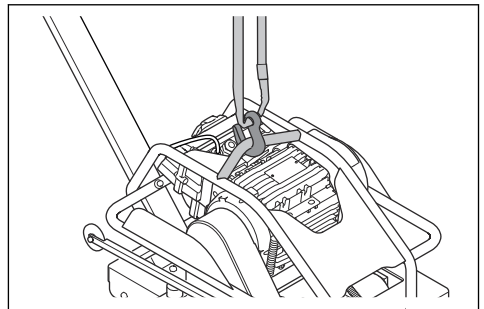

- If two persons lift the product, use the roll cage bar on each side of the product and lift with two hands.
- Safely attach the product during transportation to prevent damage and accidents.
- When you put the product in storage, do not tilt it. Keep the product in fully lowered position and make sure that it cannot move.
- Keep the product in a locked area to prevent access for children or persons that are not approved.
- Keep the product and blade in a dry and frost free area.

Disposal

- Obey national regulations.
- Use the local recycling system.

Technical data

Technical data

Soff-Cut 150 E		
Motor		
Brand	Wonder	
Type	Electric motor	
Power, kW / hp	2.2/ 3	
Voltage, V	230 ~ (AC)	
Phases	1	
Frequency, Hz	60	
Speed, rpm	3430	
Weight and dimensions	Operation mode	Storage mode
Weight lbs/ kg	92.6/ 42	
Length with handle folded, in/ mm	64.6/ 1640	35.8/ 910
Width, in/ mm	20.7/ 525	20.7/ 525
Hight, in/ mm	37/ 940	17.5/ 445
Vibration levels, a_{hveq}^1		
Right handle, m/s^2	0.8	
Left handle, m/s^2	0.9	
Saw blade		
Blade type	Excel blades, dry cut with tri-arbor	
Material	Green concrete only	
Max. blade size, in/ mm	6.5/ 165	
Max. cut depth, in/ mm	1.5/ 38.1	
Cutting distance from wall, in/ mm	3/ 76	
Blade rotation	Counterclockwise, upcutting	
Blade shaft speed, rpm	4450	
Blade depth control	Manual	
Grease	Lithium 12, NLGI 2 or 3 (SAE J310)	
Average cutting rate²		
Soft aggregates, ft/min/ m/min	12/ 3.7	

¹ Vibration level according to EN 13862. Reported data for vibration level has a typical statistical dispersion (standard deviation) of 1.5 m/s^2 .

² Estimate only. Speed will vary job conditions and concrete mixes.

	Soft-Cut 150 E
Medium aggregates ft/min/ m/min	8/ 2.4
Hard aggregates ft/min/ m/min	4/ 1.2
Recommended dust extractor³	
Min. Air flow CFM/ m ³ /h	236/ 400
Min. Vacuum, psi/ kPa	3.6/ 22
Min. Water lift, in/ m	90/ 2.3
Dust extractor attachment, in/ mm	2/ 50

Recommended cable dimensions

Extension cord length, ft/ m	Input Voltage, V	Cable area, AWG
50/ 15.2	230	12
75/ 22.9	230	12
100/ 30.5	230	10

³ Technical data for dust extractors are not conclusively describing actual performance over time between different dust extractors. For Husqvarna products OSHA objective data are available at www.husqvarna.com/us.

Supplier's declaration of Conformity

Supplier's Declaration of Conformity for Soff-Cut 150 E

47 CFR § 2.1077 Compliance Information

Responsible Party: Husqvarna Construction Products
North America, Inc. 17400 W 119th Street Olathe,
Kansas 66061 USA U.S.

U.S. Contact Information: Neil Stanford, Compliance
Manager, Telephone number: 913-928-1000

FCC Compliance Statement: Changes or modifications
not expressly approved by Husqvarna can void the
equipment's compliance with FCC regulations, and limit
the user's authority to operate the equipment.

Note: This equipment has been tested and found to
comply with the limits for a Class B digital device,
pursuant to part 15 of the FCC Rules. These limits are
designed to provide reasonable protection against
harmful interference in a residential installation. This
equipment generates, uses and can radiate radio
frequency energy and, if not installed and used in
accordance with the instructions, may cause harmful
interference to radio communications. However, there is
no guarantee that interference will not occur in a
particular installation. If this equipment does cause
harmful interference to radio or television reception,
which can be determined by turning the equipment off
and on, the user is encouraged to try to correct the
interference by one or more of the following measures:

- Reorient or relocate the receiving antenna.
 - Increase the separation between the equipment and receiver.
 - Connect the equipment into an outlet on a circuit different from that to which the receiver is connected.
 - Consult the dealer or an experienced radio/TV technician for help.
-

Contenido

Introducción.....	26	Solución de problemas.....	45
Seguridad.....	28	Transporte, almacenamiento y eliminación de residuos.....	46
Montaje.....	33	Datos técnicos.....	48
Funcionamiento.....	37	Declaración de conformidad del proveedor.....	50
Mantenimiento.....	41	0

Introducción

Responsabilidad del propietario



ADVERTENCIA: El procesamiento de hormigón y piedra mediante métodos como corte, amolado o perforación, especialmente en operaciones en seco, genera polvo que proviene del material procesado y a menudo contiene sílice. La sílice es un componente básico de la arena, el cuarzo, la arcilla de los ladrillos, el granito y otros numerosos minerales y rocas. La exposición a una cantidad excesiva de ese polvo puede causar:

Producto de la exposición a la sílice se pueden ocasionar enfermedades respiratorias (que afectan la capacidad de respirar) como la bronquitis crónica, la silicosis y la fibrosis pulmonar. Estas enfermedades pueden ser mortales.

Irritación cutánea y sarpullido.

Cáncer, según el NTP* y la IARC* */National Toxicology Program (Programa Nacional de Toxicología) y Centro Internacional de Investigaciones sobre el Cáncer.

Tome medidas preventivas:

Evite inhalar y que su piel entre en contacto con el polvo, el vaho y los gases.

Utilice artículos apropiados para la protección respiratoria como máscaras contra polvo diseñadas para filtrar partículas microscópicas, y asegúrese de que todas las personas que se encuentren cerca

también lo hagan. (Consulte la normativa OSHA 29 CFR Parte 1926.1153)

Para reducir al mínimo las emisiones de polvo, utilice agua para aglomerar el polvo cuando sea posible. Si es necesario realizar una operación en seco, utilice un extractor de polvo adecuado.

Es responsabilidad del propietario o empleador que el usuario tenga los conocimientos necesarios sobre cómo utilizar el producto de forma segura. Los supervisores y usuarios deben haber leído y comprendido el manual de usuario. Deben tener conocimiento de lo siguiente:

- Las instrucciones de seguridad del producto.
- La gama de aplicaciones y limitaciones del producto.
- Cómo el producto se va a utilizar y mantener.

El uso de este producto podría estar restringido por normas nacionales o locales. Infórmese sobre qué normas se aplican en el lugar donde trabaja antes de comenzar a utilizar el producto.

Descripción del producto

El producto es una cortadora de suelo empujable eléctrica para hormigón.

Uso previsto

El producto se utiliza para cortar juntas de contracción en la Ultra Early Stage del hormigón.

Tenga en cuenta: Las normativas nacionales pueden establecer un límite para el funcionamiento del producto.

Descripción general del producto

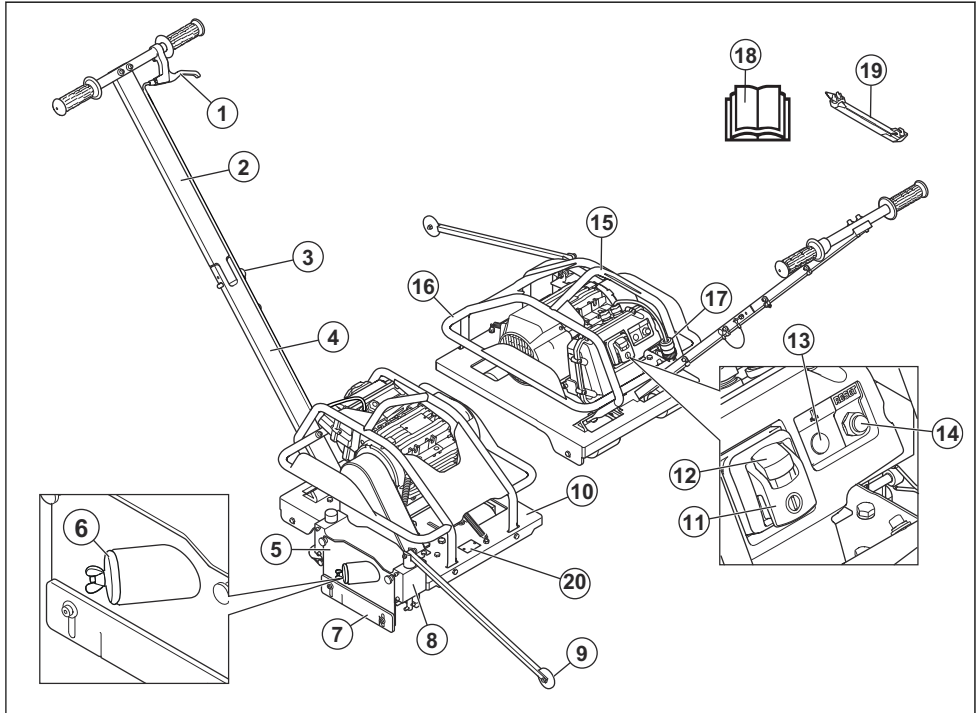

1. Palanca de liberación de la cuchilla
2. Brazo del mango superior
3. Pasador de bloqueo, mango
4. Brazo del mango inferior
5. Cubierta del bloque de la cuchilla
6. Enchufe para conectar un extractor de polvo
7. Cubierta Lexan™
8. Bloque de la cuchilla
9. Indicador delantero
10. Bastidor de la sierra
11. Interruptor de encendido
12. Botón de bloqueo del bloqueador de interruptor
13. Indicador de temperatura del motor demasiado alto
14. Botón de restablecimiento de sobrecarga
15. Cáncamo
16. Jaula de seguridad
17. Cable de alimentación
18. Manual del usuario
19. Plancha protectora (no incluida)
20. Placa de características

Símbolos en la máquina



ADVERTENCIA: Tenga cuidado y utilice el producto correctamente. Este producto puede causar daños graves o fatales al operador o a otras personas.



Lea atentamente el manual de instrucciones y asegúrese de que entiende las instrucciones antes de usar este producto.



Utilice protectores auriculares, protección ocular y respiratoria. Consulte *Equipo de protección personal en la página 31*.



Todo desplazamiento de la máquina fuera del área de corte debe realizarse sin rotación de la herramienta.



Mantenga las partes del cuerpo alejadas del disco de corte y otras piezas móviles.



Riesgo de lesiones. El reemplazo de la hoja/ plancha protectora o la inspección/ mantenimiento se deben realizar con el motor detenido y el enchufe desconectado.



Riesgo de lesiones por corte. Mantenga todas las partes del cuerpo alejadas del disco de corte.



ADVERTENCIA: El polvo puede ocasionar problemas de salud. Utilice una protección respiratoria aprobada. Asegúrese de que haya buena ventilación.



↓ Utilice el mango para desbloquear el mecanismo y para bajar la cuchilla al hormigón.



Riesgo de atrapamiento. Mantenga las partes del cuerpo alejadas de las piezas móviles del producto.



On/Off (Encendido/Apagado).



La flecha del bloque de la cuchilla muestra en qué dirección gira el disco de corte.



Asegúrese de leer y comprender el manual del extractor de polvo.



Siempre levante el producto en el punto de elevación.

Tenga en cuenta: Otros símbolos o etiquetas en el producto hacen referencia a requisitos de certificación especiales para algunos mercados.

Placa de características

Husqvarna AB, SE-561 82 Huskvarna, Sweden (B) Made in Bulgaria			
TYPE (C)			
V~	A	kW	Hz
BLADE RPM			kg
Ø			
PRODUCT NO. (D)			
SERIAL NO. (E)			

- A: Marca
- B: Dirección del fabricante
- C: Tipo
- D: Número de la máquina
- E: Número de serie

Responsabilidad del fabricante

Como se menciona en las leyes de responsabilidad del fabricante, no nos hacemos responsables de los daños que cause nuestro producto si:

- el producto se repara incorrectamente
- el producto se repara con piezas que no son del fabricante o que este no autoriza
- el producto tiene un accesorio que no es del fabricante o que este no autoriza
- el producto no se repara en un centro de servicio autorizado o por una autoridad aprobada.

Seguridad

Definiciones de seguridad

Las advertencias, precauciones y notas se utilizan para señalar las piezas particularmente importantes del manual.



ADVERTENCIA: Se utilizan para señalar el riesgo de lesiones graves o mortales para el operador o para aquellos que se encuentren cerca si no se siguen las instrucciones del manual.



AVISO: Se utilizan para señalar el riesgo de dañar la máquina, otros materiales o el área adyacente si no se siguen las instrucciones del manual.

Tenga en cuenta: Se utilizan para entregar más información necesaria en situaciones particulares.

Reservas del fabricante

Después de la publicación de este manual, es posible que Husqvarna emita información adicional para el uso seguro de este producto. Es obligación del propietario seguir los métodos más seguros de uso.

Husqvarna AB tiene una política de desarrollo continuo de productos y, por lo tanto, se reserva el derecho de modificar el diseño y el aspecto de los productos sin previo aviso.

Para obtener información y asistencia al cliente, póngase en contacto con nosotros en nuestro sitio web: www.husqvarna.com

Advertencias de seguridad generales de la herramienta eléctrica



ADVERTENCIA: Lea todas las advertencias de seguridad, las instrucciones, las ilustraciones y las especificaciones que se suministran con esta herramienta eléctrica.

En caso de no seguir todas las instrucciones que se entregan a continuación, se pueden producir sacudidas eléctricas, incendios o daños graves.

Tenga en cuenta: Guarde todas las advertencias e instrucciones para futuras referencias. El término "herramienta eléctrica" que se indica en las advertencias hace referencia a la herramienta eléctrica (con cable) operada con corriente o a la herramienta eléctrica operada con baterías (inalámbrica).

Seguridad en el área de trabajo

- **Mantenga el área de trabajo limpia y bien iluminada.** Las áreas desordenadas u oscuras pueden generar accidentes.
- **No opere herramientas eléctricas en atmósferas explosivas, como ante presencia de gases, polvo o líquidos inflamables.** Las herramientas eléctricas generan chispas que pueden encender el polvo o humos.
- **Mantenga alejados a niños y transeúntes mientras opera una herramienta eléctrica.** Las distracciones pueden hacerle perder el control.

Seguridad eléctrica

- **Los enchufes de la herramienta eléctrica deben coincidir con la toma de corriente. Nunca modifique el enchufe de ninguna forma. No utilice enchufes con adaptador con herramientas eléctricas conectadas a tierra.** Los enchufes sin modificaciones y las tomas correspondientes reducen el riesgo de sacudida eléctrica.
- **Evite el contacto corporal con superficies conectadas a tierra, como tuberías, radiadores, estufas y refrigeradores.** Existe un mayor riesgo de sacudida eléctrica si su cuerpo está conectado a tierra.
- **No exponga las herramientas eléctricas a la lluvia o a la humedad.** Si entra agua en una herramienta eléctrica, aumenta el riesgo de sacudida eléctrica.
- **No haga mal uso del cable. Nunca utilice el cable para transportar, tirar o desconectar la herramienta**

eléctrica. Mantenga el cable alejado del calor, el aceite, los bordes afilados o las piezas en movimiento. Cables dañados o enredados aumentan el riesgo de sacudida eléctrica.

- **Al operar una herramienta eléctrica en exteriores, utilice un cable de extensión apto para su uso al aire libre.** La utilización de un cable apto para el uso al aire libre reduce el riesgo de sacudida eléctrica.
- **Si no se puede evitar el uso de una herramienta eléctrica en un lugar húmedo, utilice un suministro de corriente residual (RCD, por sus siglas en inglés) protegido.** El uso de un RCD reduce el riesgo de que se produzcan sacudidas eléctricas.

Seguridad personal

- **Permanezca alerta, vea lo que está haciendo y use el sentido común cuando opere una herramienta eléctrica. No utilice una herramienta eléctrica si está cansado o bajo la influencia de drogas, alcohol o medicamentos.** Un momento de distracción a la hora de operar una herramienta eléctrica puede generar daños personales graves.
- **Utilice equipo de protección personal. Siempre utilice protección ocular.** El equipo de protección (como máscara contra polvo, calzado de seguridad antideslizante, casco o protectores auriculares) que se utiliza en condiciones pertinentes reducirá los daños personales.
- **Evite el arranque accidental. Asegúrese de que el interruptor esté en la posición de apagado antes de conectarse a una fuente de energía o insertar una unidad de batería, así como cuando recoge o transporta la herramienta.** Al transportar herramientas eléctricas con su dedo en el interruptor o al suministrarles corriente con el interruptor en la posición de encendido, se pueden provocar accidentes.
- **Quite cualquier llave de ajuste antes de encender la herramienta eléctrica.** Una llave conectada a una pieza giratoria de la herramienta eléctrica puede causar daños personales.
- **No se estire demasiado. Mantenga una posición y un equilibrio adecuados en todo momento.** Esto permite un mejor control de la herramienta eléctrica en situaciones inesperadas.
- **Vístase adecuadamente. No use ropa suelta ni joyas. Mantenga el pelo y la ropa lejos de las piezas en movimiento.** La ropa suelta, las joyas o el cabello largo pueden quedar atrapados en las partes que se mueven.
- **Si se proporcionan dispositivos para la conexión de instalaciones de recolección y extracción de polvo, asegúrese de que estos se conecten y utilicen de manera pertinente.** El uso de recolectores de polvo puede reducir los peligros relacionados con el polvo.
- **No se confíe de los conocimientos obtenidos a partir del uso frecuente de las herramientas ni pase por alto los principios de seguridad de uso de las herramientas.** Una acción negligente puede causar una lesión grave en una fracción de segundo.

Uso y cuidado de la herramienta eléctrica

- **No fuerce la herramienta eléctrica. Utilice la herramienta eléctrica correcta según su aplicación.** Con la herramienta eléctrica correcta, hará el trabajo mejor y de manera más segura a razón del propósito para la cual fue diseñada.
- **No utilice la herramienta eléctrica si no se puede encender o apagar con el interruptor.** Cualquier herramienta eléctrica que no se puede controlar con el interruptor conlleva peligros y se debe reparar.
- **Desconecte el enchufe de la fuente de energía o retire la unidad de batería, si es desmontable, de la herramienta eléctrica antes de hacer ajustes, cambiar accesorios o almacenar la herramienta eléctrica.** Tales medidas de seguridad preventivas reducen el riesgo de arranque accidental de la herramienta eléctrica.
- **Almacene las herramientas eléctricas inactivas fuera del alcance de los niños y no permita que personas que no estén familiarizadas con la herramienta eléctrica o con estas instrucciones operen la herramienta eléctrica.** Las herramientas eléctricas conllevan peligros en manos de usuarios inexpertos.
- **Realice mantenimiento en las herramientas eléctricas y los accesorios. Revise en busca de atascamiento o desalineación de las piezas móviles, rotura de piezas o cualquier otra condición que pueda afectar el funcionamiento de la herramienta eléctrica. Si se daña, repare la herramienta eléctrica antes de su uso.** Muchos de los accidentes se deben a herramientas eléctricas con un mal mantenimiento.
- **Mantenga las herramientas de corte afiladas y limpias.** Las herramientas de corte con un mantenimiento correcto y bordes cortantes afilados son menos propensas a atascamientos y más fáciles de controlar.
- **Utilice la herramienta eléctrica, los accesorios, las barrenas, etc. de acuerdo con estas instrucciones, conforme a las condiciones de trabajo y la tarea que se debe realizar.** El uso de la herramienta eléctrica en operaciones distintas de las previstas podría generar una situación peligrosa.
- **Mantenga los mangos y las superficies de agarre secos, limpios y sin grasa ni aceite.** Los mangos y las superficies de agarre resbaladizas no permiten un manejo seguro ni el control de la herramienta en situaciones imprevistas.

Servicio

- **Asegúrese de que un experto calificado realice la reparación de la herramienta eléctrica solo con piezas de repuesto idénticas.** Esto garantizará que se mantenga la seguridad de la herramienta eléctrica.

Instrucciones de seguridad para el funcionamiento



ADVERTENCIA: Lea atentamente las instrucciones de advertencia siguientes antes de usar el producto.

- En este producto se genera un campo electromagnético durante su funcionamiento. Este campo puede, en determinadas circunstancias, interferir con implantes médicos activos o pasivos. Para reducir el riesgo de daños graves o mortales, recomendamos que las personas con implantes médicos consulten a su médico y al fabricante del implante médico antes de usar este producto.
- Asegúrese de que siempre haya otra persona cerca cuando utilice el producto. Si se produce un accidente, podrá recibir ayuda cuando sea necesario.
- Sea siempre cuidadoso y use el sentido común. Si no está seguro de cómo utilizar el producto en una situación en particular, deténgase y hable con su proveedor Husqvarna antes de continuar.
- El operador es responsable de los accidentes que puedan afectar a otras personas o a su propiedad.
- Mantenga la máquina limpia. Asegúrese de que puede leer señales y etiquetas claramente.
- No permita que un tercero utilice el producto, a menos que lea y comprenda el contenido del manual del usuario.
- No deje que un niño utilice el producto.
- No permita que una persona que no conozca las instrucciones utilice el producto.
- No utilice el producto si se encuentra defectuoso.
- No modifique este producto ni lo utilice si parece haber sido modificado por otros.
- Verifique el área de trabajo para asegurarse de que no haya nada que pueda impedir el funcionamiento seguro del producto.
- Cuando utilice protectores auriculares, preste atención a las señales de advertencia y voces. Quítese los protectores auriculares cuando el producto esté detenido.
- Detenga siempre el producto antes de desconectar el enchufe.
- Siempre conecte el producto con un dispositivo de corriente residual (RCD) que interrumpa la corriente eléctrica a 10 mA.
- Asegúrese de no colocar herramientas ni otros objetos sobre el producto.
- Siempre detenga el producto durante las pausas de trabajo más extensas.
- Aprenda a utilizar el producto y sus controles de forma segura y también a detener el producto de forma rápida. Siga el contenido de las etiquetas de seguridad.
- Opere el producto solamente desde la parte posterior y con ambas manos en el mango.

- Tenga cuidado durante el transporte del producto. Tenga cuidado con las rampas.
- No utilice el producto para el transporte de personas o equipos.
- Mantenga las herramientas afiladas y limpias.
- Procure permanecer siempre cerca del producto cuando el motor esté en marcha.
- No toque la cuchilla cuando gire.
- No coloque los pies sobre el producto.
- Mantenga el cable de extensión alejado del calor, el aceite, los bordes afilados o de las piezas móviles. Los cables de extensión dañados o demasiado largos aumentan el riesgo de sufrir sacudidas eléctricas.
- Asegúrese de que los cables de extensión estén intactos y en buenas condiciones. No utilice el producto si un cable está dañado. Solicite a un centro de servicio autorizado que repare el producto.
- Para prevenir el sobrecalentamiento, no utilice el cable de extensión cuando esté enrollado.
- Asegúrese de que el cable de extensión esté detrás de usted cuando utilice el producto. Esto es para evitar dañar el cable de alimentación.
- Utilice solamente cables de extensión aprobados que tengan la longitud suficiente.



AVISO: Lea atentamente las instrucciones siguientes antes de usar el producto.

- No opere el producto con exceso de carga. La sobrecarga puede dañar el producto.
- Asegúrese de que la cuchilla no toque el suelo ni ninguna otra superficie cuando mueva el producto.

Instrucciones para la conexión a tierra del producto



ADVERTENCIA: Una conexión incorrecta puede provocar una descarga eléctrica. Hable con un electricista certificado si no está seguro de si el producto está correctamente conectado a tierra.

No modifique la especificación de fábrica del enchufe. Si el enchufe no es el correcto para la toma de corriente, deje que un electricista certificado instale una toma de corriente adecuada a la red eléctrica. Obedezca las normas y las leyes locales.

Si no comprende perfectamente las instrucciones sobre la conexión a tierra del producto, póngase en contacto con un electricista certificado.

El producto cuenta con un cable de alimentación y un enchufe con conexión a tierra. Conecte siempre el producto a una toma de corriente con conexión a tierra. Esto reduce el riesgo de descarga eléctrica si ocurre una falla.

No utilice adaptadores eléctricos para el producto.

Cables de extensión

- La marca en el cable de extensión debe ser la misma o superior al valor que se establece en la placa de características del producto.
- Utilice cables de extensión con conexión a tierra.
- Cuando opere una herramienta eléctrica en exteriores, utilice un cable de extensión apto para el uso en exteriores. La utilización de un cable de alimentación apto para el uso en exteriores reduce el riesgo de una descarga eléctrica.
- Mantenga la conexión al cable de extensión seca y no la deje en el suelo.

Equipo de protección personal



ADVERTENCIA: Lea atentamente las instrucciones de advertencia siguientes antes de usar el producto.

- Utilice siempre el equipo de protección personal adecuado cuando utilice el producto. El equipo de protección personal elimina el riesgo de lesiones. El equipo de protección personal disminuye el grado de la lesión en caso de un accidente. Permita que su distribuidor le ayude seleccionar el equipo adecuado.
- Use una protección ocular aprobada cuando emplee el producto.
- No utilice prendas flojas, pesadas y no apropiadas. Utilice ropa que le permita moverse libremente.
- Utilice guantes protectores aprobados que permitan un agarre firme.
- Utilice guantes protectores de goma para evitar la irritación de la piel causada por el hormigón húmedo.
- Utilice un casco protector aprobado.
- Utilice siempre protectores auriculares aprobados cuando emplee el producto. Escuchar ruidos durante un largo período puede provocar pérdida de audición inducida por el ruido.
- El producto genera polvo que contiene químicos peligrosos. Utilice protección respiratoria aprobada.
- Utilice botas con punta de acero y suela antideslizante.
- Asegúrese de tener un botiquín de primeros auxilios.
- Se pueden generar chispas cuando utilice el producto. Asegúrese de tener cerca un extintor de incendios.

Dispositivos de seguridad en el producto



ADVERTENCIA: Lea atentamente las instrucciones de advertencia siguientes antes de usar el producto.

- No utilice un producto con dispositivos de seguridad defectuosos. Revise los dispositivos de seguridad de forma regular. Si los dispositivos de seguridad están defectuosos, comuníquese con su taller de servicio Husqvarna.
- No realice ninguna modificación en los dispositivos de seguridad. No utilice el producto si las placas de protección, las cubiertas de protección, los interruptores de seguridad u otros dispositivos protectores no están acoplados o están defectuosos.

despedidas. Asegúrese de que la cubierta Lexan™ se mueva con libertad hacia arriba y hacia abajo.

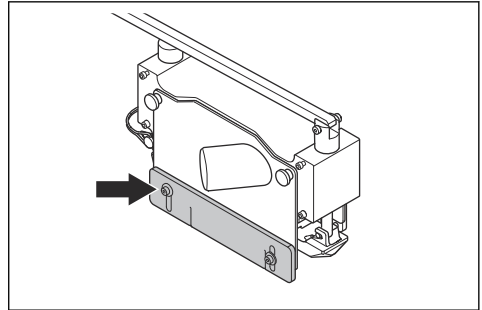

Para comprobar el funcionamiento del interruptor de encendido

El interruptor de encendido se utiliza para arrancar y detener el motor.

1. Presione el botón de bloqueo (A) y tire el interruptor de encendido (B) hacia arriba para arrancar el motor.

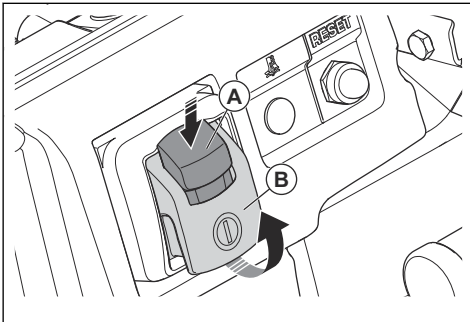

2. Empuje el interruptor de encendido hacia abajo para detener el motor.

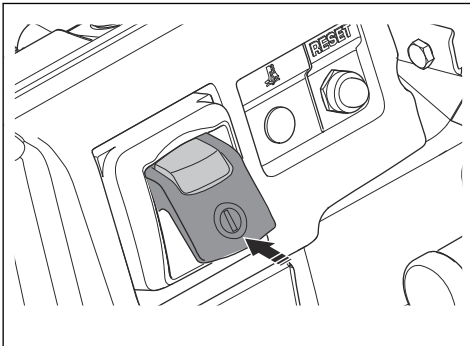

3. Verifique que el motor y la cuchilla se detengan. Asegúrese de que el disco de corte pueda girar con libertad hasta que se haya detenido por completo.

Jaula de seguridad

La jaula de seguridad evita que se produzcan daños tanto en el producto como en el motor. Evita lesiones en el operador.

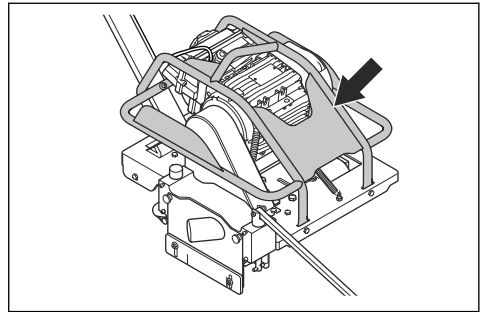

Protección de la correa

La protección de la correa protege contra la polea del eje de la cuchilla y la correa.

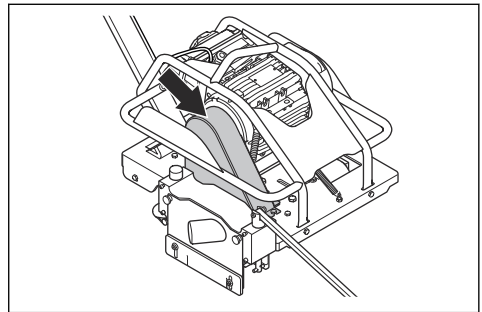

Cubierta Lexan™

La Lexan™ cubierta mantiene el polvo alejado del operador. También evita que las partículas salgan

Protección de la polea

La protección de la polea protege contra la polea del eje de la cuchilla.

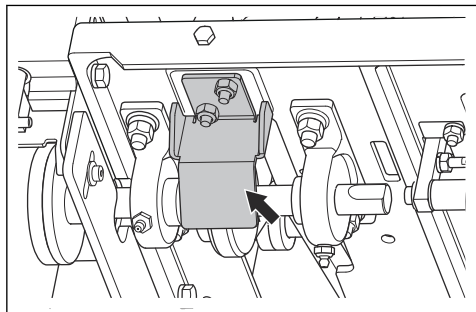

Enchufe para conectar un extractor de polvo

Siempre utilice el enchufe si el producto no está conectado a un extractor de polvo.

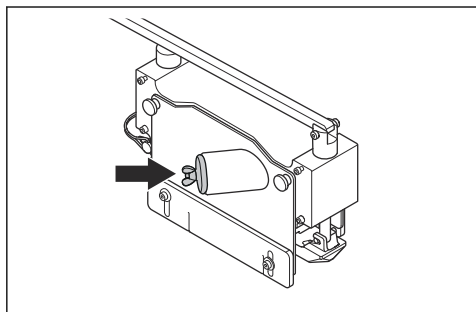

Para verificar la eficacia de las protecciones

1. Verifique el bloque de la cuchilla y la protección del bloque de la cuchilla, la cubierta Lexan™, la protección de la polea, la jaula de seguridad, la protección de la correa y el enchufe para ver si hay daños.

2. Reemplace las protecciones si están dañadas.
3. Asegúrese de que las protecciones estén instaladas de forma adecuada antes de que arranque el producto.

Instrucciones de seguridad para el mantenimiento



ADVERTENCIA: Lea atentamente las instrucciones de advertencia siguientes antes de usar el producto.

- Detenga el motor antes de que realice el mantenimiento al producto. Desconecte el cable de alimentación.
- Utilice guantes protectores cuando realice tareas de mantenimiento en el equipo de corte. La hoja está muy afilada y se pueden producir cortes con mucha facilidad.
- Accesorios y modificaciones en el producto que no estén aprobados por el fabricante pueden causar lesiones graves o la muerte. Siempre utilice accesorios y piezas que cuenten con la aprobación del fabricante.
- Si el mantenimiento no se realiza de manera correcta y regular, aumenta el riesgo de sufrir lesiones y causar daños en el producto.
- Solo realice tareas de mantenimiento como se indica en el presente manual del usuario. Todos los demás trabajos de mantenimiento deben llevarse a cabo en un taller de servicio Husqvarna aprobado.
- Permita que un taller de servicio Husqvarna aprobado realice trabajos de mantenimiento en el producto con regularidad.
- Cambie las piezas dañadas, desgastadas o rotas.



AVISO: Asegúrese de que el sistema eléctrico y el motor no entren en contacto con agua cuando limpie el producto. El agua puede dañar el producto o provocar cortocircuitos en el motor.

Montaje

Introducción



ADVERTENCIA: Asegúrese de leer y comprender el capítulo de seguridad antes de montar el producto.

Para extraer el producto del paquete.

- Levante el producto tomándolo del mango central que se encuentra en la jaula de seguridad, para extraerlo del paquete.

Para instalar la cuchilla

Tenga en cuenta: En el paquete del producto no se incluye la cuchilla ni la plancha protectora. Adquiera la cuchilla y la plancha protectora correctas en su distribuidor local Husqvarna; consulte *Datos técnicos en la página 48*.



ADVERTENCIA: Verifique que la cuchilla no presente daños ni grietas. Si la cuchilla presenta daños o desgaste, deséchela. Una

cuchilla desgastada o dañada puede causar lesiones.



ADVERTENCIA: Verifique que la brida de la cuchilla no presente daños, desgaste ni suciedad. Limpie las bridas sucias y reemplace las bridas dañadas. Las piezas del producto que estén desgastadas, dañadas o sucias pueden causar lesiones.

Si instaló la protección del bloque de la cuchilla, una cuchilla y una plancha protectora, consulte *Para extraer la cuchilla en la página 34*.

1. Fije la nueva cuchilla (C) firmemente contra la brida interior del eje de la cuchilla (D).

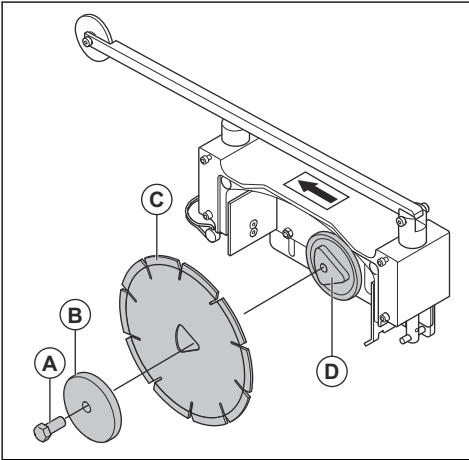

2. Asegúrese de que la dirección de rotación de la cuchilla sea la correcta.

Tenga en cuenta: La etiqueta situada sobre el bloque de la cuchilla muestra la dirección de la cuchilla.

3. Fije la brida exterior (B) firmemente contra la cuchilla en el eje de la cuchilla.
4. Instale el perno del eje de la cuchilla (A)

5. Introduzca una llave de la cuchilla en la ranura de la parte delantera del motor. Introduzca una llave de la cuchilla en el perno del eje de la cuchilla, en el bloque.

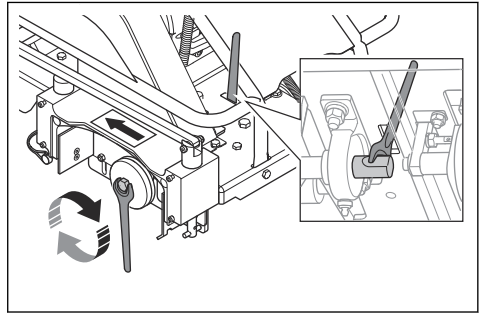

Tenga en cuenta: Con el producto se incluyen dos llaves de la cuchilla.

6. Apriete el perno del eje de la cuchilla hacia la derecha con la llave de la cuchilla.
7. Instale la plancha protectora y la protección del bloque de la cuchilla. Consulte *Para instalar la plancha protectora y la protección del bloque de la cuchilla en la página 35*.

Para extraer la cuchilla

1. Tire y suelte la palanca de liberación cuando incline el producto. Empuje el manillar hacia abajo para ajustar el producto en la posición inclinada.

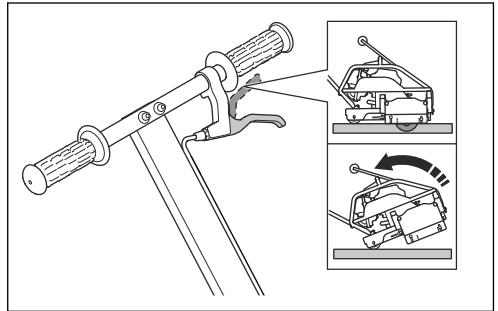

2. Suelte la palanca para bloquear el producto en la posición inclinada.

3. Gire las dos perillas de bloqueo hacia la izquierda y extraiga la cubierta del bloque de la cuchilla.

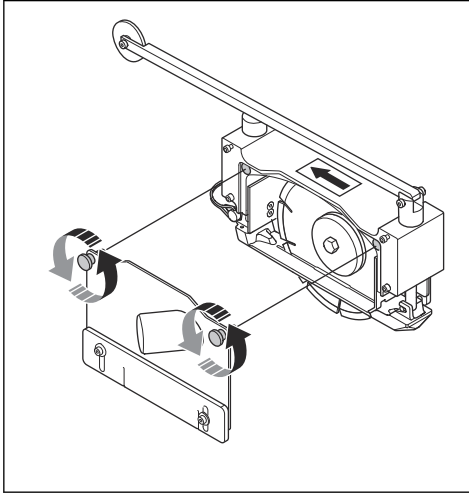

4. Empuje el indicador trasero hacia abajo para liberar la plancha protectora.

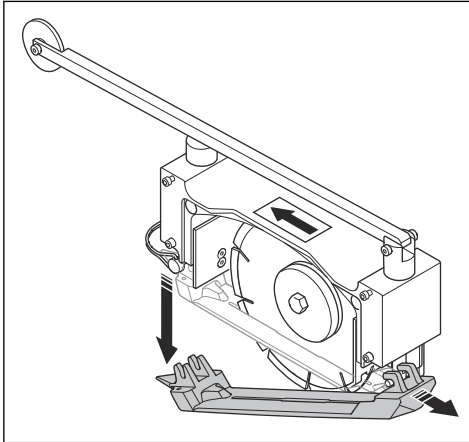

5. Introduzca una llave de la cuchilla en la ranura de la parte delantera del motor. Coloque una llave de la cuchilla en el perno del eje de la cuchilla que se encuentra en el bloque de la cuchilla.

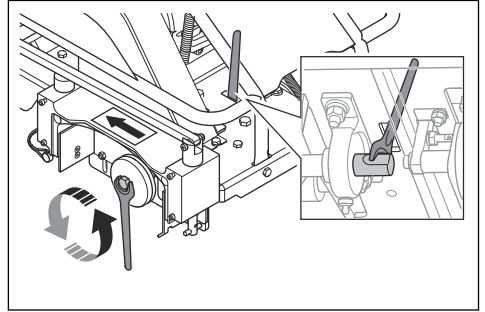

Tenga en cuenta: Con el producto se incluyen dos llaves de la cuchilla.

6. Gire el perno del eje de la cuchilla (A) hacia la izquierda hasta que la llave de la ranura se acople a las superficies planas del eje de la cuchilla.

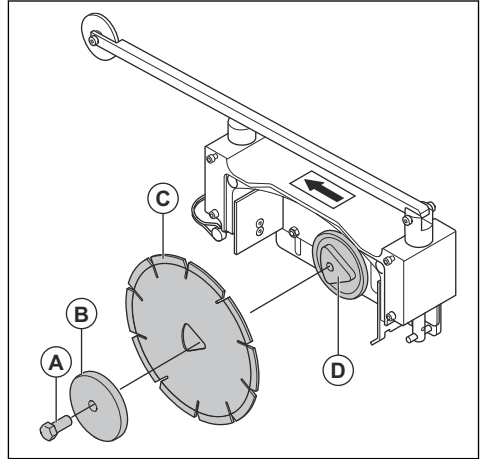

7. Extraiga el perno del eje de la cuchilla (A). Extraiga la brida exterior de la cuchilla (B). Extraiga la cuchilla (C) del eje de la cuchilla (D).

Para instalar la plancha protectora y la protección del bloque de la cuchilla



AVISO: Siempre reemplace la plancha protectora cuando instale una cuchilla nueva. No utilice una plancha protectora dañada.

Tenga en cuenta: Asegúrese de que las planchas protectoras no se dañen durante el almacenamiento.

1. Coloque la parte delantera de la plancha protectora en el pasador que está instalado en la parte delantera del bloque de la cuchilla.

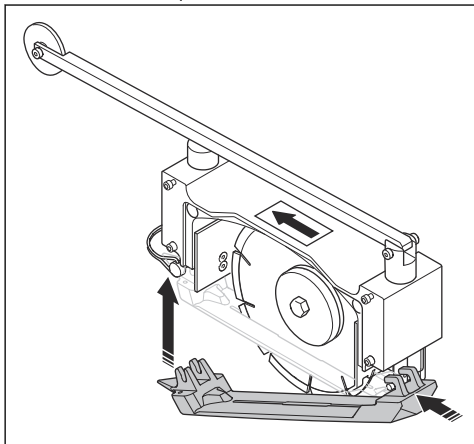

4. Levante la plancha protectora para asegurarse de que la cuchilla se mueva con libertad a través de la plancha protectora.

Protección del bloque de la cuchilla

La protección del bloque de la cuchilla brinda protección contra la cuchilla giratoria y no permite que le caiga polvo al operador.

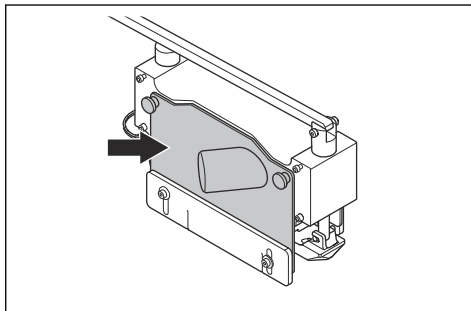

2. Coloque el extremo trasero de la plancha protectora en el pasador que está instalado en la parte trasera del bloque de la cuchilla. Empuje la plancha protectora hacia arriba hasta que oiga un clic.
3. Alinee las dos perillas de la protección del bloque de la cuchilla con los orificios del bloque de la cuchilla. Gire las dos perillas de la protección del bloque de la cuchilla y apriételes hasta que se fijen completamente al bloque de la cuchilla.

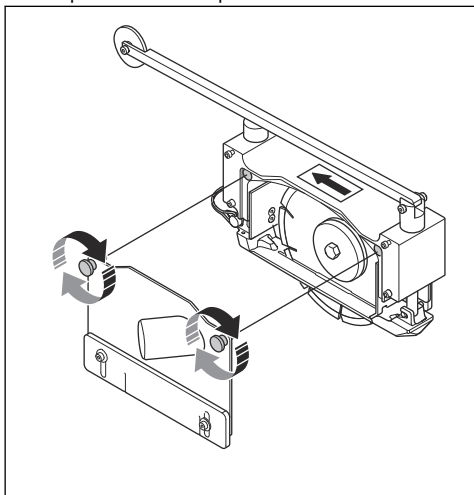

Funcionamiento

Introducción



ADVERTENCIA: Asegúrese de leer y comprender el capítulo de seguridad antes de utilizar el producto.

Técnicas básicas de trabajo

Juntas de contracción y espaciado de juntas

El hormigón, al hidratarse o curarse y empezar a endurecerse, sufre una dilatación interna que puede ocasionar grietas aleatorias.

Este tipo de grietas genera dudas sobre la calidad del trabajo y de la mano de obra del hormigón. Para aliviar esta dilatación, se cortan en el hormigón juntas de contracción que buscan su propio alivio en forma de grietas aleatorias.

El sistema Soff-Cut Ultra Early Entry controla las grietas aleatorias a través de la sincronización temprana de un corte de sierra en puntos predeterminados; de esta forma, crea planos debilitados en el hormigón que, con el tiempo, se agrietan en la parte inferior del corte para liberar la presión.

Las juntas de contracción serradas deben ser, como mínimo, de $\frac{1}{8}$ de la profundidad del hormigón y deben tener una profundidad mínima de 25 mm (1").

Sierre las juntas de contracción cuando el hormigón pueda sostener el peso del producto y del operador. Asegúrese de que el producto no deje marcas ni dañe el hormigón.

Existen muchas posibilidades para diseñar las juntas. El diseño de las juntas debería facilitarse: el contratista de la sierra debería entregar un plano con el diseño de las juntas para su aprobación con anterioridad al corte.

Existen muchas condiciones que afectan el espaciado de las juntas.

- El grosor del hormigón.
- El tipo, la cantidad y la ubicación del refuerzo.
- El potencial de contracción del hormigón-cemento (tipo, cantidad), el aglomerado (tamaño, cantidad, calidad), la proporción agua-cemento, los aditivos y la temperatura del hormigón.
- La fricción en la base.
- Las restricciones de la losa.
- La distribución de los cimientos, las cremalleras, los pozos, las almohadillas de los equipos, los fosos, etc.
- Factores medioambientales, como la temperatura, el viento o la humedad.
- Los métodos y la calidad del curado del hormigón.

En general, los patrones de las juntas de contracción deberían dividir las losas en paneles casi cuadrados en

función de la separación recomendada que se indica en la tabla.

Grosor del hormigón, en mm (pulgadas)	Separación máxima, en m (pies)
90 (3,5)	2,4 (8)
100, 114 (4, 4,5)	3,0 (10)
125, 140 (5, 5,5)	3,6 (12)
150 (6) o más	4,5 (15)

En todos los cortes transversales de intersección, instale protectores de juntas Husqvarna en cada junta para evitar dañarlas. Instale un protector de juntas adicional donde la rueda derecha atraviese la junta para evitar dañar el hormigón.

Cómo aprovechar al máximo el sistema Soff-Cut

"La velocidad en la que se ejecutan las operaciones en hormigón (principalmente acabados y juntas) es esencial... No abordar este problema puede contribuir a que aparezcan características no deseadas en la superficie de desgaste, como grietas..." (Extracto del prólogo del informe del American Concrete Institute [ACI] 302.1 R-96).

El sistema Soff-Cut Ultra Early Entry ha revolucionado el método de control de las grietas aleatorias.

Para que se lleve a cabo un trabajo satisfactorio utilizando el sistema Soff-Cut, se deben cumplir los siguientes criterios:

- Una sierra de corte seco Soff-Cut Ultra Early Entry.
- Una hoja de diamante de corte seco serie Excel de Husqvarna.
- Una plancha protectora contra irregularidades en el corte de Husqvarna instalada con todas las hojas de diamantes nuevas.
- Un operario cualificado en el uso del sistema de corte Soff-Cut Ultra Early Entry.

Sin todos estos componentes, es posible que las juntas no se corten con la suficiente definición como para controlar las grietas aleatorias antes de que aparezcan, que es por lo que paga el propietario del edificio.

En este fragmento de la especificación del ACI 302.1R-96 se expresa perfectamente:

"Las sierras de corte seco early-entry utilizan cuchillas bañadas en diamante y una plancha protectora que impide el descascamiento. Para controlar eficazmente el descascamiento, es necesario cambiar las planchas protectoras oportunamente. Lo más conveniente es cambiar las planchas protectoras cuando lo recomienda el fabricante... El objetivo del corte de sierra es crear un

plano debilitado tan pronto como la junta pueda cortarse... La velocidad del proceso early-entry permite que las juntas estén listas antes de que se desarrolle una tensión de tracción significativa en el hormigón...”

En el boletín de ingeniería “Concrete Floors on the ground” de la PCA (Portland Cement Association, Asociación de Cemento de Portland) se afirma también que:

“Al hacer juntas adecuadamente se pueden eliminar grietas aleatorias antiestéticas. Algunos aspectos de las juntas que contribuyen a lograr un buen trabajo son: la elección del tipo de junta correcto para cada ubicación, establecer un buen patrón y disposición de las juntas y aplicar la junta en el momento correcto... La velocidad al realizar juntas es esencial... Se han desarrollado sierras livianas, de alta velocidad y de corte temprano para permitir que se puedanerrar las juntas lo más pronto posible luego de que se termine el piso, a veces dentro de las primeras dos horas... Si el corte se realiza unas cuantas horas luego del último acabado, se puede controlar el agrietado aleatorio...”

Husqvarna tiene un solo sistema de corte seco Ultra Early Entry (Soff-Cut), que evita la aparición de grietas aleatorias mediante la sincronización temprana del corte. Gracias al método Soff-Cut, es posible cortar las juntas de control en menos de dos horas después del proceso de acabado.

El corte de las juntas debería practicarse en cuanto el hormigón soporte el peso de la sierra y del operario en cada punto de la junta y antes del endurecimiento final.

Si no se cortan las juntas durante este período quiere decir que no se siguió el método Soff-Cut Ultra Early Entry.

Para doblar el mango hacia arriba

1. Extraiga el pasador de bloqueo (A) del orificio en la bisagra del mango.
2. Doble el mango hacia arriba (B).

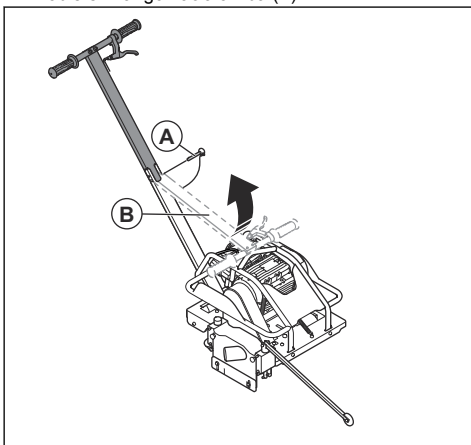

3. Coloque el pasador de bloqueo (A) en el orificio de la bisagra del mango.

Para doblar el mango hacia abajo

1. Extraiga el pasador de bloqueo (A) del orificio en la bisagra del mango.
2. Doble el mango hacia abajo (B).

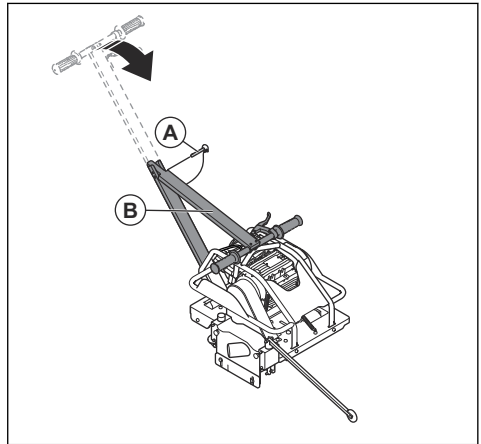

3. Coloque el pasador de bloqueo (A) en el orificio de la bisagra del mango.

Para trabajar con polvo

Este producto cuenta con una salida para polvo en la cubierta del bloque de la cuchilla. La salida para polvo se utiliza para conectar un extractor de polvo.

- Siempre utilice un extractor de polvo HEPA. También se recomienda utilizar una manguera de extracción antiestática.

Tenga en cuenta: Para los productos Husqvarna, los datos objetivos de la normativa OSHA se encuentran disponibles en www.husqvarna.com/us. El rendimiento del extractor de polvo puede cambiar con el tiempo.

Para conectar el extractor de polvo al producto.

1. Gire la tuerca de mariposa del enchufe hacia la izquierda.
2. Extraiga el enchufe del tubo situado en la cubierta del bloque de la cuchilla.

3. Conecte un extractor de polvo al bloque de la cuchilla.

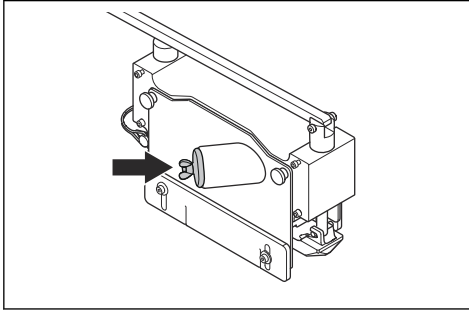

Tenga en cuenta: Si el extractor de polvo no es compatible con la conexión del producto, utilice un adaptador.

Para conectar el producto



ADVERTENCIA: Asegúrese de que la alimentación eléctrica coincida con los datos de la placa de características.



ADVERTENCIA: Asegúrese de que el tomacorriente esté conectado a tierra de forma adecuada antes de conectar el producto. Consulte *Instrucciones para la conexión a tierra del producto* en la página 31.

1. Conecte el producto a un cable de extensión recomendado. Consulte *Dimensiones recomendadas del cable* en la página 49.
2. Conecte el cable de extensión a una conexión a tierra adecuada. Consulte *Instrucciones para la conexión a tierra del producto* en la página 31.

Para arrancar el motor

- Presione el botón de bloqueo (A) y tire el bloqueador de interruptor (B) hacia arriba.

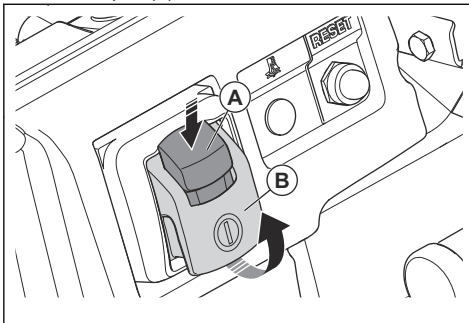

Para hacer funcionar el producto



AVISO: Asegúrese de que ningún objeto golpee el bloque de la cuchilla. Esto puede provocar daños al producto.

1. Arranque el motor. Consulte *Para arrancar el motor* en la página 39.
2. Alinee el indicador delantero (A) y el indicador trasero (B) con la línea en la que realizará el corte.

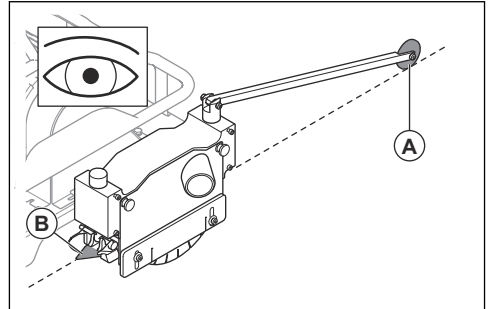

3. Presione el mango hacia abajo y tire la palanca de liberación de la cuchilla para bajarla lentamente sobre el hormigón.

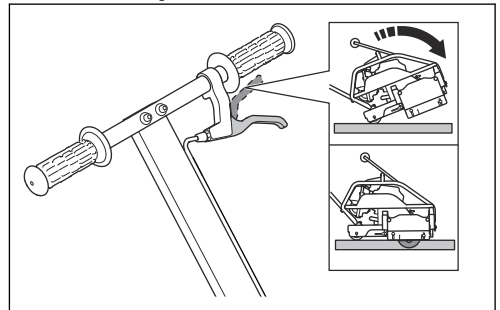

4. Coloque el cable en su hombro y ponga las manos en el manillar.

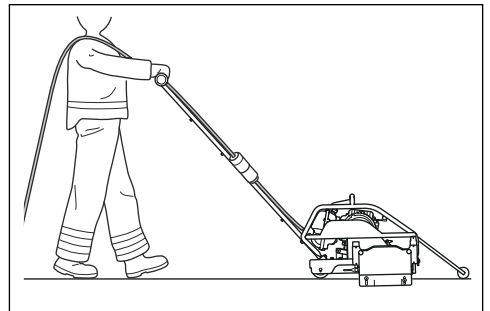

- Empuje el producto hacia delante para mantener el indicador delantero en la línea de corte. Empuje el producto a media velocidad durante los primeros 50 pies, si se instaló una nueva cuchilla.
- Aumente la velocidad de avance del producto hasta que la cuchilla y el motor funcionen con la máxima eficacia. No aplique más fuerza de la necesaria para empujar el producto hacia delante.
- Cuando opere el producto cerca de una pared, levante el indicador delantero. Observe el indicador trasero para asegurarse de que está cortando en línea recta.
- Una vez finalizada la operación, incline el producto hacia atrás para acoplar la palanca que mantiene el producto en la posición de inclinación.
- Detenga el motor. Consulte *Para detener el motor en la página 40*.
- Limpie la máquina. Consulte *Para hacer una inspección general en la página 41*.

información, consulte *Programa de solución de problemas en la página 45*.

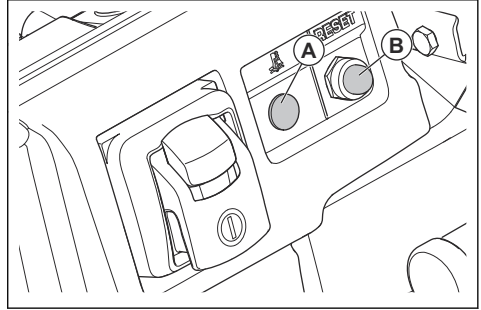

AVISO: No siga operando el producto cuando el indicador esté encendido. Riesgo de daños al motor.

Para detener el motor

- Empuje el interruptor de encendido hacia abajo para detener el motor.

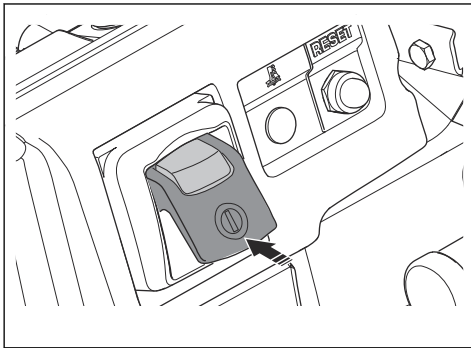

- Verifique que el motor y la cuchilla se detengan. Asegúrese de que el disco de corte pueda girar con libertad hasta que se haya detenido por completo.

Protección del motor

Hay dos sistemas de protección del motor.

Indicador de temperatura del motor demasiado alta

Si la temperatura del motor es demasiado alta, se enciende el indicador (A). Para obtener más

Protección contra sobrecarga

La protección contra sobrecarga interrumpe la alimentación de corriente al motor. La protección contra sobrecarga se activa si el motor presenta una carga demasiado alta o si la cuchilla no puede moverse con libertad durante un largo período.

Para restablecer la protección contra sobrecarga

Hay inercia en el sistema. No es posible restablecer la protección contra sobrecarga de forma inmediata. Tampoco es posible restablecer la protección contra sobrecarga mientras el indicador de temperatura del motor demasiado alta (A) está encendido.

- Espere hasta que el motor se enfríe y el indicador se apague.
- Presione el botón de restablecimiento (B).

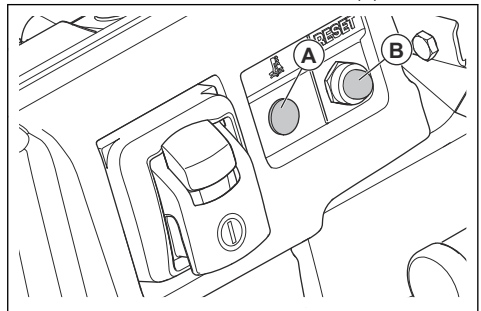

Mantenimiento

Introducción

alimentación antes de realizar tareas de mantenimiento.



ADVERTENCIA: Lea detenidamente el capítulo de seguridad antes de realizar mantenimiento en el producto.



ADVERTENCIA: Para evitar lesiones personales, desconecte el cable de

Programa de mantenimiento

Los intervalos de mantenimiento se calculan a partir del uso diario del producto. Los intervalos cambian si el producto no se utiliza a diario.

Mantenimiento	Diario	Semanal (40 h)
Realice una inspección general.	X	
Limpie la cuchilla y la protección del bloque de la cuchilla (en cada uso).	X	
Limpie el producto.	X	
Verifique los controles.	X	
Verifique la plancha protectora.	X	
Verifique los dispositivos de seguridad. Consulte <i>Dispositivos de seguridad en el producto en la página 31</i>	X	
Verifique las ruedas.		X
Examine la cuchilla	X	
Examine la correa de transmisión		X
Lubrique los rodamientos del eje de la cuchilla		X
Verifique si hay daños en el cable de alimentación.	X	

Para hacer una inspección general

- Asegúrese de que todas las tuercas y los tornillos del producto estén apretados de forma adecuada.

3. Asegúrese de que los mangos y las palancas estén limpias y secas antes de utilizar el producto.

Para limpiar el producto externamente



AVISO: Siempre limpie el producto inmediatamente después de utilizarlo, antes de que el hormigón se seque. Los restos de hormigón pueden causar daños al producto.

1. Extraiga la cuchilla. Consulte *Para extraer la cuchilla en la página 34*.
2. Limpie el producto con agua.



AVISO: No apunte el agua directamente al motor, especialmente si utiliza una hidrolavadora de alta presión.

4. Limpie las partículas de hormigón del bloque de la cuchilla y la cuchilla después de cada uso. Utilice un cepillo para trabajo pesado y agua. Los restos de hormigón (A) se secarán y se fijarán (B) si no los limpia.

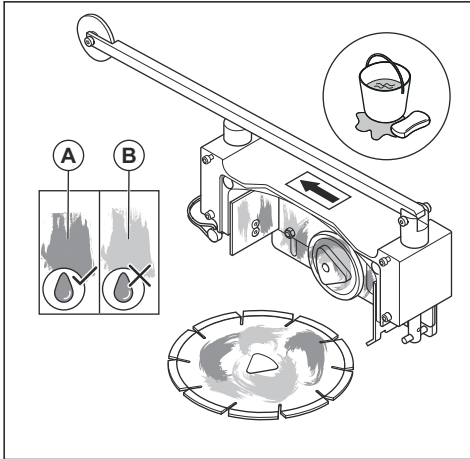

5. Mantenga limpias todas las aberturas y ranuras del producto, para asegurarse de que el aire circule con libertad a través del área del motor.

Para verificar la plancha protectora

- Verifique si la plancha protectora presenta daños.
- Verifique si que la ranura de la plancha protectora presenta desgaste excesivo.
- Verifique la parte inferior de la plancha protectora para ver si presenta demasiadas rebabas.
- Asegúrese de que la plancha protectora no esté torcida.
- Levante la parte delantera y trasera de la plancha protectora. Asegúrese de que la cuchilla se mueva con libertad a través de la ranura de la plancha protectora.
- Si la plancha protectora está dañada, reemplácela. Consulte *Para instalar la plancha protectora y la protección del bloque de la cuchilla en la página 35.*

Para verificar las ruedas

1. Verifique las ruedas de su producto de forma periódica. Las ruedas dañadas pueden disminuir la calidad del resultado.
2. Verifique que todas las ruedas giren con libertad y sin problemas.

3. Reemplace las ruedas si presentan signos de daños o desgaste.

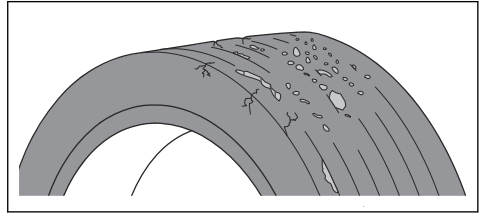

Para verificar la correa de transmisión



AVISO: No utilice el producto si la correa de transmisión está dañada. Debe reemplazar la correa de transmisión si está dañada.

1. Afloje, pero no retire, los cuatro tornillos de la protección de la correa.

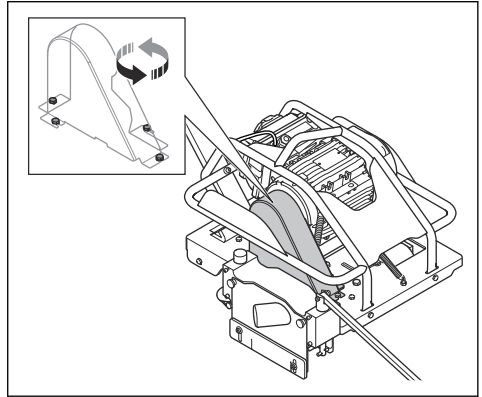

2. Empuje desde la parte delantera y trasera de la protección de la correa.

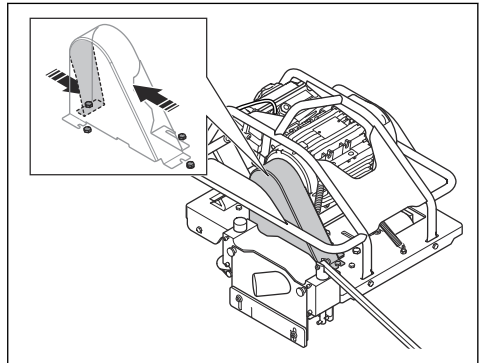

3. Levante la protección de la correa para extraerla.

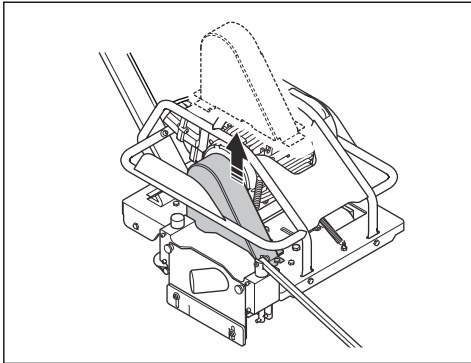

4. Incline el producto para acceder a la correa de transmisión.

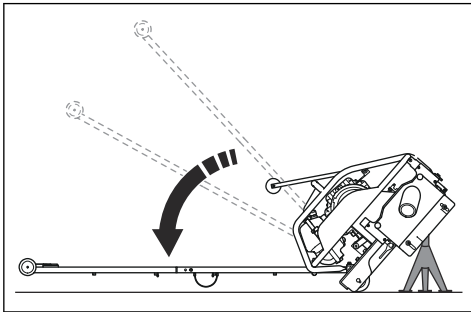

5. Coloque un soporte debajo del producto para mantenerlo fijado.
6. Verifique si la correa de transmisión presenta daños y desgaste.

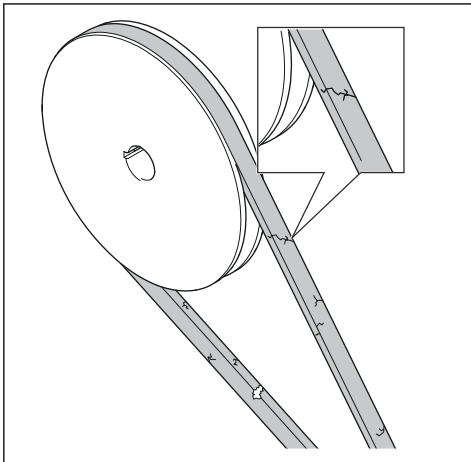

7. Si la correa de transmisión está dañada, reemplácela. Consulte *Para reemplazar la correa de transmisión en la página 43.*

8. Si la correa de transmisión no está dañada, monte todas las piezas en la secuencia opuesta a la del desmontaje.

Para reemplazar la correa de transmisión

1. Quite la protección de la correa. Consulte *Para verificar la correa de transmisión en la página 42.*
2. Mueva el tensor de correa (A) y retire la correa de transmisión (B) de la rueda de polea adyacente al motor.

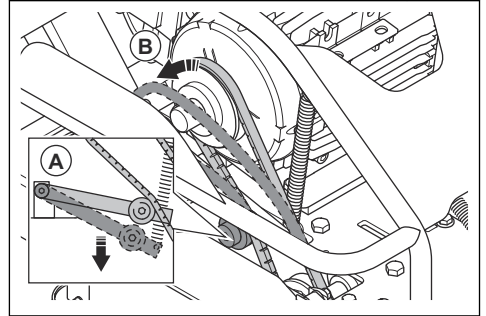

3. Quite los dos pernos (A) de uno de los bloques de cojinete y extraiga la correa de transmisión (B).

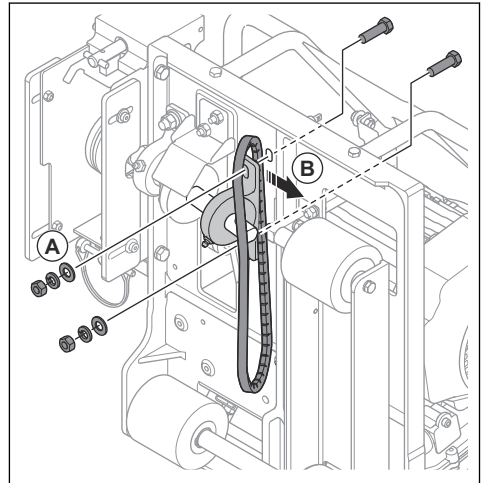

4. Monte la nueva correa de transmisión.

5. Asegúrese de que la cuchilla esté alineada correctamente con la plancha protectora.

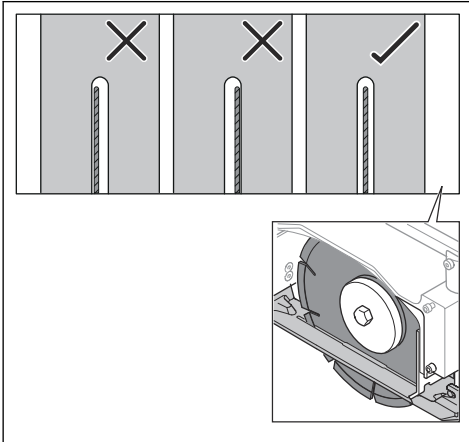

6. Apriete los dos pernos (B) que sujetan el bloque del cojinete (A).

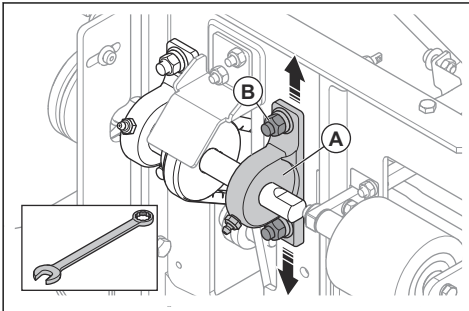

7. Si la cuchilla no se puede alinear ajustando los bloques del cojinete, afloje los tornillos de ajuste y mueva el eje. Utilice una llave hexagonal.

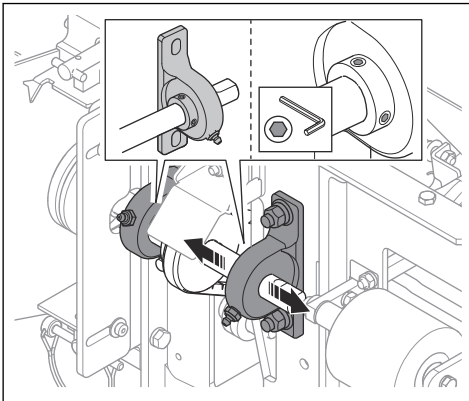

8. Utilice Loctite® y apriete los tornillos de ajuste con una llave hexagonal.



AVISO: Asegúrese de que todos los tornillos hexagonales estén apretados al mismo par.

9. Mueva el tensor de correa e instale la correa de transmisión en la rueda de p Polea adyacente al motor.
10. Instale la protección de la correa. Consulte *Para verificar la correa de transmisión en la página 42.*

Para lubricar los rodamientos del eje de la cuchilla

- Lubrique los rodamientos del eje de la cuchilla con tres aplicaciones de grasa. Consulte *Datos técnicos en la página 48.*

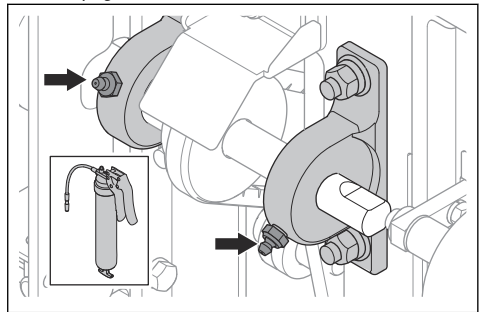

Mantenimiento del motor

Un taller de servicio autorizado Husqvarna debe realizar todo el mantenimiento del motor, la caja de control eléctrica y el cable de alimentación.

Solución de problemas

Programa de solución de problemas

cuidadoso, prepare el trabajo y utilice el sentido común.



ADVERTENCIA: La solución de problemas puede ocasionar riesgo de lesiones, ya que el personal tiene que localizar por sí mismo la zona de riesgo del producto. Sea

Si no encuentra una solución a sus problemas en este manual de usuario, consulte a su taller de servicio de Husqvarna.

Problema	Solución
El producto provoca desbaste/ descascamiento o irregularidad en la línea de corte.	Verifique que la cuchilla no esté desgastada, sin filo, deformada ni dañada.
	Verifique la presión del muelle. Empuje los ejes delantero y trasero del bloque de la cuchilla hacia arriba. La presión debe ser de baja a moderada.
	Verifique si las ruedas presentan daños y asegúrese de que giran con libertad y sin problemas.
	Asegúrese de que la plancha protectora no toque la cuchilla y que se mueva con libertad hacia arriba y hacia abajo por toda la longitud del eje.
	Asegúrese de que la plancha protectora no esté desgastada o de que no haya distancia alrededor de la cuchilla.
	Verifique la parte inferior de la plancha protectora y asegúrese de que no haya rebabas metálicas ni defectos.
	Asegúrese de que la placa protectora no esté torcida ni doblada.
	Asegúrese de que la cubierta de Lexan™ se pueda mover con libertad hacia arriba y hacia abajo.
	No gire ni mueva el producto hacia los lados mientras corta. Para controlar la cuchilla durante el proceso de corte, haga cambios graduales de presión en el manillar.
	Verifique que el motor funcione correctamente y a las rpm especificadas.
	Verifique que la tensión de la correa y del tensor de la correa sea la correcta.
	Asegúrese de que la cuchilla esté montada correctamente y sujeta con bridas limpias.
	Asegúrese de que la cuchilla cuente con las especificaciones correctas para su área o tipo de hormigón.
	Asegúrese de que la superficie de hormigón esté limpia y que la plancha protectora se mueva sin problemas sobre la superficie de hormigón.
	Utilice protecciones de junta de Husqvarna en todas las intersecciones de corte.
Limpie el conjunto del bloque de la cuchilla.	
Verifique que los raspadores del bloque de la cuchilla se puedan mover con libertad y que no estén doblados.	
Asegúrese de que los ejes del bloque de la cuchilla no estén doblados ni dañados.	

Problema	Solución
El producto se va hacia un lado durante el corte.	Verifique que el indicador delantero esté bien alineado con el centro de la cuchilla de diamante.
	Verifique que la plancha protectora no presente daños ni rebabas.
	Verifique que la cuchilla no esté desgastada, sin filo, deformada ni dañada.
	No gire ni mueva el producto hacia los lados mientras corta. Para controlar la cuchilla durante el proceso de corte, haga cambios graduales de presión en el manillar.
	Asegúrese de que todas las ruedas giren con libertad y sin problemas.
	Deje que la cuchilla corte a la velocidad correcta. No empuje el producto hacia delante con fuerza.
El motor no arranca.	Verifique que el interruptor de encendido se encuentre en la posición On (Encendido).
	Verifique que el cable de alimentación y el conector no estén dañados.
	Restablezca la protección contra sobrecarga.
	Verifique que el eje de la cuchilla gire con libertad y que no haya hormigón acumulado en el bloque de la cuchilla.
	Verifique los fusibles de la fuente de alimentación y el RCD.
Si el motor no puede arrancar tras haber aplicado las soluciones anteriores, comuníquese con un centro de servicio de Husqvarna. No abra la caja eléctrica ni reemplace los componentes eléctricos.	
El motor no funciona sin problemas o no puede funcionar a toda velocidad.	Consulte a un centro de servicio de Husqvarna. No abra la caja eléctrica ni reemplace los componentes eléctricos.
El indicador de temperatura del motor demasiado alta se enciende.	Detenga el producto con el interruptor de encendido y espere hasta que el indicador se apague antes de continuar.

Transporte, almacenamiento y eliminación de residuos

Transporte y almacenamiento



ADVERTENCIA: Detenga el motor y desconecte el cable de alimentación antes de levantar o mover el producto.



ADVERTENCIA: No se recomienda que una persona levante el producto de forma manual.

- Extraiga la cuchilla y la plancha protectora antes de transportar o almacenar el producto. Consulte *Para extraer la cuchilla en la página 34*.
- Para preparar el transporte, doble el mango. Consulte *Para doblar el mango hacia abajo en la página 38*.

- Siempre evite que se dañen los componentes del bloque de la cuchilla durante el transporte y el almacenamiento.

Tenga en cuenta: Puede colocar una plancha protectora usada para evitar daños al eje delantero y trasero.

- Cuando se utiliza el equipo de elevación, utilice el punto de elevación identificado con una etiqueta en el producto.

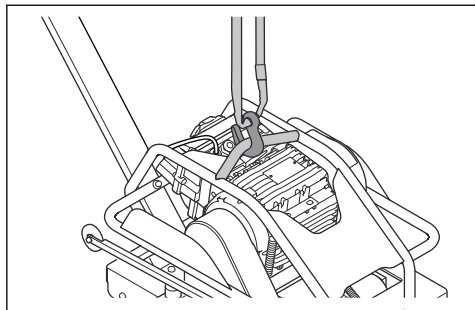

- Si dos personas levantan el producto, utilice la barra de la jaula de seguridad en cada lado del producto y levante con ambas manos.
- Asegure bien el producto durante el transporte para evitar daños y accidentes.
- No incline el producto cuando lo guarde en un lugar de almacenamiento. Mantenga el producto en la posición completamente baja y asegúrese de que no se pueda mover.
- Mantenga el producto en un área cerrada para evitar que los niños u otras personas sin autorización puedan acceder a él.
- Mantenga el producto y la cuchilla en un lugar seco y sin escarcha.

Eliminación

- Siga las normativas nacionales.
- Utilice el sistema de reciclaje local.

Datos técnicos

Datos técnicos

Soff-Cut 150 E		
Motor		
Marca	Wonder	
Tipo	Motor eléctrico	
Potencia, hp/kW	3/2,2	
Voltaje, V	230 ~ (CA)	
Fases	1	
Frecuencia, Hz	60	
Velocidad, rpm	3430	
Peso y dimensiones	Modo de funcionamiento	Modo de almacenamiento
Peso, kg/lb	42/92,6	
Longitud con mango doblado, mm/pulg.	1640/64,6	910/35,8
Anchura, mm/pulg.	525/20,7	525/20,7
Altura, mm/pulg.	940/37	445/17,5
Niveles de vibración, a_{hveq}^4		
Mango derecho, m/s^2	0,8	
Mango izquierdo, m/s^2	0,9	
Hoja de sierra		
Tipo de cuchilla	Cuchillas Excel, corte seco con triple mandril	
Material	Solo hormigón fresco	
Grosor máx. de la cuchilla, mm/pulg.	165/6,5	
Profundidad máx. de corte, mm/pulg.	38,1/1,5	
Distancia de corte desde la pared, mm/pulg.	76/3	
Rotación de la cuchilla	Hacia la izquierda, corte ascendente	
Velocidad del eje de la hoja, rpm	4450	
Control de profundidad de la cuchilla	Manual	
Grasa	Lithium 12, NLGI 2, o bien 3 (SAE J310)	
Velocidad media de corte⁵		
Aglomerados blandos, m/min/pies/min	3,7/12	

⁴ Nivel de vibración según EN 13862. Los datos informados en cuanto al nivel de vibración tienen una dispersión estadística típica (desviación estándar) de 1,5 m/s^2 .

⁵ Estimada. La velocidad varía según las condiciones de trabajo y las mezclas de hormigón.

	Soff-Cut 150 E
Aglomerados medios, m/min/pies/min	2,4/8
Aglomerados duros, m/min/ft/min	1,2/4
Extractor de polvo recomendado⁶	
Flujo de aire mín., m ³ /h/CFM	400/236
Vacío mín., kPa/psi	22/3,6
Elevación mín. del agua, m/pulg.	2,3/90
Acople del extractor de polvo, mm/pulg.	50/2

Dimensiones recomendadas del cable

Longitud del cable de extensión, m/pies	Voltaje de entrada, V	Área de cable, AWG
15,2/50	230	12
22,9/75	230	12
30,5/100	230	10

⁶ Los datos técnicos para los extractores de polvo no describen de manera concluyente el rendimiento real en el tiempo entre diferentes extractores de polvo. Para los productos de Husqvarna, los datos objetivos de la normativa OSHA se encuentran disponibles en www.husqvarna.com/us.

Declaración de conformidad del proveedor

Declaración de conformidad del proveedor para Soff-Cut 150 E

47 CFR § 2.1077 Información de cumplimiento

Parte responsable: Husqvarna Construction Products
North America, Inc. 17400 W 119th Street Olathe,
Kansas 66061 EE. UU. Estados Unidos

Información de contacto para EE. UU.: Neil Stanford,
gerente de cumplimiento, número telefónico:
913-928-1000

Declaración de conformidad de la FCC: Los cambios o modificaciones que no estén expresamente aprobados por Husqvarna pueden anular el cumplimiento del equipo respecto de las normas de la FCC y limitar la autoridad del usuario para operar el equipo.

Tenga en cuenta: Este equipo se probó y se comprobó que cumple con los límites de un dispositivo digital de Clase B, conforme con el Segmento 15 de las Reglas de FCC. Estos límites están diseñados para proporcionar una protección razonable contra interferencias perjudiciales en una instalación residencial. Este equipo genera, utiliza y puede irradiar energía de radiofrecuencia y, si no se instala ni se utiliza según las instrucciones, puede causar interferencias perjudiciales para las radiocomunicaciones. Sin embargo, no hay garantía de que no se producirán interferencias en una instalación particular. Si este equipo causa una interferencia perjudicial a la recepción de radio o televisión, lo que se puede determinar apagando o encendiendo el equipo, se aconseja al usuario que trate de corregir las interferencias mediante una de las siguientes medidas:

- Reoriente o reubique la antena receptora.
 - Aumente la separación entre el equipo y el receptor.
 - Conecte el equipo a una toma de un circuito diferente del que está conectado el receptor.
 - Consulte a un distribuidor o técnico de radio o televisión experimentado para obtener ayuda.
-

Table des matières

Introduction.....	51	Dépannage.....	69
Sécurité.....	53	Transport, entreposage et mise au rebut.....	71
Montage.....	58	Données techniques.....	73
Fonctionnement.....	61	Déclaration de conformité du fournisseur.....	75
Entretien.....	65	0

Introduction

Responsabilité du propriétaire



AVERTISSEMENT: Des opérations de coupe, de surfacage ou de perçage du béton ou de la pierre, particulièrement lorsque les conditions sont sèches, génèrent de la poussière qui contient souvent de la silice. La silice est un composant de base du sable, du quartz, de la brique d'argile, du granit et de nombreux autres pierres et minéraux. L'exposition à une quantité excessive de ces poussières peut entraîner :

une maladie respiratoire (réduisant la capacité à respirer), notamment la bronchite chronique, la silicose et la fibrose pulmonaire causée par l'exposition à la silice. Ces maladies peuvent être fatales;

Des irritations et éruptions cutanées.

Le cancer, selon le NTP (National Toxicology Program) et le CIRC (Centre International de recherche sur le cancer).

Prendre les précautions suivantes :

Éviter l'inhalation et le contact cutané avec les poussières, brouillards et fumées.

Porter et veiller à ce que les personnes à proximité portent un dispositif de protection respiratoire approprié, tel un masque antipoussière filtrant les particules microscopiques. (Voir OSHA 29 CFR Part 1926.1153)

Pour réduire les émissions de poussières, utilisez de l'eau pour agglomérer, lorsque cela est possible. Si une opération à sec est nécessaire, utiliser un extracteur de poussière adéquat.

Il est de la responsabilité du propriétaire ou de l'employeur de s'assurer que l'utilisateur possède les connaissances nécessaires pour manipuler le produit en toute sécurité. Les superviseurs et les utilisateurs doivent avoir lu et compris le manuel d'utilisation. Ils doivent être conscients des éléments suivants :

- Les consignes de sécurité relatives au produit.
- L'éventail d'applications du produit et ses limites.
- La manière dont le produit doit être utilisé et entretenu.

Les règlements locaux ou nationaux peuvent limiter l'utilisation de ce produit. Rechercher les réglementations en vigueur où le travail est exécuté avant d'utiliser le produit.

Description du produit

Le produit est une scie sur pied électrique pour le béton.

Utilisation prévue

Le produit sert à scier les joints de retrait à l'étape Ultra Early Stage du béton.

Remarque : Les réglementations nationales peuvent limiter l'utilisation du produit.

Présentation du produit

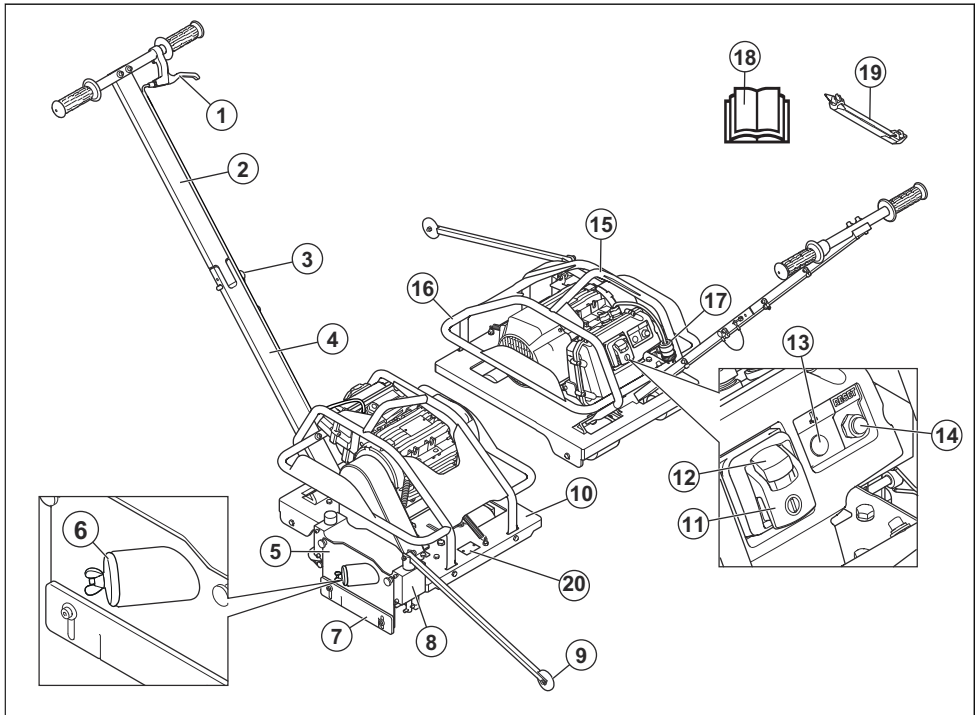

1. Levier de déverrouillage de lame
2. Bras de la poignée supérieure
3. Goupille de blocage, poignée
4. Bras de la poignée inférieure
5. Couvercle du bloc de lame
6. Raccordement de l'extracteur de poussière
7. Couvercle Lexan™
8. Bloc de lame
9. Pointeur avant
10. Cadre de scie
11. Interrupteur
12. Bouton de verrouillage de l'interrupteur
13. Voyant de température trop élevée du moteur
14. Bouton de réinitialisation de surcharge
15. Anneau de levage
16. Cage de roulement
17. Cordon d'alimentation
18. Manuel d'utilisation
19. Plaque de protection (non comprise)
20. Plaque signalétique

Symboles figurant sur le produit



AVERTISSEMENT : Faire attention et utiliser le produit correctement. Cet outil peut causer des blessures graves, ou même mortelles, à l'utilisateur et à d'autres personnes.



Lire soigneusement le manuel d'instructions et veiller à bien comprendre les directives avant d'utiliser cette machine.



Porter des protections pour les oreilles, les yeux et les voies respiratoires. Se reporter à la section *Équipement de protection personnelle* à la page 56.



Tout déplacement de la machine hors de la zone de coupe doit être effectué lorsque l'outil n'est pas en rotation.



Garder les parties du corps à l'écart du disque de coupe et des autres pièces mobiles.



Risque de blessures. L'inspection, l'entretien et le remplacement de la lame ou de la plaque de protection doivent être effectués lorsque le moteur est à l'arrêt et la prise électrique est débranchée.



Risque de coupures. Garder les parties du corps à l'écart du disque de coupe.



AVERTISSEMENT : La poussière peut causer des problèmes de santé. Utiliser une protection respiratoire adéquate. Toujours s'assurer qu'il y a une bonne circulation d'air.



↓ Actionner la poignée pour déverrouiller le mécanisme et abaisser la lame dans le béton.



Risque de pincement. Garder les parties du corps à l'écart des parties mobiles du produit.



Marche-arrêt.



La flèche sur le bloc de lame indique dans quel sens la lame de coupe tourne.



Lire et comprendre le manuel de l'extracteur de poussière.



Toujours utiliser le point de levage pour lever le produit.

Remarque : Les autres symboles et autocollants apposés sur le produit se rapportent aux exigences en matière de certification pour certains marchés.

Plaque signalétique

Husqvarna AB, SE-561 82 Huskvarna, Sweden (B) Made in Bulgaria			
TYPE (C)			
V~	A	kW	Hz
BLADE RPM			kg
Ø			
PRODUCT NO. (D)			
SERIAL NO. (E)			

- A : Marque
- B : Adresse du fabricant
- C : Type
- D : Numéro du produit
- E : Numéro de série

Responsabilité concernant le produit

Comme indiqué dans les lois en vigueur sur la responsabilité concernant les produits, nous ne serons pas tenus responsables des dommages que notre produit causerait dans les situations suivantes :

- Le produit n'est pas réparé de façon adéquate.
- Le produit est réparé avec des pièces qui ne sont pas fournies ou homologuées par le fabricant.
- Le produit comprend un accessoire qui n'est pas fourni ou homologué par le fabricant.
- Le produit n'est pas réparé par un centre de service après-vente agréé ou par une autorité homologuée.

Sécurité

Définitions relatives à la sécurité

Les avertissements, recommandations et remarques soulignent des points du manuel qui revêtent une importance particulière.



AVERTISSEMENT: Indique la présence d'un risque de blessure ou de décès de l'utilisateur ou de personnes à proximité si les instructions du manuel ne sont pas suivies.



MISE EN GARDE : Indique la présence d'un risque de dommages au produit, à d'autres appareils ou à la zone adjacente si les instructions du manuel ne sont pas suivies.

Remarque : Utilisé pour donner des renseignements plus détaillés qui sont nécessaires dans une situation donnée.

Réserves du fabricant

Suite à la publication de ce manuel, Husqvarna peut publier des renseignements supplémentaires pour assurer le fonctionnement sécuritaire de ce produit. Il incombe au propriétaire de rester au fait des méthodes de fonctionnement les plus sécuritaires.

Husqvarna AB a une politique de développement continu et donc se réserve le droit de modifier la conception et l'apparence des produits sans préavis.

Pour obtenir des renseignements et de l'assistance, communiquez avec nous par le biais de notre site Web : www.husqvarna.com

Consignes générales de sécurité relatives aux outils électriques



AVERTISSEMENT : Consulter l'ensemble des avertissements relatifs à la sécurité, des instructions, des illustrations et des spécifications transmis avec cet outil électrique. Le non-respect des instructions indiquées ci-dessous peut provoquer une décharge, un incendie ou des blessures graves.

Remarque : Conserver ces instructions et consignes pour consultation ultérieure. Dans les avertissements, le terme « outil électrique » fait référence à votre appareil électrique branché sur le secteur ou alimenté par batterie (sans fil).

Sécurité de l'aire de travail

- **Maintenir l'aire de travail propre et bien éclairée.** Les endroits sombres ou encombrés sont propices aux accidents.
- **Ne pas utiliser des outils électriques dans des atmosphères explosives, notamment en présence de liquides, gaz ou poussières inflammables.** Les outils électriques produisent des étincelles qui peuvent enflammer les poussières et les vapeurs.
- **Tenir les enfants et les spectateurs à distance lorsque l'outil électrique est en marche.** Un moment d'inattention pourrait vous en faire perdre le contrôle.

Sécurité électrique

- **La fiche d'un outil électrique doit être adaptée à la prise. Ne jamais modifier la fiche. Ne jamais utiliser une fiche d'adaptation avec un outil électrique mis à la terre.** Les fiches non modifiées et les prises adaptées à la fiche permettent de réduire les risques d'électrocution.
- **Éviter d'entrer en contact avec les surfaces mises à la terre (tuyaux, radiateurs, cuisinières, réfrigérateurs, etc.).** Le risque d'électrocution est plus important si le corps est mis à terre.

- **Ne pas exposer les outils électriques à la pluie ou à l'humidité.** L'infiltration d'eau dans un outil électrique augmente le risque d'électrocution.
- **Toujours manipuler le cordon avec soin. Ne jamais utiliser le cordon pour porter, tirer ou débrancher l'outil électrique. Tenir le cordon à l'écart de la chaleur, de l'huile, des bords tranchants et des pièces mobiles.** Les cordons endommagés ou emmêlés augmentent le risque d'électrocution.
- **Pour le travail à l'extérieur, utiliser une rallonge adaptée à l'usage extérieur.** L'utilisation d'une telle rallonge réduit le risque d'électrocution.
- **S'il est impossible d'éviter de faire fonctionner la machine électrique dans un endroit humide, utiliser une alimentation avec dispositif de protection par courant différentiel résiduel (RCD).** Les disjoncteurs de courant résiduel réduisent le risque d'électrocution.

Sécurité personnelle

- **Lors de l'utilisation d'un outil électrique, toujours demeurer attentif et faire preuve de bon sens. Ne pas utiliser l'outil électrique si vous êtes fatigué ou sous l'emprise de drogues, de l'alcool ou de médicaments.** Tout moment d'inattention pendant l'utilisation d'un outil électrique peut causer de graves blessures.
- **Utiliser de l'équipement de protection individuelle. Toujours porter des lunettes de protection.** En utilisant l'équipement de protection (masque antipoussière, chaussures de sécurité antidérapantes, casque, dispositif de protection pour les oreilles, etc.) qui convient aux conditions, on réduit les risques de blessure.
- **Prévenir les démarrages accidentels. Vérifier que l'interrupteur est à la position d'arrêt avant de brancher l'outil dans la prise ou le bloc d'alimentation, de le saisir ou de le transporter.** Le transport des outils électriques en maintenant le doigt sur l'interrupteur d'alimentation et le branchement d'outils alors que l'interrupteur est à la position de marche expose à des accidents.
- **Retirer toute clé ou clavette de réglage avant de mettre l'outil sous tension.** Une clé ou une clavette reliée à une pièce mobile de l'outil électrique peut causer une blessure.
- **Ne pas trop se pencher vers l'avant. Toujours se tenir bien campé et en équilibre.** Cela permet de mieux contrôler l'outil électrique lors d'un imprévu.
- **S'habiller de façon appropriée. Ne jamais porter des vêtements amples ou des bijoux. Garder les cheveux et les vêtements loin des pièces mobiles.** Les vêtements amples, bijoux et cheveux longs peuvent se prendre dans les pièces en mouvement.
- **Si des dispositifs sont fournis pour raccorder des systèmes de collecte et d'extraction de la poussière, s'assurer que ceux-ci sont utilisés et correctement branchés.** L'utilisation de dépoussiéreurs peut réduire les risques associés à la poussière.

- **Ne pas laisser la parfaite connaissance de l'outil acquise en raison de l'utilisation fréquente de ce dernier engendrer la complaisance et le non respect des principes de sécurité relatifs à l'outil.** Une négligence peut provoquer de graves blessures en une fraction de seconde.

Utilisation et entretien des outils électriques

- **Ne pas forcer sur l'outil électrique. Utiliser l'outil électrique qui convient au travail à effectuer.** De cette façon, le résultat sera meilleur et le travail sera effectué de façon plus sécuritaire et au régime pour lequel l'outil électrique a été conçu.
- **Ne pas utiliser l'outil électrique si l'interrupteur ne permet pas la mise sous tension et l'arrêt de l'outil.** Tout outil électrique dont l'interrupteur est défectueux représente un danger et doit être réparé.
- **Débrancher la fiche de la source d'alimentation ou retirer le bloc de batteries de l'outil électrique avant de procéder aux réglages, de changer les accessoires ou de ranger l'outil.** Ces mesures de sécurité réduisent le risque de mise sous tension accidentelle.
- **Ranger les outils électriques hors de la portée des enfants et ne pas laisser des personnes qui ne connaissent pas l'outil ou les présentes consignes utiliser celui-ci.** Les outils électriques représentent un danger lorsqu'ils sont entre les mains d'utilisateurs non formés.
- **Entretenir les outils électriques et les accessoires. Vérifier l'outil à la recherche de pièces brisées, de mauvais alignement ou de blocage des pièces mobiles et de toute autre situation pouvant nuire au bon fonctionnement de l'outil. Si l'outil est endommagé, il faut le réparer avant de l'utiliser.** De nombreux accidents sont causés par des outils mal entretenus.
- **Maintenir les outils tranchants aiguisés et propres.** Les outils tranchants correctement entretenus dont les bords de coupe sont bien affûtés sont moins susceptibles de se coincer et plus faciles à contrôler.
- **Utiliser l'outil électrique, les accessoires, les forets, etc., conformément aux présentes instructions et en tenant compte des conditions de travail et de la tâche à réaliser.** L'utilisation de l'outil électrique pour des opérations autres que celles pour lesquelles il est prévu peut entraîner des dangers.
- **Garder les poignées et les surfaces de préhension sèches, propres et exemptes d'huile et de graisse.** Les poignées et les surfaces de préhension glissantes ne permettent pas de manipuler l'outil de manière sécuritaire, ni d'en conserver le contrôle lorsqu'une situation inattendue se présente.

Réparations

- **Faire entretenir votre outil électrique par un technicien qualifié et utiliser uniquement des pièces de rechange identiques aux pièces d'origine.**

L'entretien adéquat de l'outil permet une utilisation plus sécuritaire.

Consignes de sécurité pour l'utilisation



AVERTISSEMENT: Lire les messages d'avertissement qui suivent avant d'utiliser l'appareil.

- Ce produit produit un champ électromagnétique pendant le fonctionnement. Ce champ magnétique peut, dans certains cas, nuire aux implants médicaux actifs ou passifs. Pour réduire le risque de blessures graves ou mortelles, nous recommandons aux personnes ayant des implants médicaux de consulter leur médecin et le fabricant de l'implant médical avant d'utiliser le produit.
- S'assurer qu'il y a toujours une personne aux alentours lors de l'utilisation du produit. De l'aide sera ainsi disponible en cas d'accident ou de besoin.
- Toujours rester prudent et faire preuve de bon sens. En cas de doute sur comment faire fonctionner le produit dans une situation particulière, arrêter et parler au détaillant Husqvarna avant de continuer.
- L'utilisateur est responsable des accidents survenus à d'autres personnes ou à leurs biens.
- Toujours garder le produit propre. S'assurer de pouvoir lire clairement les signes et les autocollants.
- Ne pas laisser une personne utiliser le produit sauf si elle a lu et compris le contenu de ce manuel d'utilisation.
- Ne pas laisser un enfant utiliser l'outil.
- Ne laisser personne utiliser l'outil sans connaître les instructions.
- Ne pas utiliser le produit s'il est défectueux.
- Ne pas modifier ce produit ni l'utiliser s'il y a une possibilité qu'il ait été modifié par autrui.
- Vérifier l'aire de travail pour assurer le fonctionnement sécuritaire de l'outil.
- Rester attentif aux signaux d'avertissement ou aux voix lors de l'utilisation d'un dispositif de protection pour les oreilles. Retirer la protection pour les oreilles lorsque le produit est arrêté.
- Toujours arrêter le produit avant de débrancher la fiche d'alimentation.
- Connecter toujours le produit avec un disjoncteur de courant résiduel qui coupe le courant électrique à 10 mA.
- S'assurer que des outils ou d'autres objets ne sont pas placés sur le produit.
- Toujours arrêter le produit pendant des interruptions prolongées de travail.
- Il faut apprendre à utiliser le produit et ses commandes en toute sécurité et apprendre comment l'arrêter rapidement. Respecter les autocollants de sécurité.
- Utiliser le produit seulement en étant positionné derrière, les deux mains sur la poignée.

- Faire preuve de prudence lors du transport du produit. Faire attention sur les rampes.
- Ne pas utiliser le produit pour transporter des personnes ou de l'équipement.
- Maintenir les outils aiguisés et propres.
- Rester toujours avec le produit lorsque le moteur est en marche.
- Ne pas toucher la lame lorsqu'elle tourne.
- Ne pas poser les pieds sur le produit.



MISE EN GARDE : Lire les consignes de prudence qui suivent avant d'utiliser le produit.

- Ne pas utiliser le produit avec une charge excessive. Une surcharge pourrait endommager le produit.
- S'assurer que la lame ne touche pas le sol ou une autre surface lorsque le produit est déplacé.

Instructions de mise à la terre du produit



AVERTISSEMENT: Un mauvais branchement peut engendrer un risque d'électrocution. Communiquer avec un électricien agréé si on n'est pas certain que le produit est correctement mis à terre.

Ne pas modifier la spécification d'usine de la fiche d'alimentation. Si la fiche d'alimentation n'est pas adaptée à la prise de courant, laisser un électricien agréé installer une prise d'alimentation secteur adéquate. Respecter les lois et règlements locaux.

Si on ne comprend pas bien les instructions de mise à la terre du produit, communiquer avec un électricien agréé.

Le produit est doté d'un cordon d'alimentation mis à la terre et d'une fiche d'alimentation. Toujours brancher le produit sur une prise d'alimentation secteur mise à la terre. Cela permet de réduire le risque de décharge électrique en cas de dysfonctionnement.

Ne pas utiliser d'adaptateurs électriques avec le produit.

Rallonges

- La catégorie indiquée sur la rallonge doit être identique ou supérieure à celle indiquée sur la plaque signalétique du produit.
- Utiliser des rallonges mises à la terre.
- Quand on utilise un outil électrique à l'extérieur, se servir d'une rallonge qui convient à un fonctionnement à l'extérieur. L'utilisation d'une telle rallonge réduit le risque d'électrocution.
- Maintenir la connexion à la rallonge au sec et éloignée du sol.
- Tenir la rallonge à l'écart de la chaleur, de l'huile, des bords tranchants et des pièces mobiles. Les

rallonges endommagées ou trop grandes augmentent le risque d'électrocution.

- Vérifier que les rallonges sont intactes et en bon état. Ne pas utiliser le produit si un câble est endommagé. Demander à un centre d'entretien agréé de réparer le produit.
- Afin d'éviter la surchauffe, ne pas utiliser la rallonge alors qu'elle est enroulée.
- S'assurer que la rallonge se trouve derrière lors de l'utilisation du produit. Cette situation permet d'éviter d'endommager le cordon d'alimentation.
- Utiliser uniquement des rallonges approuvées d'une longueur suffisante.

Équipement de protection personnelle



AVERTISSEMENT: Lire les messages d'avertissement qui suivent avant d'utiliser l'appareil.

- Toujours utiliser un équipement de protection personnelle lors de l'utilisation du produit. L'équipement de protection personnelle ne supprime pas le risque de blessures. L'équipement de protection personnelle réduit la gravité des blessures en cas d'accident. Laisser le distributeur vous aider à sélectionner l'équipement adéquat.
- Utiliser un dispositif de protection homologué pour les yeux pendant l'utilisation du produit.
- Ne pas utiliser des vêtements lâches, lourds ou non adéquats. Utiliser des vêtements qui permettent de se déplacer librement.
- Utiliser des gants de protection homologués qui offrent une prise solide.
- Porter des gants de protection en caoutchouc afin d'éviter toute irritation de la peau causée par le béton humide.
- Utiliser un casque de protection approuvé.
- Toujours porter un dispositif de protection homologué pour les oreilles lorsqu'on utilise le produit. Le fait d'entendre du bruit pendant une longue période peut engendrer une perte auditive.
- Le produit génère de la poussière qui contient des produits chimiques dangereux. Utiliser une protection respiratoire adéquate.
- Utiliser des bottes à embout en acier et semelles antidérapantes.
- Vérifier qu'on dispose d'une trousse de premiers soins à proximité.
- Des étincelles peuvent se produire pendant l'utilisation du produit. S'assurer d'avoir un extincteur à proximité.

Dispositifs de sécurité sur l'outil



AVERTISSEMENT: Lire les messages d'avertissement qui suivent avant d'utiliser l'outil.

- Ne pas utiliser un outil dont les dispositifs de protection sont défectueux. Vérifier régulièrement les dispositifs de sécurité. Si les dispositifs de sécurité sont défectueux, parler à votre agent d'entretien Husqvarna.
- Ne pas modifier les dispositifs de sécurité. Ne pas utiliser le produit si les plaques et les couvercles de protection, les interrupteurs de sécurité ou d'autres dispositifs de protection ne sont pas fixés ou sont défectueux.

Pour vérifier l'interrupteur

L'interrupteur sert à démarrer et à arrêter le moteur.

1. Appuyer sur le bouton de blocage (A) et tirer sur l'interrupteur (B) vers le haut pour démarrer le moteur.

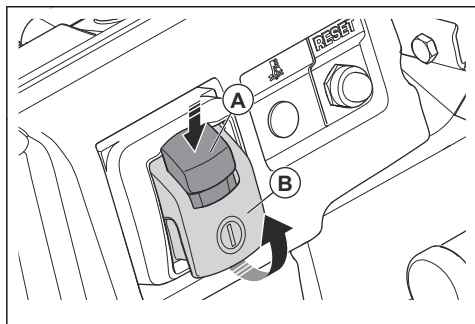

2. Pousser l'interrupteur vers le bas pour arrêter le moteur.

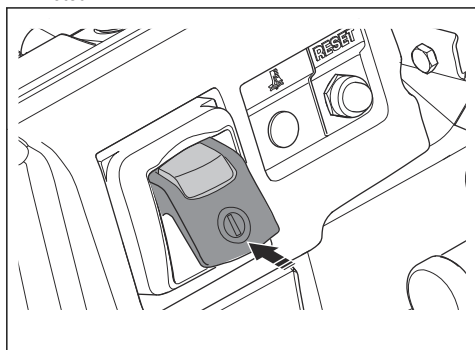

3. Vérifier que le moteur et la lame s'arrêtent. S'assurer que la lame de coupe puisse tourner librement jusqu'à son arrêt complet.

Couvercle Lexan™

Le couvercle Lexan™ écarte la poussière de l'opérateur. Il empêche également l'éjection de particules. S'assurer

que le couvercle Lexan™ se déplace librement vers le haut et vers le bas.

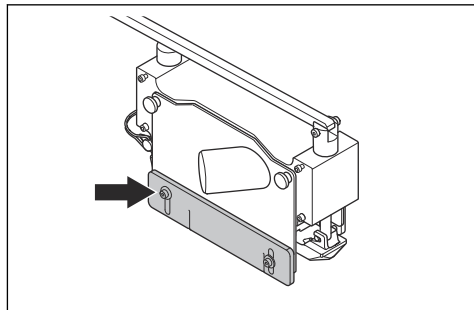

Cage de roulement

La cage de roulement permet d'éviter d'endommager le produit et le moteur. Elle empêche les blessures à l'opérateur.

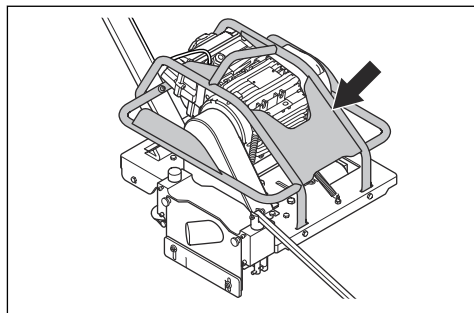

Carter de courroie

Le carter de courroie protège contre la poulie de l'axe de lame et la courroie.

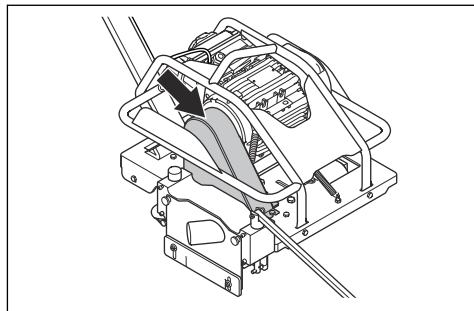

Protection de poulie

La protection de poulie protège contre la poulie de l'axe de lame.

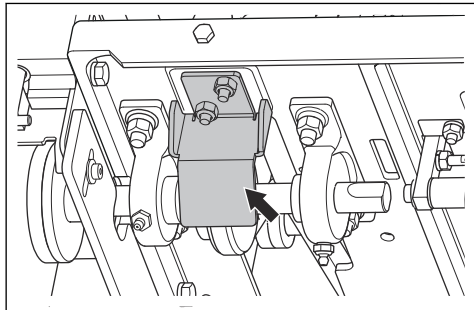

Raccordement de l'extracteur de poussière

Utiliser toujours la tige si le produit n'est pas connecté à un extracteur de poussière.

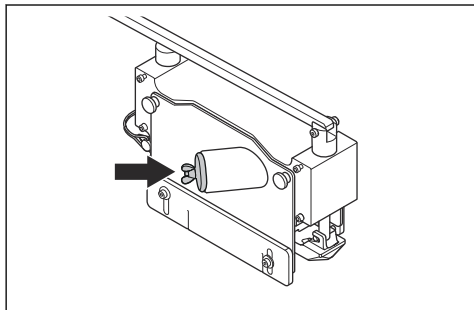

Pour examiner les protections

1. Examiner le bloc de lame et la protection du bloc de lame, le couvercle Lexan™, la protection de poulie, la cage de roulement, le carter de courroie et la tige pour détecter des dommages.

2. Remplacer les protections si elles sont endommagées.
3. S'assurer que les protections sont bien fixées avant de démarrer le produit.

Consignes de sécurité pour la maintenance



AVERTISSEMENT : Lire les messages d'avertissement qui suivent avant d'utiliser l'outil.

- Avant de faire l'entretien du produit, arrêter le moteur. Débrancher le cordon d'alimentation.
- Utiliser des gants de protection lors des opérations d'entretien sur l'équipement de coupe. La lame est très affûtée et des coupures peuvent se produire facilement.
- Les accessoires et les modifications apportées au produit qui ne sont pas approuvés par le fabricant peuvent causer des blessures graves, voire mortelles. Toujours utiliser des pièces et des accessoires homologués par le fabricant.
- Si l'entretien n'est pas effectué correctement et régulièrement, le risque de blessures et de dommages sur l'outil augmente.
- N'effectuer que les travaux d'entretien indiqués dans ce manuel d'utilisation. Tous les autres travaux d'entretien doivent être effectués par un agent d'entretien Husqvarna agréé.
- Demander régulièrement à un agent d'entretien Husqvarna agréé d'effectuer l'entretien de l'outil.
- Remplacer les pièces endommagées, usées ou brisées.



MISE EN GARDE : Lors du nettoyage du produit, veiller à ne pas renverser d'eau dans le système électrique et dans le moteur. L'eau peut causer des dommages au produit ou provoquer un court-circuit du moteur.

Montage

Introduction



AVERTISSEMENT : Lire et comprendre le chapitre sur la sécurité avant d'assembler le produit.

Pour retirer le produit de l'emballage

- Soulever le produit par la poignée centrale de la cage de roulement pour le retirer de l'emballage.

Pour installer la lame

Remarque : Aucune lame ni plaque de protection n'est fournie avec le produit. Acheter la lame et la plaque de protection appropriées auprès de votre distributeur Husqvarna local, se reporter à la section *Données techniques* à la page 73.



AVERTISSEMENT : Vérifier la lame pour détecter d'éventuels dommages ou usures. Si la lame semble endommagée ou usée, la mettre au rebut. Une lame usée ou endommagée peut causer des blessures.



AVERTISSEMENT: Inspecter les brides de lame pour y déceler des dommages, de l'usure et de la saleté. Nettoyer les brides sales et remplacer les brides endommagées. Les pièces usées, endommagées ou sales peuvent causer des blessures.

Si la protection de bloc de lame, la lame et la plaque de protection sont installées, se reporter à la section *Pour retirer la lame à la page 59.*

1. Placer la nouvelle lame (C) fermement contre la bride intérieure de l'axe de lame (D).

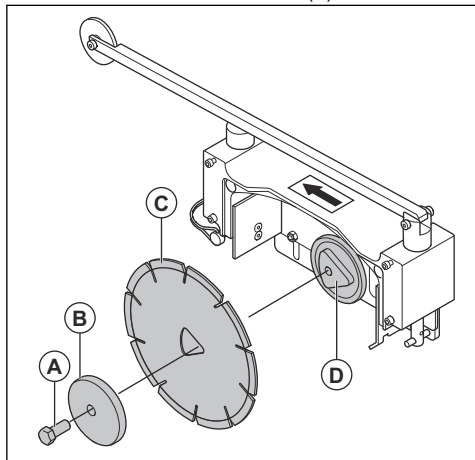

2. S'assurer que le sens de rotation de la lame est correct.

Remarque : L'autocollant au-dessus du bloc de lame indique le sens de la lame.

3. Placer la bride extérieure (B) fermement contre la lame sur l'axe de lame.
4. Installer le boulon de l'axe de lame (A).
5. Placer une clé de lame dans la fente à l'avant du moteur. Placer une clé de lame sur le boulon de l'axe de lame dans le bloc de lame.

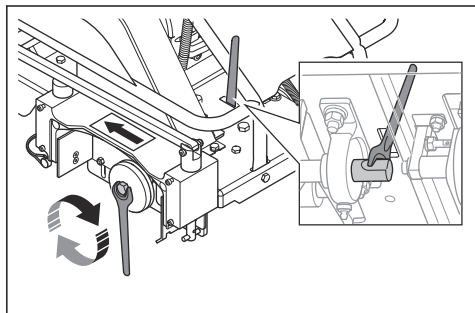

Remarque : Deux clés de lame sont fournies avec le produit.

6. Serrer le boulon de l'axe de lame (A) dans le sens horaire avec la clé de lame.
7. Installer la plaque de protection et la protection de bloc de lame. Se reporter à la section *Pour installer la plaque de protection et la protection de bloc de lame. à la page 60.*

Pour retirer la lame

1. Tirer sur le levier de dégageant et le maintenir lors de l'inclinaison du produit. Appuyer sur la poignée vers le bas pour mettre le produit en position inclinée.

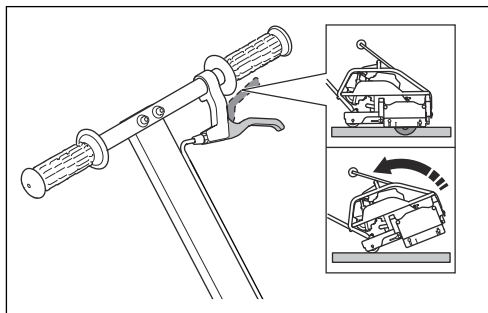

2. Relâcher le levier pour verrouiller le produit en position inclinée.
3. Tourner les deux boutons de verrouillage dans le sens antihoraire et retirer le couvercle du bloc de lame.

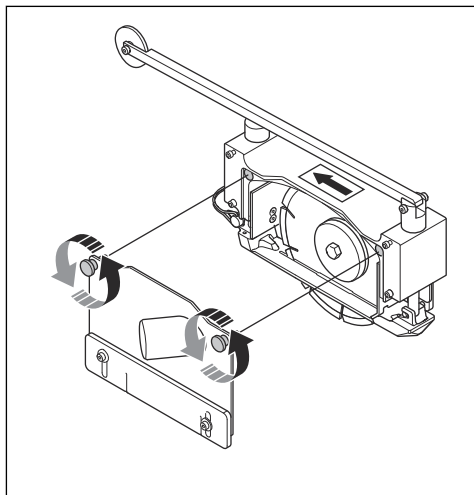

4. Appuyer sur le pointeur arrière pour libérer la plaque de protection.

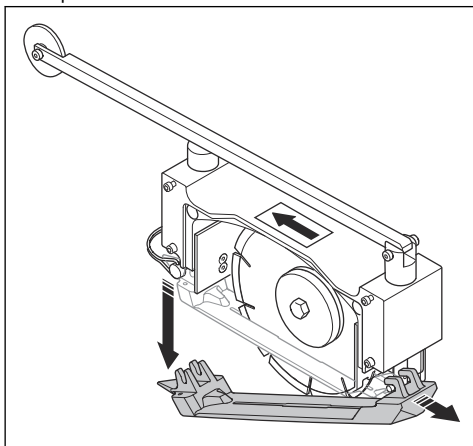

5. Placer une clé de lame dans la fente à l'avant du moteur. Placer une clé de lame sur le boulon de l'axe de lame dans le bloc de lame.

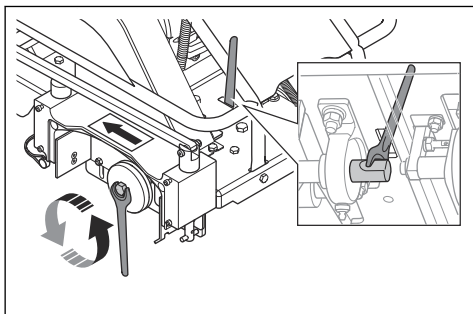

Remarque : Deux clés de lame sont fournies avec le produit.

6. Tourner le boulon d'axe de lame (A) dans le sens antihoraire jusqu'à ce que la clé dans la fente s'engage sur les surfaces plates de l'axe de lame.

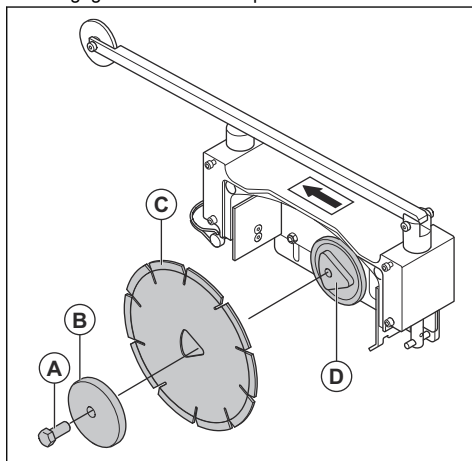

7. Retirer le boulon de l'axe de lame (A). Retirer la bride de lame extérieure (B). Retirer la lame (C) de l'axe de lame (D).

Pour installer la plaque de protection et la protection de bloc de lame.



MISE EN GARDE : Toujours remplacer la plaque de protection lors de l'installation d'une nouvelle lame. Ne pas utiliser une plaque de protection endommagée.

Remarque : S'assurer que les plaques de protection ne sont pas endommagées pendant le remisage.

1. Placer l'avant de la plaque de protection sur l'axe installé à l'avant du bloc de lame.

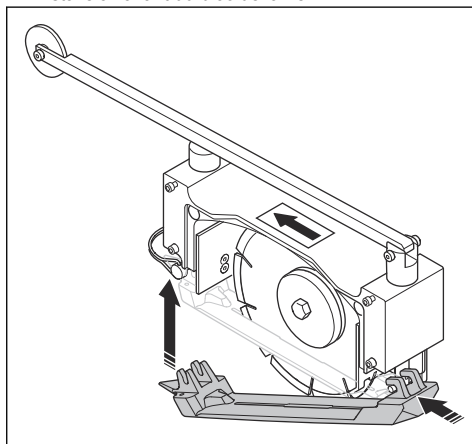

- Placer l'extrémité arrière de la plaque de protection sur l'axe installé à l'arrière du bloc de lame. Pousser la plaque de protection vers le haut jusqu'à entendre un clic.
- Aligner les deux boutons de la protection du bloc de lame sur les trous du bloc de lame. Tourner les deux boutons de la protection du bloc de lame et serrer jusqu'à ce qu'elle soit complètement fixée au bloc de lame.

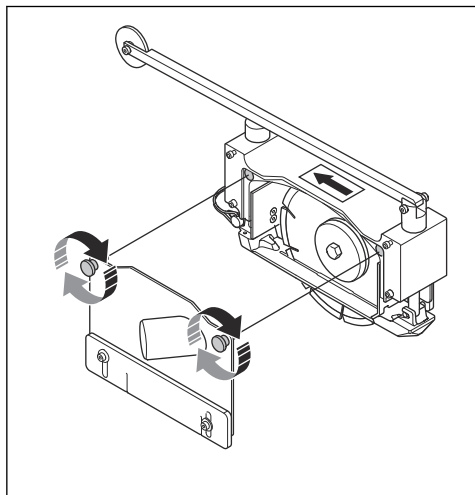

- Soulever la plaque de protection pour s'assurer que la lame se déplace librement dans la plaque de protection.

Protection de bloc de lame

La protection de bloc de lame assure une protection contre la lame en rotation et écarte la poussière de l'opérateur.

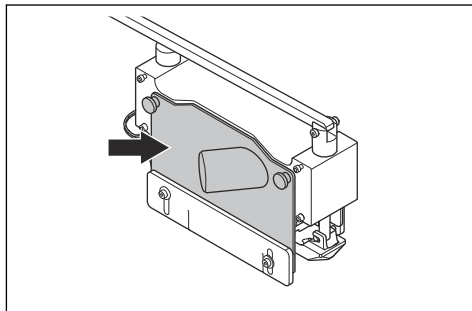

Fonctionnement

Introduction



AVERTISSEMENT: Lire et comprendre le chapitre sur la sécurité avant d'utiliser le produit.

Techniques de travail de base

Joint de retrait et espacement des joints

Lorsque le béton s'hydrate ou durcit et commence à prendre, il se produit à l'intérieur de celui-ci des contraintes qui peuvent causer des fissures aléatoires.

Ces fissures aléatoires créent un doute quant à la qualité du béton et de l'exécution du travail. La coupe de joints de retrait dans le béton a pour but de soulager ces contraintes avant qu'elles ne forment des fissures.

Le système Soff-Cut Ultra Early Entry permet de contrôler la fissuration aléatoire en effectuant des coupes précoces à des endroits prédéterminés dans le béton pour créer des plans de moindre résistance, qui se fissurent ensuite au bas du sillon de coupe pour libérer les contraintes.

Les joints de retrait effectués avec la scie doivent être d'au moins un huitième de la profondeur du béton et d'au moins 25 mm (1 po) de profondeur.

Pratiquer les joints de retrait quand le béton supporte le poids du produit et de l'opérateur. S'assurer que le produit ne marque ou n'endommage pas le béton.

Il existe de nombreuses possibilités de disposition des joints. La disposition des joints doit être fournie. L'opérateur de la scie doit soumettre un plan détaillé de la disposition des joints avant le début de la coupe.

Un grand nombre de conditions ont une incidence sur l'espacement des joints.

- L'épaisseur du béton.
- Le type, la quantité et l'emplacement des armatures.
- La capacité de retrait du ciment-béton (type, quantité), l'agrégat (taille, quantité, qualité), le rapport eau/ciment, les adjuvants, la température du béton.
- La friction à la base.
- La retenue de la dalle.
- L'aménagement des fondations, crémaillères, fosses, blocs d'équipement, tranchées, etc.
- Les facteurs environnementaux, comme la température, le vent et l'humidité.

- Les méthodes et la qualité du durcissement du béton.

Généralement, les modèles de joints de retrait doivent diviser les dalles en panneaux de forme plus ou moins carrée, conformément à l'espacement recommandé indiqué dans le tableau.

Épaisseur du béton, mm (po)	Espacement maximal, m (pi)
90 (3,5)	2,4 (8)
100, 114 (4, 4,5)	3,0 (10)
125, 140 (5, 5,5)	3,6 (12)
150 (6) ou plus	4,5 (15)

À toutes les intersections de coupe, installez des protecteurs de joints Husqvarna sur chaque joint pour prévenir les dommages. Installez un protecteur de joint supplémentaire à l'endroit où la roue droite croise le joint, pour ne pas endommager le béton.

Optimisation du système Soff-Cut

« La planification des travaux dans le béton, particulièrement la finition et le jointage, est cruciale... Le fait de ne pas en tenir compte peut donner lieu à des caractéristiques indésirables sur la couche de surface, notamment des fissures... » (Extrait de l'avant-propos de l'American Concrete Institute (ACI) 302.1 R-96.)

Le système Soff-Cut Ultra Early Entry a révolutionné le contrôle de la fissuration aléatoire.

Pour qu'un utilisateur puisse faire un travail satisfaisant à l'aide du système Suff-Cut, il faut satisfaire aux critères suivants :

- Une scie à coupe vers le haut à sec Soff-Cut Ultra Early Entry.
- Une lame de diamant pour coupe à sec Husqvarna de série Excel
- Une plaque de protection anti-effilochage Husqvarna installée avec chaque lame de diamant neuve
- Un opérateur qualifié pour l'utilisation du système de coupe Soff-Cut Ultra Early Entry.

Sans ces éléments, il n'est pas possible de couper les joints de façon assez précise pour contrôler les fissures aléatoires avant leur apparition, et donc de fournir au propriétaire du bâtiment ce pour quoi il paie.

La spécification 302.1R-96 de l'ACI l'explique bien :

« Les scies de coupe à sec de béton frais utilisent des lames imprégnées de diamant et une plaque de protection qui aide à prévenir les éclatements. Il est nécessaire de remplacer à temps les plaques de protection pour contrôler efficacement les éclatements. Il est préférable de remplacer les plaques de protection conformément aux recommandations du fabricant...

L'objectif de la coupe à la scie est de créer un plan de moindre résistance dès que le joint peut être coupé... La

planification du processus de coupe précoce du béton permet de mettre des joints en place avant le développement de contraintes de traction importantes dans le béton... »

Le bulletin technique de la Portland Cement Association (PCA), Concrete Floors on the ground, indique également :

« Un jointage effectué correctement permet d'éliminer les fissures disgracieuses. Pour réaliser un bon jointage, il faut choisir le type de joint adéquat pour chaque endroit, déterminer le bon modèle et la bonne disposition des joints, puis faire le joint au bon moment... La planification du sciage des joints est cruciale... Les scies pour béton frais légères et rapides ont été mises au point pour permettre le sciage des joints très vite après la finition du sol, parfois en moins de deux heures... si le sillon de coupe a été fait dans les heures qui suivent la finition, il est possible de contrôler la fissuration aléatoire... »

Husqvarna propose le seul système de coupe à sec Ultra Early Entry (Soff-Cut) qui permet de contrôler la fissuration aléatoire grâce à une coupe précoce. Avec la méthode Soff-Cut, les joints de contrôle sont généralement coupés dans les deux heures qui suivent le processus de finition.

La coupe des joints doit commencer dès que le béton peut supporter le poids de la scie et de l'opérateur à chaque emplacement de joint et avant sa prise finale.

Si les joints ne sont pas coupés dans cette période de temps, la méthode Soff-Cut Ultra Early Entry n'est donc pas respectée.

Pour rabattre la poignée vers le haut

1. Retirer la goupille de blocage (A) du trou dans la charnière de la poignée.
2. Rabattre la poignée (B) vers le haut.

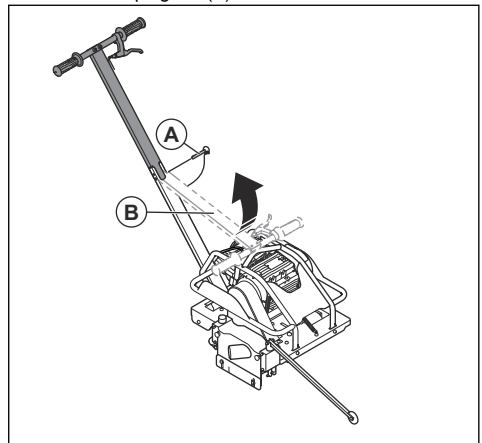

3. Placer la goupille de blocage (A) dans le trou dans la charnière de la poignée.

Pour rabattre la poignée vers le bas

1. Retirer la goupille de blocage (A) du trou dans la charnière de la poignée.
2. Rabattre la poignée vers le bas (B).

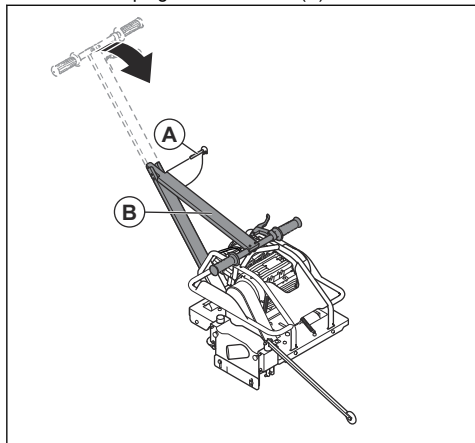

3. Placer la goupille de blocage (A) dans le trou dans la charnière de la poignée.

Pour travailler avec la poussière

Ce produit est doté d'une sortie de poussière sur le couvercle du bloc de lame. La sortie de poussière est utilisée pour raccorder un extracteur de poussière.

- Toujours utiliser un extracteur de poussière HEPA. Il est également recommandé d'utiliser un tuyau d'aspiration antistatique.

Remarque : Pour les produits Husqvarna, les données objectives OSHA sont disponibles sur le site www.husqvarna.com/us. Les performances de l'extracteur de poussière peuvent varier avec le temps.

Pour raccorder un extracteur de poussière au produit

1. Tourner l'écrou à ailettes sur la tige dans le sens antihoraire.
2. Retirer la tige du tuyau sur le couvercle du bloc de lame.

3. Raccorder un extracteur de poussière au bloc de lame.

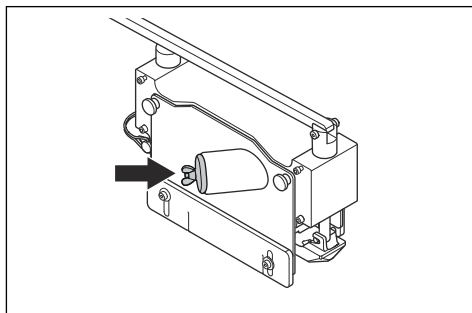

Remarque : Si l'extracteur de poussière n'est pas compatible avec le raccord sur le produit, utiliser un adaptateur.

Pour brancher le produit



AVERTISSEMENT : S'assurer que l'alimentation électrique concorde avec les données figurant sur la plaque signalétique.



AVERTISSEMENT : S'assurer que la prise secteur est bien mise à la terre avant de brancher le produit. Se reporter à la section *Instructions de mise à la terre du produit à la page 56*.

1. Brancher le produit à un câble de rallonge recommandé. Se reporter à la section *Dimensions de câble recommandées à la page 74*.
2. Brancher le câble de rallonge à une prise correctement mise à la terre. Se reporter à la section *Instructions de mise à la terre du produit à la page 56*.

Démarrage du moteur

- Appuyer sur le bouton de blocage (A) et pousser l'interrupteur (B) vers le haut.

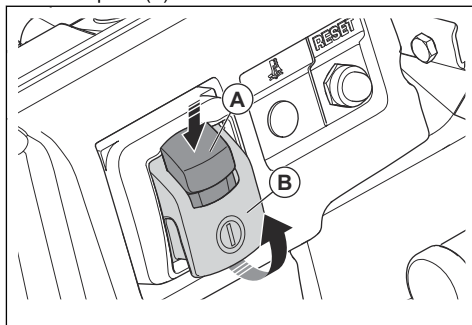

Utilisation de la machine



MISE EN GARDE : S'assurer qu'aucun objet ne touche le bloc de lame. Cela pourrait endommager le produit.

1. Démarrer le moteur. Se reporter à la section *Démarrage du moteur à la page 63.*
2. Aligner le pointeur avant (A) et le pointeur arrière (B) avec la ligne selon laquelle la coupe sera effectuée.

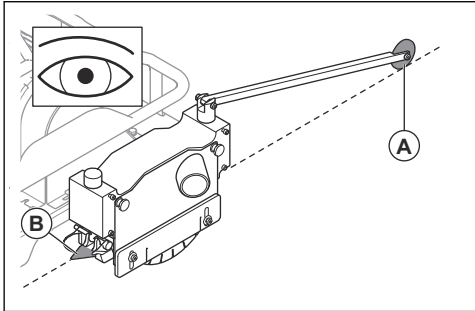

3. Pousser la poignée vers le bas et tirer sur le levier de déverrouillage de lame pour descendre doucement la lame dans le béton.

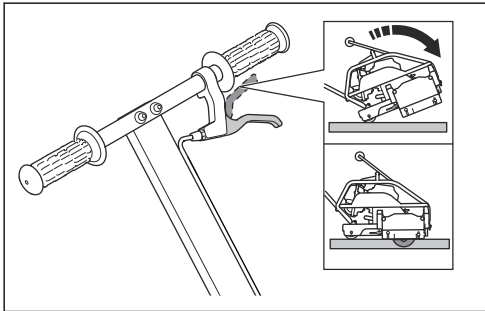

4. Placer le câble sur votre épaule et placer les mains sur le guidon.

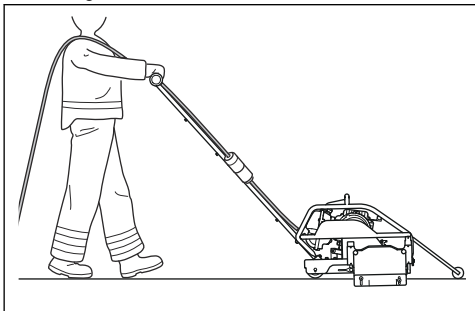

5. Pousser le produit vers l'avant pour maintenir le pointeur avant sur la ligne de coupe. Si une nouvelle lame a été installée, pousser le produit à mi-vitesse pendant les 15 premiers mètres.
6. Augmenter la vitesse d'avance du produit jusqu'à ce que la lame et le moteur puissent fonctionner à leur rendement maximal. Ne pas utiliser plus de force que nécessaire pour pousser le produit vers l'avant.
7. Lorsque de l'utilisation du produit près d'un mur, soulever le pointeur avant. Regarder le pointeur arrière pour s'assurer d'avoir coupé droit.
8. Une fois l'opération terminée, incliner le produit vers l'arrière pour engager le levier qui maintient le produit en position inclinée.
9. Couper le moteur. Se reporter à la section *Arrêt du moteur à la page 64.*
10. Nettoyer la tondeuse. Se reporter à la section *Pour effectuer une inspection générale à la page 66.*

Arrêt du moteur

1. Pousser l'interrupteur vers le bas pour arrêter le moteur.

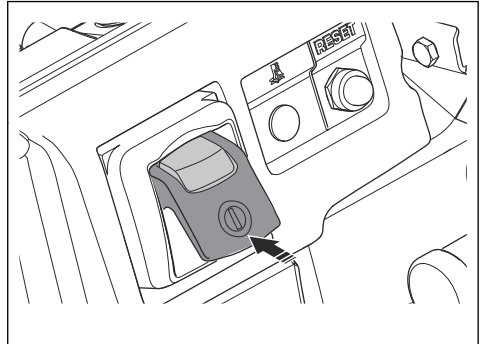

2. Vérifier que le moteur et la lame s'arrêtent. S'assurer que la lame de coupe puisse tourner librement jusqu'à son arrêt complet.

Protection du moteur

Le moteur est doté de deux systèmes de protection.

Voyant de température trop élevée du moteur

Si la température du moteur devient trop élevée, le voyant (A) s'allume. Pour obtenir de plus amples

renseignements, se reporter à *Annexe sur le dépannage* à la page 69.

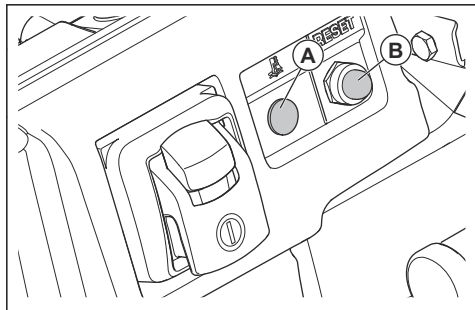

MISE EN GARDE : Ne pas continuer d'utiliser le produit lorsque le voyant est allumé. Risque de dommage au moteur.

Protection contre les surcharges

La protection contre les surcharges coupe l'alimentation électrique au moteur. La protection contre les surcharges s'active si le moteur a une charge trop élevée ou si la lame ne peut pas se déplacer librement pendant une longue période.

Pour réinitialiser la protection contre les surcharges

Il y a une inertie dans le système. Il n'est pas possible de réinitialiser la protection contre les surcharges immédiatement. Il n'est pas non plus possible de réinitialiser la protection contre les surcharges lorsque le voyant de température trop élevée du moteur (A) est allumé.

1. Attendre que la température du moteur diminue et que le voyant s'éteigne.
2. Appuyer sur le bouton de réinitialisation (B).

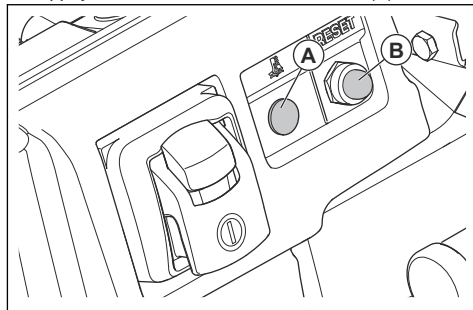

Entretien

Introduction



AVERTISSEMENT: Lire et comprendre le chapitre sur la sécurité avant de faire l'entretien du produit.



AVERTISSEMENT: Pour éviter tout risque de blessure, débrancher le cordon

d'alimentation avant de procéder à l'entretien.

Calendrier d'entretien

La fréquence d'entretien est calculée sur la base d'une utilisation quotidienne. Les intervalles changent si le produit n'est pas utilisé tous les jours.

Entretien	Quotidien	Une fois par semaine (40 h)
Effectuer une inspection générale	X	
Nettoyer la lame et la protection de bloc de lame (à chaque utilisation)	X	
Nettoyer le produit.	X	
Vérifier les commandes	X	
Vérifier la plaque de protection	X	
Vérifier les dispositifs de sécurité. Se reporter à la section <i>Dispositifs de sécurité sur l'outil</i> à la page 56	X	
Vérifier les roues		X
Vérifier la lame	X	

Entretien	Quotidien	Une fois par semaine (40 h)
Vérifier la courroie d'entraînement		X
Lubrifier les roulements d'axe de lame		X
Vérifier le cordon d'alimentation afin de détecter d'éventuels dommages.	X	

Pour effectuer une inspection générale

- S'assurer que tous les écrous et toutes les vis sur le produit sont serrés correctement.

Nettoyage de l'extérieur du produit



MISE EN GARDE : Nettoyer toujours le produit immédiatement après utilisation, avant que le béton ne sèche. Le béton qui reste pourrait endommager le produit.

- Retirer la lame. Se reporter à la section *Pour retirer la lame à la page 59*.
- Nettoyer le produit avec de l'eau.



MISE EN GARDE : Ne pas diriger l'eau directement vers le moteur, surtout si un nettoyeur à haute pression est utilisé.

- S'assurer que les poignées et les leviers sont propres et secs avant d'utiliser le produit.
- Après chaque utilisation, nettoyer les particules de béton du bloc de lame et de la lame. Utiliser une brosse à usage intensif et de l'eau. Le béton qui reste (A) va sécher et prendre (B) s'il n'est pas retiré.

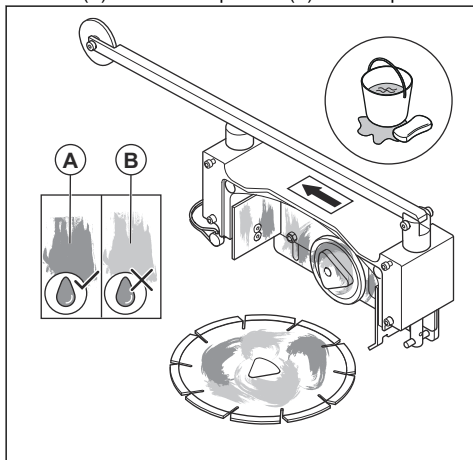

- Garder toutes les ouvertures et fentes sur les surfaces du produit propres pour veiller à ce que l'air circule librement dans le moteur.

Pour vérifier la plaque de protection

- Vérifier la plaque de protection pour détecter d'éventuels dommages.
- Vérifier que la fente de la plaque de protection n'est pas trop usée.
- Vérifier que la partie inférieure de la plaque de protection ne présente pas trop de bavures.
- S'assurer que la plaque de protection n'est pas tordue.
- Soulever l'avant et l'arrière de la plaque de protection. S'assurer que la lame se déplace librement dans la fente de la plaque de protection.
- Si la plaque de protection est endommagée, la remplacer. Se reporter à la section *Pour installer la plaque de protection et la protection de bloc de lame*, à la page 60.

Pour vérifier les roues

- Vérifier régulièrement les roues du produit. Des roues endommagées peuvent réduire la qualité du résultat.
- Vérifier que toutes les roues tournent librement et en douceur.
- Remplacer les roues si elles présentent des signes de dommage ou d'usure.

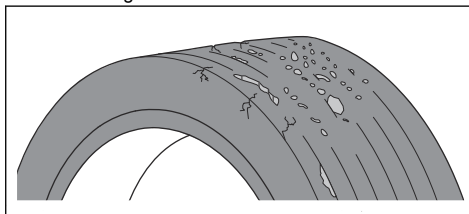

Pour vérifier la courroie d'entraînement



MISE EN GARDE : Ne pas utiliser le produit si la courroie d'entraînement est endommagée. La courroie d'entraînement doit être remplacée si elle est endommagée.

1. Desserrer, sans les retirer, les 4 vis du carter de courroie.

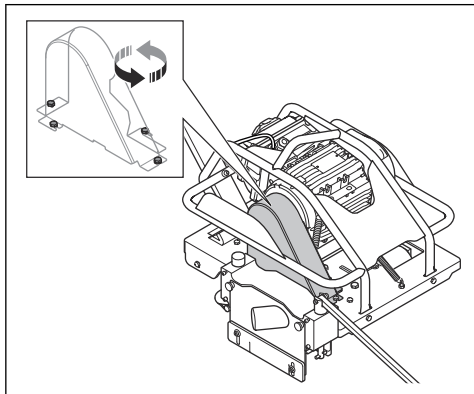

2. Pousser depuis l'avant et l'arrière du carter de courroie.

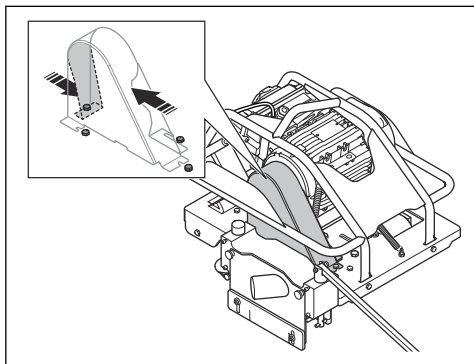

3. Soulever le carter de courroie pour le retirer.

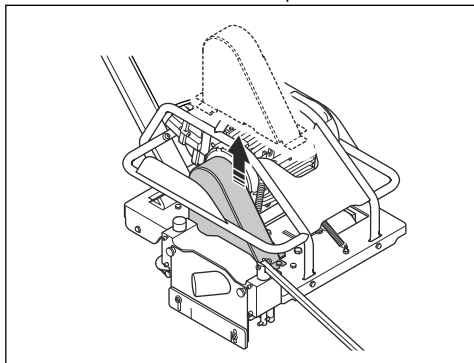

4. Faire pivoter le produit pour accéder à la courroie d'entraînement.

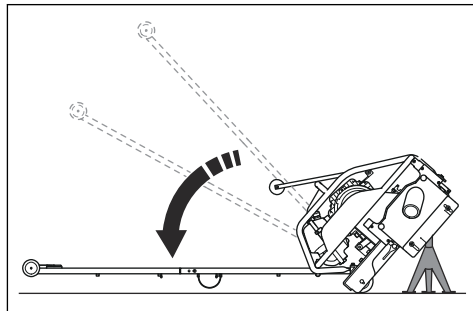

5. Placer un support sous le produit pour le garder stable.
6. Vérifier l'état et l'usure de la courroie d'entraînement.

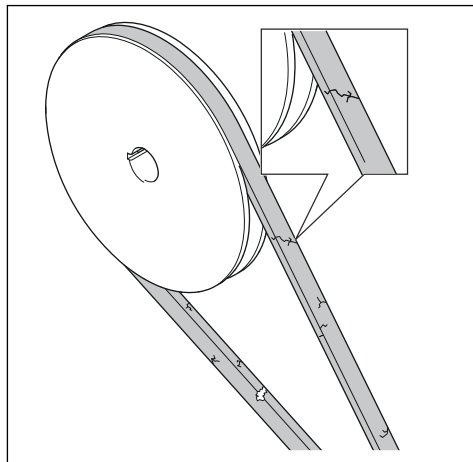

7. Si la courroie d'entraînement est endommagée, la remplacer. Se reporter à la section *Pour remplacer la courroie d'entraînement* à la page 67.
8. Si la courroie d'entraînement n'est pas endommagée, assembler toutes les pièces dans l'ordre inverse de leur démontage.

Pour remplacer la courroie d'entraînement

1. Retirer le protège-courroie. Se reporter à la section *Pour vérifier la courroie d'entraînement* à la page 66.

2. Déplacer le tendeur de courroie (A) et retirer la courroie d'entraînement (B) de la poulie adjacente au moteur.

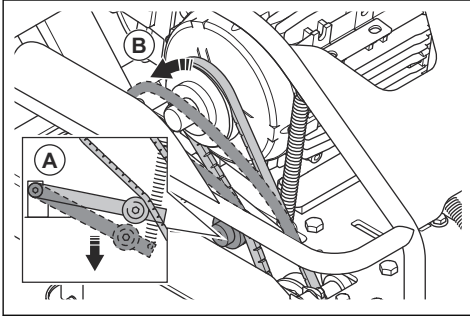

3. Retirer les 2 boulons (A) sur un des paliers et retirer la courroie d'entraînement (B).

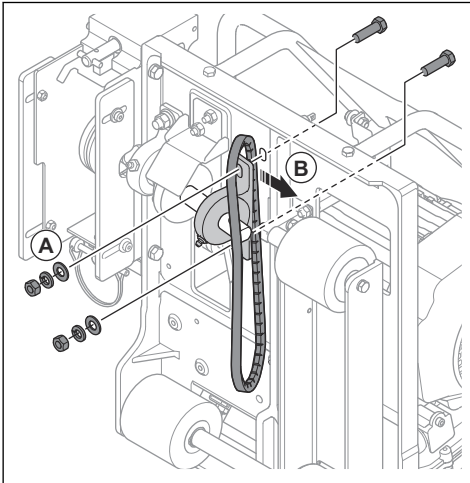

4. Assembler la nouvelle courroie d'entraînement.

5. S'assurer que la lame s'aligne correctement avec la plaque de protection.

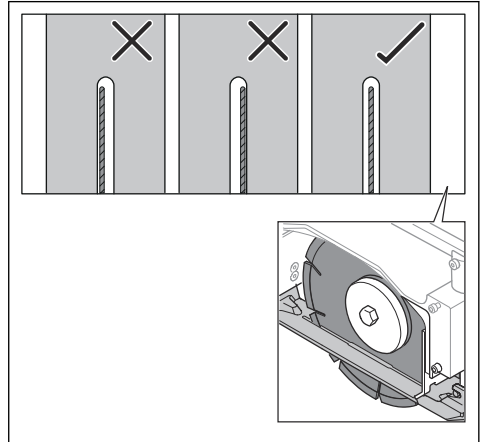

6. Serrer les 2 boulons (B) qui maintiennent le palier (A).

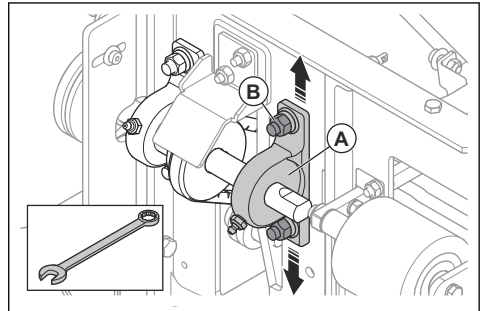

7. Si la lame ne peut pas être alignée en réglant les paliers, desserrer les vis de réglage et déplacer l'arbre. Utiliser une clé hexagonale.

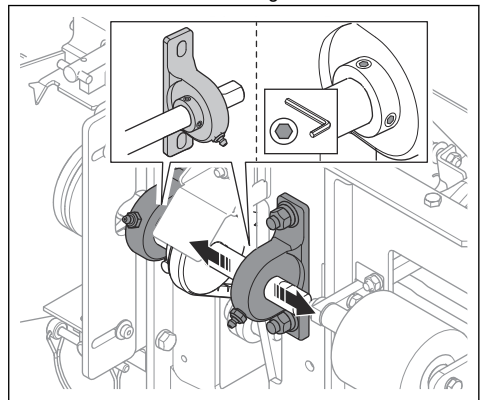

8. Utiliser Loctite® et serrer les vis de réglage à l'aide d'une clé hexagonale.



MISE EN GARDE : S'assurer que toutes les vis hexagonales sont serrées au même couple.

9. Déplacer le tendeur de courroie et installer la courroie d'entraînement sur la poulie adjacente au moteur.
10. Installer le carter de courroie. Se reporter à la section *Pour vérifier la courroie d'entraînement à la page 66.*

Lubrification des roulements de l'axe de lame

- Lubrifier les roulements d'axe de lame avec trois doses de pompe de graisse. Se reporter à la section *Données techniques à la page 73.*

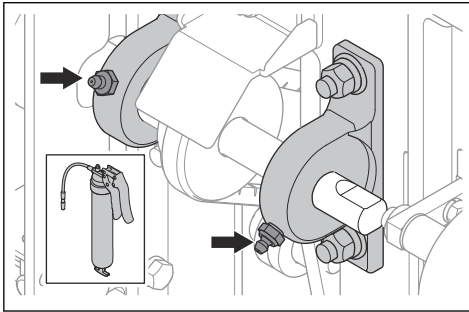

Entretien du moteur

L'entretien du moteur, du boîtier de commande électrique et du cordon d'alimentation doit être effectué par un agent d'entretien Husqvarna.

Dépannage

Annexe sur le dépannage



AVERTISSEMENT: Le dépannage présente des risques de blessure, car le personnel effectue des travaux au niveau des parties dangereuses du produit. Être prudent,

planifier les travaux et faire preuve de bon sens.

Si une solution à des problèmes est introuvable dans ce manuel d'utilisation, communiquer avec l'agent d'entretien Husqvarna.

Problème	Solution	
Le produit provoque de la fragmentation, de l'écaillage ou de l'effilochage lors de la coupe.	Vérifier que la lame n'est pas usée, lisse, déformée ou endommagée.	
	Vérifier la pression de ressort. Pousser les arbres de bloc de lame avant et arrière vers le haut. Il doit y avoir une pression faible à modérée.	
	Vérifier que les roues ne sont pas endommagées et qu'elles tournent librement et sans à-coups.	
	S'assurer que la plaque de protection ne touche pas la lame et se déplace librement vers le haut et vers le bas sur toute la longueur de l'arbre.	
	S'assurer que la plaque de protection n'est pas usée ou qu'il n'y a pas d'espace autour de la lame.	
	Vérifier la partie inférieure de la plaque de protection et s'assurer qu'il n'y a pas de bavures métalliques ni de défauts.	
	S'assurer que la plaque de protection n'est ni tordue ni courbée.	
	S'assurer que le couvercle Lexan™ peut se déplacer librement vers le haut et vers le bas.	
	Ne pas faire de torsion ni de mouvement latéral du produit pendant la coupe. Changer progressivement la pression sur la poignée pour contrôler la lame dans la coupe.	
	Vérifier que le moteur fonctionne correctement et au régime spécifié.	
	Vérifier que la tension de la courroie et du tendeur de courroie est appropriée.	
	S'assurer que la lame est correctement assemblée et fixée à l'aide de brides propres.	
	S'assurer que la lame est de la bonne spécification pour son secteur ou pour le type de béton.	
	S'assurer que la surface en béton est propre et que la plaque de protection peut se déplacer sans à-coups sur la surface en béton.	
	Le produit tire d'un côté pendant le fonctionnement.	Utiliser des protecteurs de joints Husqvarna à toutes les intersections de coupe.
		Nettoyer le bloc de lame.
Vérifier que les grattoirs dans le bloc de lame peuvent bouger librement et qu'ils ne sont pas tordus.		
S'assurer que les axes de bloc de lame ne sont pas tordus ou endommagés.		
Vérifier que le pointeur avant est correctement aligné avec le centre de la lame de diamant.		
Vérifier que la plaque de protection ne présente ni dommages ni bavures.		
	Vérifier que la lame n'est pas usée, lisse, déformée ou endommagée.	
	Ne pas faire de torsion ni de mouvement latéral du produit pendant la coupe. Changer progressivement la pression sur la poignée pour contrôler la lame dans la coupe.	
	S'assurer que toutes les roues se déplacent librement et sans à-coups.	
	Laisser la lame couper à sa propre vitesse. Ne pas pousser le produit vers l'avant avec une force importante.	

Problème	Solution
Le moteur ne démarre pas.	Vérifier que l'interrupteur est à la position « ON » (Marche).
	Vérifier que le cordon d'alimentation et le connecteur ne sont pas endommagés.
	Réinitialiser le dispositif de protection contre les surcharges.
	Vérifier que l'axe de lame tourne librement et qu'il n'y a pas de béton dans le bloc de lame.
	Vérifier les fusibles au niveau du bloc d'alimentation et du disjoncteur de courant résiduel (disjoncteur de fuite à la terre).
	Si le moteur ne peut pas démarrer lors du passage en revue des solutions ci-dessus, communiquer avec un centre de service Husqvarna. Ne pas ouvrir le boîtier électrique et ne pas remplacer les composants électriques.
Le moteur ne fonctionne pas régulièrement ou ne peut pas fonctionner à plein régime.	Communiquer avec un centre de service Husqvarna. Ne pas ouvrir le boîtier électrique et ne pas remplacer les composants électriques.
Le voyant de température trop élevée du moteur s'allume.	Arrêter le produit avec l'interrupteur et attendre que le voyant s'éteigne avant de continuer.

Transport, entreposage et mise au rebut

Transport et entreposage



AVERTISSEMENT: Arrêter le moteur et débrancher le cordon d'alimentation avant de soulever ou de déplacer le produit.



AVERTISSEMENT: Il n'est pas recommandé de soulever manuellement le produit par une seule personne.

- Retirer la lame et la plaque de protection avant de transporter ou d'entreposer le produit. Se reporter à la section *Pour retirer la lame à la page 59*.
- Pour préparer le transport, replier la poignée. Se reporter à la section *Pour rabattre la poignée vers le bas à la page 63*.
- Toujours faire attention à ne pas endommager les composants du bloc de lame pendant le transport et l'entreposage.

Remarque : Une plaque de protection usagée peut être utilisée pour éviter d'endommager l'arbre avant et l'arbre arrière.

- Lors de l'utilisation d'un équipement de levage, utiliser le point de levage identifié par un autocollant sur le produit.

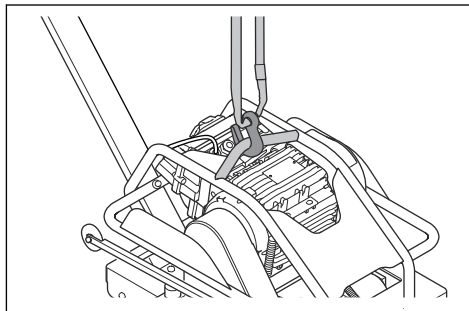

- Si deux personnes soulèvent le produit, utiliser la barre de la cage de roulement de chaque côté du produit et le soulever avec les deux mains.
- Immobiliser le produit en sécurité pendant le transport pour éviter tout dommage ou accident.
- Lors de l'entreposage du produit, ne pas l'incliner. Maintenir le produit en position complètement abaissée et s'assurer qu'il ne peut pas bouger.
- Garder le produit dans un endroit verrouillé hors de portée des enfants et des personnes non autorisées.
- Garder le produit et la lame dans un endroit sec à l'abri du gel.

Mise au rebut

- Respecter les règlements nationaux.

- Utiliser le système de recyclage local.

Données techniques

Données techniques

Soff-Cut 150 E		
Moteur		
Marque	Wonder	
Type	Moteur électrique	
Puissance, kW / ch	2,2 / 3	
Tension, V	230 ~ (CA)	
Phases	1	
Fréquence, Hz	60	
Vitesse, tr/min	3 430	
Poids et dimensions	Mode de fonctionnement	Mode d'entreposage
Poids, lb/kg	92,6 / 42	
Longueur avec la poignée rabattue, pouces/mm	64,6 / 1640	35,8 / 910
Largeur, po/mm	20,7 / 525	20,7 / 525
Hauteur, po/mm	37 / 940	17,5 / 445
Niveaux de vibration, a_{hveq}⁷		
Poignée de droite, m/s ²	0,8	
Poignée de gauche, m/s ²	0,9	
Lame de scie		
Type de lame	Lames Excel, coupe à sec avec axe triangulaire	
Matériau	Béton frais seulement	
Taille max. de la lame, po/mm	6,5 / 165	
Profondeur de coupe max. po/mm	1,5 / 38,1	
Distance de coupe à partir du mur, po/mm	3 / 76	
Rotation de la lame	Sens anti-horaire, coupe vers le haut	
Vitesse de l'axe de lame, tr/min	4450	
Commande de profondeur de lame	Manuelle	
Graisse	Lithium 12, NLGI 2 ou 3 (SAE J310)	
Taux de coupe moyen⁸		

⁷ Niveau de vibration selon la directive EN 13862. Les données signalées pour le niveau de vibration présentent une dispersion statistique type (écart standard) de 1,5 m/s².

⁸ Estimation seulement. La vitesse varie selon les conditions de travail et les mélanges de béton.

	Soff-Cut 150 E
Agrégats meubles, pi/min / m/min	12 / 3,7
Agrégats moyens, pi/min / m/min	8 / 2,4
Agrégats durs, pi/min / m/min	4 / 1,2
Extracteur de poussière recommandé⁹	
Débit d'air min. pi3/min / m ³ /h	236 / 400
Aspiration min. lb/po ² / kPa	3,6 / 22
Élévation min. d'eau, po/m	90 / 2,3
Outil de l'extracteur de poussière, po/mm	2 / 50

Dimensions de câble recommandées

Longueur du cordon d'ex-tension, pi/m	Tension d'entrée, V	Zone de câble, AWG
50 / 15,2	230	12
75 / 22,9	230	12
100 / 30,5	230	10

⁹ Les caractéristiques techniques des extracteurs de poussière ne décrivent pas de manière concluante les performances réelles au fil du temps entre les différents extracteurs de poussière. Pour les produits Husqvarna, les données objectives OSHA sont disponibles sur le site www.husqvarna.com/us.

Déclaration de conformité du fournisseur

Déclaration de conformité du fournisseur pour Soff-Cut 150 E

Information de conformité à 47 CFR § 2.1077

Partie responsable : Husqvarna Construction Products
North America, Inc. 17400 W 119th Street Olathe,
Kansas 66061 USA U.S.

Personne-ressource aux États-Unis : Neil Stanford,
Responsable de la conformité, numéro de téléphone :
913-928-1000

Déclaration de conformité FCC Les modifications non
expressément approuvées par Husqvarna peuvent
annuler la conformité de l'équipement aux règlements
de la FCC (Commission fédérale des communications
américaine) et limiter le droit de l'utilisateur à utiliser
l'équipement.

Remarque : Cet équipement a été testé et trouvé
conforme aux limites d'un appareil de classe B,
conformément à l'article 15 des règlements de la FCC.
Ces limites sont conçues pour fournir une protection
raisonnable contre les interférences nuisibles dans une
installation résidentielle. Cet équipement produit, utilise
et peut émettre des fréquences radio et, s'il n'est pas
installé et utilisé conformément aux instructions, il peut
provoquer des interférences nuisibles aux
communications radio. Cependant, il n'y a aucune
garantie que des interférences ne pourront pas se
produire dans une installation particulière. Si cet
équipement engendre des interférences nuisibles pour
la réception radio ou télévisuelle, ce qui peut être
déterminé en éteignant l'équipement, l'utilisateur est
encouragé à essayer de corriger l'interférence en
prenant une ou plusieurs des mesures suivantes :

- Réorienter ou déplacer l'antenne réceptrice.
 - Augmenter la distance entre l'équipement et le récepteur.
 - Raccorder l'équipement à une prise située sur un circuit différent de celui sur lequel le récepteur est raccordé.
 - Communiquer avec le concessionnaire ou un technicien radio/TV expérimenté pour obtenir de l'aide.
-



www.husqvarnacp.com

Original instructions
Instrucciones originales
Instructions d'origine

1141201-49



2019-10-18