

J O N S E R E D S E R V I C E



**Operator's manual**  
**Manuel d'utilisation**  
**Manual del operador**

**BB2250**

Please read the operator's manual carefully and make sure you understand the instructions before using the machine.

Lisez attentivement le manuel d'utilisation et vérifiez que vous avez bien compris les instructions avant d'utiliser la machine.

Antes de utilizar la máquina, lea atentamente el manual del operador y asegúrese de haber comprendido las instrucciones.

# Warranty

## U.S FEDERAL, CALIFORNIA AND CANADA EXHAUST AND EVAPORATIVE EMISSIONS CONTROL WARRANTY STATEMENT

**Note:** This Annex is intended primarily for the consumer or occasional user.

**IMPORTANT:** This product is compliant with U.S. EPA Phase 3 regulations for exhaust and evaporative emissions. To ensure EPA Phase 3 compliance, we recommend using only genuine Husqvarna brand replacement parts. Use of non-compliant replacement parts is a violation of federal law.

### YOUR WARRANTY RIGHTS AND OBLIGATIONS

The EPA (U.S. Environmental Protection Agency), CARB (California Air Resources Board), Environment Canada and Husqvarna Forest & Garden are pleased to explain the exhaust and evaporative emissions control system's warranty on your 2019-2020\* small off-road engine. In California, new equipment that use small off-road engines must be designed, built, and equipped to meet State's stringent anti-smog standards. Husqvarna Forest & Garden must warrant the emissions control system on your small off-road engine for the periods of time listed below provided there has been no abuse, neglect or improper maintenance of your small off-road engine or equipment leading to the failure of the emissions control system. Your emission control system may include parts such as the carburetor or fuel-injection system, the ignition system, catalytic convertor, fuel tanks, fuel lines (for liquid fuel and fuel vapors), fuel caps, valves, canisters, filters, clamps and other associated components. Also included may be hoses, belts, connectors, and other emission-related assemblies. Where a warrantable condition exists, Husqvarna Forest & Garden will repair your small off-road engine at no cost to you including diagnosis, parts and labor.

### MANUFACTURER'S WARRANTY COVERAGE

The exhaust and evaporative emissions control system on your small off-road engine is warranted for two years. If any emissions-related part on your small off-road engine is defective, the part will be repaired or replaced by Husqvarna Forest & Garden.

### OWNER'S WARRANTY RESPONSIBILITIES

- As the small off-road engine owner, you are responsible for performance of the required maintenance listed in your operator's manual. Husqvarna Forest & Garden recommends that you retain all receipts covering maintenance on your small off-road engine, but Husqvarna Forest & Garden cannot deny warranty solely for the lack of receipts or your failure to ensure the performance of all scheduled maintenance.
- As the small off-road engine owner, you should however be aware that Husqvarna Forest & Garden may deny you warranty coverage if your small off-road engine or a part has failed due to abuse, neglect, or improper maintenance or unapproved modifications.
- You are responsible for presenting your small off-road engine to a Husqvarna Forest & Garden distribution center or service center as soon as the problem exists. The warranty repairs shall be completed in a reasonable amount of time, not to exceed 30 days. If you have any questions regarding your warranty rights and responsibilities, you should contact Husqvarna Forest & Garden in USA at 1-800-487-5951, in CANADA at 1-800-805-5523 or send e-mail correspondence to [emissions@husqvarnagroup.com](mailto:emissions@husqvarnagroup.com)

### WARRANTY COMMENCEMENT DATE

The warranty period begins on the date the engine or equipment is delivered to an ultimate purchaser.

### LENGTH OF COVERAGE

Husqvarna Forest & Garden warrants to the ultimate purchaser and each subsequent owner that the engine or equipment is designed, built, and equipped so as to conform with all applicable regulations adopted by EPA and CARB, and is free from defects in materials and workmanship that causes the failure of a warranted part for a period of two years.

### WHAT IS COVERED

#### REPAIR OR REPLACEMENT OF PARTS:

Repair or replacement of any warranted part under the warranty must be performed at no charge to the owner at a warranty station. Warranty services or repairs will be provided at all Husqvarna Forest & Garden distribution centers that are franchised to service the subject engines. Throughout the emissions warranty period of two years, Husqvarna Forest & Garden must maintain a supply of warranted parts sufficient to meet the expected demand for such parts.

#### WARRANTY PERIOD:

Any warranted part that is scheduled for replacement as required in the maintenance schedule, is warranted for the period of time prior to the first scheduled replacement point for that part. If the part fails prior to the first scheduled replacement, the part will be repaired or replaced by Husqvarna Forest & Garden at no cost. Any such part repaired or replaced under warranty is warranted for the remainder of the period prior to the first scheduled replacement point for the part. Any warranted part that is not scheduled for replacement as required in the maintenance schedule, is warranted for two years. If any such part fails during the period of warranty coverage, it will be repaired and replaced by Husqvarna Forest & Garden at no cost. Any such part repaired or replaced under the warranty is warranted for the remaining warranty period. Any warranted part that is scheduled only for regular inspection in the maintenance schedule will be warranted for a period of two years. A statement in such written instructions to the effect of "repair or replace as necessary" will not reduce the period of warranty coverage. Any such part repaired or replaced under warranty will be warranted for the remaining warranty period.

**DIAGNOSIS:**

The owner must not be charged for diagnostic labor that leads to the determination that a warranted part is in fact defective, provided that such diagnostic work is performed at a warranty station.

**CONSEQUENTIAL DAMAGES:**

Husqvarna Forest & Garden is liable for damages to other engine components proximately caused by a failure under warranty of any warranted part.

**EMISSION WARRANTY PARTS LIST**

1. Carburetor and internal parts.
2. Intake pipe, airfilter holder and carburetor bolts.
3. Airfilter and fuel filter covered up to maintenance schedule.
4. Spark Plug, covered up to maintenance schedule.
5. Ignition Module.
6. Fuel tank, fuel line (for liquid fuel and vapor hoses), and fuel cap.

**WHAT IS NOT COVERED**

All failures caused by abuse, neglect or improper maintenance are not covered.

**ADD -ON OR MODIFIED PARTS:**

Add-on or modified parts that are not exempted by CARB or EPA may not be used. The use of any non-exempted add-on or modified parts will be grounds for disallowing a warranty claim. Husqvarna Forest & Garden will not be liable to warrant failures of warranted parts caused by the use of a non-exempted add-on or modified part.

**HOW TO FILE A CLAIM**

If you have any questions regarding your warranty rights and responsibilities, you should contact your nearest authorized servicing dealer or call Husqvarna Forest & Garden in USA at 1-800-487-5951, in CANADA at 1-800-805-5523 or send e-mail correspondence to [emissions@husqvarnagroup.com](mailto:emissions@husqvarnagroup.com)

**WHERE TO GET WARRANTY SERVICE**

Warranty services or repairs are provided through all Husqvarna Forest & Garden authorized servicing dealers.

**MAINTENANCE, REPLACEMENT AND REPAIR OF EMISSION-RELATED PARTS**

Any replacement part may be used in the performance of any warranty maintenance or repairs and must be provided without charge to the owner. Such use will not reduce the warranty obligations of the manufacturer.

**MAINTENANCE STATEMENT**

The owner is responsible for the performance of all required maintenance, as defined in the operator's manual.

\*Current and following model year will be updated annually in the warranty statement provided to the consumer. For example, in 2012 model year, 2012-2013 will be specified.

 **WARNING**

The engine exhaust from this product contains chemicals known to the State of California to cause cancer, birth defects or other reproductive harm.

# Contents

<b>Safety</b> .....	<b>4</b>
SAFETY FIRST .....	4
Notes on types of warnings .....	4
<b>Warning labels on the machine</b> .....	<b>4</b>
Symbols .....	4
<b>Symbols on the machine</b> .....	<b>5</b>
<b>Safety Precautions</b> .....	<b>5</b>
WORKING CONDITIONS .....	6
WORKING CIRCUMSTANCE .....	6
AVOID NOISE PROBLEM .....	6
WORKING PLAN .....	6
FUEL .....	6
BEFORE STARTING THE ENGINE .....	6
USING THE PRODUCT .....	7
MAINTENANCE .....	8
TRANSPORTATION .....	8
STORAGE .....	8
<b>What is what?</b> .....	<b>9</b>
<b>Technical data</b> .....	<b>10</b>
<b>Assembly</b> .....	<b>11</b>
FLEXIBLE HOSE AND SWIVEL JOINT .....	11
CONTROL HANDLE .....	11
CABLING .....	11
BLOW PIPES .....	11
HARNES .....	11
<b>Fuel</b> .....	<b>12</b>
FUEL .....	12
HOW TO MIX FUEL .....	12
FUELING THE UNIT .....	12
<b>Operation</b> .....	<b>13</b>
STARTING ENGINE .....	13
ADJUSTING IDLE SPEED .....	14
STOPPING ENGINE .....	14
<b>Maintenance</b> .....	<b>15</b>
AIR CLEANER .....	15
FUEL FILTER .....	15
SPARK PLUG .....	16
MUFFLER .....	16
SPARK ARRESTER .....	16
COOLING SYSTEM .....	16
AIR INLET NET .....	17
SHOLDER STRAP .....	17
<b>Storage</b> .....	<b>17</b>

English

# Safety



## SAFETY FIRST

Instructions contained in warnings within this manual and warning seals marked with a  symbol on the blower concern critical points which must be taken into consideration to prevent possible serious bodily injury, and for this reason you are requested to read all such instructions carefully and follow them without fail.

## Notes on types of warnings

### WARNING

Instructions labeled as shown above, concern critical steps or procedures which must be followed in order to prevent accidents which could lead to serious bodily injury or death. This mark is used to indicate instructions which must be followed without exception.

### IMPORTANT

Instructions labeled as shown above concern steps or procedures which, if not followed correctly, could lead to mechanical failure, breakdown, or damage.

### NOTE

Used to label supplementary instructions designed to provide hints or directions useful in the use of the product.

## Warning labels on the machine

### Symbols

WARNING! The machine can be a dangerous tool if used incorrectly or carelessly, which can cause serious or fatal injury to the operator or others.



Please read the operator's manual carefully and make sure you understand the instructions before using the machine.

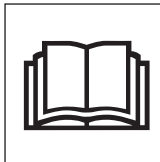

Always wear:

- Hearing protection
- Approved eye protection



Always wear protective gloves.



The blower can forcibly throw objects that can bounce back. This can result in serious eye injuries if the recommended safety equipment is not used.



The blower operator must make sure that no bystanders or animals come nearer than 50 feet (15 meters).



Whenever several operators are working in the same work area, they should maintain a safe distance of at least 50 feet (15 meters) from one another.

A breathing mask should be used when there is a risk of dust.



Keep all parts of your body away from hot surfaces.



Other symbols/decals on the machine refer to special certification requirements for certain markets.

### IMPORTANT

If the warning label peels off or becomes soiled and impossible to read, you should contact the dealer from which you purchased the product to order new labels and affix them in the required location(s).

## Symbols on the machine



For safe operation and maintenance, symbols are carved in relief on the machine. Using to these indications, please be careful not to make a mistake.

(a) The port to refuel the "MIX GASOLINE"  
**Position:** FUEL TANK CAP

(b) The direction to close the choke  
**Position:** CLEANER BODY

(c) The direction to open the choke  
**Position:** CLEANER BODY

(d) The direction to stop the engine  
**Position:** CONTROL HANDLE

<For EPA & CARB>

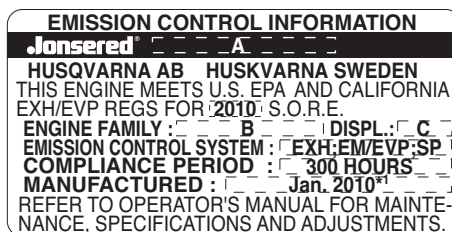

\*1: THE ACTUAL MANUFACTURING MONTH WILL BE PRINTED.

This engine label certifies that the product is certified in accordance with American exhaust emissions requirements EPA Ph III and Californian exhaust and evaporative emissions requirements CARB Tier III. The Emissions Compliance Period referred to on the emissions compliance label indicates the number of operating hours for which the engine has shown to meet Federal and Californian emission requirements.

A: MODELL	B: ENGINE FAMILY	C: ENGINE DISPLACEMENT
BB2250	9HQZS.0505BP*2	50cc

\*2: THE INITIAL CODE WILL BE CHANGED EVERY YEAR OF MANUFACTUREING

## Safety Precautions

### ⚠ WARNING

1. Read this Blower Operator Manual carefully. Be sure you understand how to operate this unit properly before you use it. Failure to do so could result in serious injury.
2. Be sure to keep this manual handy so that you may refer to it later whenever any questions arise. Also note that you are requested to contact the dealer from whom you purchased the product for assistance the event that you have any questions which cannot be answered herein.
3. Always be sure to include this manual when selling, lending, or otherwise transferring the ownership of this product.
4. Do not lend or rent your machine without the owner's manual.
5. Be sure that anyone using your unit understands the information contained in this manual.
6. Never let a child use the machine.

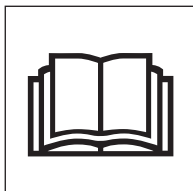

7. Long-term exposure to noise can result in permanent hearing impairment. So always use approved hearing protection.
8. Under no circumstances may the design of the machine be modified without the permission of the manufacturer. Always use genuine accessories. Non-authorized modifications and/or accessories can result in serious personal injury or the death of the operator or others.
9. A blower is a dangerous tool if used carelessly or incorrectly and can cause serious, even fatal injuries. It is extremely important that you read and understand the contents of this Operator's manual.
10. Jonsered has a policy of continuous product development and therefore reserves the right to modify the design and appearance of products without prior notice.
11. The machine is only designed for blowing lawns, pathways, asphalt roads and the like.

English

# Safety Precautions

## WORKING CONDITIONS

1. Refrain from operating the blower if you are tired, ill, or upset, or if you are under the influence of alcohol, drugs or medication
2. To reduce the risk of hearing loss associated with sound levels, hearing protection is required.
3. To reduce the risk of injury associated with thrown objects, always wear eye protection and foot protection. Approved protective goggles must comply with standard ANSI Z87.1 in the USA or EN 166 in EU countries.



4. To reduce the risk of injury associated with the inhalation of dust, use a face filter mask in dusty conditions.
5. Wear rubber-soled shoes or shoes with some other form of anti-slip protection to help protect you against falling.



6. To reduce the risk of injury associated with objects being drawn into rotating parts, do not wear loose clothing, scarves, neck chains, hair longer than shoulder length, or other loose material.



7. Prolonged use of a blower, exposing the operator to vibrations and cold, may produce whitefinger disease (Raynaud's phenomenon), the symptoms of which include tingling and burning sensations followed by loss of color and numbness in the fingers. All factors which contribute to whitefinger disease are not known, but cold weather, smoking diseases or physical conditions as well as long periods of exposure to vibration are mentioned as factors. In order to reduce the risk of whitefinger disease, the following precautions are strongly recommended
  - a) Keep your body warm. Never use the blower during rain.
  - b) Take more than 5 minutes of break in a warm place frequently.
  - c) Maintain a firm grip at all times, but do not squeeze the handles with constant, excessive pressure.
  - d) If you feel discomfort, redness and swelling of your fingers or any other part of your body, see a doctor before it gets worse.

8. This machine produces an electromagnetic field during operation. This field may under some circumstances interfere with active or passive medical implants. To reduce the risk of serious or fatal injury, we recommend persons with medical implants to consult their physician and the medical implant manufacturer before operating this machine.

## WORKING CIRCUMSTANCE

1. To reduce the risk of injury associated with exhaust fume inhalation, do not operate in unventilated area. The exhaust gases contain harmful carbon monoxide.
2. Avoid using the blower where stable footing and balance are not assured.
3. Never operate the machine in high wind, bad weather, potentially explosive atmosphere, when visibility is poor or in very high or low temperatures. (Our recommended use environment is below 40 degrees C (104 degrees F).)

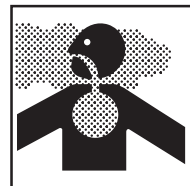

## AVOID NOISE PROBLEM

### NOTE

Check and follow the local regulations as to sound levels and hours of operations for blower.

1. Operate power equipment only at reasonable hours, not early in the morning or late at night when people might be disturbed. Comply with times listed in local ordinances.
2. To reduce sound levels, limit the number of pieces of equipment used at any one time.
3. Operate power blowers at the lowest possible throttle speed to do the job.
4. Check your equipment before operation, especially the muffler, air intakes and air filters.

## WORKING PLAN

To reduce the risk of health damages, avoid excessive use and take sufficient time to rest.

## FUEL

### WARNING

To reduce the risk of fire and burn injury:

- a) Handle fuel with care. It is highly flammable.
- b) Do not smoke while handling fuel.
- c) Do not refuel a hot engine.
- d) Do not refuel a running engine.
- e) Avoid spilling fuel or oil. Always wipe unit dry before using.
- f) Move at least 10 ft. (3 meters) away from the fueling point before starting the engine.
- g) Always store gasoline in a container approved for flammable liquids.
- h) Make sure the unit is properly assembled and in good operating condition.
- i) Do not point the blower near a fire, as aiming the blower in the direction of a flame may cause flammable substances to ignite.



## BEFORE STARTING THE ENGINE

Each time before starting the engine, inspect the entire unit to see if every part is in good order and is securely tightened in place. If any damage is found in the fuel line, the exhaust line, or the ignition wiring, do not use the blower until it has been repaired.

### IMPORTANT

Before starting operation, always make sure to check if any obstacles are left inside the volute case and net. The obstacles may cause serious injury or damage to fan and volute case.

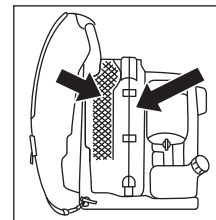

# Safety Precautions

**⚠ WARNING**

**Check to see if the shock-absorbers have become cracked or otherwise damaged. Note that failing to replace these rubber and spring mounts when they have become cracked or damaged may cause the engine to come loose from its frame during use, thus resulting in possible serious bodily injury.**

If cracked, be sure to replace without delay.

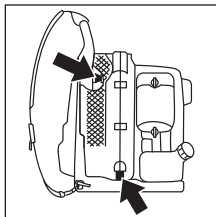

**⚠ WARNING**

**To reduce the risk of injury associated with contacting rotating parts, stop the engine before installing or removing attachments. Never take off the Guard Net. Always disconnect the spark plug before performing maintenance or accessing movable parts.**

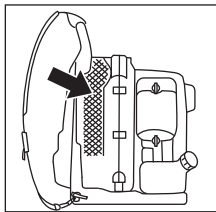

## USING THE PRODUCT

**⚠ WARNING**

**While using the product, if abnormal noise or vibration occurs, stop the engine immediately and contact the nearest Jonserved servicing dealer for assistance. Checking the fan is very important. If the rotating fan should break up, it might lead to serious accidents.**

1. This blower is a backpack type, and is shouldered while operating. It is operated and controlled with the handle on the tube by right hand.
2. Check the work area that the blower will be used in and remove or cover all valuables that may be damaged by the air blast or thrown debris.
3. Make sure you can move and stand safely. Check the area around you for possible obstacles (roots, rocks, branches, ditches, etc.) in case you have to move suddenly. Take great care when working on sloping ground.



4. To reduce the risk of injury associated with thrown objects.
  - a) Watch out for children, pets, open windows or freshly washed cars, and blow debris safely away.
  - b) Use the full blower tube extension so the air stream can work close to the ground.
  - c) Do not allow bystanders in work area.
  - d) Do not point the blower tube in the direction of people or pets.
  - e) Always check to be sure that no debris has been blown onto someone else's property.
  - f) Pay attention to the direction of the wind, do not work against the wind.
5. To minimize blowing time.
  - a) Use rakes and brooms to loosen debris before blowing.
  - b) In dusty conditions, slightly dampen surfaces or use a mister attachment when water is available.
  - c) Conserve water by using power blowers instead of hoses for many lawn and garden applications, including areas such as gutters, screens, patios, grills, porches and gardens.

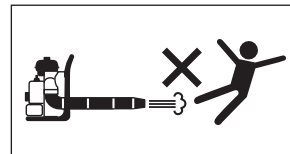

6. The blower must not be used while on a ladder or scaffolding.

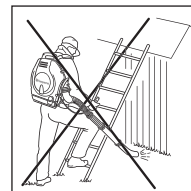

7. Never put the machine down with the engine running unless you have it in clear sight.
8. Never touch the spark plug or plug cord while the engine is in operation. Doing so may result in being subjected to an electrical shock.
9. Never touch the muffler, spark plug, or other metallic parts of the engine, or area around the engine cover while the engine is in operation or immediately after shutting down the engine. These metallic parts reach high temperatures during operation and doing so could result in serious burns.

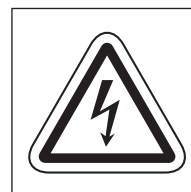

**⚠ WARNING**

**The temperature of the machine may increase after stopping the engine. Especially never forget to cool down the engine before refueling the machine.**

10. In an emergency, pull up the lower portion of both strap buckles to loosen the straps. Move yourself away from the unit.



11. After using blowers and other equipment, CLEAN UP! Dispose of debris in trash receptacles.



English

## Safety Precautions

### MAINTENANCE

1. In order to maintain your product in proper working order, perform the maintenance and checking operations described in the manual at regular intervals.
2. Always be sure to turn off the engine and disconnect the spark plug before performing any maintenance or checking procedures.

#### WARNING

**The metallic parts, engine cover, and area around the engine reach high temperatures immediately after stopping the engine.**

3. Examine the blower at intervals for loose fasteners and rusted or damaged parts. Use special care around the fuel line, the muffler, and the ignition wiring.
4. All engine service except for those described in this manual should be performed by competent service personnel. Improper service to the blower fan and muffler could cause a hazardous failure.
5. When replacing the any other part or any lubricant, always be sure to use only Jonsered products or products which have been certified by Jonsered for use with the Jonsered product.
6. In the event that any part must be replaced or any maintenance or repair work not described in this manual must be performed, please contact the nearest Jonsered servicing dealer for assistance.
7. Do not use any accessory or attachment other than those bearing the Jonsered mark and recommended for the unit.
8. Under no circumstances should you ever take apart the product or alter it in any way. Doing so might result in the product becoming damaged during operation or the product becoming unable to operate properly.

### TRANSPORTATION

- Drain the fuel from the fuel tank before transporting or storing the blower.
- Secure the blower so that it does not receive damage from shock during transportation.
- Do not apply strong forces to the blower, such as throwing it or dropping it. Doing so invalidates the warranty.

### STORAGE

- When storing the blower, choose a space indoors, dry, cool and dark, well-ventilated, free from dust and out of the reach of children.

# What is what?

## <BB2250>

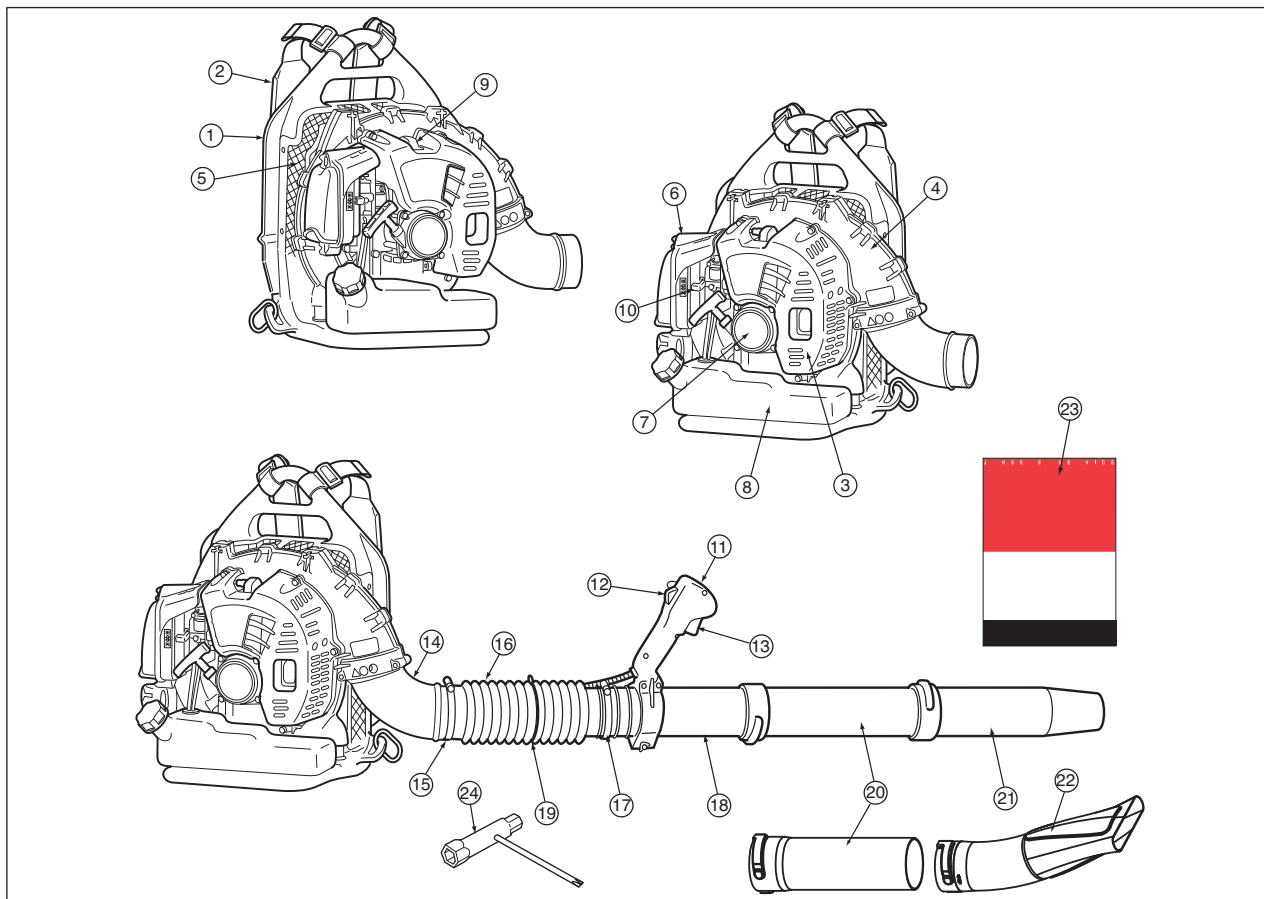

- |                       |                         |
|-----------------------|-------------------------|
| 1. Frame              | 13. Throttle Lever      |
| 2. Harness            | 14. Elbow               |
| 3. Engine Cover       | 15. Clamp (large)       |
| 4. Volute Case, Cover | 16. Flexible hose       |
| 5. Net                | 17. Clamp (small)       |
| 6. Air Cleaner        | 18. Swivel joint        |
| 7. Recoil Starter     | 19. Clamp (for cabling) |
| 8. Fuel Tank          | 20. Blow pipe           |
| 9. Spark Plug Cap     | 21. Pipe end            |
| 10. Choke Lever       | 22. Flat nozzle         |
| 11. Control handle    | 23. Operator's manual   |
| 12. Stop Switch       | 24. Combination spanner |

### ■ DISPOSAL

When disposing your machine, do not disassemble the machine.  
 When disposing your machine, fuel or oil for the machine, be sure to follow your local regulations.

Frame:	PE (Polyethylene)
Harness:	Chemical fiber
Throttle lever:	Metal, Plastic
Volute case, Volute cover, Engine cover:	PA66GF (Glass-reinforced nylon), Brass
Pad:	Chemical fiber
Flexible hose:	EVA (Ethylene vinyl acetate)
Pipes:	PP (Polypropylene), PE (Polyethylene)
Fan:	PA66GF (Glass-reinforced nylon)
Element:	Urethane

\* The insert nut of volute case and fan can be taken off.

English

## Technical data

MODEL	BB2250
Dimensions (L x W x H) mm	401x460x495
Dry Weight (including pipes) kg	10.1
Dry Weight (without accessories) kg	9.4
Fuel Tank Capacity liter	2.1
Engine Type	Air cooled 2-cycle gasoline engine
Piston Displacement cu. cm	50.2
Air Filter	Half wet urethane
Carburetor (Diaphragm) valve type	Rotary
Ignition System	Digital IgnitionI
Spark Plug	NGK CMR7H/TORCH AC7R
Muffler	Spark arrester equipped
Idle speed rpm	2000
Operating Engine Speed rpm	2000 to 6000
Fuel Consumption liter/h	1.05
Air Volume (round Pipe) cu. m/min	12.3
Air Volume (@ housing) cu. m/min	19.6
Air velocity m/sec (Maximum)	96
<b>Noise emissions (see note 1)</b>	
Sound power level, measured dB(A)	103
Sound power level, guaranteed L <sub>WA</sub> dB(A)	104
<b>Sound levels (see note 2)</b>	
Equivalent sound pressure level at the operator's ear, measured according to EN15503 dB(A)	89
<b>Vibration levels (see note 3)</b>	
Equivalent vibration levels (a <sub>hveq</sub> ) at handle, measured according to EN15503 m/s <sup>2</sup>	1.4

- The data shown above are those in the case of one straight pipe and round pipe.
- Specifications are subject to change without notice.
- This spark ignition system complies with the Canadian standard ICES-002.

Note 1: Noise emissions in the environment measured as sound power (L<sub>WA</sub>) in conformity with EC directive 2000/14/EC. Reported sound power level for the machine has been measured with the original attachment that gives the highest level. The difference between guaranteed and measured sound power is that the guaranteed sound power also includes dispersion in the measurement result and the variations between different machines of the same model according to Directive 2000/14/EC.

Note 2: The equivalent sound pressure level value is calculated with a work cycle of a duration of 1/7 for idling and 6/7 for racing. Reported data for equivalent sound pressure level for the machine has a typical statistical dispersion (standard deviation) of 1 dB(A).

Note 3: The equivalent vibration total value is calculated with a work cycle of a duration of 1/7 for idling and 6/7 for racing. Reported data for equivalent vibration level has a typical statistical dispersion (standard deviation) of 1 m/s<sup>2</sup>.

# Assembly

## ■ FLEXIBLE HOSE AND SWIVEL JOINT

1. Connect the blower and swivel joint with flexible hose. Clamp both ends of the flexible hose securely with the hardware supplied with the unit.
  - (1) Flexible hose
  - (2) Swivel joint
  - (3) clamp (large)
  - (4) Clamp (small)

### NOTE

A light lubricant may be used to ease assembly of flexible hose to blower tube.

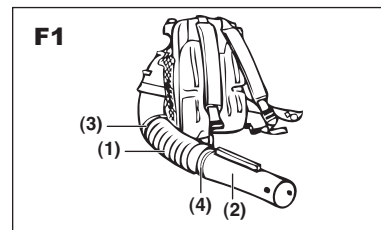

## ■ CONTROL HANDLE

1. Set up the handle holder to the swivel joint and tighten the screw on the holder. When setting up the handle holder, please make sure to match the handle holder to the convex on the swivel joint as shown in F2.
2. Adjust the position to achieve a comfortable working position, and tighten the control handle.

- (1) Handle holder
- (2) Swivel joint
- (3) Screw

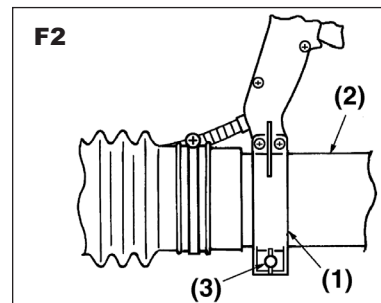

## ■ CABLING

- Use the clamp to fasten the cabling to the flexible hose.
  - (1) Clamp
  - (2) Cabling
  - (3) Flexible hose

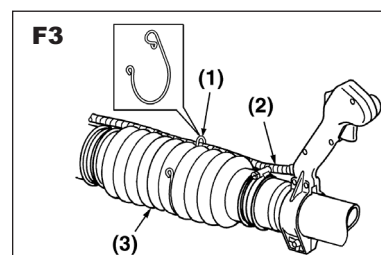

## ■ BLOW PIPES

Connect the straight pipe and pipe end. Push the pipes together and turn them so they lock in relation to one another until the connection is locked.

### NOTE

A light lubricant may be used to ease assembly of the blower tube.

### NOTE

If longer tube is required, the second straight pipe can be connected with the first one.

If higher air speed is required, the round blow pipe can be replaced by the flat nozzle with the second straight pipe.

- (1) Flat nozzle.

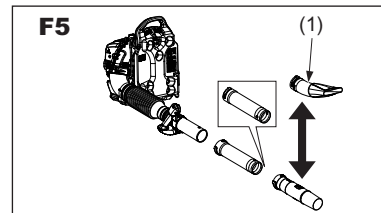
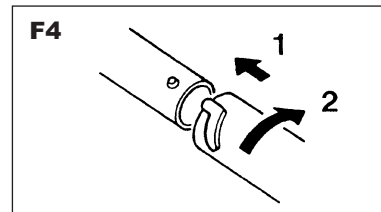

## ■ HARNESS

### WARNING

The harness must always be worn when working with the machine. Failure to do so means you will be unable to maneuver safely and this can result in injury to yourself or others.

A correctly adjusted harness and machine significantly facilitates the work. Adjust the harness to give the best working position.

Tighten the side straps so that the pressure is evenly distributed across the shoulders.



English

# Fuel

## FUEL

### ⚠ WARNING

- Gasoline is very flammable. Avoid smoking or bringing any flame or sparks near fuel. Make sure to stop the engine and allow it cool before refueling the unit. Select outdoor bare ground for fueling and move at least 10ft (3m) away from the fueling point before starting the engine.
- The engines are lubricated by oil specially formulated for air-cooled 2-cycle gasoline engine use. If Jonsered oil is not available, use an anti-oxidant added quality oil expressly labeled for air-cooled 2-cycle engine use. (JASO FC GRADE OIL or ISO EGC GRADE)
- Do not use BIA or TCW (2-stroke water-cooling type) mixed oil.



### RECOMMENDED MIXING RATIO GASOLINE 50:OIL 1

- Exhaust emission are controlled by the fundamental engine parameters and components (i.e., carburation, ignition timing and port timing) without addition of any major hardware or the introduction of an inert material during combustion.
- These engines are certified to operate on unleaded gasoline.
- Make sure to use gasoline with a minimum octane number of 89 RON (USA/Canada: 87AL)
- If you use a gasoline of a lower octane value than specified, there is a danger that the engine temperature may rise and an engine problem such as piston seizing may consequently occur.
- Unleaded gasoline is recommended to reduce the contamination of the air for the sake of your health and the environment.
- Poor quality gasolines or oils may damage sealing rings, fuel lines or fuel tank of the engine.

## HOW TO MIX FUEL

### ⚠ IMPORTANT

Pay attention to agitation.

- Measure out the quantities of gasoline and oil to be mixed.
- Put some of the gasoline into a clean, approved fuel container.
- Pour in all of the oil and agitate well.
- Pour in the rest of gasoline and agitate again for at least one minute. As some oils may be difficult to agitate depending on oil ingredients, sufficient agitation is necessary for the engine to last long. Note that, if the agitation is insufficient, there is an increased danger of early piston seizing due to an abnormally lean mixture.
- Indicate the contents on outside of container for easy identification to avoid mixing with raw gasoline or other containers.

## FUELING THE UNIT

- Untwist and remove the fuel cap.
- Put fuel into the fuel tank to 80% of the full capacity.
- Fasten the fuel cap securely and wipe up any fuel spillage around the unit.

### ⚠ WARNING

- Select bare ground for fueling.
- Move at least 10 feet (3 meters) away from the fueling point before starting the engine.
- Stop the engine and let it cool for a few minutes before refueling the unit. At that time, be sure to sufficiently agitate the mixed gasoline in the container.
- Do not smoke or place hot objects near fuel.

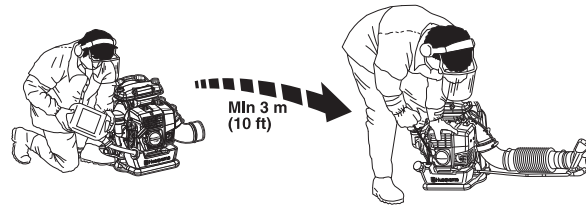

FOR YOUR ENGINE LIFE, AVOID;

- FUEL WITH NO OIL (RAW GASOLINE) - It will cause severe damage to the internal engine parts very quickly.
- GASOHOL - It can cause deterioration of rubber and/or plastic parts and disruption of engine lubrication.
- OIL FOR 4-CYCLE ENGINE USE - It can cause spark plug fouling, exhaust port blocking, or piston ring sticking.
- Mixed fuels which have been left unused for a period of one month or more may clog the carburetor and result in the engine failing to operate properly.
- When storing the product for a long period of time, clean the fuel tank after rendering it empty. Next, activate the engine and empty the carburetor of the composite fuel.
- When scrapping the used mixed oil container, scrap it only at an authorized repository site.

### 📖 NOTE

For details of quality assurance, read the description in the Warranty section carefully. Moreover, normal wear and change in product with no functional influence are not covered by the warranty. Also, note that if the usage in the instruction manual is not observed for the mixed gasoline, etc. as described herein, it may not be covered by the warranty.

# Operation

## ■ STARTING ENGINE

### ! IMPORTANT

- **Avoid operating the blower with the flexible tube and swivel joint disconnected. That will reduce the cooling air and the engine could be damaged by overheating.**

1. Push the primer bulb until fuel flows out in the clear tube.
2. When the engine is cool, close the choke.

- (1) Choke Lever
- (2) Primer Bulb
- (3) OPEN
- (4) CLOSE

3. Set the stop switch to the start position.
4. Set the throttle lever position in about 1/3 open position.

- (1) Full Throttle
- (2) About 1/3 Open
- (3) Idling
- (4) Stop switch

5. To start, hold the top of the blower firmly with your left hand. Pull the starter knob slowly until you feel it engage and then give it a vigorous strong pull.

### ! IMPORTANT

- **Never twist the starter cord around your hand.**
- **Avoid pulling the starter rope out to its full extent and allowing the starter rope to snap back. This will prevent premature damage to the starter.**
- **Do not let a person stand near the blower or the exhaust port.**

6. Once the engine is running, gradually open the choke if it was set closed, and let the engine run at idle speed for a minute to warm it up.

### 📖 NOTE

**When the engine fails to start after several attempts due to overchoking, open the choke and repeat pulling the rope.**

### ⚠ WARNING

**Air comes out as soon as the engine is started, even at idle speed.**

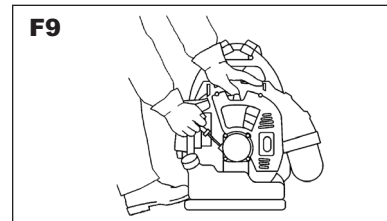
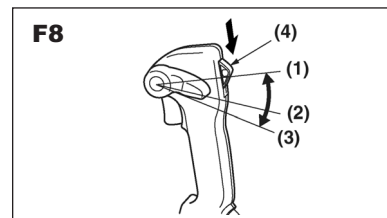
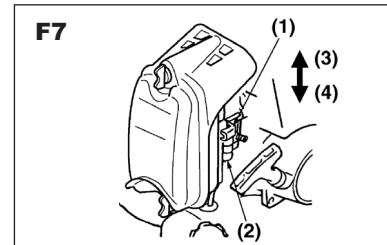

English

## Operation

### ■ ADJUSTING IDLE SPEED

- The idling speed is set for 2000 rpm at the factory. If it is necessary to adjust the idle speed, use the adjustment screw on the top side of carburetor.

(1) Idling Adjustment Screw

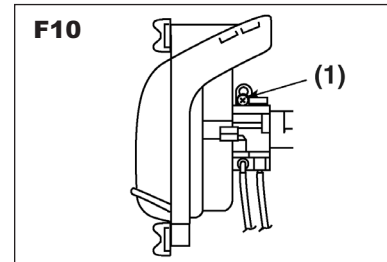

### ■ STOPPING ENGINE

- Move the throttle lever to the idling position and set the stop switch to the stop position.

(1) Stop switch

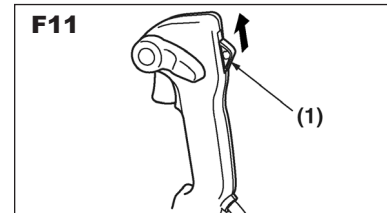

### NOTE

If the engine does not stop when setting the stop switch to the stop position, close the choke lever and stop the engine. In this case, please repair the machine at your nearest servicing dealer.

- (1) Choke Lever
- (2) OPEN
- (3) CLOSE

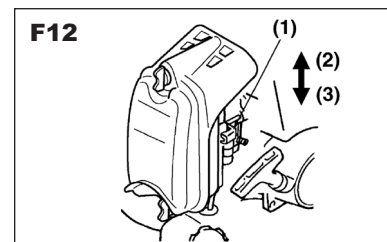

# Maintenance

Maintenance, replacement, or repair of the emission control device and systems may be performed by any non-road engine repair establishment or individual.

System/Component	Procedure	Daily or Before use	Every 25 hours after	Every 50 hours after	Every 100 hours after
Air Filter	Inspect/Clean		x		
Fuel Leaks	Inspect/Replace	x			
Fuel Filter	Inspect/Replace	x	x		
Fuel Line	Inspect/Clean	x			
Spark Plug	Inspect/Clean		x		
Muffler	Inspect/Clean	x			
Bolts on muffler	Tighten	x			
Entire unit	Inspect/Replace	x			
Muffler Spark Arrester	Inspect/Clean			x	
Cooling System	Inspect/Clean	x			
Screws/Nuts/Bolts	Tighten	x			
Cylinder Exhaust Port	Inspect/Clean				x

**⚠ WARNING**

Make sure that the engine has stopped and is cool before performing any service to the blower. Contact with rotating blower fan or hot muffler may result in a personal injury.

**■ AIR CLEANER**

- Check the air cleaner before use.  
A clogged air filter may increase fuel consumption while cutting down the engine power.
- Never operate the blower without an air filter or with a deformed or broken filter element because unfiltered dusty air will quickly ruin the engine.

**CLEANING AIR FILTER:**

1. Unscrew the 2 knobs and remove the air cleaner cover.
2. Wash the filter element with neutral detergent and warm water and then dry completely. (Wash the filter once a week)
3. Moisten the filter element with a small amount of 2 cycle oil.

**📖 NOTE**

- Do not apply 4 cycle motor oil as they may damage element.
  - Do not use mixture gasoline. This type of gasoline does not contain much of oil, so that the element becomes dry after a few hours.
4. Reinstall the element into the packing, set the packing into the air cleaner body. Never forget to attach the screen properly. If the screen is not attached, the cleaner will not seal properly and the dust come into the cylinder.
  5. Reinstall the air cleaner cover and screw the 2 knobs.

- (1) Air Cleaner Cover    (2) Screen  
 (3) Cleaner Body    (4) Element  
 (5) Packing

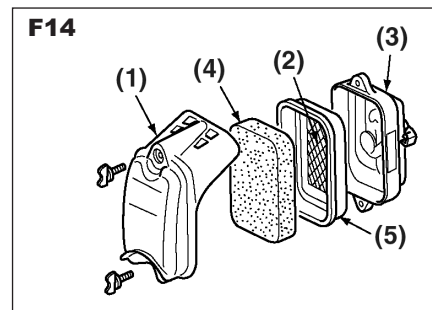
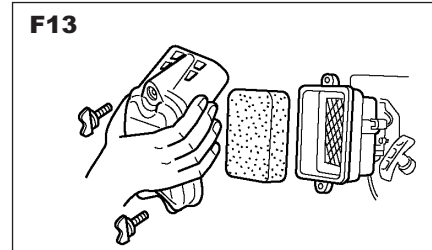

**■ FUEL FILTER**

- A clogged fuel filter may cause poor acceleration of the engine. Check periodically to see if the filter is clogged with dirt. The filter can be taken out of the fueling port using a small wire hook. Disconnect the filter assembly from the fuel pipe and unhook the retainer to disassemble it. Clean the components with gasoline.

- (1) Screen    (2) Element (x 2)  
 (3) Holder    (4) Retainer

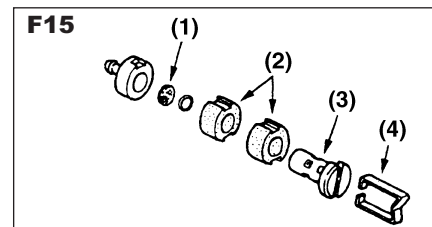



English

## Maintenance

### ■ SPARK PLUG

- The spark plug may gather carbon deposits on its firing end with reasonable use. Remove and inspect the spark plug every 25 hours and clean the electrodes as necessary with a wire brush. The spark gap should be adjusted to .025 in (0.6 to 0.7mm).
- Plug manufacturers recommend replacing the plug twice a year to avoid unexpected plug failure in a job.  
REPLACEMENT PLUG IS A NGK CMR7H.

#### ! IMPORTANT

- **Note that using any spark plugs other than those designated may result in the engine failing to operate properly or in the engine becoming overheated and damaged. Check that the spark plug is fitted with a suppressor.**
- **To install the spark plug, first turn the plug with your hands until it is tight, then tighten it a quarter turn more with a socket wrench.**

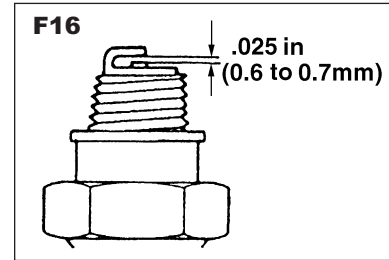

### ■ MUFFLER

#### ! WARNING

- **Periodically inspect the muffler for loose fasteners, damage or corrosion. If any sign of exhaust leakage is found, do not use the blower and have it repaired immediately.**
1. Remove the muffler, insert a screwdriver into the vent, and wipe away any carbon buildup. Wipe away any carbon buildup on the muffler exhaust vent and cylinder exhaust port at the same time.
  2. Tighten all screws, bolts, and fittings.

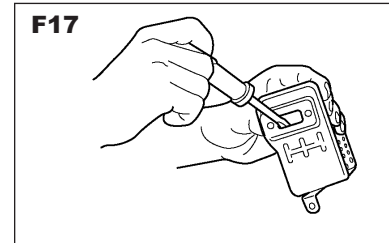

### ■ SPARK ARRESTER

- The muffler is equipped with a spark arrester to prevent red hot carbon from flying out of the exhaust outlet. Periodically inspect and clean as necessary with a wire brush.

- |                    |              |
|--------------------|--------------|
| (1) Bolt           | (2) Bolt     |
| (3) Spark Arrester | (4) Diffuser |

#### ! WARNING

- **Before starting operation, always make sure to check if the muffler is properly held by the bolts (2).**  
Fastening Torque: 8 to 12 N·m
- **Also make sure that the spark arrester and the diffuser are properly attached with the bolts (1). (Fastening Torque : 2 to 3 N·m)**

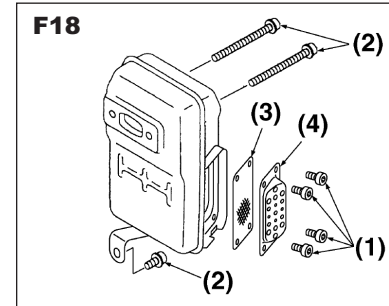

### ■ COOLING SYSTEM

- To keep the working temperature as low as possible the machine is equipped with a cooling system.
- (1) Cooling fins on the cylinder.
- Clean the cooling system with a brush once a week, more often in demanding conditions. A dirty or blocked cooling system results in the machine overheating which causes damage to the piston and cylinder.

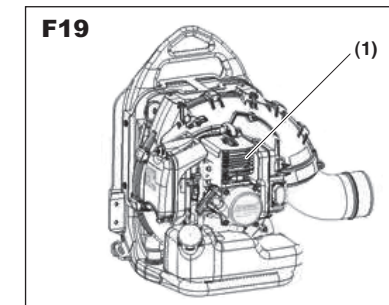

## Maintenance

### ■ AIR INLET NET

#### ! IMPORTANT

- Blown air is taken in from the air inlet net. If the air flow drops during operation, stop the engine and inspect the air inlet net for blockage by obstacles.
- Note that failure to remove any such obstacles may result in the engine becoming overheated and damaged.

#### (1) Net

#### ▲ WARNING

Never use the blower without the net on the blower. Before each use, check that the net is attached in place and is free from any damage.

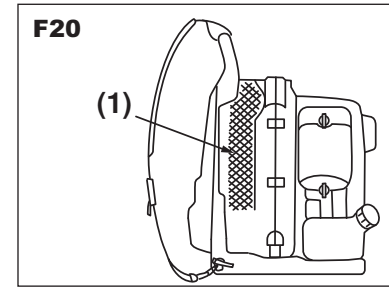

### ■ SHOLDER STRAP

- If the shoulder strap is damaged it may break during use, thus causing the product to fall and resulting in personal injury. Follow the instructions below to replace the shoulder strap with new one.
- Pass the upper end of the strap through the hanger, making the FLAPPED SIDE OUTSIDE.
- Put the end of the strap through the ring on the strap, and then push the ring toward the hanger as close as possible.

#### (1) Ring

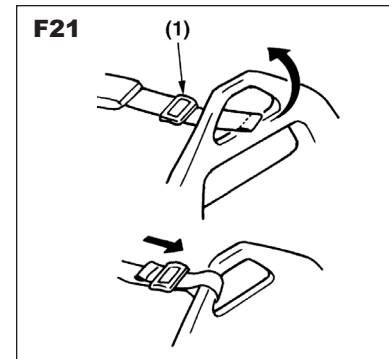

## Storage

#### BEFORE STORING THE BLOWER:

1. Drain the fuel tank and push the primer bulb until it becomes empty of fuel.
2. Remove the spark plug and drop a spoonful of 2-cycle oil into the cylinder. Crank the engine several time and install the spark plug.
3. Store unit in a dry, cool and dark, well-ventilated, dust-free place, out of the reach of children.

## Garantie

### DÉCLARATION DE GARANTIE DU SYSTÈME DE CONTRÔLE DES ÉMISSIONS PAR ÉVAPORATION DU GOUVERNEMENT FÉDÉRAL AMÉRICAIN, DE LA CALIFORNIE ET DU CANADA

Remarque : La présente annexe est destinée principalement aux clients ou aux utilisateurs occasionnels.  
**IMPORTANT :** Le présent produit est conforme à la réglementation de la Phase 3 de l'Environmental Protection Agency (EPA) des États-Unis en ce qui concerne les émissions d'échappement et d'évaporation. Pour assurer la conformité à la Phase 3 de l'EPA, nous recommandons le recours à des pièces de remplacement d'origine Husqvarna uniquement. L'utilisation de pièces de remplacement non conformes est une infraction à la législation fédérale.

#### VOS DROITS ET OBLIGATIONS EN VERTU DE LA GARANTIE

L'EPA (Environmental Protection Agency, l'agence de protection de l'environnement des États-Unis), le CARB (California Air Resources Board : direction des ressources atmosphériques de Californie), Environnement Canada et Husqvarna Forest & Garden sont heureux de détailler pour vous la garantie du système de contrôle des émissions par évaporation de votre petit moteur hors route 2019-2020. En Californie, l'équipement neuf équipé d'un petit moteur hors-route doit être conçu, fabriqué et équipé de manière à répondre aux strictes normes antipollution de l'État. Husqvarna Forest & Garden doit garantir les systèmes de contrôle antipollution de votre petit moteur hors route pendant les périodes figurant sur la liste ci-dessous à condition que votre petit moteur hors route ou tout autre équipement ne présente aucun signe d'abus, de négligence ou d'entretien inapproprié menant à la défaillance du système de contrôle des émissions. Votre système de contrôle antipollution peut comprendre des pièces telles qu'un carburateur, un système d'injection de carburant, un système d'allumage, un pot catalytique, des réservoirs de carburant, des conduites de carburant (pour le carburant et les vapeurs de carburant), des bouchons de réservoir de carburant, des soupapes, des absorbeurs, des filtres, des pinces et d'autres composants associés reliés aux émissions. Il peut aussi comprendre des flexibles, de courroies, des raccords et d'autres pièces liées aux émissions. En cas de problème couvert par la garantie, Husqvarna Forest & Garden répare votre petit moteur hors route sans frais, diagnostic, pièces et main-d'œuvre compris.

#### COUVERTURE DE LA GARANTIE DU FABRICANT

Le système de contrôle des émissions par évaporation pour petit moteur hors route est garanti deux ans. Si une pièce de votre petit moteur hors route liée aux émissions est défectueuse, elle doit alors être réparée ou remplacée par Husqvarna Forest & Garden.

#### RESPONSABILITÉS DU PROPRIÉTAIRE EN VERTU DE LA GARANTIE

- En tant que propriétaire d'un petit moteur hors route, vous êtes responsable de respecter l'entretien obligatoire indiqué dans le manuel de l'utilisateur. Husqvarna Forest & Garden recommande de conserver tous les reçus relatifs à l'entretien de votre petit moteur hors route, mais Husqvarna Forest & Garden ne peut pas refuser l'application de la garantie pour la seule raison de l'absence de reçu ou du non respect de l'entretien obligatoire prévu.
- En tant que propriétaire d'un petit moteur hors route, vous devez savoir que Husqvarna Forest & Garden peut vous refuser la couverture de la garantie si votre petit moteur hors route ou une pièce est défaillant en raison d'un abus, de négligence, d'un entretien inapproprié ou de modifications non approuvées.
- Vous avez la responsabilité de présenter votre petit moteur hors route au service technique ou au centre de distribution de Husqvarna Forest & Garden dès qu'un problème se manifeste. Les réparations couvertes par la garantie doivent être effectuées dans un délai raisonnable qui n'excède pas 30 jours. Pour toute question relative à vos droits et responsabilités relativement à votre garantie, communiquer avec Husqvarna Forest & Garden au CANADA au 1-800-487-5951 ou aux ÉTATS-UNIS au 1-800-805-5523, ou alors envoyer un courriel à l'adresse [emissions@husqvarnagroup.com](mailto:emissions@husqvarnagroup.com)

#### DATE D'ENTRÉE EN VIGUEUR DE LA GARANTIE

La période de garantie commence à la date à laquelle le moteur ou le matériel est livré au dernier acheteur.

#### DURÉE DE LA COUVERTURE

Husqvarna Forest & Garden garantit au dernier acheteur et à chacun des propriétaires suivants que le petit moteur ou l'équipement hors route a été conçu, construit et équipé dans le respect de toutes les réglementations applicables édictées par l'EPA et le CARB et est exempt de tout défaut matériel ou de fabrication pouvant provoquer la panne d'une pièce garantie pendant une période de deux ans.

#### ÉLÉMENTS COUVERTS

##### RÉPARATION OU REMPLACEMENT DES PIÈCES :

La réparation ou le remplacement de toute pièce garantie en vertu de la garantie doit être effectué sans frais pour le propriétaire dans un centre de garantie. Les réparations ou l'entretien en vertu de la garantie sont assurés par tous les centres de distribution de Husqvarna Forest & Garden franchisés pour réparer les moteurs en question. Pendant toute la période de garantie antipollution de deux ans, Husqvarna Forest & Garden doit conserver un stock suffisant de pièces garanties pour satisfaire la demande prévue de telles pièces.

##### PÉRIODE DE GARANTIE :

Toute pièce garantie dont le remplacement est prévu par le calendrier d'entretien obligatoire est garantie pendant l'intégralité de la période de garantie précédant la date du premier remplacement prévu de la pièce. Si la pièce tombe en panne avant son premier remplacement prévu, elle est réparée ou remplacée sans frais par Husqvarna Forest & Garden. Toute pièce ainsi réparée ou remplacée en vertu de la garantie est garantie pendant la période restante avant la date de son premier remplacement prévu. Toute pièce garantie dont le remplacement n'est pas prévu par le calendrier d'entretien obligatoire est garantie pendant deux ans. Si une telle pièce tombe en panne pendant la période de couverture de la garantie, elle est réparée ou remplacée sans frais par Husqvarna Forest & Garden. Toute pièce ainsi réparée ou remplacée en vertu de la garantie est garantie pendant la période de garantie restante. Toute pièce garantie dont l'inspection régulière est prévue dans le calendrier d'entretien est garantie pendant deux ans. La présence dans ces instructions écrites d'une éventuelle mention de type « réparer ou remplacer si nécessaire » n'a pas pour effet de réduire la durée de la période de la couverture de la garantie. Toute pièce ainsi réparée ou remplacée en vertu de la garantie est garantie pour la période de garantie restante.

**DIAGNOSTIC :**

Le propriétaire n'a pas à payer pour le diagnostic permettant de conclure que la pièce garantie est défectueuse, à condition qu'un tel diagnostic soit effectué dans un centre de garantie.

**DOMMAGES CONSÉCUTIFS :**

Husqvarna Forest & Garden peut être tenue responsable des dommages aux autres composants du moteur directement causés par la panne garantie d'une pièce garantie.

**LISTE DES PIÈCES DE LA GARANTIE ANTIPOLLUTION**

1. Carburateur et pièces internes.
2. Conduit de départ, support du filtre à air et boulons du carburateur
3. Filtres à air et à carburant couverts dans la limite du calendrier d'entretien
4. Bougies d'allumage couvertes dans la limite du calendrier d'entretien.
5. Module d'allumage.
6. Réservoir de carburant, conduite de carburant (pour carburant et vapeurs de carburant) et bouchon du réservoir de carburant.

**ÉLÉMENTS NON COUVERTS**

Toutes les pannes dues à un abus, à de la négligence ou à un entretien inadéquat ne sont pas couvertes.

**PIÈCES COMPLÉMENTAIRES OU MODIFIÉES**

Aucune pièce complémentaire ou modifiée non affranchie par la CARB ou l'EPA ne peut être utilisée. L'utilisation de pièces complémentaires ou modifiées non affranchies est un motif suffisant pour rejeter une demande d'indemnisation. Husqvarna Forest & Garden n'a pas la responsabilité de garantir les pannes de pièces garanties provoquées par l'utilisation d'une pièce complémentaire ou modifiée non affranchie.

**COMMENT PRÉSENTER UNE DEMANDE D'INDEMNISATION**

Pour toute question relative à vos droits et responsabilités relativement à la garantie, communiquer avec le centre de services agréé le plus proche, appeler Husqvarna Forest & Garden aux ÉTATS-UNIS au 1-800-487-5951, au CANADA au 1-800-805-5523, ou bien envoyer un courriel à l'adresse [emissions@husqvarnagroup.com](mailto:emissions@husqvarnagroup.com)

**OÙ JOINDRE LE SERVICE DE GARANTIE?**

Les services de garantie ou de réparation sont assurés par tous les ateliers d'entretien Husqvarna Forest & Garden agréés.

**ENTRETIEN, REMPLACEMENT ET RÉPARATION DES PIÈCES RELATIVES AUX ÉMISSIONS**

Toute pièce de remplacement peut être utilisée pour procéder à un entretien ou à une réparation sous garantie et doit être fournie sans frais pour le propriétaire. Un tel remplacement n'a pas pour effet de réduire les obligations du fabricant relativement à la garantie.

**ATTESTATION D'ENTRETIEN**

Le propriétaire a la responsabilité de respecter l'entretien obligatoire défini dans le manuel de l'utilisateur.

\*L'année modèle courante et suivante sera mise à jour annuellement dans la déclaration de garantie fournie au consommateur. Par exemple, 2012-2013 sera spécifié pour l'année modèle 2012.



**ATTENTION!**

Les émissions du moteur de cet outil contiennent des produits chimiques qui, d'après l'État de Californie, peuvent causer le cancer, des malformations congénitales ou autre danger pour la reproduction.

# Sommaire

<b>Sécurité</b> .....	<b>4</b>
LA SÉCURITÉ D'ABORD .....	4
Notes sur les différents types d'avertissement .....	4
<b>Autocollants d'avertissement sur la machine</b> .....	<b>4</b>
Symboles .....	4
<b>Symboles sur la machine</b> .....	<b>5</b>
<b>Consignes de sécurité</b> .....	<b>5</b>
CONDITIONS DE TRAVAIL .....	6
SITUATIONS DE TRAVAIL .....	6
ÉVITEZ LES PROBLÈMES DUS AU BRUIT .....	6
PLAN DE TRAVAIL .....	6
CARBURANT .....	6
AVANT DE DÉMARRER LE MOTEUR .....	7
UTILISATION DE LA MACHINE .....	7
ENTRETIEN .....	8
TRANSPORT .....	8
REMISAGE .....	8
<b>Quels sont les composants?</b> .....	<b>9</b>
<b>Caractéristiques techniques</b> .....	<b>10</b>
<b>Montage</b> .....	<b>11</b>
TUYAU FLEXIBLE ET JOINT PIVOTANT .....	11
POIGNÉE DE COMMANDE .....	11
CÂBLES .....	11
TUBES DE SOUFFLAGE .....	11
HARNAIS .....	11
<b>Carburant</b> .....	<b>12</b>
CARBURANT .....	12
COMMENT MÉLANGER LE CARBURANT .....	12
REPLISSAGE DE LA MACHINE .....	12
<b>Fonctionnement</b> .....	<b>13</b>
DÉMARRAGE DU MOTEUR .....	13
RÉGLAGE DU RALENTI .....	14
ARRÊT DU MOTEUR .....	14
<b>Maintenance</b> .....	<b>15</b>
FILTRE À AIR .....	15
FILTRE À CARBURANT .....	15
BOUGIE .....	16
SILENCIEUX .....	16
PARE-ÉTINCELLES .....	16
SYSTÈME DE REFROIDISSEMENT .....	16
GRILLE D'ADMISSION D'AIR .....	17
COURROIE DE DÉCHARGE .....	17
<b>Stockage</b> .....	<b>17</b>

Français

## Sécurité

### LA SÉCURITÉ D'ABORD

Les instructions contenues dans les avertissements de ce manuel et les autocollants d'avertissement avec le symbole  appliqués sur le souffleur concernent des points importants dont il convient de tenir compte afin d'éviter toute blessure personnelle grave; pour cette raison, nous vous demandons de lire attentivement toutes les instructions et de les respecter rigoureusement.

### Notes sur les différents types d'avertissement

#### AVERTISSEMENT

Les instructions telles que celles montrées ci-dessus concernent des étapes ou des procédures délicates devant être respectées afin d'éviter tout accident pouvant causer des blessures corporelles graves ou mortelles. Ce marquage est utilisé pour indiquer que les instructions doivent être suivies impérativement.

#### INFORMATION IMPORTANTE

Les instructions telles que celles montrées ci-dessus concernent des étapes ou des procédures qui, si elles ne sont pas suivies rigoureusement, peuvent donner lieu à des avaries mécaniques, des pannes ou des dommages.

#### REMARQUE

Utilisé pour indiquer des instructions supplémentaires destinées à fournir des conseils ou des indications utiles à l'utilisation du produit.

## Autocollants d'avertissement sur la machine

### Symboles

AVERTISSEMENT! La machine peut être dangereuse si elle n'est pas utilisée correctement et avec prudence et elle peut causer des blessures graves ou fatales aux opérateurs ou autres personnes.



Lisez attentivement le manuel d'utilisation et vérifiez que vous avez bien compris les instructions avant d'utiliser la machine.



Portez toujours:

- Des protections auditives
- Des protections oculaires agréées



Portez toujours des gants de protection.



Le souffleur peut projeter des objets qui risquent de rebondir vers l'utilisateur. Risque de graves blessures aux yeux si l'équipement de protection recommandé n'est pas utilisé.



L'opérateur du souffleur doit s'assurer qu'aucune personne et qu'aucun animal ne se trouve à moins de 50 pieds (15 mètres). Quand plusieurs opérateurs travaillent sur une même zone de travail, ils doivent maintenir une distance de sécurité d'au moins 50 pieds (15 mètres) entre eux.



Un masque respiratoire doit être utilisé en cas de risque de projection de poussière.



Conservez toutes les parties de votre corps à distance des surfaces brûlantes.



Les autres symboles/autocollants sur la machine font référence à des exigences de certification spécifiques à certains marchés.

#### INFORMATION IMPORTANTE

Si les autocollants d'avertissement se sont décollés ou sont devenus sales et impossibles à lire, contactez le revendeur chez lequel vous avez acheté le produit pour commander de nouveaux autocollants que vous apposerez aux endroits prévus à cet effet.

## Symboles sur la machine



Pour une utilisation et une maintenance de toute sécurité, des symboles sont gravés en relief sur la machine. Lorsque vous utilisez ces indications, veillez à ne pas faire d'erreur.

(a) L'orifice pour faire le plein du "MÉLANGE DE CARBURANT"  
**Position:** CAPUCHON DE RÉSERVOIR DE CARBURANT

(b) La direction de fermeture du starter  
**Position:** SUPPORT DE FILTRE

(c) La direction d'ouverture du starter  
**Position:** SUPPORT DE FILTRE

(d) La direction pour arrêter le moteur  
**Position:** POIGNÉE DE COMMANDE

POUR EPA & CARB

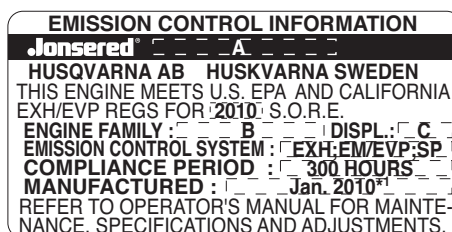

1: LE MORIS RÉEL DE FABRICATION SERA IMPRIMÉ.

A: Modèle	B: FAMILLE DE MOTEUR	C: CYLINDRÉE DU MOTEUR
BB2250	9HQZS.0505BP*2	50cc

L'étiquette du moteur certifie que le produit est conforme aux exigences en matière d'émissions de gaz d'échappement EPA Ph III et CARB tier III. La période de fonctionnement indiquée sur l'étiquette indique le nombre d'heures de fonctionnement pour lesquelles le moteur a été déclaré conforme aux exigences fédérales et californiennes en matière d'émissions.

2: LE CODE INITIAL EST CHANGÉ POUR CHAQUE ANNÉE DE FABRICATION.

## Consignes de sécurité

### ⚠ AVERTISSEMENT

1. Lisez attentivement le manuel d'utilisation de ce souffleur. Assurez-vous que vous avez bien compris comment utiliser cette machine avant de commencer à travailler. La non compréhension de ces instructions peut résulter en des blessures graves.
2. Gardez ce manuel à portée de main afin de pouvoir le consulter en cas de doute. Notez également que vous devez contacter le revendeur chez lequel vous avez acheté votre machine pour obtenir des explications quand vous ne trouvez pas de réponses à vos questions dans le manuel.
3. Donnez toujours ce manuel à la personne à laquelle vous vendez, prêtez ou transférer la propriété de la machine de toute autre manière.
4. Ne prêtez pas et ne louez pas la machine sans son manuel d'utilisation.
5. Assurez-vous que les personnes utilisant votre machine comprennent les informations contenues dans ce manuel.
6. Ne laissez jamais un enfant utiliser la machine.

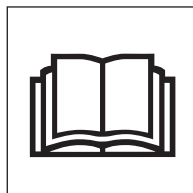

7. Une exposition prolongée au bruit peut résulter en des lésions auditives permanentes. Utilisez toujours des protections auditives adéquates.
8. La conception d'origine de la machine ne doit en aucun cas être modifiée sans l'accord du fabricant. Utilisez toujours des accessoires d'origine. Des modifications non autorisées et/ou l'utilisation d'accessoires non autorisés peuvent résulter en des blessures personnelles graves ou la mort de l'opérateur et des tierces personnes.
9. Un souffleur incorrectement ou négligemment utilisé est un outil dangereux pouvant causer des blessures graves voire mortelles. Il est extrêmement important de lire et de comprendre le contenu de ce manuel d'utilisation.
10. Jonsered poursuit continuellement ses travaux de développement et se réserve le droit de modifier la conception et l'aspect de ses produits sans avis préalable.
11. La machine est conçue uniquement pour nettoyer les pelouses, allées, routes en asphalte et surfaces similaires.

## Consignes de sécurité

### CONDITIONS DE TRAVAIL

1. N'utilisez pas le souffleur si vous êtes fatigué, malade, indisposé ou si vous êtes sous l'influence d'alcool, de drogues ou de médicaments.
2. Une protection auditive est nécessaire afin d'éliminer tout risque de perte auditive associé à des niveaux sonores élevés.

3. Portez toujours des protections oculaires et des bottes de protection afin d'éliminer tout risque de blessure suite à la projection d'objets. Les lunettes de protection enveloppantes doivent être conformes à la norme ANSI Z87.1 aux États-Unis ou EN 166 dans les pays de l'Union Européenne.



4. Dans des environnements poussiéreux, utilisez un masque respiratoire afin de réduire le risque de lésions dues à l'inhalation de la poussière.



5. Portez des chaussures à semelles en caoutchouc ou des chaussures comportant une protection antidérapante afin d'éviter tout risque de chute.

6. Afin de réduire le risque de blessures quand des objets sont happés par les parties rotatives, ne portez pas de vêtements lâches, d'écharpe, de chaîne autour du cou, etc. et attachez vos cheveux s'ils sont longs et atteignent les épaules.



7. L'utilisation prolongée du souffleur et l'exposition au froid et aux vibrations peuvent provoquer la maladie dite des doigts blancs (phénomène de Raynaud) dont les symptômes sont des sensations de brûlure et de fourmillement suivies d'une perte de couleur et de sensation dans les doigts. Si tous les facteurs contribuant à la maladie des doigts blancs ne sont pas connus, le froid, les maladies ou l'état physique des fumeurs ainsi que les périodes prolongées d'exposition aux vibrations sont parmi les facteurs de risque. Afin de réduire le risque de maladie des doigts blancs, les précautions suivantes sont fortement recommandées

- a) Portez des vêtements chauds. N'utilisez jamais le souffleur quand il pleut.
- b) Effectuez des pauses fréquentes de 5 minutes dans un endroit chauffé.
- c) Tenez fermement la machine sans appliquer de pression constante et excessive sur les poignées.
- d) En cas d'inconfort, de rougeur ou de gonflement des doigts ou de toute autre partie du corps, consultez un médecin afin que les symptômes ne se développent pas.

8. Cette machine génère un champ électromagnétique en fonctionnement. Ce champ peut dans certaines circonstances perturber le fonctionnement d'implants médicaux actifs ou passifs. Pour réduire le risque de blessures graves ou mortelles, les personnes portant des implants médicaux doivent consulter leur médecin et le fabricant de leur implant avant d'utiliser cette machine.

### SITUATIONS DE TRAVAIL

1. Pour réduire le risque de blessures dues à l'inhalation des fumées des gaz d'échappement, n'utilisez pas la machine dans des zones non ventilées. Les gaz d'échappement contiennent du monoxyde de carbone dangereux.
2. N'utilisez pas le souffleur si vous ne pouvez pas adopter une position stable et conserver votre équilibre.

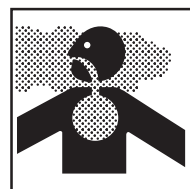

3. N'utilisez jamais la machine par grand vent, mauvais temps, dans un environnement potentiellement explosif, quand la visibilité est limitée ou à des températures très basses ou très élevées.  
(L'environnement d'utilisation recommandé est à une température inférieure à 40 degrés C (104 degrés F).)

### ÉVITEZ LES PROBLÈMES DUS AU BRUIT

#### REMARQUE

Contrôlez et suivez les réglementations locales relatives aux niveaux sonores et heures d'utilisation du souffleur.

1. N'utilisez la machine qu'à des heures raisonnables en évitant de travailler tôt le matin ou tard le soir afin de ne pas déranger les voisins. Respectez les horaires recommandés par les directives locales.
2. Afin de réduire le niveau sonore, limitez le nombre de machines utilisées en même temps.
3. Utilisez le souffleur sur le régime le plus bas permettant d'effectuer le travail.
4. Contrôlez votre machine avant de commencer à travailler; vérifiez particulièrement le silencieux, les entrées d'air et les filtres à air.

### PLAN DE TRAVAIL

- Afin d'éliminer tout risque de blessure ou problème de santé, évitez de trop utiliser la machine et ménagez-vous des temps de pause dans votre travail.

### CARBURANT

#### AVERTISSEMENT

Pour réduire le risque d'incendie et de brûlures:

- a) Manipulez le carburant avec la plus grande prudence. Il est extrêmement inflammable.
- b) Ne fumez pas quand vous manipulez le carburant.
- c) Ne faites pas le plein quand le moteur est chaud.
- d) Ne faites pas le plein quand le moteur tourne.
- e) Évitez de renverser du carburant ou de l'huile. Essuyez toujours la machine pour la sécher avant de l'utiliser.
- f) Placez-vous à au moins 10 pieds (3 mètres) de l'emplacement où vous avez fait le plein avant de démarrer le moteur.
- g) Remisez toujours l'essence dans un bidon agréé pour contenir des liquides inflammables.
- h) Vérifiez que la machine est montée correctement et en bon état de fonctionnement.
- i) N'utilisez pas le souffleur près d'un feu; si la machine est dirigée vers une flamme, les substances inflammables risquent de s'enflammer.



### AVANT DE DÉMARRER LE MOTEUR

- Avant de démarrer le moteur, inspectez toujours la machine dans son entier afin de contrôler que tous les éléments sont en bon état et convenablement attachés. En cas de dommage au niveau de la tubulure de carburant, du tuyau d'échappement ou du câble d'allumage, n'utilisez pas le souffleur tant qu'il n'a pas été réparé.



## Consignes de sécurité

### ! INFORMATION IMPORTANTE

Avant de démarrer la machine, vérifiez qu'aucun corps étranger n'obstrue le carter du ventilateur et la grille. Ces obstacles peuvent causer des blessures graves ou endommager le ventilateur et le carter du ventilateur.

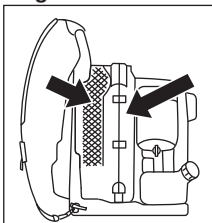

### ! AVERTISSEMENT

Vérifiez que les amortisseurs en caoutchouc ne sont ni fissurés ni endommagés de toute autre manière. Si un amortisseur en caoutchouc ou un ressort fissuré ou endommagé n'est pas remplacé, le moteur risque de se détacher de son support durant l'utilisation et de causer des blessures personnelles graves.

En cas de fissures, remplacez-le immédiatement.

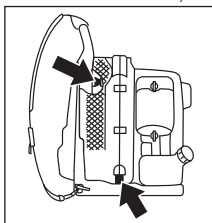

### ! AVERTISSEMENT

Afin de réduire le risque de blessures dues au contact avec des parties en rotation, arrêtez le moteur avant d'installer ou de retirer des accessoires. Ne retirez jamais la grille de protection. Debranchez toujours la bougie avant d'effectuer des mesures d'entretien ou d'accéder à des parties en rotation.

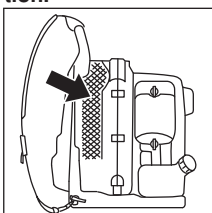

## UTILISATION DE LA MACHINE

### ! AVERTISSEMENT

Si vous remarquez des vibrations ou des bruits anormaux lorsque vous utilisez ce produit, arrêtez immédiatement le moteur et contactez l'atelier d'entretien Husqvarna le plus proche. Il est très important de contrôler le ventilateur. Risque d'accidents graves en cas d'avarie du ventilateur.

1. Cet aspirateur souffleur est portable et se place sur le dos lors de son fonctionnement. Il est actionné et commandé avec la main droite au moyen d'une poignée située sur le tube.
2. Inspectez la zone de travail et retirez ou couvrez tous les objets pouvant être endommagés par le jet d'air ou la projection des débris.

3. S'assurer de pouvoir se tenir et se déplacer en toute sécurité. Repérer les éventuels obstacles en cas de déplacement imprévu: souches, pierres, branchages, fondrières, etc. Observer la plus grande prudence lors de travail sur des terrains en pente.



4. Pour réduire le risque de blessures dues à la projection d'objets:
  - a) Attention aux enfants, aux animaux, aux fenêtres ouvertes et aux voitures nouvellement lavées; projetez les débris au loin.
  - b) Utilisez le tube d'extension du souffleur afin que le jet d'air puisse être près du sol.
  - c) N'autorisez personne à se trouver dans la zone de travail.
  - d) Ne dirigez pas le tube du souffleur vers les personnes ou les animaux.
  - e) Contrôlez toujours que les débris n'ont pas été projetés dans la propriété d'un voisin.
  - f) Tenez compte de la direction du vent; ne travaillez pas contre le vent.
5. Pour réduire le temps de travail:
  - a) Utilisez un râteau et un balai pour dégager les débris avant d'utiliser le souffleur.
  - b) Dans les environnements poussiéreux, humidifiez légèrement les surfaces ou utilisez un accessoire de vaporisation quand de l'eau est disponible.
  - c) Économisez l'eau en utilisant un souffleur au lieu d'un tuyau d'arrosage pour des parties du jardin telles que les égouts, grilles, patios, grills, porches et jardins.
6. N'utilisez pas le souffleur sur une échelle ou un échafaudage.

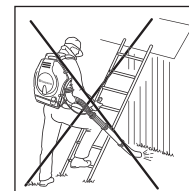
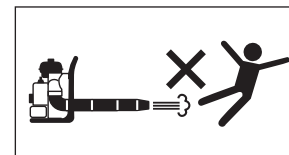

7. Ne posez jamais la machine au sol avec le moteur encore en marche et ne pouvez pas la surveiller.
8. Ne touchez jamais la bougie ou le câble d'allumage tant que le moteur est en fonctionnement. Ceci risquerait de générer une décharge électrique.
9. Ne touchez jamais le silencieux, la bougie, tout composant métallique du moteur ou la surface autour du capot du moteur tant que le moteur tourne ou immédiatement après l'arrêt du moteur. Ces composants métalliques atteignent des températures élevées durant le fonctionnement et tout contact peut causer des blessures graves.

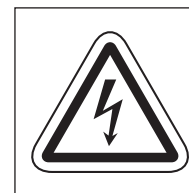

### ! AVERTISSEMENT

La température de la machine peut augmenter après l'arrêt du moteur. N'oubliez surtout pas de laisser le moteur refroidir avant de faire le plein de la machine.

10. En cas d'urgence, tirez sur la partie inférieure des deux boucles de courroie afin de desserrer les courroies. Éloignez-vous de l'unité..



11. Après l'utilisation du souffleur ou de tout autre équipement, NETTOYEZ-LES! Jetez les débris dans une poubelle.

Français

## Consignes de sécurité

### ENTRETIEN

1. Afin de conserver votre machine en bon état de fonctionnement, effectuez les mesures d'entretien et vérifiez à intervalles réguliers les points indiqués dans ce manuel.
2. Assurez-vous toujours d'arrêter le moteur et de débrancher la bougie avant d'effectuer toute mesure d'entretien ou de vérification.

#### **⚠ AVERTISSEMENT**

**Les composants métalliques, le capot du moteur et les zones autour du moteur atteignent des températures élevées immédiatement après l'arrêt du moteur.**

3. Examinez le souffleur à intervalles réguliers pour détecter les fixations détachées ou les composants rouillés ou usés. Observez la plus grande prudence autour de la tubulure de carburant, du silencieux et du câble d'allumage.
4. L'entretien du moteur, sauf celui indiqué dans ce manuel, doit être effectué par des techniciens d'entretien professionnels. Toute mesure erronée d'entretien du ventilateur et du silencieux du souffleur peut causer une avarie de la machine.
5. En cas de remplacement d'un composant ou du lubrifiant, utilisez toujours des produits Jonsered ou des produits agréés par Jonsered pour être utilisés avec les produits Jonsered.
6. Si un composant doit être remplacé ou si une mesure d'entretien ou une réparation qui n'est pas décrite dans ce manuel doit être effectuée, contactez un représentant de l'atelier d'entretien Jonsered le plus proche pour obtenir l'aide nécessaire.
7. N'utilisez aucun accessoire ou attachement autre que ceux portant la marque Jonsered et recommandés pour la machine.
8. Ne démontez et ne modifiez la machine dans aucun cas. Ceci risquerait d'endommager la machine durant son fonctionnement ou la machine ne serait pas en mesure de fonctionner correctement.

### TRANSPORT

- Purgez le carburant du réservoir avant de transporter et de remiser le souffleur.
- Attachez le souffleur afin qu'il ne risque pas d'être endommagé par les chocs durant le transport.
- N'appliquez pas des forces abusives, ne faites pas tomber et ne jetez pas le souffleur. La garantie cesserait d'être valide.

### REMISAGE

- Pour ranger le souffleur, choisissez un endroit à l'intérieur, sec, frais et sombre, correctement aéré, à l'abri de la poussière et hors de portée des enfants.

## Quels sont les composants?

### <BB2250>

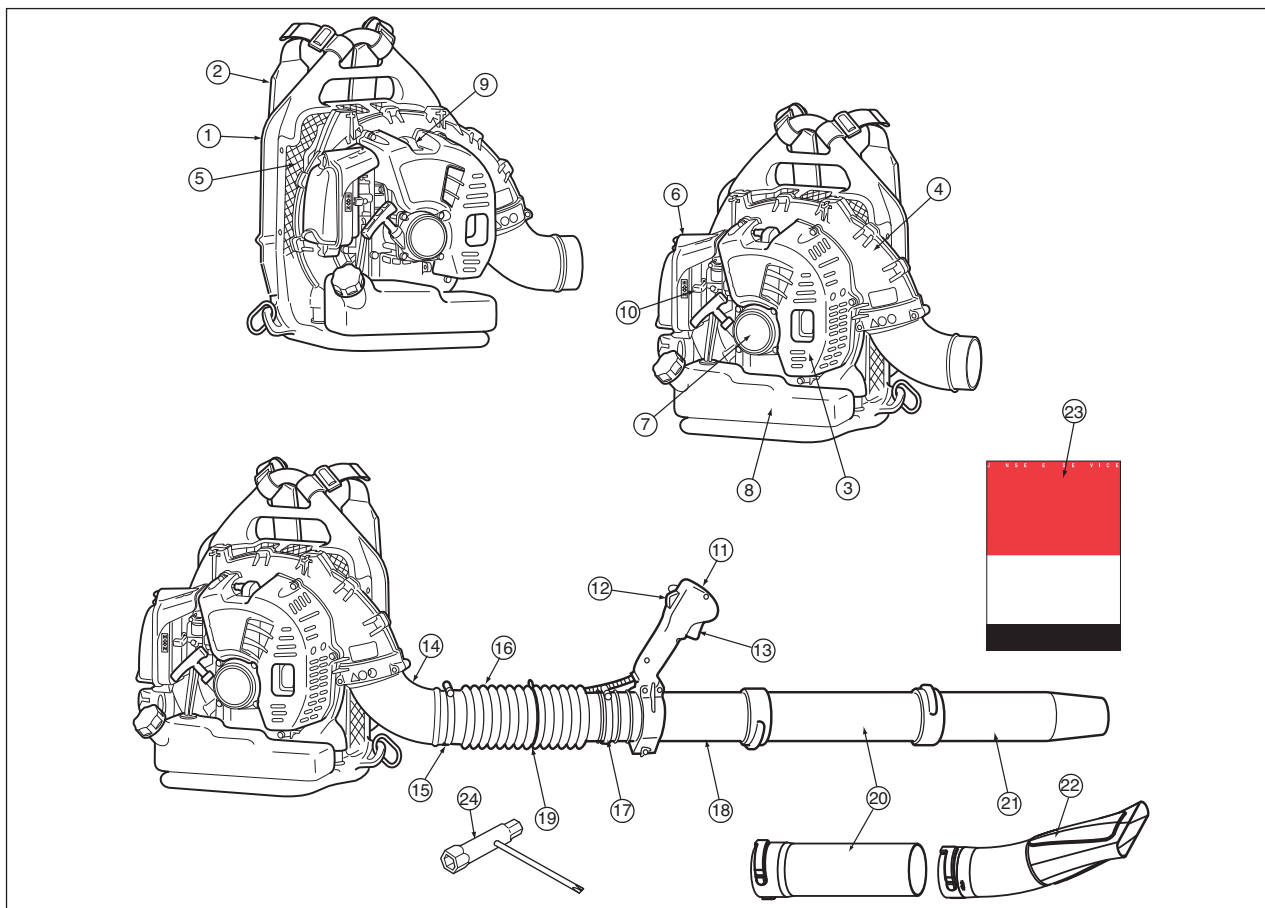

- |  |                                      |
|--|--------------------------------------|
| 1. Cadre                               | 13. Levier d'accélération            |
| 2. Harnais                             | 14. Coude                            |
| 3. Couvercle du moteur                 | 15. Collier de serrage (large)       |
| 4. Cage de turbine (volute), couvercle | 16. Tuyau flexible                   |
| 5. Filet                               | 17. Collier de serrage (petit)       |
| 6. Filtre à air                        | 18. Joint pivotant                   |
| 7. Lanceur à rappel                    | 19. Collier de serrage (pour câbles) |
| 8. Réservoir de carburant              | 20. Tube de soufflage                |
| 9. Chapeau de bougie                   | 21. Extrémité de tube                |
| 10. Levier du starter                  | 22. Buse plate                       |
| 11. Poignée de commande                | 23. Manuel d'utilisation             |
| 12. Bouton d'arrêt                     | 24. Clé mixte                        |

### ■ MISE AU REBUT

Ne démontez pas la machine lorsque vous la jetez. Lorsque vous jetez votre machine, du carburant ou de l'huile pour la machine, assurez-vous de respecter la réglementation locale.

Châssis:	PE (polyéthylène)
Harnais:	Fibres chimiques
Levier d'accélération:	Métal, plastique
Carter du ventilateur, capots du ventilateur et du moteur:	PA66GF (nylon renforcé de fibre de verre), laiton
Coussinet:	Fibres chimiques
Tuyau flexible:	EVA (éthylène-vinyl-acétate)
Tubes:	PP (polypropylène), PE (polyéthylène)
Ventilateur :	PA66GF (nylon renforcé de fibre de verre)
Élément:	Uréthane

\* L'écrou du carter du ventilateur et du ventilateur peut être retiré.

Français

## Caractéristiques techniques

MODÈLE	BB2250
Dimensions (L x l x H) mm	401 x 460 x 495
Poids à sec (avec tubes), en kg	10.1
Poids à sec (sans accessoires), en kg	9.4
Capacité du réservoir de carburant litres	2.1
Type de moteur	Moteur à deux temps à essence et refroidissement par air
Cylindrée cm <sup>3</sup>	50.2
Filtre à air	Filtre à étape simple (à moitié mouillé)
Carburateur (diaphragme) type de soupape	Rotative
Système d'allumage	Allumage numérique
Bougie	NGK CMR7H/TORCH AC7R
Silencieux	Pare-étincelles
Vitesse du ralenti tr/min	2000
Vitesse de fonctionnement du moteur tr/min	2000 à 6000
Consommation de carburant litres/h	1.05
Volume d'air (tube rond), en m <sup>3</sup> /min	12.3
Volume d'air (avec boîtier) m <sup>3</sup> /min	19.6
Vitesse de l'air m/s (maximum)	96
<b>Émissions sonores (voir remarque 1)</b>	
Niveau de puissance sonore mesuré dB(A)	103
Niveau de puissance sonore garanti L <sub>WA</sub> dB(A)	104
<b>Niveaux sonores (voir remarque 2)</b>	
Niveau sonore équivalent aux oreilles de l'utilisateur, mesuré selon EN15503 dB(A).	89
<b>Niveaux de vibrations (voir remarque 3)</b>	
Niveaux de vibrations équivalents (a <sub>hveq</sub> ) mesurés au niveau des poignées selon EN15503 m/s <sup>2</sup> .	1,4

- Les données indiquées ci-dessus correspondent à l'utilisation d'un tube droit et d'un tube rond.
- Les caractéristiques peuvent être modifiées sans préavis.
- Ce système d'allumage par étincelle de véhicule est conforme à la norme NMB-002 du Canada.

Remarque 1 : Émission sonore dans l'environnement mesurée comme puissance acoustique (L<sub>WA</sub>) selon la directive UE 2000/14/CE. Le niveau de puissance sonore reporté pour la machine a été mesuré avec l'équipement d'origine qui donne le niveau le plus élevé. Le niveau de puissance sonore garanti diffère du niveau mesuré en cela qu'il prend également en compte la dispersion et les variations d'une machine à l'autre du même modèle, conformément à la directive 2000/14/CE.

Remarque 2 : Le niveau de pression sonore équivalent est calculé avec la distribution du temps suivante : 1/7 ralenti et 6/7 plein régime. Les données reportées pour le niveau de pression sonore équivalent pour la machine montrent une dispersion statistique typique (déviat-ion standard) de 1 dB (A).

Remarque 3 : Le niveau de vibration équivalent est calculé avec la distribution du temps suivante : 1/7 ralenti et 6/7 plein régime. Les données reportées pour le niveau de vibrations équivalent montrent une dispersion statistique typique (déviat-ion standard) de 1 m/s<sup>2</sup>.

# Montage

## ■ TUYAU FLEXIBLE ET JOINT PIVOTANT

1. Raccordez l'aspiro-souffleur et le joint pivotant au tuyau flexible. Serrez les deux extrémités du tuyau flexible avec les outils fournis avec l'unité.  
 (1) Tuyau flexible (2) Joint pivotant  
 (3) Collier de serrage (large) (4) Collier de serrage (petit)

### REMARQUE

Un lubrifiant léger peut être utilisé pour faciliter le montage du tuyau flexible sur le joint coudé du souffleur.

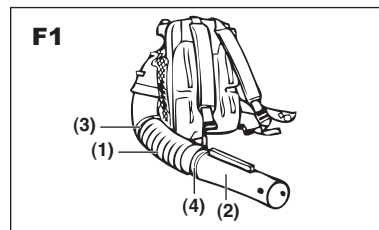

## ■ POIGNÉE DE COMMANDE

1. Réglez le support de poignée sur le joint pivotant et serrez la vis sur le support. Lors du réglage du support de poignée, assurez-vous de faire correspondre le support de poignée avec le convexe sur le joint pivotant comme indiqué sur F2.
2. Ajustez la position de manière à obtenir une position de travail confortable, et serrez la poignée de commande.  
 (1) Support de poignée  
 (2) Joint pivotant  
 (3) Vis

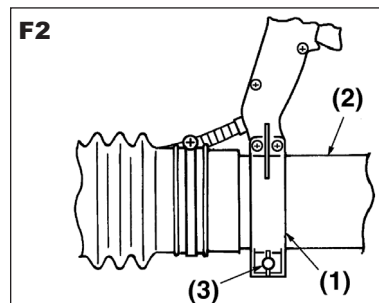

## ■ CÂBLES

- Utilisez le collier de serrage pour fixer les câbles au tuyau flexible.  
 (1) Collier de serrage  
 (2) Câbles  
 (3) Tuyau flexible

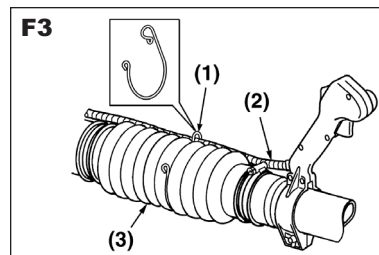

## ■ TUBES DE SOUFLAGE

Raccordez le tube droit et l'extrémité du tube. Assemblez les tubes et vissez-les pour qu'ils se bloquent l'un dans l'autre jusqu'à ce que le raccordement soit bloqué.

### REMARQUE

Un lubrifiant léger peut être utilisé pour faciliter le montage du tube du souffleur.

### REMARQUE

Si un tube plus long est nécessaire, le second tuyau droit peut être connecté au premier.

Si une plus grande vitesse de l'air est nécessaire, le tube rond du souffleur peut être remplacé par le tube plat avec le second tube droit.

- (1) Tube plat (optionnel)

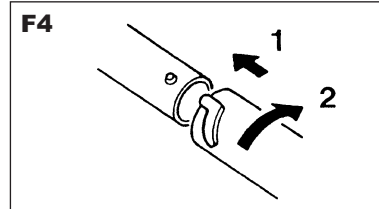

## ■ HARNAIS

### AVERTISSEMENT

Portez toujours le harnais lorsque vous utilisez la machine. Sans harnais, vous ne pourrez pas manœuvrer en toute sécurité et vous risquerez de vous blesser et de blesser des tiers.

Un harnais et une machine bien ajustés facilitent grandement le travail. Réglez le harnais pour obtenir la meilleure position de travail possible.

Serrez les sangles latérales afin que la pression soit répartie de manière égale au niveau des épaules.

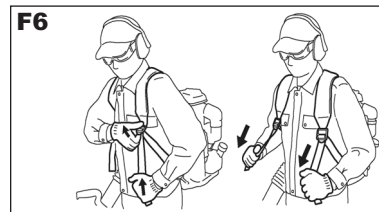
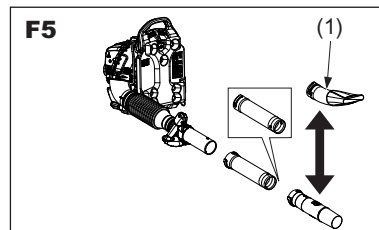

# Carburant

## ■ CARBURANT

### ⚠ AVERTISSEMENT

- **L'essence est extrêmement inflammable. Évitez de fumer, d'approcher une flamme ou de produire des étincelles près du carburant. Vérifiez que vous avez bien arrêté le moteur et laissez-le refroidir avant de faire le plein de la machine. Effectuez le plein à l'extérieur à même le sol et déplacez-vous d'au moins 10 pieds (3 m) du point de remplissage avant de démarrer le moteur.**
- Les moteurs sont lubrifiés avec une huile spéciale destinée aux moteurs à essence à 2 temps et à refroidissement par air. Si de l'huile Jonsered n'est pas disponible, utilisez une huile de qualité contenant des antioxydants et destinée à des moteurs à 2 temps à refroidissement par air. (JASO FC GRADE OIL ou ISO EGC GRADE)
- N'utilisez pas des huiles BIA ou TCW (moteurs à 2 temps à refroidissement par eau).

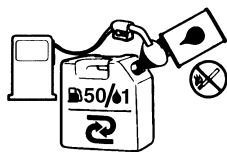

TAUX DE MÉLANGE RECOMMANDÉ:  
ESSENCE 50:HUILE 1

- Les gaz d'échappement sont contrôlés par les paramètres de base et les composants du moteur (par exemple carburation, temps d'allumage et du port) sans ajout de pièces et sans qu'il soit nécessaire d'ajouter un matériau inerte durant la combustion.
- Les moteurs sont agréés pour fonctionner avec de l'essence sans plomb.
- Assurez-vous d'utiliser de l'essence d'un taux d'octane d'au moins 89 RON (USA/Canada: 87AL)
- Si l'essence utilisée est d'un taux d'octane inférieur à celui recommandé, la température du moteur risque d'augmenter et des avaries moteur telles qu'un grippage du piston risquent de ce produire.
- L'essence sans plomb est recommandée pour réduire la pollution atmosphérique et protéger votre santé et l'environnement.
- Des essences ou huiles de qualité médiocre risquent d'endommager les bagues d'étanchéité, les tubulures de carburant ou le réservoir de carburant du moteur.

## ■ COMMENT MÉLANGER LE CARBURANT

### ⚠ INFORMATION IMPORTANTE

Agitez fortement le mélange.

1. Mesurez les quantités d'essence et d'huile à mélanger.
2. Versez une partie de l'essence dans un bidon propre et agréé pour contenir de l'essence.
3. Versez toute l'huile et agitez pour bien mélanger.
4. Versez le reste de l'essence et agitez de nouveau pendant au moins une minute. En raison de leurs composants, certaines huiles peuvent être difficiles à mélanger et le mélange doit être agité longuement pour que le moteur dure longtemps. Notez qu'un mélange qui n'a pas été suffisamment mélangé peut causer un grippage précoce du piston dû à un mélange anormalement pauvre.
5. Notez le contenu sur le bidon afin de pouvoir l'identifier facilement et éviter de le mélanger avec de l'essence pure ou d'autres bidons.

## ■ REMPLISSAGE DE LA MACHINE

1. Dévissez et retirez le bouchon du réservoir de carburant.
2. Versez le carburant dans le réservoir à 80 % de la capacité totale.
3. Revissez soigneusement le bouchon du réservoir et essuyez toute projection de carburant sur la machine.

### ⚠ AVERTISSEMENT

1. Effectuez le remplissage à même le sol.
2. Placez-vous à au moins 10 pieds (3 mètres) de l'emplacement où vous avez fait le plein avant de démarrer le moteur.
3. Arrêtez le moteur et laissez-le refroidir quelques minutes avant de faire le plein. À ce stade, agitez longuement le mélange de carburant dans le bidon.
4. Ne fumez pas et ne placez pas d'objets chauds près du carburant.

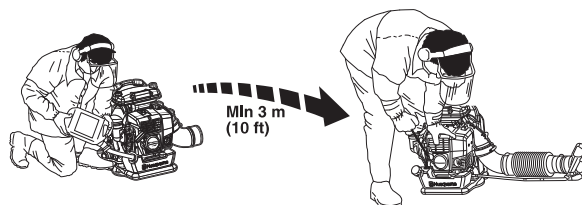

## POUR GARANTIR LA DURÉE DE VIE DU MOTEUR, ÉVITEZ:

1. CARBURANT SANS HUILE (CARBURANT PUR) – Ce carburant causera rapidement des dommages graves des composants du moteur.
2. GASOHOL – Ce carburant peut détériorer les éléments en caoutchouc/plastique et empêcher une bonne lubrification du moteur.
3. HUILE POUR MOTEUR À 4 TEMPS – Elle peut détériorer la bougie, boucher l'orifice d'échappement ou provoquer le grippage du segment du piston.
4. Les mélanges de carburant qui n'ont pas été utilisés pendant un mois ou plus risquent de boucher le carburateur et d'empêcher le moteur de fonctionner correctement.
5. Si la machine a été remise pendant longtemps, nettoyez le réservoir après l'avoir vidé. Démarrez ensuite le moteur et videz le carburateur du carburant qu'il contient.
6. Jetez le bidon du mélange d'essence et d'huile dans un centre de récupération agréé.

### 📖 REMARQUE

Pour davantage d'informations sur l'assurance de qualité, lisez attentivement la description de la section Garantie. De plus, l'usure normale et les modifications du produit sans conséquences sur son fonctionnement ne sont pas couvertes par la garantie. Notez également que si l'utilisation décrite dans le manuel d'utilisation n'est pas respectée en ce qui concerne le mélange de carburant, etc., la machine n'est plus couverte par la garantie.

## Fonctionnement

### ■ DÉMARRAGE DU MOTEUR

#### ! INFORMATION IMPORTANTE

- Évitez d'utiliser le souffleur quand le tuyau flexible et le joint pivotant sont déconnectés. Ceci réduit la quantité d'air de refroidissement et la surchauffe qui en découle risque d'endommager moteur.

1. Appuyez sur la boule du Primer jusqu'à ce que du carburant arrive dans le tube transparent.
2. Fermez le starter quand le moteur est chaud.

- (1) Levier du starter  
 (2) Boule Primer  
 (3) OUVERT  
 (4) FERMÉ

3. Mettre le contacteur d'arrêt en position de démarrage.
4. Régler la position du levier d'accélération. Ouvert à 1/3 environ

- (1) Pleine accélération  
 (2) Ouvert à 1/3 environ  
 (3) Ralenti  
 (4) ARRÊT

5. Pour démarrer, tenez fermement l'extrémité du souffleur de la main gauche. Tirez lentement le bouton du lanceur jusqu'à ce que vous sentiez qu'il se met en prise et tirez vigoureusement.

#### ! INFORMATION IMPORTANTE

- N'enroulez jamais la corde du lanceur autour de votre main.
- Évitez de tirer la corde du lanceur à fond et ne lâchez pas brusquement la corde tirée. Ceci permet d'éviter d'endommager le lanceur.
- Ne laissez personne se tenir près du souffleur ou de l'orifice d'échappement.

6. Une fois que le moteur tourne, ouvrez peu à peu le starter s'il était fermé et laissez tourner le moteur au ralenti pendant une minute pour le réchauffer.

#### REMARQUE

Si le moteur ne démarre pas après plusieurs essais, ouvrez le starter et recommencez à tirer sur la corde.

#### ! AVERTISSEMENT

De l'air s'échappe dès que le moteur est démarré, même au ralenti.

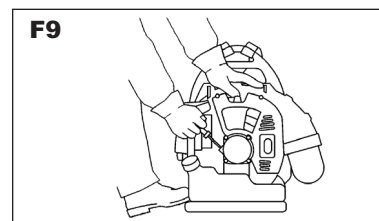
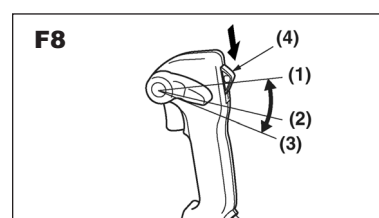
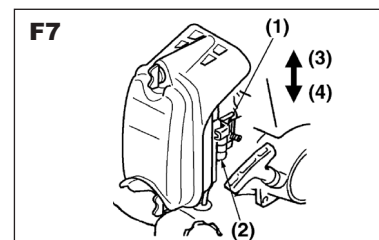

Français

## Fonctionnement

### ■ RÉGLAGE DU RALENTI

- Le ralenti est réglé à l'usine sur 2000 tr/min. Si est ncessaire de rgler le ralenti, utilisez la vis de rglage sur le ct suprieur du carburateur.

(1) Vis de réglage du ralenti

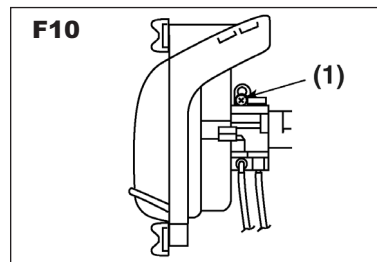

### ■ ARRÊT DU MOTEUR

- Placez le levier d'accélération sur la position ARRÊT.

(1) Arrêt

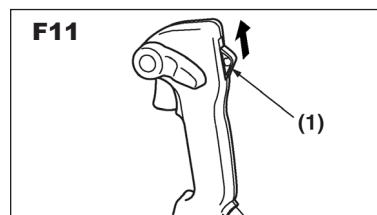

### REMARQUE

Si le moteur ne s'arrête pas quand l'interrupteur d'allumage est sur la position d'arrêt, fermez le levier du starter et arrêtez le moteur. Dans ce cas, faites réparer la machine dans votre atelier d'entretien le plus proche.

(1) Levier du starter

(2) OUVERT

(3) FERMÉ

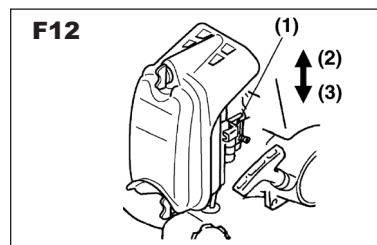



# Maintenance

L'entretien, le remplacement ou la réparation des systèmes et dispositifs de contrôle des émissions peuvent être effectués par un atelier ou une personne non spécialisée.

Système/Composant	Procédure	Tous les jours ou avant l'utilisation	Toutes les 25 heures	Toutes les 50 heures	Toutes les 100 heures
Filtre à air	Inspecter/Nettoyer		x		
Fuites de carburant	Inspecter/Remplacer	x			
Filtre à carburant	Inspecter/Remplacer	x	x		
Tubulure de carburant	Inspecter/Nettoyer	x			
Bougie	Inspecter/Nettoyer		x		
Silencieux	Inspecter/Nettoyer	x			
Boulons du silencieux	Serrer	x			
Unité complète	Inspecter/Remplacer	x			
Silencieux, pare-étincelles	Inspecter/Nettoyer			x	
Système de refroidissement	Inspecter/Nettoyer	x			
Vis/Écroux/Boulons	Serrer	x			
Orifice d'échappement du cylindre	Inspecter/Nettoyer				x

## ⚠ AVERTISSEMENT

**Assurez-vous que le moteur a été arrêté et a eu le temps de refroidir avant d'effectuer toute mesure d'entretien sur le souffleur. Tout contact avec le ventilateur en marche ou le silencieux brûlant peut résulter en des blessures graves.**

### ■ FILTRE À AIR

- Vérifiez le filtre à air avant d'utiliser la machine. Un filtre à air colmaté peut augmenter la consommation de carburant et réduire la puissance du moteur.
- N'utilisez jamais la machine sans filtre à air ou si l'élément du filtre à air est cassé ou déformé; l'air poussiéreux non filtré détruit rapidement le moteur.

#### NETTOYAGE DU FILTRE À AIR:

1. Dévissez les 2 boutons et retirez le couvercle du filtre à air.
2. Lavez l'élément du filtre avec un détergent neutre et de l'eau chaude et séchez ensuite complètement. (Nettoyez le filtre à air une fois par semaine.)
3. Humidifiez l'élément du filtre avec une petite quantité d'huile à 2 temps.

#### 📖 REMARQUE

- **Ne versez pas d'huile à moteur à 4 temps puisque l'élément risque d'être endommagé.**
  - **N'utilisez pas de mélange de carburant. Ce type de carburant ne contient pas beaucoup d'huile, l'élément devient donc sec après quelques heures.**
4. Réinstallez l'élément dans l'emballage, remettez celui-ci dans le châssis du filtre à air. N'oubliez jamais d'attacher correctement la grille. Si la grille n'est pas attachée, le filtre n'assure pas l'étanchéité souhaitée et la poussière pénètre dans le cylindre.
  5. Réinstallez le couvercle du filtre à air et vissez les 2 boutons.

- (1) Capot de filtre                      (2) Grille  
 (3) Support de filtre                (4) Élément  
 (5) Emballage

•

### ■ FILTRE À CARBURANT

- Un filtre colmaté peut limiter l'accélération du moteur. Vérifiez périodiquement que le filtre n'est pas bouché par la poussière. Le filtre peut être retiré de l'arrivée du carburant en utilisant un petit crochet en fer. Déconnectez l'unité du filtre de la tubulure de carburant et décrochez le logement pour le démonter. Nettoyez les composants avec de l'essence.

- (1) Grille                                  (2) Élément (x 2)  
 (3) Support                                (4) Logement

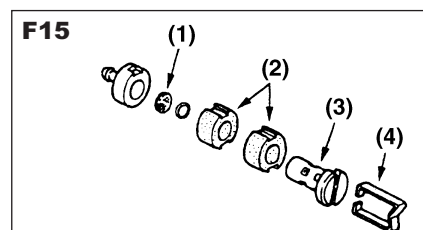
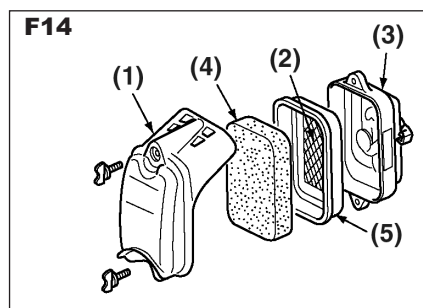
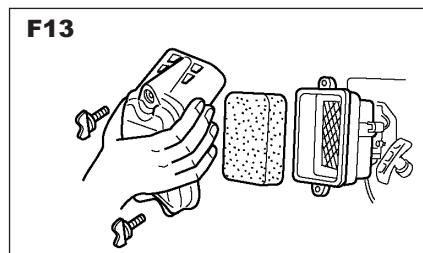

Français

## Maintenance

### ■ BOUGIE

- Avec le temps, il est possible que la bougie accumule des dépôts de carbone sur son extrémité d'allumage. Retirez et inspectez la bougie toutes les 25 heures et, si nécessaire, nettoyez les électrodes à l'aide d'une brosse en métal. L'écartement des électrodes doit être de 0,025 pouces (0,6 à 0,7 mm).
- Les fabricants de bougies recommandent de remplacer la bougie deux fois par an afin d'éviter toute défaillance imprévue de la bougie durant le travail.  
LA BOUGIE DE REMPLACEMENT EST NGK CMR7H.

#### ! INFORMATION IMPORTANTE

- Notez que l'utilisation de bougies autres que celles recommandées peut causer des défaillances, des surchauffes ou des avaries du moteur. S'assurer que la bougie est dotée d'un antiparasites.
- Pour installer la bougie, vissez-la à la main jusqu'à ce qu'elle soit bien serrée puis serrez-la d'un quart de tour supplémentaire à l'aide d'une clé à douille pour bougie.

### ■ SILENCIEUX

#### ! AVERTISSEMENT

- Inspectez périodiquement le silencieux pour détecter les vis desserrées, les dommages ou tout signe de corrosion. Si vous détectez des fuites au niveau du système d'échappement, n'utilisez pas le souffleur et faites-le réparer immédiatement.

1. Retirez le silencieux, insérez un tournevis dans l'aération et essuyez toute accumulation de carbone. Essuyez toute accumulation de carbone sur le dispositif d'échappement du silencieux et sur l'orifice d'échappement du cylindre en même temps.
2. Serrez toutes les vis, boulons et fixations.

### ■ PARE-ÉTINCELLES

- Le silencieux est équipé d'un pare-étincelles afin d'empêcher le carbone brûlant de s'échapper par l'orifice d'échappement. Inspectez régulièrement et nettoyez si nécessaire avec une brosse en métal.

- |                     |               |
|---------------------|---------------|
| (1) Boulon          | (2) Boulon    |
| (3) Pare-étincelles | (4) Diffuseur |

#### ! AVERTISSEMENT

- Avant de commencer, vérifiez que le silencieux est correctement attaché au cylindre par les boulons (2).  
Couple de serrage: 8 à 12 Nm
- Vérifiez que le silencieux et le diffuseur sont solidement attachés à l'aide des boulons (1). (Couple de serrage: 2 à 3 Nm)

### ■ SYSTÈME DE REFROIDISSEMENT

- La machine est équipée d'un système de refroidissement permettant d'obtenir une température de fonctionnement aussi basse que possible.

(1) Les ailettes de refroidissement sur le cylindre.

- Nettoyer le système de refroidissement avec une brosse une fois par semaine, voire plus souvent dans des conditions difficiles. Un système de refroidissement sale ou colmaté provoque la surchauffe de la machine, endommageant le cylindre et le piston.

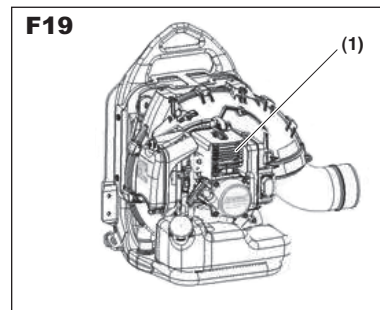
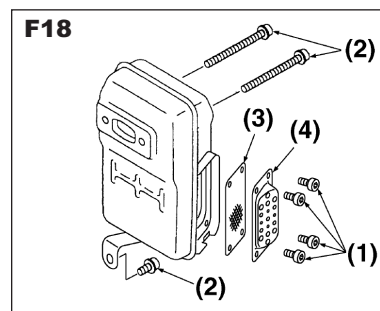
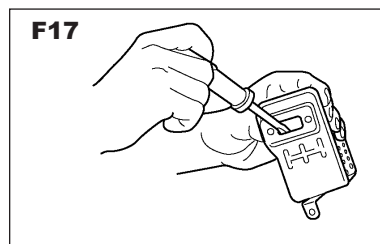
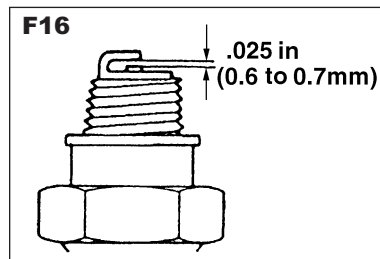

## Maintenance

### ■ GRILLE D'ADMISSION D'AIR

#### ! INFORMATION IMPORTANTE

- L'air de soufflage est pris au niveau de la grille d'admission d'air. Si le débit d'air chute durant le fonctionnement, arrêtez le moteur et inspectez la grille d'admission d'air pour vérifier qu'elle n'est pas bloquée.
- Notez que si les corps étrangers bloquant la grille ne sont pas retirés, le moteur risque de surchauffer et d'être endommagé.

(1) Grille

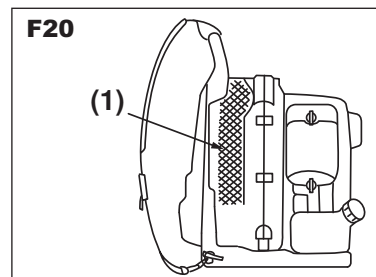

#### ⚠ AVERTISSEMENT

N'utilisez jamais le souffleur sans grille. Avant chaque utilisation, vérifiez que la grille est bien en place et en bon état.

### ■ COURROIE DE DÉCHARGE

- Si la courroie de décharge est endommagée et risque de se briser durant l'utilisation, la machine risque de tomber et de blesser l'utilisateur. Suivez les instructions ci-dessous pour remplacer la courroie par une courroie neuve.
- Faites passer l'extrémité supérieure de la courroie dans la bride, avec le CÔTÉ RABATTU À L'EXTÉRIEUR.
- Mettez l'extrémité de la courroie dans l'anneau sur la courroie, puis poussez l'anneau le plus proche possible de la bride.

(1) Anneau

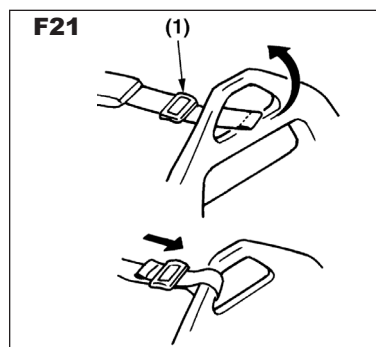

## Stockage

### AVANT DE REMISER LE SOUFFLEUR

1. Videz le réservoir de carburant et appuyez sur la boule Primer jusqu'à ce qu'elle ne contienne plus de carburant.
2. Retirez la bougie et versez une cuillère d'huile à 2 temps dans le cylindre. Lancez le moteur plusieurs fois et mettez en place la bougie.
3. Ranger la machine dans un endroit sec, frais et sombre, correctement aéré, à l'abri de la poussière et hors de portée des enfants.

## Garantía

### DECLARACIÓN DE GARANTÍA DEL CONTROL DE EMISIONES DE VAPORES Y DE ESCAPE CONFORME A LA NORMATIVA FEDERAL DE LOS ESTADOS UNIDOS, LA NORMATIVA DE CALIFORNIA Y LA NORMATIVA DE CANADÁ

Tenga en cuenta: Este anexo está destinado principalmente al consumidor o a usuarios ocasionales.

**IMPORTANTE:** este producto cumple con la normativa Fase 3 de la EPA (Environmental Protection Agency, Agencia de Protección Medioambiental) de EE. UU. referente a emisiones de escape y evaporación. Para asegurar la conformidad con la EPA Fase 3, se recomienda utilizar solo repuestos originales de la marca Husqvarna. El uso de piezas de repuesto que no cumplan con esta norma es una violación de la ley federal.

#### DERECHOS Y OBLIGACIONES DE LA GARANTÍA

La EPA de los EE. UU. (Environmental Protection Agency, Agencia de Protección Ambiental), la junta CARB (California Air Resources Board, Junta de Recursos del Aire de California), Medioambiente Canadá (Environment Canada) y Husqvarna Forest & Garden se complacen en profundizar sobre los distintos aspectos de la garantía del sistema de control de emisiones de vapores y de escape del motor de pequeña cilindrada para todo terreno 2019-2020\*. En el estado de California, los nuevos equipos que utilizan motores pequeños para todo terreno se deben diseñar, construir y equipar conforme a las estrictas normas de control de emisiones contaminantes del Estado. Husqvarna Forest & Garden debe proporcionar una garantía para el sistema de control de emisiones del motor pequeño para todo terreno por los períodos que se indican a continuación, siempre que no haya ningún abuso, negligencia ni mantenimiento incorrecto del motor pequeño para todo terreno o del equipo que pueda provocar la falla del sistema de control de emisiones. El sistema de control de emisiones puede incluir piezas como un carburador o sistema de inyección de combustible, un sistema de encendido, catalizador, tanques de combustible, tuberías de combustible (para combustible líquido y vapores de combustible), tapones de combustible, válvulas, depósitos, filtros, abrazaderas y otros componentes asociados. Además, puede incluir mangueras, correas, conectores y otros montajes relacionados con las emisiones. Cuando exista una condición cubierta por la garantía, Husqvarna Forest & Garden reparará el motor de pequeña cilindrada para todo terreno sin costo, incluido el diagnóstico, las piezas y la mano de obra.

#### COBERTURA DE LA GARANTÍA DEL FABRICANTE

El sistema de control de emisiones de vapores y de escape del motor pequeño para todo terreno tiene una garantía de dos años. Si alguna de las piezas del motor de pequeña cilindrada para todo terreno relacionada con las emisiones tiene una falla, Husqvarna Forest & Garden reparará o reemplazará la pieza.

#### RESPONSABILIDADES DE GARANTÍA DEL PROPIETARIO

- Como propietario del motor de pequeña cilindrada para todo terreno, es responsable de realizar el mantenimiento necesario que figura en el manual de usuario. Husqvarna Forest & Garden recomienda que conserve todos los recibos que cubran el mantenimiento del motor pequeño para uso fuera de carretera; sin embargo, Husqvarna Forest & Garden no puede negar la garantía solo por la falta de recibos o porque no pueda garantizar la realización de todo el programa de mantenimiento.
- No obstante, como propietario del motor de pequeña cilindrada para todo terreno debe saber que Husqvarna Forest & Garden puede negar la cobertura de la garantía si dicho motor o una de sus piezas falló como resultado del abuso, negligencia o mantenimiento incorrecto, o modificaciones no aprobadas.
- Usted es responsable de llevar el motor de pequeña cilindrada para todo terreno a un centro de servicios o de distribución de Husqvarna Forest & Garden lo antes posible en cuanto surja el problema. Las reparaciones bajo garantía se deben realizar dentro de un tiempo razonable que no supere los 30 días. Si tiene preguntas acerca de los derechos y las responsabilidades que implica esta garantía, debe comunicarse con Husqvarna Forest & Garden en EE. UU. al 1-800-487-5951, en CANADÁ al 1-800-805-5523 o enviar un correo electrónico a [emissions@husqvarnagroup.com](mailto:emissions@husqvarnagroup.com)

#### FECHA DE INICIO DE LA GARANTÍA

El período de garantía comienza en el momento en que se entrega el motor o equipo al comprado final.

#### EXTENSIÓN DE LA COBERTURA

Husqvarna Forest & Garden le garantiza al comprador final y a cualquier comprador posterior que el motor, así como el equipo, se diseñaron, construyeron y equiparon para que cumplan con las normativas pertinentes adoptadas por la EPA y la CARB, y que está libre de defectos en cuanto a materiales y mano de obra que causen la falla de una pieza cubierta por la garantía durante un período de dos años.

#### ELEMENTOS CON COBERTURA

##### REPARACIÓN O SUSTITUCIÓN DE PIEZAS:

La reparación o el reemplazo de cualquier pieza bajo garantía se debe realizar sin costo alguno para el propietario en un centro cubierto por la garantía. Las reparaciones o los servicios bajo garantía se brindarán en todos los centros de distribución de Husqvarna Forest & Garden bajo franquicia para realizar mantenimientos a los motores en cuestión. Durante el período de garantía de emisiones de dos años, Husqvarna Forest & Garden debe mantener un suministro de piezas bajo garantía suficiente para cumplir con la demanda prevista de dichas piezas.

##### PERÍODO DE GARANTÍA:

Cualquier pieza garantizada que esté programada para ser reemplazada según el mantenimiento requerido, está garantizada durante todo el período de garantía anterior a la primera fecha de sustitución programada para dicha pieza. Si la pieza presenta fallas antes del primer reemplazo programado, esta la reparará o reemplazará Husqvarna Forest & Garden sin costo. Cualquier pieza reparada o sustituida bajo la garantía está garantizada durante el lapso restante del período anterior al primer punto de sustitución programado para la pieza. Cualquier pieza garantizada que está programada para ser reemplazada según lo requerido en el programa de mantenimiento, tiene una garantía de dos años. Si alguna pieza presenta fallas durante la cobertura del período de garantía, Husqvarna Forest & Garden reparará o reemplazará la pieza sin costo. Cualquier pieza reparada o sustituida bajo la garantía está garantizada durante el lapso restante del período. Cualquier pieza garantizada que está programada únicamente para inspección regular dentro del programa de mantenimiento recibirá cobertura de la garantía por un período de dos años. La declaración en tales instrucciones escritas similar a "reparar o reemplazar según sea necesario" no reducirá el período de cobertura de la garantía. Cualquier pieza reparada o sustituida bajo garantía estará garantizada durante el lapso restante del período.

**DIAGNÓSTICO:**

El propietario no debe recibir cobro por los trabajos de diagnóstico que lleven a determinar que una pieza bajo garantía se encuentra de hecho defectuosa, siempre y cuando dicho trabajo de diagnóstico se realice en un centro cubierto por la garantía.

**DAÑOS INDIRECTOS:**

Husqvarna Forest & Garden es responsable por los daños a otros componentes del motor causados en forma directa por una falla cubierta por la garantía de cualquiera de las piezas bajo garantía.

**LISTADO DE PIEZAS DE EMISIONES CUBIERTAS POR LA GARANTÍA**

1. Carburador y piezas internas.
2. Tubo de admisión, soporte del filtro de aire y pernos del carburador.
3. Filtro de aire y filtro de combustible cubiertos hasta el programa de mantenimiento.
4. Bujía, cubierta hasta el programa de mantenimiento.
5. Módulo de ignición.
6. Depósito de combustible, tubería de combustible (para combustible líquido y mangueras de vapor) y tapón de combustible.

**ELEMENTOS SIN COBERTURA**

Las fallas causadas por abuso, negligencia o mantenimiento incorrecto no están cubiertas por la garantía.

**AÑADIDURAS O PIEZAS MODIFICADAS:**

No pueden utilizarse las añadiduras o piezas modificadas no exentas por la CARB o la EPA. La utilización de añadiduras o de piezas modificadas no exentas podrá servir de fundamento para anular una reclamación de garantía. Husqvarna Forest & Garden no será responsable de las fallas de garantía de las piezas garantizadas provocadas por el uso de complementos o piezas modificadas no exentas.

**CÓMO PRESENTAR UNA RECLAMACIÓN**

Si tiene preguntas relacionadas con sus derechos y responsabilidades de la garantía, deberá comunicarse con su concesionario de servicio autorizado más cercano o llamar a Husqvarna Forest & Garden en EE. UU. al 1-800-487-5951, en CANADÁ al 1-800-805-5523 o enviar un correo electrónico a [emissions@husqvarnagroup.com](mailto:emissions@husqvarnagroup.com)

**DÓNDE OBTENER SERVICIOS DE LA GARANTÍA**

Las reparaciones o los servicios de la garantía se brindan a través de todos los talleres de servicio autorizados de Husqvarna Forest & Garden.

**MANTENIMIENTO, REEMPLAZO Y REPARACIÓN DE PIEZAS RELACIONADAS CON EL CONTROL DE EMISIONES**

Cualquier pieza para sustituir una defectuosa puede utilizarse en cualquier mantenimiento o reparación bajo garantía y deben proporcionarse al propietario sin cargo. Dicho uso no reducirá las obligaciones de la garantía por parte del fabricante.

**DECLARACIÓN DE MANTENIMIENTO**

El propietario es responsable por la realización de todo el mantenimiento requerido, según se establece en el manual de usuario.

\*El año del modelo actual y subsiguiente se actualizará anualmente en la declaración de garantía proporcionada al consumidor. Por ejemplo, en el año del modelo 2012, se especificará 2012-2013.

**⚠ ¡ADVERTENCIA!**

Los gases de escape del motor de este producto contienen sustancias químicas conocidas en el Estado de California como causantes de cáncer, defectos congénitos y otros daños reproductivos

# Índice

<b>Seguridad</b> .....	<b>4</b>
LA SEGURIDAD ANTE TODO .....	4
Notas sobre tipos de advertencias .....	4
<b>Etiquetas de advertencia en la máquina</b> .....	<b>4</b>
Símbolos .....	4
<b>Símbolos en la máquina</b> .....	<b>5</b>
<b>Precauciones de seguridad</b> .....	<b>5</b>
CONDICIONES DE TRABAJO .....	6
CONDICIONES DE TRABAJO .....	6
EVITE EL PROBLEMA DEL RUIDO .....	6
PLAN DE TRABAJO .....	6
COMBUSTIBLE .....	6
ANTES DE ARRANCAR EL MOTOR .....	7
EMPLEO DEL PRODUCTO .....	7
MANTENIMIENTO .....	8
TRANSPORTE .....	8
ALMACENAMIENTO .....	8
<b>Componentes de la máquina</b> .....	<b>9</b>
<b>Datos técnicos</b> .....	<b>10</b>
<b>Montaje</b> .....	<b>11</b>
MANGUERA FLEXIBLE Y UNIÓN GIRATORIA .....	11
MANGO DE CONTROL .....	11
CABLEADO .....	11
TUBOS SOPLADORES .....	11
ARNÉS .....	11
<b>Combustible</b> .....	<b>12</b>
COMBUSTIBLE .....	12
CÓMO LEZCLAR EL COMBUSTIBLE .....	12
REPOSTAJE DE LA MÁQUINA .....	12
<b>Manejo</b> .....	<b>13</b>
ARRANQUE DEL MOTOR .....	13
AJUSTE DEL RALENTÍ .....	14
PARADA DEL MOTOR .....	14
<b>Mantenimiento</b> .....	<b>15</b>
FILTRO DE AIRE .....	15
FILTRO DE COMBUSTIBLE .....	15
BUJÍA .....	16
SILENCIADOR .....	16
PARACHISPAS .....	16
SISTEMA REFRIGERANTE .....	16
REJILLA DE ENTRADA DE AIRE .....	17
IBANDOLERA .....	17
<b>Almacenamiento</b> .....	<b>17</b>

Español

# Seguridad

## LA SEGURIDAD ANTE TODO

Las instrucciones contenidas en las advertencias de este manual y los precintos marcados con un símbolo  en la sopladora se refieren a puntos críticos que deben ser tenidos en cuenta para prevenir posibles daños personales graves; razón por la cual le rogamos que lea atentamente todas estas instrucciones y que las observe al pie de la letra.

## Notas sobre tipos de advertencias

### WARNING

Las instrucciones etiquetadas como arriba se refieren a medidas o procedimientos críticos que se deben seguir para prevenir accidentes que comporten riesgo de daños personales graves o peligro de muerte. Esta marca se utiliza para indicar instrucciones que se deben observar sine excepción.

### IMPORTANT

Las instrucciones etiquetadas como arriba se refieren a medidas o procedimientos cuya inobservancia comporta riesgo de fallo mecánico, avería y daños.

### NOTE

Se utilizan para etiquetar instrucciones complementarias diseñadas para proporcionar consejos o instrucciones útiles para el uso del producto.

## Etiquetas de advertencia en la máquina

### Símbolos

¡ADVERTENCIA! La máquina puede ser una herramienta peligrosa si es utilizada de forma incorrecta o descuidada, lo que comporta riesgo de daños personales graves o letales al operador y a otras personas.



Antes de utilizar la máquina, lea atentamente el manual del operador y asegúrese de haber comprendido las instrucciones.

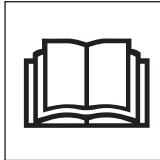

Utilice siempre:

- Protectores auriculares
- Protección ocular aprobada



Utilice siempre guantes protectores.



La sopladora puede lanzar objetos que pueden rebotar. Esto puede causar lesiones graves en los ojos si no se utiliza el equipo protector recomendado.



El operador de la sopladora debe cerciorarse de que no se acerquen personas o animales a menos de 15 metros. Cuando haya varios operadores trabajando en la misma zona de trabajo, deben mantener una distancia de seguridad de cómo mínimo 15 metros entre sí.



Se debe utilizar máscara respiratoria cuando haya riesgo de polvo.



Mantenga todas las partes de su cuerpo apartadas de las superficies calientes.



Otros símbolos/pegatinas en la máquina se refieren a requisitos de certificación especial para determinados mercados.

### IMPORTANT

Si una etiqueta de advertencia está pelada o sucia y es imposible su lectura, póngase en contacto con el concesionario en el que adquirió el producto para pedir etiquetas nuevas y fíjelas en el/los sitio(s) adecuado(s).

## Símbolos en la máquina



En la máquina hay símbolos en relieve gravados para ayudar al manejo seguro de la misma. Procure no cometer errores al seguir estas indicaciones.

(a) Boca de repostaje de "MEZCLA DE GASOLINA"  
**Posición:** TAPÓN DEL DEPÓSITO DE COMBUSTIBLE

(b) Dirección de cierre del estrangulador  
**Posición:** SOPORTE DEL FILTRO

(c) Dirección de apertura del estrangulador  
**Posición:** SOPORTE DEL FILTRO

(d) Dirección de parada del motor  
**Posición:** MANGO DE CONTROL

### PARA LA EPA Y EL CARB

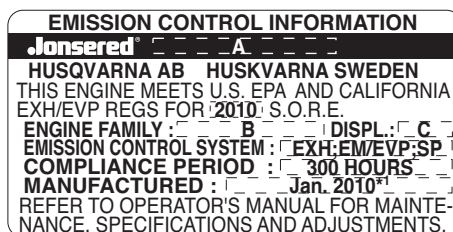

\*1: SE IMPRIMIRÁ EL MES REAL DE FABRICACIÓN.

A: Modelo	B: FAMILIA DEL MOTOR	C: DESPLAZAMIENTO DEL MOTOR
BB2250	9HQZS.0505BP*2	50cc

\*2: EL CÓDIGO INICIAL SE CAMBIARÁ CADA AÑO DE FABRICACIÓN.

Esta etiqueta del motor certifica que el producto está certificado de acuerdo con los requisitos americanos para las emisiones de escape. EPA Ph III y CARB Tier III. El periodo de cumplimiento de las emisiones al que se hace referencia en la etiqueta de Conformidad de Emisiones, la cuál indica el número de horas de funcionamiento para las cuales se ha mostrado que el Californianos al respecto de las emisiones.

## Precauciones de seguridad

### ⚠ WARNING

1. Lea atentamente este manual del operador de la sopladora. Asegúrese de haber comprendido la forma de utilizar adecuadamente esta unidad antes de utilizarla. De no hacerlo hay riesgo de daños personales graves.
2. Mantenga a mano este manual para consultarlo posteriormente cuando tenga dudas. Tenga en cuenta que se debe dirigir al concesionario en el que adquirió el producto para solicitar asistencia en caso de tener dudas que no se aclaran aquí.
3. Adjunte siempre este manual cuando venda, preste o ceda de otra forma la propiedad de este producto.
4. No preste ni alquile su máquina sin adjuntar el manual del operador.
5. Compruebe que todas las personas que utilicen su unidad comprendan la información contenida en este manual.
6. Nunca permita que la máquina sea utilizada por niños.
7. La exposición prolongada al ruido puede causar disminución auditiva permanente. Por tanto, utilice siempre protección auricular.

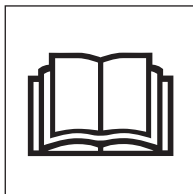

8. El diseño de la máquina no debe modificarse bajo ningún concepto sin la autorización del fabricante. Utilice siempre accesorios originales. Las modificaciones y/o accesorios no autorizados comportan riesgo de daños personales graves o peligro de muerte para el operador u otras personas.
9. Una sopladora es una herramienta peligrosa si se utiliza de forma descuidada o incorrecta y puede causar daños graves e incluso letales. Es sumamente importante leer y comprender el contenido de este manual del operador.
10. Jonsered tiene una política de desarrollo de productos continuo y, por consiguiente, se reserva el derecho a modificar el diseño y el aspecto de los productos sin previo aviso.
11. La máquina está diseñada solamente para el soplado de céspedes, pasadizos, carreteras asfaltadas y similares.



Español

## Precauciones de seguridad

### CONDICIONES DE TRABAJO

1. No utilice la sopladora si está cansado, enfermo o indispuesto, o si se encuentra bajo los efectos de alcohol, drogas o fármacos.
2. Para reducir el riesgo de disminución auditiva derivado de los niveles sonoros, es necesario utilizar protectores auriculares.
3. Para reducir el riesgo de lesiones derivado de objetos lanzados, utilice siempre protección ocular y calzado protector. Las gafas protectoras aprobadas deben cumplir con las disposiciones de la norma ANSI Z87.1 en EE.UU. o la norma EN 166 en países de la UE.
4. Para reducir el riesgo de lesiones derivadas de la inhalación de polvo, utilice una máscara respiratoria con filtro en condiciones polvorientas.
5. Utilice calzado con suelas de goma con alguna forma de protección antideslizante para protegerse contra las caídas.
6. Para reducir el riesgo de lesiones relacionadas con la entrada de objetos en las piezas rotativas, no use prendas de vestir sueltas, bufanda, collares, pelo largo sin atar ni otros materiales sueltos.



7. El uso prolongado de una sopladora, exponiendo el operador a vibraciones y frío, puede producir la enfermedad de dedos blancos (fenómeno de Raynaud), cuyos síntomas incluyen sensaciones de hormigueo y ardor, seguidas de pérdida de color y entumecimiento de los dedos. No se conocen todos los factores que contribuyen a la enfermedad de dedos blancos; pero se mencionan como factores el tiempo frío, las enfermedades y estados físicos derivados del fumar y los periodos largos de exposición a las vibraciones. Para reducir el riesgo de enfermedad de dedos blancos, se recomienda encarecidamente tomar las precauciones siguientes:
  - a) Mantenga el cuerpo caliente. Nunca utilice la sopladora cuando llueve.
  - b) Haga pausas de más de 5 minutos en un lugar caliente con frecuencia.
  - c) Mantenga un agarre firme siempre, pero sin apretar las empuñaduras con una presión excesiva constante.
  - d) Si tiene molestias, enrojecimiento o hinchazón en los dedos o cualquier otra parte del cuerpo, consulte con un médico antes de que el estado empeore.
8. Esta máquina genera un campo electromagnético durante el funcionamiento. Este campo magnético puede, en determinadas circunstancias, interferir con implantes médicos activos o pasivos. Para reducir el riesgo de lesiones graves o letales, las personas que utilizan implantes médicos deben consultar a su médico y al fabricante del implante antes de emplear esta máquina..

### CONDICIONES DE TRABAJO

1. Para reducir el riesgo de lesiones relacionadas con la inhalación de gases de escape, no utilice la máquina en lugares sin ventilación. Los gases de escape contienen monóxido de carbono, un gas tóxico.
2. No utilice la sopladora en sitios donde no pueda garantizar una posición de los pies y un equilibrio estables.
3. La máquina no se debe hacer funcionar nunca en condiciones de viento fuerte, mal tiempo, atmósfera potencialmente explosiva, mala visibilidad o temperaturas muy altas y bajas. (Nuestra temperatura de uso recomendada es de 40 grados C (104 grados F).)

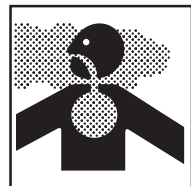

### EVITE EL PROBLEMA DEL RUIDO

#### NOTE

Averigüe y observe la normativa local en materia de niveles sonoros y horas de manejo de sopladoras.

1. Utilice equipos motorizados solamente a horas razonables; ni temprano por la mañana ni tarde por la noche, cuando se pueda molestar a personas. Cumpla con los horarios dispuestos en el reglamento local.
2. Para reducir los niveles sonoros, limite el número de unidades utilizadas al mismo tiempo.
3. Utilice las sopladoras motorizadas con la aceleración más baja posible para hacer el trabajo.
4. Revise su equipo antes de empezar a trabajar: especialmente el silenciador, las tomas de aire y los filtros de aire.

### PLAN DE TRABAJO

- Para reducir riesgos sanitarios, evite el uso excesivo de la máquina y haga pausas de descanso suficientes.

### COMBUSTIBLE

#### WARNING

Para reducir el riesgo de incendios y quemaduras:

- a) Manipule el combustible con cuidado. Es altamente inflamable.
- b) No fume cuando manipula combustible.
- c) No reposte con el motor muy caliente.
- d) No reposte con el motor en marcha.
- e) Evite derramar combustible y aceite. Limpie siempre la unidad antes de usarla.
- f) Trasládese a como mínimo 3 metros del lugar de repostaje antes de arrancar el motor.
- g) Almacene siempre la gasolina en un depósito homologado para líquidos inflamables.
- h) Asegúrese de que la unidad está adecuadamente montada y en buen estado de funcionamiento.
- i) No utilice la sopladora cerca de un fuego dado que si se apunta la máquina en la dirección de una llama se puede causar la ignición de sustancias inflamables.



### ANTES DE ARRANCAR EL MOTOR

- Ante cada arranque del motor, inspeccione la unidad completa para comprobar que todos los componentes están en buen estado y bien fijados. Si detecta algún daño en el tubo de combustible, el tubo de escape o el cableado de encendido, no utilice la sopladora hasta que se haya reparado el daño.

#### IMPORTANT

Antes de empezar a utilizar la sopladora compruebe siempre si hay obstáculos en el interior del difusor y en la rejilla. Los obstáculos pueden causar lesiones graves o dañar el ventilador y el difusor.

## Precauciones de seguridad



### ⚠ WARNING

Revise los amortiguadores para ver si tienen grietas u otros daños. Tenga en cuenta que si no se sustituyen estas monturas de goma y muelle cuando están agrietadas o dañadas, hay riesgo de que el motor se suelte de su bastidor durante el trabajo, lo cual puede causar daños personales graves.

Si la montura está agrietada, sustitúyala sin dilación.

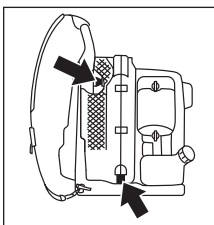

### ⚠ WARNING

Para reducir el riesgo de lesiones debidas al contacto con piezas móviles, pare el motor antes de instalar o desmontar accesorios. No desmonte la rejilla protectora bajo ninguna circunstancia. Desconecte siempre la bujía antes de efectuar trabajos de mantenimiento o acceder a piezas móviles.

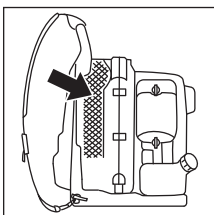

## EMPLEO DEL PRODUCTO

### ⚠ WARNING

Si se producen ruidos o vibraciones anormales al emplear el producto, parar el motor inmediatamente y acudir al taller de servicio Husqvarna más cercano para solicitar asistencia. Es muy importante revisar el ventilador. La rotura del ventilador girando causará accidentes graves.

1. Esta sopladora de tipo mochila se lleva en la espalda durante su funcionamiento. Se maneja y controla mediante la empuñadura del tubo con la mano derecha.
2. Revise la zona de trabajo en la que se utilizará la sopladora y quite o tape todos los objetos valiosos que pudieran resultar dañados por el chorro de aire o por los escombros lanzados.
3. Compruebe que pueda caminar y mantenerse de pie con seguridad. Vea si hay eventuales impedimentos para desplazamientos imprevistos (raíces, piedras, ramas, fosos, zanjas, etc.). Proceda con sumo cuidado al trabajar en terreno inclinado.



4. Para reducir el riesgo de lesiones causadas por objetos lanzados:

- a) Preste atención a los niños, animales, ventanas abiertas o automóviles recién lavados; y sople los escombros en una dirección segura.
- b) Utilice la extensión de tubo completa para que la corriente de aire trabaje cerca del suelo.
- c) No permita la presencia de personas en la zona de trabajo.
- d) No apunte el tubo de la sopladora hacia personas o animales.
- e) Controle siempre que no se ha soplado escombros hacia una propiedad ajena.
- f) Preste atención a la dirección del viento; no trabaje contra el viento.

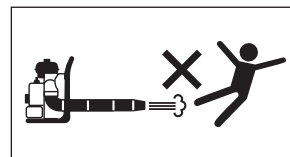

5. Para minimizar el tiempo de soplado:

- a) Utilice rastrillos y escobas para soltar los escombros antes de soplar.
- b) En condiciones polvorientas humedezca un poco las superficies o utilice un accesorio humectador si se dispone de agua.
- c) Ahorre agua utilizando sopladoras en vez de mangueras para muchas aplicaciones de césped y jardín; incluso zonas como cunetas, rejas, patios, parrillas, porches y jardines.

6. La sopladora no se debe utilizar sobre una escalera o andamio.

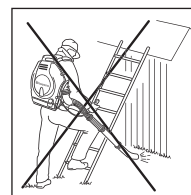

7. Nunca deje la máquina con el motor en marcha a menos que la vea claramente.

8. No toque nunca la bujía o el cable de la bujía cuando el motor está funcionando. De hacerlo hay riesgo de sacudida eléctrica.

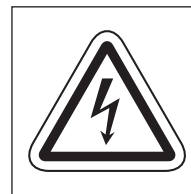

9. No toque nunca el silenciador, la bujía ni ninguna parte metálica del motor o área alrededor de la tapa del motor cuando el motor está funcionando o inmediatamente después de pararlo. Estas piezas metálicas alcanzan temperaturas altas durante el funcionamiento y el contacto con ellas puede producir quemaduras graves.

### ⚠ WARNING

La temperatura de la máquina puede aumentar después de parar el motor. Nunca olvide dejar que el motor se enfríe antes de repostar combustible.

10. En caso de urgencia, tire de la parte inferior de ambas hebillas para soltar las correas. Aléjese de la unidad.



11. Después de utilizar sopladoras y otros equipos: ¡LIMPIE! Ponga los escombros en recipientes de basura.

Español

## Precauciones de seguridad

### MANTENIMIENTO

1. Para mantener su producto en buen estado de funcionamiento, realice a intervalos regulares las operaciones de mantenimiento y control descritas en el manual.
2. Pare siempre el motor y desconecte la bujía antes de realizar cualquier operación de mantenimiento y control.

#### WARNING

**Las piezas metálicas, la tapa del motor y el área alrededor del motor tienen temperaturas muy altas inmediatamente después de parar el motor.**

3. Examine la sopladora a intervalos regulares para ver si hay fijaciones sueltas y piezas oxidadas o dañadas. Proceda con especial cuidado alrededor del tubo del combustible, el silenciador y el cableado de encendido.
4. Todos los trabajos de servicio del motor, excepto los que se describen en este manual, deben ser realizados por personal de servicio competente. Un servicio inadecuado del ventilador y el silenciador de la sopladora puede causar averías peligrosas.
5. Para sustituir cualquier pieza o lubricante, utilice siempre solamente productos Jonsered o productos que hayan sido certificados por Jonsered para usar con el producto Jonsered.
6. Si fuera necesario sustituir alguna pieza o realizar algún trabajo de mantenimiento o reparación que no se describen en este manual, póngase en contacto con el concesionario autorizado de Jonsered más cercano para solicitar asistencia.
7. No utilice ningún accesorio o implemento que no tengan la marca Jonsered o que no estén recomendados para la unidad.
8. Usted no debe, por ningún motivo, desarmar el producto ni hacer modificación alguna en él. De hacerlo, hay riesgo de que el producto se dañe durante el funcionamiento o de que no funcione adecuadamente.

### TRANSPORTE

- Vacíe el combustible del depósito antes de transportar o almacenar la sopladora.
- Tome las medidas necesarias para que la sopladora no pueda ser dañada por choques durante el transporte.
- No aplique fuerzas grandes en la sopladora; como por ejemplo, lanzarla o dejarla caer. De hacerlo se invalida la garantía.

### ALMACENAMIENTO

- Cuando almacene la sopladora, seleccione un espacio interno, seco, fresco y oscuro, bien ventilado, sin polvo y fuera del alcance de los niños.

## Componentes de la máquina

### <BB2250>

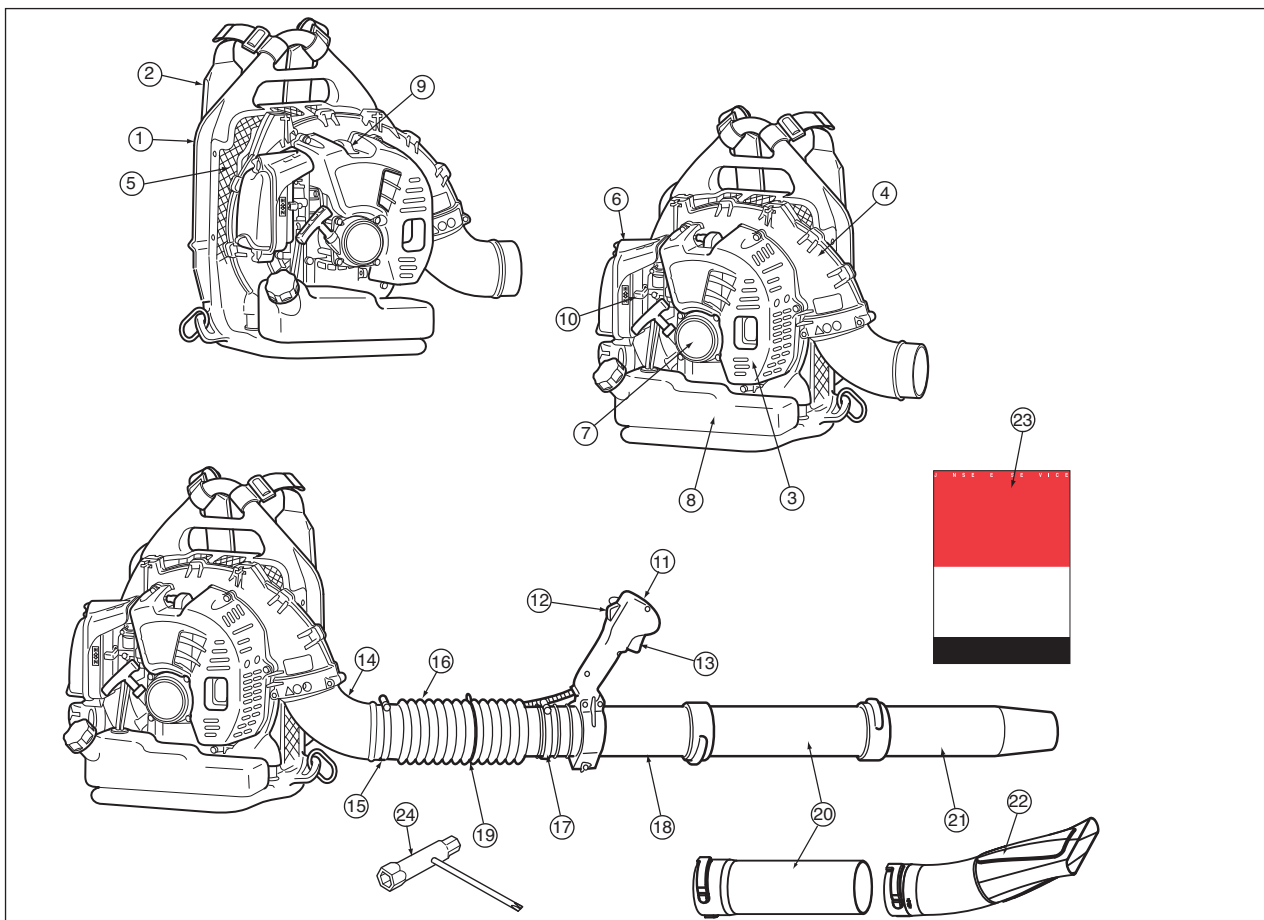

- |   |                              |
|---|------------------------------|
| 1. Bastidor                             | 13. Palanca de acelerador    |
| 2. Arnés                                | 14. Codo                     |
| 3. Cubierta del motor                   | 15. abrazadera (grande)      |
| 4. Cubierta del alojamiento del difusor | 16. Manguera flexible        |
| 5. Red                                  | 17. abrazadera (pequeña)     |
| 6. Purificador de aire                  | 18. Unión giratoria          |
| 7. Mecanismo de arranque de retroceso   | 19. abrazadera (para cables) |
| 8. Depósito de combustible              | 20. Tubo de soplado          |
| 9. Sombrero de bujía                    | 21. Extremo de tubo          |
| 10. Palanca del estrangulador           | 22. Boquilla plana           |
| 11. Mango de control                    | 23. Manual de instrucciones  |
| 12. Botón de parada                     | 24. Llave combinada          |

### ■ DESHECHAR

Cuando elimine la máquina, no la desmonte. Asegúrese de cumplir la normativa local cuando elimine la máquina, el combustible o el aceite.

Bastidor:	PE (polietileno)
Arnés:	Fibra química
Palanca de acelerador:	Metal, plástico
Difusor, tapa del difusor, tapa del motor:	PA66GF (nilón reforzado con fibra de vidrio), latón
Almohadilla:	Fibra química
Manguera flexible:	EVA (acetato vinilo etileno)
Tubos:	PP (polipropileno), PE (polietileno)
Ventilador:	PA66GF (nilón reforzado con vidrio)
Elemento:	Uretano

\* La tuerca de inserción del difusor y el ventilador se pueden quitar.

Español

## Datos técnicos

MODELO	BB2250
Dimensiones (L x An x Al) mm	401x 460 x 495
Peso en seco (tubos incluidos) en kg	10.1
Peso seco (sin accesorios) en kg	9.4
Capacidad del depósito de combustible, litros	2.1
Tipo de motor	Motor de gasolina de 2 tiempos refrigerado por aire
Cilindrada, cm <sup>3</sup>	50.2
Filtro de aire	Filtro monoetápico (medio húmedo)
Carburador (membrana), tipo de válvula	Rotativa
Sistema de encendido	Encendido digital
Bujía	NGK CMR7H/TORCH AC7R
Silenciador	Equipado con parachispas
Ralentí	2000
Régimen de funcionamiento del motor, r.p.m.	2000 a 6000
Consumo de combustible, litros/h	1.05
Volumen de aire (tubo redondo) en m <sup>3</sup> /min	112.3
Volumen de aire (carcasa @) m <sup>3</sup> /min.	19.6
Velocidad del aire m/seg. (máxima)	96
<b>Emisiones de ruido (vea la nota 1)</b>	
Nivel de potencia acústica medido dB(A)	103
Nivel de potencia acústica garantizado L <sub>WA</sub> dB(A)	104
<b>Niveles acústicos (vea la nota 2)</b>	
Nivel de presión acústica equivalente en el oído del usuario, medido según EN15503 dB (A).	89
<b>Niveles de vibraciones (vea la nota 3)</b>	
Niveles de vibración equivalentes (a <sub>hveq</sub> ) en las empuñaduras, medidos según la norma EN15503 m/s <sup>2</sup> .	1,4

- Los datos anteriormente indicados son aplicables en caso de un tubo recto y un tubo redondo.

- Las especificaciones pueden ser modificadas sin previo aviso.

Este sistema de ignición por chispa de vehículo es conforme con la norma ICES-002 del Canadá

Nota 1: Emisiones sonoras en el entorno medidas como potencia sonora (L<sub>WA</sub>) según la directiva CE 2000/14/CE. El nivel referido de potencia sonora de la máquina se ha medido con el equipo original que produce el nivel más elevado. La diferencia entre la potencia sonora garantizada y medida es que la potencia sonora garantizada también incluye la dispersión en el resultado de la medición y las variaciones entre diferentes máquinas del mismo modelo, según la Directiva 2000/14/CE.

Nota 2: El valor del nivel equivalente de presión sonora se calcula con la siguiente distribución temporal: 1/7 en ralentí y 6/7 a régimen de embalamiento. Los datos referidos del nivel de presión sonora equivalente de la máquina tienen una dispersión estadística habitual (desviación típica) de 1 dB (A).

Nota 3: El valor del nivel de vibración equivalente se calcula según la siguiente distribución temporal: 1/7 en ralentí y 6/7 a régimen de embalamiento. Los datos referidos del nivel de vibración equivalente poseen una dispersión estadística habitual (desviación típica) de 1 m/s<sup>2</sup>.

# Montaje

## ■ MANGUERA FLEXIBLE Y UNIÓN GIRATORIA

1. Conecte la sopladora y la unión giratoria con la manguera flexible. Fije bien los dos extremos de la manguera flexible con el equipo suministrado con la unidad.

- (1) Manguera flexible
- (2) Unión giratoria
- (3) Abrazadera (grande)
- (4) Abrazadera (pequeña)

### NOTE

Puede utilizarse un lubricante ligero para facilitar el montaje de la manguera flexible en el codo del ventilador.

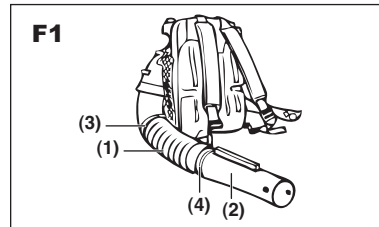

## ■ MANGO DE CONTROL

1. Monte el soporte del mango en la unión giratoria y apriete el tornillo del soporte. Al colocar el soporte del mango, asegúrese de que el soporte coincida con el espacio convexo de la unión giratoria, tal y como se muestra en F2.

2. Ajuste la posición para obtener una postura de trabajo cómoda y apriete el mango de control.

- (1) Soporte del mango
- (2) Unión giratoria
- (3) Tornillo

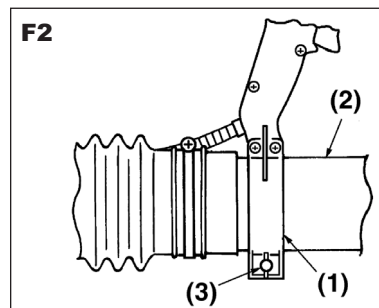

## ■ CABLEADO

• Utilice la abrazadera para ajustar el cableado a la manguera flexible.

- (1) Abrazadera
- (2) Cableado
- (3) Manguera flexible

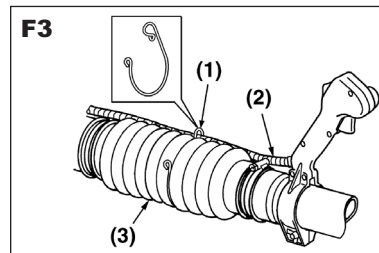

## ■ TUBOS SOPLADORES

Conecte el tubo recto y el extremo de tubo. Acople los tubos y gírelos para que la conexión se bloquee y se fijen entre sí.

### NOTE

Puede utilizarse un lubricante ligero para facilitar el montaje del tubo de la sopladora.

### NOTE

Si se requiere un tubo más largo, se puede conectar el segundo tubo recto con el primero.

Si se requiere una velocidad superior de aire, la tubería de ventilación redonda puede sustituirse por la boquilla plana con la segunda tubería recta.

- (1) Boquilla plana (opcional)

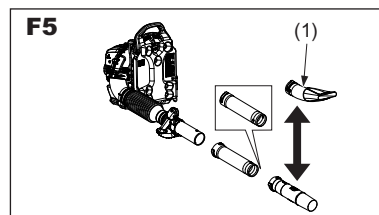
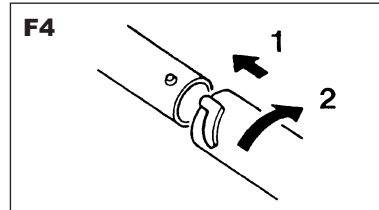

## ■ ARNÉS

### WARNING

El arnés debe utilizarse siempre para trabajar con la máquina. De no hacerlo, no podrá maniobrar la máquina de forma segura, con el riesgo consiguiente de daños personales para usted u otras personas.

Un arnés y una máquina correctamente ajustados facilitan considerablemente el trabajo. Ajuste el arnés para obtener la mejor posición de trabajo.

Apriete las correas laterales para que la presión esté igualmente distribuida en los hombros.

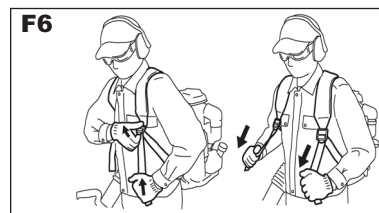

Español

## Combustible

### ■ COMBUSTIBLE

#### ⚠ WARNING

- **La gasolina es muy inflamable. No fume ni acerque llamas o chispas al combustible. Antes de repostar, pare el motor y deje que se enfríe. Haga el repostaje en suelo libre y aparte la máquina hasta un mínimo de 3 m del lugar de repostaje antes de arrancar el motor.**
- **Los motores se lubrican con un aceite especialmente formulado para motores de gasolina de 2 tiempos refrigerados por aire. Si no se dispone de aceite Jonsered, use un aceite de calidad con antioxidante añadido y especificado para usar en motores de 2 tiempos refrigerados por aire. (ACEITE DE GRADO JASO FC o GRADO ISO EGC)**
- **No use aceite mezclado BIA o TCW (para motores de 2 tiempos refrigerados por agua).**



#### PROPORCIÓN DE MEZCLA RECOMENDADA GASOLINA 50:ACEITE 1

- **Las emisiones de escape son controladas por los parámetros y componentes básicos del motor (p. ej., la carburación, la puesta a punto del encendido y la puesta a punto de lumbreras) sin añadir ningún equipo importante ni introducir material inerte durante la combustión.**
- **Los motores están certificados para funcionar con gasolina sin plomo.**
- **Utilice gasolina con un octanaje mínimo de 89 RON (EE.UU./Canadá: 87AL)**
- **Si usa una gasolina de octanaje inferior al especificado, hay riesgo de que la temperatura del motor aumente y se produzcan problemas de motor como gripaje de pistón.**
- **Se recomienda gasolina sin plomo para reducir la contaminación del aire en consideración a su salud y al medio ambiente.**
- **Las gasolinas o aceites de baja calidad pueden dañar los retenes, los tubos de combustible y el depósito de combustible del motor.**

### ■ CÓMO LEZCLAR EL COMBUSTIBLE

#### ⚠ IMPORTANT

Preste atención a la agitación.

1. Mida las cantidades de gasolina y aceite a mezclar.
2. Ponga parte de la gasolina en un recipiente limpio homologado para combustible.
3. Vierta todo el aceite y agite bien.
4. Vierta el resto de la gasolina y agite de nuevo durante un minuto como mínimo. Dado que puede ser difícil agitar algunos aceites, dependiendo de los ingredientes que contienen, es necesario agitar suficiente para que el motor tenga una larga vida útil. Observe que si la agitación es insuficiente aumentará el riesgo de gripaje temprano de pistón debido a una mezcla anormalmente pobre.
5. Indique el contenido en la parte exterior del recipiente para facilitar la identificación y evitar la mezcla con gasolina bruta u otros recipientes.

### ■ REPOSTAJE DE LA MÁQUINA

1. Desenrosque y quite el tapón del depósito de combustible.
2. Ponga combustible en el depósito hasta el 80% de la plena capacidad.
3. Fije bien el tapón del depósito de combustible y limpie el combustible derramado alrededor de la máquina.

#### ⚠ WARNING

1. **Haga el repostaje en suelo libre.**
2. **Trasládese a como mínimo 3 m del lugar de repostaje antes de arrancar el motor.**
3. **Pare el motor y deje que se enfríe durante unos minutos antes de repostar combustible en la máquina. Entonces, agite lo suficiente la gasolina mezclada en el recipiente.**
4. **No fume ni ponga objetos muy calientes cerca del combustible.**

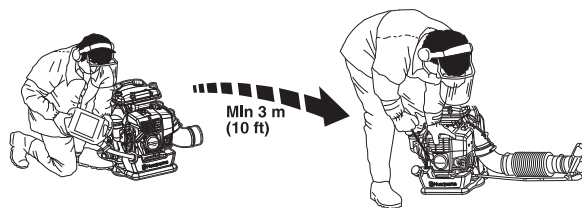

#### PARA LA VIDA ÚTIL DE SU MOTOR, EVITE:

1. **COMBUSTIBLE SIN ACEITE (GASOLINA BRUTA) –** Causará daños graves a los componentes internos del motor con gran rapidez.
2. **GASOHOL –** Puede causar deterioro de componentes de goma y/o plástico y trastornar la lubricación del motor.
3. **ACEITE PARA MOTORES DE 4 TIEMPOS –** Puede producir sedimentos en la bujía, bloqueo de la lumbrera de escape o atasco de segmento de pistón.
4. **Combustibles mezclados que no han sido utilizados durante un tiempo de un mes o más, dado que pueden obturar el carburador con el consiguiente mal funcionamiento del motor.**
5. **Para almacenar el producto durante un tiempo prolongado, vacíe y limpie el depósito de combustible. A continuación, active el motor y vacíe el combustible mezclado del carburador.**
6. **El recipiente de aceite mezclado usado se debe desechar en una central de residuos autorizada.**

#### 📖 NOTE

Para detalles sobre la garantía de calidad, lea detenidamente la descripción en la sección de Garantía. Además, la garantía no abarca el desgaste y cambio normal del producto sin influencia en el funcionamiento. Tenga en cuenta también que si no se siguen las instrucciones del manual para la mezcla de gasolina, etcétera, puede que la garantía no sea aplicable.

# Manejo

## ■ ARRANQUE DEL MOTOR

### ! IMPORTANT

- **No haga funcionar la sopladora con el tubo flexible y la unión giratoria desconectados. De hacerlo se reduce el aire refrigerante y hay riesgo de que se averíe el motor por sobrecalentamiento.**

1. Presione el cebador hasta que fluya combustible en el tubo transparente.
2. Cuando el motor está frío, cierre el estrangulador.

- (1) Palanca de estrangulador
- (2) Cebador
- (3) ABRIR
- (4) CERRAR

3. Coloque el mando de detención en posición de arranque.
4. Ajuste la posición de palanca del acelerador. Apertura aproximada de 1/3

- (1) Plena aceleración
- (2) Apertura aproximada de 1/3
- (3) Ralentí
- (4) PARADA

5. Para arrancar, agarre firmemente la parte superior de la sopladora con la mano izquierda. Tire de la empuñadura de arranque hasta notar que acopla y, a continuación, dé un tirón fuerte.

### ! IMPORTANT

- **Nunca enrolle el cordón de arranque en la mano.**
- **No extraiga totalmente el cordón de arranque y deje que el cordón se retraiga. Así se evitan daños prematuros en el mecanismo de arranque.**
- **No permita la presencia de personas cerca de la sopladora ni de la lumbrera de escape.**

6. Cuando el motor está funcionando, abra gradualmente el estrangulador si estaba cerrado y deje funcionar el motor en ralentí durante un minuto para calentarlo.

### NOTE

Si el motor no arranca después de varios intentos debido a que la entrada de aire está demasiado cerrada, abra el estrangulador y vuelva a tirar del cordón de arranque.

### ! WARNING

Sale aire en cuanto el motor arranca, incluso en ralentí.

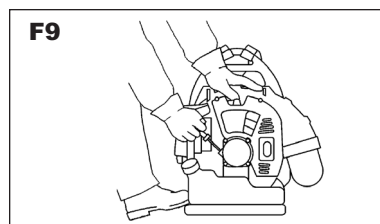
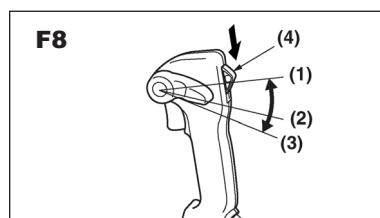
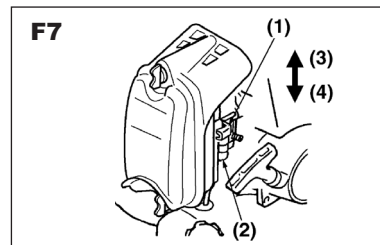



Español

## Manejo

### ■ AJUSTE DEL RALENTÍ

- De fábrica, el ralentí está ajustado a 2000 r.p.m. Si es necesario ajustar el ralentí, use el tornillo de ajuste situado sobre el carburador.

(1) Tornillo de ajuste de ralentí

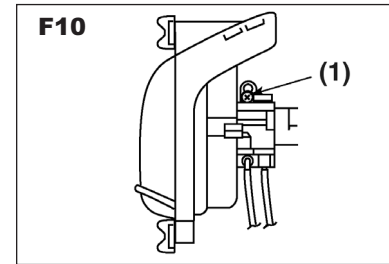

### ■ PARADA DEL MOTOR

- Ponga la palanca de acelerador en la posición STOP.

(1) Parada

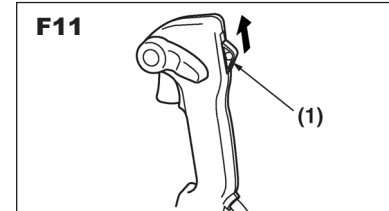

### NOTE

Si el motor no se para cuando se pone el interruptor de encendido en la posición de parada, cierre la palanca de estrangulador y pare el motor. Si ocurre esto, lleve la máquina al taller de servicio oficial más cercano para su reparación.

(1) Palanca de estrangulador

(2) ABRIR

(3) CERRAR

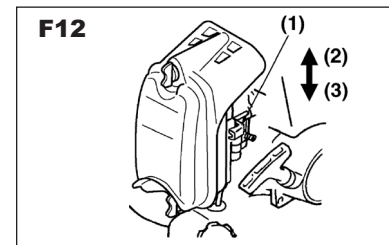

# Mantenimiento

El mantenimiento, sustitución o reparación de aparatos y sistemas de control de las emisiones puede efectuarlos cualquier establecimiento o individuo dedicado a la reparación de motores no de carretera.

Sistema/componente	Procedimiento	Diariamente o antes de usar la máquina	Cada 25 horas de trabajo	Cada 50 horas de trabajo	Cada 100 horas de trabajo
Filtro de aire	Inspeccionar/limpiar		x		
Fugas de combustible	Inspeccionar/sustituir	x			
Filtro de combustible	Inspeccionar/sustituir	x			
Tubo de combustible	Inspeccionar/limpiar	x			
Bujía	Inspeccionar/limpiar		x		
Silenciador	Inspeccionar/limpiar	x			
Pernos del silenciador	Apretar	x			
Máquina completa	Inspeccionar/sustituir	x			
Apagachispas del silenciador	Inspeccionar/limpiar			x	
Sistema de refrigeración	Inspeccionar/limpiar	x			
Tornillos/tuercas/pernos	Apretar	x			
Lumbrera de escape del cilindro	Inspeccionar/limpiar				x

## ⚠ WARNING

Antes de realizar cualquier trabajo de servicio en la sopladora, compruebe que el motor se ha parado y está frío. El contacto con el ventilador rotativo o el silenciador caliente de la sopladora comporta riesgo de daños personales.

### ■ FILTRO DE AIRE

- Revise el filtro de aire antes de usar la máquina.  
Un filtro de aire obturado puede causar un aumento del consumo de combustible y reducir la potencia del motor.
- No utilice nunca la sopladora sin que esté montado el filtro de aire ni con un elemento filtrante deformado o roto, puesto que el aire polvoriento sin filtrar averiará rápidamente el motor.

### LIMPIEZA DEL FILTRO DE AIRE:

1. Afloje 2 pernos de manija y quite la tapa del filtro de aire.
2. Limpie el elemento del filtro con detergente neutro y agua caliente y séquelo completamente.  
(Limpie el filtro del aire una vez a la semana.)
3. Humedezca el elemento del filtro con una pequeña cantidad de aceite de ciclo 2.

### 📖 NOTE

- No aplique aceite de motor de ciclo 4, ya que podría dañar el elemento.
- No utilice gasolina mezclada. Este tipo de gasolina no contiene mucho aceite, por lo que el elemento se seca tras varias horas.

4. Vuelva a instalar el elemento en el embalaje y coloque el embalaje en el cuerpo del filtro de aire.  
Nunca olvide montar la pantalla correctamente. Si no se monta la pantalla, el filtro no cerrará adecuadamente y entrará polvo en el cilindro.
5. Vuelva a instalar la cubierta del filtro del aire y atornille las 2 perillas.

- (1) Cubierta del filtro      (2) Pantalla  
(3) Soporte del filtro      (4) Elemento  
(5) Embalaje

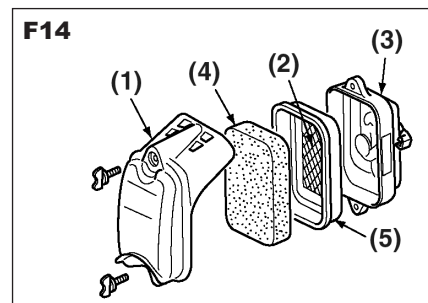
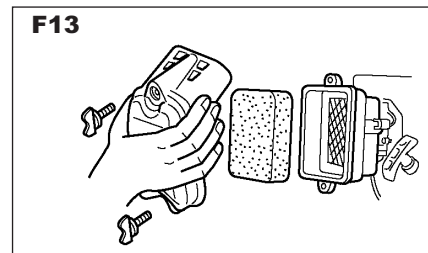

### ■ FILTRO DE COMBUSTIBLE

- Un filtro de combustible obturado puede causar mala aceleración del motor. Revise periódicamente el filtro para ver si está obturado con suciedad. El filtro se puede sacar de la lumbrera de combustible utilizando un gancho de alambre pequeño. Desacople el conjunto de filtro del tubo de combustible y desenganche el retenedor para desmontarlo. Limpie los componentes con gasolina.

- (1) Tamiz      (2) Elemento (x 2)  
(3) Soporte      (4) Retenedor

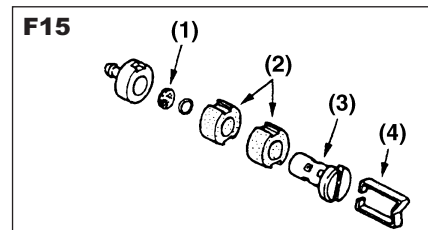

Español

## Mantenimiento

### ■ BUJÍA

- La bujía puede acumular depósitos de carbonilla en su extremo de encendido cuando se hace un uso razonable. Desmonte e inspeccione la bujía cada 25 horas y limpie los electrodos, según sea necesario, con un cepillo de alambre. La distancia entre electrodos se debe ajustar a 0,6 – 0,7 mm.
- Los fabricantes de bujías recomiendan sustituir la bujía dos veces al año para evitar el fallo imprevisto de la bujía durante el trabajo.  
LA BUJÍA DE RECAMBIO ES UNA NGK CMR7H.

#### ! IMPORTANT

- **Tenga en cuenta que el uso de bujías distintas a las especificadas puede causar anomalías de funcionamiento del motor o sobrecalentamiento y avería del motor. Asegúrese de que la bujía tenga supresión de perturbaciones radioeléctricas.**
- **Para instalar la bujía, empiece apretándola a mano y, a continuación, aprétela un cuarto de vuelta más con una llave de tubo.**

### ■ SILENCIADOR

#### ! WARNING

- **Inspeccione periódicamente el silenciador para ver si tiene fijaciones sueltas, daños o corrosión. Si se detecta cualquier señal de fugas de escape, no utilice la sopladora y hágala reparar de inmediato.**
1. Desmonte el silenciador, inserte un destornillador en la salida y limpie la carbonilla acumulada. Limpie al mismo tiempo las acumulaciones de carbonilla en la salida del silenciador y en la lumbrera de escape del cilindro.
  2. Apriete todos los tornillos, pernos y empalmes.

### ■ PARACHISPAS

- El silenciador tiene un parachispas para impedir que salga carbonilla incandescente por la salida de escape. Revise periódicamente el parachispas y límpielo con un cepillo de alambre.

- |                 |             |
|-----------------|-------------|
| (1) Perno       | (2) Perno   |
| (3) Parachispas | (4) Difusor |

#### ! WARNING

- **Antes de empezar a manejar la máquina, compruebe siempre que el silenciador esté adecuadamente fijado con los pernos (2).**  
Par de apriete: 8 a 12 Nm
- **Compruebe también que el parachispas y el difusor estén bien fijados con los pernos (1).** (Par de apriete: 2 a 3 Nm)

### ■ SISTEMA REFRIGERANTE

- Para lograr una temperatura de funcionamiento lo más baja posible, la máquina incorpora un sistema refrigerante.  
(1) Aletas de enfriamiento en el cilindro.
- Limpie el sistema refrigerante con un cepillo una vez por semana (en condiciones difíciles, con mayor frecuencia). Un sistema refrigerante sucio u obturado produce sobrecalentamiento de la máquina, con las consiguientes averías del cilindro y el pistón.

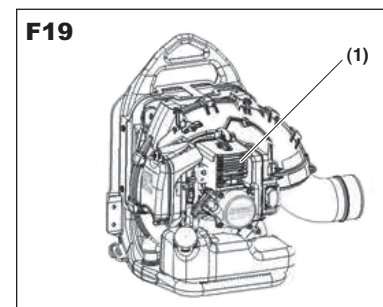
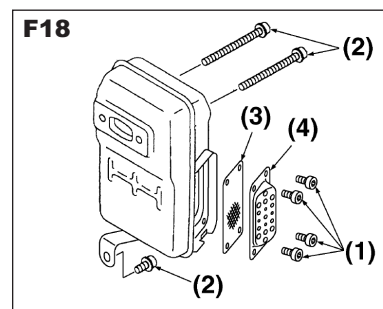
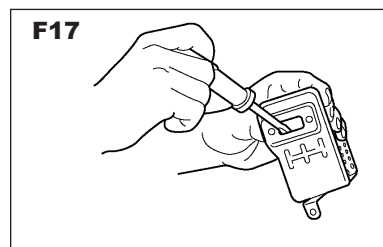
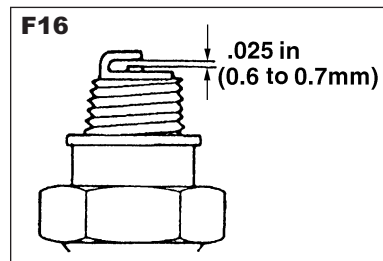

## Mantenimiento

### ■ REJILLA DE ENTRADA DE AIRE

#### ! IMPORTANT

- El aire soplado entra por la rejilla de entrada de aire. Si el flujo de aire disminuye durante el funcionamiento, pare el motor e inspeccione la rejilla de entrada de aire para ver si está bloqueada por obstáculos.
- Tenga en cuenta que si no se eliminan tales obstáculos hay riesgo de que el motor se sobrecaliente y se averíe.

(1) Rejilla

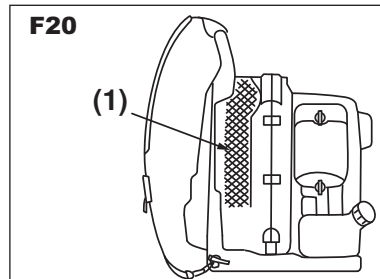

#### ! WARNING

No utilice nunca la sopladora sin que esté montada la rejilla. Antes de usar la máquina, cada vez, compruebe que la rejilla está montada y en perfecto estado.

### ■ BANDOLERA

- Si la bandolera está dañada, se puede romper durante el uso, haciendo caer la máquina y causando daños personales. Siga las instrucciones abajo para sustituir la bandolera por una unidad nueva.
- Pasar el extremo superior de la correa a través del soporte colgante, dejando que SALGA HACIA AFUERA LA PARTE CON SOLAPA.
- Pasar el extremo de la correa por el anillo de esta y empujar el anillo hacia el soporte colgante tanto como sea posible.

(1) Anillo

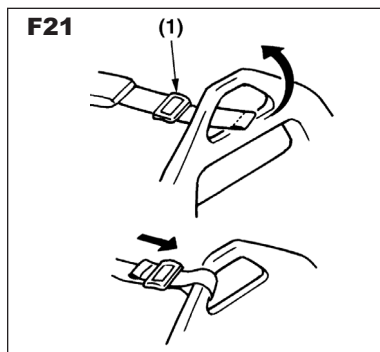

## Almacenamiento

#### ANTES DE ALMACENAR LA SOPLADORA:

1. Drene el depósito de combustible y presione el cebador hasta que el depósito esté vacío.
2. Desmonte la bujía y vierta una cucharada de aceite para motores de 2 tiempos en el cilindro. Haga girar el motor varias veces e instale la bujía.
3. Guarde la máquina en un lugar seco, fresco y oscuro, bien ventilado, sin polvo, fuera del alcance de los niños.

# Jonsered

115 87 41-49

2019-04-12