

HEC-EX850, HES-EX850

EN	Operator's manual	2-8
ES-MX	Manual del usuario	9-16
FR-CA	Manuel d'utilisation	17-24

Contents

Introduction.....	2	Maintenance.....	7
Safety.....	3	Technical data.....	8
Assembly.....	6		

Introduction

Product description

Use the attachment for edging lawns only.

We have a policy of continuous product development and therefore reserve the right to modify the design and appearance of the products without prior notice.

Intended use



WARNING: Use this attachment only with products that it is intended for. Refer to the accessory chapter in the operator's manual of your product.

Attachment overview

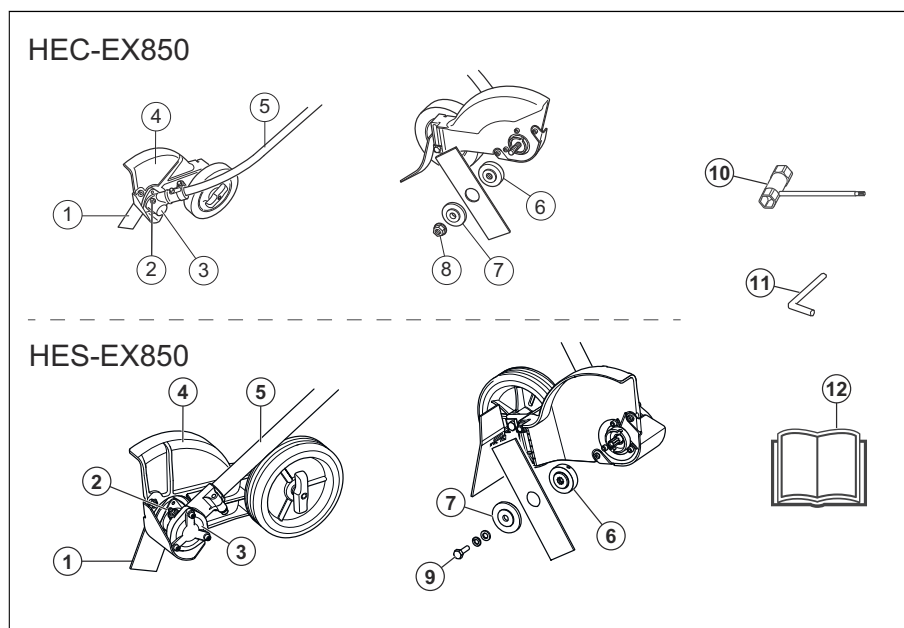

1. Blade
2. Grease filler cap, bevel gear
3. Bevel gear
4. Cutting attachment guard
5. Shaft
6. Drive disc
7. Support flange
8. Locknut

9. Blade mounting bolt
10. Combination wrench
11. Locking pin
12. Operator's manual

Symbols on the cutting attachment



Careless or incorrect use of this attachment can result in serious or fatal injury to the operator or others.



Please read the operator's manual carefully and make sure you understand the instructions before using the attachment.



Always wear approved hearing protection and protective goggles or a visor. A breathing mask should be used when there is a risk of dust.



Always wear approved protective gloves.



Wear sturdy, non-slip boots.



Rotating blade. Keep hands and feet clear. The arrow indicates the direction of rotation.



Watch out for thrown objects and ricochets.



The blade continues to rotate even after the engine has stopped.



Keep a minimum of 15 m / 50 ft distance to persons and animals during operation of the product.

Note: Other symbols/decals on the attachment refer to special certification requirements for certain markets.

Proposition 65



WARNING

The engine exhaust from this product contains chemicals known to the State of California to cause cancer, birth defects or other reproductive harm.

Safety

Safety definitions

Warnings, cautions and notes are used to point out specially important parts of the manual.



WARNING: Used if there is a risk of injury or death for the operator or bystanders if the instructions in the manual are not obeyed.



CAUTION: Used if there is a risk of damage to the product, other materials or the adjacent area if the instructions in the manual are not obeyed.

Note: Used to give more information that is necessary in a given situation.

General safety instructions



WARNING: Read the safety instructions that follow before you use the attachment.

- Please read the operator's manual carefully and make sure you understand the instructions before using the attachment.
- These instructions supplement the instructions that were included with the product. For other procedures, please refer to the operating instructions for the product.
- Under no circumstances may the design of the attachment be modified without the permission of the manufacturer. Do not use an attachment that appears to have been modified by others and always use original accessories. Non-authorized modifications and/or accessories can result in

serious personal injury or the death of the operator or others.

Safety instructions for operation



WARNING: Read the safety instructions that follow before you use the product.

- Never allow children to use the product.
- Never allow anyone else to use the product without first ensuring that they have understood the contents of the operator's manual.
- Keep unauthorized persons at a distance. Children, animals, onlookers and helpers should be kept outside the safety zone of 15 m (50 ft) while you work. Stop the product immediately if anyone approaches.
- Make sure you can move and stand safely. Check the area around you for possible obstacles (roots, rocks, branches, ditches, etc.) in case you have to move suddenly. Take great care when working on sloping ground.



- Inspect the working area. Remove all loose objects, such as stones, broken glass, nails, steel wire, string, etc. that could be thrown out or become wrapped around the cutter or cutter guard.
- Watch out for thrown objects. Always wear approved eye protection. Never lean over the cutting attachment guard. Stones, rubbish, etc. can be thrown up into the eyes causing blindness or serious injury.
- Do not use the product in bad weather, such as dense fog, heavy rain, strong wind, intense cold, etc.
- Do not use the product unless you are able to call for help in the event of an accident.
- The engine must be switched off before moving.
- Never put the product down with the engine running unless you have it in clear sight.
- Always use both hands to hold the product. Hold the product at the side of your body.
- Use your right hand to control the throttle setting.

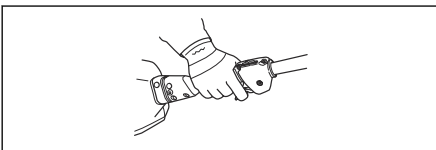

- Listen out for warning signals or shouts when you are wearing hearing protection. Always remove your hearing protection as soon as the engine stops.
- Make sure that your hands and feet do not come near the cutting attachment when the engine is running.
- When the engine is switched off, keep your hands and feet away from the cutting attachment until it has stopped completely.
- Always keep the cutter close to the ground.
- Always carry out edging at full throttle.
- Always slow the engine to idle speed after each working operation. Long periods at full throttle without any load on the engine (i.e. without the resistance that the cutting attachment exerts on the engine when you are using the product) can lead to serious engine damage.
- Be especially careful when pulling the edger towards you during work.
- If any foreign object is hit or if vibrations occur stop the product immediately. Disconnect the HT lead from the spark plug. Check that the product is not damaged. Repair any damage.
- Sometimes grass or stones can get trapped in the cutter guard and cutter. Always stop the engine before cleaning.

Personal protective equipment



WARNING: You must use approved personal protective equipment whenever you use the product. Personal protective equipment cannot eliminate the risk of injury but it will reduce the degree of injury if an accident does happen. Ask your dealer for help in choosing the right equipment. Please read the operator's manual carefully and make sure you understand the instructions before using the product.

- Gloves should be worn when necessary.

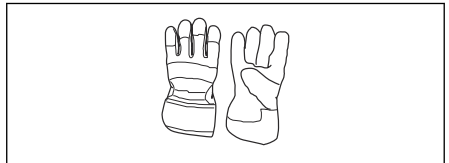

- Wear hearing protection that provides adequate noise reduction.



WARNING: Listen out for warning signals or shouts when you are wearing hearing protection. Always remove your hearing protection as soon as the engine stops.



WARNING: Long-term exposure to noise can result in permanent hearing impairment. So always use approved hearing protection.

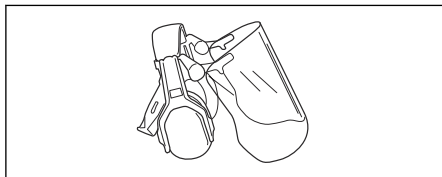

- Always wear approved eye protection. If you use a visor then you must also wear approved protective goggles. Approved protective goggles must comply with the ANSI Z87.1 standard in the USA or EN 166 in EU countries. Blows from branches or objects that are thrown can damage the eyes.

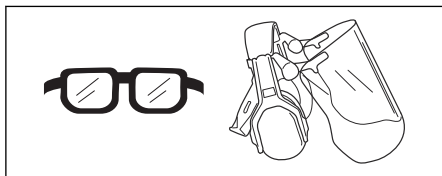

- Wear sturdy, non-slip boots.



- Always wear heavy, long pants, boots, gloves, and a long-sleeve shirt. To reduce the risk of injury associated with objects being drawn into rotating parts, do not wear loose clothing, scarves, jewelry, etc. Secure hair so it is above shoulder level.
- A breathing mask should be used when there is a risk of dust.
- Always have a first aid kit nearby.



Safety devices on the attachment



WARNING: Read the warning instructions that follow before you use the attachment.

This section contains the attachment's safety features, its purpose and how checks and maintenance should be carried out to ensure that it operates correctly. See instructions under the heading *Attachment overview on page 2* to find where these parts are located on your attachment.

The life span of the attachment can be reduced and the risk of accidents can increase if attachment maintenance is not carried out correctly and if service and/or repairs are not carried out professionally. If you need further information please contact your nearest servicing dealer.



WARNING: Never use an attachment with defective safety components. The attachment's safety equipment must be inspected and maintained as described in this section. If your attachment fails any of these checks, contact your service agent to get it repaired.



WARNING: All servicing and repair work on the product requires special training. This is especially true of the product's safety equipment. If your product fails any of the checks described below you must contact your service agent. When you buy any of our products we guarantee the availability of professional repairs and service. If the retailer who sells your product is not a servicing dealer, ask him for the address of your nearest service agent.

To check the cutting attachment guard



WARNING: Do not use a cutting attachment without an approved cutting attachment guard. If an incorrect or faulty cutting attachment guard is fitted this can cause serious personal injury.

This cutting attachment guard is intended to prevent loose objects from being thrown towards the operator. The cutting attachment guard also protects the operator from accidental contact with the blade.

- Check that the cutting attachment guard is not damaged. Replace the cutting attachment guard if it has been exposed to impact or is cracked.

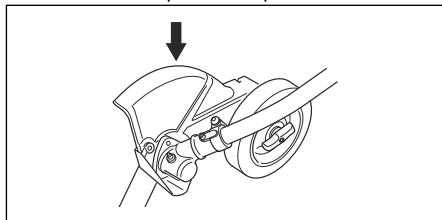

- Only use original spare parts.

To check the blade

The blade is designed and manufactured to withstand the loads that edging of a lawn involves.

- Check the blade for damage or cracks. A damaged blade should always be replaced.

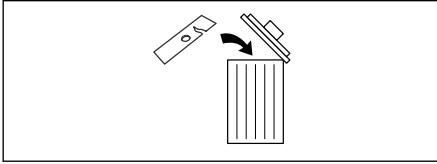

To check the support flange

- Check that the support flange is not cracked due to fatigue or due to being tightened too much. Discard the support flange if it is cracked.

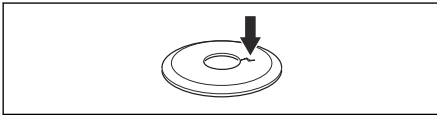

To check the locknut



CAUTION: The nylon lining inside the locknut must not be so worn that you can turn it by hand. The lining should offer a resistance of minimum 1.5 Nm / 13 in-lb. The locknut must be replaced after it has been put on approximately 10 times.



CAUTION: The locknut has a left-hand thread. To tighten the locknut too much can cause damage to the threads.

The locknut secures the cutting attachment on the output shaft. Protect your hand from injury when assembling, use the cutting attachment guard as protection when tightening with a socket wrench.

1. When fitting, tighten the locknut in the opposite direction to the direction of rotation of the cutting attachment. To remove it, undo the locknut in the same direction as the cutting attachment rotates.

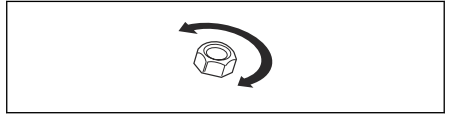

2. Tighten the locknut using a socket wrench to 15-20 Nm / 11-20 ft-lb.

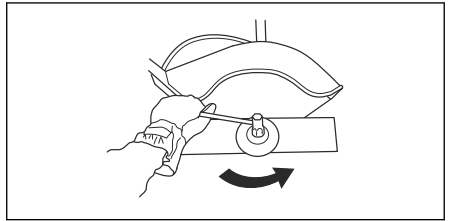

Safety instructions for maintenance



WARNING: Read the safety instructions that follow before you do maintenance on the attachment.

- Always stop the engine before you work on any part of the cutting equipment. This continues to move even after the throttle is released. Check that the cutting equipment has stopped completely and remove the HT lead from the spark plug before you start any work on it.
- Always wear heavy-duty gloves when repairing the cutting attachment. This is extremely sharp and can easily cause cuts.
- Use only original spare parts for repairs.
- Store the product out of reach of children.

Assembly

To assemble the bevel gear

1. Insert the driveshaft into the bevel gear box housing. Turn the cutting attachment so that the shaft engages in the bevel gear.
2. Attach the bevel gear box to the shaft tube aligning the positioning holes.
3. Fasten the screw (A), then fasten the clamp bolt (B) firmly, 6-8 Nm / 53-70 in-lb.
 - a) For model HEC-EX850:

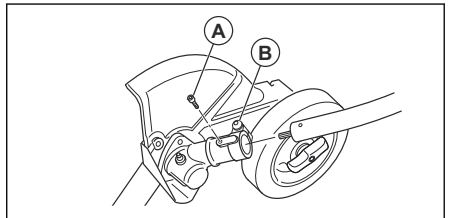

- b) For model HES-EX850:

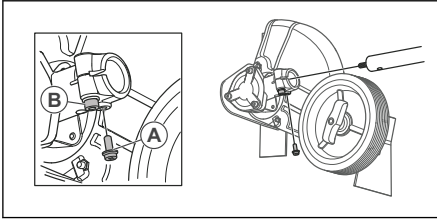

2. Lock the blade rotation by inserting the locking pin (E) in the hole on the drive disc.
3. Fit the blade (B) on the drive disc.
4. Fit the support flange (C). The support flange must be fitted so that its outer edge presses against the cutter.
5. Fit the locknut / blade mounting bolt (D). The locknut / blade mounting bolt has a left-hand thread. Tighten the locknut / blade mounting bolt to a torque of 15-20 Nm / 12-15 ft-lb.
6. Remove the locking pin.

To assemble the cutting attachment



WARNING: Never use a cutting attachment without an approved cutting attachment guard. If an incorrect or faulty cutting attachment guard is fitted this can cause serious personal injury.

1. Fit the drive disc (A) on the output shaft. Make sure that the edge of the drive disc, that fits in the hole of the blade, is facing outwards.
 - a) For model HEC-EX850:

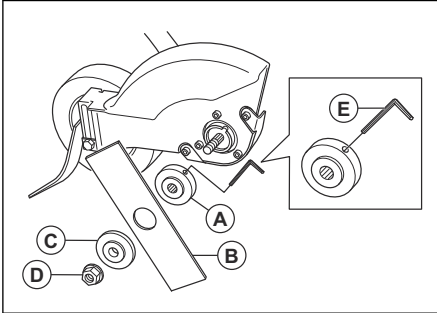

- b) For model HES-EX850:

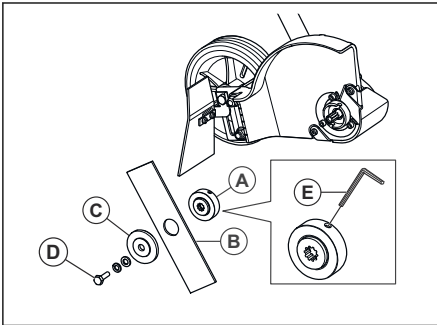

To adjust the cutting depth of the cutting attachment

The cutting depth of the cutting attachment must be adjusted before starting work.

1. Loosen the wing nut.
 - a) For model HEC-EX850:

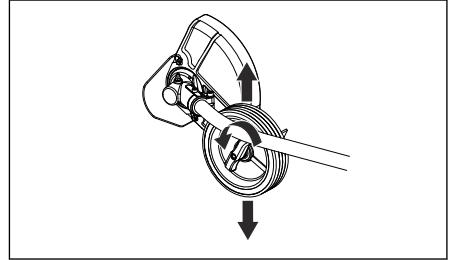

- b) For model HES-EX850:

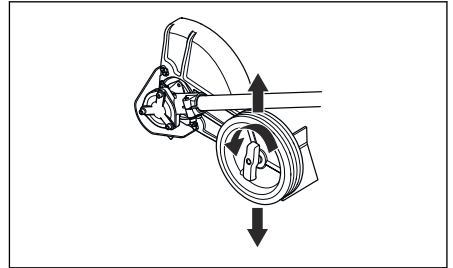

2. Set the desired cutting depth.
3. Tighten the wing nut.

Maintenance

Introduction

Below you will find some general maintenance instructions. If you need further information please contact your service workshop.

To perform daily maintenance

- Check that the blade does not rotate when the engine is idling.
- Check that the cutting attachment guard is undamaged and not cracked. Replace the cutting

attachment guard if it has been exposed to impact or is cracked.

- Check that the blade is not damaged and not cracked. Replace the blade if necessary.
- Check that the support flange is not damaged.
- Check that the locknut is tight.

To perform weekly maintenance

- Check that the bevel gear is filled to $\frac{3}{4}$ with grease. Fill if necessary using special grease.

To check the bevel gear

The bevel gear is filled with the right quantity of grease at the factory. The grease in the bevel gear does not normally need to be changed except if repairs are carried out.

- Before using the product check that the bevel gear is filled to $\frac{3}{4}$ with grease. Fill if necessary using special grease.

a) For model HEC-EX850:

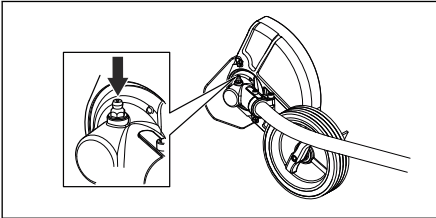

b) For model HES-EX850:

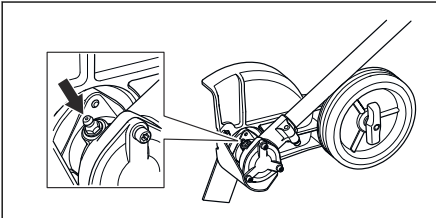

To lubricate the flexible drive shaft

Only for model HEC-EX850.

1. Loosen the 2 screws on the bevel gear.
2. Remove the bevel gear.
3. Take a firm grip on the hollow shaft (A) and remove the flexible drive shaft (B) from the opposite end of the gear box.

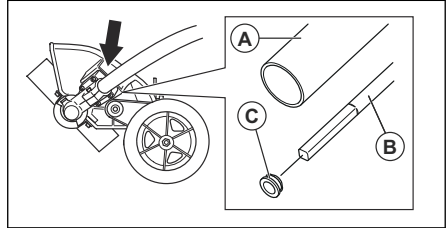

Note: The bushing (C) will fall off when you remove the flexible driveshaft. Make sure that you do not lose it. Put the bushing safely aside.

4. Lubricate the entire length of the flexible drive shaft.
5. Reinsert the flexible driveshaft in the hollow shaft. Turn the flexible driveshaft while inserting it so that it correctly engages in the bevel gear.
6. Attach the bushing on the flexible drive shaft.
7. Attach the bevel gear on the hollow drive shaft and tighten the 2 screws.

Technical data

Technical data

HEC-EX850, HES-EX850	
Weight, lbs / kg	8.5 / 3.9
Blade length, inch / mm	7.7 / 195
Center hole, blade, inch / mm	1 / 25.4
Speed, blade, rpm	7140
Sound power level, guaranteed (L_{WA}), dB(A)	114

Contenido

Introducción.....	9	Mantenimiento.....	15
Seguridad.....	10	Datos técnicos.....	16
Montaje.....	14		

Introducción

Descripción de la máquina

Utilice el accesorio solo para el bordeado de césped.

Husqvarna AB tiene una política de desarrollo continuo de productos y, por lo tanto, se reserva el derecho de modificar el diseño y el aspecto de los productos sin previo aviso.

Uso específico



ADVERTENCIA: Utilice este accesorio solo con productos para los que se diseñó. Consulte el capítulo de accesorios en el manual de usuario del producto.

Vista general del accesorio

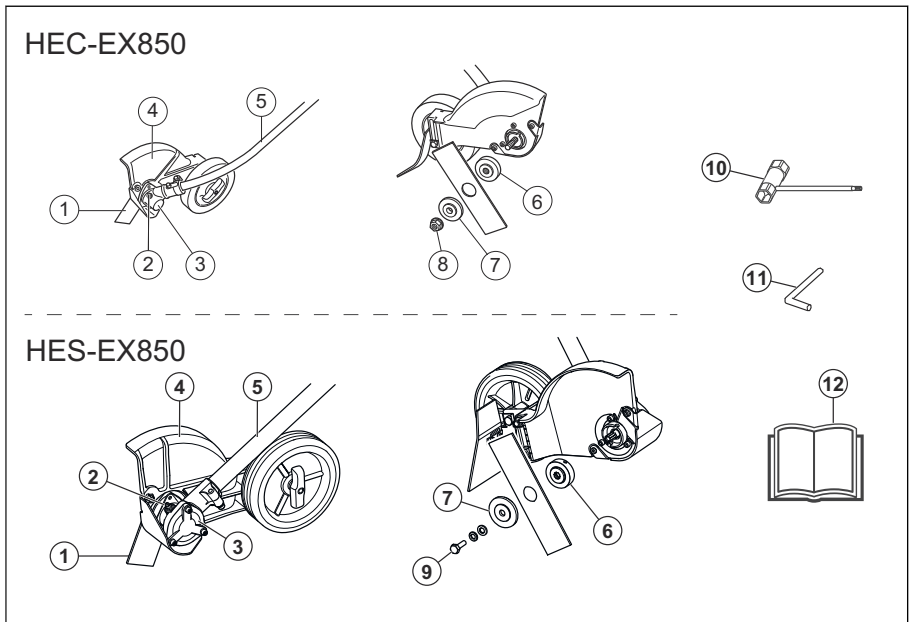

- | | |
|--|--------------------------------|
| 1. Hoja | 7. Brida de apoyo |
| 2. Tapón de llenado de grasa, engranaje angulado | 8. Contratuerca |
| 3. Engranaje angulado | 9. Perno de montaje de la hoja |
| 4. Protección del equipo de corte | 10. Llave combinada |
| 5. Eje | 11. Pasador de bloqueo |
| 6. Disco de arrastre | 12. Manual de usuario |

Símbolos en el equipo de corte



El uso incorrecto o descuidado de este accesorio puede ocasionar lesiones graves o mortales al operador u otras personas.



Lea cuidadosamente el manual de usuario y asegúrese de que entiende las instrucciones antes de utilizar el accesorio.



Use siempre protectores auriculares aprobados y gafas protectoras o un visor. Se debe utilizar una máscara respiratoria cuando exista riesgo de polvo.



Use siempre guantes protectores aprobados.



Use botas antideslizantes y resistentes.



Cuchilla giratoria. Mantenga las manos y los pies alejados. La flecha indica el sentido de rotación.



Tenga cuidado con los objetos que puedan salir despedidos o producir algún impacto por efectos de rebote.



La hoja continúa girando, incluso después de detener el motor.



Manténgase a un mínimo de 15 m/ 50 pies de distancia de las personas y los animales mientras el producto esté funcionando.

Tenga en cuenta: Otros símbolos o etiquetas en el equipo hacen referencia a requisitos de certificación especiales para ciertos mercados.

Propuesta 65

¡ADVERTENCIA!

Los gases de escape del motor de este producto contienen sustancias químicas conocidas en el Estado de California como causantes de cáncer, defectos congénitos y otros daños reproductivos.

Seguridad

Definiciones de seguridad

Las advertencias, precauciones y notas se utilizan para señalar las piezas particularmente importantes del manual.



ADVERTENCIA: Se utilizan para señalar el riesgo de lesiones graves o mortales para el operador o para aquellos que se encuentren cerca si no se siguen las instrucciones del manual.



AVISO: Se utilizan para señalar el riesgo de dañar la máquina, otros materiales o el área adyacente si no se siguen las instrucciones del manual.

Tenga en cuenta: Se utilizan para entregar más información necesaria en situaciones particulares.

Instrucciones generales de seguridad



ADVERTENCIA: Lea las siguientes instrucciones de seguridad antes de usar el accesorio.

- Lea cuidadosamente el manual de usuario y asegúrese de que entiende las instrucciones antes de utilizar el accesorio.
- Estas instrucciones son un complemento de las instrucciones que se incluyen con el producto. Para otros procedimientos, consulte las instrucciones de operación del producto.

- Bajo ninguna circunstancia podrá modificar el diseño del accesorio sin el permiso del fabricante. No utilice un accesorio que parezca haber sido modificado por otras personas y utilice siempre los accesorios originales. Las modificaciones o accesorios no autorizados pueden provocar daños personales o la muerte del operador u otras personas.

Instrucciones de seguridad para el funcionamiento



ADVERTENCIA: Lea las siguientes instrucciones de seguridad antes de usar el producto.

- Nunca permita que los niños utilicen este producto.
- Nunca permita que otras personas utilicen el producto sin asegurarse primero de que hayan comprendido el contenido del manual del usuario.
- Asegúrese de que las personas no autorizadas se mantengan a una distancia adecuada. Los niños, animales, observadores y ayudantes deben mantenerse fuera de la zona de seguridad de 15 metros (50 pies) durante el trabajo. Detenga el producto de inmediato si alguien se acerca.
- Cerciórese de que puede caminar y mantenerse de pie con seguridad. Revise el área a su alrededor para detectar posibles obstáculos (raíces, piedras, ramas, zanjas, etc.) en caso de que tenga que moverse repentinamente. Tenga sumo cuidado al trabajar en terreno inclinado.



- Inspeccione la zona de trabajo. Quite todos los objetos sueltos, como piedras, cristales rotos, clavos, alambres de acero, cuerdas, etc., que puedan ser lanzados o enredarse en la cortadora o la protección de la cortadora.
- Esté atento a que no salgan objetos despedidos. Use siempre protección ocular homologada. No se apoye nunca sobre la protección del equipo de corte. Es posible que las piedras, residuos, etc. salgan despedidos en dirección a los ojos y le causen ceguera o lesiones graves.
- No utilice la máquina en condiciones climáticas desfavorables, como nieblas densas, lluvias abundantes, vientos fuertes, fríos intensos, etc.
- No utilice el producto a menos que sea capaz de pedir ayuda en caso de accidente.
- El motor debe estar apagado antes de moverse.

- Nunca suelte el producto con el motor activado a menos que lo tenga a la vista.
- Utilice siempre las dos manos para sostener el producto. Mantenga el producto al lado derecho de su cuerpo.
- Utilice la mano derecha para manejar el ajuste del acelerador.

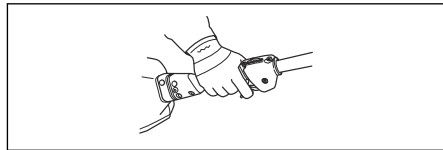

- Preste atención a las señales de advertencia o gritos cuando utilice protectores auriculares. Siempre retire sus protectores auriculares apenas se detenga el motor.
- Asegúrese de que las manos y los pies no se acerquen al equipo de corte cuando el motor esté funcionando.
- Cuando apague el motor, mantenga las manos y los pies alejados del equipo de corte hasta que se haya detenido completamente.
- Mantenga siempre la cortadora cerca del suelo.
- Siempre bordeé el césped con una aceleración máxima.
- Reduzca siempre la velocidad del motor a ralentí después de cada tarea. Periodos prolongados a aceleración máxima sin carga en el motor (es decir, sin la resistencia que el equipo de corte ejerce sobre el motor cuando se usa el producto) pueden provocar daños graves al motor.
- Tenga especial cuidado cuando jale la rebordeadora hacia su cuerpo durante el trabajo.
- Si se golpea algún objeto extraño o si se producen vibraciones, detenga la máquina de inmediato. Desconecte el cable de alta tensión de la bujía. Compruebe que el producto no esté dañado. Repare cualquier daño.
- A veces, el césped o las piedras pueden quedar atrapadas en la cortadora y en la protección de la cortadora. Siempre detenga el motor antes de realizar la limpieza.

Equipo de protección personal



ADVERTENCIA: Debe utilizar el equipo de protección personal autorizado siempre que utilice el producto. El equipo de protección personal no puede eliminar el riesgo de lesiones, pero reducirá el grado de lesiones en caso de que se produzca un accidente. Pida ayuda a su distribuidor para elegir el equipo correspondiente. Lea cuidadosamente el manual de usuario y asegúrese de que entienda las instrucciones antes de utilizar el producto.

- Se deben utilizar guantes cuando sea necesario.

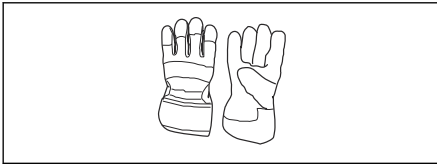

- Utilice protectores auriculares que proporcionen una reducción de ruido adecuada.



ADVERTENCIA: Preste atención a las señales de advertencia o gritos cuando utilice protectores auriculares. Siempre retire sus protectores auriculares apenas se detenga el motor.



ADVERTENCIA: La exposición prolongada al ruido puede causar la pérdida permanente de la audición. Use siempre protectores auriculares aprobados.

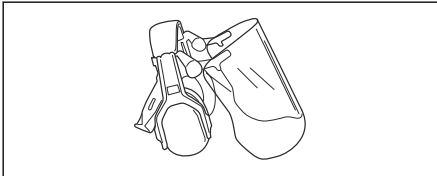

- Use siempre protección ocular. Si utiliza un visor, también debe usar gafas protectoras homologadas. Las gafas protectoras homologadas deben cumplir con la norma ANSI Z87.1 de EE. UU. o EN 166 para países de la UE. El impacto de ramas y objetos despididos pueden causar heridas en los ojos.

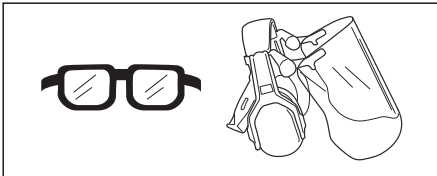

- Use botas antideslizantes y resistentes.



- Siempre use pantalones largos y gruesos, botas, guantes y una camisa de manga larga. Para reducir el riesgo de lesiones asociadas al arrastre de objetos hacia las piezas giratorias, no use ropa, bufandas, joyas, etc. sueltas. Fíjese el

cabello de manera que este se mantenga por sobre del nivel de los hombros.

- Se debe utilizar una máscara respiratoria cuando exista riesgo de polvo.
- Tenga siempre a mano un botiquín de primeros auxilios.

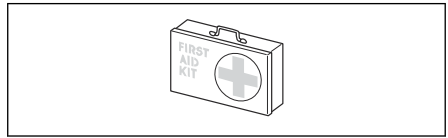

Dispositivos de seguridad en el accesorio



ADVERTENCIA: Lea cuidadosamente las siguientes instrucciones de advertencia antes de usar el accesorio.

En esta sección se describen las características de seguridad del accesorio y su propósito y cómo deben llevarse a cabo las comprobaciones y el mantenimiento para asegurarse de que funciona correctamente. Consulte las instrucciones bajo el título *Vista general del accesorio en la página 9* para ver dónde están situadas estas piezas en el accesorio.

La vida útil del accesorio se puede reducir y el riesgo de accidentes puede aumentar si el mantenimiento del accesorio no se realiza correctamente y si el servicio o las reparaciones no se llevan a cabo de forma profesional. Si necesita más información, comuníquese con su taller de servicio más cercano.



ADVERTENCIA: No utilice nunca un accesorio con componentes de seguridad defectuosos. El equipo de seguridad del accesorio se debe inspeccionar y mantener tal como se describe en esta sección. Si el accesorio no pasa exitosamente alguna de estas comprobaciones, póngase en contacto con el taller de servicio para que lo reparen.



ADVERTENCIA: Todos los trabajos de mantenimiento y reparación del producto requieren una formación especial. Esto aplica especialmente al equipo de seguridad del producto. Si el producto no pasa exitosamente alguna de las comprobaciones indicadas a continuación, póngase en contacto con el taller de servicio. La compra de alguno de nuestros productos le garantiza la disponibilidad de mantenimiento y servicio profesionales. Si el comerciante que vende el producto no es un concesionario de servicio,

pídale la dirección del taller de servicio más cercano.

Para comprobar la protección del equipo de corte



ADVERTENCIA: No utilice un equipo de corte sin una protección aprobada. Un montaje incorrecto o defectuoso de una protección para el equipo de corte puede provocar daños personales graves.

Esta protección del equipo de corte está diseñada para evitar que objetos sueltos salgan despedidos hacia el operador. La protección del equipo de corte también protege al operador del contacto accidental con la cuchilla.

- Compruebe que la protección del equipo de corte no esté dañada. Reemplace la protección del equipo de corte si se ha golpeado o está agrietada.

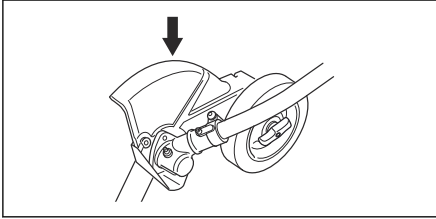

- Solo utilice piezas de repuesto originales.

Para comprobar la cuchilla

La cuchilla fue diseñada y fabricada para soportar las cargas que implica el bordeado de césped.

- Compruebe que la cuchilla no presente daños o grietas. Siempre debe reemplazar las cuchillas dañadas.

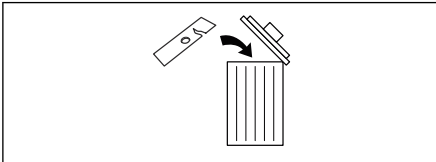

Para comprobar la brida de apoyo

- Compruebe que la brida de apoyo no tenga grietas debido a la fatiga o a un apriete excesivo. Elimine la brida de apoyo si tiene grietas.

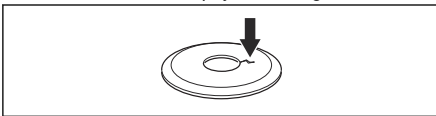

Para comprobar la contratuerca



AVISO: El revestimiento de nailon dentro de la contratuerca no debe estar tan desgastado como para que se pueda girar a mano. El revestimiento debe tener una resistencia de al menos 1,5 Nm/13 pulg.-lb. La contratuerca se debe sustituir después de haberla apretado unas 10 veces.



AVISO: La contratuerca tiene un enrosque hacia la izquierda. Apretar la contratuerca en exceso puede provocar daños a las roscas.

La contratuerca asegura el equipo de corte en el eje de salida. Proteja sus manos de lesiones durante el montaje, utilice la protección del equipo de corte para protegerse cuando apriete con una llave de cubo.

1. Cuando lleve a cabo el ajuste, apriete la contratuerca en el sentido contrario al sentido de rotación del equipo de corte. Para retirarlo, afloje la contratuerca en la misma dirección en la que gira el equipo de corte.

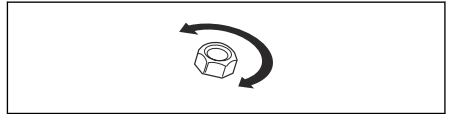

2. Apriete la contratuerca con una llave de cubo a 15-20 Nm/11-20 pies.-lb.

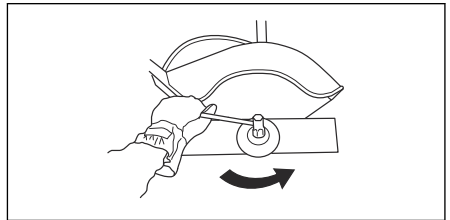

Instrucciones de seguridad para el mantenimiento



ADVERTENCIA: Lea las siguientes instrucciones de seguridad antes de realizar mantenimiento al producto.

- Siempre detenga el motor antes de realizar alguna tarea en cualquier parte del equipo de corte. El equipo continúa en movimiento, aun cuando se suelta el acelerador. Verifique que el equipo de corte se haya detenido completamente y desconecte el cable de alta tensión de la bujía antes de iniciar cualquier tarea.
- Siempre utilice guantes para trabajo pesado cuando repare el equipo de corte. Es muy afilado y puede fácilmente provocar cortes.

- Utilice únicamente piezas de repuesto originales para las reparaciones.
- Almacene el producto fuera del alcance de los niños.

Montaje

Para montar el engranaje angulado

1. Inserte el eje de transmisión en el compartimiento de la caja de cambios del engranaje angulado. Gire el equipo de corte para que el eje se acople en el engranaje angulado.
2. Conecte la caja del engranaje angulado al tubo del eje que alinea los orificios de posicionamiento.
3. Apriete el tornillo (A) y el perno de la abrazadera (B) con firmeza entre 6-8 Nm/53-70 pulg-lb.
 - a) Para el modelo HEC-EX850:

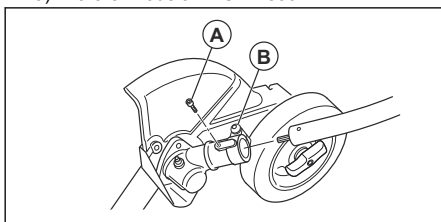

b) Para el modelo HES-EX850:

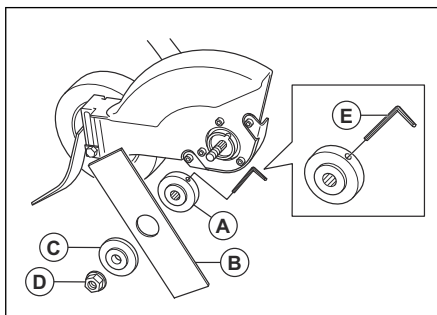
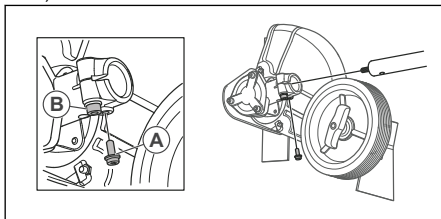

b) Para el modelo HES-EX850:

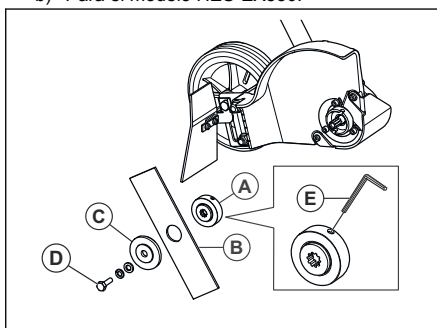

2. Para bloquear la rotación de la cuchilla, inserte un pasador de bloqueo (E) en el orificio del disco de arrastre.
3. Ajuste la hoja (B) en el disco de arrastre.
4. Ajuste la brida de apoyo (C). La brida de apoyo debe estar ajustada de modo que su borde exterior haga presión contra la cortadora.
5. Ajuste la contratuerca/el perno de montaje de la hoja (D). La contratuerca/ el perno de montaje de la hoja tiene un enrosque hacia la izquierda. Apriete la contratuerca/el perno de montaje de la hoja a un par de 15-20 Nm/12-15 pies-lb.
6. Retire el pasador de bloqueo.

Para montar el equipo de corte



ADVERTENCIA: Nunca use un equipo de corte sin una protección aprobada. Un montaje incorrecto o defectuoso de una protección para el equipo de corte puede provocar daños personales graves.

1. Ajuste el disco de arrastre (A) en el eje de salida. Asegúrese de que el borde del disco de arrastre, que encaja en el orificio de la cuchilla, quede hacia afuera.
 - a) Para el modelo HEC-EX850:

Para ajustar la profundidad de corte del equipo de corte

Antes de comenzar a trabajar, se debe ajustar la profundidad de corte del equipo de corte.

1. Afloje la tuerca de mariposa.
 - a) Para el modelo HEC-EX850:

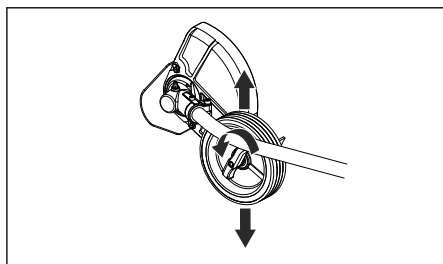

b) Para el modelo HES-EX850:

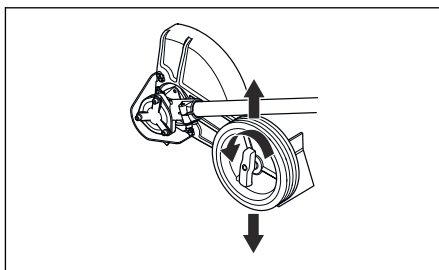

2. Ajuste la profundidad de corte deseada.
3. Apriete la tuerca de mariposa.

Mantenimiento

Introducción

A continuación encontrará algunas instrucciones generales de mantenimiento. Si necesita más información, comuníquese con su taller de servicio.

Para realizar mantenimiento diario

- Compruebe que la cuchilla no gire cuando el motor está en ralentí.
- Compruebe que la protección del equipo de corte no esté dañada ni agrietada. Reemplace la protección del equipo de corte si se ha golpeado o está agrietada.
- Compruebe que la protección del equipo de corte no esté dañada ni agrietada. Reemplace la cuchilla si es necesario.
- Compruebe que la brida de apoyo no esté dañada.
- Compruebe que la contratuerca esté ajustada.

Para realizar el mantenimiento semanal

- Compruebe que el engranaje angulado esté lleno hasta $\frac{3}{4}$ de grasa. Si es necesario, llene con grasa especial.

Para comprobar el engranaje angulado

Durante su fabricación, el engranaje angulado se llena con una cantidad suficiente de grasa. Normalmente, la grasa en el engranaje angulado no necesita cambiarse, excepto si se realizan reparaciones.

- Antes de utilizar el producto, compruebe que el engranaje angulado esté lleno hasta $\frac{3}{4}$ de grasa. Si es necesario, llene con grasa especial.
- a) Para el modelo HEC-EX850:

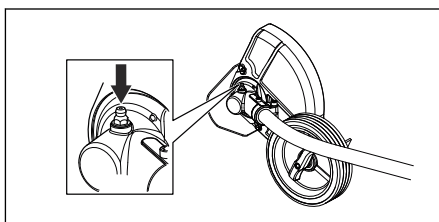

b) Para el modelo HES-EX850:

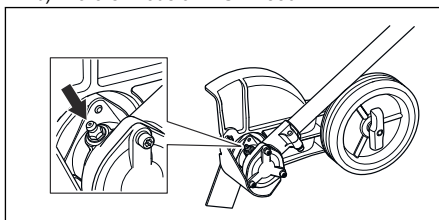

Para lubricar el eje propulsor flexible

Solo para el modelo HEC-EX850.

1. Afloje los 2 tornillos en el engranaje angulado.
2. Quite el engranaje angulado.
3. Realice un agarre firme en el eje hueco (A) y quite el eje propulsor flexible (B) desde el extremo opuesto de la caja de cambios.

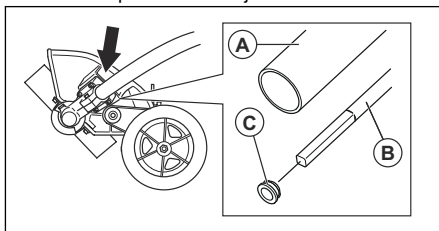

Tenga en cuenta: El buje (C) se caerá cuando quite el eje propulsor flexible. Asegúrese de no perderlo. Deje el buje asegurado a un lado.

4. Lubrique toda la longitud del eje propulsor flexible.
5. Vuelva a insertar el eje propulsor flexible en el eje hueco. Gire el eje propulsor flexible cuando lo inserte para que se acople correctamente en el engranaje angulado.
6. Conecte el buje en el eje propulsor flexible.
7. Conecte el engranaje angulado en el eje propulsor hueco y apriete los 2 tornillos.

Datos técnicos

Datos técnicos

HEC-EX850, HES-EX850	
Peso, lb/kg	8,5/3,9
Longitud de la cuchilla, pulg/mm	7,7/195
Orificio central, cuchilla, pulgada/mm	1/25,4
Velocidad, hoja, rpm	7140
Nivel de potencia acústica, L_{WA} , dB(A) garantizada	114

Table des matières

Introduction.....	17	Entretien.....	23
Sécurité.....	18	Données techniques.....	24
Montage.....	22		

Introduction

Description du produit

Nous avons une politique de développement continu et nous réservons donc le droit de modifier la conception et l'apparence des produits sans préavis.

Se reporter au chapitre sur les accessoires dans le manuel de l'opérateur de votre produit.

Utilisation prévue

Utiliser l'accessoire pour couper les bordures des pelouses seulement.



AVERTISSEMENT : N'utiliser cet outil qu'avec des produits destinés à cet effet.

Aperçu de l'outil

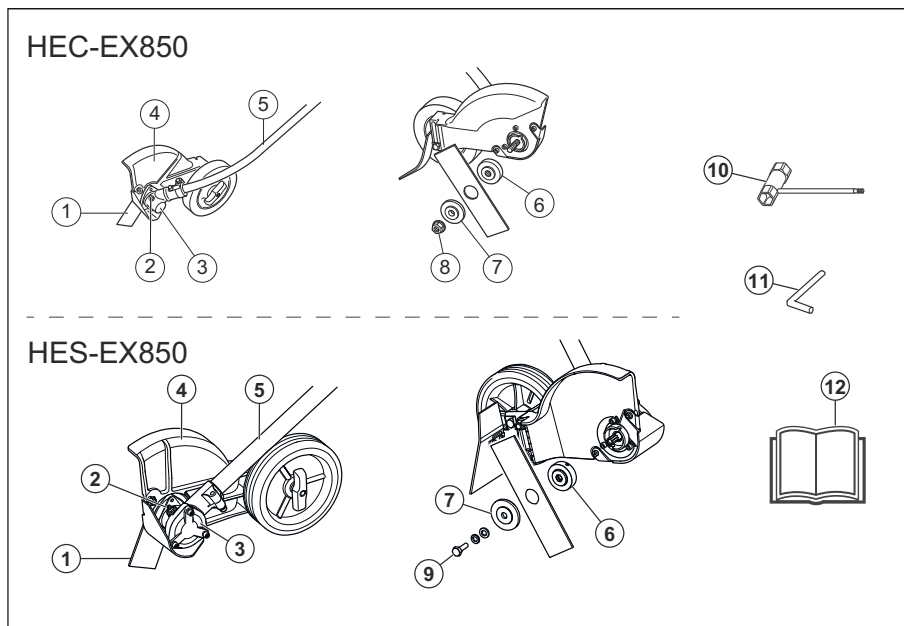

1. Lame
2. Bouchon de remplissage de graisse, pignon conique
3. Pignon conique
4. Protection de l'outil de coupe
5. Arbre
6. Disque d'entraînement
7. Bride de support
8. Contre-écrou
9. Boulon de montage de la lame
10. Clé à usages multiples
11. Goupille de blocage
12. Manuel de l'opérateur

Symboles figurant sur l'outil de coupe



Si l'outil est utilisé de manière insouciance ou non appropriée, cela pourrait causer des blessures graves voire mortelles pour l'utilisateur ou pour d'autres personnes.



Lire attentivement le manuel de l'opérateur et s'assurer de bien comprendre les instructions avant d'utiliser l'outil.



Toujours porter des protecteurs d'oreille homologués et des lunettes de protection ou une visière. Utiliser un masque respiratoire dans les environnements poussiéreux.



Toujours porter des gants de protection homologués.



Porter des bottes antidérapantes robustes.



Lames en rotation. Garder les mains et les pieds à l'écart. La flèche indique le sens de rotation.



Faire attention aux objets projetés et aux ricochets.



La lame continue de tourner même après l'arrêt du moteur.



Tenir les personnes et les animaux à une distance minimale de 15 m (50 pi) pendant l'utilisation de l'appareil.

Remarque : Les autres symboles et autocollants apposés sur l'outil se rapportent aux exigences en matière de certification pour certains marchés.

Proposition 65



ATTENTION!

Les émissions du moteur de cet outil contiennent des produits chimiques qui, d'après l'État de Californie, peuvent causer le cancer, des malformations congénitales ou autre danger pour la reproduction.

Sécurité

Définitions relatives à la sécurité

Les avertissements, recommandations et remarques soulignent des points du manuel qui revêtent une importance particulière.



AVERTISSEMENT : Indique la présence d'un risque de blessure ou de décès de l'utilisateur ou de personnes à proximité si les instructions du manuel ne sont pas suivies.



MISE EN GARDE : Indique la présence d'un risque de dommages au produit, à d'autres appareils ou à la zone

adjacente si les instructions du manuel ne sont pas suivies.

Remarque : Utilisé pour donner des renseignements plus détaillés qui sont nécessaires dans une situation donnée.

Consignes générales de sécurité



AVERTISSEMENT : Lire les instructions de sécurité qui suivent avant d'utiliser l'outil.

- Lire attentivement le manuel de l'opérateur et s'assurer de bien comprendre les instructions avant d'utiliser l'outil.
- Ces instructions complètent les instructions fournies avec le produit. Pour d'autres procédures, se reporter aux instructions d'utilisation du produit.
- La conception de l'outil ne peut en aucun cas être modifiée sans l'autorisation du fabricant. Ne pas utiliser un outil qui semble avoir été modifié par d'autres, et toujours utiliser des accessoires d'origine. Les modifications et/ou les accessoires non autorisés peuvent entraîner des blessures graves ou la mort de l'opérateur ou d'autres personnes.
- Ne pas utiliser le produit par mauvais temps, y compris dans un brouillard épais, sous une pluie diluvienne, dans des endroits fortement venteux et en cas de froid intense, etc.
- Ne pas utiliser le produit s'il est impossible d'appeler de l'aide en cas d'accident.
- Arrêter le moteur avant de vous déplacer.
- Ne jamais déposer l'outil quand le moteur marche à moins de l'avoir sous les yeux.
- Toujours tenir le produit à deux mains. Tenir l'outil sur le côté du corps.
- Utiliser la main droite pour commander le réglage de la manette des gaz.

Consignes de sécurité pour l'utilisation



AVERTISSEMENT : Lire les instructions de sécurité qui suivent avant d'utiliser l'appareil.

- Ne jamais laisser un enfant utiliser le produit.
- Ne jamais laisser des gens utiliser le produit sans d'abord s'assurer qu'ils ont compris le contenu du manuel de l'opérateur.
- Tenir à l'écart toute personne non autorisée. Les enfants, les animaux, les observateurs et les assistants doivent rester en dehors de la zone de sécurité, soit à une distance d'au moins 15 m (50 pi) pendant le travail. Arrêter l'appareil immédiatement si une personne s'approche.
- Assurez-vous qu'il est possible de vous déplacer et de vous tenir debout en toute sécurité. Repérer les éventuels obstacles (racines, roches, branches, fossés, etc.) en cas de déplacement imprévu. Faire très attention pendant le travail sur une pente.



- Inspecter la zone de travail. Retirer tous les objets mobiles tels que les pierres, le verre cassé, les clous, les fils de fer, les cordes, etc. qui pourraient être projetés ou s'enrouler autour de la fraise ou de son dispositif de protection.
- Faire preuve de prudence à l'égard des projections d'objets. Toujours porter des lunettes de protection homologuées. Ne jamais se pencher au-dessus du dispositif de protection de l'outil de coupe. Des pierres, des débris, etc. peuvent être projetés dans vos yeux, causant la cécité ou des blessures graves.

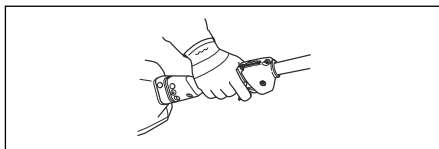

- Rester attentif aux appels ou cris d'avertissement en cas de port de protecteurs d'oreilles. Toujours enlever les protecteurs d'oreilles dès que le moteur s'arrête.
- Lorsque le moteur est en marche, garder les mains et les pieds à l'écart de l'outil de coupe.
- Lorsque le moteur est coupé, garder les mains et les pieds à l'écart de l'outil de coupe jusqu'à ce qu'il soit complètement arrêté.
- Toujours garder l'outil de coupe près du sol.
- Toujours effectuer la coupe de bordures à plein régime.
- Ramener le moteur au régime de ralenti après chaque étape de travail. De longues périodes à plein régime sans placer le moteur sous charge (c'est-à-dire sans la résistance que l'équipement de coupe exerce sur le moteur lors de l'utilisation du produit) peuvent causer de graves dommages au moteur.
- Faire particulièrement attention lorsqu'on tire la machine vers soi pendant le travail.
- Si le produit touche un objet étranger quelconque ou produit des vibrations, l'arrêter immédiatement. Débrancher le câble haute tension de la bougie. S'assurer que le produit n'a pas subi de dommages. Réparer tout dommage.
- Il arrive parfois que l'herbe ou les pierres soient coincées dans le protège-lame et l'outil de coupe. Arrêter toujours le moteur avant d'effectuer le nettoyage.

Équipement de protection personnelle



AVERTISSEMENT : Lors du fonctionnement de l'appareil, il faut utiliser l'équipement de protection individuelle homologué. Cet équipement n'élimine pas les risques de blessures, mais il peut en réduire la gravité en cas d'accident. Demander conseil au distributeur pour le choix de l'équipement qui convient. Lisez

attentivement le manuel d'utilisation et veillez à bien comprendre les instructions avant d'utiliser le produit.

- Au besoin, portez des gants.

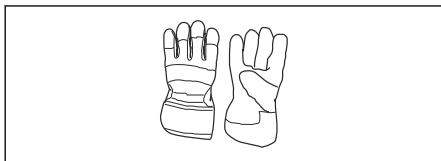

- Portez des protecteurs d'oreille homologués qui assurent une réduction adéquate du bruit.



AVERTISSEMENT : Restez attentif aux appels ou cris d'avertissement lorsque vous portez des protecteurs d'oreilles. Toujours enlever les protecteurs d'oreilles dès que le moteur s'arrête.



AVERTISSEMENT : L'exposition prolongée au bruit peut causer des lésions auditives permanentes. Utilisez toujours des protecteurs d'oreille homologués.

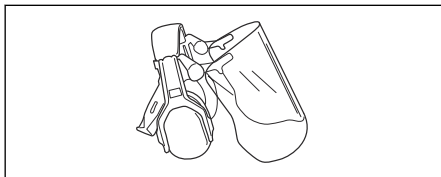

- Portez toujours des lunettes de protection homologuées. Si vous utilisez une visière, porter également des lunettes de protection approuvées. Les lunettes de protection homologuées doivent être conformes à la norme ANSI Z87.1 aux États-Unis ou à la norme EN 166 dans les pays de l'Union européenne. Les branches et les objets projetés peuvent endommager les yeux.

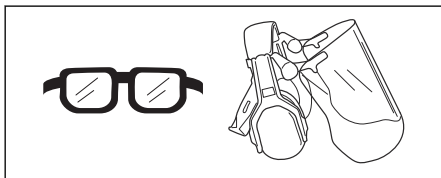

- Portez des bottes antidérapantes robustes.



- Portez toujours des pantalons résistants et longs, des bottes, des gants et des manches longues. Pour réduire tout risque de blessure provoquée par des objets attirés dans les pièces en rotation, ne pas porter de vêtements larges, d'écharpe, de bijoux, etc. S'attacher les cheveux de manière à ce qu'ils ne tombent pas en dessous des épaules.
- Utilisez un masque respiratoire dans les environnements poussiéreux.
- une trousse de premiers secours doit toujours être disponible



Dispositifs de sécurité sur l'outil



AVERTISSEMENT : Lisez les messages d'avertissement qui suivent avant d'utiliser l'outil.

Cette section décrit l'équipement de sécurité de l'outil, son usage et la façon d'en effectuer les inspections et l'entretien afin de s'assurer qu'il fonctionne correctement. Voir les instructions à la section *Aperçu de l'outil à la page 17* pour savoir où se trouvent ces pièces sur votre outil.

La durée de vie de l'outil peut être réduite et le risque d'accident peut augmenter si l'entretien de l'outil n'est pas effectué correctement et si l'entretien ou les réparations ne sont pas effectués de façon professionnelle. Pour obtenir de plus amples informations, veuillez communiquer avec votre concessionnaire le plus proche.



AVERTISSEMENT : N'utilisez jamais un outil dont les composants de sécurité sont défectueux. L'équipement de sécurité de l'outil doit être inspecté et entretenu selon les directives de la présente section. Si une inspection de l'outil détecte une panne, communiquez avec un atelier spécialisé pour réparation.



AVERTISSEMENT : Tous les travaux de réparation nécessitent une formation spéciale. Ceci concerne particulièrement l'équipement de sécurité du produit. Si

les contrôles suivants ne donnent pas un résultat positif, on doit communiquer avec un atelier spécialisé. L'achat de l'un de nos produits offre à l'acheteur la garantie d'un service et de réparations qualifiés. Si le détaillant qui vous a vendu le produit n'est pas un centre de service agréé, demandez-lui l'adresse de l'atelier spécialisé le plus proche.

Pour vérifier le dispositif de protection de l'outil de coupe



AVERTISSEMENT : Ne pas utiliser un outil de coupe dépourvu du dispositif de protection homologué. L'utilisation d'un dispositif de protection de l'outil de coupe défectueux ou inapproprié peut causer des blessures graves.

Ce dispositif de protection de l'outil de coupe a pour but d'empêcher que des objets ne soient projetés en direction de l'utilisateur. Le dispositif de protection de l'outil de coupe protège également l'utilisateur contre un contact accidentel avec la lame.

- S'assurer que le dispositif de protection de l'outil de coupe n'est pas endommagé. Remplacer le dispositif de protection de l'outil de coupe s'il a reçu un coup ou s'il est fissuré.

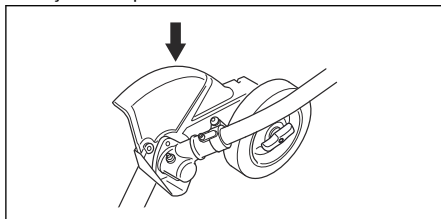

- Utiliser des pièces de rechange d'origine.

Pour vérifier la lame

La lame est conçue et fabriquée pour résister aux charges créées par la coupe des bordures de pelouse.

- Vérifier la lame pour détecter d'éventuels dommages ou fissures. Une lame endommagée doit toujours être remplacée.

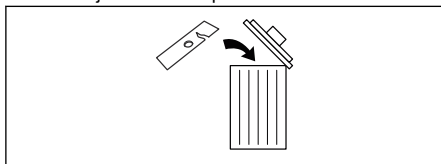

Pour vérifier la bride de support

- S'assurer que la bride de support ne présente pas de fissures liées à la fatigue ou à un serrage excessif. Mettre la bride de support au rebut s'il est endommagé.

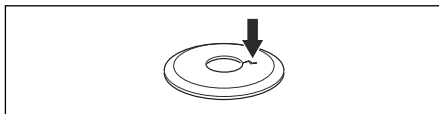

Pour vérifier le contre-écrou



MISE EN GARDE : Le revêtement en nylon à l'intérieur du contre-écrou ne doit pas être si usé qu'il soit possible de le tourner à la main. Le revêtement doit offrir une résistance d'au moins 1,5 Nm / 13 po-lb. Le contre-écrou doit être remplacé après avoir été remplacé une dizaine de fois.



MISE EN GARDE : Le contre-écrou présente un filetage à gauche. Un serrage excessif du contre-écrou peut endommager les filets.

Le contre-écrou fixe l'outil de coupe sur l'arbre de sortie. Protéger la main contre les blessures lors du montage, utiliser le dispositif de protection de l'outil de coupe en guise de protection lors du serrage à l'aide d'une clé à douille.

1. Lors de l'installation, serrer le contre-écrou dans le sens opposé au sens de rotation de l'outil de coupe. Pour le retirer, dévisser le contre-écrou en le tournant dans le sens de rotation de l'outil de coupe.

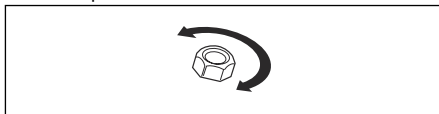

2. Serrer le contre-écrou à l'aide d'une clé à douille au couple de 15 à 20 Nm (11 à 20 pi-lb).

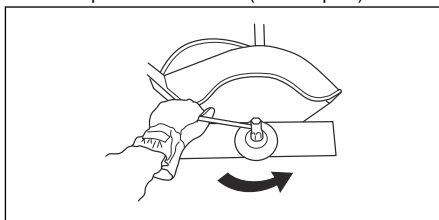

Consignes de sécurité pour la maintenance



AVERTISSEMENT : Lire les consignes de sécurité qui suivent avant de procéder à l'entretien de l'outil.

- Toujours couper le moteur avant tout travail sur l'équipement de coupe. Il continue de tourner même après que l'accélérateur soit relâché. Avant de commencer tout travail sur l'équipement de coupe, vérifier qu'il est

complètement arrêté et retirer le câble haute tension de la bougie d'allumage.

- Toujours porter des gants très résistants lors de la réparation de l'outil de coupe. Celui-ci est extrêmement tranchant et peut facilement causer une coupure.

- N'utiliser que des pièces de rechange d'origine pour les réparations.
- Entreposer le produit hors de portée des enfants.

Montage

Pour assembler le pignon conique

1. Insérer l'arbre d'entraînement dans le carter de la boîte d'engrenage conique. Mettre l'outil de coupe de sorte que l'arbre s'engage dans le pignon conique.
2. Fixer la boîte d'engrenage conique au tube de protection de l'arbre de transmission en alignant les trous de positionnement.
3. Serrer fermement la vis (A), puis le boulon de blocage (B) au couple de 6 à 8 N.m (53 à 70 po-lb).

a) Pour le modèle HEC-EX850 :

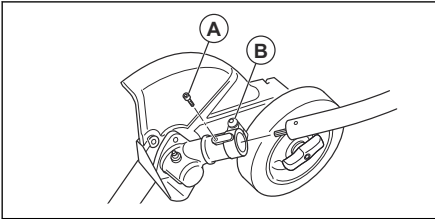

b) Pour le modèle HES-EX850 :

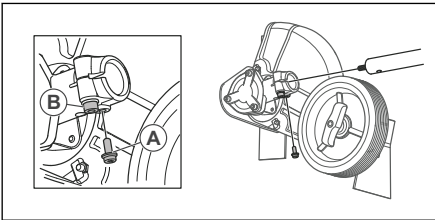

Montage de l'outil de coupe



AVERTISSEMENT : Ne jamais utiliser un outil de coupe dépourvu du dispositif de protection homologué. L'utilisation d'un dispositif de protection de l'outil de coupe défectueux ou inapproprié peut causer des blessures graves.

1. Installer le disque d'entraînement (A) de l'arbre de sortie. S'assurer que le bord du disque d'entraînement qui s'adapte dans le trou de la lame, est orienté vers l'extérieur.

a) Pour le modèle HEC-EX850 :

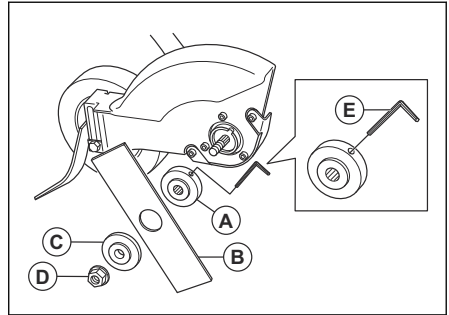

b) Pour le modèle HES-EX850 :

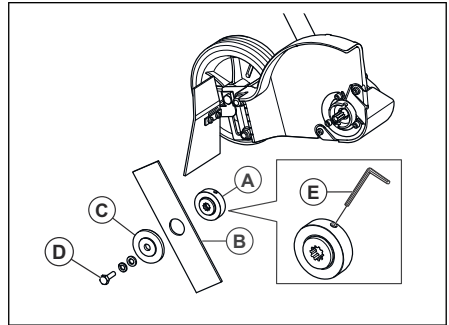

2. Bloquer la rotation de la lame en insérant la goupille d'arrêt (E) dans le trou du disque d'entraînement.
3. Monter la lame (B) sur le disque d'entraînement.
4. Monter la bride de support (C). Poser la bride de support de sorte que son bord extérieur s'appuie contre l'outil de coupe.
5. Monter le contre-écrou / le boulon de fixation de la lame (D). Le contre-écrou / le boulon de fixation de la lame présente un filetage à gauche. Serrer le contre-écrou / le boulon de fixation de la lame au couple de 15 à 20 Nm (12 à 15 pi-lb).
6. Retirer la goupille de blocage.

Pour régler la profondeur de coupe de l'outil de coupe

Régler la profondeur de coupe de l'outil de coupe avant de commencer le travail.

1. Desserrer l'écrou à oreilles.
 - a) Pour le modèle HEC-EX850 :

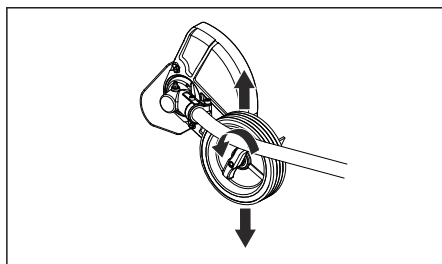

b) Pour le modèle HES-EX850 :

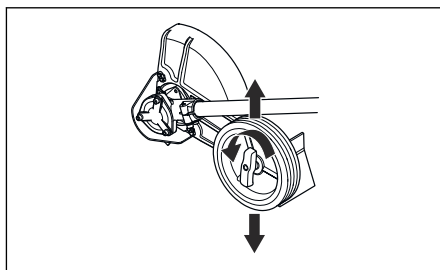

2. Régler la profondeur de coupe voulue.
3. Serrer l'écrou à oreilles.

Entretien

Introduction

Vous trouverez ci-dessous quelques instructions d'entretien général. Pour obtenir des renseignements supplémentaires, communiquez avec votre atelier d'entretien.

Pour effectuer l'entretien quotidien

- Vérifier que la lame ne tourne pas lorsque le moteur est au ralenti.
- S'assurer que le dispositif de protection de l'outil de coupe n'est ni endommagé ni fissuré. Remplacer le dispositif de protection de l'outil de coupe s'il a reçu un coup ou s'il est fissuré.
- S'assurer que la lame n'est ni endommagée ni fissurée. Remplacer la lame au besoin.
- S'assurer que la bride de support n'est pas endommagée.
- S'assurer que le contre-écrou est serré.

Pour effectuer l'entretien hebdomadaire

- S'assurer que le pignon conique est rempli au $\frac{1}{4}$ de graisse. Faire un appoint de graisse au besoin, à l'aide d'une graisse spéciale.

Pour vérifier le pignon conique

Le pignon conique est rempli de la quantité de graisse nécessaire en usine. Il n'est pas nécessaire normalement de remplacer la graisse du pignon conique à moins que des réparations soient effectuées.

- Avant d'utiliser le produit, s'assurer que le pignon conique est rempli au $\frac{1}{4}$ de graisse. Faire un appoint de graisse au besoin, à l'aide d'une graisse spéciale.
- a) Pour le modèle HEC-EX850 :

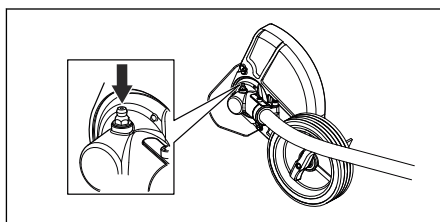

b) Pour le modèle HES-EX850 :

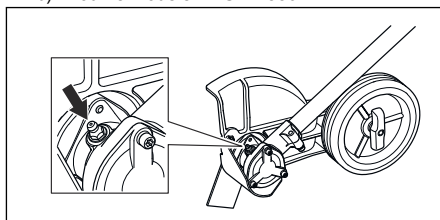

Pour lubrifier l'arbre d'entraînement flexible

Seulement pour le modèle HEC-EX850.

1. Desserrer les 2 vis du pignon conique.
2. Retirer le pignon conique.
3. Saisir fermement l'arbre creux (A) et retirer l'arbre d'entraînement flexible (B) de l'extrémité opposée de la boîte d'engrenage.

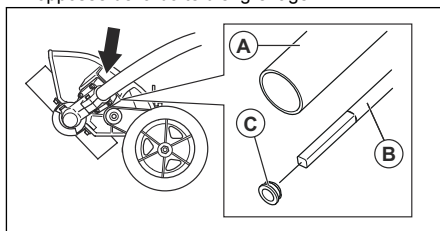

Remarque : La bague (C) tombe lors du retrait de l'arbre d'entraînement flexible. S'assurer de

ne pas l'égarer. Placer la bague de côté en toute sécurité.

4. Lubrifier toute la longueur de l'arbre d'entraînement flexible.
5. Réinsérer l'arbre d'entraînement flexible dans l'arbre creux. Lors de l'insertion de l'arbre

d'entraînement flexible, le faire tourner de sorte qu'il s'engage correctement dans le pignon conique.

6. Fixer la bague sur l'arbre d'entraînement flexible.
7. Fixer le pignon conique sur l'arbre d'entraînement creux et serrer les 2 vis.

Données techniques

Données techniques

HEC-EX850, HES-EX850	
Poids, lb/kg	8,5/3,9
Longueur de lame, po/mm	7,7/195
Trou central, lame, po/mm	1/25,4
Vitesse, lame, tr/min	7140
Niveau de puissance acoustique garanti (L_{WA}), dB(A)	114



www.redmax.com

Original instructions
Instrucciones originales
Instructions d'origine

1141192-49



2019-02-25