

Art. 1188

DE Betriebsanleitung
Bodenfeuchtesensor

EN Operating Instructions
Soil Moisture Sensor

FR Mode d'emploi
Sonde d'humidité

NL Instructies voor gebruik
Bodemvochtigheidssensor

SV Bruksanvisning
Fuktighetsmätare

DA Brugsanvisning
Fugtighedssensor

IT Istruzioni per l'uso
Tester di umidità

ES Manual de instrucciones
Sensor de humedad

PT Instruções de utilização
Sensor de humidade do solo

PL Instrukcja obsługi
Czujnik wilgotności

HU Használati utasítás
Talajnedvességérzékelő

CS Návod k použití
Čidlo půdní vlhkosti

SK Návod na použitie
Čidlo pôdnej vlhkosti

RU Инструкция по эксплуатации
Датчик влажности почвы

UK Інструкція з експлуатації
Датчик вологості ґрунту

ET Kasutusjuhend
Pinnaseniiskusandur

LT Eksploatavimo instrukcija
Dirvožemio drėgmės jutiklis

LV Lietošanas instrukcija
Augsnes mitruma sensors

Sonde d'humidité GARDENA



Ceci est la traduction du mode d'emploi original allemand. Veuillez lire attentivement le mode d'emploi et en observer les instructions. Utilisez-le pour vous familiariser avec la sonde d'humidité, son emploi correct et les consignes de sécurité.



Par mesure de sécurité, les jeunes de moins de 16 ans et les personnes n'ayant pas étudié ce mode d'emploi ne sont pas autorisés à utiliser la sonde d'humidité. Ce produit ne peut être laissé entre les mains de personnes mineures ou à capacité réduite sans la surveillance d'un adulte responsable. Les enfants doivent être surveillés afin de s'assurer qu'ils ne jouent pas avec le produit. Ne jamais utiliser l'appareil si vous êtes fatigué ou malade, ou si vous êtes sous l'influence d'alcool, de drogues ou de médicaments.

→ Veuillez conserver ce manuel en un endroit sûr.

Table des matières

1. Domaine d'application de la sonde d'humidité GARDENA	17
2. Consignes de sécurité	17
3. Fonctionnement	18
4. Mise en service	18
5. Utilisation	20
6. Mise hors service	21
7. Maintenance	21
8. Incidents de fonctionnement	22
9. Accessoires disponibles	23
10. Caractéristiques techniques	23
11. Service / Garantie	23

1. Domaine d'application de la sonde d'humidité GARDENA

Utilisation conforme à la destination :

La sonde d'humidité GARDENA est conçue pour un usage privé dans les jardins de maison et les jardins particuliers. Elle se destine exclusivement à la commande en plein air d'arroseurs et de systèmes d'arrosage en combinaison avec un programmeur GARDENA et à une commande multivoie tenant compte de l'humidité du sol.

Important



Il est interdit d'utiliser la sonde d'humidité dans un milieu industriel, professionnel, de même qu'avec des produits chimiques, alimentaires, des matières facilement inflammables ou explosives.

2. Consignes de sécurité

Batteries :

Pour garantir un fonctionnement sûr de la sonde d'humidité, utilisez seulement des mini-piles (alcalines) de 1,5 V de **type IEC LR14** !

Pour éviter une défaillance de la sonde d'humidité à cause d'une faible charge des

batteries en cas d'absence prolongée, remplacez les batteries à temps.

La durée d'utilisation écoulée des batteries et le temps d'absence prévu sont les deux facteurs essentiels. La somme de ces deux paramètres ne doit pas être supérieure à un an.

Instructions d'utilisation :

La sonde d'humidité est munie d'un mécanisme de sécurité. En cas d'endommagement du câble de la sonde ou de décharge des batteries, l'arrosage se base sur la durée réglée avec le programmeur.

La diffusion de l'humidité dans le sol après un arrosage ou des précipitations présente une certaine inertie. Dans un cas défavorable, il peut arriver que l'arrosage et la pluie soient simultanés jusqu'à ce que l'humidité de sol requise ait été atteinte.

3. Fonctionnement

La sonde d'humidité GARDENA permet de tenir compte de l'humidité du sol pour l'arrosage. La sonde assure une mesure automatique de l'humidité du sol au niveau des racines des plantes toutes les 10 minutes environ et envoie le résultat au programmeur d'arrosage.

Zone de commande de la sonde d'humidité :

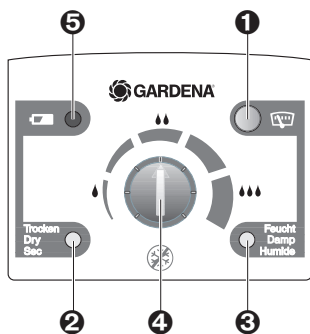

- 1 Touche d'affichage :** Affiche le dernier état d'humidité mesuré.
- 2 LED "sec" :** Indique que la sonde d'humidité mesure un état sec par rapport au régulateur de point de commutation **4**.
- 3 LED "humide" :** Indique que la sonde d'humidité mesure un état humide par rapport au régulateur de point de commutation **4**.
- 4 Régulateur de point de commutation :** Règle l'humidité du sol à partir de laquelle l'arrosage doit s'effectuer.
- 5 LED batterie :** Si la LED batterie clignote, il faut remplacer les batteries.

Quand les batteries sont déchargées et ne sont pas remplacées, le programmeur d'arrosage raccordé utilise le programme réglé.

→ Remplacement des batteries (voir **7. Maintenance** "Remplacement des batteries").

4. Mise en service

Insertion des batteries :

→ Pour l'insertion des batteries, voir **7. Maintenance** "Remplacement des batteries".

Sélection du bon emplacement de la sonde d'humidité :

Bon emplacement :

Placez la sonde d'humidité à **un endroit dans la zone arrosée** où règnent les mêmes conditions climatiques (soleil, vent, pluie, etc.) que pour les plantes.

Mauvais emplacement :

La sonde d'humidité ne doit pas être recouverte par des plantes voisines. Évitez les zones à l'ombre. Pour exclure de mauvais résultats dus à de l'humidité accumulée, évitez de placer la sonde dans une cavité.

“Implantation” de la sonde d’humidité :

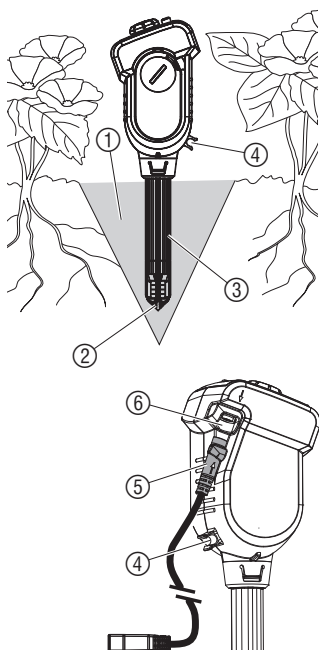

ATTENTION !

L'extrémité de la sonde assure seulement une mesure correcte de l'humidité si elle est en contact avec le sol sur toute sa surface ! Aucune poche d'air ne doit se trouver au niveau de l'extrémité de la sonde dans le sol.

1. Creusez dans le sol ① un trou d'au moins 12 cm en forme d'entonnoir.
2. Ameublissez le sol ① extrait et enlevez les pierres qui s'y trouvent.
3. Si le sol est sec, humidifiez-le.
4. Placez de nouveau le sol ① humide meuble dans le trou en forme d'entonnoir.
5. Trempez toute l'extrémité de sonde ② dans l'eau (le feutre doit être très humide).
6. Branchez le câble de sonde (long) ⑤ sur la prise ⑥ de la sonde d'humidité (livré prêt à l'emploi).
7. Enfichez la sonde d'humidité jusqu'au bord supérieur du capteur ③ dans le sol ① meuble.
A cet égard, l'extrémité de la sonde ② doit être en contact avec le sol humide sur toute sa surface.
8. Pressez légèrement le sol ① contre la sonde ③.
La sonde d'humidité ne doit pas être plantée de façon instable dans le sol.
9. Arrosez l'environnement immédiat de la sonde d'humidité avec 1 litre d'eau environ.

Suivant la nature du sol, il peut s'avérer nécessaire d'attendre plusieurs heures avant que la sonde ne mesure l'humidité réelle du sol.

Raccordement du système Micro Drip GARDENA :

Pour que l'extrémité de sonde mesure le volume d'eau fourni par le système Micro Drip GARDENA, vous pouvez placer un goutteur immédiatement au-dessus de la sonde.

→ Montez un tuyau Micro Drip de 4,6 mm (3/16") avec goutteur au support ④ de la sonde d'humidité.

Raccordement du câble adaptateur :

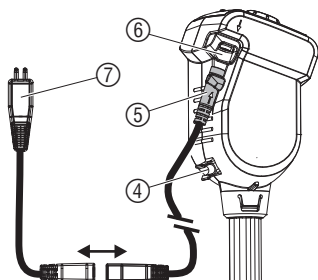

1. Posez le câble de sonde ⑤ sur / dans le sol de façon à ne pas l'endommager et à éviter tout risque de trébuchement. Placé dans le sol, le câble devrait se trouver dans un lit de sable pour ne pas être endommagé par des pierres.
2. Branchez le câble (court) adaptateur ⑦ sur le câble de sonde ⑤ (livré prêt à l'emploi).
3. Enfichez le câble adaptateur ⑦ dans la prise de sonde du programmeur d'arrosage GARDENA.

Si le câble de la sonde s'avère trop court, vous pouvez l'étendre avec le câble-rallonge GARDENA réf. 1186 (jusqu'à 105 m).

5. Utilisation

FR

Les besoins en eau des plantes dépendent de nombreux facteurs, entre autres du type de plante, du sol, de l'ensoleillement, du vent. Pour trouver le point de commutation approprié de la sonde, observez-le pendant une période de 1 à 2 semaines environ et corrigez-le si nécessaire. Si l'humidité du sol a dépassé le point de commutation réglé, le programme d'arrosage activé sur le programmateur sera arrêté prématurément ou un arrosage qui n'a pas encore démarré sera bloqué.

Préréglage du régulateur de point de commutation :

A l'état livré, le régulateur de point de commutation se trouve en position médiane, qui convient à des sols non forestiers de constitution moyenne (**humus argileux**).

Pour les **sols sableux**, le régulateur de point de commutation ⑧ devrait être préréglé **vers la droite** (plus humide).

Pour la **terre à fleurs**, le régulateur ⑧ devrait être préréglé **vers la gauche** (plus sec).

Réglage du point de commutation de la sonde d'humidité :

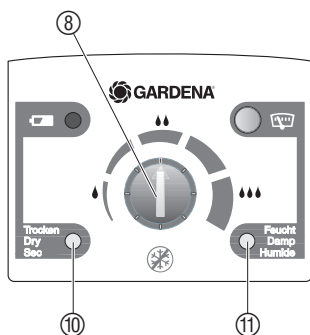

Augmentation du degré d'humidité du sol :

→ Si le sol semble trop sec pour une certaine application (type de sol ou de plante), tournez le régulateur ⑧ dans le sens "**humide**", à droite (par ex. avec une pièce d'argent).

Réduction du degré d'humidité :

→ Si le sol semble trop humide pour une certaine application (type de sol ou de plante), tournez le régulateur ⑧ dans le sens "**sec**", à gauche (par ex. avec une pièce d'argent).

Mesure de l'humidité du sol :

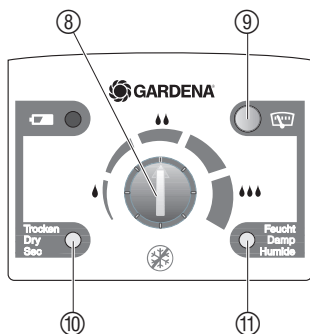

La sonde d'humidité permet de mesurer l'humidité du sol à tout moment. Quand la sonde d'humidité transmet le signal "**humide**" ⑪, aucun arrosage n'est effectué.

→ Appuyez sur la touche d'affichage ⑨.

*La dernière humidité de sol mesurée est signalée par la LED correspondante, "**sec**" ⑩ ou "**humide**" ⑪, pendant 1 minute.*

Durant la minute pendant laquelle le résultat de la mesure est signalé, vous pouvez rechercher le point de commutation approprié en tournant le régulateur jusqu'à ce que l'état affiché passe de "**sec**" ⑩ à "**humide**" ⑪ et vice versa. Si l'affichage ne commute pas, le sol est très sec ou très humide.

Conseil d'utilisation :

Pour maintenir constante l'humidité du sol, arrosez de préférence avec des cycles courts et pendant une courte durée. Cela s'applique en particulier aux jardinières de balcon qui se caractérisent par des durées d'arrosage inférieures à 5 min.

6. Mise hors service

**Rangement /
stockage
pendant l'hiver :**



Le lieu de rangement doit être inaccessible aux enfants.

1. Sortez les batteries de la sonde d'humidité.
2. Rangez la sonde d'humidité en un endroit sec à l'abri du gel.

Gestion des déchets :
(directive 2012/19/UE)



Important : Remettez les batteries usées à l'un des points de vente du réseau de distribution ou déposez-les au point de collecte municipal prévu à cet effet. La batterie doit être impérativement déchargée avant la mise au rebut.

Cet appareil ne doit pas être jeté dans les poubelles domestiques mais dans les containers spécialement prévus pour ce type de produits.

→ Important : Eliminez l'appareil par le biais du point de collecte municipal prévu à cet effet.

7. Maintenance

**Remplacement des
batteries :**

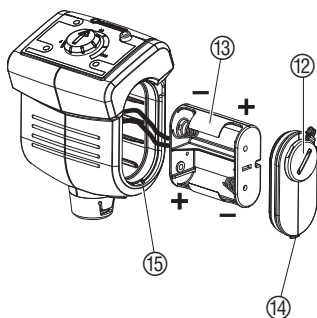

Attention : N'utilisez pas d'accus !

1. Déverrouillez le couvercle du compartiment batteries ⑫ avec une pièce d'argent (ou un grand tournevis) dans le sens des aiguilles d'une montre, puis enlevez le couvercle avec une légère pression.
2. Retirez le support de batterie ⑬ et insérez 2 batteries (mini-piles de 1,5 V, type IEC LR14).
Respectez la polarité (+/-).
3. Placez le support ⑬ dans la sonde d'humidité. Veillez à ne pas coincer les câbles.
4. Insérez l'ergot ⑭ du couvercle de compartiment batteries ⑫ dans la fente de boîtier ⑮ et appuyez le couvercle ⑫ contre. Veillez à la bonne position du joint torique.
5. Verrouillez de nouveau le couvercle de compartiment batteries ⑫ avec une pièce d'argent (ou un grand tournevis) par une rotation dans le sens antihoraire.

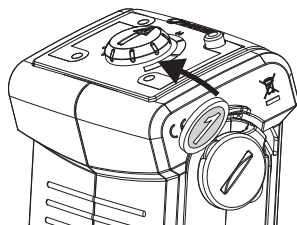

Après avoir inséré les batteries et appuyé sur la touche d'affichage, la sonde d'humidité indique le réglage "humide".

En appuyant sur la touche d'affichage, la dernière mesure apparaît et simultanément une nouvelle mesure est effectuée. Après 5 minutes, la nouvelle mesure peut être affichée en appuyant une nouvelle fois sur la touche d'affichage.

**Nettoyage de la zone de
commande :**

Si la zone de commande est sale, nettoyez-la.

N'utilisez pas de détergents agressifs ou abrasifs.

→ Nettoyez la zone de commande avec un chiffon humide (sans dissolvant).

Nettoyage / remplacement de l'extrémité de la sonde :

Si vous souhaitez changer l'emplacement de la sonde d'humidité, veillez à nettoyer / remplacer l'extrémité de la sonde. Le feutre de l'extrémité ne doit pas entrer en contact avec de la graisse.

→ Nettoyez l'extrémité ② avec de l'eau propre.

En cas d'endommagement du feutre, vous pouvez commander une extrémité de rechange auprès du service après-vente GARDENA.

→ Dévissez l'extrémité de la sonde ② et vissez la nouvelle extrémité.

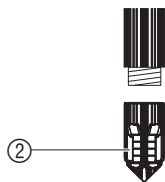

8. Incidents de fonctionnement

Problème	Cause possible	Solution
L'arrosage se met en route bien que le sol soit humide	La sonde d'humidité n'est pas placée dans la zone arrosée.	→ Placez la sonde d'humidité dans la zone arrosée.
	Le régulateur de point de commutation est réglé trop à droite sur "humide".	→ Tournez le régulateur de point de commutation à gauche jusqu'à ce qu'il soit bien réglé.
	Câble de sonde défectueux ou mal branché.	→ Vérifiez le câble de sonde et les connexions.
	Batteries usées / mal insérées / incorrectes.	→ Remplacez les batteries / introduisez-les correctement / utilisez des batteries alcalines.
	Une poche d'air se trouve à l'extrémité de la sonde.	→ Éliminez la poche d'air (voir 4. Mise en service "Implantation de la sonde d'humidité").
L'arrosage ne se met pas en route bien que le sol soit sec	La sonde d'humidité se trouve dans une cavité.	→ Placez la sonde au bon endroit (voir 4. Mise en service "Bon emplacement de la sonde d'humidité").
	Le régulateur de point de commutation est réglé trop à gauche sur "sec".	→ Tournez le régulateur de point de commutation à droite jusqu'à ce qu'il soit bien réglé.
L'indicateur de charge de batterie de la sonde d'humidité clignote	Les batteries de la sonde d'humidité sont déchargées.	→ Changez les batteries de la sonde d'humidité.
	Sonde d'humidité défectueuse.	→ Contactez le service après-vente GARDENA.



En cas de survenance d'autres problèmes, veuillez contacter le service après-vente GARDENA. Les réparations sont réservées aux points de service après-vente GARDENA ou aux revendeurs spécialisés agréés par GARDENA.

9. Accessoires disponibles

Câble-rallonge GARDENA (longueur : 10 mètres)	Pour rallonger le câble de capteur à 105 mètres maximum.	Réf. 1186
Extrémité de sonde GARDENA avec feutre	En vue d'un remplacement en cas d'extrémité de sonde endommagée.	Disponible auprès du service après-vente GARDENA

10. Caractéristiques techniques

Sonde d'humidité (Réf. 1188)	
Câble de sonde :	5 m
Câble adaptateur :	20 cm
Plage de température :	5 – 60 °C
Batteries :	2 mini-piles de type IEC LR14 (1,5 V alcalines 7,8 Ah)
Durée d'utilisation des batteries :	env. 1 an (batteries alcalines)

11. Service / Garantie

Service après-vente :

Veillez contacter l'adresse au verso.

Déclaration de garantie :

Dans le cas d'une réclamation au titre de la garantie, aucun frais ne vous sera prélevé pour les services fournis.

GARDENA Manufacturing GmbH accorde sur tous les nouveaux produits d'origine GARDENA une garantie de 2 ans à compter du premier achat chez le revendeur lorsque les produits sont exclusivement utilisés à des fins privées. Cette garantie de fabricant ne s'applique pas aux produits acquis sur un marché secondaire.

La garantie couvre tous les vices essentiels du produit, manifestement imputables à des défauts de matériel ou de fabrication. Cette garantie prend en charge la fourniture d'un produit de rechange entièrement opérationnel ou la réparation du produit défectueux qui nous est parvenu gratuitement ; nous nous réservons le droit de choisir entre ces options. Ce service est soumis aux dispositions suivantes :

- Le produit a été utilisé dans le cadre de son usage prévu selon les recommandations du manuel d'utilisation.
- Ni l'acheteur ni un tiers n'a tenté d'ouvrir ou de réparer le produit.
- Seules des pièces de rechange et d'usure GARDENA d'origine ont été utilisées pour le fonctionnement.

- Présentation de la preuve d'achat.

L'usure normale de pièces et de composants (par exemple sur des lames, pièces de fixation des lames, turbines, éclairages, courroies trapézoïdales et crantées, turbines, filtres à air, bougies d'allumage), des modifications d'aspect ainsi que les pièces d'usure et de consommation sont exclues de la garantie.

Cette garantie de fabricant est limitée à la livraison de remplacement et à la réparation en vertu des conditions mentionnées ci-avant. D'autres prétentions à notre encontre en tant que fabricant, par exemple dommages et intérêts, ne sont pas fondées par la garantie de fabricant. Cette garantie de fabricant ne concerne bien évidemment pas les réclamations de garantie existantes, légales et contractuelles envers le revendeur / l'acheteur.

La garantie de fabricant est soumise au droit de la République Fédérale d'Allemagne.

En cas de recours à la garantie, veuillez renvoyer le produit défectueux accompagné d'une copie de la preuve d'achat et d'une description du défaut, suffisamment affranchi, à l'adresse de service GARDENA.

Consommables :

L'extrémité de sonde avec feutre, qui est une pièce d'usure, est exclue de la garantie.

DE

Gefahr! Diese Maschine erzeugt ein elektromagnetisches Feld während des Betriebs. Dieses Feld kann unter Umständen mit aktiven oder passiven medizinischen Implantaten wechselwirken. Um das Risiko einer ernststen oder tödlichen Verletzung zu vermeiden, empfehlen wir Personen mit medizinischen Implantaten ihren Arzt oder Hersteller des medizinischen Implantats vor dem Betrieb der Maschine zu befragen.

Gefahr! Bei der Montage könnten Kleinteile verschluckt werden und es besteht Erstickungsgefahr durch den Polybeutel. Kleinkinder bei der Montage fernhalten.

GB

Warning! This machine produces an electromagnetic field during operation. This field may under some circumstances interfere with active or passive medical implants. To reduce the risk of serious or fatal injury, we recommend persons with medical implants to consult their physician and the medical implant manufacturer before operating this machine.

Danger! Small parts could be swallowed during assembly and there is a risk of suffocation from the polybag. Keep infants away during assembly.

FR

Danger! Ce produit génère un champ électromagnétique lors de l'utilisation. Dans certaines circonstances, ce champ peut interagir avec des implants médicaux actifs ou passifs. Afin d'éviter tout risque de blessure grave ou mortelle, nous recommandons aux personnes portant un implant médical de consulter leur médecin ou le fabricant de l'implant médical avant d'utiliser le produit.

Danger! Lors du montage, des pièces de petites dimensions peuvent être ingurgitées et le sachet en polyéthylène peut entraîner un risque d'étouffement. Veuillez maintenir les enfants à distance lors du montage.

NL

Gevaar! Deze machine genereert een elektromagnetisch veld tijdens het gebruik. Dit veld kan in sommige gevallen een wisselwerking hebben met actieve of passieve medische implantaten. Om het risico van een ernstige of dodelijke verwonding te voorkomen, adviseren wij personen met medische implantaten hun arts of fabrikant van het medische implantaat te raadplegen alvorens de machine te gebruiken.

Gevaar! Tijdens de montage zouden kleine onderdelen ingeslikt kunnen worden en er bestaat gevaar voor verstikking door de zak van polyethyleen. Houd kleine kinderen tijdens de montage op een afstand.

SV

Fara! Den här maskinen skapar ett elektromagnetiskt fält under driften. Det här fältet kan under vissa omständigheter växelverka med aktiva eller passiva medicinska implantat. För att undvika risken för allvarlig eller dödlig skada, rekommenderar vi att personer med medicinska implantat rådfrågar sin läkare eller tillverkaren av det medicinska implantatet innan maskinen används.

Fara! Vid monteringen kan smådelar sväljas och det finns kvävningsrisk genom plastpåsen. Håll småbarn borta vid monteringen.

IT

Pericolo! Questa macchina genera un campo elettromagnetico durante funzionamento. In determinate circostanze in questo campo può avere delle interazioni attive o passive con impianti medicali. Per evitare il rischio di riscontrare serie lesioni, perfino letali, consigliamo alle persone, che portano impianti medicali, di domandare al proprio medico di fiducia o al produttore dell'impianto medicale se possono utilizzare questa macchina.

Pericolo! I piccoli pezzi, in fase di montaggio, potrebbero essere ingoiati; rischio di soffocamento causato dal sacchetto in polietilene. Tenere lontano i bambini più piccoli in fase di montaggio.

ES

¡Peligro! Esta máquina genera una campo electromagnético durante el funcionamiento. Bajo determinadas circunstancias este campo puede interferir con implantaciones médicas activas o pasivas. Por este motivo y a fin de evitar el riesgo de una lesión grave o mortal, recomendamos a aquellas personas con implantaciones médicas que consulten al médico o fabricante de la implantación médica antes de poner la máquina en funcionamiento.

¡Peligro! Durante el montaje es posible tragarse piezas pequeñas y existe riesgo de asfixia por la bolsa de polietileno. Mantenga a los niños pequeños alejados del lugar de montaje.

PT

Perigo! A máquina cria um campo eletromagnético durante o funcionamento. Este campo pode eventualmente interagir com implantes médicos activos ou passivos. Para diminuir o risco de ferimentos graves ou mortais, recomendamos que as pessoas com implantes médicos consultem o seu médico ou o fabricante do implante médico antes de utilizarem a máquina.

Perigo! Manter as crianças pequenas afastadas. Durante a montagem são utilizadas peças pequenas que podem ser engolidas e os sacos de plástico representam um perigo de asfixia.

DA

Fare! Denne maskine opretter et elektromagnetisk felt under driften. Dette felt kan under nogle omstændigheder have aktiv eller passiv indflydelse på medicinske implantater. For ikke at risikere svære kvæstelser evt. med døden til følge anbefales det, at personer med medicinske implantater søger råd hos en læge eller implantatets producent, inden de arbejder med maskinen.

Fare! Under montagen kan små dele sluges, og der er fare for kvælning pga. plastikposen. Hold småbørn på afstand under montagen.

PL

Niebezpieczeństwo! Urządzenie wytwarza podczas pracy pole elektromagnetyczne. To pole może oddziaływać na aktywne i pasywne implanty medyczne. Aby uniknąć ryzyko poważnych lub śmiertelnych obrażeń ciała, zalecamy osobom posiadającym implanty medyczne przed użyciem urządzenia skontaktować się z lekarzem lub producentem implantu.

Niebezpieczeństwo! Podczas montażu może dojść do połknięcia drobnych elementów i istnieje ryzyko uduszenia torebką foliową. Małe dzieci należy trzymać z dala od miejsca montażu.

DE Produkthaftung

Wir weisen ausdrücklich darauf hin, dass wir in Übereinstimmung mit dem Produkthaftungsgesetz nicht für Schäden haften, die durch unsere Produkte entstehen, wenn diese unsachgemäß und nicht durch einen von uns autorisierten Servicepartner repariert wurden oder wenn keine Original GARDENA Teile oder von uns zugelassene Teile verwendet wurden.

EN Product Liability

In accordance with the German Product Liability Act, we hereby expressly declare that we accept no liability for damage incurred from our products where said products have not been properly repaired by a GARDENA-approved service partner or where original GARDENA parts or parts authorised by GARDENA were not used.

FR Responsabilité

Conformément à la loi relative à la responsabilité du fait des produits défectueux, nous déclarons expressément par la présente que nous déclinons toute responsabilité pour les dommages résultant de nos produits, si lesdits produits n'ont pas été correctement réparés par un partenaire d'entretien agréé GARDENA ou si des pièces d'origine GARDENA ou des pièces agréées GARDENA n'ont pas été utilisées.

NL Productaansprakelijkheid

Conform de Duitse wet inzake productaansprakelijkheid verklaren wij hierbij uitdrukkelijk dat wij geen aansprakelijkheid aanvaarden voor schade ontstaan uit onze producten waarbij deze producten niet zijn gerepareerd door een GARDENA-erkende servicepartner of waarbij geen originele GARDENA-onderdelen of onderdelen die door GARDENA zijn goedgekeurd zijn gebruikt.

SV Produktansvar

I enlighet med tyska produktansvarslagar förklarar vi härmed uttryckligen att vi inte åtar oss något ansvar för skador som orsakas av våra produkter där produkterna inte har genomgått korrekt reparation från en GARDENA-godkänd servicepartner eller där originaldelar från GARDENA eller delar godkända av GARDENA inte använts.

DA Produktansvar

I overensstemmelse med den tyske produktansvarslav erklærer vi hermed udtrykkeligt, at vi ikke påtager os noget ansvar for skader på vores produkter, hvis de pågældende produkter ikke er blevet repareret korrekt af en GARDENA-godkendt servicepartner, eller hvor der ikke er brugt originale GARDENA-reservedele eller godkendte reservedele fra GARDENA.

FI Tuotevastuu

Saksan tuotevastuulain mukaisesti emme ole vastuussa laitteiden vaurioista, jos korjauksia ei ole tehnyt GARDENAn hyväksymä huoltoliike tai jos niiden syynä on muiden kuin alkuperäisten GARDENA-varaosien tai GARDENAn hyväksymien varaosien käyttö.

IT Responsabilità del prodotto

In conformità con la Legge tedesca sulla responsabilità del prodotto, con la presente dichiariamo espressamente che decliniamo qualsiasi responsabilità per danni causati dai nostri prodotti qualora non siano stati correttamente riparati presso un partner di assistenza approvato GARDENA o laddove non siano stati utilizzati ricambi originali o autorizzati GARDENA.

ES Responsabilidad sobre el producto

De acuerdo con la Ley de responsabilidad sobre productos alemana, por la presente declaramos expresamente que no aceptamos ningún tipo de responsabilidad por los daños ocasionados por nuestros productos si dichos productos no han sido reparados por un socio de mantenimiento aprobado por GARDENA o si no se han utilizado piezas originales GARDENA o piezas autorizadas por GARDENA.

PT Responsabilidade pelo produto

De acordo com a lei alemã de responsabilidade pelo produto, declaramos que não nos responsabilizamos por danos causados pelos nossos produtos, caso os tais produtos não tenham sido devidamente reparados por um parceiro de assistência GARDENA aprovado ou se não tiverem sido utilizadas peças GARDENA originais ou peças autorizadas pela GARDENA.

PL Odpowiedzialność za produkt

Zgodnie z niemiecką ustawą o odpowiedzialności za produkt, niniejszym wyraźnie oświadczamy, że nie ponosimy żadnej odpowiedzialności za szkody poniesione na skutek użytkowania naszych produktów, w przypadku gdy naprawa tych produktów nie była odpowiednio przeprowadzana przez zatwierdzonego przez firmę GARDENA partnera serwisowego lub nie stosowano oryginalnych części GARDENA albo części autoryzowanych przez tę firmę.

<p>DE EG-Konformitätserklärung</p> <p>Der Unterzeichner, GARDENA Germany AB, PO Box 7454, S-103 92 Stockholm, Schweden, bescheinigt hiermit, dass die nachstehend aufgeführten Produkte bei Verlassen des Werks die harmonisierten EU-Leitlinien, EU-Normen für Sicherheit und besondere Normen erfüllen. Dieses Zertifikat verliert seine Gültigkeit, wenn die Produkte ohne unsere Genehmigung verändert werden.</p>	<p>PT Declaração de conformidade CE</p> <p>O abaixo-assinado, GARDENA Germany AB, PO Box 7454, S-103 92 Stockholm, Suécia, certifica por este meio que, ao sair da nossa fábrica, as unidades indicadas acima estão em conformidade com as diretrizes uniformizadas da UE, os padrões de segurança da UE e os padrões específicos do produto. Este certificado deixa de ser válido se as unidades forem modificadas sem a nossa aprovação.</p>
<p>EN EC Declaration of Conformity</p> <p>The undersigned, GARDENA Germany AB, PO Box 7454, S-103 92 Stockholm, Sweden, hereby certifies that, when leaving our factory, the units indicated below are in accordance with the harmonised EU guidelines, EU standards of safety and product specific standards. This certificate becomes void if the units are modified without our approval.</p>	<p>PL Deklaracja zgodności WE</p> <p>Niżej podpisany przedstawiciel firmy GARDENA Germany AB, PO Box 7454, S-103 92 Stockholm, Szwecja, niniejszym oświadczam, że podane poniżej wyroby opuszczające fabrykę są zgodne ze zharmonizowanymi normami UE oraz z obowiązującymi w UE przepisami bezpieczeństwa i normami dotyczącymi danego produktu. Modyfikacja wyrobów bez naszej zgody powoduje unieważnienie niniejszego certyfikatu.</p>
<p>FR Déclaration de conformité CE</p> <p>Le constructeur, soussigné : GARDENA Germany AB, PO Box 7454, S-103 92 Stockholm, Suède, déclare qu'à la sortie de ses usines le matériel neuf désigné ci-dessous était conforme aux prescriptions des directives européennes énoncées ciaprès et conforme aux règles de sécurité et autres règles qui lui sont applicables dans le cadre de l'Union européenne. Toute modification apportée à cet appareil sans notre accord annule la validité de ce certificat.</p>	<p>HU EK megfeleléségi nyilatkozat</p> <p>Alulírott GARDENA Germany AB, PO Box 7454, S-103 92 Stockholm, Svédország, ezzel tanúsítjuk, hogy az alábbiakban leírt egységek a gyár elhagyásakor megfeleltek a harmonizált uniós előírásoknak és biztonsági és termékspecifikus szabványoknak. Ez a tanúsítvány érvényét veszti, ha az egységeket jóváhagyásunk nélkül átalakítják.</p>
<p>NL EG-conformiteitsverklaring</p> <p>De ondergetekende, GARDENA Germany AB, PO Box 7454, S-103 92 Stockholm, Zweden, verklaart hierbij dat de producten die hieronder staan vermeld, wanneer ze onze fabriek verlaten, in overeenstemming zijn met de geharmoniseerde Europese richtlijnen, EU-normen voor veiligheid en productspecifieke normen. Dit certificaat vervalt als de producten worden aangepast zonder onze toestemming.</p>	<p>CS Prohlášení o shodě ES</p> <p>Níže uvedená společnost GARDENA Germany AB, PO Box 7454, S-103 92 Stockholm, Švédsko, tímto potvrzuje, že při opuštění naší továrny jsou jednotky uvedené níže v souladu s harmonizovanými pokyny EU, standardy EU ohledně bezpečnosti a specifickými produktovými standardy. Tento certifikát pozbývá platnosti, pokud dojde k úpravě jednotek bez našeho schválení.</p>
<p>SV EÜ-försäkran om överensstämmelse</p> <p>Undertecknad firma GARDENA Germany AB, PO Box 7454, S-103 92 Stockholm, Sverige, intygar härmed att nedan nämnda produkter, när de lämnar vår fabrik, överensstämmer med EU:s riktlinjer, EU:s säkerhetsstandarder och produktspecifika standarder. Detta intyg skall enligt förklarar om produkten ändras utan vårt godkännande.</p>	<p>SK EÜ vyhlásenie o zhode</p> <p>Dolu podpísaná spoločnosť GARDENA Germany AB, PO Box 7454, S-103 92 Stockholm, týmto osvedčuje, že nižšie uvedené jednotky boli v súlade s harmonizovanými usmerneniami EÚ, normami EÚ v oblasti bezpečnosti a špecifickými normami týkajúcimi sa produktu v čase opustenia výrobného závodu. Toto osvedčenie stráca platnosť, ak boli jednotky zmenené bez nášho súhlasu.</p>
<p>DA EU-overensstemmelseserklæring</p> <p>Undertegnede, GARDENA Germany AB, PO Box 7454, S-103 92 Stockholm, Sverige, erklærer hermed, at nedenfor anførte enheder er i overensstemmelse med de harmoniserede EU-retningslinjer, EU-standarder for sikkerhed og produktspecifikke standarder, når de forlader fabrikken. Denne erklæring ugyldiggøres, hvis enhederne ændres uden vores godkendelse.</p>	<p>EL Δήλωση Συμμόρφωσης EK</p> <p>Η υπογεγραμμένη εταιρεία, GARDENA Germany AB, PO Box 7454, S-103 92 Stockholm, Σουηδία, πιστοποιεί ότι, κατά την έξοδο από το εργοστάσιο, οι μονάδες που αναφέρονται κατωτέρω συμμορφώνονται με τις εναρμονισμένες οδηγίες ΕΕ, τα πρότυπα ασφαλείας της ΕΕ και τα συγκεκριμένα πρότυπα προϊόντος. Αυτό το πιστοποιητικό καθίσταται άκυρο εάν οι μονάδες έχουν τροποποιηθεί χωρίς την έγκρισή μας.</p>
<p>FI EY-vaatimusten mukaisuusvakuutus</p> <p>GARDENA Germany AB, PO Box 7454, S-103 92 Stockholm, Ruotsi, vakuuttaa täten, että alla mainitut laitteet ovat tehtaalta lähtessään yhdenmukaistettujen EU-säännösten, EU:n turvastandardien ja tuotekohtaisten standardien mukaisia. Tämä vakuutus mitätöityy, jos laitteita muutetaan ilman hyväksyntäämme.</p>	<p>SL Izjava ES o skladnosti</p> <p>Spodaj podpisana, GARDENA Germany AB, PO Box 7454, S-103 92 Stockholm, Švedska, s to izjavo potrjuje, da je bila spodaj navedena enota ob izhodu iz tovarne skladna z usklajenimi smernicami EU, standardi EU za varnost in standardi, specifičnimi za izdelek. Izjava postane neveljavna v primeru neodobrene spremembe enote.</p>
<p>IT Dichiarazione di conformità CE</p> <p>La sottoscritta GARDENA Germany AB, PO Box 7454, S-103 92 Stockholm, Svezia, certifica che il prodotto qui di seguito indicato, nei modelli da noi commercializzati, è conforme alle direttive armonizzate UE nonché agli standard di sicurezza UE e agli standard specifici di prodotto. Qualunque modifica apportata al prodotto senza nostra specifica autorizzazione invalida la presente dichiarazione.</p>	<p>HR Izjava o usklađenosti EZ</p> <p>Niže potpisana GARDENA Germany AB, PO Box 7454, S-103 92 Stockholm, Švedska, ovime potvrđuje kako su u nastavku navedene jedinice prilikom napuštanja tvornice bile u skladu s usklađenim smjernicama EU, EU sigurnosnim standardima i standardima specifičnima za proizvod. Ova certifikacija poništava se ako se jedinice izmjenjuju bez odobrenja.</p>
<p>ES Declaración de conformidad CE</p> <p>El abajo firmante, GARDENA Germany AB, PO Box 7454, S-103 92 Stockholm, Suecia, certifica por la presente que, cuando salen de la fábrica, las unidades indicadas a continuación cumplen las normas de armonización de la UE, las normas de la UE sobre seguridad y las normas específicas del producto. Este certificado quedará sin efecto si se modifican las unidades sin nuestra autorización.</p>	<p>RO Declarație de conformitate CE</p> <p>Subscrisa, GARDENA Germany AB, PO Box 7454, S-103 92 Stockholm, Suedia, certifică prin prezenta că, la momentul ieșirii din fabrica noastră, unitățile indicate mai jos sunt în conformitate cu directivele UE armonizate, cu standardele UE de siguranță și cu standardele specifice ale produsului. Prezentul certificat devine nul dacă unitățile sunt modificate fără aprobarea noastră.</p>

<p>Bezeichnung des Gerätes: Bodenfeuchtesensor Description of the unit: Soil Moisture Sensor Désignation du matériel : Sonde d'humidité Omschrijving van het apparaat: Bodemvochtigheidssensor Produktbeskrivning: Fuktighetsmätare Beskrivelse af enhederne: Fugtighedssensor Laitteiden nimitys: Kosteusanturi Descrizione del prodotto: Tester di umidità Descripción de la mercancía: Sensor de humedad Descrição do aparelho: Sensor de humidade do solo Opis urządzenia: Czujnik wilgotności A készülék megnevezése: Talajnedvességérzékelő Označení přístroje: Čidlo půdní vlhkosti Označenie prístroja: Čidlo pôdnej vlhkosti Όνομασία της συσκευής: Υγρασιόμετρο Oznaka naprave: Senzor vlažnosti tal Descririerea articolului: Senzor de umiditate a solului Обозначение на уредите: Сензор за влага на почвата Seadméte nimetus: Pinnaseniiskusandur Gaminio pavadinimas: Dirvožemio drėgmės jutiklis Iekārtu apzīmējums: Augsnes mitruma sensors</p>	<p>Anbringningsjahr der CE-Kennzeichnung: 2016 Year of CE marking: 2016 Date d'apposition du marquage CE : 2016 Installatiejaar van de CE-aanduiding: 2016 CE-Märkningsår: 2016 CE-Mærkningsår: 2016 CE-merkin kiinnitysvuosi: 2016 Anno di rilascio della certificazione CE: 2016 Colocación del distintivo CE: 2016 Ano de marcação pela CE: 2016 Rok nadania znaku CE: 2016</p>	<p>CE bejegyzés kelte: 2016 Rok pridelení značky CE: 2016 Rok pridelenia označenia CE: 2016 Έτος πιστοποίησης ποιότητας CE: 2016 Leto namestitve oznake CE: 2016 Anul de marcarea CE: 2016 Година на поставяне на CE-маркировка: 2016 CE-märkjistuse paigaldamise aasta: 2016 CE- markējuma uzlikšanas gads: 2016 Metai, kuriais paženklinta CE-ženklui: 2016</p>
<p>Typ: Art.-Nr.: Típusok: Cikkszám: Type: Art. No.: Typ: Č.výr: Type: Référence: Typ: Č.výr: Type: Art. nr.: Τύπος: Κωδ. Νο.: Type: Art.nr.: Tip: Št. art.: Type: Varenr.: Tipuri: Nr art.: Typit: Art.-n:o.: Типове: Арт.-№: Modello: Art.: Tüübid: Toote nr: Tipo: Art. Nº: Tipas: Gaminio Nr.: Tipo: Art. Nº: Tipi: Art.-Nr.: Type: Nr art.: 1188</p>	<p>Ulm, den 25.02.2016 Ulm, 25.02.2016 Fait à Ulm, le 25.02.2016 Ulm, 25-02-2016 Ulm, 2016.02.25. Ulm, 25.02.2016 Ulmissa, 25.02.2016 Ulm, 25.02.2016 Ulm, 25.02.2016 Ulm, 25.02.2016 Ulm, 25.02.2016r. Ulm, 25.02.2016 V Ulmu, dne 25.02.2016 Ulm, 25.02.2016 Ulm, 25.02.2016 Ulm, 25.02.2016 Ulm, 25.02.2016 Ulm, 25.02.2016 Ulm, 2016.02.25 Ulm, 25.02.2016 Ulm, 25.02.2016 Ulm, 25.02.2016 Ulma, 25.02.2016</p>	<p>Der Bevollmächtigte Authorised representative Représentant légal Gemachtigde Behörig Firmatecknare Teknisk direktør Valtuutettu edustaja Rappresentante autorizzato Representante autorizado Representante autorizado Uprawniony do reprezentacji Meghatalmazott Zplnomocnenec Splnomocnenec Νόμιμος εκπρόσωπος της εταιρίας Vodja tehničnega oddelka Conducerea tehnică Упълномощен Volitatud esindaja Igalotatis atstovavs Pilnvarotā persona</p> <p><i>Reinhard Pompe</i> Reinhard Pompe (Vice President)</p>
<p>EU-Richtlinien: EU szabványok: EU directives: Směrnice EU: Directives européennes: Smernice EU: EU-richtlijnen: Προδιαγραφές EK: EU direktiv: Smernice EU: EU Retningslinier: Directive UE: EY-direktiivit: EC-директиви: Direttive UE: ELi direktiivid: Normativa UE: ES direktyvos: Directrices da UE: ES-direktivas: Direktywy UE: 2014/30/EG 2011/65/EG</p>	<p>Hinterlegte Dokumentation: GARDENA Technische Dokumentation M. Kugler 89079 Ulm Deposited Documentation: GARDENA Technical Documentation M. Kugler 89079 Ulm Documentation déposée: Documentation technique GARDENA M. Kugler 89079 Ulm</p>	

Deutschland / Germany

GARDENA
Manufacturing GmbH
Central Service
Hans-Lorenser-Straße 40
D-89079 Ulm
Produktfragen:
(+49) 731 490-123
Reparaturen:
(+49) 731 490-290
service@gardena.com

Albania

COBALT Sh.p.k.
Rr. Siri Kodra
1000 Tirana

Argentina

Husqvarna Argentina S.A.
Av.del Libertador 5954 –
Piso 11 – Torre B
(C1428ARP) Buenos Aires
Phone: (+54) 11 5194 5000
info.gardena@
ar.husqvarna.com

Armenia

Garden Land Ltd.
61 Tigran Mets
0005 Yerevan

Australia

Husqvarna Australia Pty. Ltd.
Locked Bag 5
Central Coast BC
NSW 2252
Phone: (+61) (0) 2 4352 7400
customer.service@
husqvarna.com.au

Austria / Österreich

Husqvarna Austria GmbH
Industriezeile 36
4010 Linz
Tel.: (+43) 732 7701 01-485
service.gardena@
husqvarnagroup.com

Azerbaijan

Firm Progress
a. Aliyev Str. 26A
1052 Bakı

Belgium

Husqvarna België nv/sa
Gardena Division
Rue Egide Van Ophem 111
1180 Uccle / Ukkel
Tel.: (+32) 2 720 92 12
info@gardena.be

Bosnia / Herzegovina

SILK TRADE d.o.o.
Industrijska zona Bukva bb
74260 Tešanj

Brazil

Husqvarna do Brasil Ltda
Av. Francisco Matarazzo,
1400 – 19º andar
São Paulo – SP
CEP: 05001-903
Tel: 0800-112252
marketing.br.husqvarna@
husqvarna.com.br

Bulgaria

AGROLAND България АД
бул. 8 Декември, №13
Офис 5
1700 Студентски град
София
Тел.: (+359) 24666910
info@agroland.eu

Canada / USA

GARDENA Canada Ltd.
100 Summerlea Road
Brampton, Ontario L6T 4X3
Phone: (+1) 905 792 9330
info@gardenacanada.com

Chile

Maquinarias Agroforestales
Ltda. (Maga Ltda.)
Santiago, Chile
Avda. Chesteron
8355 comuna Las Condes
Phone: (+56) 2 202 4417
Dalton@мага.cl
Zipcode: 7560330

China

Husqvarna (Shanghai)
Management Co., Ltd.
富世华 (上海) 管理有限公司
3F, Beng Square B,
No207, Song Hong Rd.,
Chang Ning District,
Shanghai, PRC. 200335
上海市长宁区沁虹路207号明
基广场B座3楼, 邮编: 200335

Colombia

Husqvarna Colombia S.A.
Calle 18 No. 68 D-31, zona
Industrial de Montevideo
Bogotá, Cundinamarca
Tel. 571 2922700 ext. 105
jairo.salazar@
husqvarna.com.co

Costa Rica

Compania Exim
Euroberoamericana S.A.
Los Colegios, Moravia,
200 metros al Sur del Colegio
Saint Francis – San José
Phone: (+506) 297 68 83
exim_euro@racsa.co.cr

Croatia

Husqvarna Austria GmbH
Industriezeile 36
4010 Linz
Tel.: (+43) 732 77 01 01-485
service.gardena@
husqvarnagroup.com

Cyprus

Med Marketing
17 Digeni Akrita Ave
P.O. Box 27017
1641 Nicosia

Czech Republic

Husqvarna Česko s.r.o.
Türkova 2319/5b
149 00 Praha 4 – Chodov
Bezplatná infolinka:
800 100 425
servis@cz.husqvarna.com

Denmark

GARDENA DANMARK
Lejrevj 19, st.
3500 Værløse
Tlf.: (+45) 70264770
husqvarna@husqvarna.dk
www.gardena.com/dk

Dominican Republic

BOSQUESA, S.R.L
Carretera Santiago Licey
Km. 5 ½
Ingeniera Copal II.
Santiago
Dominican Republic
Phone: (+809) 736-0333
joserbosquesa@claro.net.do

Ecuador

Husqvarna Ecuador S.A.
Arujos E1-181 y 10 de
Agosto Quito, Pichincha
Tel. (+593) 22800739
francisco.jacom@
husqvarna.com.ec

Estonia

Husqvarna Eesti OÜ
Valdeku 132
EE-11216 Tallinn
info@gardena.ee

Finland

Oy Husqvarna Ab
Gardena Division
Lauttarhankatu 8 B / PL 3
00581 HELSINKI
www.gardena.fi

France

Husqvarna France
9/11 Allée des pierres mayettes
92635 Gennevilliers Cedex
France
http://www.gardena.com/fr
N° AZUR: 0 810 00 78 23
(Prix d'un appel local)

Georgia

Transporth LLC
8/57 Baleshwill street
0159 Tbilisi, Georgia
Phone: (+995) 322 14 71 71

Great Britain

Husqvarna UK Ltd
Preston Road
Aycliffe Industrial Park
Newton Aycliffe
County Durham
DL5 6UP
info.gardena@
husqvarna.co.uk

Greece

Π.ΠΑΠΑΔΟΠΟΥΛΟΣ ΑΕΒΕ
Λεωφ. Αθηνών 92
Αθήνα
T.K.104 42
Ελλάδα
Τηλ. (+30) 210 51 93 100
info@papadopoulos.com.gr

Hungary

Husqvarna Magyarországi Kft.
Ezred u. 1-3
1044 Budapest
Telefon: (+36) 1 251-4161
vevozsolgalat.husqvarna@
husqvarna.hu

Iceland

O. Johnson & Kaaber
Tunguhsalsi 1
110 Reykjavik
ojo@ojk.is

India

Husqvarna UK Ltd
Preston Road
Aycliffe Industrial Park
Newton Aycliffe
County Durham
DL5 6UP
info.gardena@
husqvarna.co.uk

Italy

Husqvarna Italia S.p.A.
Via Santa Vecchia 15
23868 VALMADRERA (LC)
Phone: (+39) 0341.203.111
assistenza.italia@
it.husqvarna.com

Japan

KAUKUICHI Co. Ltd.
Sumitomo Realty &
Development Kojimachi
BLDG., 8F
5-1 Nibanncyo
Chiyoda-ku
Tokyo 102-0084
Phone: (+81) 33 264 4721
m_ishihara@kaku-ichi.co.jp

Kazakhstan

LAMED LTD.
155/1, Tazhibayevoi Str.
050060 Almaty
IIP Schmidt
Abayavenue 3B
110 005 Kostanay

Korea

Kyung Jin Trading Co.,LTD.
107-4, SunDuk Bld.,
YangJae-dong,
Seocho-gu,
Seoul, (zipcode: 137-891)
Phone: (+82) (0)2 574-6300

Kyrgyzstan

Alye Maki
av. Moladaya Guardir J 3
720014
Bishkek

Latvia

Husqvarna Latvija SIA
Ulbrokas 19A
LV-1021 Rīga
info@gardena.lv

Lithuania

UAB Husqvarna Lietuva
Ateities pl. 77C
LT-52104 Kaunas
info@gardena.lt

Luxembourg

Magasins Jules Neuberg
39, rue Jacques Stas
Luxembourg-Gasperich 2549
Case Postale No. 12
Luxembourg 2010
Phone: (+352) 40 14 01
api@neuberg.lu

Mexico

AFOSA
Av. Lopez Mateos Sur # 5019
Col. La Calma 45070
Zapopan, Jalisco
Mexico
Phone: (+52) 33 3818-3434
icorneja@afosa.com.mx

Moldova

Convel S.R.L.
290A Muncestri Str.
2002 Chisinau

Netherlands

Husqvarna Nederland B.V.
GARDENA Division
Postbus 50131
1305 AC ALMERE
Phone: (+31) 36521 00 10
info@gardena.nl

Neth. Antilles

Jonka Enterprises N.V.
St. Rosa Weg 196
P.O. Box 8200
Curaçao
Phone: (+599) 9 767 66 55
pgm@jonka.com

New Zealand

Husqvarna New Zealand Ltd.
PO Box 76-437
Manukau City 2241
Phone: (+64) (0) 9 9202410
support.nz@husqvarna.co.nz

Norway

Gardena Norge AS
Gardena Division
Traskerveien 36
1708 Sarpsborg
info@gardena.no

Peru

Husqvarna Perú S.A.
Jr. Ramón Cárcamo 710
Lima 1
Tel: (+51) 1 3320400 ext.416
juan_remujo@
husqvarna.com

Poland

Husqvarna
Poland Spółka z o.o.
ul. Wysockiego 15 b
03-371 Warszawa
Phone: (+48) 22 330 96 00
gardena@husqvarna.com.pl

Portugal

Husqvarna Portugal, SA
Lagoa - Albarraque
2635 - 595 Rio de Mouro
Tel.: (+351) 21 922 85 30
Fax: (+351) 21 922 85 36
info@gardena.pt

Romania

Madox International Srl
Soseaua Odaii 117 - 123,
RO 013603 Bucuresti, S.1
Phone: (+40) 21 352 76 03
madox@ines.ro

Russia / Россия

ООО «Хускварна»
1414400, Московская обл.,
г. Химки,
улица Ленинградская,
владение 39, стр.6
Бизнес Центр
„Химки Бизнес Парк”,
помещение 0B02_04
http://www.gardena.ru

Serbia

Domel d.o.o.
Autoput za Novi Sad bb
11273 Belgrade
Phone: (+381) 11848 88 12
miroslav.jejina@domel.rs

Singapore

Hv-Ray PRIVATE LIMITED
40 Jalan Pampin
#02-08 Tat Ann Building
Singapore 571785
Phone: (+65) 6253 2277
shiyang@hryray.com.sg

Slovak Republic

Husqvarna Česko s.r.o.
Türkova 2319/5b
149 00 Praha 4 – Chodov
Bezplatná infolinka:
800 154 044
servis@sk.husqvarna.com

Slovenia

Husqvarna Austria GmbH
Industriezeile 36
4010 Linz
Tel.: (+43) 732 77 01 01-485
service.gardena@
husqvarnagroup.com

South Africa

Husqvarna
South Africa (Pty) Ltd
Postnet Suite 250
Private Bag X6,
Cascades, 3202
South Africa
Phone: (+27) 33 846 9700
info@gardena.co.za

Spain

Husqvarna España S.A.
Calle de Rivas nº 10
28052 Madrid
Phone: (+34) 91 708 05 00
atencioncliente@gardena.es

Suriname

Agrofix n.v.
Verlengde Hogestraat # 22
Phone: (+597) 472426
agrofix@sr.net
Pobox : 2006
Paramaribo
Suriname – South America

Sweden

Husqvarna AB
Gardena Division
S-561 82 Huskvarna
gardenaorder@husqvarna.se

Switzerland / Schweiz

Husqvarna Schweiz AG
Consumer Products
Industriestrasse 10
5506 Mägenwil
Phone: (+41) (0) 62 887 37 90
info@gardena.ch

Turkey

Dost Bağcı Dış Ticaret
Müessesilik A.Ş
Yunus Mah. Adli Sok. No:3
Ic Kapi No: 1 Kartal
34873 Istanbul
Phone: (+90) 216 38 93 939
info@dstbahce.com.tr

Ukraine / Україна

ТОВ «Хускварна Україна»
Васильківська, 34,
офіс 204-г
03022, м. Київ
Тел. (+38) 044 496 39 02
info@gardena.ua

Uruguay

Entre Rios 1083 CP 1800
Montevideo – Uruguay
Tel: (+598) 22 03 18 44
info@felisa.com.uy

Venezuela

Corporación Casa y Jardín C.A.
Av. Caroní, Edif. Trezmen, PB.
Colinas de Bello Monte.
1050 Caracas.
Tlf: (+56) 212 992 33 22
info@casayjardin.net.ve

1188-20 960.12/0719

© GARDENA
Manufacturing GmbH
D-89070 Ulm
http://www.gardena.com