



Gaminys 19032

**LT Eksploatavimo instrukcija**  
Išmanusis laistymo valdikis „**smart** Irrigation Control“

---

# **GARDENA išmanusis laistymo valdiklis „smart Irrigation Control“ 24 V**

---

1. SAUGA . . . . .	4
2. SURINKIMAS . . . . .	6
3. INSTALIAVIMAS . . . . .	8
4. NAUDOJIMAS . . . . .	19
5. TECHNINĖ PRIEŽIŪRA . . . . .	22
6. LAIKYMAS . . . . .	22
7. GEDIMŲ ŠALINIMAS . . . . .	24
8. TECHNINIAI DUOMENYS . . . . .	26
9. PRIEDAI . . . . .	27
10. SERVISAS/GARANTIJA . . . . .	28

## Instrukcijos originalo vertimas.



Saugumo sumetimais šiuo gaminiu draudžiama naudotis vaikams ir paaugliams iki 16 metų amžiaus bei asmenims, nesusipažinusiems su šia eksploataavimo instrukcija. Neįgalūs asmenys gali naudotis gaminiu tik jei yra prižiūrimi arba apmokyti atsakingo asmens. Vaikus reikia prižiūrėti, kad būtų užtikrinta, jog jie nežaidžia su gaminiu. Niekada nesinaudokite gaminiu pavargę, sergantys ar apsvaigę nuo alkoholio, narkotikų ar vaistų.

### ***Naudojimas pagal paskirtį:***

**GARDENA išmanusis laistymo valdiklis „smart Irrigation Control“** skirtas asmeniniam naudojimui namų ir mėgėjų soduose purkštuvams bei laistymo sistemoms valdyti. Jį galima naudoti automatiniam laistymui per atostogas. Skirtas naudoti tiktai meteorologinių sąlygų poveikiui atsparioje ir nedulkėtoje vietoje. Neskirtas naudoti viduje.

**GARDENA išmanusis laistymo valdiklis „smart Irrigation Control“** yra laistymo sistemos dalis ir gali būti programuojamas tik kartu su **GARDENA išmaniuoju šliuzu „smart Gateway“**.

**GARDENA išmanusis laistymo valdiklis „smart Irrigation Control“** konfigūruojamas **GARDENA išmaniosios sistemos „smart system“ mobiliojoje programėlėje** ir valdo laistymą. Laistymui galima naudoti purkštuvus, purkštuvų sistemos įrangą ar laistymo lašeliais sistemą.

**GARDENA išmanusis laistymo valdiklis „smart Irrigation Control“** automatiškai valdo laistymą pagal nustatytą programą, todėl gali būti naudojamas ir per atostogas.



### **PAVOJUS! Kūno sužalojimams!**

**Gaminį draudžiama naudoti su chemikalais, maisto produktais, lengvai užsiliepsnojančiomis bei sprogiomis medžiagomis.**

# 1. SAUGA

## Svarbu!

Prašom atidžiai perskaityti eksploataavimo instrukciją ir ją išsaugoti, kad galėtumėte dar kartą perskaityti.

## Simboliai ant gaminio:



Perskaitykite eksploataavimo instrukciją.

## Elektros sauga



**PAVOJUS!**

Širdies sustojimas!

Eksploataavimo metu šis gaminys sukuria elektromagnetinį lauką. Tam tikromis sąlygomis šis laukas gali aktyviai ar pasyviai paveikti medicininių implantų veikimą. Kad būtų išvengta pavojaus situacijų, kurios gali sukelti sunkius ar mirtinus sužalojimus, asmenys su mediciniais implantais prieš šio gaminio naudojimą turi pasikonsultuoti su savo gydytoju arba implantų gamintoju.



**PAVOJUS!**

Elektros smūgis!

Pavojus susižaloti dėl elektros smūgio.

- Į gaminį srovė turi būti paduodama per FI jungiklį (RCD), kurio didžiausia nominali paleidimo srovė yra 30 mA.



**DĖMESIO!**

**Įkiškite transformatorių į kištukinį lizdą tikta vertikaliala kryptimi.**

Gaminį galima naudoti tikta su kartu pristatytu 24 V (AC) maitinimo šaltiniu. Nenaudokite adapterio.

Įkištą 24 V (AC) maitinimo šaltinį saugokite nuo drėgmės ir tiesioginių saulės spindulių.

Laistymo valdiklį montuokite meteorologinių sąlygų poveikiui atsparioje vietoje.

Prieš naudojimą patikrinkite, ar nepažeistas maitinimo kabelis.

Gaminį galima naudoti tikta įprastiems 24 V (AC) vožtuvams valdyti. Vieno kanalo elektros energijos suvartojimas negali viršyti 400 mA (vienam GARDENA laistymo vožtuvui, gaminys 1278, reikia 150 mA).

## Jungiamojo kabelio skerspjūvis:

Maksimalus leistinas atstumas tarp gaminio ir vožtuvo priklauso nuo kabelio skerspjūvio. Kai atstumas yra 30 m, skerspjūvis turi būti 0,5 mm<sup>2</sup>, o 45 m – 0,75 mm<sup>2</sup>. Be to, vienu metu negali būti eksploatuojami daugiau nei 3 vožtuvai.

**GARDENA jungiamasis kabelis, gaminys 1280**, yra 0,5 mm<sup>2</sup> skerspjūvio ir 15 m ilgio.

Šiuo kabeliu galima sujungti iki 6 vožtuvų. Jungiamąjį kabelį galima sandariai sujungti **GARDENA jungiamuoju gnybtu, gaminy 1282.**

### **Asmeninė sauga**



**PAVOJUS!**

**Uždusimo pavojus!**

**Mažomis dalimis galima greitai užspringti. Dėl plastikinio maišelio mažiems vaikams kyla uždusimo pavojus. Todėl surinkimo metu maži vaikai turi būti kuo toliau nuo jūsų.**

Saugokite gaminį nuo tiesioginių saulės spindulių.



**Atsargiai liečiant vožtuvus!**

**Metalinės dalys gali būti įkaitusios.**

## 2. SURINKIMAS

### ***Laistymo valdiklio montavimas prie sienos:***

Abu varžtai ir kaiščiai įeina į tiekimo apimtį.

Atstumas tarp gręžiamų skylių siekia 120 mm.

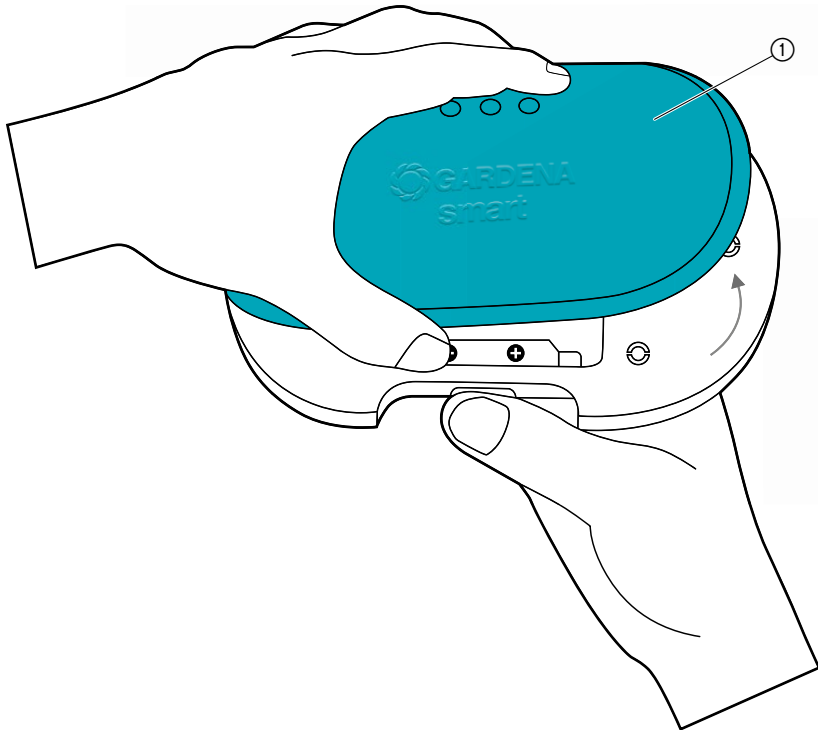

1. Nuimkite dangtelį ①.

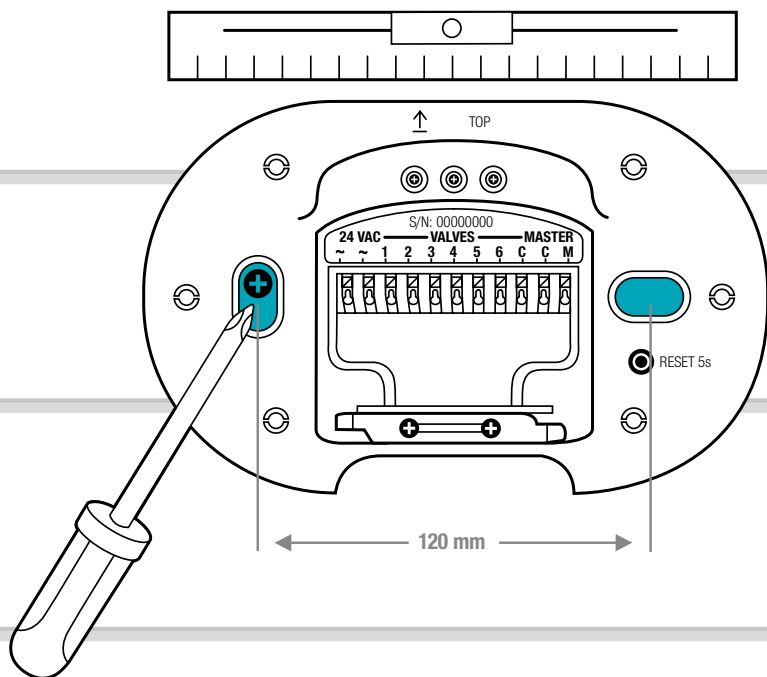

2. Pažymėkite gręžiamų skylių vietas. Tam laikykite laistymo valdiklį prie sienos, jį ištiesinkite ir pažymėkite 2 skyles, tarp kurių atstumas turi būti 120 mm.
3. Išgręžkite skyles ir montuokite laistymo valdiklį prie sienos 2 pristatytais kaiščiais ir varžtais.

### **PASTABA:**

#### **Kabalius reikia išvesti žemyn!**

Ypač montuodami pirmą kartą atkreipkite dėmesį į kabelių ilgį.

Jei norite montuoti daugiau laistymo valdiklių, atstumas tarp skylių, esančių viena virš kitos, turi būti 150 mm.

Dėl kabelių kreipiančiosios galima montuoti iki 3 laistymo valdiklių vienas virš kito.

### 3. INSTALIAVIMAS

**Kabelio įtempimo mažinimo įtaiso nuėmimas:**

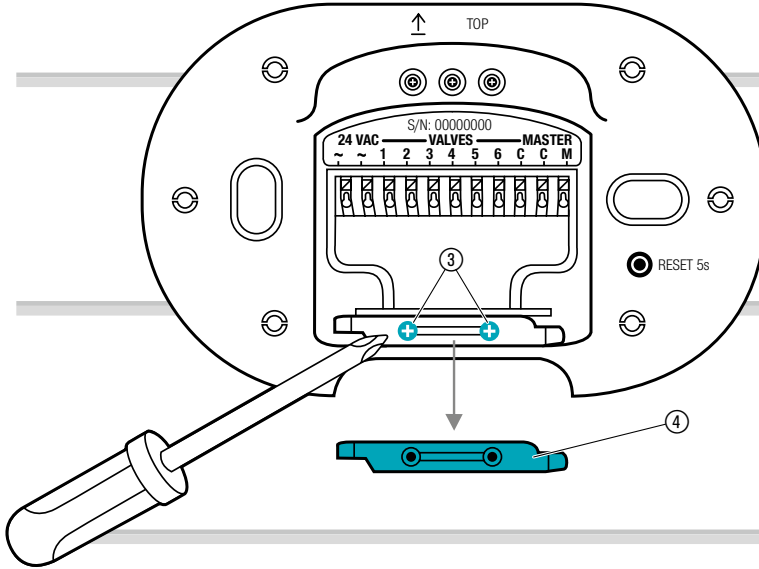

→ Atlaisvinkite abu varžtus ③ ir nuimkite kabelio įtempimo mažinimo įtaisą ④.



# Prijungimo apžvalga:

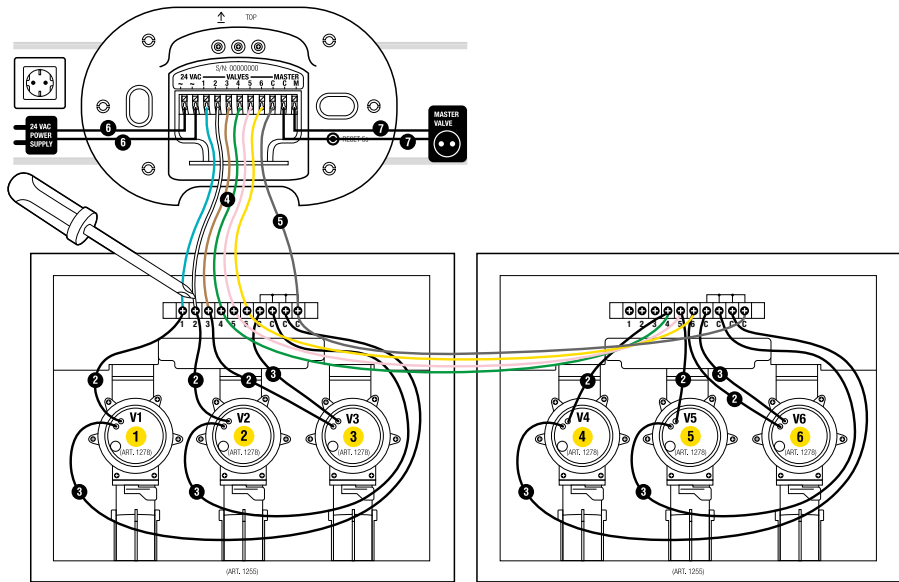

Ventilių dėžutė gaminy 1255

Ventilių dėžutė gaminy 1255

## Vožtuvų prijungimas prie vožtuvų dėžutės:

Užtikrinkite, kad gnybtų rinklė būtų teisingai įmontuota į vožtuvų dėžutę.

1

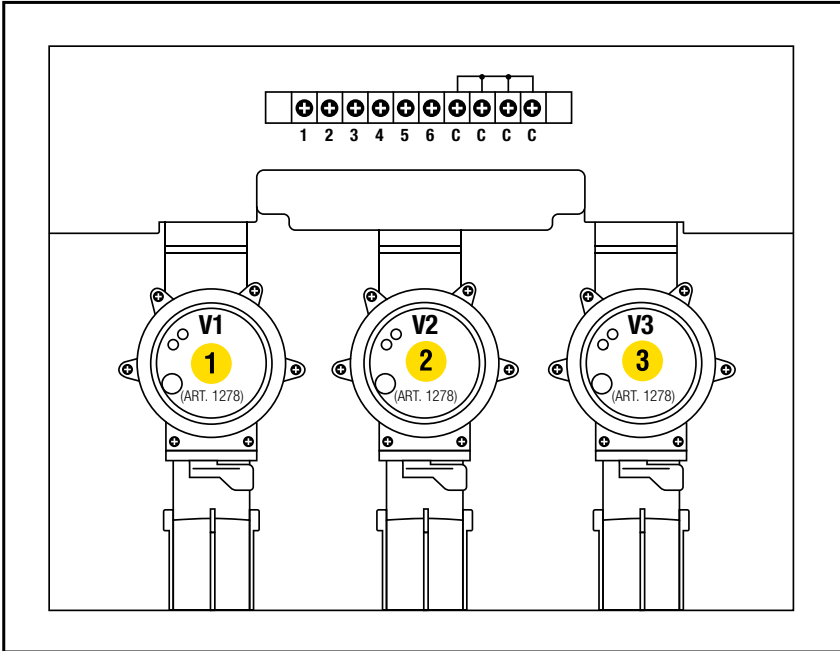

→ Pažymėkite vožtuvus (1 – 6) geltonais vožtuvų dėžutės lipdukais.  
(Taip valdiklio signalinius jungiamuosius gnybtus **VALVES 1 – 6** galima vienareikšmiai priskirti vožtuvams).

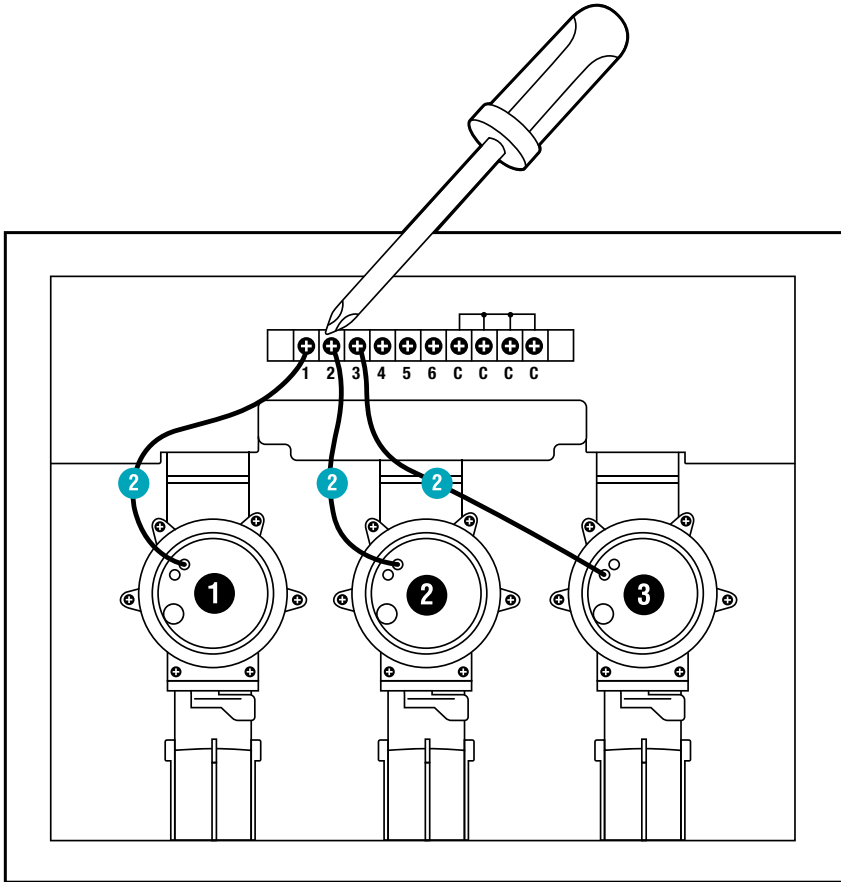

- Sujunkite vieną vožtuvo **V1** kabelį su vožtuvų dėžutės signaliniu jungiamuoju gnybtu **1**.
- Sujunkite vieną vožtuvo **V2** kabelį su vožtuvų dėžutės signaliniu jungiamuoju gnybtu **2**.
- Sujunkite vieną vožtuvo **V3** kabelį su vožtuvų dėžutės signaliniu jungiamuoju gnybtu **3**.

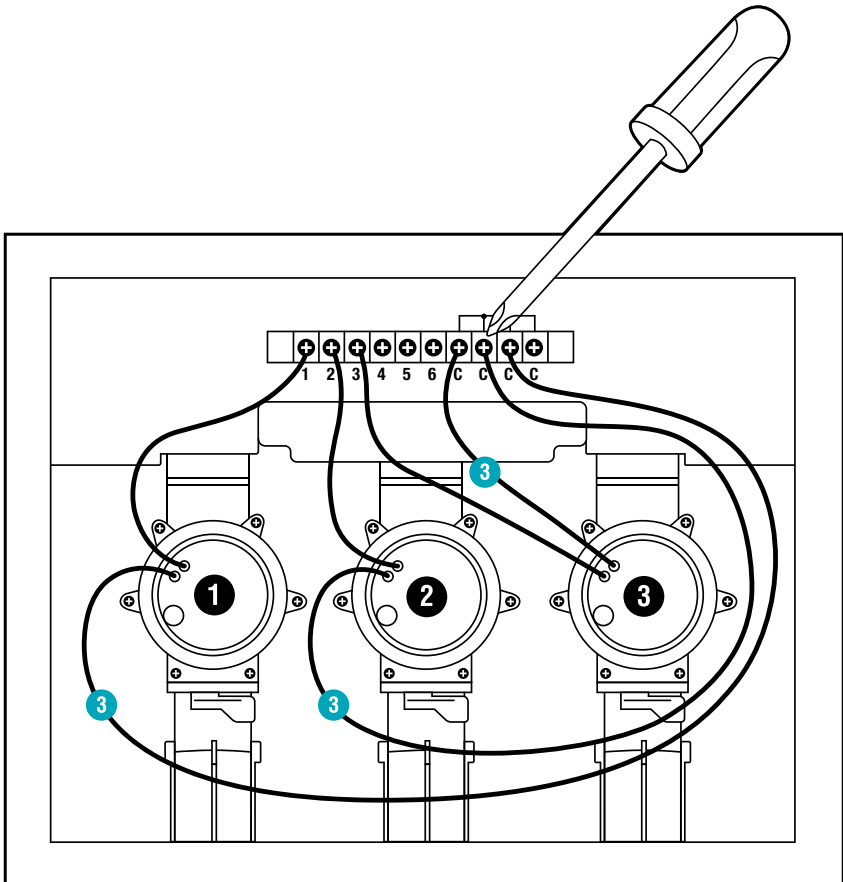

- Sujunkite kitą vožtuvo **V1** kabelį su vožtuvų dėžutės signaliniu jungiamuoju gnybtu **C**.  
(Visi 4 signaliniai jungiamieji gnybtai **C** yra sujungti tarpusavyje ir lygiaverčiai.)
- Sujunkite kitą vožtuvo **V2** kabelį su vožtuvų dėžutės signaliniu jungiamuoju gnybtu **C**.
- Sujunkite kitą vožtuvo **V3** kabelį su vožtuvų dėžutės signaliniu jungiamuoju gnybtu **C**.

## Vožtuvų dėžutės sujungimas su laistymo valdikliu:

**Patarimas:** kad prijungtumėte kabelį, smiliumi, atsuktuvu arba tušinuku įspauskite signalinį jungiamąjį gnybtą.

**GARDENA jungiamuoju kabeliu, gaminys 1280, su laistymo valdikliu galima sujungti iki 6 vožtuvų.**

4

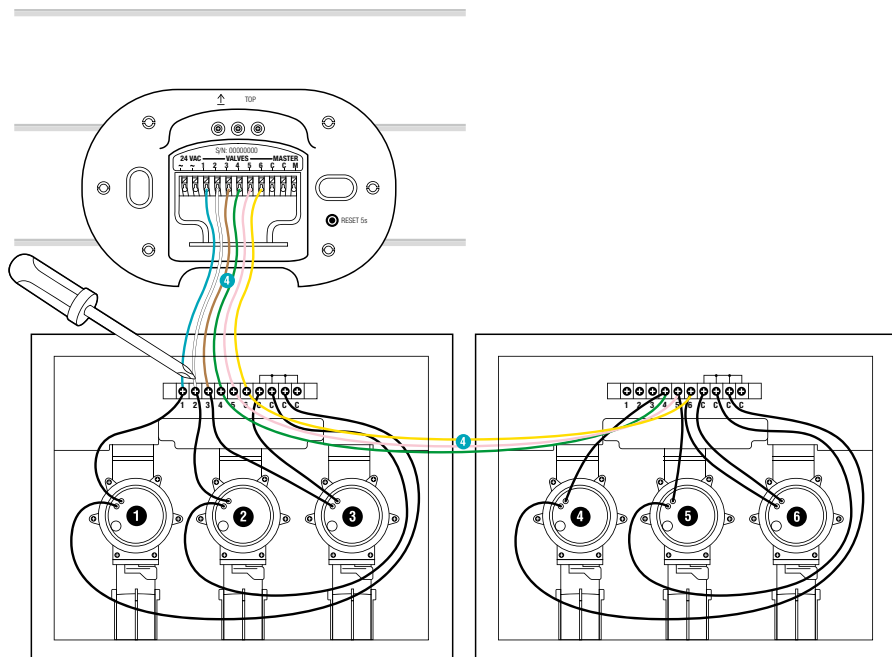

- Sujunkite vožtuvų dėžutės signalinį jungiamąjį gnybtą **1** su laistymo valdiklio signaliniu jungiamuoju gnybtu **VALVES 1**.
- Sujunkite vožtuvų dėžutės signalinį jungiamąjį gnybtą **2** su laistymo valdiklio signaliniu jungiamuoju gnybtu **VALVES 2**.
- Sujunkite vožtuvų dėžutės signalinį jungiamąjį gnybtą **3** su laistymo valdiklio signaliniu jungiamuoju gnybtu **VALVES 3**.

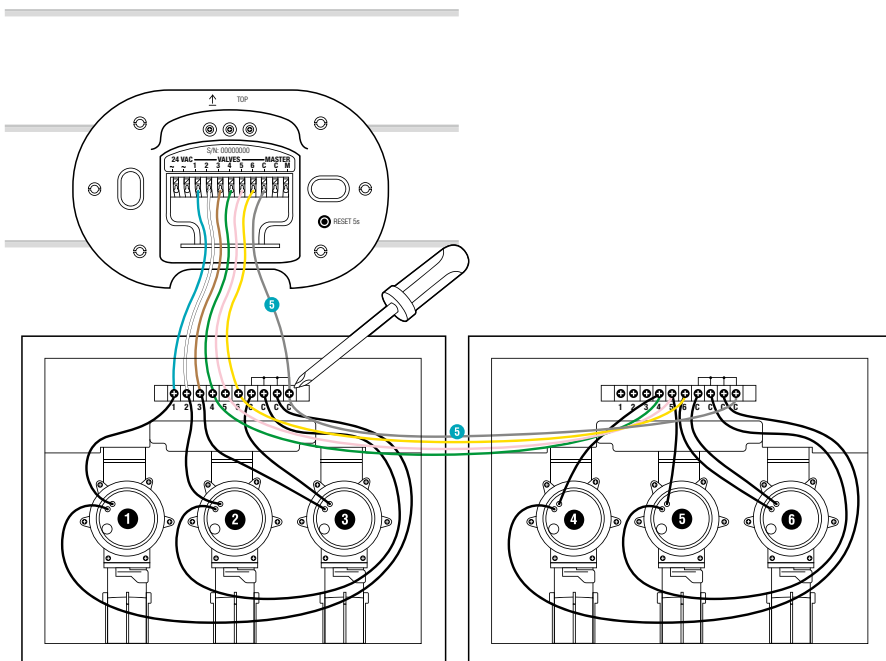

→ Sujunkite vožtuvų dėžutės signalinį jungiamąjį gnybtą **C** su mėlynu laistymo valdiklio signaliniu jungiamuoju gnybtu **C**.

## Pagrindinio vožtuvo prijungimas:

### Pagrindinis kanalas:

Pagrindinis kanalas **M** yra aktyvuojamas, kai tik aktyvuojamas vienas iš vožtuvų.

Prieš visus likusius vožtuvus galite prijungti centrinį vožtuvą kaip pagrindinį vožtuvą.

6

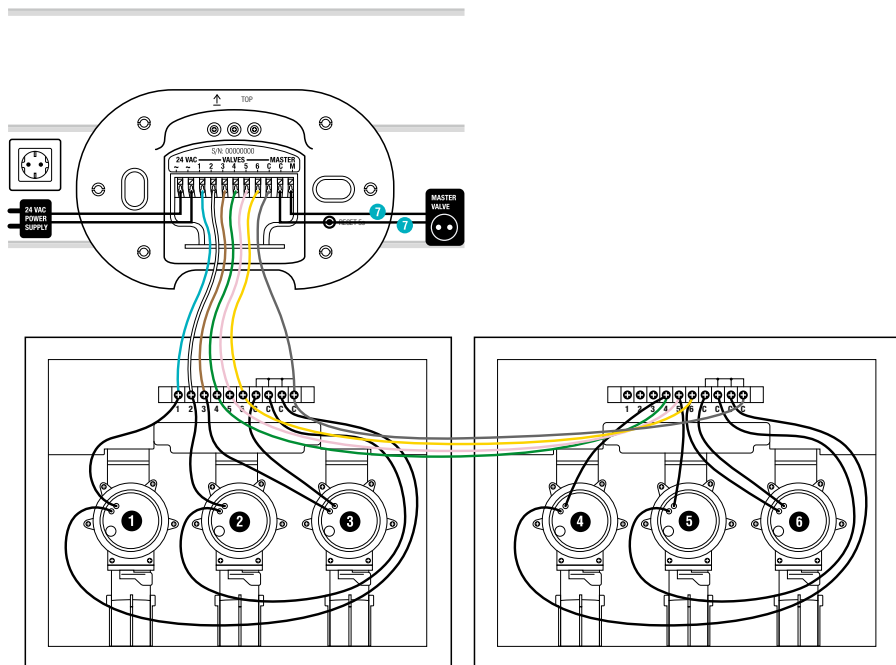

→ Sujunkite abu kabelius su laistymo valdiklio signaliniais jungiamaisiais gnybtais **M** ir **C**. (Atkreipti dėmesį į poliškumą nereikia.)

## **Maitinimo šaltinio prijungimas:**



**DĖMESIO!**

**Laistymo valdiklio sugadinimas, jei maitinimo šaltinį prijungsite prie kitokių nei 24 V AC jungiamųjų gnybtų!**

**→ Prijunkite maitinimo šaltinį tik prie 24 V AC gnybtų.**



**DĖMESIO!**

**Laistymo valdiklio sugadinimas dėl trumpojo jungimo!**

**→ Prieš įkišdami maitinimo šaltinį, patikrinkite visus kabelių sujungimus.**



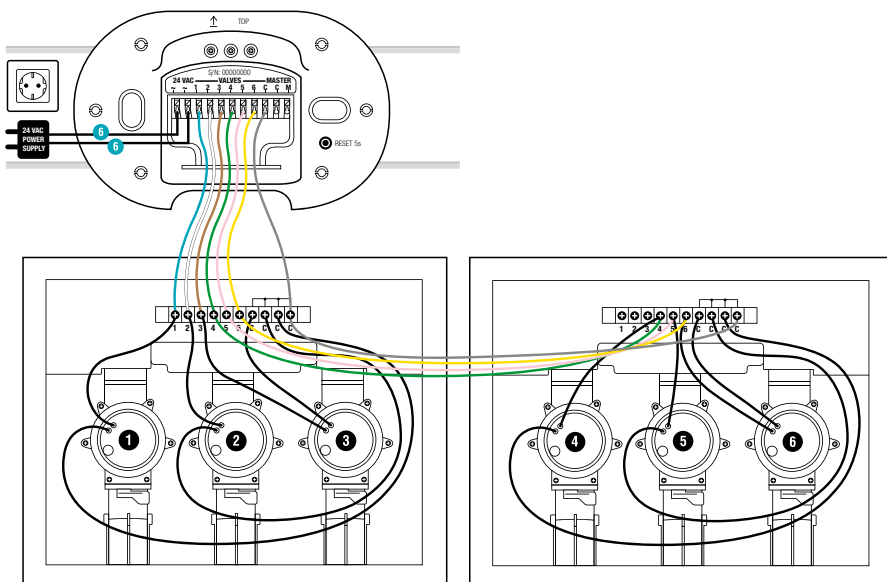

1. Sujunkite abu kabelius su laistymo valdiklio **24 V AC** jungiamaisiais gnybtais. (Atkreipti dėmesį į poliškumą nereikia.)
2. Įkiškite maitinimo šaltinį į kištukinį lizdą.

## Dangtelio uždarymas:

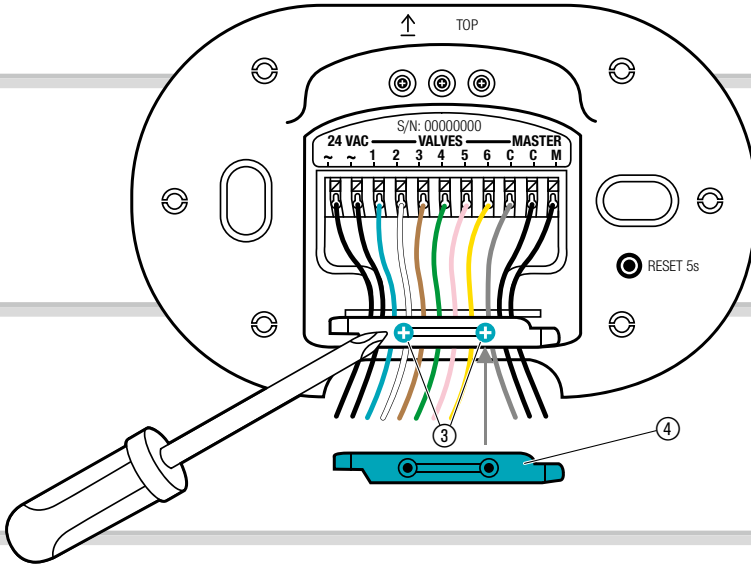

1. Uždėkite kabelio įtempimo mažinimo įtaisą ④ ir priveržkite abu varžtus ③.

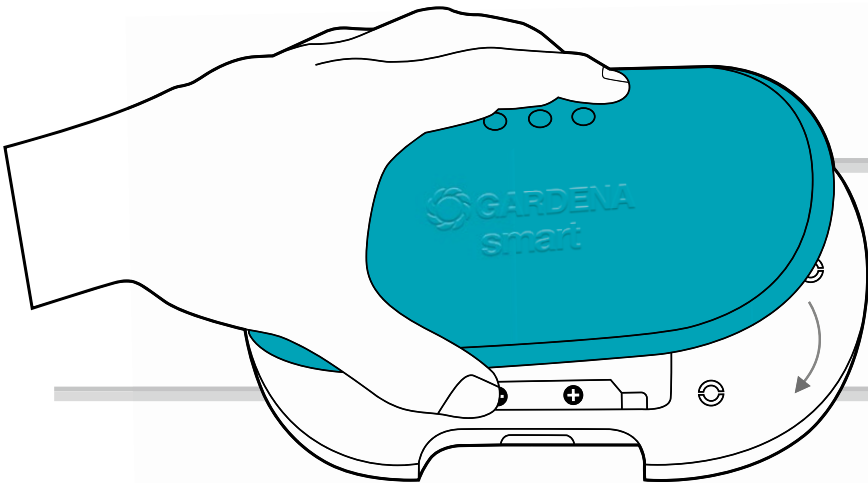

2. Užspauskite dangtelį ant laistymo valdiklio.

### Šviesos diodo indikatorius:

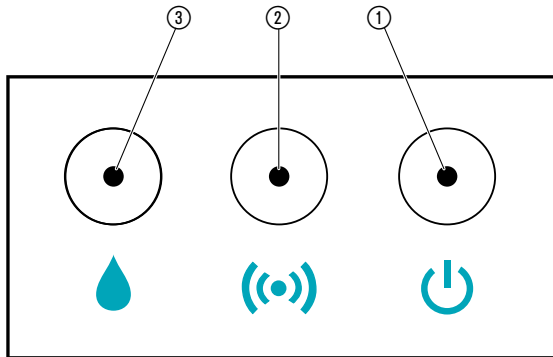

- ① **Ijungimo į tinklą šviesos diodas:**  
**Žalias:** įjungtas į tinklą
- ② **Ryšio indikatoriaus/signalų stiprumo šviesos diodas:**  
**Žalias, mirksintis:** prisijungiant  
**Žalias:** didelis signalo stiprumas  
**Geltonas:** vidutinis signalo stiprumas  
**Raudonas:** mažas signalo stiprumas  
**Raudonas, mirksintis:** prisijungimo klaida
- ③ **Aktyvaus laistymo šviesos diodas:**  
**Žalias:** aktyvus laistymas  
**Raudonas, mirksintis:** vožtuvo klaida (žr. 7. GEDIMŲ ŠALINIMAS)

## **Valdymas GARDENA išmaniosios sistemos „smart system“ mobiliąja programėle:**

**GARDENA „smart system“ mobiliąja programėle** bet kur ir bet kada galite valdyti visus GARDENA „smart system“ gaminius. Nemokamą

**GARDENA „smart system“ mobiliąją programėlę** galite parsisiųsti iš parduotuvės „Apple App Store“ ar „Google Play Store“.

Kad būtų galima susieti, reikalingas su internetu sujungtas **GARDENA išmanusis šliuzas „smart Gateway“**. Visų GARDENA „smart system“ gaminių susiejimas atliekamas mobiliąja programėle. Vadovaukitės mobiliojoje programėle pateiktomis instrukcijomis.

### **Laistymo valdiklio nustatymai:**

- Pagal grafiką „smart system“ mobiliojoje programėleje: laistymo dienos, pradžia, trukmė
- Pagal poreikį „smart system“ mobiliojoje programėleje: pradžia ir pabaiga

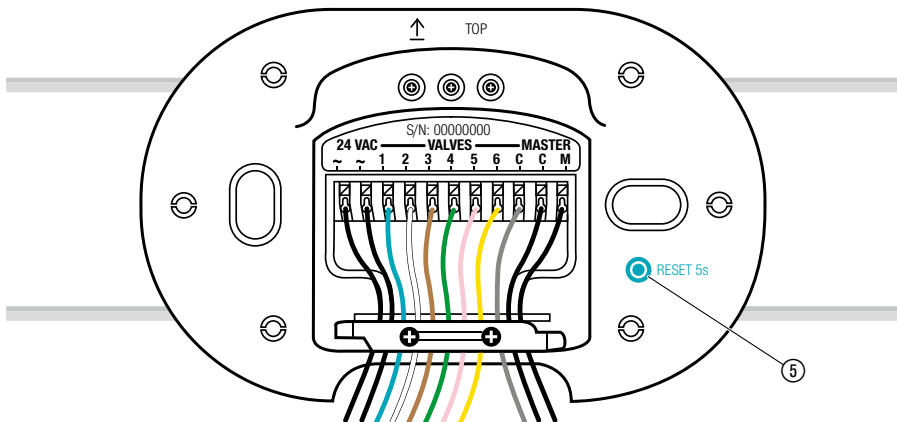

Išmanusis laistymo valdiklis grąžinamas į gamyklinius nustatymus.

→ Spustelėkite grįžties mygtuką ⑤.  
*Naujas susiejimas.*

**– arba –**

→ Grįžties mygtuką ⑤ laikykite paspaudę ne trumpiau kaip 5 sekundes.  
*Panaikina esamą susiejimą ir leidžia susieti iš naujo, pvz., su kitu „Gateway“.*

## 5. TECHNINĖ PRIEŽIŪRA

---

### **Laistymo valdiklio valymas:**

Nenaudokite ėsdinančių arba šveičiamųjų valiklių.

→ Laistymo valdiklį valykite drėgna šluoste (nenaudokite tirpiklių).

## 6. LAIKYMAS

---

### **Naudojimo pabaiga**

Gaminį laikykite vaikams neprieinamoje vietoje.

Kai temperatūra žemesnė nei 5 °C, laistymo vožtuvai gali būti visiškai sugadinti. Prieš prasidedant šalnosms, rekomenduojame atlikti šiuos veiksmus:

1. Užsukite vandens čiaupą ir atlaisvinkite jungiamąją žarną tarp vandens čiaupo ir GARDENA prijungimo punkto, gaminyje 2722.
2. Jei laistymo įranga yra tiesiogiai prijungta prie namo vandens tiekimo tinklo: Nutraukite vandens tiekimą ir atsukite drenažinį čiaupą namo vandens linijoje.
3. Visų vožtuvų pasirinkimo svirtelę nustatykite į padėtį „ON“ („įjungta“).
4. Ištuštinkite laistymo vožtuvą/vožtuvų dėžutę.

Yra šios galimybės:

- Ištuštinkite įrangą suslėgtuoju oru

**– arba –**

- išmontuokite visus vožtuvus ir laikykite nuo šalnų apsaugotoje vietoje

**– arba –**

- atidarykite vožtuvų dėžutės V3 drenažinį dangtelį ir ištuštinkite liniją. Jei iš vožtuvų dėžutės V3 vedančios linijos ištuštinamos drenažiniu vožtuvu (pvz., į GARDENA iššokančius purkštuvus), pritvirtintu ne aukščiau nei laistymo vožtuvus, laistymo vožtuvus galima palikti įmontuotus vožtuvų dėžutėje.
- „smart Irrigation Control“ galima palikti įrengtą, jei jo eksploatavimas yra nutrauktas.

## Šalinimas:

(pagal Direktyvą 2012/19/ES)





Gaminio negalima šalinti su įprastomis buitinėmis atliekomis. Jį reikia šalinti pagal galiojančius vietinius aplinkosaugos reikalavimus.

### **SVARBU!**

Šalinkite gaminį vietiniame komunaliniame atliekų surinkimo ir perdirbimo punkte.

## 7. GEDIMŲ ŠALINIMAS

Problema	Galima priežastis	Sutrikimo / gedimo pašalinimas
 <b>Ijungimo į tinklą šviesos diodas šviečia raudona spalva</b>	Per žema įtampa.	→ Patikrinkite įjungimą į elektros tinklą.
	Netinkamas maitinimo šaltinis.	→ Patikrinkite maitinimo šaltinį.
	MCU komunikacijos klaida.	→ Gražinkite laistymo valdiklį į gamyklinius nustatymus.
 <b>Aktyvaus laistymo šviesos diodas mirksi raudona spalva</b>	Vožtuvas negali būti atidarytas dėl apribojimo 2 vožtuvais.	→ Patikrinkite programą.
	Nesujungtas vožtuvas.	→ Sujunkite vožtuvą.
	Vienkanalis viršsrovis.	→ Patikrinkite kanalo elektros srovę.
	Suminis viršsrovis.	→ Patikrinkite suminę vožtuvų srovę.
	Panaikintas laistymo planas.	→ Paleiskite programą iš naujo.
	Pagrindinio kanalo klaida.	→ Patikrinkite pagrindinį kanalą.
	Per trumpa laistymo trukmė.	→ Padidinkite laistymo trukmę.
<b>Laistymo programa nevykdoma (nelaistoma)</b>	Prieš tai rankiniu būdu buvo atidarytas vožtuvas.	→ Venkite galimo programų dubliavimosi.
	Užsuktas vandens čiaupas.	→ Atsukite vandens čiaupą.
<b>Neveikia</b>	Kabelių sujungimo klaida.	→ Patikrinkite jungtis.
	Neįkištas maitinimo šaltinis.	→ Įkiškite maitinimo šaltinį.
	Per karštas maitinimo šaltinis.	→ Ištraukite maitinimo šaltinį ir leiskite atvėsti. Vėl įkiškite maitinimo šaltinį.
		→ Saugokite maitinimo šaltinį nuo tiesioginių saulės spindulių.



<b>Problema</b>	<b>Galima priežastis</b>	<b>Sutrikimo / gedimo pašalinimas</b>
<b>Neįmanoma prisijungti (integracija)</b>	Nėra radijo ryšio su „Gateway“.	→ Parinkite kitą laistymo valdiklio ar „Gateway“ vietą.
	Netiekama elektros energija.	→ Patikrinkite maitinimo kabelį.
<b>Laistymo valdiklis nereaguoja</b>	Klaidingi kabelių sujungimai.	→ Patikrinkite kabelių sujungimus.
	Nėra radijo ryšio su „Gateway“.	→ Patikrinkite radijo ryšį su „Gateway“.



**PASTABA: Kitų sutrikimų/gedimų atveju kreipkitės į GARDENA serviso centrą. Remontą gali atlikti tik GARDENA serviso centrai bei specializuoti prekybininkai, kuriuos įgaliojo firma GARDENA.**

## 8. TECHNINIAI DUOMENYS

	Vienetas	Vertė (gaminys 19032)
Darbinė temperatūra (lauke)	°C	+5 – +40
<b>Vidaus SRD (mažojo nuotolio radijo ryšio įrenginiai)</b>		
Dažnių diapazonas	MHz	863 – 870
Maksimali spinduliuotės galia	mW	25
Laisvos erdvės radijo ryšio veikimo nuotolis (apie)	m	100
<b>Maitinimo šaltinis</b>		
Tinklo įtampa	V (AC)	230 – 240
Tinklo dažnis	Hz	50
Vardinė galia	W	22
Sunaudojama energija parengties būsenoje (apie)	W	3
Išėjimo įtampa	V (AC)	24
Maks. išėjimo srovė	mA	600

### **ES atitikties deklaracija:**

GARDENA Manufacturing GmbH patvirtina, kad radijo ryšio įrenginių tipas (gaminys19032) atitinka Direktyvą 2014/53/ES.

Visą ES atitikties deklaracijos tekstą galite rasti šiuo interneto adresu:

**<http://www.gardena.com/int/support/safety-regulations>**

## 9. PRIEDAI

---

<b>GARDENA Išmanusis jutiklis „smart Sensor“</b>	<b>gaminys 19030</b>
<b>GARDENA 24 V laistymo vožtuvas</b>	<b>gaminys 1278</b>
<b>GARDENA Vožtuvų dėžutės</b>	<b>gaminys 1254/1255</b>
<b>GARDENA Sujungimo kabelis</b>	<b>gaminys 1280</b>
<b>GARDENA Jungiamieji gnybtai</b>	<b>gaminys 1282</b>

## 10. SERVISAS/GARANTIJA

---

### **Servisas:**

Prašome kreiptis adresu, esančiu kitoje pusėje.

### **Garantijos dokumentas:**

Jei atsitiks kas nors, kas numatyta garantiniame pareiškime, paslaugos teikėjas paslaugą teiks nemokamai.

GARDENA Manufacturing GmbH visiems originaliems naujiems GARDENA gaminiams suteikia 2 metų garantiją nuo pirmojo pirkimo dienos pas prekybininką, jei gaminiai buvo naudojami tiktai asmeniniams tikslams. Antrinėse rinkose pirktiems gaminiams ši gamintojo garantija negalioja. Ši garantija taikoma visiems esminiams gaminio trūkumams, kurie akivaizdžiai atsirado dėl medžiagos defektų ar gamybos klaidų. Garantija bus vykdoma suteikiant dirbantį pakaitinį produktą arba pataisant sugedusį mums nemokamai atsiųstą produktą; pasilikame sau teisę, kurią iš šių parinkčių pasirinkti. Ši paslauga teikiama atsižvelgiant į toliau nurodytas sąlygas.

- Įrenginys naudotas tik tiems tikslams, kuriems jis yra skirtas, kaip rekomenduojama naudojimo instrukcijoje.
- Nei pirkėjas, nei trečiasis asmuo nebandė atidaryti ar remontuoti gaminio.
- Eksploatavimui buvo naudojamos tiktai originalios GARDENA atsarginės ir susidėvinčios dalys.
- Pateikiamas pirkimo dokumentas.

Įprastiniam dalių ir komponentų (pavyzdžiui, geležčių, geležčių tvirtinimo dalių, turbinų, elektros lempučių, trapecinių ir krumpliutų diržų, rotorijų, oro filtrų, žvakių) susidėvimui, vizualiniams pokyčiams bei susidėvėjimo ir suvartojimo dalims garantija netaikoma.

Gamintojo garantija apsiriboja pakeitimu arba trūkumų pašalinimu pagal anksčiau nurodytas sąlygas. Kitos pretenzijos mums, kaip gamintojui, pvz., dėl žalos atlyginimo, pagal gamintojo garantiją nėra pagrįstos. Ši gamintojo garantija, savaimė suprantama, **neturi įtakos** prekybininkui/pardavėjui reiškiamoms garantinėms pretenzijoms pagal įstatymą arba sutartį.

Gamintojo garantijai taikoma Vokietijos Federacinės Respublikos teisė.

Garantiniu atveju prašom atsiųsti sugedusį gaminį su pirkimo dokumento kopija ir gedimo aprašymu apmokėjus siuntimo išlaidas GARDENA servisui adresu.

***Gaminio patikimumas:***

Mes aiškiai pareiškiame, kad, atsižvelgiant į Vokietijos gaminių patikimumo įstatymą, neprisiimame atsakomybės dėl bet kokios žalos, patirtos dėl mūsų gaminių, jeigu jie buvo netinkamai taisomi arba jų dalys buvo pakeistos neoriginaliomis GARDENA dalimis ar nepatvirtintomis dalimis, arba jeigu remonto darbai buvo atliekami ne GARDENA techninės priežiūros centro specialistų.

**Deutschland / Germany**

**GARDENA**  
Manufacturing GmbH  
Central Service  
Hans-Lorenser-Straße 40  
D-89079 Ulm  
Produktfragen:  
(+49) 731 490-123  
Reparaturen:  
(+49) 731 490-290  
service@gardena.com  
http://www.gardena.com

**Albania**

**KRAFT SHPK**  
Autostrada Tirane-Durres  
Km 7  
1051 Tirane

**Argentina**

**ROBERTO C. RUMBO S.R.L.**  
Predio Norlog  
Lote 7  
Benavidez, ZC:1621  
Buenos Aires  
ventas@rumbosrl.com.ar

**Armenia**

**Garden Land Ltd.**  
61 Tigran Mets  
0005 Yerevan

**Australia**

**Husqvarna Australia Pty. Ltd.**  
Locked Bag 5  
Central Coast BC  
NSW 2252  
Phone: (+61) (0) 2 4352 7400  
customer.service@  
husqvarna.com.au

**Austria / Österreich**

**Husqvarna Austria GmbH**  
Industriezeile 36  
4010 Linz  
Tel.: (+43) 732 77 01 01-485  
service.gardena@  
husqvarnagroup.com

**Azerbaijan**

**Firm Progress**  
a. Aliyev Str. 26A  
1052 Baku

**Belarus**

**Private Enterprise**  
"Master Garden"  
Minsk  
Sharangovich str., 7a  
Phone: (+375) 17 257-00-33  
Mob.: (+375) 29 676-16-09  
mg@mastergarden.by

**Belgium**

**Husqvarna Belgium nv**  
Gardena Division  
Leuvensensesteenweg 542  
Planet II E  
1930 Zaventem  
België

**Bosnia / Herzegovina**

**SILK TRADE d.o.o.**  
Industrijska zona Bukva bb  
74260 Tešanj

**Brazil**

**Husqvarna do Brasil Ltda**  
Av. Francisco Matarazzo,  
1400 - 19º andar  
São Paulo - SP  
CEP: 05001-903  
Tel: 0800-112252  
marketing.br.husqvarna@  
husqvarna.com.br

**Bulgaria**

**AGROLAND България АД**  
бул. 8 Декември, №13  
Одфс 5  
1700 Студентски град  
София  
Тел.: (+359) 24666910  
info@agroland.eu

**Canada / USA**

**GARDENA Canada Ltd.**  
100 Summerlea Road  
Brampton, Ontario L6T 4X3  
Phone: (+1) 905 792 93 30  
info@gardenacanada.com

**Chile**

**REPRESENTACIONES**  
JCE S.A.  
Av. Del Valle Norte 857,  
Piso 4  
Santiago RM  
Phone: (+56) 2 24142560  
contacto@jce.cl

**China**

**Husqvarna (Shanghai)**  
Management Co., Ltd.  
富世华 (上海) 管理有限公司  
3F, Benq Square B,  
No207, Song Hong Rd.,  
Chang Ning District,  
Shanghai  
PRC. 200335  
上海市长宁区沁虹路207号明  
基广场B座3楼, 邮编: 200335

**Colombia**

**Husqvarna Colombia S.A.**  
Calle 18 No. 68 D-31, zona  
Industrial de Montevideo  
Bogotá, Cundinamarca  
Tel. 571 2922700 ext. 105  
jairo.salazar@  
husqvarna.com.co

**Costa Rica**

**Compania Exim**  
Euroberoamericana S.A.  
Los Colegios, Moravia,  
200 metros al Sur del Colegio  
Saint Francis - San José  
Phone: (+506) 297 68 83  
exim\_euro@racsa.co.cr

**Croatia**

**Husqvarna Austria GmbH**  
Industriezeile 36  
4010 Linz  
Tel.: (+43) 732 77 01 01-485  
service.gardena@  
husqvarnagroup.com

**Cyprus**

**Med Marketing**  
17 Digeni Akrita Ave  
P.O. Box 27017  
1641 Nicosia

**Czech Republic**

**Husqvarna Česko s.r.o.**  
Türkova 2319/5b  
149 00 Praha 4 - Chodov  
Bezplatná infolinka:  
800 100 425  
servis@cz.husqvarna.com

**Denmark**

**GARDENA DANMARK**  
Løjrvvej 19, st.  
3500 Værløse  
Tlf.: (+45) 70264770  
husqvarna@husqvarna.dk  
www.gardena.com/dk

**Dominican Republic**

**BOSQUESA, S.R.L**  
Carretera Santiago Licey  
Km. 5 ½  
Esquina Copal II.  
Santiago  
Dominican Republic  
Phone: (+809) 736-0333  
joserbosquesa@claro.net.do

**Ecuador**

**Husqvarna Ecuador S.A.**  
Arupos E1-181 y 10 de  
Agosto Quito, Pichincha  
Tel. (+593) 22800739  
francisco.jacom@  
husqvarna.com.ec

**Estonia**

**Husqvarna Eesti OÜ**  
Valdeku 132  
EE-11216 Tallinn  
info@gardena.ee

**Finland**

**Oy Husqvarna Ab**  
Gardena Division  
Lauttarhankatu 8 B / PL 3  
00581 HELSINKI  
www.gardena.fi

**France**

**Husqvarna France**  
9/11 Allée des pierres mayettes  
92635 Gennevilliers Cedex  
France  
http://www.gardena.com/fr  
N° AZUR: 0 810 00 78 23  
(Prix d'un appel local)

**Georgia**

**Transporter LLC**  
8/57 Beliasvili street  
0159 Tbilisi, Georgia  
Phone: (+995) 322 14 71 71

**Great Britain**

**Husqvarna UK Ltd**  
Preston Road  
Aycliffe Industrial Park  
Newton Aycliffe  
County Durham  
DL5 6UP  
info.gardena@  
husqvarna.co.uk

**Greece**

**Π.ΠΑΠΑΔΟΠΟΥΛΟΣ ΑΕΒΕ**  
Λεωφ. Αθηνών 92  
Αθήνα  
T.K. 104 42  
Ελλάδα  
Τηλ. (+30) 210 51 93 100  
info@papadopoulos.com.gr

**Hungary**

**Husqvarna Magyarország Kft.**  
Ezred u. 1-3  
1044 Budapest  
Telefon: (+36) 1 251-4161  
vevozolgalat.husqvarna@  
husqvarna.hu

**Iceland**

**BYKO ehf.**  
Bildshóla 20  
110 Reykjavik

**Ireland**

**Husqvarna UK Ltd**  
Preston Road  
Aycliffe Industrial Park  
Newton Aycliffe  
County Durham  
DL5 6UP  
info.gardena@  
husqvarna.co.uk

**Italy**

**Husqvarna Italia S.p.A.**  
Via Santa Vecchia 15  
23868 VALMADRERA (LC)  
Phone: (+39) 0341.203.111  
assistenza.italia@  
it.husqvarna.com

**Japan**

**Husqvarna Zenoah Co., Ltd.**  
1-19 Miramida  
Kawagoe  
350-1165 Saitama  
gardena-jp@  
husqvarnagroup.com

**Kazakhstan**

**LAMED Ltd.**  
155/1, Tazhibayevoy Str.  
050060 Almaty  
IP Schmidt  
Abayavenue 3B  
110 005 Kostanay

**Korea**

**Kyung Jin Trading CO.,LTD.**  
107-4, SunDuk Bld.,  
YangJae-dong,  
Seocho-gu,  
Seoul, (zipcode: 137-891)  
Phone: (+82) (0)2 574-6300

**Kyrgyzstan**

**Alye Maki**  
av. Moladaya Guardir J 3  
720014  
Bishkek

**Latvia**

**Husqvarna Latvija SIA**  
Ulbroskas 19A  
LV-1021 Rīga  
info@gardena.lv

**Lithuania**

**UAB Husqvarna Lietuva**  
Ateities pl. 77C  
LT-52104 Kaunas  
info@gardena.lt

**Luxembourg**

**Magasins Jules Neuberg**  
39, rue Jacques Stas  
Luxembourg-Gasperich 2549  
Case Postale No. 12  
Luxembourg 2010  
Phone: (+352) 40 14 01  
api@neuberg.lu

**Mexico**

**AFOSA**  
Av. Lopez Mateos Sur # 5019  
Col. La Calma 45070  
Zapopan, Jalisco  
Mexico  
Phone: (+52) 33 3818-3434  
icornejo@afoosa.com.mx

**Moldova**

**Convel S.R.L.**  
290A Muncesti Str.  
2002 Chisinau

**Netherlands**

**Husqvarna Nederland B.V.**  
GARDENA Division  
Postbus 50131  
1305 AC ALMERE  
Phone: (+31) 36 521 00 10  
info@gardena.nl

**Neth. Antilles**

**Jonka Enterprises N.V.**  
Sta. Rosa Weg 196  
P.O. Box 8200  
Curaçao  
Phone: (+599) 9 767 66 55  
pgm@jonka.com

**New Zealand**

**Husqvarna New Zealand Ltd.**  
PO Box 76-437  
Manukau City 2241  
Phone: (+64) (0) 9 9202410  
support.nz@husqvarna.co.nz

**Norway**

**Husqvarna Norge AS**  
Gardena Division  
Trøskeneveien 36  
1708 Sarpsborg  
info@gardena.no

**Peru**

**Husqvarna Peru S.A.**  
Jr. Ramón Cárcamo 710  
Lima 1  
Tel: (+51) 1 3320 400  
ext. 416  
juan.remuzgo@  
husqvarna.com

**Poland**

**Husqvarna**  
Poland Spółka z o.o.  
ul. Wysockiego 15 b  
03-371 Warszawa  
Phone: (+48) 22 330 96 00  
gardena@husqvarna.com.pl

**Portugal**

**Husqvarna Portugal, SA**  
Lagoa - Albarraque  
2635 - 595 Rio de Mouro  
Tel.: (+351) 21 922 85 30  
Fax: (+351) 21 922 85 36  
info@gardena.pt

**Romania**

**Madex International Srl**  
Sosseua Odaii 117-123,  
RO 013603 Bucuresti, S 1  
Phone: (+40) 21 352.76.03  
madex@ines.ro

**Russia / Россия**

**ООО „Хускварна“**  
141400, Московская обл.,  
г. Химки,  
улица Ленинградская,  
владение 39, стр.6  
Бизнес Центр  
„Химки Бизнес Парк“,  
поселение ОБО2\_04  
http://www.gardena.ru

**Serbia**

**Domel d.o.o.**  
Autoput za Novi Sad bb  
11273 Belgrade  
Phone: (+381) 11 848 88 12  
miroslav.jejina@domel.rs

**Singapore**

**Hy-Ray PRIVATE LIMITED**  
40 Jalan Pemimpin  
#02-08 Tat Ann Building  
Singapore 577185  
Phone: (+65) 6253 2277  
shiyang@hyray.com.sg

**Slovak Republic**

**Husqvarna Cesko s.r.o.**  
Türkova 2319/5b  
149 00 Praha 4 - Chodov  
Bezplatná infolinka: 800 154 044  
servis@sk.husqvarna.com

**Slovenia**

**Husqvarna Austria GmbH**  
Industriezeile 36  
4010 Linz  
Tel.: (+43) 732 77 01 01-485  
service.gardena@  
husqvarnagroup.com

**South Africa**

**Husqvarna South Africa (Pty) Ltd**  
Postnet Suite 250  
Private Bag X6  
Cascades, 3202, South Africa  
Phone: (+27) 33 846 9700  
info@gardena.co.za

**Spain**

**Husqvarna España S.A.**  
Calle de Rivas nº10  
28052 Madrid  
Phone: (+34) 91 708 05 00  
atencioncliente@gardena.es

**Suriname**

**Deto Handelmaatschappij N.V.**  
Kernkampweg 72-74  
P.O.Box: 12782  
Paramaribo - Suriname  
South America  
Phone: (+597) 438050  
www.deto.sr

**Sweden**

**Husqvarna AB /**  
**GARDENA Sverige**  
Drottningstgatan 2  
561 82 Huskvarna Sverige

**Switzerland / Schweiz**

**Husqvarna Schweiz AG**  
Consumer Products  
Industriestrasse 10  
5506 Mägenwil  
Phone: (+41) (0) 62 887 37 90  
info@gardena.ch

**Turkey**

**Dost Bahçe Diş Ticaret**  
Müesseslikliik A.Ş  
Yunus Mah. Adil Sok. No:3  
Ic Kapi No: 1 Kantal  
34873 Istanbul  
Phone: (+90) 216 38 93 939  
info@dostbahce.com.tr

**Ukraine / Україна**

**ТОВ «Хускварна Україна»**  
вул. Васильківська, 34,  
одпс 204-р  
03022, м. Київ  
Тел. (+380) 0 800 504 804  
info@gardena.ua

**Uruguay**

**FLI SA**  
Entre Rios 1083 CP 1800  
Montevideo - Uruguay  
Tel: (+598) 22 03 18 44  
info@felisa.com.uy

**Venezuela**

**Corporación Casa y Jardin C.A.**  
Av. Caroní, Edif. Trezmen, PB.  
Colinas de Bello Monte.  
1050 Caracas.  
Tlf: (+58) 212 992 33 22  
info@casayjardin.net.ve

19032-20.962.03/1120  
© GARDENA Manufacturing GmbH  
D-89079 Ulm  
http://www.gardena.com