



Tuotenro 19032

FI Käyttöohje
smart Irrigation Control -kastelunohjaus

GARDENA smart Irrigation Control -kastelunohjaus 24 V

1. TURVALLISUUS	4
2. KOKOONPANO	6
3. ASENNUKSEEN	8
4. KÄYTTÖ	19
5. HUOLTO	22
6. SÄILYTYS	22
7. VIKOJEN KORJAUS	24
8. TEKNISET TIEDOT	26
9. LISÄTARVIKKEET	27
10. HUOLTOPALVELU/TAKUU	28

Alkuperäisohjeen käännös.



Turvallisuussyistä lapset ja alle 16-vuotiaat nuoret sekä henkilöt, jotka eivät ole tutustuneet tähän käyttöohjeeseen, eivät saa käyttää tätä tuotetta. Henkilöt, joiden fyysinen tai henkinen toimintakyky on rajoittunut, saavat käyttää tuotetta vain, jos käyttöä valvoo tai ohjaa heistä vastaava henkilö. Lapsia tulee valvoa, jotta he eivät missään tapauksessa leiki tuotteella. Älä koskaan käytä tuotetta väsyneenä, sairaana tai alkoholin, huumeiden tai lääkkeiden vaikutuksen alaisena.

Tarkoituksenmukainen käyttö:

GARDENA smart Irrigation Control -kastelunohjaus on tarkoitettu yksityiseen käyttöön kotipihoilla ja harrastuspuutarhoissa sadettimien ja kastelujärjestelmien ohjaukseen. Sitä voidaan käyttää automaattiseen kasteluun loman aikana. Se on tarkoitettu käyttöön ainoastaan säältä suojatussa ja pölyttömässä paikassa. Sitä ei ole tarkoitettu sisäkäyttöön.

GARDENA smart Irrigation Control -kastelunohjaus on osa kastelujärjestelmää ja se on ohjelmoitavissa vain yhdessä **GARDENA smart Gatewayn**, kanssa.

GARDENA smart Irrigation Control -kastelunohjaus konfiguroidaan **GARDENA smart system -sovelluksella** ja se ohjaa kastelua. Kasteluun voidaan tällöin käyttää sadetinta, sprinkler-laitetta tai tippakastelujärjestelmää.

GARDENA smart Irrigation Control -kastelunohjaus noudattaa kastelua automaattisesti suunnitellun ohjelman mukaisesti ja sitä voidaan näin käyttää myös loman aikana.



VAARA! Henkilövammat!

Tuotetta ei saa käyttää yhdessä kemikaalien, elintarvikkeiden, helposti syttyvien ja räjähdysalttiiden aineiden kanssa.

1. TURVALLISUUS

Tärkeää!

Lue käyttöohje huolellisesti ja säilytä se myöhempää käyttöä varten.

Tuotteessa olevat merkit:



Lue käyttöohje.

Sähköturvallisuus



VAARA!

Sydämenpysähdys!

Tuote luo käytössä sähkömagneettisen kentän. Kenttä voi tietyissä olosuhteissa vaikuttaa aktiivisten tai passiivisten lääketieteellisten implanttien toimintaan. Jotta vakaviin loukkaantumisiin tai kuolemaan johtavien tilanteiden vaara voidaan välttää, lääketieteellistä implanttia käyttävien henkilöiden tulisi ennen tuotteen käyttöä kääntyä lääkärinsä ja implantin valmistajan puoleen.



VAARA!

Sähköisku!

Loukkaantumisvaara sähköiskusta.

- Virta on syötettävä tuotteeseen vikavirtasuojakytkimellä (vvsk), jonka nimellinen laukaisuvirta on enintään 30 mA.



HUOMIO!

Kytke muuntaja vain pystysuoraan pistorasiaan.

Tuotetta saa käyttää ainoastaan mukana toimitetun 24 V (AC) -verkkopistokkeen kanssa. Älä käytä sovitinta.

Suojaa kiinni kytkettyä 24 V (AC) -verkkopistoketta kosteudelta ja suoralta auringonsäteilyltä.

Asenna kastelunohjaus säältä suojattuun paikkaan.

Tarkasta verkkojohdon kunto ennen käyttöä.

Tuotetta saa käyttää ainoastaan tavallisten 24 V (AC) -venttiilien ohjaukseen. Virrankulutus kanavaa kohti ei saa olla yli 400 mA (GARDENA kasteluventtiili tuotenro 1278 vaatii 150 mA).

Liitäntäkaapelin paksuus:

Sallittu maksimietäisyys tuotteen ja venttiilin välillä riippuu liitäntäkaapelin johdinten poikkileikkauksesta. 30 m matkalla se on 0,5 mm² ja 45 m matkalla se on 0,75 mm². Tällöin ei saa olla käynnissä enempää kuin 3 venttiiliä samanaikaisesti. **GARDENA-liitäntäkaapeli tuoten:o 1280** on 0,5 mm² vahvuinen ja 15 m pitkä.

Tällä kaapelilla voidaan yhdistää jopa 6 venttiiliä. Liitäntäkaapeli voidaan yhdistää vesitiiviisti **GARDENA-liittimen, tuotenro 1282**, kautta.

Henkilökohtainen turvallisuus



VAARA!

Tukehtumisvaara!

Pienet osat voidaan niellä helposti. Muovipussi aiheuttaa tukehtumisvaaran pienille lapsille. Pidä pienet lapset kaukana kokoamisen aikana.

Suojaa tuotetta suoralta auringonsäteilyltä.



Varo kosketusta venttiileihin!

Metalliosat voivat kuumeta.

2. KOKOONPANO

Kastelunohjauksen seinäasennus:

Molemmat ruuvit ja seinätulpat sisältyvät toimitukseen.

Porausreikien välinen etäisyys on 120 mm.

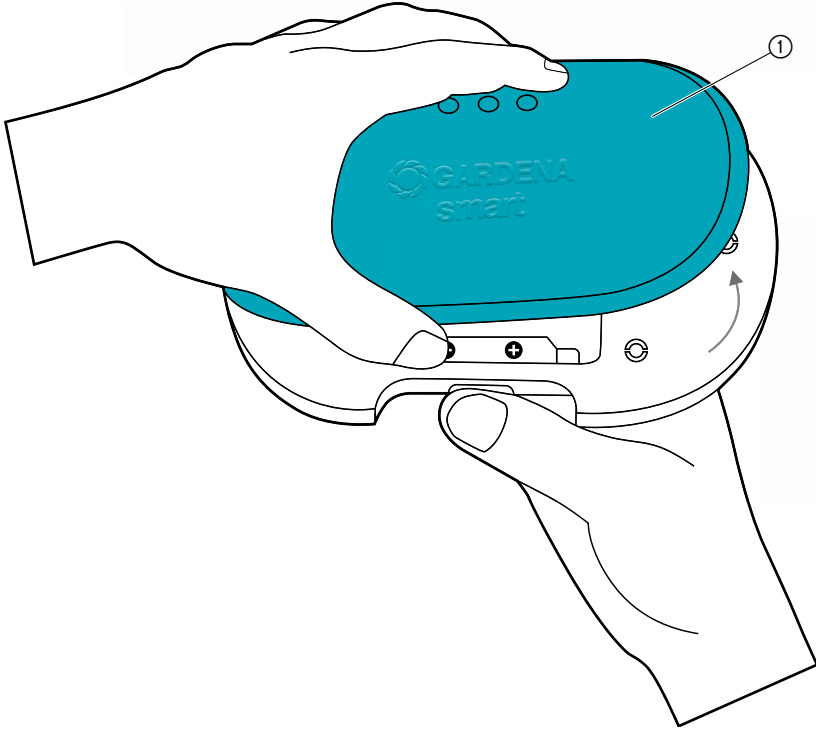

1. Poista suojus ①.

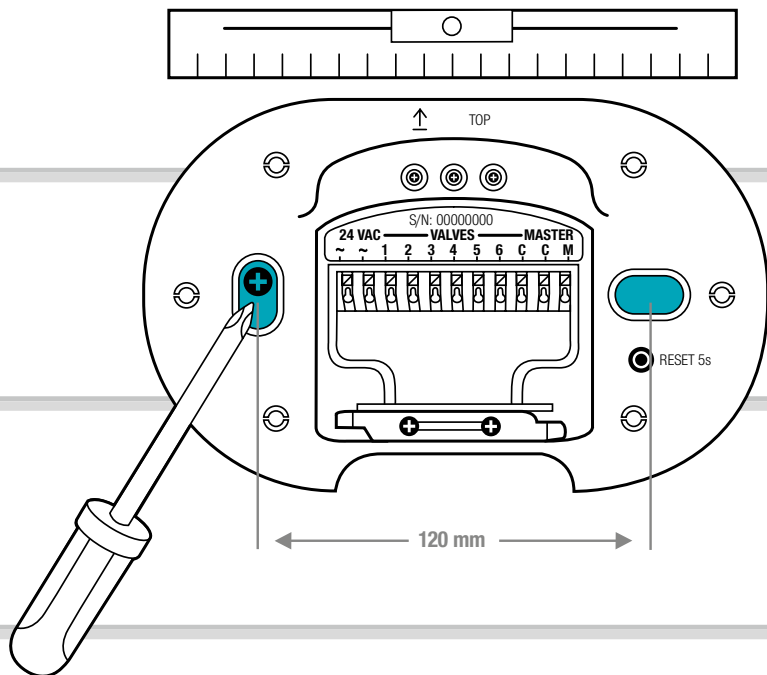

2. Merkkää porausreikien kohdat. Pidä tätä varten kastelunohjausta kiinni seinässä, aseta se luotiviivaan ja merkkää 2 reikää 120 mm:n etäisyydelle toisistaan.
3. Poraat reiät ja asenna kastelunohjaus 2 mukana toimitetun ruuvitulpan ja ruuvin kanssa seinään.

HUOMAUTUS:

Johtojen on tultava ulos alhaalta!

Huomioi erityisesti ensimmäisessä asennuksessa johtojen pituus.

Jos haluat asentaa useampia kastelunohjauksia, porausreikien etäisyys pystysuoraan on 150 mm.

Johtojen vuoksi voidaan asentaa korkeintaan 3 Irrigation Controlia päällekkäin.

3. ASENNUS

Johdon vedonpoiston irrottaminen:

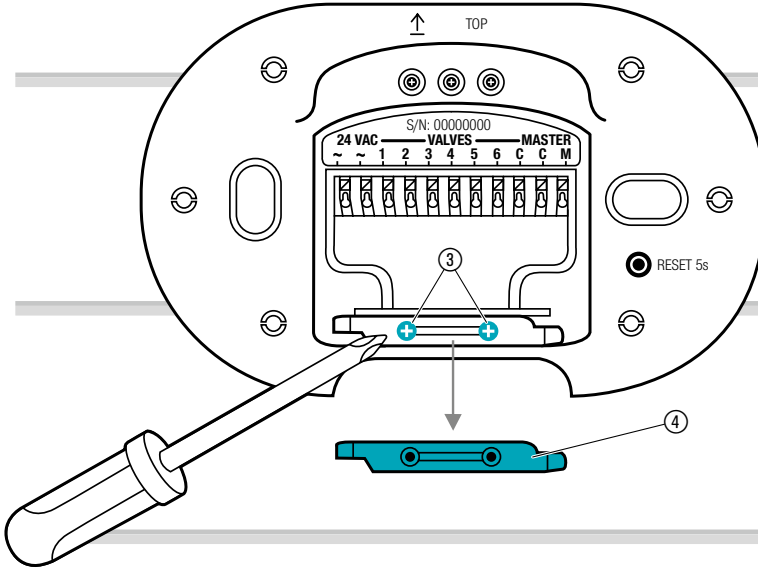

→ Irrota molemmat ruuvit ③ ja poista johdon vedonpoisto ④.

Liitântäsuunnitelma:

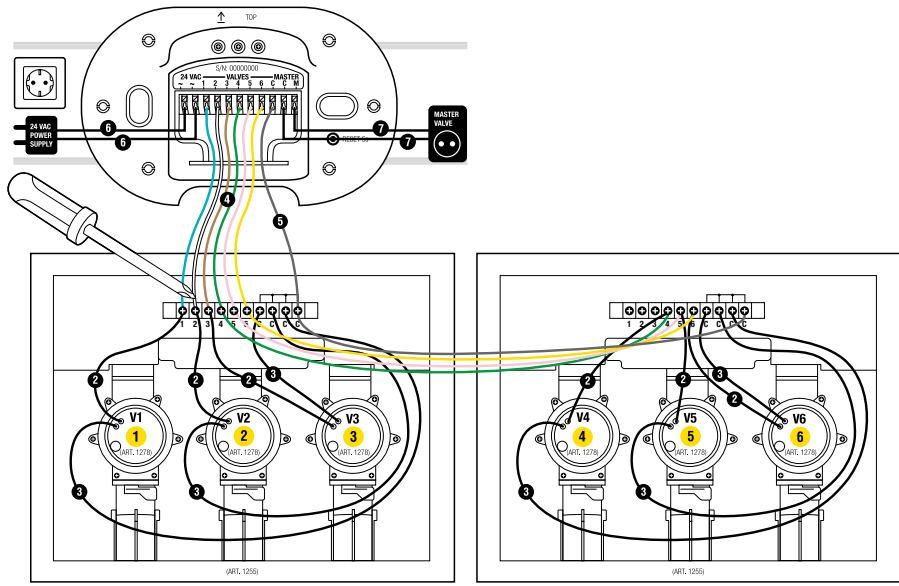

Venttiilirasia tuotenro 1255

Venttiilirasia tuotenro 1255

Venttiilien kytkentä venttiilirasiaan:

Varmista, että liitinkisko on asennettu oikein venttiilirasiaan.

1

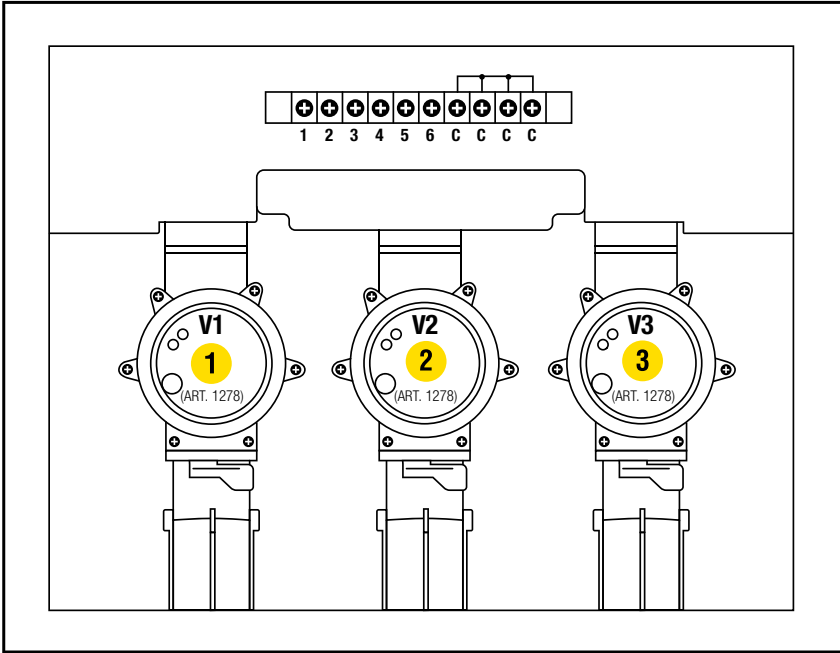

→ Merkkää venttiilit (1 – 6) venttiilirasian keltaisilla tarroilla.
(Näin kastelunohjauksen signaali liittimet **VALVES 1 – 6** voidaan kohdistaa selkeästi venttileihin).

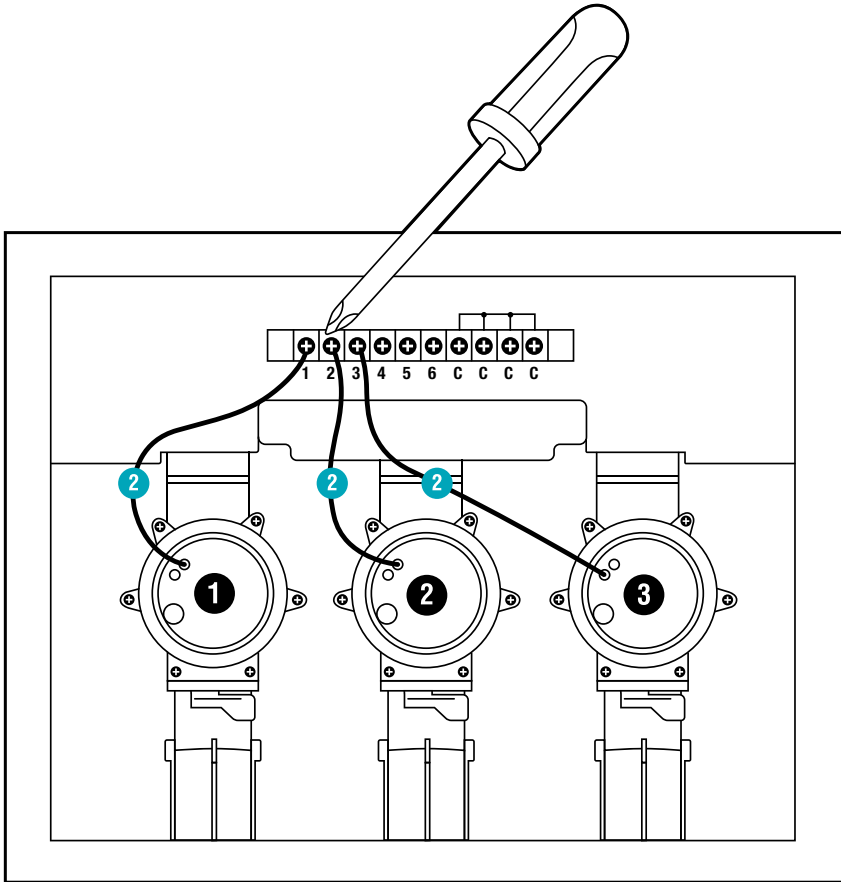

- Yhdistä venttiin **V1** johto venttiilirasian signaaliliittimeen **1**.
- Yhdistä venttiin **V2** johto venttiilirasian signaaliliittimeen **2**.
- Yhdistä venttiin **V3** johto venttiilirasian signaaliliittimeen **3**.

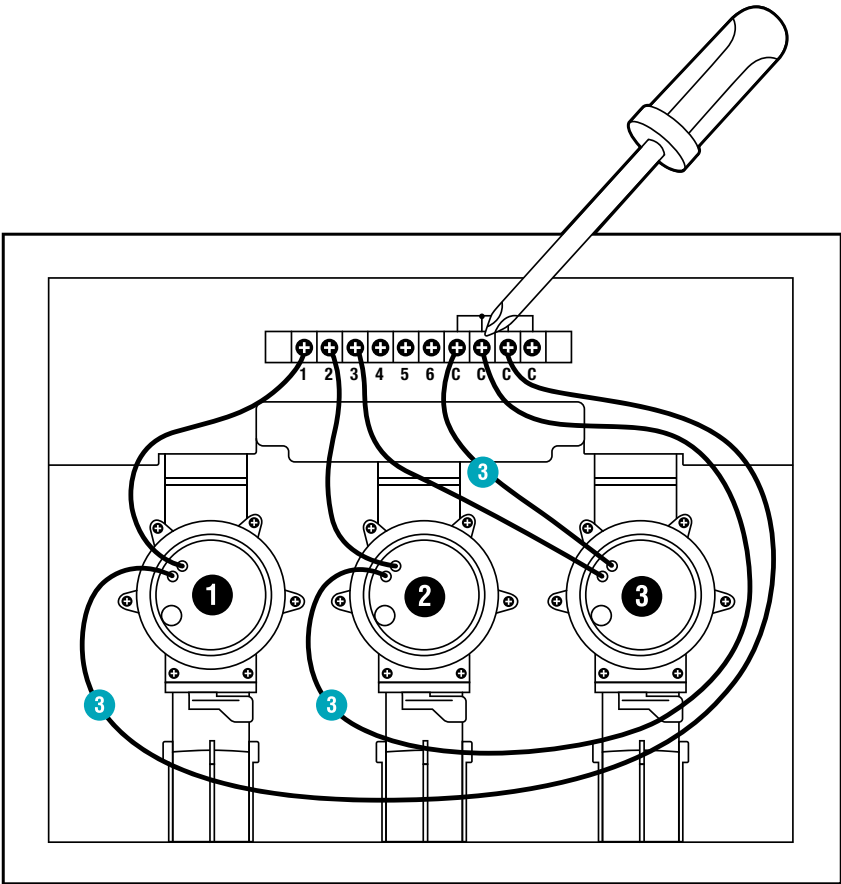

- Yhdistä venttiiliin **V1** toinen johto venttiilirasian signaali liittimeen **C**.
(Kaikki 4 signaali liittintää **C** ovat kytketty toisiinsa ja samanarvoisia).
- Yhdistä venttiiliin **V2** toinen johto venttiilirasian signaali liittimeen **C**.
- Yhdistä venttiiliin **V3** toinen johto venttiilirasian signaali liittimeen **C**.

Venttiilirasian yhdistäminen kastelunohjauksen kanssa:

Vinkki: Paina signaaliitin alas etusormella, ruuvinvääntimellä tai kuulakärkikivillä johdon kytkemiseksi.

GARDENA liitäntäkaapelilla, tuotenro 1280, kastelunohjaukseen voidaan kytkeä jopa 6 venttiiliä.

4

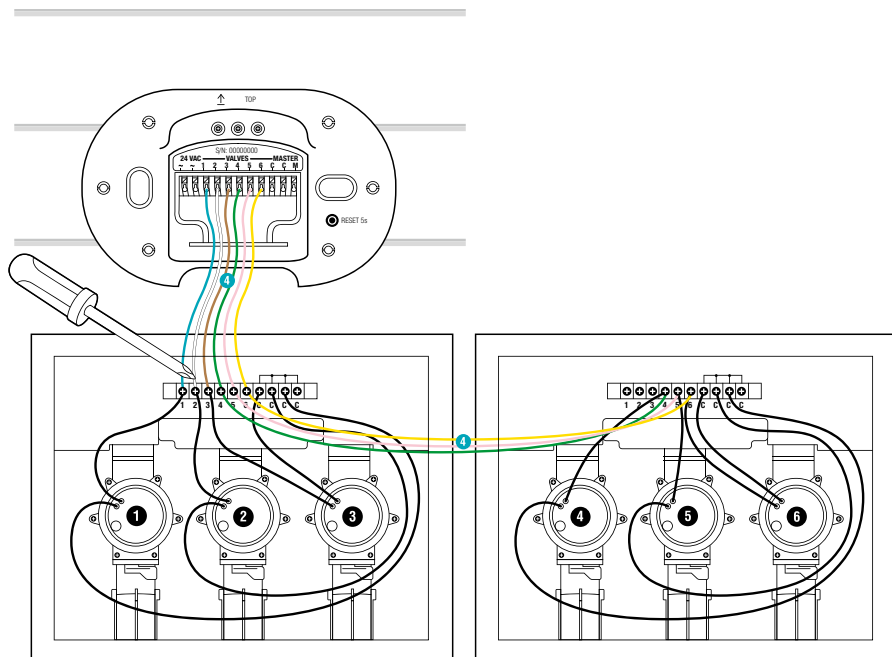

- Yhdistä venttiilirasian signaaliitin **1** kastelunohjauksen signaaliittimen **VALVES 1** kanssa.
- Yhdistä venttiilirasian signaaliitin **2** kastelunohjauksen signaaliittimen **VALVES 2** kanssa.
- Yhdistä venttiilirasian signaaliitin **3** kastelunohjauksen signaaliittimen **VALVES 3** kanssa.

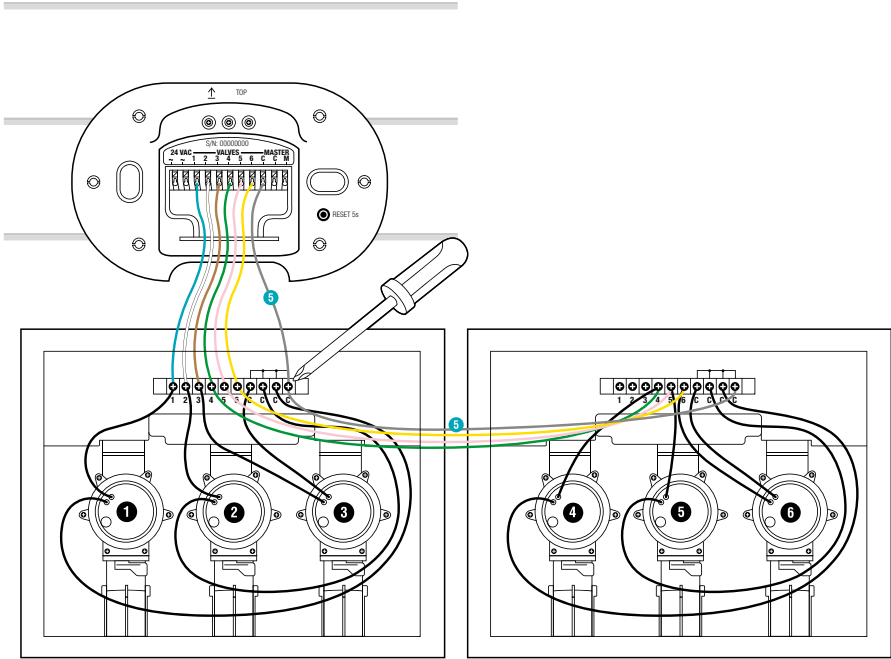

→ Yhdistä venttiilirasian signaaliin **C** kastelunohjauksen sinisen signaaliittimen **C** kanssa.

Master-venttiilin liitäntä:

Master-kanava:

Master-kanava **M** aktivoidaan heti, kun yksi venttiileistä aktivoidaan.

Voit esikytkeä yhden keskusventtiileistä muiden venttiilien Master-venttiiliksi.

6

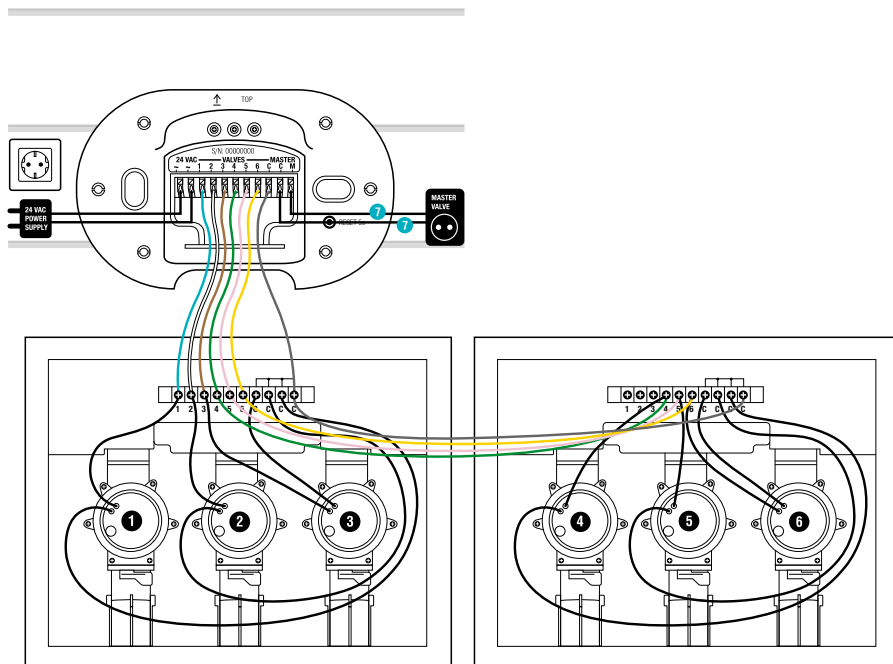

→ Yhdistä molemmat johdot kastelunohjauksen signaali liittimien **M** ja **C** kanssa. (Napaisuuteen ei tarvitse kiinnittää huomiota).

Verkkopistokkeen liitäntä:



HUOMIO!

Kastelunohjauksen tuhoutuminen, jos verkkopistoke kytketään muihin liittämiin kuin 24 V (AC)!

→ Kytke verkkopistoke vain 24 V (AC) -liittämiin.



HUOMIO!

Kastelunohjauksen tuhoutuminen oikosulusta!

→ Tarkasta koko johdotus ennen verkkopistokkeen kytkemistä.

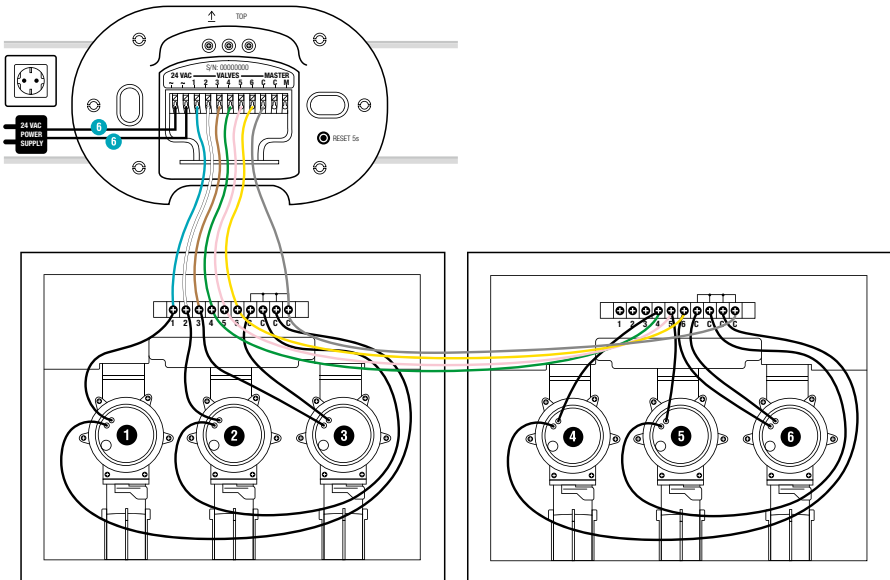

1. Yhdistä molemmat johdot kastelunohjauksen liittimien **24 V (AC)** kanssa. (Napaisuuteen ei tarvitse kiinnittää huomiota).
2. Kytke verkkopistoke pistorasiaan.

Suojuksen sulkeminen:

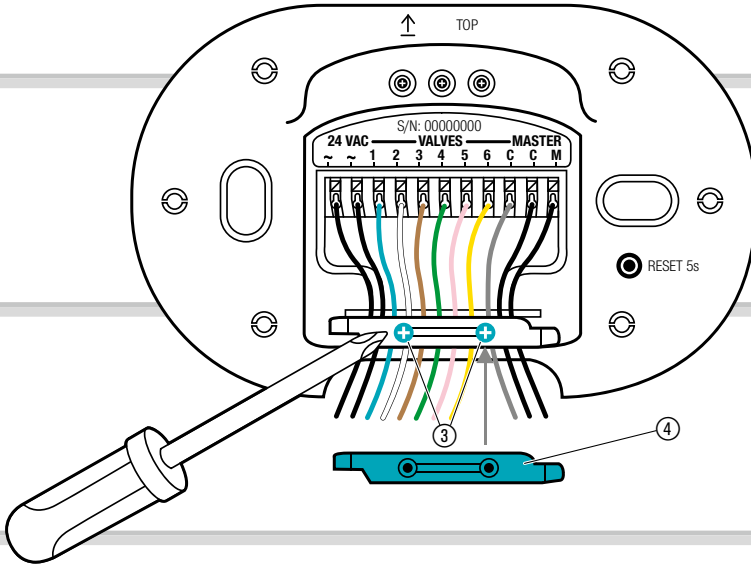

1. Aseta johdon vedonpoisto ④ päälle ja kiristä molemmat ruuvit ③.

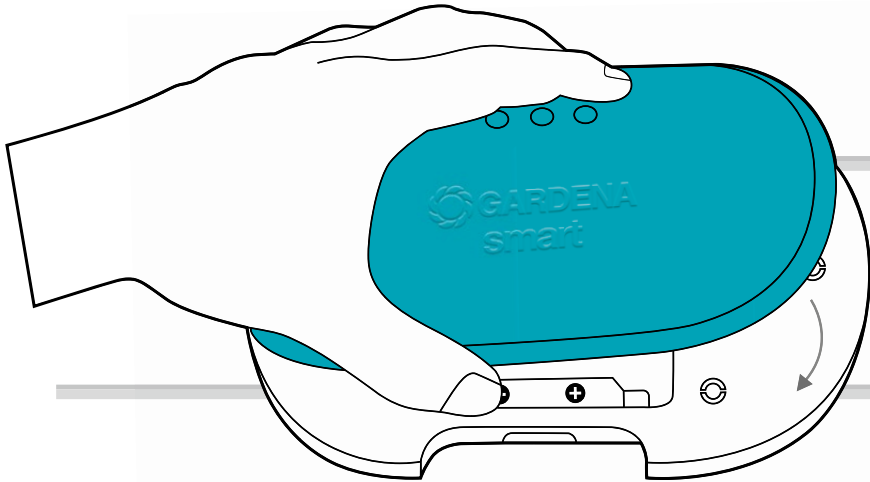

2. Paina suojus kastelunohjauksen päälle.

4. KÄYTTÖ

LED-näyttö:

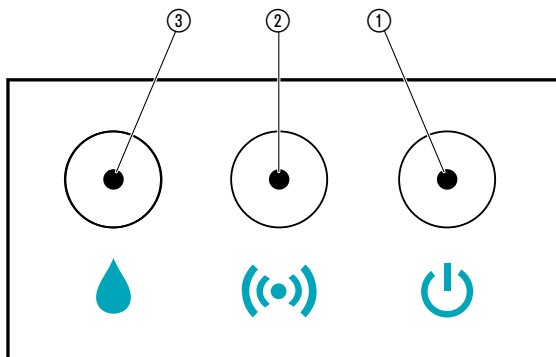

- ① **LED-verkkoliitäntä:**
Vihreä: Kytetty verkkoon

- ② **LED yhteysnäyttö/signaalin voimakkuus:**
Vihreä vilkkuva: Ilmoittautuessa
Vihreä: Korkea signaalivoimakkuus
Keltainen: Keskinertainen signaalivoimakkuus
Punainen: Matala signaalivoimakkuus
Punainen vilkkuva: Sisäänkirjautumisvirhe

- ③ **LED aktiivinen kastelu:**
Vihreä: Aktiivinen kastelu
Punainen vilkkuva: Venttiilivirhe (katso 7. VIKOJEN KORJAUS)

Käyttö GARDENA smart system -sovelluksella:

GARDENA smart system -sovelluksella ohjaat GARDENA smart system -tuotteita mistä tahansa milloin tahansa. Maksuton **GARDENA smart system -sovellus** voidaan ladata Applen App Storen tai Google Play Storen kautta.

Yhdistämiseen vaaditaan internet-käyttöinen **GARDENA smart Gateway**. Kaikkien GARDENA smart system -tuotteiden liittäminen tapahtuu sovelluksella. Noudata sovelluksessa annettavia ohjeita.

Kastelunohjauksen asetukset:

- Aikataulun mukaisesti smart system -sovelluksessa: kastelupäivät, kastelun aloitus ja kesto
- Tarvittaessa smart system -sovelluksessa: käynnistys ja lopetus

Tehdasasetus:

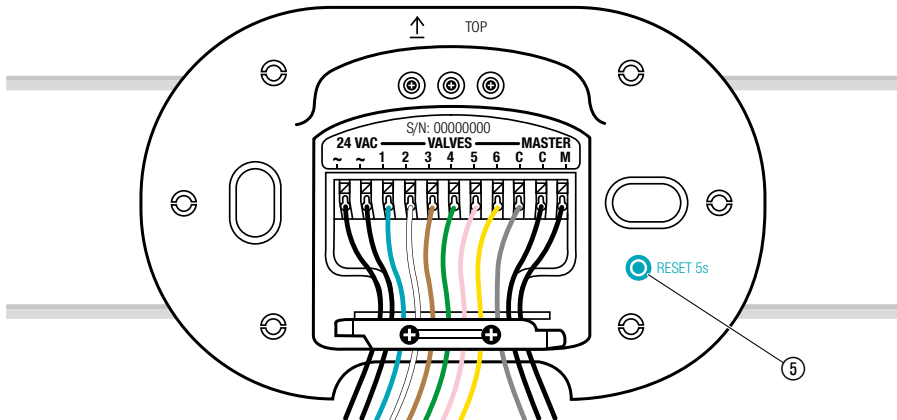

smart-kastelunohjauksen tehdasasetukset palautetaan.

→ Paina lyhyesti nollauspainiketta ⑤.
Uusi liitäntä.

- tai -

→ Pidä nollauspainiketta ⑤ painettuna vähintään 5 sekuntia.
Poistaa ajankohtaisen liitännän ja mahdollistaa uuden liitännän esim. toisen portin kautta.

5. HUOLTO

Kastelunohjauksen puhdistus:

Älä käytä syövyttäviä tai hankaavia pesuaineita.

→ Puhdista kastelunohjaus kostealla liinalla (älä käytä liuottimia).

6. SÄILYTYS

Käytöstä poistaminen:

Tuote on säilytettävä lasten ulottumattomissa.

Kasteluventtiilit voivat vaurioitua pysyvästi alle 5 °C lämpötiloissa.

Suosittelemme suorittamaan seuraavat toimenpiteet ennen pakkasia:

1. Sulje vesihana ja irrota liitosletku vesihanan ja GARDENA-liitosrasian, tuotenro 2722, välillä.
2. Jos kastelulaitteisto on kytketty suoraan talon vesijärjestelmään: Katkaise vedensyöttö ja avaa talon vesijohdon vedenpoistohana.
3. Aseta kaikkien venttiilien valintavipu asentoon "ON".
4. Tyhjennä kasteluventtiili/venttiilirasia.

Tämän voi suorittaa seuraavasti:

- Puhalla laitteisto tyhjäksi paineilmalla

– tai –

- poista kaikki venttiilit ja varastoi pakkaselta suojattuna

– tai –

- avaa venttiilirasiassa V3 vedenpoistokorkki ja tyhjennä tulojohto. Kasteluventtiilit voivat jäädä asennetuiksi venttiilirasiaan silloin, kun tyhjennetään johdot, jotka tulevat vedenpoistovennttiiliin kautta ulos venttiilirasiasta V3, jota ei ole asennettu kasteluventtiiliä ylemmäs (esim. GARDENA suihkusadettimissa).
- smart Irrigation Control voi jäädä asennetuksi silloin, kun se on poistettu käytöstä.

Hävitys:

(standardin RL2012/19/EU mukaan)



Tuotetta ei saa hävittää tavallisen kotitalousjätteen mukana. Se on hävitettävä voimassa olevien paikallisten ympäristönsuojelumääräysten mukaisesti.

TÄRKEÄÄ!

Hävitä tuote paikallisen kierrätyskeskuksen kautta.

7. VIKOJEN KORJAUS

Ongelma	Mahdollinen syy	Korjaus
 LED-verkkoliitäntä palaa punaisena	Alijännite.	→ Tarkasta sähköliitäntä.
	Väärä verkkopistoke.	→ Tarkasta verkkopistoke.
	MCU-kommunikaatiovirhe.	→ Palauta kastelunohjauksen tehdasasetukset.
 Aktiivisen kastelun LED vilkkuu punaisena	Venttiiliä ei voida avata rajoituksen 2 vuoksi.	→ Tarkasta ohjelma.
	Venttiiliä ei ole kytketty kiinni.	→ Kytke venttiili kiinni.
	Yksikanavainen ylivirta.	→ Tarkasta kanavan virta.
	Summaylivirta.	→ Tarkasta venttiilien summavirta.
	Kastelusuunnitelma peruttu.	→ Käynnistä ohjelma uudelleen.
	Master-kanavavirhe.	→ Tarkasta master-kanava.
	Kastelun kesto liian lyhyt.	→ Pidennä kastelun kesto.
Kasteluohjelmaa ei suoritettu (ei kastelua)	Venttiili avattiin käsin.	→ Vältä mahdollisia ohjelmapäällekkäisyyksiä.
	Vesihana kiinni.	→ Avaa vesihana.
Ei toimintoa	Johdotusvirhe.	→ Tarkasta liitännät.
	Verkkopistoketta ei ole kytketty kiinni.	→ Kytke verkkopistoke kiinni.
	Verkkopistoke liian kuuma.	→ Irrota verkkopistoke ja anna sen jäähtyä. Kytke verkkopistoke uudelleen kiinni. → Suojaa verkkopistoketta suoralta auringonsäteilyltä.
Ilmoittautuminen ei mahdollista (Inclusion)	Ei langatonta yhteyttä porttiin.	→ Valitse kastelunohjaukselle tai portille toinen asento.
	Ei sähköjakelua.	→ Tarkasta liitäntäkaapeli.

Ongelma	Mahdollinen syy	Korjaus
Kastelunohjaus ei reagoi	Johdotus virheellinen.	→ Tarkasta johdotus.
	Ei langatonta yhteyttä porttiin.	→ Tarkasta langaton yhteys porttiin.



HUOMAUTUS: Käänny muissa häiriötapauksissa GARDENA-huoltopalvelun puoleen. Korjaukset saa suorittaa ainoastaan GARDENA-huoltopalvelu tai GARDENAN valtuuttamat erikoisliikkeet.

8. TEKNISET TIEDOT

	Yksikkö	Arvo (tuotenro 19032)
Käyttölämpötila (ulkona)	°C	+5 – +40
Sisäinen SRD (lyhytradioantenni)		
Taajuusalue	MHz	863 – 870
Maksimi lähetysteho	mW	25
Vapaan kentän taajuusalue (noin)	m	100
Virtalähde		
Verkkojännite	V (AC)	230 – 240
Verkkotaajuus	Hz	50
Nimellisteho	W	22
Valmiusteho (noin)	W	3
Lähtöjännite	V (AC)	24
Maks. antovirta	mA	600

EY-vaatimustenmukaisuusvakuutus:

GARDENA Manufacturing GmbH vakuuttaa täten, että langaton laitteistotyyppi (tuotenro 19032) vastaa direktiiviä 2014/53/EU.

EY-vaatimustenmukaisuusvakuutuksen täydellinen teksti on saatavilla seuraavasta osoitteesta internetissä:

<http://www.gardena.com/int/support/safety-regulations>

9. LISÄTARVIKKEET

GARDENA smart Sensor	tuotenro 19030
GARDENA Kasteluventtiili (24 V)	tuotenro 1278
GARDENA Venttiilirasia	tuotenro 1254/1255
GARDENA Liitäntäkaapeli	tuotenro 1280
GARDENA Kaapeliliittimet	tuotenro 1282

10. HUOLTOPALVELU/TAKUU

Huoltopalvelu:

Ota yhteyttä takasivulla olevaan osoitteeseen.

Takuuilmoitus:

Jos kyseessä on takuuvaatimus, palvelusta ei peritä maksua.

GARDENA Manufacturing GmbH antaa kaikille uusille GARDENA-tuotteille kahden (2) vuoden takuun jälleenmyyjältä ostettuna ensimmäisestä ostopäivästä alkaen, jos tuotteita on käytetty ainoastaan yksityisessä käytössä. Tämä valmistajan takuu ei koske jälkimarkkinoilta ostettuja tuotteita. Tämä takuu koskee kaikkia tuotteen oleellisia puutteita, jotka johtuvat todistettavasti materiaali- tai tuotantovirheistä. Takuun puitteissa asiakkaalle toimitetaan toimiva, korvaava tuote tai meille lähetetty viallinen tuote korjataan maksutta. Pidätämme oikeuden valita jommankumman näistä vaihtoehdoista. Palvelua koskevat seuraavat ehdot:

- Tuotetta on käytetty sille määriteltyyn käyttötarkoitukseen käyttöohjeiden mukaisesti.
- Ostaja tai kolmas osapuoli ei ole yrittänyt avata tai korjata tuotetta.
- Käytössä on käytetty ainoastaan alkuperäisiä GARDENAn vara- ja kuluvia osia.
- Ostokuitin esittäminen.

Osien ja komponenttien tavallinen kuluminen (esimerkiksi terissä, terien kiinnityksissä, turbiineissa, lampuissa, kiila- ja hammashihnoissa, pyörissä, ilmansuodattimissa, sytytystulpissa), optiset muutokset sekä kuluvat osat ja tarvikkeet eivät kuulu takuun piiriin.

Tämä valmistajan takuu rajoittuu korvaavaan toimitukseen ja korjaukseen edellä mainituilla edellytyksillä. Meitä valmistajana vastaan esitetyt muut vaatimukset, kuten vahingonkorvaukset, eivät ole perusteltuja valmistajan takuun osalta. Tämä valmistajan takuu **ei** vaikuta tietenkään liikkeen/jälleenmyyjän voimassa oleviin lakisääteisiin ja sopimuksellisiin takuuvaatimuksiin.

Valmistajan takuu noudattaa Saksan liittotasavallan lakeja.

Takuutapauksissa lähetä viallinen tuote yhdessä ostotositteen kopion ja virhekuvauksen kanssa postimaksu maksettuna kääntöpuolella olevaan GARDENAn huolto-osoitteeseen.

Tuotevastuu:

Saksan tuotevastuulain mukaisesti emme ole vastuussa laitteiden vaurioista, jos korjauksia ei ole tehnyt GARDENAn hyväksymä huoltoliike tai jos niiden syynä on muiden kuin alkuperäisten GARDENA-varaosien tai GARDENAn hyväksymien varaosien käyttö.

