



Č.v. 19032

**CS** **Návod k obsluze**  
Řízení zavlažování **smart** Irrigation Control

---

# Řízení zavlažování GARDENA smart Irrigation Control 24 V

---

1. BEZPEČNOST . . . . .	4
2. MONTÁŽ . . . . .	6
3. INSTALACE . . . . .	8
4. OBSLUHA . . . . .	19
5. ÚDRŽBA . . . . .	22
6. SKLADOVÁNÍ . . . . .	22
7. ODSTRAŇOVÁNÍ CHYB . . . . .	24
8. TECHNICKÁ DATA . . . . .	26
9. PŘÍSLUŠENSTVÍ . . . . .	27
10. SERVICE/GARANTIE . . . . .	28

## Překlad originálních pokynů.



Z bezpečnostních důvodů nesmějí výrobek používat děti, mladiství do 16-ti let a osoby, které nejsou seznámeny s tímto návodem na provoz. Osoby s omezenými fyzickými nebo psychickými schopnostmi smí tento výrobek používat pouze pod dohledem oprávněné osoby nebo když s ním byly seznámeny. Děti musí být pod dozorem, aby bylo zajištěno, že si s výrobkem nehrají. Produkt nikdy nepoužívejte, pokud jste unavení nebo nemocní nebo pod vlivem drog, alkoholu nebo léků.

### **Využití odpovídající určenému účelu:**

**Řízení zavlažování GARDENA smart Irrigation Control** je určeno pro soukromé použití na domácích a hobby zahradách na řízení postřikovačů a zavlažovacích systémů. Může být použito na automatické zavlažování během dovolené. Je určeno pro použití jen na bezprašném místě chráněném před vlivy počasí. Není určeno do interiéru.

**Řízení zavlažování GARDENA smart Irrigation Control** je částí zavlažovacího systému a je programovatelné jen společně s **GARDENA smart Gateway**.

**Řízení zavlažování GARDENA smart Irrigation Control** se konfiguruje pomocí **GARDENA smart system App** a řídí zavlažování. Na zavlažování mohou být použity postřikovače, trysková zařízení nebo kapkový zavlažovací systém.

**Řízení zavlažování GARDENA smart Irrigation Control** převezme automaticky zavlažování podle vytvořeného programu a lze ho tak použít i během dovolené.



### **NEBEZPEČÍ! Poranění!**

**Produkt nesmí být použit ve spojení s chemikáliemi, potravinami, snadno hořlavými a explozivními látkami.**

# 1. BEZPEČNOST

## Důležité!

Přečtěte pečlivě tento návod na použití a uchovejte ho pro opětovné přečtení.

## Symboly na produktu:



Přečtěte si návod na provoz.

## Elektrická bezpečnost



**NEBEZPEČÍ!**  
Zástava srdce!

Tento produkt vytváří za provozu elektromagnetické pole. Toto pole může za určitých podmínek působit na funkci aktivních nebo pasivních lékařských implantátů. Aby se vyloučily nebezpečné situace, které by mohly vést k těžkým nebo smrtelným poraněním, měly by osoby s lékařským implantátem před použitím produktu konzultovat svého lékaře a výrobce implantátu.



**NEBEZPEČÍ!**  
Úraz elektrickým proudem!

Nebezpečí poranění elektrickým proudem.

- Produkt musí být elektricky napájen přes FI-spínač (RCD) se jmenovitým vypínacím proudem maximálně 30 mA.



**POZOR!**

**Transformátor zasuňte do zásuvky jen vsile.**

Produkt smí být provozován výhradně s přiloženým síťovým dílem 24 V (AC). Nepoužívejte žádný adaptér.

Síťový díl 24 V (AC) zastrčený v zásuvce chránit před vlhkostí a přímým slunečním zářením.

Řízení zavlažování instalujte na místě chráněném před vlivy počasí.

Před použitím kontrolujte, zda není síťový kabel poškozen.

Produkt smí být použit jen na řízení obvyklých ventilů na 24 V (AC). Odběr proudu v jednom kanálu nesmí překročit 400 mA (jeden zavlažovací ventil GARDENA typ 1278 potřebuje 150 mA).

## Průřez spojovacího kabelu:

Maximální přípustná vzdálenost mezi produktem a ventilem závisí na průřezu spojovacího kabelu vedení.

Při vzdálenosti 30 m je potřebný průřez 0,5 mm<sup>2</sup> a při vzdálenosti 45 m je 0,75 mm<sup>2</sup>. Přitom nesmí být současně uvedeny do provozu více než 3 ventily. **Spojovací kabel GARDENA typ 1280** má 0,5 mm<sup>2</sup> a je 15 m dlouhý.

Pomocí tohoto kabelu lze připojit až 6 ventilů. Spojovací kabel lze vodotěsně připojit pomocí **GARDENA připojovací svorky typ 1282.**

### **Osobní bezpečnost**



**NEBEZPEČÍ!**

**Nebezpečí udušení!**

**Menší díly mohou být snadno spolknuty. Při použití polyetylenových sáčků hrozí malým dětem nebezpečí udušení. Děti se musí během montáže zdržovat v dostatečné vzdálenosti.**

Chraňte produkt před přímým slunečním zářením.



**Pozor na kontakt s ventily!**

**Kovové díly se mohou rozpálit.**

## 2. MONTÁŽ

### **Montáž řízení zavlažování na stěnu:**

Oba šrouby a hmoždinky jsou součástí dodávky.

Rozteč otvorů je 120 mm.

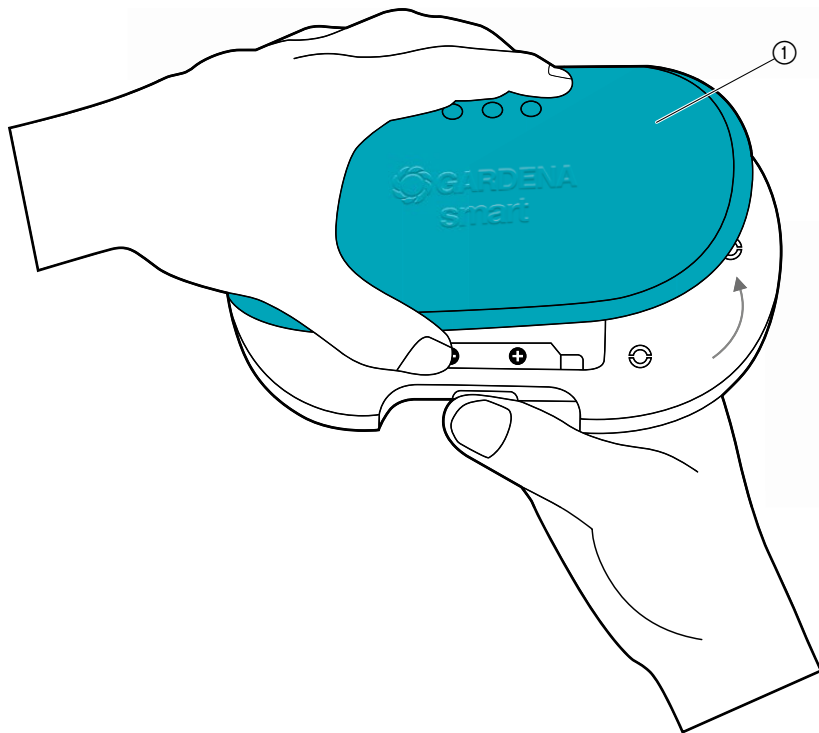

1. Sundejte kryt ①.

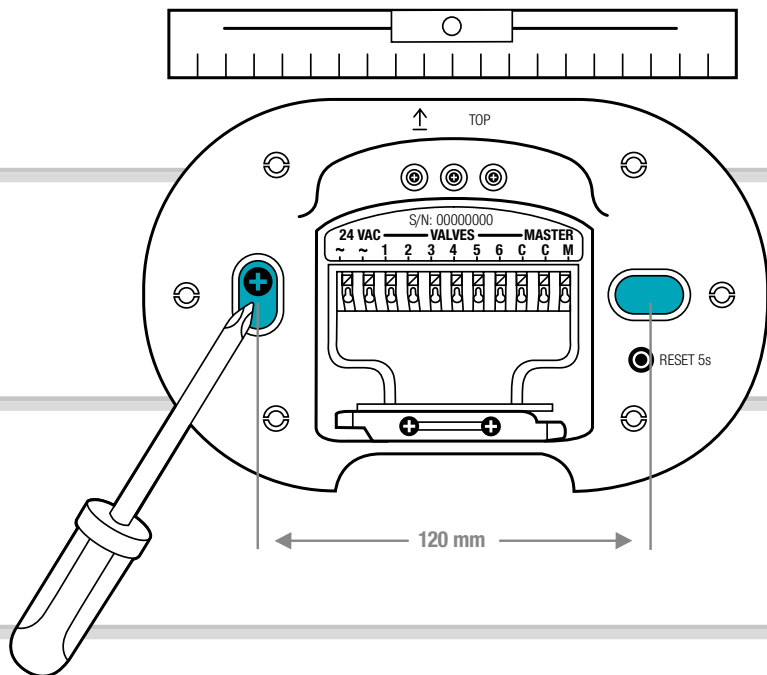

2. Vyznačte polohy otvorů. Přidržte přitom řízení zavlažování na stěně, vyrovnejte ho do svislého směru a označte si 2 otvory s roztečí 120 mm.
3. Vyvrtejte otvory a namontujte řízení zavlažování na stěnu pomocí 2 přiložených hmoždinek a šroubů.

### POZNÁMKA:

#### Kabely musí být vyvedeny směrem dolů!

Hlavně při první montáži dbejte na délky kabelů.

Pokud chcete montovat více řízení zavlažování, je rozteč otvorů nad sebou 150 mm.

Kabelové vedení umožňuje montáž až 3 kusů řízení zavlažování nad sebou.

### 3. INSTALACE

#### *Demontáž úchytu pro odlehčení tahu:*

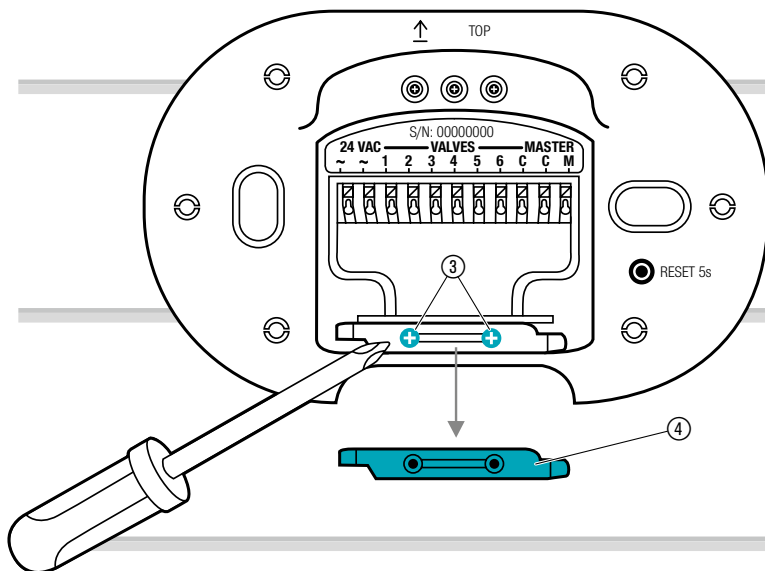

→ Uvolněte oba šrouby ③ a sundejte úchyt pro odlehčení tahu ④.



## Schéma připojení:

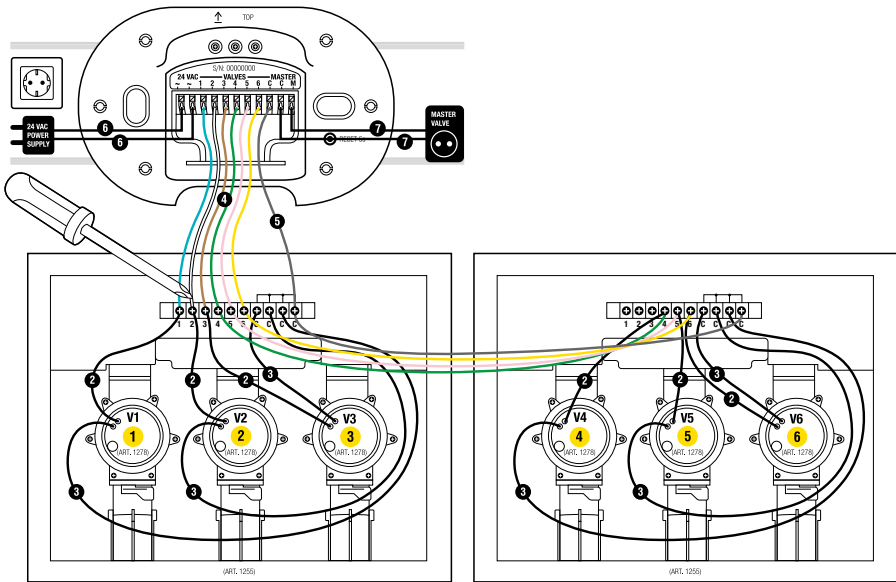

**Box na ventil č.v. 1255**

**Box na ventil č.v. 1255**

## Připojení ventilů k boxu na ventily:

Zajistěte, aby byla lišta se svorkami v boxu na ventily správně namontována.

1

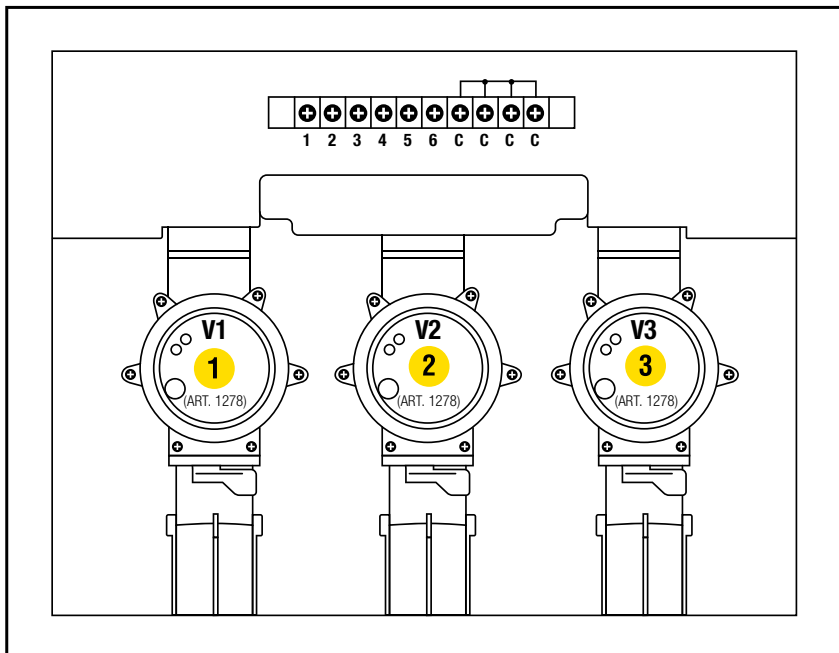

→ Označte ventily (1 – 6) žlutými nálepkami boxu na ventily.  
 (Tak můžete připojovací svorky signálů **VALVES 1 – 6** řízení zavlažování  
 jasně přiřadit ventilům).

2

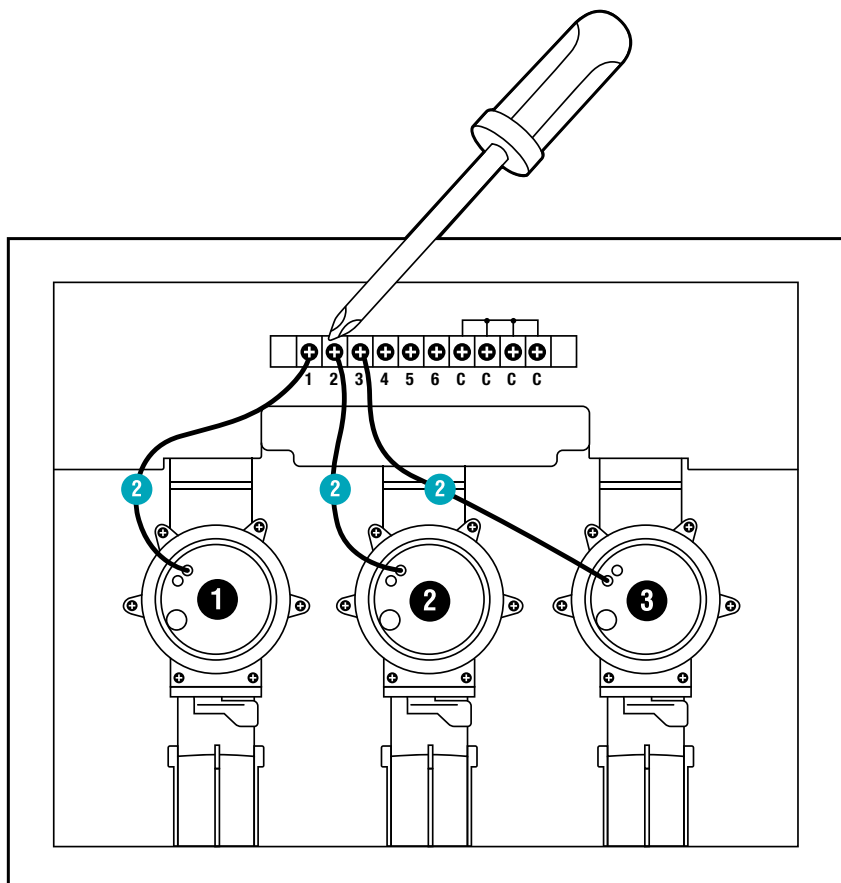

- Propojte jeden kabel ventilu **V1** s přípojavací svorkou signálu **1** boxu na ventily.
- Propojte jeden kabel ventilu **V2** s přípojavací svorkou signálu **2** boxu na ventily.
- Propojte jeden kabel ventilu **V3** s přípojavací svorkou signálu **3** boxu na ventily.

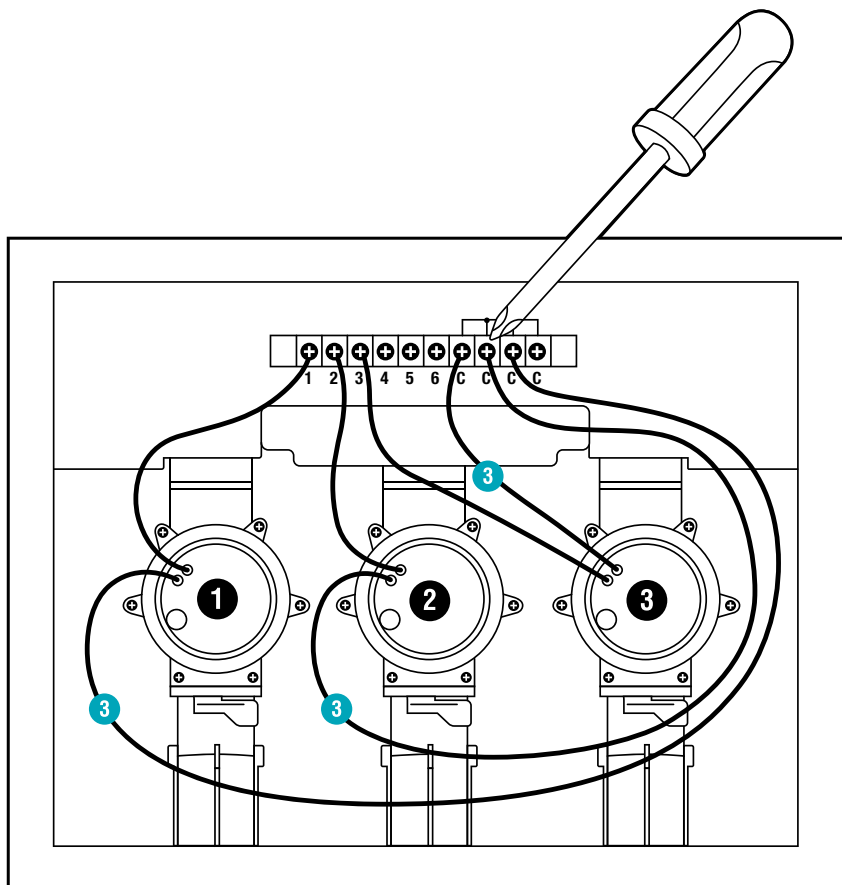

- Propojte druhý kabel ventilu **V1** s přípojevací svorkou **C** boxu na ventily. *(Všechny 4 přípojevací svorky **C** jsou navzájem spojeny a jsou ekvivalentní).*
- Propojte druhý kabel ventilu **V2** s přípojevací svorkou **C** boxu na ventily.
- Propojte druhý kabel ventilu **V3** s přípojevací svorkou **C** boxu na ventily.

## Připojení boxu na ventily k řízení zavlažování:

**Rada:** Pro připojení kabelu stlačte připojovací svorku signálu pomocí ukazováčku, šroubováku nebo kuličkového pera.

**Pomocí spojovacího kabelu GARDENA typ 1280 můžete k jednotce řízení zavlažování připojit až 6 ventilů.**

4

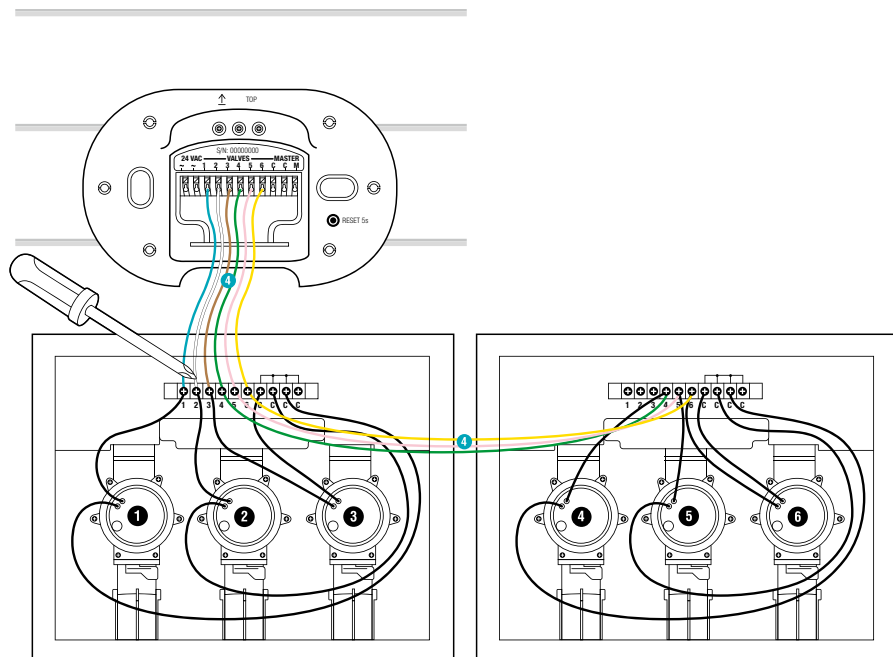

- Propojte připojovací signální svorku **1** boxu na ventily s připojovací svorkou **VALVES 1** řízení zavlažování.
- Propojte připojovací signální svorku **2** boxu na ventily s připojovací svorkou **VALVES 2** řízení zavlažování.
- Propojte připojovací signální svorku **3** boxu na ventily s připojovací svorkou **VALVES 3** řízení zavlažování.

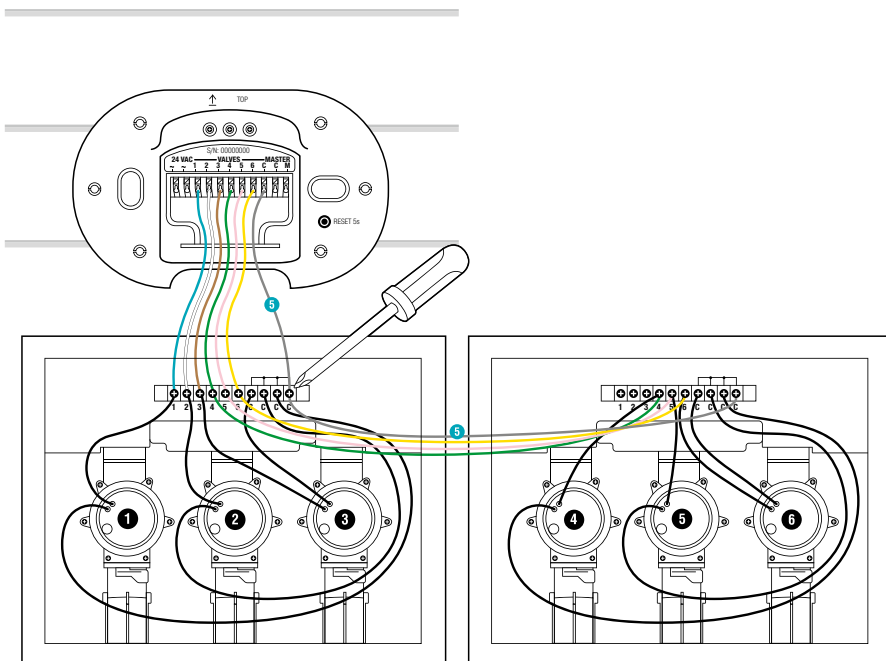

→ Propojte jednu připojovací svorku **C** boxu na ventily s modrou připojovací svorkou **C** řízení zavlažování.

## Připojení hlavního ventilu:

### Hlavní kanál:

Hlavní kanál **M** se aktivuje, jakmile je jeden z ventilů aktivován.

Můžete jeden centrální ventil předřadit před ostatní ventily jako hlavní ventil.

6

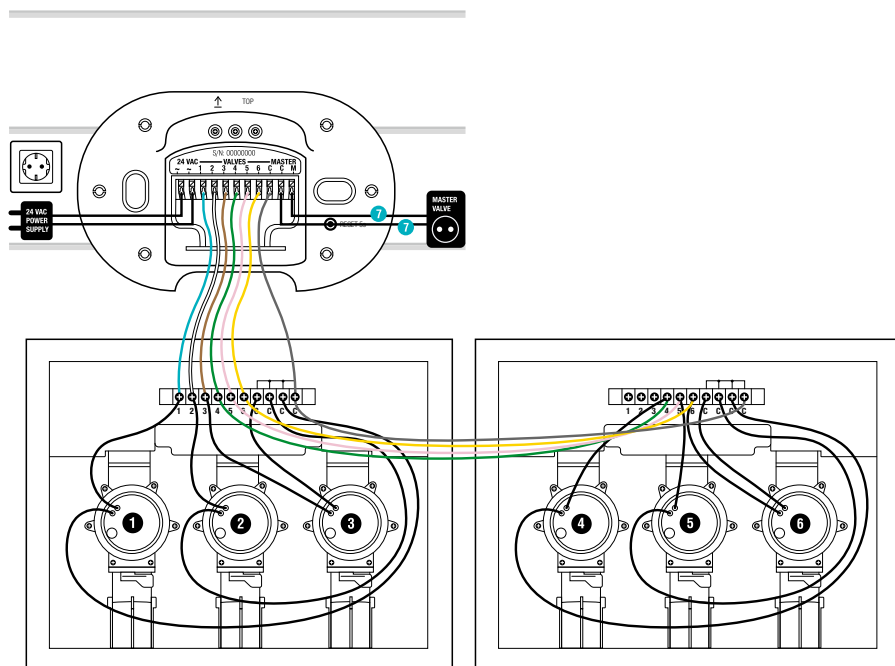

→ Spojte oba kabely se svorkami **M** a **C** řízení zavlažování.  
(Na polaritě nezáleží).

## **Připojení síťového dílu:**



**POZOR!**

**Pokud se síťový díl připojí k jiným svorkám než k tomu určeným 24 V AC, dojde ke zničení jednotky řízení zavlažování!**

**→ Síťový díl připojte jen k svorkám 24 V (AC).**



**POZOR!**

**Zničení jednotky řízení zavlažování zkratem!**

**→ Než zastrčíte síťový díl do zásuvky, zkontrolujte celé zapojení.**



7

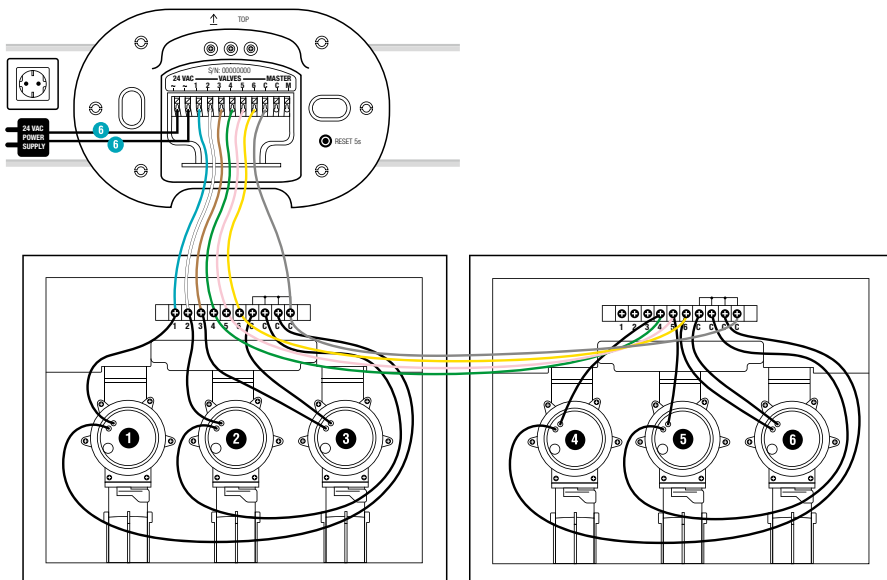

1. Spojte oba kabely s připojovacími svorkami **24 V AC** jednotky řízení zavlažování. (Na polaritě nezáleží).
2. Síťový díl zastrčte do zásuvky.

## Uzavření krytu:

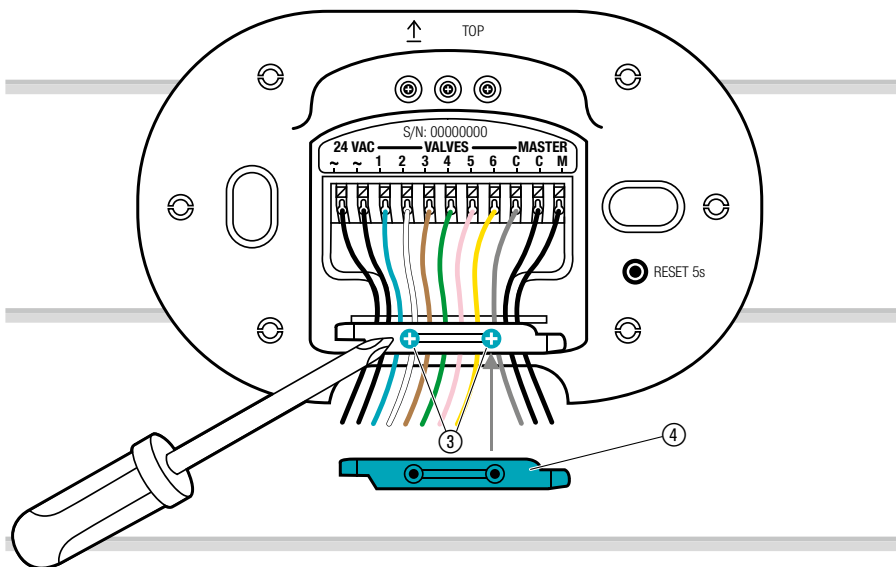

1. Nasadte úchyt pro odlehčení tahu ④ a oba šrouby ③ utáhněte.

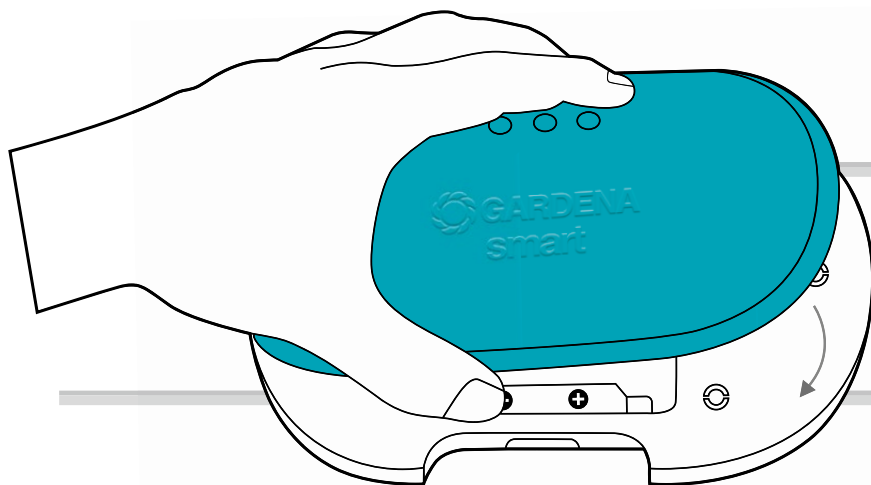

2. Natlačte kryt na řízení zavlažování.

## 4. OBSLUHA

### LED-kontrolky:

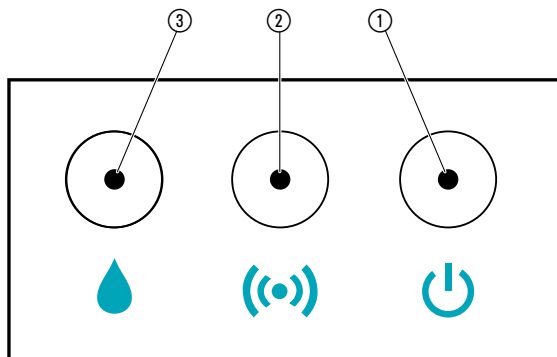

- ① **LED síťového přípoje:**  
**Zelená:** Připojeno k síti
- ② **LED spojovací kontrolka/síla signálu:**  
**Zeleně bliká:** Při přihlášení  
**Zelená:** Velká síla signálu  
**Žlutá:** Střední síla signálu  
**Červená:** Nízká síla signálu  
**Červeně blikající:** Chyba přihlášení
- ③ **LED dioda indikující aktivní zavlažování:**  
**Zelená:** Aktivní zavlažování  
**Červeně blikající:** Chyba ventilu (viz 7. ODSTRAŇOVÁNÍ CHYB)

## ***Ovládání pomocí aplikace GARDENA smart system App:***

Pomocí aplikace **GARDENA smart system App** můžete řídit všechny produkty GARDENA smart system odkudkoliv a kdykoliv. Bezplatnou aplikaci **GARDENA smart system App** si můžete stáhnout přes Apple App Store nebo Google Play Store.

Pro připojení je potřebná chytrá brána (smart Gateway) spojená s internetem. Připojení všech produktů GARDENA smart system je zajištěno pomocí aplikace (App.). Postupujte podle pokynů v aplikaci.

## ***Nastavení řízení zavlažování:***

- Podle časového plánu v aplikaci smart system App:  
Zavlažovací dni, -start, -délka
- Podle potřeby v aplikaci smart system App:  
Spuštění a ukončení

## Tovární nastavení:

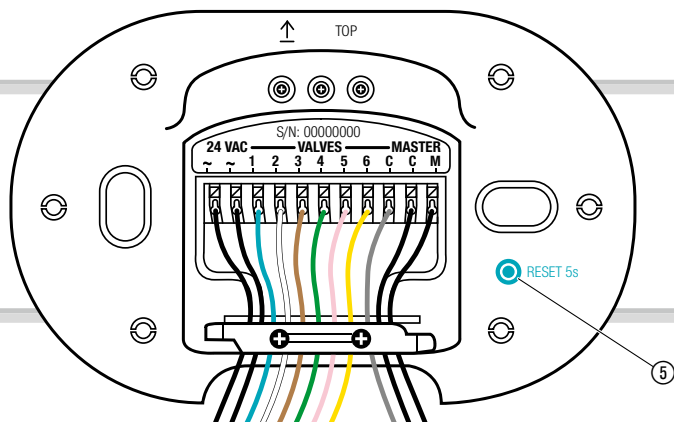

Smart řízení zavlažování se resetuje na tovární nastavení.

→ Krátce stiskněte tlačítko reset ⑤.  
*Nové připojení.*

**– nebo –**

→ Přidržte tlačítko reset ⑤ na min. 5 sekund stlačené.  
*Ruší stávající připojení a umožňuje nové připojení, např. jinou přenosovou bránu (Gateway).*

## 5. ÚDRŽBA

---

### **Vyčištění řízení zavlažování:**

Nepoužívejte žádné žíravé nebo drhnuocí čisticí prostředky.

→ Řízení zavlažování čistit vlhkým hadrem (nepoužívat žádná ředidla).

## 6. SKLADOVÁNÍ

---

### **Vyřazení z provozu:**

Produkt musí být uchováván mimo dosah dětí.

Zavlažovací ventily mohou být při teplotách pod 5 °C trvale poškozeny. Před příchodem mrazů doporučujeme provést následující opatření:

1. Uzavřete vodovodní kohoutek a uvolněte spojovací hadici mezi vodovodním kohoutem a připojovací krabicí GARDENA č.v. 2722.
2. Při přímém připojení zavlažovacího zařízení k domácí vodovodní síti: Přívod vody odstavte a otevřete vypouštěcí kohout v domácím vodovodním vedení.
3. Přepínací páky všech ventilů nastavte do polohy „ON“.
4. Vypusťte zavlažovací ventil/box na ventil.

To lze provést následovně:

- Zařízení vyprázdnit pomocí tlakového vzduchu

**– nebo –**

- všechny ventily demontovat a uložit je na místo chráněné před mrazem

**– nebo –**

- u boxu na ventil V3 otevřít odvodňovací čepičku a vyprázdnit přívod. Pokud jsou vedení vycházející z boxu na ventil V3 vyprazdňována pomocí výpustného ventilu (např. výsuvné zadešťovače GARDENA), který není umístěn výše než zavlažovací ventil, mohou zůstat zavlažovací ventily namontovány v boxu na ventil.
- Zařízení smart Irrigation Control může zůstat nainstalované, pokud bylo vyřazeno z provozu.

**Likvidace:**

(podle RL2012/19/EU)





Produkt nesmí být likvidován spolu s běžným domácím odpadem. Musí být likvidován podle platných místních ekologických předpisů.

**DŮLEŽITÉ!**

Likvidujte produkt prostřednictvím Vašeho místního recyklačního sběrného místa.

## 7. ODSTRAŇOVÁNÍ CHYB

Problém	Možná příčina	Náprava
 <b>LED síťového přípoje svítí červeně</b>	Podpětí.	→ Zkontrolujte připojení elektrického napájení.
	Nesprávný síťový díl.	→ Zkontrolujte síťový díl.
	MCU-komunikační chyba.	→ Resetujte řízení zavlažování zpět na tovární nastavení.
 <b>LED aktivní zavlažování bliká červeně</b>	Ventil nemůže být kvůli omezení na 2 otevřen.	→ Zkontrolujte program.
	Ventil není připojen.	→ Ventil připojte.
	Nadměrný proud v jednom kanálu.	→ Zkontrolujte proud v kanálu.
	Nadměrný součet proudů.	→ Zkontrolujte součet proudů ventilů.
	Plán zavlažování vyřazen.	→ Spusťte program znovu.
	Chyba hlavního kanálu.	→ Zkontrolujte hlavní kanál.
	Doba zavlažování je příliš krátká.	→ Prodlužte dobu zavlažování.
<b>Zavlažovací program není proveden (žádné zavlažování)</b>	Ventil byl dříve otevřen manuálně.	→ Zabraňte eventuálnímu časovému překrytí programů.
	Vodovodní kohout uzavřen.	→ Otevřete vodovodní kohout.
<b>Žádná funkce</b>	Chyba zapojení.	→ Zkontrolujte přípoje.
	Síťový díl není zastrčen v zásuvce.	→ Síťový díl zastrčte do zásuvky.
	Síťový díl je příliš horký.	→ Vytáhněte síťový díl ze zásuvky a nechte ho ochladit. Síťový díl opět zastrčte do zásuvky.
		→ Chraňte síťový díl před přímým slunečním zářením.



<b>Problém</b>	<b>Možná příčina</b>	<b>Náprava</b>
<b>Není možné přihlášení (Inclusion)</b>	Žádné rádiové spojení s Gateway (bránou).	→ Vyberte pro řízení zavlažování nebo Gateway jinou pozici.
	Není k dispozici elektrické napájení.	→ Zkontrolujte připojovací kabel.
<b>Řízení zavlažování nereaguje</b>	Chybné zapojení.	→ Zkontrolujte zapojení.
	Žádné rádiové spojení s Gateway (bránou).	→ Zkontrolujte rádiové spojení s Gateway.



**POZNÁMKA: V případě jiných poruch se prosím obraťte na Vaše servisní centrum GARDENA. Opravy smí provádět pouze servisní centra GARDENA a odborní prodejci, kteří jsou firmou GARDENA autorizováni.**

## 8. TECHNICKÁ DATA

	Jednotka	Hodnota (č.v. 19032)
<b>Provozní teplota (venkovní oblast)</b>	°C	+5 – +40
<b>Interní SRD (radiová anténa s krátkým dosahem)</b>		
<b>Frekvenční rozsah</b>	MHz	863 – 870
<b>Maximální vysílací výkon</b>	mW	25
<b>Dosah ve volném prostoru (asi)</b>	m	100
<b>Síťový díl</b>		
<b>Síťové napětí</b>	V (AC)	230 – 240
<b>Síťová frekvence</b>	Hz	50
<b>Jmenovitý výkon</b>	W	22
<b>Pohotovostní příkon (asi)</b>	W	3
<b>Výstupní napětí</b>	V (AC)	24
<b>Max. výstupní proud</b>	mA	600

### **Prohlášení o shodě ES:**

Tímto GARDENA Manufacturing GmbH prohlašuje, že rádiová zařízení (č.v. 19032) odpovídají směrnici 2014/53/EU.

Úplný text EU prohlášení o shodě je k dispozici na následující internetové adrese:

**<http://www.gardena.com/int/support/safety-regulations>**

## 9. PŘÍSLUŠENSTVÍ

---

<b>GARDENA smart Sensor</b>	<b>č.v. 19030</b>
<b>GARDENA Zavlažovací ventil 24 V</b>	<b>č.v. 1278</b>
<b>GARDENA Boxy na ventily</b>	<b>č.v. 1254/1255</b>
<b>GARDENA Spojovací kabel</b>	<b>č.v. 1280</b>
<b>GARDENA Připojovací svorky</b>	<b>č.v. 1282</b>

## 10. SERVICE/GARANTIE

---

### **Servis:**

Kontaktujte prosím adresu na zadní straně.

### **Záruční podmínky:**

V případě vznesení nároku na záruku se na poskytnuté služby nevztahuje žádný poplatek.

GARDENA Manufacturing GmbH poskytuje na všechny originální nové produkty GARDENA 2 roky záruku od první koupě u obchodníka, pokud byly produkty používány výhradně pro soukromou potřebu. Na produkty získané na jiném trhu tato záruka výrobce neplatí. Tato záruka se vztahuje na závažné nedostatky produktu, které byly prokazatelně způsobeny vadou materiálu nebo výrobní vadou. Záruka je splněna bezplatným dodáním plně funkčního náhradního výrobku nebo opravou vadného výrobku, který nám byl odeslán. Vyhradujeme si právo vybrat mezi těmito možnostmi. Tato služba podléhá následujícím ustanovením:

- Výrobek byl použit k určenému účelu podle doporučení v návodu k používání.
- Ani kupec, ani žádná třetí osoba se nepokoušeli produkt otevřít nebo opravit.
- Při provozu byly použity jen originální náhradní díly a díly podléhající opotřebení GARDENA.
- Předložení dokladu o koupi.

Normálně opotřebované díly a komponenty (například na nožích, díly upevňující nůž, turbíny, osvětlovací prostředky, klínové a ozubené řemeny, oběžná kola, vzduchové filtry, zapalovací svíčky), optické změny, díly podléhající opotřebení a spotřební díly jsou ze záruky vyloučeny.

Tato záruka výrobce je omezena na náhradní dodávku a opravu podle výše uvedených podmínek. Jiné nároky proti nám jako výrobcí, třeba na náhradu škody, nejsou na základě záruky výrobce oprávněny. Tato záruka výrobce **nemá** samozřejmě vliv na existující zákonné a smluvní nároky na záruku vzhledem k obchodníkovi/prodejci.

Záruka výrobce podléhá právu Spolkové republiky Německo.

V případě uplatnění záruky zašlete prosím vadný produkt s kopií kupního dokladu a popisem vady dostatečně ofrankované na adresu servisu GARDENA.

**Smluvní servisní střediska CZ:**

NOBUR s.r.o.  
Průmyslová 14/1515  
110 00 Praha 10  
tel.: 242 405 291  
fax: 242 405 293  
email.: servis@nobur.cz  
www.nobur.cz

Milan Záhumenský – JIRAMI  
Lidická 18  
715 00 Ostrava-Vítkovice  
tel.:596 615 037  
mobil.: 603 519 774  
fax: 595 626 557  
email.: jirami@seznam.cz  
www.jirami.cz

Ing. Tomáš Vajčner  
Vlárská 22  
627 00 Brno  
tel.: 731 150 017  
email.: prodej@egardena.cz  
www.egardena.cz

KIS PLUS v.o.s.  
Želetická 305/3  
412 01 Litoměřice  
tel.: 416 715 511, 416 715 523  
fax: 416 739 115  
email.: info@kisplus.cz  
www.kisplus.cz

***Odpovědnost za výrobek:***

V souladu s německým zákonem o odpovědnosti za výrobek tímto výslovně prohlašujeme, že nepřijímáme žádnou odpovědnost za poškození vzniklá na našich výrobcích, kdy zmíněné výrobky nebyly řádně opraveny schváleným servisním partnerem GARDENA nebo kdy nebyly použity originální náhradní díly GARDENA nebo náhradní díly autorizované společností GARDENA.

**Deutschland / Germany**  
GARDENA  
Manufacturing GmbH  
Central Service  
Hans-Lorenser-Straße 40  
D-89079 Ulm  
Produktfragen:  
(+49) 731 490-123  
Reparaturen:  
(+49) 731 490-290  
service@gardena.com  
http://www.gardena.com

**Albania**  
KRAFT SHPK  
Autostrada Tirane-Durres  
Km 7  
1051 Tirane

**Argentina**  
ROBERTO C. RUMBO S.R.L.  
Predio Norlog  
Lote 7  
Benavidez, ZC:1621  
Buenos Aires  
ventas@rumbosrl.com.ar

**Armenia**  
Garden Land Ltd.  
61 Tigran Mets  
0005 Yerevan

**Australia**  
Husqvarna Australia Pty. Ltd.  
Locked Bag 5  
Central Coast BC  
NSW 2252  
Phone: (+61) (0) 2 4352 7400  
customer.service@  
husqvarna.com.au

**Austria / Österreich**  
Husqvarna Austria GmbH  
Industriezeile 36  
4010 Linz  
Tel.: (+43) 732 77 01 01-485  
service.gardena@  
husqvarnagroup.com

**Azerbaijan**  
Firm Progress a.  
a. Aliyev Str. 26A  
1052 Baku

**Belarus**  
Private Enterprise  
"Master Garden"  
Minsk  
Sharangovich str., 7a  
Phone: (+375) 17 257-00-33  
Mob.: (+375) 29 676-16-09  
mg@mastergarden.by

**Belgium**  
Husqvarna Belgium nv  
Gardena Division  
Leuvensensesteenweg 542  
Planet II E  
1930 Zaventem  
België

**Bosnia / Herzegovina**  
SILK TRADE d.o.o.  
Industrijska zona Bukva bb  
74260 Tešanj

**Brazil**  
Husqvarna do Brasil Ltda  
Av. Francisco Matarazzo,  
1400 – 19º andar  
São Paulo – SP  
CEP: 05001-903  
Tel: 0800-112252  
marketing.br.husqvarna@  
husqvarna.com.br

**Bulgaria**  
AGROLAND България АД  
бул. 8 Декември, №13  
Одфс 5  
1700 Студентски град  
София  
Тел.: (+359) 24666910  
info@agroland.eu

**Canada / USA**  
GARDENA Canada Ltd.  
100 Summerlea Road  
Brampton, Ontario L6T 4X3  
Phone: (+1) 905 792 93 30  
info@gardenacanada.com

**Chile**  
REPRESENTACIONES  
JCE S.A.  
Av. Del Valle Norte 857,  
Piso 4  
Santiago RM  
Phone: (+56) 2 24142560  
contacto@jce.cl

**China**  
Husqvarna (Shanghai)  
Management Co., Ltd.  
富世华 (上海) 管理有限公司  
3F, Benq Square B,  
No207, Song Hong Rd.,  
Chang Ning District,  
Shanghai  
PRC. 200335  
上海市长宁区淞虹路207号明  
基广场B座3楼, 邮编: 200335

**Colombia**  
Husqvarna Colombia S.A.  
Calle 18 No. 68 D-31, zona  
Industrial de Montevideo  
Bogotá, Cundinamarca  
Tel. 571 2922700 ext. 105  
jairo.salazar@  
husqvarna.com.co

**Costa Rica**  
Compania Exim  
Euroberoamericana S.A.  
Los Colegios, Moravia,  
200 metros al Sur del Colegio  
Saint Francis – San José  
Phone: (+506) 297 68 83  
exim\_euro@racsa.co.cr

**Croatia**  
Husqvarna Austria GmbH  
Industriezeile 36  
4010 Linz  
Tel.: (+43) 732 77 01 01-485  
service.gardena@  
husqvarnagroup.com

**Cyprus**  
Med Marketing  
17 Digeni Akrita Ave  
P.O. Box 27017  
1641 Nicosia

**Czech Republic**  
Husqvarna Česko s.r.o.  
Türkova 2319/5b  
149 00 Praha 4 – Chodov  
Bezplatná infolinka:  
800 100 425  
servis@cz.husqvarna.com

**Denmark**  
GARDENA DANMARK  
Løjrvvej 19, st.  
3500 Værløse  
Tlf.: (+45) 70264770  
husqvarna@husqvarna.dk  
www.gardena.com/dk

**Dominican Republic**  
BOSQUESA, S.R.L.  
Carretera Santiago Licey  
Km. 5 ½  
Esquina Copal II.  
Santiago  
Dominican Republic  
Phone: (+809) 736-0333  
joserbosquesa@claro.net.do

**Ecuador**  
Husqvarna Ecuador S.A.  
Arupeo E1-181 y 10 de  
Agosto Quito, Pichincha  
Tel. (+593) 22800739  
francisco.jacomc@  
husqvarna.com.ec

**Estonia**  
Husqvarna Eesti OÜ  
Valdeku 132  
EE-11216 Tallinn  
info@gardena.ee

**Finland**  
Oy Husqvarna Ab  
Gardena Division  
Lauttarhankatu 8 B / PL 3  
00581 HELSINKI  
www.gardena.fi

**France**  
Husqvarna France  
9/11 Allée des pierres mayettes  
92635 Gennevilliers Cedex  
France  
http://www.gardena.com/fr  
N° AZUR: 0 810 00 78 23  
(Prix d'un appel local)

**Georgia**  
Transporter LLC  
8/57 Beliashvili street  
0159 Tbilisi, Georgia  
Phone: (+995) 322 14 71 71

**Great Britain**  
Husqvarna UK Ltd  
Preston Road  
Aycliffe Industrial Park  
Newton Aycliffe  
County Durham  
DL5 6UP  
info.gardena@  
husqvarna.co.uk

**Greece**  
Π.ΠΑΠΑΔΟΠΟΥΛΟΣ ΑΕΒΕ  
Λεωφ. Αθηνών 92  
Αθήνα  
T.K. 104 42  
Ελλάδα  
Τηλ. (+30) 210 519 1030  
info@papadopoulos.com.gr

**Hungary**  
Husqvarna Magyarország Kft.  
Ezred u. 1-3  
1044 Budapest  
Telefon: (+36) 1 251-4161  
vevoszolgalt.husqvarna@  
husqvarna.hu

**Iceland**  
BYKO ehf.  
Bildishóla 20  
110 Reykjavik

**Ireland**  
Husqvarna UK Ltd  
Preston Road  
Aycliffe Industrial Park  
Newton Aycliffe  
County Durham  
DL5 6UP  
info.gardena@  
husqvarna.co.uk

**Italy**  
Husqvarna Italia S.p.A.  
Via Santa Vecchia 15  
23868 VALMADRERA (LC)  
Phone: (+39) 0341.203.111  
assistenza.italia@  
it.husqvarna.com

**Japan**  
Husqvarna Zenoah Co., Ltd.  
1-19 Miramidai  
Kawagoe  
350-1165 Saitama  
gardena-jp@  
husqvarnagroup.com

**Kazakhstan**  
LAMED Ltd.  
155/11, Tazhibayevoy Str.  
050060 Almaty  
IP Schmidt  
Abayavenue 3B  
110 005 Kostanay

**Korea**  
Kyung Jin Trading CO.,LTD.  
107-4, SunDuk Bld.,  
YangJae-dong,  
Seocho-gu,  
Seoul, (zipcode: 137-891)  
Phone: (+82) (0)2 574-6300

**Kyrgyzstan**  
Alye Maki  
av. Moladaya Guardir J 3  
720014  
Bishkek

**Latvia**  
Husqvarna Latvija SIA  
Ulbroskas 19A  
LV-1021 Rīga  
info@gardena.lv

**Lithuania**  
UAB Husqvarna Lietuva  
Ateliejs pl. 77C  
LT-52104 Kaunas  
info@gardena.lt

**Luxembourg**  
Magasins Jules Neuberg  
39, rue Jacques Stas  
Luxembourg-Gasperich 2549  
Case Postale No. 12  
Luxembourg 2010  
Phone: (+352) 40 14 01  
api@neuberg.lu

**Mexico**  
AFOSA  
Av. Lopez Mateos Sur # 5019  
Col. La Calma 45070  
Zapopan, Jalisco  
Mexico  
Phone: (+52) 33 3818-3434  
icornejo@afosa.com.mx

**Moldova**  
Convel S.R.L.  
290A Muncesti Str.  
2002 Chisinau

**Netherlands**  
Husqvarna Nederland B.V.  
GARDENA Division  
Postbus 50131  
1305 AC ALMERE  
Phone: (+31) 36 521 00 10  
info@gardena.nl

**Neth. Antilles**  
Jonka Enterprises N.V.  
Sta. Rosa Weg 196  
P.O. Box 8200  
Curaçao  
Phone: (+599) 9 767 66 55  
pgm@jonka.com

**New Zealand**  
Husqvarna New Zealand Ltd.  
PO Box 76-437  
Manukau City 2241  
Phone: (+64) (0) 9 9202410  
support.nz@husqvarna.co.nz

**Norway**  
Husqvarna Norge AS  
Gardena Division  
Trøskeneveien 36  
1708 Sarpsborg  
info@gardena.no

**Peru**  
Husqvarna Peru S.A.  
Jr. Ramón Cárcamo 710  
Lima 1  
Tel: (+51) 1 3320 400  
ext. 416  
juan.remuzgo@  
husqvarna.com

**Poland**  
Husqvarna  
Poland Spółka z o.o.  
ul. Wysockiego 15 b  
03-371 Warszawa  
Phone: (+48) 22 330 96 00  
gardena@husqvarna.com.pl

**Portugal**  
Husqvarna Portugal, SA  
Lagoa - Albarraque  
2635 - 595 Rio de Mouro  
Tel.: (+351) 21 922 85 30  
Fax: (+351) 21 922 85 36  
info@gardena.pt

**Romania**  
Madex International Srl  
Sosseua Odaii 117-123,  
RO 013603 Bucuresti, S 1  
Phone: (+40) 21 352.76.03  
madex@ines.ro

**Russia / Россия**  
ООО «Хускварна»  
141400, Московская обл.,  
г. Химки, улица Ленинградская,  
владение 39, стр.6  
Бизнес Центр  
„Химки Бизнес Парк“,  
пл.ожие ОБО2\_04  
http://www.gardena.ru

**Serbia**  
Dometi d.o.o.  
Autoput za Novi Sad bb  
11273 Belgrade  
Phone: (+381) 11 84 88 88 12  
miroslav.jejina@dometi.rs

**Singapore**  
Hy-Ray PRIVATE LIMITED  
40 Jalan Pemimpin  
#02-08 Tat Ann Building  
Singapore 577185  
Phone: (+65) 6253 2277  
shiyang@hyray.com.sg

**Slovak Republic**  
Husqvarna Česko s.r.o.  
Türkova 2319/5b  
149 00 Praha 4 – Chodov  
Bezplatná infolinka: 800 154 044  
servis@sk.husqvarna.com

**Slovenia**  
Husqvarna Austria GmbH  
Industriezeile 36  
4010 Linz  
Tel.: (+43) 732 77 01 01-485  
service.gardena@  
husqvarnagroup.com

**South Africa**  
Husqvarna South Africa (Pty) Ltd  
Postnet Suite 250  
Private Bag X5  
Cascades, 3202, South Africa  
Phone: (+27) 33 846 9700  
info@gardena.co.za

**Spain**  
Husqvarna España S.A.  
Calle de Rivas nº10  
28052 Madrid  
Phone: (+34) 91 708 05 00  
atencioncliente@gardena.es

**Suriname**  
Deto Handelmaatschappij N.V.  
Kernkampweg 72-74  
P.O.Box: 12782  
Paramaribo – Suriname  
South America  
Phone: (+597) 438050  
www.deto sr

**Sweden**  
Husqvarna AB/  
GARDENA Sverige  
Drottningstgatan 2  
561 82 Huskvarna Sverige

**Switzerland / Schweiz**  
Husqvarna Schweiz AG  
Consumer Products  
Industriestrasse 10  
5506 Mägenwil  
Phone: (+41) (0) 62 887 37 90  
info@gardena.ch

**Turkey**  
Dost Bahçe Diş Ticaret  
Müessesliklii A.Ş.  
Yunus Mah. Adil Sok. No:3  
Ic Kapi No: 1 Kantal  
34873 Istanbul  
Phone: (+90) 216 38 93 939  
info@dozbahce.com.tr

**Ukraine / Україна**  
ТОВ «Хускварна Україна»  
вул. Васильківська, 34,  
одпс 204-р  
03022, м. Київ  
Тел. (+380) 0 800 504 804  
info@gardena.ua

**Uruguay**  
FELI SA  
Entre Rios 1083 CP 1800  
Montevideo – Uruguay  
Tel: (+598) 22 03 18 44  
info@felisa.com.uy

**Venezuela**  
Corporación Casa y Jardín C.A.  
Av. Caroní, Edif. Trezmen, PB.  
Colinas de Bello Monte,  
1050 Caracas.  
Tlf: (+58) 212 992 33 22  
info@casayjardin.net.ve

19032-20.962.03/1120  
© GARDENA Manufacturing GmbH  
D-89079 Ulm  
http://www.gardena.com