

EasyCut 23/18V P4A
Art. 14700

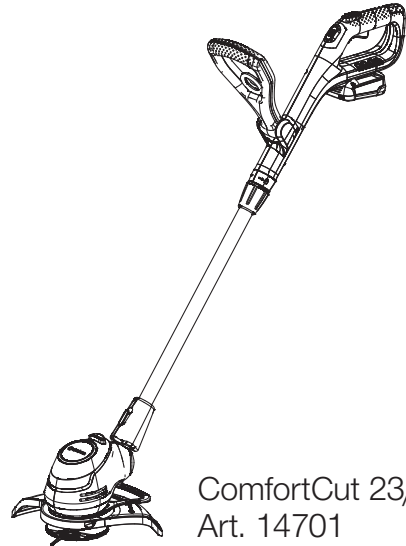

ComfortCut 23/18V P4A
Art. 14701

FI Käyttöohje
Akkutrimmeri

A1

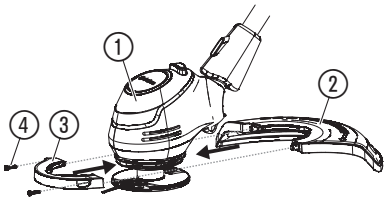

A2

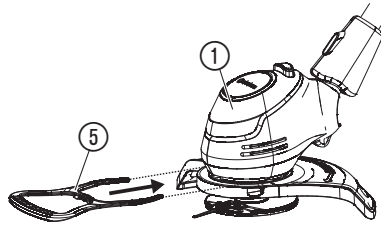

A3

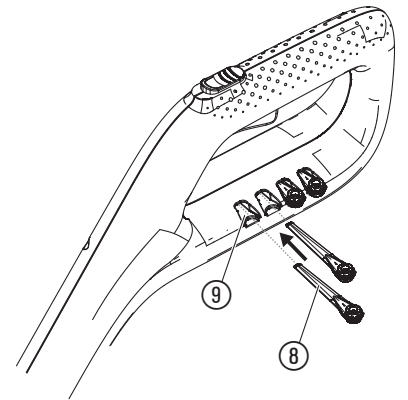

O1

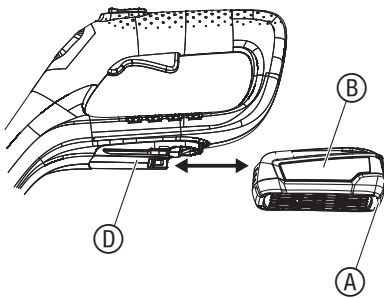

O2

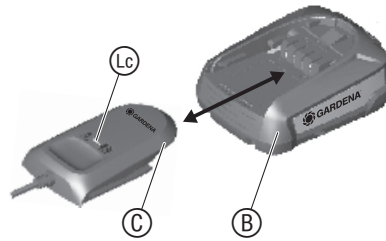

O4

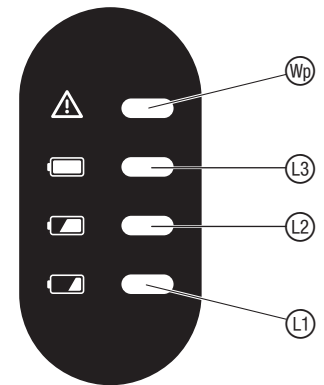

O3

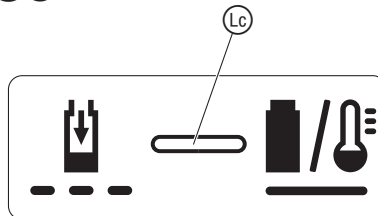

O5



O6

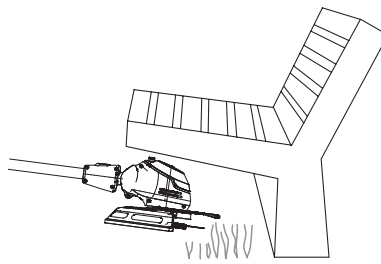

O7

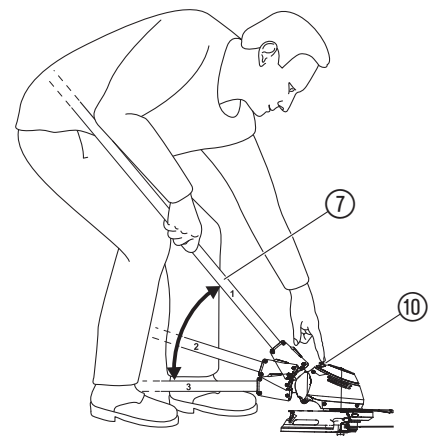

O8

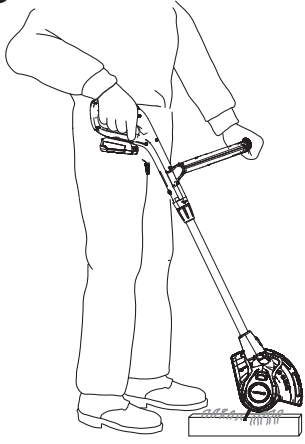

O10

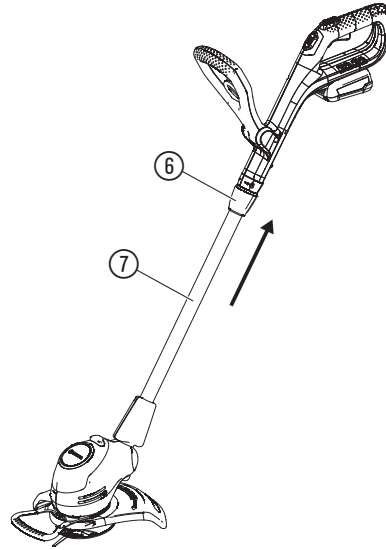

O11

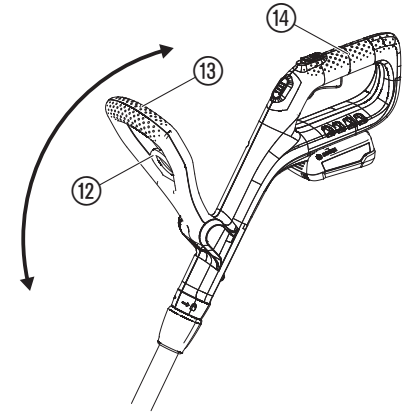

O9

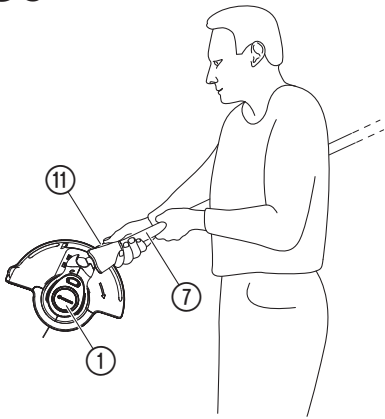

O12

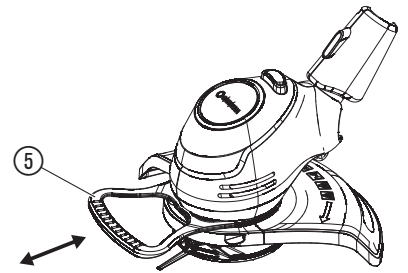

O13

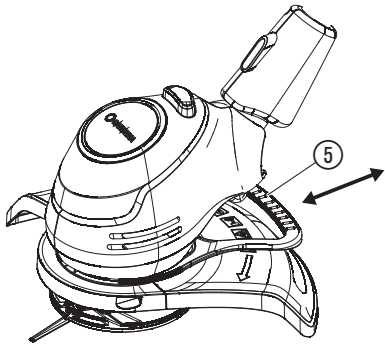

O14

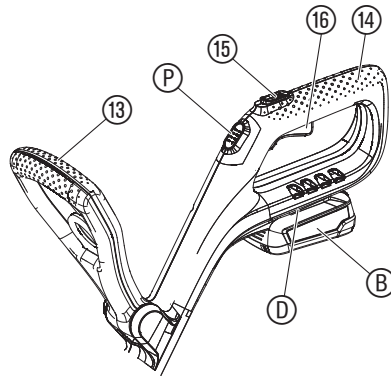

M1

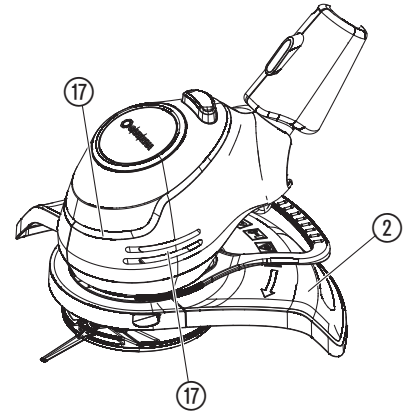

T1

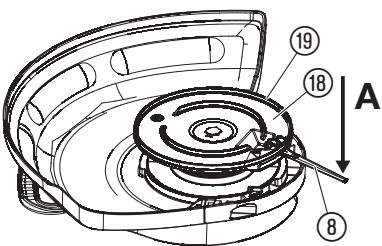

T2

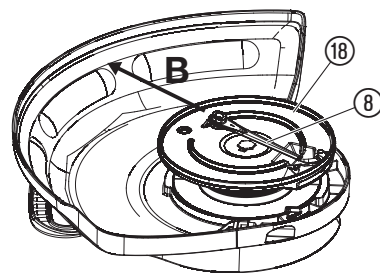

FI Akkutrimeri

1. TURVALLISUUS	32
2. KOKOONPANO	34
3. KÄYTTÖ	34
4. HUOLTO	35
5. SÄILYTYS	35
6. VIKOJEN KORJAUS	35
7. TEKNISET TIEDOT	36
8. LISÄTARVIKKEET	36
9. HUOLTOPALVELU/TAKUU	36

Alkuperäisohjeen käännös.



Tätä tuotetta saavat käyttää yli 8-vuotiaat lapset sekä henkilöt, joilla on alentunut fyysinen, aistinvarainen tai psyykinen toimintakyky tai puutteelliset tiedot, kun heitä tällöin valvotaan tai kun he ovat saaneet tuotteen turvallista käyttöä koskevat ohjeet ja ymmärtävät käyttöön liittyvät vaarat. Lapset eivät saa leikkiä tuotteen kanssa. Lapset eivät saa ilman valvontaa tehdä laitteen puhdistusta eikä käyttäjän tehtäviin kuuluvaa huoltoa. Suosittelemme, että tuotetta käyttävät vasta yli 16-vuotiaat.

Määräystenmukainen käyttö:

GARDENAN Akkutrimeri on tarkoitettu nurmikon ja nurmialueiden viimeistelyyn ja leikkaukseen yksityisissä koti- ja harrastuspuutarhoissa. Tuote ei sovellu pitkäaikaiseen käyttöön.



VAARA! Henkilövammat!

→ Älä käytä tuotetta pensasaitojen leikkaamiseen, materiaalien silppuamiseen tai kompostoimiseen.

1. TURVALLISUUS

TÄRKEÄ!

Lue käyttöohje huolellisesti ja säilytä se myöhempää tarvetta varten.

Tuotteessa olevat merkit:



Lue käyttöohje.



Pidä etäisyyttä.



Käytä aina hyväksytyjä kuulosuojaimia.
Käytä aina hyväksytyjä suojalaseja.



Poista akku ennen puhdistusta tai huoltoa.



Älä altista sateelle.



VAARA! Loukkaantumisvaara muille henkilöille!
Pidä muut henkilöt pois alueelta, jossa työskentelet.



Laturi:
Irrota pistoke välittömästi verkosta, jos johto on vaurioitunut tai katkennut.

Yleiset turvaohjeet

Sähköturvallisuus



VAARA! Sähköisku!

Loukkaantumisvaara sähköiskusta.

→ Virta on syötettävä tuotteeseen vikavirtasuojakytkimellä (vvsk), jonka nimellinen laukaisuvirta on enintään 30 mA.

Vältä epätavallista vartalon asentoa ja säilytä aina tasapaino, jotta sinulla on tukeva asento rinteissä. Kävele, älä juokse.

Älä koske liikkuviin vaarallisiin osiin ennen kuin kone on irrotettu verkkoliitännästä ja liikkuvat vaaralliset osat ovat täydellisesti pysähtyneet.

Käytä aina konetta käyttäessä tukevia kenkiä ja pitkiä housuja.

Turvallinen käyttö

1 Koulutus

- Lue ohjeet huolellisesti. Tutustu koneen säätöosiin ja asianmukaiseen käyttöön.
- Älä koskaan salli henkilöiden, jotka eivät ole tutustuneet näihin ohjeisiin, tai lasten käyttää konetta. Paikalliset määräykset voivat rajoittaa käyttäjän ikää.
- On huomioitava, että käyttäjä on itse vastuussa omista onnettomuuksien tai vaaratilanteiden aiheuttamisesta muille henkilöille tai heidän omaisuudelle.

2 Esivalmistelu

- Ennen käyttöä on tarkastettava liitäntä- ja jatkojohdot vaurioiden tai kulumisten merkeistä. Jos johto vaurioituu käytön aikana, se on irrotettava välittömästi sähköverkosta. ÄLÄ KOSKE JOHTOON ENNEN KUIN SE ON IRROTETTU SÄHKÖVERKOSTA. Älä käytä konetta, jos johto on vaurioitunut tai kulunut.
- Ennen käyttöä koneen suojavarusteet ja suojukset on tarkastettava silmämääräisesti vaurioiden, puutosten tai vääran asennuksen varalta.
- Älä koskaan ota konetta käyttöön, jos lähellä oleskelee henkilöitä, varsinkin lapsia, tai eläimiä.

3 Käyttö

- Pidä liitäntä- ja jatkojohto kaukana leikkujärjestelmästä.
- Koneen käytön aikana on koko ajan käytettävä silmäsuojaimia ja kiinteitä kenkiä.
- Koneen käyttöä on vältettävä huonolla ilmalla, erityisesti ukkosella salamoidessa.
- Käytä konetta vain päivänvalossa tai hyvin valaistulla alueella.
- Älä koskaan käytä konetta, jonka suojuis tai suojavarusteet ovat vaurioituneet tai jos suojuis tai suojavarusteet puuttuvat.
- Käynnistä moottori vain, kun kädet ja jalat ovat kaukana leikkujärjestelmästä.
- Irrota kone aina virtalähteestä (ts. irrota pistoke sähköverkosta, poista estojärjestelmä tai poistettava akku)
 - aina, kun kone jätetään ilman valvontaa
 - ennen eston poistoa
 - ennen koneen tarkastusta, puhdistusta tai käsittelyä
 - vieraaseen esineeseen kosketuksen jälkeen
 - aina, jos kone alkaa täräistä epätavallisesti.
- Varo leikkujärjestelmän aiheuttamaa loukkaantumista jaloille ja käsille.
- Varmista aina, että tuuletusaukoissa ei ole vieraita esineitä.

4 Kunnossapito ja säilytys

- Kone on irrotettava sähköjohdosta (ts. vedä pistoke irti sähköverkosta, poista lukitusjärjestelmä tai poistettava paristo), ennen huolto- tai puhdistustöiden suorittamista.
- Käytä ainoastaan valmistajan suosittelemaa varaosia ja lisävarusteita.
- Kone on tarkastettava ja huollettava säännöllisesti. Anna kone huollettavaksi ainoastaan valtuutetulle korjaamolle.
- Jos kone ei ole käytössä, se on säilytettävä lasten ulottumattomissa.

Lisänä olevat turvaohjeet

Akkujen turvallinen käyttö



Lue kaikki turva- ja muut ohjeet.

Puutteet turva- tai muiden ohjeiden noudattamisessa voivat aiheuttaa sähköiskun, tulipalon ja/tai vakavia loukkaantumisia.

Säilytä nämä ohjeet huolellisesti. Käytä laturia vain, jos pystyt arvioimaan kaikki toiminnot täydellisesti ja suorittamaan ne ilman rajoituksia tai kun olet saanut vaadittavat ohjeet.

→ Valvo lapsia laitteen käytössä, puhdistuksessa ja huollossa.

Näin varmistetaan, ettei lapset leiki laturilla.

→ Lataa ainoastaan POWER FOR ALL System tyyppin PBA 18V Li-ion-akkuja, joiden kapasiteetti on 1,5 Ah (alk. 5 akkukennoa). Akkujännitteen on sovittava laturin akun latausjännitteeseen. Älä lataa uudelleen akkuja, joita ei ole tarkoitettu ladattaviksi.

Muuten aiheutuu tulipalo- ja räjähdysvaara.

→ Suojaa laturi sateelta ja kosteudelta. Veden pääseminen sähkölaitteeseen aiheuttaa suuremman sähköiskun vaaran.

→ Pidä laturi puhtaana. Liikaantuminen aiheuttaa sähköiskun vaaran.

→ Tarkasta laturi, johto ja pistoke ennen jokaista käyttöä. Älä käytä laturia, jos huomaat vaurioita. Älä avaa laturia itse ja anna se ainoastaan pätevän ammattihenkilön korjattavaksi ja vain alkuperäisiä varaosia käyttämällä.

Vaurioituneet laturit, johdot ja pistokkeet lisäävät sähköiskun vaaraa.

→ Älä käytä laturia helposti palavalla alustalla (esim. paperi, kankaat ym.) tai herkästi syttyvässä ympäristössä.

Latauksen aikana tapahtuva laturin kuumeneminen aiheuttaa tulipalovaaran.

→ Liitäntäjohdon varakappaletta tarvittaessa se on annettava GARDENAn tai valtuutetun GARDENA-sähkötyökalujen asiakaspalvelun vaihdettavaksi turvallisuusvaarojen välttämiseksi.

→ Älä käytä tuotetta ladattaessa.

→ Nämä turvaohjeet pätevät vain POWER FOR ALL System PBA 18V Li-Ion-akuille.

→ Käytä akkua vain POWER FOR ALL System -valmistajien tuotteissa.

Ainoastaan näin akkua suojataan vaaralliselta ylikuormitukselta.

→ Lataa akkua ainoastaan valmistajan suosittelemilla latureilla.

Laturi, joka on tarkoitettu ainoastaan tietyn tyyppisille akuille, aiheuttaa tulipalovaaran, jos sitä käytetään muiden akkujen kanssa.

→ Akku toimitetaan osittain ladattuna. Akun täyden tehon takaamiseksi lataa akku täydellisesti laturissa ennen akun ensimmäistä käyttökertaa.

→ Säilytä akut lasten ulottumattomissa.

→ Älä avaa akkua. Se aiheuttaa oikosulun vaaran.

→ Akusta voi päästä höyryä, jos se on vaurioitunut tai sitä käytetään epäasianmukaisesti. Akku voi palaa tai räjähtää.

Tuuleta raikkaalla ilmalla ja käännä oireiden esiintyessä lääkärin puoleen.

Höyryt voivat ärsyttää hengitysteitä.

→ Väärin käytettynä tai akun ollessa vaurioitunut siitä voi valua syttyvää nestettä ulos. Vältä kosketusta siihen. Vahingossa tapahtuneessa kosketuksessa huuhtelee vedellä. Jos nestettä pääsee silmiin, käännä lisäksi lääkärin puoleen.

Ulosvaluva akkuneste voi johtaa ihoärsytyksiin tai palovammoihin.

→ Viallisesta akusta voi valua nestettä ulos ja likastuttaa lähellä olevia esineitä. Tarkasta likaantuneet osat. Puhdista tai vaihda ne tarvittaessa.

→ Älä oikosulje akkua. Pidä käyttämättömät akut poissa paperiliittimien, kolkoiden, avaimien, naujojen, ruuvien ja muiden pienten metalliesineiden läheisyydestä, jotka voisivat silloittaa navat.

Oikosulkukuukontaktien välillä voi johtaa palovammoihin tai tulipaloon.

→ Terävät esineet, kuten naulat tai ruuvinvääntimet samoin kuin ulkoiset kuormitukset voivat vaurioittaa akkua. Tämä voi aiheuttaa sisäisen oikosulun ja akun palamisen, savuamisen, räjähtämisen tai ylikuumentumisen.

→ Älä koskaan huolla vaurioituneita akkuja. Kaikki akkujen huollot tulee antaa ainoastaan valmistajan tai valtuutetun asiakaspalvelun hoidettavaksi.

→ Suojaa akkua kuumuudelta, esim. myös jatkuvalta auringonsäteilyltä, tulelta, liialta, vedeltä ja kosteudelta.

Ne aiheuttavat räjähdys- ja oikosulkuvaaran.

→ Käytä ja varastoi akku vain -20 °C ... +50 °C lämpötiloissa.

Älä jätä akkua esim. kesällä autoon. Alle 0 °C lämpötila voi aiheuttaa laitekohtaisesti tehon rajoittumista.

→ Lataa akku ainoastaan, kun ympäristölämpötila on 0 °C ... +45 °C.

Lataus lämpötila-alueen ulkopuolella voi vaurioittaa akkua tai lisätä tulipalon vaaraa.

Sähköturvallisuus



VAARA! Sydämenpysähdys!

Tämä tuote tuottaa käytössä sähkömagneettisen kentän. Kenttä voi tietyissä olosuhteissa vaikuttaa aktiivisten tai passiivisten lääkinnällisten implanttien toimintaan. Jotta vakaviin loukkaantumisiin tai kuolemaan johtavien tilanteiden vaara voidaan välttää, lääkinnällistä implanttia käyttävien henkilöiden tulisi ennen tuotteen käyttöä kääntyä lääkärinsä ja implantin valmistajan puoleen.

Käytä akkutuotetta vain 0 °C – 40 °C lämpötilassa.

Poista akku hätätapauksessa.

Älä käytä tuotetta veden lähellä tai lampien hoitoon.

Suojaa akun kontaktipinnat kosteudelta.

Henkilökohtainen turvallisuus



VAARA! Tukehtumisvaara!

Pienet osat voidaan niellä helposti. Muovipussin vuoksi pienten lasten tukehtumisvaara. Pidä pienet lapset kaukana kokoamisen aikana.

Jos trimmeri tärisee voimakkaasti, vaihda terä ja tarkasta teränpidin vaurioiden varalta.

Tarkasta ennen käyttöä, onko kulutuskaari kunnossa.

Kanna trimmeriä aina etukahvasta kiinni pitäen.

Käytä henkilökohtaisia suojavarusteita.

Käytä käsineitä teräosien puhdistuksessa.

Käytä aina silmäsuojaimia.

Suojavarusteet, kuten käsineet, liukumattomat turvakengät tai kuulosuojaimet, joita käytetään kyseisissä olosuhteissa, pienentävät henkilövammojen mahdollisuutta.

Varo tuotetta säädettäessä, etteivät sormet jää puristuksiin koneen liikkuvien ja kiinteiden osien väliin tai suojuksia koottaessa.

Älä käytä vettä tai kemiallisia aineita suojan tai trimmerin muiden osien puhdistamiseen.

Pidä kaikki mutterit ja ruuvit tiukkoina varmistaaksesi tuotteen turvallisen työtilan.

Älä pura konetta toimitustilaa enempää.

Varoitus! Kuulosuojainta käyttäessä ja tuotteen aiheuttaman melun vuoksi on mahdollista, että lähestyvät henkilöt jäävät huomaamatta.

Huomioi käytön ja kuljetuksen aikana erityisesti muille henkilöille aiheutuvat vaarat. Ole tarkkana, tarkkaile, mitä teet ja säilytä maalaisjärki sähkötyökalua käyttäessä.

Älä käytä sähkötyökaluja, jos olet väsynyt tai huumeiden, alkoholin tai lääkeaineiden vaikutuksen alaisena.

Pieni tarkkaavaisuuden herpaantuminen sähkölaitetta käyttäessä voi johtaa vakaviin loukkaantumisiin.

2. KOKOONPANO



VAARA! Henkilövammat!

Viiltohaavojen vaara, jos tuote käynnistyy vahingossa.

→ Odota, kunnes muoviterä on pysähtynyt ja poista akku ennen kuin asennat tuotteen.

Suojuksen ja kasvinsuojakaaren asentaminen [kuva A1/A2]:



VAARA!

→ Tuotetta saa käyttää ainoastaan asennetulla suojuksella.

1. Työnnä suojuksen ③ etumainen osa trimmeripäähän ①, kunnes kiinnittyy paikoilleen.
2. Työnnä suojuksen ② takimmäinen osa vasteeseen asti trimmeripäähän ①.
3. Kiristä molemmat ruuvit ④ varovasti tiukkaan.
4. Työnnä kasvinsuojakaari ⑤ trimmeripäähän ①, kunnes se kiinnittyy paikoilleen.

Muoviterän kiinnittäminen kahvaan [kuva A3]:

Toimitus sisältää 5 muoviterää ⑥. Näitä löytyy 4 muovista varaterää kahvan syvennyksessä ⑨.

Muoviterän asennuksesta teränkannattimeen katso kohtaa 6. VIKOJEN KORJAUS Muoviterän vaihtaminen.

3. KÄYTTÖ



VAARA! Henkilövammat!

Viiltohaavojen vaara, jos tuote käynnistyy vahingossa.

→ Odota, kunnes muoviterä on pysähtynyt ja poista akku ennen kuin säädät tai kuljetat tuotetta.

Akun lataus [kuva O1/O2/O3]:



HUOMIO!

→ Huomioi verkkojännitte! Virtalähteen jännitteen on vastattava laturin tyyppikilven tietoja.

GARDENAn akkukäyttöisten trimmereiden, tuotenro 14700-55/14701-55, toimitukseen ei sisälly akkua eikä laturia.

Älykkään latausmenetelmän ansiosta akun lataustila tunnistetaan automaattisesti ja se ladataan akun lämpötilan ja jännitteen mukaan optimaalisella latausvirralla.

Näin akkua säästetään ja se pysyy laturissa säilytettäessä aina täydellisesti ladattuna.

1. Paina lukituksen vapautuspainiketta ① ja poista akku ② akun kiinnittimestä ③.
2. Kytke akun laturi ④ pistorasiaan.
3. Työnnä akun laturi ④ akkuun ⑤.

Jos akun latauksen merkkivalo ⑥ laturissa vilkkuu vihreänä, akkua ladataan.

Jos akun latauksen merkkivalo ⑥ laturissa palaa jatkuvasti vihreänä, akku on täynnä (Latauksen kesto, 7. TEKNISET TIEDOT).

4. Tarkasta lataustila ladattaessa säännöllisesti.
5. Jos akku ⑤ on ladattu täyteen, akku ⑤ voidaan irrottaa laturista ④.

Näyttöelementtien merkitykset:

Näyttö laturissa [kuva O3]:

Vilkuva akun latauksen merkkivalo ⑥ Lataustoiminto ilmoitetaan akun latauksen merkkivalon ⑥ vilkkumisella.



Huomautus: Lataustoiminto on vain mahdollinen, kun akun lämpötila on sallitulla latauksen lämpötila-alueella katso 7. TEKNISET TIEDOT.

Jatkuvasti palava akun latauksen merkkivalo ⑥

Akun latauksen merkkivalon ⑥ jatkuva valo ilmoittaa, että akku on täynnä tai akun lämpötila ei ole sallitulla latauksen lämpötila-alueella eikä sitä sen vuoksi voida ladata. Heti kun sallittu lämpötila-alue saavutetaan, akku ladataan.



Ilman kiinnitettyä akkua akun latauksen merkkivalon ⑥ jatkuva valo ilmoittaa, että virtapistoke on kiinnitetty pistorasiaan ja laturi on käyttövalmis.

Akun varaustilan näyttö ⑦ tuotteessa [kuva O4/O14]:

Tuotteen käynnistämisen jälkeen akun varaustilan näyttö ⑦ näytetään 5 sekuntia.

Akun varaustila	Akun varaustilan näyttö
67 – 100 % ladattu	⑦, ⑧ ja ⑨ palavat vihreänä
34 – 66 % ladattu	⑦ ja ⑧ palavat vihreänä
11 – 33 % ladattu	⑦ palaa vihreänä
0 – 10 % ladattu	⑦ vilkkuu vihreänä

Jos LED ⑦ vilkkuu vihreänä, akku on ladattava.

Jos vika-LED ⑩ palaa tai vilkkuu, katso 6. VIKOJEN KORJAUS.

Työskentelyasennon säätäminen:

Työasento 1 [kuva O5]:

Vakioleikkaukseen.

Työasento 2 [kuva O6/O7]:

Leikkaus esteisessä maastossa.

Virtakahva voidaan esteiden alla trimmatessa laskea perusasennosta 1 kahteen ala-asentoon 2 tai 3.

1. Aseta trimmeri maahan.
2. Pidä trimmeristä kiinni virtakahvasta ⑦ molemmin käsin niin, että voit painaa vapautuspainiketta ⑩ yhdellä sormella.
3. Paina vapautuspainiketta ⑩ ja laske virtakahva ⑦ haluttuun asentoon.
4. Vapauta vapautuspainike ⑩ ja anna virtakahvan ⑦ kiinnittyä paikoilleen.

Työasento 3 (vain tuotenro 14701) [kuva O8/O9]:

Nurmikon reunojen leikkaaminen.

HUOMIO! Trimmeriä saa käyttää vain, kun trimmerinpää on lukittunut asentoon 0° tai 90°.

Jotta trimmeripäätä ① voidaan kääntää 90°, virtakahvan on oltava perusasennossa 1.

1. Pidä trimmeristä kiinni virtakahvasta ⑦ molemmin käsin niin, että voit painaa vapautuspainiketta ⑩ yhdellä sormella.
2. Paina vapautuspainiketta ⑩ ja käännä trimmeripäätä ① 0 asteesta 90 asteeseen, kunnes se kiinnittyy paikoilleen.
3. Vapauta vapautuspainike ⑩ ja anna virtakahvan ⑦ kiinnittyä paikoilleen.

Virtakahvan säätäminen [kuva O10]:



VAARA!

Tuotetta ei saa käyttää, jos virtakahvaa ei ole ajettu sisään täydellisesti (kuljetusasentoon).

1. Avaa kiristysholkki ⑥.
2. Vedä virtakahva ⑦ haluttuun pituuteen.
3. Kiristä kiristysholkki ⑥ jälleen tiukkaan.

Lisäkahvan asennon säätäminen [kuva O11]:

Lisäkahvan asentoa voidaan säätää pituutesi mukaan.

1. Vedä vivusta ②.
2. Kallista lisäkahva ⑩ haluttuun asentoon.
3. Vapauta vipu ⑫ jälleen.

Kun trimmeri on säädetty oikein käyttäjän pituuteen, voi käyttäjä seisoa suorassa työskennellessään ja trimmeripää on työasennossa 1 hieman eteenpäin kallistunut.

→ Pidä trimmeriä pääkahvassa ⑭ ja lisäkahvassa ⑩ niin, että trimmeripää on hieman eteenpäin kallistuneena.

Kasvinsuojakaaren säätäminen:

– Työasento [kuva O12]

– Seisonta-asento [kuva O13]

→ Vedä kasvinsuojakaari ⑤ irti ja siirrä se haluttuun asentoon, kunnes se kiinnittyy paikoilleen.

Trimmerin käynnistys [kuva O1/O14]:



VAARA! Henkilövammat!

Loukkaantumisvaara, jos tuote ei pysähdy käynnistysvistä irrotettaessa.

→ Älä ohita turvajärjestelmiä tai kytkintä. Älä esimerkiksi kiinnitä käynnistysvipua kahvaan.

Tuote on varustettu kahden kytkimen turvajärjestelmällä (käynnistysvipu, jossa kytkennäesto), joka estää tuotteen tahattoman päällekytkemisen.

Käynnistys:

1. Aseta akku ⑥ akun kiinnitykseen ⑩, kunnes se kiinnittyy kuuluvasti paikoilleen.
2. Pidä kiinni lisäkahvasta ⑬ yhdellä kädellä.
3. Pidä toisella kädellä pääkahvasta ⑭, työnnä kytkennäesto ⑮ eteen ja vedä käynnistysvipua ⑯.
Trimmeri käynnistyy ja akun varaustilan näyttö ⑰ näytetään 5 sekuntia.
4. Päästä jälleen kytkennäestosta ⑮.

HUOMIO! Vältä muoviterän ja teränkannattimen osumista koviin esineisiin (muuri, kivet, aidat jne.) muoviterän tai teränkannattimen kulumisen tai katkeamisen estämiseksi.

Pysäytys:

1. Vapauta käynnistysvipu ⑯.
Trimmeri pysähtyy.
2. Paina lukituksen vapautuspainiketta ① ja poista akku ⑥ akun kiinnitelmästä ⑩.

4. HUOLTO

VAARA! Henkilövammat!
Viiltohaavojen vaara, jos tuote käynnistyy vahingossa.
→ Odota, kunnes muoviterä on pysähtynyt ja poista akku ennen kuin huollat tuotteen.

Trimmerin puhdistus [kuva M1]:

VAARA! Henkilövammat!
Loukkaantumiskaava ja tuotteen vaurioitumisriski.
→ Älä puhdistu tuotetta vedellä tai vesisuihkulla (varsinkaan painepesurin vesisuihkulla).
→ Älä puhdistu kemikaaleilla, bensiinillä tai liuotainaineilla.
Tämä voi tuhota tärkeitä muoviosia.

Tuuletusrakojen on oltava aina puhtaita.

1. Puhdista tuuletusraot ⑰ pehmeällä harjalla (älä käytä ruuvinväänintä).
2. Puhdista kaikki liikkuvat osat joka käytön jälkeen. Poista varsinkin ruohon jäänteet ja muut liat suojuksesta ②.

Akun ja laturin puhdistaminen:

Varmista, että akun ja laturin pinnat ja kontaktit ovat aina puhtaita ja kuivia ennen laturin kiinni kytkemistä.

Älä käytä juoksevaa vettä.

- **Akun laturi:** Puhdista kosketinpinnat ja muoviosat pehmeällä, kuivalla liinalla.
- **Akku:** Puhdista välillä tuuletusraot ja akun liitännät pehmeällä, puhtaalla ja kuivalla pensselillä.

5. SÄILYTYS

Käytöstä poistaminen:

Tuote on säilytettävä lasten ulottumattomissa.

1. Poista akku.
2. Lataa akku.
3. Puhdista trimmeri, akku ja laturi (katso 4. HUOLTO).
4. Säilytä trimmeri, akku ja akun laturi kuivassa, suljetussa ja pakkaselta suojatussa paikassa.

Hävittäminen:

(direktiivin 2012/19/EU mukaan)

 Tuotetta ei saa hävittää tavallisen kotitalousjätteen mukana. Se on hävitettävä voimassa olevien paikallisten ympäristönsuojelumääräysten mukaisesti.

TÄRKEÄÄ!

→ Hävitä tuote paikallisen kierrätyskeskuksen kautta.

Akun hävittäminen:

 GARDENA-akussa on litiumionikennot, jotka on hävitettävä käyttöänsä umpeuduttua erillään tavallisesta kotitalousjätteestä.

Li-ion

TÄRKEÄÄ!

→ Hävitä akut paikallisen kierrätyskeskuksen tai keräyspisteen kautta.

1. Anna litiumionikentöjen tyhjäntä täydellisesti (käänny GARDENA-huoltopalvelun puoleen).
2. Varmista litiumionikentöjen kontaktit oikosulkua vastaan.
3. Hävitä litiumionikentöt asianmukaisesti.

6. VIKOJEN KORJAUS

VAARA! Henkilövammat!
Viiltohaavojen vaara, jos tuote käynnistyy vahingossa.
→ Odota, kunnes muoviterä on pysähtynyt ja poista akku ennen kuin korjaat tuotteessa ilmenneet viat.

Muoviterän vaihtaminen [kuva T1/T2]:

VAARA! Viiltovamma!
→ Älä käytä metallisia leikkuuelementtejä tai vara- ja lisäosia, jotka eivät ole GARDENAN hyväksymiä.

Jos kulutuskaari ⑱ ei ole enää näkyvässä, teränkannatin ⑲ on vaihdettava. Käänny GARDENA-huoltopalvelun puoleen.

Muoviterät saavat olla kuluneet korkeintaan puoleen pituuteen. Sallittuja ovat vain alkuperäiset GARDENA RotorCut-varaterät. Muoviset varaterät saat omalta GARDENA-jälleenmyyjältäsi tai suoraan GARDENA-huoltopalvelusta.

- GARDENA RotorCut-varaterät turbotrimmeriin tuotenro 5368



Muoviterän poistaminen:

1. Käännä trimmeri ympäri.
2. Paina muoviterän pää kevyesti alas (A), työnnä muoviterä ⑳ sisään teränkannattimen ⑲ läpi (B) ja vedä se ulos.

Muoviterän kiinnittäminen:

→ Työnnä uusi muoviterä ⑳ teränkannattimen ⑲ metallisen raon läpi, kunnes liitos napsahtaa kuuluvasti (**klik**).
Kun uusi muoviterä on kiinnitetty oikein, sitä voidaan kääntää kevyesti.

Ongelma	Mahdollinen syy	Korjaus
Trimmeri ei leikkaa tai se leikkaa huonosti	Muoviterä on kulunut tai liian lyhyt.	→ Vaihda muoviterä.
	Muoviterä on katkennut.	→ Vaihda muoviterä.
Trimmeri tarvitsee voimakkaasti	Muoviterä on kulunut liikaa ja aiheuttaa epätasapainon.	→ Vaihda muoviterä.
	Teränkannatin on kulunut.	→ Vaihda teränkannatin.
Trimmeriä ei voi pysäyttää	Käynnistysvipu jumissa.	→ Poista akku ja vapauta käynnistysvipu.
Trimmeri ei käynnisty tai sammuu. LED ① vilkkuu vihreänä [kuva O4]	Akku on tyhjä.	→ Lataa akku.
Trimmeri ei käynnisty tai sammuu. Vika-LED ② palaa punaisena [kuva O4]	Akun lämpötila ei ole sallitulla alueella.	→ Odota, kunnes akun lämpötila on jälleen 0 °C ... +45 °C.
	Trimmerin akkukontaktien välissä on vesipisaroita tai kosteutta.	→ Pyyhi vesipisarat/kosteus kuivalla liinalla pois.
	Moottori on jumissa.	→ Poista este. Käynnistä uudelleen.
Trimmeri ei käynnisty tai sammuu. Vika-LED ③ vilkkuu punaisena [kuva O4]	Tuote on rikki.	→ Käänny GARDENA-huoltopalvelun puoleen.
Trimmeri ei käynnisty tai sammuu. Vika-LED ④ ei pala [kuva O4]	Akku ei ole täysin paikoillaan akun kiinnityksessä.	→ Aseta akku täysin paikoilleen akun kiinnitykseen, kunnes se kiinnittyy kuuluvasti paikoilleen.

Ongelma	Mahdollinen syy	Korjaus
Trimmeri ei käynnisty tai sammuu. Vika-LED  ei pala [kuva O4]	Akku on rikki. Tuote on rikki.	→ Vaihda akku. → Käänny GARDENA-huoltopalvelun puoleen.
Lataustoiminto ei ole mahdollista. Akun latauksen merkivalo  palaa jatkuvasti [kuva O3]	Akkua ei ole asennettu (oikein). Akun kontaktit ovat likaantuneet.	→ Aseta akku oikein paikoilleen laturiin. → Puhdista akun kontaktit (esim. kiinnittämällä ja poistamalla akkua useamman kerran. Vaihda akku tarvittaessa).
	Akun lämpötila ei ole sallitulla latauksen lämpötila-alueella.	→ Odota, kunnes akun lämpötila on jälleen 0 °C ... +45 °C.
	Akku on rikki.	→ Vaihda akku.
Akun latauksen merkivalo  ei pala [kuva O3]	Laturin pistoketta ei ole kytketty (oikein). Pistoke, verkkojohto tai laturi on rikki.	→ Kytke pistoke (täydellisesti) pistorasiaan. → Tarkasta verkkojännite. Anna tarvittaessa laturi valtuutetun jälleenmyyjän tai GARDENA-huollon tarkastettavaksi.

 **HUOMAUTUS:** Käänny muissa häiriötapauksissa GARDENA-huoltopalvelun puoleen. Korjaukset saa suorittaa ainoastaan GARDENA-huoltopalvelu tai GARDENAN valtuuttamat erikoisliikkeet.

7. TEKNISET TIEDOT

Akkutrimmeri	Yksikkö	Arvo (tuotenumero 14700)	Arvo (tuotenumero 14701)
Nimellisvirta	A	2,3	2,3
Nimellisjännite	V (DC)	18	18
Leikkuleveys	cm	23	23
Teränkiinnityskiekon kierrosluku	1/min	9500	9500
Paino (ilman akkua)	kg	2,0	2,1
Äänenpainetaso L_{pA} ¹⁾ Epävarmuus K_{pA}	dB (A)	74 2,5	74 2,5
Äänitehotaso L_{WA} ²⁾ : mitattu/taattu Epävarmuus K_{WA}	dB (A)	83 / 85 1,6	86 / 88 1,8
Käsiin kohdistuva tärinä a_{vhv} ¹⁾ Epävarmuus k_{vhv}	m/s ²	< 2,5 1,5	< 2,5 1,5

Mittausmenetelmä: ¹⁾ EN 50636-2-91 ²⁾ RL 2000/14/EC

 **HUOMAUTUS:** Ilmoitettu tärinäpäästöarvo mitattiin määräysten mukaisen tarkastusmenetelmän mukaisesti ja sitä voidaan käyttää vertailussa muiden sähkötyökalujen kanssa. Tätä arvoa voidaan käyttää myös altistumisen väliaikaiseen arviointiin. Tärinäpäästöarvo voi vaihdella sähkötyökalun todellisen käytön aikana.

Järjestelmäakku	Yksikkö	Arvo (tuotenumero 14902) PBA 18V 2,0Ah W-B	Arvo (tuotenumero 14903) PBA 18V 2,5Ah W-B
Akkujännite	V (DC)	18	18
Akkukapasiteetti	Ah	2,0	2,5
Kennojen lukumäärä (Li-ion)		5	5

Sopivat POWER FOR ALL System- akun laturit: AL 18..CV.

Akun laturi AL 1810 CV P4A	Yksikkö	Arvo (tuotenumero 14900)
Verkköjännite	V (AC)	220 – 240
Verkkotaajuus	Hz	50 – 60
Nimellisteho	W	26
Akun latausjännite	V (DC)	18
Maks. akun latausvirta	mA	1000
Akun latausaika 80% / 97 – 100% (noin)		
PBA 18V 2,0Ah W-B	min	96 / 124
PBA 18V 2,5Ah W-B	min	120 / 154
PBA 18V 4,0Ah W-C	min	192 / 244
Sallittu latauslämpötila-alue	°C	0 – 45
Paino EPTA-Procedure 01:2014 mukaan	kg	0,17

Akun laturi AL 1810 CV P4A	Yksikkö	Arvo (tuotenumero 14900)
Suojaluokka		□ / II

Sopivat POWER FOR ALL System -akut: PBA 18V.

8. LISÄTARVIKKEET

GARDENAN RotorCut-varaterät turbotrimmeriin	Käytetyn muoviterän vaihtoon.	tuotenumero 5368
GARDENA Varateränkannatin	Saatavissa GARDENA Service -huoltopalvelun kautta.	
ARDENA Pyöräsetti trimmerille (vain tuotenumero 14701)	Nurmikon reunojen yksinkertaiseen leikkaukseen.	tuotenumero 9880
GARDENA-Järjestelmäakku PBA 18V/45 P4A PBA 18V/72 P4A	Akku käyntiajan pidennystä varten tai vaihtoon.	tuotenumero 14903 tuotenumero 14905
GARDENAN Akkukäyttöinen pikalaturi AL 1830 CV P4A	Nopeaan POWER FOR ALL System -akun PBA 18V..W-.. lataukseen.	tuotenumero 14901

9. HUOLTOPALVELU/TAKUU

Huoltopalvelu:

Ota yhteyttä takasivulla olevaan osoitteeseen.

Takuuilmoitus:

Jos kyseessä on takuuvaatimus, palvelusta ei peritä maksua.

GARDENA Manufacturing GmbH antaa kaikille uusille GARDENA-tuotteille kahden (2) vuoden takuun jälleenmyyjältä ostettuna ensimmäisestä ostopäivästä alkaen, jos tuotteita on käytetty ainoastaan yksityisessä käytössä. Tämä valmistajan takuu ei koske jälkimmäisistä ostettuja tuotteita. Tämä takuu koskee kaikkia tuotteen oleellisia puutteita, jotka johtuvat todistettavasti materiaali- tai tuotantovirheistä. Takuun puitteissa asiakkaalle toimitetaan toimiva, korvaava tuote tai meille lähetetty viallinen tuote korjataan maksutta. Pidätämme oikeuden valita jommankumman näistä vaihtoehdoista. Palvelua koskevat seuraavat ehdot:

- Tuotetta on käytetty sille määriteltyyn käyttötarkoitukseen käyttöohjeiden mukaisesti.
- Ostaja tai kolmas osapuoli ei ole yrittänyt avata tai korjata tuotetta.
- Käytössä on käytetty ainoastaan alkuperäisiä GARDENAN vara- ja kuluvia osia.
- Ostokuitin esittäminen.

Osien ja komponenttien tavallinen kuluminen (esimerkiksi terissä, terien kiinnityksissä, turbiineissa, lampuissa, kiila- ja hammashihnoissa, pyörissä, ilmansuodattimissa, sytytystulpissa), optiset muutokset sekä kuluvat osat ja tarvikkeet eivät kuulu takuun piiriin.

Tämä valmistajan takuu rajoittuu korvaavaan toimitukseen ja korjaukseen edellä mainituilla edellytyksillä. Meitä valmistajana vastaan esitetyt muut vaatimukset, kuten vahingonkorvaukset, eivät ole perusteltuja valmistajan takuun osalta. Tämä valmistajan takuu ei vaikuta tietenkään liikkeen/jälleenmyyjän voimassa oleviin lakisääteisiin ja sopimuksellisiin takuuvaatimuksiin.

Valmistajan takuu noudattaa Saksan liittotasavallan lakeja.

Takuutapauksissa lähetä viallinen tuote yhdessä ostotositteen kopion ja virhekuvausten kanssa postimaksu maksettuna kääntöpuolella olevaan GARDENAN huolto-osoitteeseen.

Kuluvat osat:

Muoviterä ja teränkannatin ovat kuluvia osia eivätkä sen vuoksi kuulu takuun piiriin.

<p>DE Produkthaftung Wir weisen ausdrücklich darauf hin, dass wir in Übereinstimmung mit dem Produkthaftungsgesetz nicht für Schäden haften, die durch unsere Produkte entstehen, wenn diese unsachgemäß und nicht durch einen von uns autorisierten Servicepartner repariert wurden oder wenn keine Original GARDENA Teile oder von uns zugelassene Teile verwendet wurden.</p>
<p>EN Product liability In accordance with the German Product Liability Act, we hereby expressly declare that we accept no liability for damage incurred from our products where said products have not been properly repaired by a GARDENA-approved service partner or where original GARDENA parts or parts authorised by GARDENA were not used.</p>
<p>FR Responsabilité Conformément à la loi relative à la responsabilité du fait des produits défectueux, nous déclarons expressément par la présente que nous déclinons toute responsabilité pour les dommages résultant de nos produits, si lesdits produits n'ont pas été correctement réparés par un partenaire d'entretien agréé GARDENA ou si des pièces d'origine GARDENA ou des pièces agréées GARDENA n'ont pas été utilisées.</p>
<p>NL Productaansprakelijkheid Conform de Duitse wet inzake productaansprakelijkheid verklaren wij hierbij uitdrukkelijk dat wij geen aansprakelijkheid aanvaarden voor schade ontstaan uit onze producten waarbij deze producten niet zijn gerepareerd door een GARDENA-erkende servicepartner of waarbij geen originele GARDENA-onderdelen of onderdelen die door GARDENA zijn goedgekeurd zijn gebruikt.</p>
<p>SV Produktansvar I enlighet med tyska produktansvarslagar förklarar vi härmed uttryckligen att vi inte åtar oss något ansvar för skador som orsakas av våra produkter där produkterna inte har genomgått korrekt reparation från en GARDENA-godkänd servicepartner eller där originaldelar från GARDENA eller delar godkända av GARDENA inte använts.</p>
<p>DA Produktsvar I overensstemmelse med den tyske produktansvarslav erklærer vi hermed udtrykkeligt, at vi ikke påtager os noget ansvar for skader på vores produkter, hvis de pågældende produkter ikke er blevet repareret korrekt af en GARDENA-godkendt servicepartner, eller hvor der ikke er brugt originale GARDENA-reservedele eller godkendte reservedele fra GARDENA.</p>
<p>FI Tuotevastuu Saksan tuotevastuulain mukaisesti emme ole vastuussa laitteiden vaurioista, jos korjauksia ei ole tehnyt GARDENAn hyväksymä huoltoliike tai jos niiden syynä on muiden kuin alkuperäisten GARDENA-varaosien tai GARDENAn hyväksymien varaosien käyttö.</p>
<p>IT Responsabilità del prodotto In conformità con la Legge tedesca sulla responsabilità del prodotto, con la presente dichiariamo espressamente che decliniamo qualsiasi responsabilità per danni causati dai nostri prodotti qualora non siano stati correttamente riparati presso un partner di assistenza approvato GARDENA o laddove non siano stati utilizzati ricambi originali o autorizzati GARDENA.</p>
<p>ES Responsabilidad sobre el producto De acuerdo con la Ley de responsabilidad sobre productos alemana, por la presente declaramos expresamente que no aceptamos ningún tipo de responsabilidad por los daños ocasionados por nuestros productos si dichos productos no han sido reparados por un socio de mantenimiento aprobado por GARDENA o si no se han utilizado piezas originales GARDENA o piezas autorizadas por GARDENA.</p>
<p>PT Responsabilidade pelo produto De acordo com a lei alemã de responsabilidade pelo produto, declaramos que não nos responsabilizamos por danos causados pelos nossos produtos, caso os tais produtos não tenham sido devidamente reparados por um parceiro de assistência GARDENA aprovado ou se não tiverem sido utilizadas peças GARDENA originais ou peças autorizadas pela GARDENA.</p>
<p>PL Odpowiedzialność za produkt Zgodnie z niemiecką ustawą o odpowiedzialności za produkt, niniejszym wyraźnie oświadczamy, że nie ponosimy żadnej odpowiedzialności za szkody poniesione na skutek użytkowania naszych produktów, w przypadku gdy naprawa tych produktów nie była odpowiednio przeprowadzana przez zatwierdzonego przez firmę GARDENA partnera serwisowego lub nie stosowano oryginalnych części GARDENA albo części autoryzowanych przez tę firmę.</p>
<p>HU Termékszavatosság A németországi termékszavatossági törvénnyel összhangban ezennel nyomatékosan kijelentjük, hogy nem vállalunk felelősséget a termékeinkben keletkezett olyan károkért, amelyek valamely GARDENA által jóváhagyott szervizpartner által nem megfelelően végzett javításból adódtak, vagy amely során nem eredeti GARDENA alkatrészeket vagy a GARDENA által jóváhagyott alkatrészeket használtak fel.</p>
<p>CS Odpovědnost za výrobek V souladu s německým zákonem o odpovědnosti za výrobek tímto výslovně prohlašujeme, že nepřijímáme žádnou odpovědnost za poškození vzniklá na našich výrobcích, kdy zmíněné výrobky nebyly řádně opraveny schváleným servisním partnerem GARDENA nebo kdy nebyly použity originální náhradní díly GARDENA nebo náhradní díly autorizované společností GARDENA.</p>
<p>SK Zodpovednosť za produkt V súlade s nemeckými právnymi predpismi upravujúcimi zodpovednosť za výrobok týmto výslovné prehlasujeme, že nenesieme žiadnu zodpovednosť za škody spôsobené našimi výrobkami, v prípade ktorých neboli náležite opravy vykonané servisným partnerom schváleným spoločnosťou GARDENA alebo neboli použité diely spoločnosti GARDENA alebo diely schválené spoločnosťou GARDENA.</p>
<p>EL Ευθύνη προϊόντος Σύμφωνα με τον γερμανικό νόμο περί Ευθύνης για τα Προϊόντα, με το παρόν δηλώνουμε ρητώς ότι δεν αποδεχόμαστε καμία ευθύνη για τυχόν ζημιές που προκύπτουν από τα προϊόντα μας εάν αυτά δεν έχουν επισκευαστεί ουστά από κάποιον εγκεκριμένο συνεργάτη επισκευών της GARDENA ή εάν δεν έχουν χρησιμοποιηθεί αυθεντικά εξαρτήματα GARDENA ή εξαρτήματα εγκεκριμένα από την GARDENA.</p>
<p>SL Odgovornost proizvajalca V skladu z nemškimi zakoni o odgovornosti za izdelke, izrecno izjavljajo, da ne sprejemamo nobene odgovornosti za škodo, ki jo povzročijo naši izdelki, če teh niso ustrezno popravili GARDENINI odobreni servisni partnerji ali pri tem niso bili uporabljeni originalni GARDENINI nadomestni deli ali GARDENINIMI homologiranimi nadomestnimi deli.</p>
<p>HR Pouzdanost proizvoda Sukladno njemačkom zakonu o pouzdanosti proizvoda, ovime izričito izjavljujemo kako ne prihvaćamo nikakvu odgovornost za oštećenja na našim proizvodima nastala uslijed neispravnog popravka od strane servisnog partnera kojeg odobrava GARDENA ili uslijed nekorištenja originalnih GARDENA dijelova ili dijelova koje odobrava GARDENA.</p>
<p>RO Răspunderea pentru produs În conformitate cu Legea germană privind răspunderea pentru produs, declarăm în mod expres prin prezentul document că nu acceptăm nicio răspundere pentru defecțiunile suferite de produsele noastre atunci când acestea nu au fost reparate în mod corect de un atelier de service partener, aprobat de GARDENA, sau când nu au fost utilizate piese GARDENA originale sau piese autorizate de GARDENA.</p>
<p>BG Отговорност за вреди, причинени от стоки Съгласно германския Закон за отговорността за вреди, причинени от стоки, с настоящото изрично декларираме, че не носим отговорност за щети, причинени от нашите продукти, ако те не са били правилно ремонтирани от одобрен от GARDENA сервис или ако не са използвани оригинални части на GARDENA или части, одобрени от GARDENA.</p>
<p>ET Tootevastutus Vastavalt Saksamaa tootevastutusseadusele deklareerime käesolevaga selgesõnaliselt, et me ei kanna mingisugust vastutust meie toodetest tingitud kahjude eest, kui need tooted ei ole korrektselt parandatud GARDENA heakskiidetud hoolduspartneri poolt või kui parandamisel ei ole kasutatud GARDENA originaalosi või GARDENA volitatud osi.</p>
<p>LT Gaminio patikimumas Mes aiškiai pareiškiame, kad, atsižvelgiant į Vokietijos gaminių patikimumo įstatymą, nepriisiame atsakomybės dėl bet kokios žalos, patirtos dėl mūsų gaminių, jeigu jie buvo netinkamai taisomi arba jų dalys buvo pakeistos neoriginaliomis GARDENA dalimis ar nepatvirtintomis dalimis, arba jeigu remonto darbai buvo atliekami ne GARDENA techninės priežiūros centro specialistų.</p>
<p>LV Atbildība par produkcijas kvalitāti Saskaņā ar Vācijas likumu par atbildību par produkcijas kvalitāti ar šo mēs paziņojam, ka neuzņemamies atbildību par bojājumiem, kas radušies, lietojot mūsu izstrādājumu, kuru remontu nav veicis uzņēmuma GARDENA apstiprināts apkopes partneris vai kuru remontam netika izmantotas oriģinālās GARDENA detaļas vai detaļas, kuru lietošanu apstiprinājis uzņēmums GARDENA.</p>

Deutschland / Germany

GARDENA
Manufacturing GmbH
Central Service
Hans-Lorenser-Straße 40
D-89079 Ulm
Produktfragen:
(+49) 731 490-123
Reparaturen:
(+49) 731 490-290
service@gardena.com
http://www.gardena.com

Albania

KRAFT SHPK
Autostrada Tirane-Durres
Km 7
1051 Tirane

Argentina

ROBERTO C. RUMBO S.R.L.
Predio Norlog
Lote 7
Benavidez. ZC:1621
Buenos Aires
ventas@rumbosrl.com.ar

Australia

Husqvarna Australia Pty. Ltd.
Locked Bag 5
Central Coast BC
NSW 2252
Phone: (+61) (0) 2 4352 7400
customer.service@
husqvarna.com.au

Austria / Österreich

Husqvarna Austria GmbH
Industriezeile 36
4010 Linz
Tel.: (+43) 732 77 01 01-485
service.gardena@
husqvarnagroup.com

Azerbaijan

Firm Progress
a. Aliyev Str. 26A
1052 Baku

Belarus

Private Enterprise
"Master Garden"
Minsk
Sharangovich str., 7a
Phone: (+375) 17 257-00-33
Mob.: (+375) 29 676-16-09
mg@mastergarden.by

Belgium

Husqvarna Belgium nv
Gardena Division
Leuvensesteenweg 542
Planet II E
1930 Zaventem
België

Bosnia / Herzegovina

SILK TRADE d.o.o.
Industrijska zona Bukva bb
74260 Tešanj

Brazil

Husqvarna do Brasil Ltda
Av. Francisco Matarazzo,
1400 - 19º andar
São Paulo - SP
CEP: 05001-903
Tel: 0800-112252
marketing.br.husqvarna@
husqvarna.com.br

Bulgaria

AGROLAND България АД
бул. 8 Декември, №13
Офис 5
1700 Студентски град
София
Тел.: (+359) 2466 69 10
info@agroland.eu

Canada / USA

GARDENA Canada Ltd.
100 Summerlea Road
Brampton, Ontario L6T 4X3
Phone: (+1) 905 792 93 30
info@gardenacanada.com

Chile

REPRESENTACIONES
JCE S.A.
Av. Del Valle Norte 857,
Piso 4
Santiago RM
Phone: (+56) 2 24142560
contacto@jce.cl

China

Husqvarna (Shanghai)
Management Co., Ltd.
富世华 (上海) 管理有限公司
3F, Benq Square B,
No207, Song Hong Rd.,
Chang Ning District,
Shanghai
PRC. 200335
上海市长宁区淞虹路207号明
基广场B座3楼, 邮编: 200335

Colombia

Husqvarna Colombia S.A.
Calle 18 No. 68 D-31, zona
Industrial de Montevideo
Bogotá, Cundinamarca
Tel. 571 2922700 ext. 105
jairo.salazar@
husqvarna.com.co

Costa Rica

Compania Exim
Euroiberoamericana S.A.
Los Colegios, Moravia,
200 metros al Sur del Colegio
Saint Francis - San José
Phone: (+506) 297 68 83
exim_euro@racsa.co.cr

Croatia

Husqvarna Austria GmbH
Industriezeile 36
4010 Linz
Tel.: (+43) 732 77 01 01-485
service.gardena@
husqvarnagroup.com

Cyprus

Med Marketing
17 Digeni Akrita Ave
P.O. Box 27017
1641 Nicosia

Czech Republic

Husqvarna Česko s.r.o.
Türkova 2319/5b
149 00 Praha 4 - Chodov
Bezplatná infolinka:
800 100 425
servis@cz.husqvarna.com

Denmark

GARDENA DANMARK
Lejrvvej 19, st.
3500 Værløse
Tlf.: (+45) 7026 4770
husqvarna@husqvarna.dk
www.gardena.com/dk

Dominican Republic

BOSQUESA, S.R.L
Carretera Santiago Licey
Km. 5 ½
Esquina Copal II.
Santiago
Dominican Republic
Phone: (+809) 736-0333
joserbosquesa@claro.net.do

Ecuador

Husqvarna Ecuador S.A.
Arupos E1-181 y 10 de
Agosto Quito, Pichincha
Tel. (+593) 22800739
francisco.jacome@
husqvarna.com.ec

Estonia

Husqvarna Eesti OÜ
Valdeku 132
EE-11216 Tallinn
info@gardena.ee

Finland

Oy Husqvarna Ab
Gardena Division
Lautatarhankatu 8 B/PL 3
00581 HELSINKI
www.gardena.fi

France

Husqvarna France
9/11 Allée des pierres mayettes
92635 Gennevilliers Cedex
France
http://www.gardena.com/fr
N° AZUR: 0 810 00 78 23
(Prix d'un appel local)

Georgia

Transporter LLC
113b Belialshvili street
0159 Tbilisi, Georgia

Great Britain

Husqvarna UK Ltd
Preston Road
Aycliffe Industrial Park
Newton Aycliffe
County Durham
DL5 6UP
info.gardena@
husqvarna.co.uk

Greece

Π. ΠΑΠΑΔΟΠΟΥΛΟΣ ΑΕΒΕ
Λεωφ. Αθηνών 92
Αθήνα
T.K.104 42
Ελλάδα
Τηλ. (+30) 210 51 93 100
info@papadopoulos.com.gr

Hungary

Husqvarna Magyarország Kft.
Ezred u. 1-3
1044 Budapest
Telefon: (+36) 1 251-4161
vevoszolgalat.husqvarna@
husqvarna.hu

Iceland

BYKO ehf.
Bildshöfoa 20
110 Reykjavik

Ireland

Husqvarna UK Ltd
Preston Road
Aycliffe Industrial Park
Newton Aycliffe
County Durham
DL5 6UP
info.gardena@
husqvarna.co.uk

Italy

Husqvarna Italia S.p.A.
Via Santa Vecchia 15
23868 VALMADRERA (LC)
Phone: (+39) 0341.203.111
assistenza.italia@
it.husqvarna.com

Japan

Husqvarna Zenoah Co., Ltd.
1-9 Minamidai
Kawagoe
350-1165 Saitama
gardena-jp@
husqvarnagroup.com

Kazakhstan

LAMED Ltd.
155/1, Tazhibayevoy Str.
050060 Almaty
IP Schmidt
Abayavenue 3B
110 005 Kostanay

Korea

Kyung Jin Trading CO.,LTD.
107-4, SunDuk Bld.,
YangJae-dong,
Seocho-gu,
Seoul, (zipcode: 137-891)
Phone: (+82) (0)2 574-6300

Latvia

Husqvarna Latvija SIA
Ulbrokas 19A
LV-1021 Riga
info@gardena.lv

Lithuania

UAB Husqvarna Lietuva
Ateities pl. 77C
LT-52104 Kaunas
info@gardena.lt

Luxembourg

Magasins Jules Neuberg
39, rue Jacques Stas
Luxembourg-Gasperich 2549
Case Postale No. 12
Luxembourg 2010
Phone: (+352) 40 14 01
api@neuberg.lu

Mexico

AFOSA
Av. Lopez Mateos Sur # 5019
Col. La Calma 45070
Zapopan, Jalisco
Mexico
Phone: (+52) 33 3818-3434
icornejo@afosa.com.mx

Moldova

Convel S.R.L.
290A Muncesti Str.
2002 Chisinau

Netherlands

Husqvarna Nederland B.V.
GARDENA Division
Postbus 50131
1305 AC ALMERE
Phone: (+31) 36 521 00 10
info@gardena.nl

Neth. Antilles

Jonka Enterprises N.V.
Sta. Rosa Weg 196
P.O. Box 8200
Curaçao
Phone: (+599) 9 767 66 55
pgm@jonka.com

New Zealand

Husqvarna New Zealand Ltd.
PO Box 76-437
Manukau City 2241
Phone: (+64) (0) 9 9202410
support.nz@husqvarna.co.nz

Norway

Husqvarna Norge AS
Gardena Division
Trøskenveien 36
1708 Sarpsborg
info@gardena.no

Peru

Husqvarna Perú S.A.
Jr. Ramón Cárcamo 710
Lima 1
Tel: (+51) 1 3320 400 ext. 416
juan.remuzgo@
husqvarna.com

Poland

Husqvarna
Poland Spółka z o.o.
ul. Wysockiego 15 b
03-371 Warszawa
Phone: (+48) 22 330 96 00
gardena@husqvarna.com.pl

Portugal

Husqvarna Portugal, SA
Lagoa - Albarraque
2635 - 595 Rio de Mouro
Tel.: (+351) 21 922 85 30
Fax : (+351) 21 922 85 36
info@gardena.pt

Romania

Madex International Srl
Soseaua Odaii 117-123,
RO 013603 București, S1
Phone: (+40) 21 352.76.03
madex@ines.ro

Russia / Россия

ООО „Хускварна“
141400, Московская обл.,
г. Химки,
улица Ленинградская,
владение 39, стр.6
Бизнес Центр
„Химки Бизнес Парк“,
помещение ОВ02_04
http://www.gardena.ru

Serbia

Domel d.o.o.
Autoput za Novi Sad bb
11273 Belgrade
Phone: (+381) 1 18 48 88 12
miroslav.jejina@domel.rs

Singapore

Hy-Ray PRIVATE LIMITED
40 Jalan Pemimpin
#02-08 Tat Ann Building
Singapore 577185
Phone: (+65) 6253 2277
shiyang@hyray.com.sg

Slovak Republic

Husqvarna Česko s.r.o.
Türkova 2319/5b
149 00 Praha 4 - Chodov
Bezplatná infolinka: 800 154 044
servis@sk.husqvarna.com

Slovenia

Husqvarna Austria GmbH
Industriezeile 36
4010 Linz
Tel.: (+43) 732 77 01 01-485
service.gardena@
husqvarnagroup.com

South Africa

Husqvarna South Africa (Pty) Ltd
Postnet Suite 250
Private Bag X6,
Cascades, 3202, South Africa
Phone: (+27) 33 846 9700
info@gardena.co.za

Spain

Husqvarna España S.A.
Calle de Rivas nº 10
28052 Madrid
Phone: (+34) 91 708 05 00
atencioncliente@gardena.es

Suriname

Deto Handelmaatschappij N.V.
Kernkampweg 72-74
P.O.Box: 12782
Paramaribo - Suriname
South America
Phone: (+597) 438050
www.deto.sr

Sweden

Husqvarna AB/
GARDENA Sverige
Drottninggatan 2
561 82 Huskvarna Sverige

Switzerland / Schweiz

Husqvarna Schweiz AG
Consumer Products
Industriestrasse 10
5506 Mägenwil
Phone: (+41) (0) 62 887 37 90
info@gardena.ch

Turkey

Dost Bahçe Diş Ticaret
Mümessillik A.Ş
Yunus Mah. Adil Sok. No:3
Ic Kapi No: 1 Kartal
34873 Istanbul
Phone: (+90) 216 38 93 939
info@dostbahce.com.tr

Ukraine / Україна

ТОВ «Хускварна Україна»
вул. Васильківська, 34,
офіс 204-г
03022, м. Київ
Тел. (+38) 0 800 504 804
info@gardena.ua

Uruguay

FELI SA
Entre Ríos 1083 CP 11800
Montevideo - Uruguay
Tel: (+598) 22 03 18 44
info@felisa.com.uy

Venezuela

Corporación Casa y Jardín C.A.
Av. Caroní, Edif. Trezmen, PB.
Colinas de Bello Monte.
1050 Caracas.
Tlf: (+58) 212 992 33 22
info@casayjardin.net.ve

14700-20.960.01/0820
© GARDENA Manufacturing GmbH
D-89079 Ulm
http://www.gardena.com