



BCZ3050S, BCZ3050SW, BCZ3060TS

EN	Operator's manual	2-19
ES-MX	Manual del usuario	20-39
FR-CA	Manuel d'utilisation	40-59

Contents

Introduction.....	2	Transportation, storage and disposal.....	17
Safety.....	4	Technical data.....	17
Assembly.....	8	Accessories.....	18
Operation.....	9	CALIFORNIA, U.S FEDERAL, AND CANADA EXHAUST AND EVAPORATIVE EMISSIONS CONTROL WARRANTY STATEMENT.....	18
Maintenance.....	12	0
Troubleshooting.....	16		

Introduction

Product description

This product is a grass trimmer/brushcutter with a combustion engine.

Work is constantly in progress to increase your safety and efficiency during operation. Speak to your servicing dealer for more information.

product for other tasks than grass trimming and grass clearing. Use a grass blade or trimmer head to cut grass.

Note: National or local regulations may regulate the use. Comply to given regulations.

Intended use

The product can be used with a grass blade or a trimmer head to cut different types of vegetation. Do not use the

Product overview

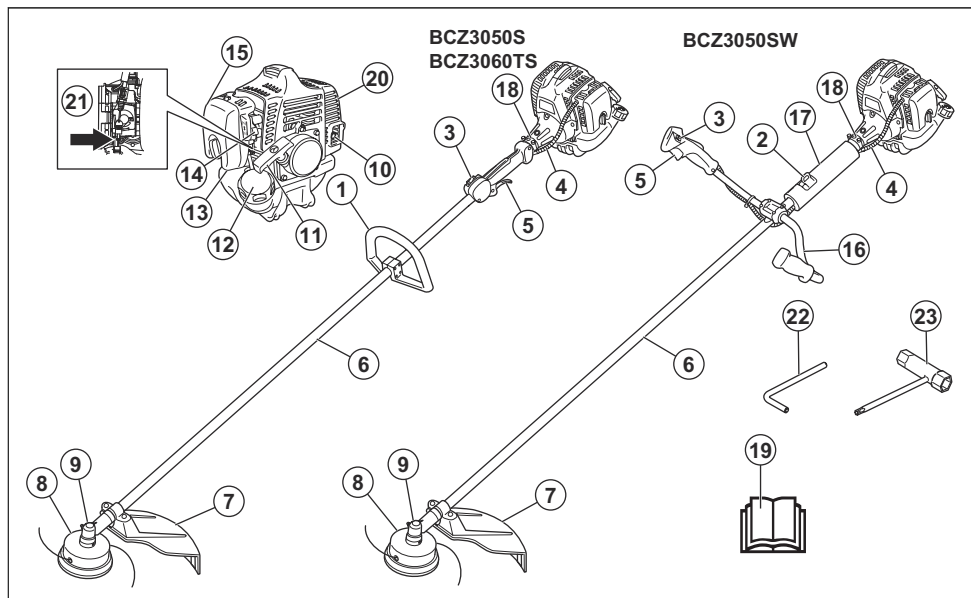

- | | |
|---------------------|-------------------|
| 1. Loop handle | 3. Stop switch |
| 2. Suspension point | 4. Throttle cable |

5. Throttle trigger
6. Shaft
7. Cutting attachment guard
8. Trimmer head
9. Bevel gear
10. Spark arrestor
11. Starter rope handle
12. Fuel tank
13. Air purge bulb
14. Choke
15. Air filter cover
16. Handlebar
17. Hip pad
18. Vibration damping system
19. Operator's manual
20. Muffler
21. Idle adjustment screw
22. Hex key
23. Combination wrench



Choke, open position.



Choke, closed position.



Mixture of gasoline and two-stroke oil.



Keep a safety distance at a minimum of 15 m to persons or animals.

yyyywwxxxx

The rating plate shows the serial number. **yyyy** is the production year, **ww** is the production week.

Symbols on the product



WARNING! This product can be dangerous and cause serious injury or death to the operator or others. Be careful and use the product correctly.



Read the operator's manual carefully and make sure that you understand the instructions before use.



Use approved protective gloves.



Use heavy-duty slip-resistant boots.



Use a protective helmet, approved hearing protection and approved eye protection.



Be careful of kickback.



Risk of blade thrust if the cutting equipment touches an object that it does not immediately cut. The product can cut off body parts.

Note: Other symbols/decals on the product refer to certification requirements for some markets.

EPA

An emission control decal is located on the engine.



*1: The year will be changed each year of manufacturing.

*2: The initial will be changed each year of manufacturing.

*3: SP: Sealed tank made of HDPE or PE.

California Proposition 65

 **WARNING!**

The engine exhaust from this product contains chemicals known to the State of California to cause cancer, birth defects or other reproductive harm.

Product liability

As referred to in the product liability laws, we are not liable for damages that our product causes if:

- the product is incorrectly repaired.
- the product is repaired with parts that are not from the manufacturer or not approved by the manufacturer.
- the product has an accessory that is not from the manufacturer or not approved by the manufacturer.
- the product is not repaired at an approved service center or by an approved authority.

Canada EMC

This spark ignition system complies with the Canadian standard ICES-002.

Safety

Safety definitions

The definitions below give the level of severity for each signal word.



WARNING: Injury to persons.



CAUTION: Damage to the product.

Note: This information makes the product easier to use.

General safety instructions



WARNING: Read the warning instructions that follow before you use the product.

- Do not do changes to the product without approval from the manufacturer and always use original accessories. Not approved modifications and/or accessories can result in serious injury or the death of the operator or others.
- The inner side of the muffler contains chemicals that may be carcinogenic. Do not touch the muffler if it is damaged.
- This product produces an electromagnetic field during operation, which can cause interference with medical implants. This can cause serious injury or death. Speak to your physician and the medical implant manufacturer before use.
- Do not touch the spark plug or spark plug cord when the engine is on. Risk of electrical shock.

- Your warranty may not be approved for damages caused by accessories or spare parts that are not approved.

Safety instructions for assembly



WARNING: Read the warning instructions that follow before you use the product.

- Remove the spark plug cap from the spark plug before you assemble the product.
- Use approved protective gloves.
- Make sure that you assemble the cover and shaft correctly before you start the engine.
- The drive disc and support flange must engage correctly in the center hole of the cutting attachment. A cutting attachment that is attached incorrectly can cause serious injury or death of the operator or others.
- To operate the product safely and prevent injury to the operator or other persons, the product must always be attached correctly to the harness.

Safety instructions for operation



WARNING: Read the warning instructions that follow before you use the product.

- This product can be dangerous and cause serious injury or death to the operator or others. Be careful and use the product correctly.
- Make sure that you understand the difference between grass clearing and grass trimming.
- Always speak to a professional or servicing dealer if you are not sure how to operate the product. Do not do tasks that you are not sure of.

- Do not use a defect product. Do the safety checks and maintenance given in this operator's manual. All other maintenance must be done by approved servicing personnel.
- Install all covers, guards, handles and other parts before use. To prevent electrical shock, make sure that the spark plug cap and ignition cable are not damaged.
- Do not operate the product when you are tired, ill or under the influence of alcohol or other drugs. These conditions can decrease your vision, judgment or coordination.
- Do not use the product in bad weather, such as fog, rain, strong winds and intense cold. To do work in bad weather can cause tiredness and dangerous conditions.
- Do not let children operate or stay near the product. The product has a spring-loaded mechanism on the start/stop switch and can be started by a small child. This can cause serious injury or death. Always remove the spark plug cap when the product is not used
- Keep a safety distance at a minimum of 15 m to persons or animals. If persons or animals come nearer than 15 m, stop the product. Point the product away from persons, animals, open windows and other objects.
- Make sure that you can move and keep a stable position. Do not overreach. Do a check of the work area for possible obstacles such as rocks. Be careful if you operate the product in a slope.
- Always hold the product with 2 hands. Hold the product on the right side of your body and keep the cutting attachment below waist level.
- Stop the engine before you move to another work area. Use the transportation guard.
- Do not put the product on the ground with the engine on.
- Stop the engine and cutting equipment before you remove material from the blade shaft. Let the bevel gear become cool. Risk of serious injury.
- Look out for thrown objects. Do not bend over the cutting attachment guard. Stones, rubbish, etc. can be thrown up into the eyes and cause blindness or serious injury.
- Always stop the engine before you clean the product.
- Always set the product to idle speed after each operation. Long periods at full throttle without load can cause serious engine damage.
- Listen for warning signals or shouts when you use hearing protection. Always remove your hearing protection when the engine has stopped.
- Too much vibration can cause damage to the circulation or the nervous system. Speak to your physician if you receive symptoms such as numbness, loss of feeling, tingling, pricking, pain, loss of strength or changes in skin color in your fingers, hands or wrists.

- Keep all body parts away from the cutting attachment and hot surfaces.

Personal protective equipment



WARNING: Read the warning instructions that follow before you use the product.

- Use approved personal protective equipment when you use the product. Personal protective equipment cannot fully prevent injury but it can decrease the degree of injury. Speak to your dealer for more information.
- Use a protective helmet.
- Use approved hearing protection. Long-term exposure to noise can result in permanent damage to the hearing.
- Use approved eye protection. If you use a visor, you must also use approved protective goggles. Approved protective goggles must agree with the ANSI Z87.1 standard in the USA or EN 166 in EU countries.
- Use protective gloves during operation and maintenance.
- Use protective boots or shoes with non-slip soles.
- Use clothing made of a strong fabric. Your clothing must be close-fitting but not limit your movements. Use long pants and put your hair behind your shoulders. Do not use jewelry and open shoes.
- Keep first aid equipment near.

Cutting attachment



WARNING: The cutting attachment must not rotate when you do work on it. Make sure that the engine has stopped. Remove the spark plug cap before you do work on the cutting attachment.



WARNING: Make sure that the cutting attachment is not damaged. A damaged cutting attachment can cause accidents. Replace a damaged cutting attachment.



WARNING: Use the correct cutting attachment. Only use the cutting attachment with the guards we recommend, refer to *Accessories on page 18*.

Cutting equipment

- The trimmer head is used to cut grass.
- The blade is used to cut coarse grass.
- An incorrectly sharpened or damaged blade increases the risk of accidents. Keep the teeth of the blade correctly sharpened. Obey the instructions in *To sharpen the grass knife and grass blade on page 15* and use the recommended file gauge.

Safety devices on the product



WARNING: Read the warning instructions that follow before you use the product.

In this section the product's safety features, its purpose and how checks and maintenance should be carried out to ensure that it operates correctly. See instructions under the heading *Product overview on page 2* to find where these parts are located on your product.

The life span of the product can be reduced and the risk of accidents can increase if product maintenance is not carried out correctly and if service and/or repairs are not carried out professionally. If you need further information please contact your nearest servicing dealer.



WARNING: Never use a product with defective safety components. The product's safety equipment must be inspected and maintained as described in this section. If your product fails any of these checks, contact your service agent to get it repaired.



CAUTION: All servicing and repair work on the machine requires special training. This is especially true of the machine's safety equipment. If your machine fails any of the checks described below you must contact your service agent. When you buy any of our products we guarantee the availability of professional repairs and service. If the retailer who sells your machine is not a servicing dealer, ask him for the address of your nearest service agent.

To do a check of the throttle trigger lockout

The throttle trigger lockout prevents accidental operation of the throttle trigger.

1. Push the throttle trigger lockout (A) and make sure that the throttle trigger is released (B).

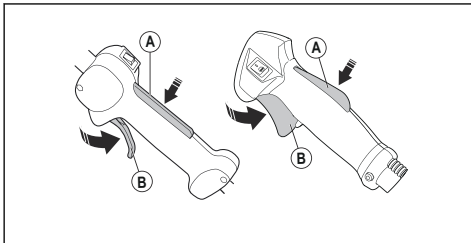

2. Release the throttle trigger lockout and make sure that the throttle trigger is locked at idle speed.

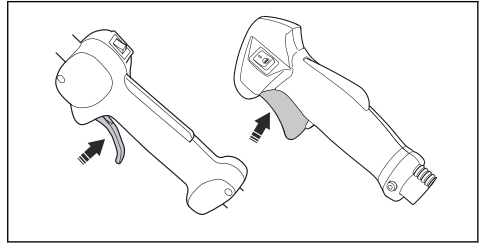

3. Push the throttle trigger lockout and make sure that it goes back to its initial position when you release it.

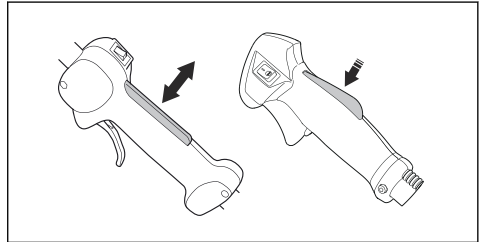

4. Make sure that the throttle trigger and throttle trigger lockout move freely and that the return springs operate correctly.

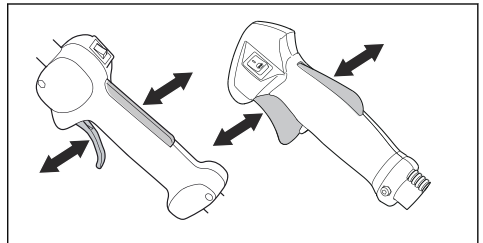

5. Start the product and apply full throttle. Refer to *To start the engine on page 10*.
6. Release the throttle trigger and make sure that the cutting attachment stops. If the cutting attachment rotates with the throttle in the idle position, do a check of the carburetor adjustments. Refer to *To adjust the idle speed on page 15*.

To do a check of the stop switch

1. Start the engine.
2. Move the stop switch to the stop position and make sure that the engine stops. To see where the stop switch is on your product, refer to *Product overview on page 2*.



WARNING: The stop switch automatically goes back to start position. To prevent accidental start, remove the spark plug cap from the spark plug when

you assemble or do maintenance on the product.

To do a check of the cutting attachment guard

The cutting attachment guard prevents injuries from objects that eject in the direction of the operator. It also prevents injuries that occur if you touch the cutting attachment. To see where the cutting attachment guard is on your product, refer to *Product overview on page 2*.

1. Do a visual check for damages, for example cracks.
2. Replace the cutting attachment guard if it is damaged.

To do a check of the vibration damping system



WARNING: Use of incorrectly wound cord or an incorrect cutting attachment increases the level of vibration.

The vibration damping system decreases vibration between the engine unit and the shaft unit, which makes the operation easier. Refer to *Product overview on page 2* to see where the vibration damping units are on your product.

1. Stop the engine.
2. Do a visual check for deformation and damage, for example cracks.
3. Make sure that the vibration damping units are attached correctly.

To do a check of the muffler



WARNING: Do not use a product with a defective muffler.



WARNING: The muffler becomes very hot during and after operation, also at idle speed. Use protective gloves to prevent burn injuries.



WARNING: The inner side of the muffler contains chemicals that may be carcinogenic. Do not touch the muffler if it is damaged.

- Regularly do a visual check of the muffler. The muffler keeps noise levels to a minimum and sends exhaust fumes away from the operator. Refer to *Product overview on page 2*.

To do a check of the locknut (BCZ3050SW)



WARNING: Stop the engine, use protective gloves and be careful around the sharp edges of the cutting attachment.

- Make sure that the locknut is attached and tightened correctly. Refer to *To install the cutting attachment guard and the blade (BCZ3050SW) on page 9*.

Fuel safety



WARNING: Read the warning instructions that follow before you use the product.

- Do not mix or add the fuel indoors or near a heat source.
- Do not start the product if there is fuel or oil on the product or on your body.
- Do not start the product if the engine has a fuel leak. Examine the engine for fuel leaks regularly.
- Always be careful with fuel. Fuel is flammable and the fuel fumes are explosive and can cause serious injury or death.
- Do not breathe in the fuel fumes, it can cause injury. Make sure that there is a sufficient airflow.
- Do not smoke near the fuel or the engine.
- Do not put the product or a fuel container near warm objects, an open flame, a spark or a pilot light.
- Always use approved containers for storage and transportation of fuel.

Safety instructions for maintenance



WARNING: Stop the product fully before you do maintenance. Make sure that the cutting equipment has stopped fully and disconnect the spark plug cap before maintenance.



WARNING: A defective cutting attachment increases the risk of accidents.

- Only use cutting attachments with the cutting attachment guards that RedMax recommends. Refer to *Accessories on page 18*.

Safety for hot surfaces



WARNING: The cylinder cover and the air intake are hot during operation and can cause burns to the skin. Keep body parts away from these parts of the product.

Assembly

Introduction



WARNING: Before you assemble the product, you must read and understand the safety chapter.



WARNING: Remove the spark plug cable from the spark plug before you assemble the product.

To assemble the loop handle (BCZ3050S, BCZ3060TS)

1. Make sure that the distance (A) between the loop handle and the vibration damping system is approximately 48 cm/19 in.

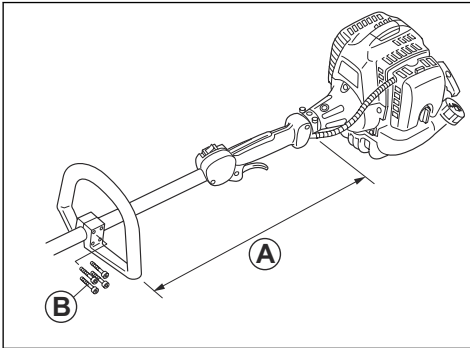

2. Install the screws (B) to the bracket to attach the loop handle to the shaft.

To install the handlebar and throttle cable

1. Make sure that the distance (A) between the vibration damping system and handlebar clamp is approximately 37 cm/14.5 in.

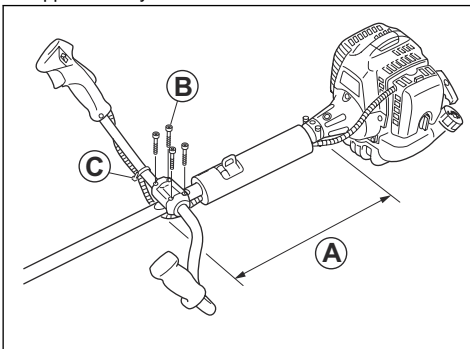

2. Install the screws (B) to the bracket to attach the handlebar to the shaft.

3. Attach the throttle cable to the handlebar and shaft with cable ties (C).

To install the cutting attachment guard and the trimmer head (BCZ3050S, BCZ3060TS, BCZ3050SW)

1. Put the cutting attachment guard (A) onto the shaft and attach it with the 2 bolts (B). Make sure that you use the correct cutting attachment guard for the trimmer head.

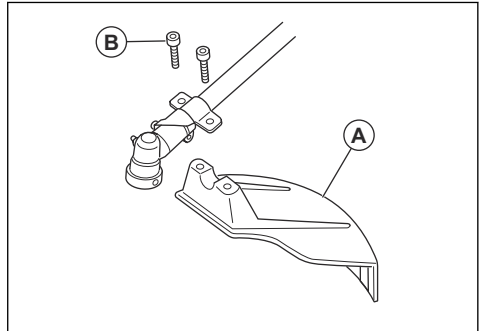

2. Put the supplied tool into the top hole in the bevel gear.
3. Install the drive disc (C), spacer (D) and trimmer head (E) on the output shaft.

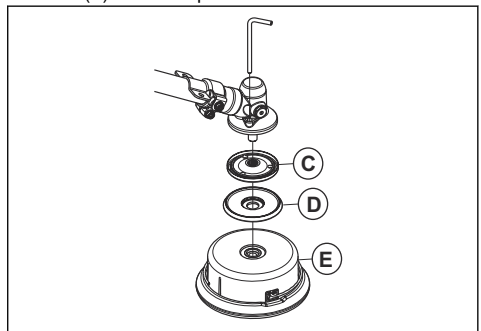

WARNING: When you install the cutting attachment, the locking holes on the drive disc must point in the direction of the bevel gear. If the drive disc is incorrectly assembled, it can cause serious injury or death to the operator or others.

4. Lock the trimmer head to the output shaft by hand.

To install the cutting attachment guard and the blade (BCZ3050SW)

1. Put the cutting attachment guard (A) onto the shaft and attach it with the 2 bolts (B). Make sure that you use the correct cutting attachment guard for the blade.

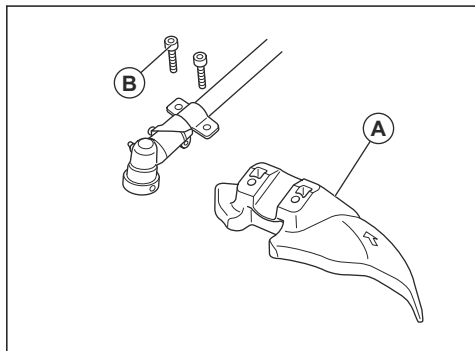

2. Put the supplied tool into the hole in the bevel gear.

3. Install the blade (C), support cup (D), support flange (E) and locknut (F) on the output shaft.

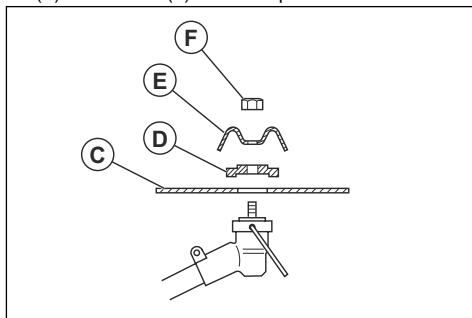

4. Tighten the locknut.
5. Attach the harness to the suspension point on the shaft. Refer to *Product overview* on page 2.



WARNING: Do not operate the product without the harness.

Operation

Introduction



WARNING: Read and understand the safety chapter before you use the product.

To do before you operate the product

- Examine the work area to make sure that you know the type of terrain. Examine the slope of the ground and if there are obstacles as stones, branches or ditches.
- Do an overhaul of the product.
- Do the safety inspections, maintenance and service that are given in this manual.
- If blade is used, make sure that the locknut is tightened correctly.
- Make sure that all covers and the cutting attachment guard are correctly attached and are not damaged. Replace damaged parts.

To select the correct cutting attachment for the operation (BCZ3050SW)

- Select the correct cutting attachment for the operation. Refer to the conditions that follow.
 - a) For smaller vegetation near the ground, select RedMax 9 in. 22-tooth SST229 blade or RedMax 9 in. 24-tooth SST249 blade.
 - b) For thick grass or vegetation, select RedMax 8 in. 8-tooth SGB088 blade or RedMax 9 in. 8-tooth SGB089 blade.

- c) For thin grass, select RedMax 8 in. 4-tooth SGB048 blade, RedMax 9 in. 4-tooth SGB049 blade or trimmer head with nylon thread.
- d) For grass, select RedMax trimmer head with nylon thread.

Fuel

This product has a two-stroke engine.



CAUTION: Incorrect type of fuel can result in engine damage. Use a mixture of gasoline and two-stroke oil.

Premixed fuel

- Use RedMax premixed alkylate fuel for best performance and extension of the engine life. This fuel contains less harmful chemicals compared to regular fuel, which decreases harmful exhaust fumes. The quantity of remains after combustion is lower with this fuel, which keeps the components of the engine more clean.

To mix fuel

Gasoline

- Use good quality unleaded gasoline with a maximum of 10% ethanol contents.



CAUTION: Do not use gasoline with an octane grade less than 90 RON/87 AKI. Use of a lower octane grade can cause

engine knocking, which causes engine damages.

Two-stroke oil

- For best results and performance use RedMax two-stroke oil.
- If RedMax two-stroke oil is not available, use a two-stroke oil of good quality for air-cooled engines. Speak to your servicing dealer to select the correct oil.



CAUTION: Do not use two-stroke oil for water-cooled outboard engines, also referred to as outboard oil. Do not use oil for four-stroke engines.

To mix gasoline and two-stroke oil

Gasoline, liter	Two-stroke oil, liter
	2% (50:1)
5	0.10
10	0.20
15	0.30
20	0.40
US gallon	US fl. oz.
1	2 ½
2 1/2	6 ½
5	12 ¾



CAUTION: Small errors can influence the ratio of the mixture drastically when you mix small quantities of fuel. Measure the quantity of oil carefully and make sure that you get the correct mixture.

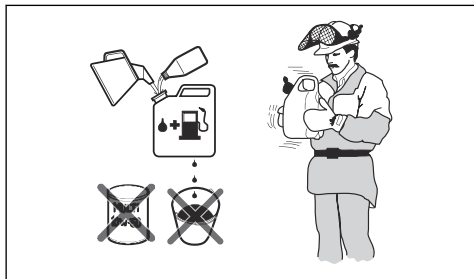

1. Fill half the quantity of gasoline in a clean container for fuel.
2. Add the full quantity of oil.

3. Shake the fuel mixture.
4. Add the remaining quantity of gasoline to the container.
5. Carefully shake the fuel mixture.



CAUTION: Do not mix fuel for more than 1 month at a time.

To fill the fuel tank



WARNING: Obey the procedure that follows for your safety.

1. Stop the engine and let the engine become cool.
2. Clean the area around the fuel tank cap.

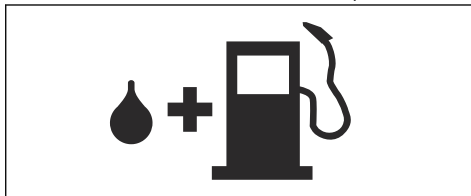

3. Shake the container and make sure that the fuel is fully mixed.
4. Remove the fuel tank cap slowly to release the pressure.
5. Fill the fuel tank.



CAUTION: Make sure that there is not too much fuel in the fuel tank. The fuel expands when it becomes hot.

6. Tighten the fuel tank cap carefully.
7. Clean fuel spillage on and around the product.
8. Move the product 3 m/10 ft or more away from the refueling area and fuel source before you start the engine.

Note: To see where the fuel tank is on your product, refer to *Introduction on page 2*.

To start the engine

1. Put the product on a flat and stable surface. Keep the cutting attachment off the ground.

2. Push the air purge bulb again and again until fuel starts to fill the bulb. It is not necessary to fill the air purge bulb fully.

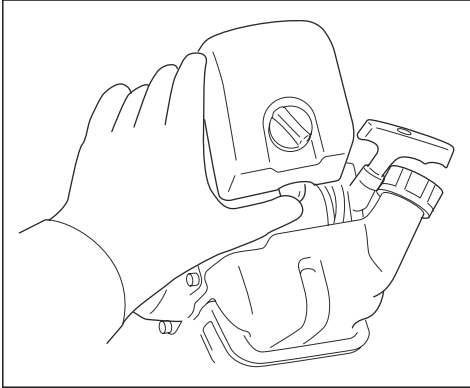

3. Move the choke lever to the choke position.

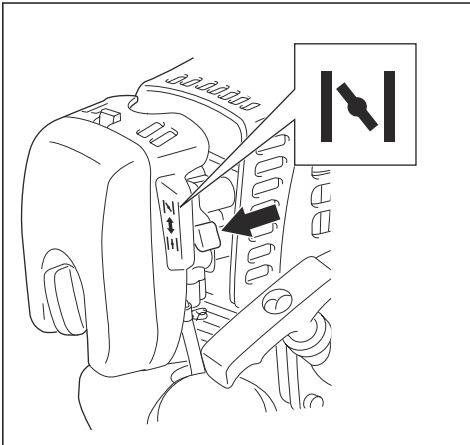

WARNING: The cutting attachment starts to rotate immediately when you start the engine with the choke.

4. Set the start/stop switch to the RUN position.

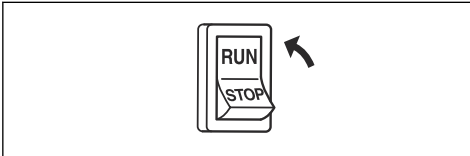

5. Hold the body of the product on the ground with your left hand.

6. Hold the starter rope handle with your right hand and the throttle trigger and throttle trigger lockout with your left hand.

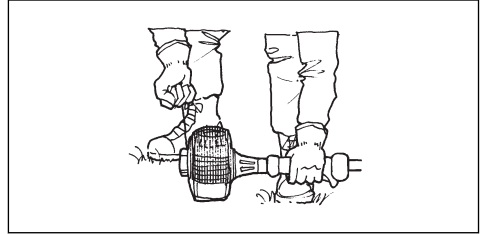

7. Slowly pull out the starter rope with your right hand until you feel some resistance.



WARNING: Do not twist the starter rope around your hand.

8. Pull the cord quickly and with force. Pull the starter rope again and again until the engine starts.



CAUTION: Do not pull the starter rope to full extension and do not let go of the starter rope handle when the starter rope is fully extended. This can cause damage to the product.

9. Reset the choke when the engine fires.
10. Operate the throttle gradually when the engine starts.
11. Make sure that the engine runs smoothly and let the engine become warm for 1-2 minutes before operation.

To stop the product

- Push the stop switch to stop the engine.

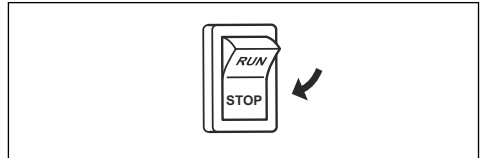

Blade thrust

- A blade thrust is a sudden movement of the product to the side, forward or rearward. A blade thrust occurs when the grass blade hits an object that cannot be cut. In areas where it is not easy to see the material being cut the risk of blade thrust increases.
- When a blade thrust occurs, there is a risk that the product or the operator moves out of position. A blade that moves can hit bystanders and there is a risk of injuries.
- If a blade is bent, has cracks, is broken or damaged, discard the blade.

- Use a sharp blade. The risk of blade thrust increases when a blade is not sharp.

Grass trimming with a trimmer head

To trim the grass

1. Hold the trimmer head immediately above the ground at an angle. Do not push the trimmer line into the grass.

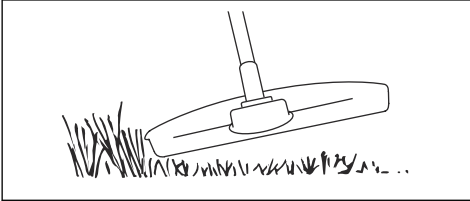

2. Decrease the length of the trimmer line by 10-12 cm / 4-4.75 in.
3. Decrease the engine speed to decrease the risk of damage to plants.
4. Use 80 % throttle when you cut grass near objects.

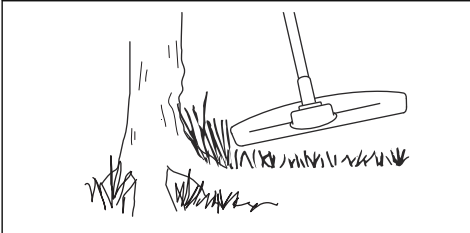

To sweep the grass

The airflow from the rotating trimmer line can be used to remove cut grass from an area.

1. Hold the trimmer head and the trimmer line parallel to the ground and above the ground.
2. Apply full throttle.
3. Move the trimmer head from side to side and sweep the grass.



WARNING: Clean the trimmer head cover each time you assemble new trimmer line to prevent unbalance and vibrations in the handles. Also do a check of the other parts of the trimmer head and clean it if necessary.

Maintenance

Introduction



WARNING: Read and understand the safety chapter before you do maintenance on the product.

Maintenance schedule



WARNING: Only do the maintenance and servicing given in this operator's manual. For maintenance or servicing that is not given in this operator's manual, speak to your servicing dealer.

Maintenance	Daily	Weekly	Monthly
Clean the external surface.	X		
Make sure that the throttle trigger lockout and the throttle trigger operates correctly.	X		
Do a check of the stop switch to make sure that it operates correctly.	X		
Make sure that the cutting attachment does not rotate at idle speed.	X		
Clean the air filter. Replace the air filter if it is necessary.	X		
Examine the cutting attachment guard for damages and cracks. Replace the guard if it is hit or damaged.	X		

Maintenance	Daily	Weekly	Monthly
Examine the trimmer head for damages and cracks. Replace the trimmer head if it is damaged.	X		
Make sure that the screws and nuts are tight.	X		
Examine the engine, the fuel tank and the fuel lines for leaks.	X		
Clean the cooling system.		X	
Examine the starter and the starter rope for damages.		X	
Examine the vibration damping elements for damages and cracks.		X	
Clean the external parts of the spark plug. Remove it and do a check of the electrode gap. Adjust the electrode gap to the correct distance, refer to <i>To examine the spark plug on page 14</i> or replace the spark plug. Make sure that the spark plug is fitted with a suppressor.		X	
Clean the external parts of the carburetor and the area around it.		X	
Do a check of the bevel gear to make sure that it is filled $\frac{3}{4}$ with grease. Fill the bevel gear with RedMax special grease if it is necessary.		X	
Clean or replace the spark arrestor mesh on the muffler (only applies to mufflers without a catalytic converter).		X	X
Do a check of the fuel filter for contamination and the fuel hose for cracks or other defects. Replace parts if it is necessary.			X
Do a check of all the cables and connections.			X
If it is necessary to replace the clutch, clutch springs or clutch drum, speak to your servicing dealer.			X
Replace the spark plug. Make sure that the spark plug is fitted with a suppressor.			X

To do maintenance on the muffler

The muffler decreases the noise level and points the exhaust gases away from the operator.



WARNING: Mufflers get very hot during idle speed and operation and will stay hot for some time after you stop the product. Be careful around the muffler to prevent burn injuries. The hot muffler can cause a fire.

1. Stop the product and let it cool down.
2. Make sure that the muffler is correctly attached and that it is not damaged.

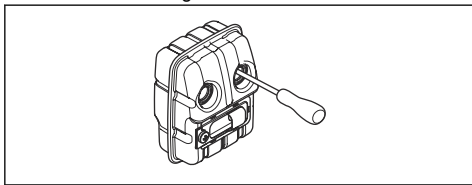

3. Remove the spark arrestor screen.

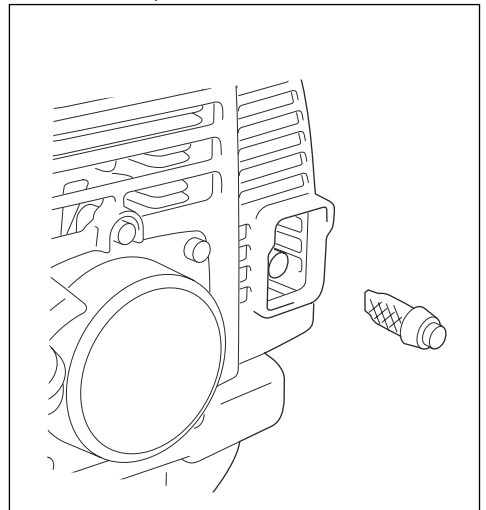

4. Clean the spark arrestor screen if it is blocked or replace it if it is damaged.



CAUTION: The spark arrestor screen must be replaced if it is damaged. Do not use a product without, or with a broken, spark arrestor screen if you must have a spark arrestor screen in your area. Obey local regulations and maintenance instructions.



CAUTION: If the spark arrestor screen is frequently blocked it can be a sign that the performance of the catalytic converter is decreased. Turn to your servicing dealer to examine the muffler. A blocked spark arrestor screen will cause overheating and result in damage to the cylinder and piston.

To clean the cooling system

The product has a cooling system to keep the operation temperature as low as possible.



CAUTION: A dirty or blocked cooling system makes the product too hot which causes damage to the piston and cylinder.

The cooling system has the components that follow:

- Air intake on the starter.
- Flywheel fins on the flywheel.
- Cooling fins on the cylinder.
- Cylinder cover (points cool air over the cylinder).
- Muffler cover.
- Muffler plate.
- Clean the components of the cooling system with a brush weekly or more frequently in rougher conditions.

To examine the spark plug



CAUTION: Always use the recommended spark plug type. Incorrect spark plug type can cause damage to the product.

- Examine the spark plug if the engine is low on power, is not easy to start or does not operate correctly at idle speed.
- To decrease the risk of unwanted material on the spark plug electrodes, obey these instructions:
 - a) Make sure that the idle speed is correctly adjusted.
 - b) Make sure that the fuel mixture is correct.
 - c) Make sure that the air filter is clean.

- If the spark plug is dirty, clean it and make sure that the electrode gap is correct, refer to *Technical data on page 17*.

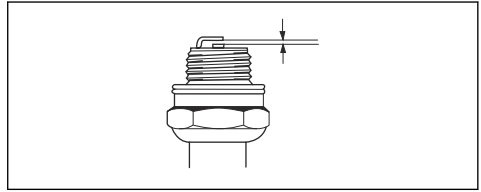

- Replace the spark plug if it is necessary.

Air filter

Remove dust and dirt from the air filter to keep it clean and prevent these problems:

- Carburetor malfunctions.
- Problems when you start the product.
- Loss of engine power.
- Increased wear to engine parts.
- Too much fuel consumption.

To clean the air filter



CAUTION: An air filter that is damaged, very dirty or soaked with fuel must always be replaced.

If you use an air filter for a long time it cannot be fully cleaned. Replace the air filter with a new one at regular intervals.

1. Move the choke up to close the choke valve.

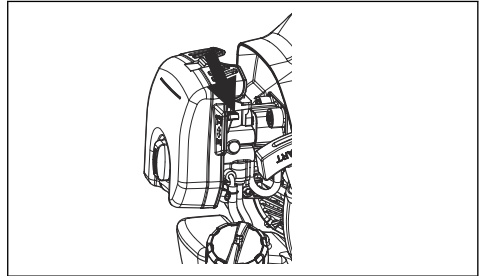

2. Remove the air filter cover and remove the air filter.

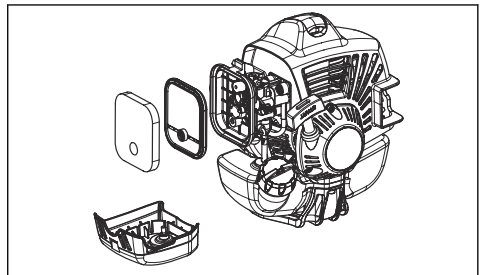

- Clean the air filter with warm soap water.
- Replace the air filter if it is too dirty to fully clean. Always replace a damaged air filter.
- Clean the inner surface of the filter cover with compressed air or a brush.
- Examine the rubber seal for wear and damage. Replace the rubber seal if it is damaged.
- Make sure that the filter is dry before you assemble it.

To adjust the idle speed

Note: Adjust the idle speed with the idle adjustment screw. The idle adjustment screw is identified with a "T" mark.

- Make sure that the air filter is clean and that the air filter cover is installed.
- Start the product and let the engine become warm.
- Do 1 of the steps that follow.
 - If the engine stops frequently at idle speed, turn the idle adjustment screw clockwise.
 - If the cutting equipment rotates at idle speed, turn the idle adjustment screw counterclockwise.

Note: Refer to *Product overview on page 2* for the position of the idle adjustment screw.

The idle speed is correct when the engine operates smoothly in all positions. The idle speed must be below the speed when the cutting equipment starts to rotate.



WARNING: If the cutting equipment does not stop when you adjust the idle speed, speak to your nearest servicing dealer. Do not use the product until it is correctly adjusted or repaired.

Note: Refer to *Technical data on page 17* for the recommended idle speed.

To examine and adjust the throttle cable

- Examine the play of the throttle cable. The play must be 1-2 mm/0.4-0.8 in. on the carburetor side.

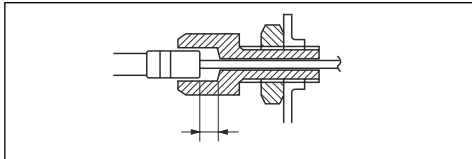

- If the play is incorrect, adjust the throttle cable with the cable adjuster.

To sharpen the grass knife and grass blade



WARNING: Stop the engine. Use protective gloves.

- To sharpen the grass knife or grass blade correctly, refer to the instructions that come with the cutting attachment.
- Sharpen all edges equally to keep the balance.
- Use a single-cut flat file.

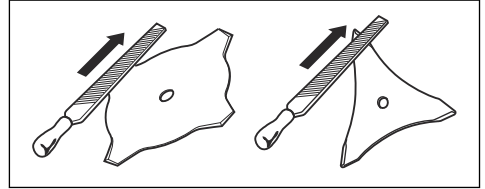

WARNING: Always discard a blade that is damaged. Do not try to make a bent or twisted blade straight and use it again.

To clean and examine the fuel filter

- Remove the fuel tank cap (A).

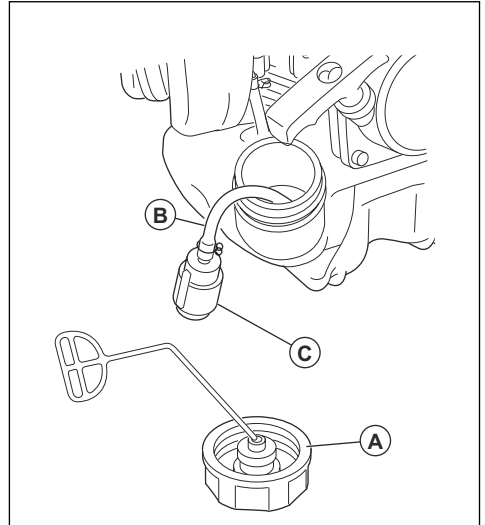

- Pull out the fuel hose (B) and the fuel filter (C) from the fuel tank.
- Examine the fuel hose for cracks and leaks.
- Examine the fuel tank cap and fuel filter for blockage.
- Clean the fuel filter with a brush. Replace the fuel filter if it cannot be cleaned fully.

6. Put the fuel filter and fuel hose into the fuel tank.
7. Install the fuel tank cap.

The grease in the bevel gear does not need to be changed unless repairs are carried out.

Bevel gear

The bevel gear is filled with the right quantity of grease at the factory. But, before you use the product, make sure that the bevel gear is 3/4 full with grease. Use RedMax special grease.

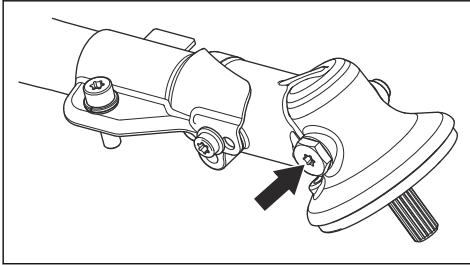

Troubleshooting

The engine does not start

Check	Possible cause	Procedure
Stop switch.	The stop switch is in the stop position.	Set the stop switch to the start position.
Starter pawls.	The starter pawls cannot move freely.	Remove the starter cover and clean around the starter pawls.
		Let an approved service agent help you.
Fuel tank.	Incorrect fuel type.	Drain the fuel tank and fill with correct fuel.
Spark plug.	The spark plug is dirty or wet.	Make sure that the spark plug is dry and clean.
	The spark plug electrode gap is incorrect.	Clean the spark plug. Make sure that the electrode gap is correct. Make sure that the spark plug has a suppressor.
		Refer to technical data for correct electrode gap.
	The spark plug is loose.	Tighten the spark plug.

The engine starts but stops again

Check	Possible cause	Procedure
Fuel tank.	Incorrect fuel type.	Empty the fuel tank and fill it with correct fuel.
Air filter.	The air filter is clogged.	Clean the air filter.

Transportation, storage and disposal

Transportation and storage

- Store and transport the product and fuel so that there is no risk that any leakage or fumes comes in contact with sparks or open flames, for example, from electrical machinery, electric motors, electrical relays/switches or boilers.
- When you store and transport fuel always use approved containers intended for this purpose.
- When you store the product for long periods the fuel tank must be emptied. Contact your local petrol station to find out where to dispose excess fuel. Drain the tank into the appropriate containers and in a well ventilated area.
- Ensure that the product is cleaned and that a complete service is carried out before long-term storage.
- The transport guard must always be fitted to the cutting attachment when the product is transported or in storage.

- Secure the product during transport.
- In order to prevent unintentional start of the engine, the spark plug cap must always be removed during long-term storage if the product is not under close supervision and when you perform all service measures.
- Allow the product to cool before you put in storage.

Disposal

- Obey the local requirements and applicable regulations.
- Discard all chemicals, for example engine oil or fuel, at a service center or at an applicable disposal location.
- Discard the product at an approved disposal location or send it to RedMax for disposal.

Technical data

	BCZ3050S	BCZ3050SW	BCZ3060TS
Engine			
Cylinder displacement, cu.in/cm ³	1.8/29.5	1.8/29.5	1.8/29.5
Idle speed, rpm	3000	3000	3000
Recommended max. speed, rpm	11500	11500	11500
Maximum engine output, according to ISO 8893, kW/hp @ rpm	1.0/1.4 @ 8500	1.0/1.4 @ 8500	1.0/1.4 @ 8500
Catalytic converter muffler	Yes	Yes	Yes
Speed of output shaft, rpm	7870	7870	6000
Ignition system			
Spark plug	NGK CMR7H-10	NGK CMR7H-10	NGK CMR7H-10
Electrode gap, in./mm	0.37/0.95	0.37/0.95	0.37/0.95
Fuel and lubrication system			
Fuel tank capacity, US pint/l	1.52/0.72	1.52/0.72	1.52/0.72
Weight			
Weight, lb/kg	12.1/5.49	12.76/5.79	11.81/5.37

Accessories

The accessories used in combination with the specified power heads have been evaluated to ANSI B175.3-2013 Grass Trimmers and Brushcutters Safety Requirements.

These combinations have been evaluated by Underwriters Laboratories Inc. (UL) and are consequently UL listed.

Approved accessories	Type	Article number
Trimmer head	PT104 plus	501 13 67-01

The accessories are recommended for use in combination with the specified power heads and have been evaluated to applicable ISO- and EN safety

requirement standards by the Swedish Machinery Testing Institute.

CALIFORNIA, U.S FEDERAL, AND CANADA EXHAUST AND EVAPORATIVE EMISSIONS CONTROL WARRANTY STATEMENT

YOUR WARRANTY RIGHTS AND OBLIGATIONS

The California Air Resources Board (CARB), U.S. Environmental Protection Agency (EPA), Environment and Climate Change Canada and Husqvarna Professional Products, inc. are pleased to explain the exhaust and evaporative emissions ("emissions") control system warranty on your 2020-2021* small off-road engine. In California, new equipment that use small off-road engines must be designed, built, and equipped to meet State's stringent anti-smog standards. Husqvarna Professional Products, inc. must warrant the emissions control system on your small off-road engine for the periods of time listed below provided there has been no abuse, neglect or improper maintenance of your small off-road engine or equipment leading to the failure of the emissions control system. Your emissions control system may include parts such as the carburetor or fuel injection system, the ignition system, catalytic convertor, fuel tanks, fuel lines (for liquid fuel and fuel vapors), fuel caps, valves, canisters, filters, clamps and other associated components. Also included may be hoses, belts, connectors, and other emission-related assemblies. Where a warrantable condition exists, Husqvarna Professional Products, inc. will repair your small off-road engine at no cost to you including diagnosis, parts and labor.

MANUFACTURER'S WARRANTY COVERAGE

The exhaust and evaporative emissions control system on your small off-road engine is warranted for two years. If any emissions-related part on your small off-road engine is defective, the part will be repaired or replaced by Husqvarna Professional Products, inc..

OWNER'S WARRANTY RESPONSIBILITIES

- As the small off-road engine owner, you are responsible for performance of the required maintenance listed in your owner's manual. Husqvarna Professional Products, inc. recommends that you retain all receipts covering maintenance on your small off-road engine, but Husqvarna

Professional Products, inc. cannot deny warranty coverage solely for the lack of receipts or for your failure to ensure the performance of all scheduled maintenance.

- As the small off-road engine owner, you should however be aware that Husqvarna Professional Products, inc. may deny you warranty coverage if your small off-road engine or a part has failed due to abuse, neglect, or improper maintenance or unapproved modifications.
- You are responsible for presenting your small off-road engine to a Husqvarna Professional Products, inc. authorized servicing dealer as soon as the problem exists. The warranty repairs shall be completed in a reasonable amount of time, not to exceed 30 days. If you have any questions regarding your warranty rights and responsibilities, you should contact Husqvarna Professional Products, inc. in USA at 1-800-487-5951, in CANADA at 1-800-805-5523 or send e-mail correspondence to emissions@husqvarnagroup.com or warranty@hpp-emissions.com.

WARRANTY COMMENCEMENT DATE

The warranty period begins on the date the engine or equipment is delivered to an ultimate purchaser.

LENGTH OF COVERAGE

Husqvarna Professional Products, inc. warrants to the ultimate purchaser and each subsequent owner that the engine or equipment is designed, built, and equipped so as to conform with all applicable regulations adopted by CARB and EPA, and is free from defects in materials and workmanship that causes the failure of a warranted part for a period of two years.

WHAT IS COVERED

REPAIR OR REPLACEMENT OF PARTS: Repair or replacement of any defective warranted part will be performed at no charge to you at a brand authorized servicing dealer. Except for repairs and replacement

under this Emission Control Warranty, you may choose a repair shop or other person to maintain, replace or repair emission control devices and systems. However, Husqvarna Professional Products, inc. recommends that all maintenance, replacement and repairs of emission control devices and systems be performed by a brand authorized servicing dealer.

IMPORTANT:This product is compliant with U.S. EPA Phase 3 regulations for exhaust and evaporative emissions. To ensure EPA Phase 3, California Air Resources Board and Environment and Climate Change Canada regulation, we recommend using only genuine product branded replacement parts. Use of non-compliant replacement parts is a violation of federal and state laws.

WARRANTY PERIOD: Any warranted part which is not scheduled for replacement as required maintenance, or which is scheduled only for regular inspection to the effect of "repair or replace as necessary" is warranted for 2 years (or time defined in the product warranty statement, whichever is longer) from the date of purchase by the initial consumer purchaser. Any warranted part which is scheduled for replacement as required maintenance is warranted for the period of the time up to the first scheduled replacement for that part. Any part repaired or replaced under the warranty must be warranted for the remaining warranty period.

DIAGNOSIS: You will not be charged for diagnostic labor that leads to the determination that a warranted part is in fact defective, provided that such diagnostic work is performed at a brand authorized servicing dealer.

OTHER DAMAGES: Husqvarna Professional Products, inc. will repair other engine components caused by the failure of a warranted part still under warranty.

EMISSION WARRANTY PARTS LIST

1. Carburetor and intake parts or fuel injection system.
2. Air filter and fuel filter covered up to maintenance schedule.
3. Spark Plug, covered up to maintenance schedule.
4. Ignition Module.
5. Mufflers with catalyst and exhaust manifolds.
6. Fuel tank, fuel lines (for liquid fuel and fuel vapors), fuel cap, carbon canister and tip-over/anti-slosh valves as applicable.**
7. Electronic Controls, Vacuum, temperature, and time sensitive valves and switches.
8. Hoses, connectors, and assemblies.
9. All other components the failure of which would increase the engine's exhaust and evaporative emissions of any regulated pollutant as set forth at the following:
 - For California see California Code of Regulations, 13 CCR §2405(d) and 2760(d).
 - For U.S. and Canada see US Federal Code of Regulations, 40 C.F.R 1068 Appendix I (iii).

WHAT IS NOT COVERED

All failures caused by abuse, neglect, unapproved modifications, misuse or improper maintenance are not covered.

ADD -ON OR MODIFIED PARTS: Add-on or modified parts that are not exempted by CARB or EPA may not be used. The use of any non-exempted add-on or modified parts will be grounds for disallowing a warranty claim. Husqvarna Professional Products, inc. will not be liable to warrant failures of warranted parts caused by the use of a non-exempted add-on or modified part.

HOW TO FILE A CLAIM

If you have any questions regarding your warranty rights and responsibilities, you should contact your nearest authorized servicing dealer or call Husqvarna Professional Products, inc. in USA at 1-800-487-5951, in CANADA at 1-800-805-5523 or send e-mail correspondence to emissions@husqvarnagroup.com or warranty@hpp-emissions.com.

WHERE TO GET WARRANTY SERVICE

Warranty services or repairs are provided through all Husqvarna Professional Products, inc. authorized servicing dealers. If the nearest authorized servicing dealer is more than 100 miles from your location, Husqvarna Professional Products, inc. will arrange and pay for the shipping costs to and from a brand authorized servicing dealer or otherwise arrange for warranty service in accordance with applicable regulations.

MAINTENANCE, REPLACEMENT AND REPAIR OF EMISSION-RELATED PARTS

Any replacement part may be used in the performance of any warranty maintenance or repairs and must be provided without charge to the owner. Such use will not reduce the warranty obligations of the manufacturer.

MAINTENANCE STATEMENT

The owner is responsible for the performance of all required maintenance, as defined in the owner's manual.

* Current and following model year will be updated annually in the warranty statement provided to the consumer. For example, in 2012 model year, 2012-2013 will be specified.

** Evaporative emission parts.

Contenido

Introducción.....	20	Datos técnicos.....	37
Seguridad.....	22	Accesorios.....	37
Montaje.....	26	DECLARACIÓN DE GARANTÍA DEL CONTROL DE EMISIONES DE VAPORES Y DE ESCAPE CONFORME A LA NORMATIVA DE CALIFORNIA, LA NORMATIVA FEDERAL DE LOS ESTADOS UNIDOS Y LA NORMATIVA DE CANADÁ.....	37
Funcionamiento.....	28		
Mantenimiento.....	31		
Solución de problemas.....	35		
Transporte, almacenamiento y eliminación de residuos.....	36		0

Introducción

Descripción del producto

El producto es una recortadora de césped/quita arbustos con un motor de combustión.

Se realiza un trabajo constante para aumentar su seguridad y la eficiencia durante la operación. Póngase en contacto con su taller de servicio para obtener más información.

Uso previsto

El producto se puede utilizar con una hoja para hierba o un cabezal de corte para cortar distintos tipos de

vegetación. No utilice el producto para otras tareas que no sean cortar y desbrozar césped. Utilice una hoja para hierba o un cabezal de corte para cortar el césped.

Tenga en cuenta: El uso puede estar regulado por reglamentos nacionales o locales. Cumpla con las normas indicadas.

Descripción general del producto

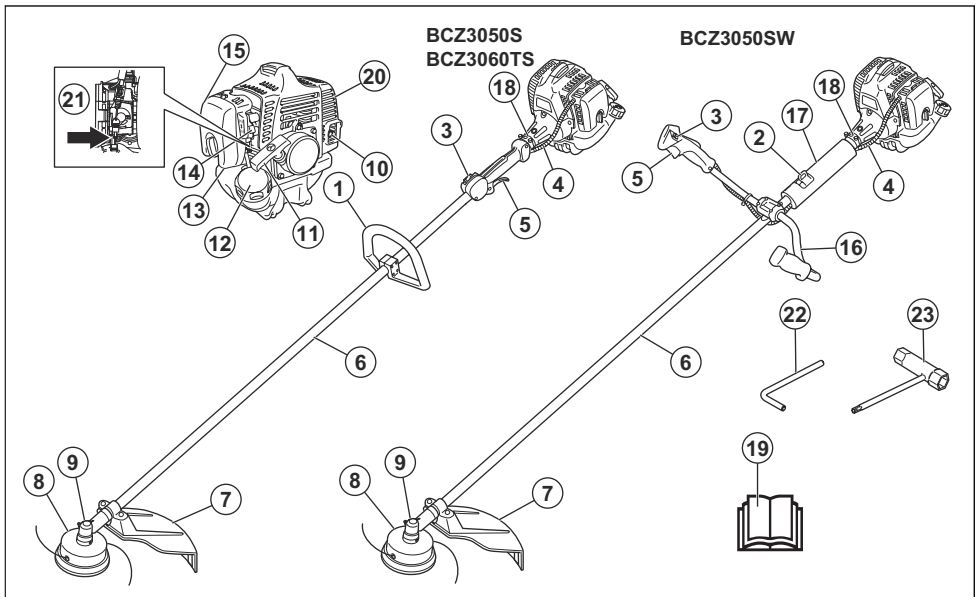

1. Mango cerrado
2. Punto de suspensión
3. Interruptor de detención
4. Cable del acelerador
5. Acelerador
6. Eje
7. Protección del equipo de corte
8. Cabezal de corte
9. Engranaje angulado
10. Apagachispas
11. Empuñadura de la cuerda de arranque
12. Depósito de combustible
13. Bulbo de la purga de aire
14. Estrangulador
15. Cubierta del filtro de aire
16. Manillar
17. Almohadilla para cadera
18. Sistema amortiguador de vibraciones
19. Manual del usuario
20. Silenciador
21. Tornillo de ajuste de ralentí
22. Llave hexagonal
23. Llave combinada

 Existe riesgo de lanzada de la hoja si el equipo de corte entra en contacto con un objeto que no se corta inmediatamente. El producto puede cortar partes del cuerpo.

 Estrangulador, posición abierta.

 Posición cerrada de estrangulamiento.

 Utilice una mezcla de gasolina y de aceite para motores de dos tiempos.



Mantenga una distancia de seguridad de un mínimo de 15 m para personas o animales.

aaasssxxxx

En la placa de características, se muestra el número de serie. **aaaa** es el año de producción, **ss** es la semana de producción.

Símbolos en el producto



ADVERTENCIA: Este producto puede ser peligroso y provocar daños graves o fatales al operador o a otras personas. Tenga cuidado y utilice el producto correctamente.



Lea atentamente el manual de instrucciones y asegúrese de que entiende las instrucciones antes de usar el producto.



Use guantes protectores homologados.



Use botas antideslizantes de servicio pesado.



Utilice casco protector, protectores auriculares y protección ocular aprobados.



Tenga cuidado con la reculada.

Tenga en cuenta: Otros símbolos o etiquetas en el producto hacen referencia a requisitos de certificación para algunos mercados.

EPA

En el motor, hay una etiqueta de control de emisiones.



* 1: El año se cambiará cada año de fabricación.

* 2: La inicial se cambiará cada año de fabricación.

* 3: SP: Depósito sellado fabricado de HDPE o PE.

Propuesta 65 de California

 **¡ADVERTENCIA!**

Los gases de escape del motor de este producto contienen sustancias químicas conocidas en el Estado de California como causantes de cáncer, defectos congénitos y otros daños reproductivos.

Canada EMC

Este sistema de Ignición por chispa de vehículo es conforme con la norma ICES-002 del Canada.

Responsabilidad del fabricante

Como se menciona en las leyes de responsabilidad del fabricante, no nos hacemos responsables de los daños que cause nuestro producto si:

- el producto se repara incorrectamente
- el producto se repara con piezas que no son del fabricante o que este no autoriza
- el producto tiene un accesorio que no es del fabricante o que este no autoriza
- el producto no se repara en un centro de servicio autorizado o por una autoridad aprobada.

Seguridad

Definiciones de seguridad

Las siguientes definiciones proporcionan el nivel de gravedad de cada palabra clave.



ADVERTENCIA: Lesiones a personas.



AVISO: Daños en el producto.

Tenga en cuenta: Esta información hace que el producto sea más fácil de usar.

Instrucciones generales de seguridad



ADVERTENCIA: Lea atentamente las instrucciones de advertencia siguientes antes de usar el producto.

- No realice cambios en el producto sin la aprobación del fabricante y siempre utilice accesorios originales. Las modificaciones o accesorios no autorizados pueden provocar daños graves o fatales del operador u otras personas.
- El interior del silenciador contiene productos químicos que pueden ser cancerígenos. No toque el silenciador si está dañado.
- Este producto produce un campo electromagnético durante el funcionamiento, lo que puede causar interferencias con los implantes médicos. Esto puede provocar lesiones graves o la muerte. Hable con su médico y fabricante del implante médico antes de utilizar el producto.
- No toque la bujía ni el cable de la bujía cuando el motor esté encendido. Riesgo de sacudida eléctrica.

Instrucciones de seguridad para el montaje



ADVERTENCIA: Lea atentamente las instrucciones de advertencia siguientes antes de usar el producto.

- Retire el sombrerete de bujía de la bujía antes de montar el producto.
- Use guantes protectores homologados.
- Antes de arrancar el motor, asegúrese de montar la cubierta y el eje de forma adecuada.
- El disco de arrastre y la brida de apoyo se deben acoplar correctamente en el orificio central del equipo de corte. Un equipo de corte que se fija de forma incorrecta puede causar daños graves o incluso la muerte del operador u otras personas.
- Para utilizar el producto de forma segura y evitar daños al operador u otras personas, el producto siempre debe estar correctamente fijado al arnés.

Instrucciones de seguridad para el funcionamiento



ADVERTENCIA: Lea atentamente las instrucciones de advertencia siguientes antes de usar el producto.

- Este producto puede ser peligroso y provocar daños graves o fatales al operador o a otras personas. Tenga cuidado y utilice el producto correctamente.
- Asegúrese de que comprende la diferencia entre desbrozar el césped y recortarlo.

- Siempre consulte con un distribuidor de servicio o profesional si no está seguro de cómo utilizar el producto. No intente realizar tareas de la que no se sienta seguro.
- No utilice un producto defectuoso. Realice los controles de seguridad y las tareas de mantenimiento como se describen en este manual de usuario. El personal de un taller de servicio aprobado debe realizar todas las demás tareas de mantenimiento.
- Instale todas las cubiertas, los protectores, las manijas y otras piezas antes de su uso. Para evitar sacudidas eléctricas, asegúrese de que el sombrerete de la bujía y el cable de encendido no estén dañados.
- No haga funcionar el producto si está cansado, enfermo o bajo la influencia de alcohol u otras drogas. Estas condiciones pueden reducir su visión, juicio o coordinación.
- No opere el producto en condiciones climáticas desfavorables, como niebla, lluvia, vientos fuertes ni frío intenso. Trabajar con mal tiempo puede causar cansancio y condiciones peligrosas.
- No deje que los niños se acerquen al producto ni que lo usen. El producto tiene un mecanismo accionado por resorte en el interruptor de arranque/parada y un niño pequeño podría encenderlo. Esto puede provocar lesiones graves o la muerte. Siempre saque el sombrerete de bujía cuando no utilice el producto.
- Mantenga una distancia de seguridad de un mínimo de 15 m para personas o animales. Si personas o animales se acercan a menos de 15 m, detenga el producto. Apunte el producto lejos de personas, animales, ventanas abiertas y otros objetos.
- Asegúrese de poder moverse libremente y mantenerse en una posición estable. No se estire demasiado. Revise el área de trabajo para ver si hay posibles obstáculos, como rocas. Tenga cuidado cuando opere el producto en pendientes.
- Siempre sujete el producto con ambas manos. Sostenga el producto en el lado derecho de su cuerpo y mantenga el equipo de corte bajo el nivel de la cintura.
- Detenga el motor antes de pasar a una nueva área de trabajo. Quite la protección para transportes.
- No deje el producto en el piso con el motor en marcha.
- Detenga el motor y el equipo de corte antes de quitar el material del eje de la hoja. Deje que el engranaje angulado se enfríe. Riesgo de daños graves.
- Esté atento a que no salgan objetos despedidos. No se apoye sobre la protección del equipo de corte. Es posible que las piedras, los residuos, etc., salgan eyectados en dirección a los ojos y le causen ceguera o lesiones graves.
- Detenga el motor antes de limpiar el producto.
- Ponga siempre el producto a régimen de ralentí después de cada uso. Utilizar la máquina por períodos prolongados a aceleración máxima sin ninguna carga puede causar daños graves al motor.
- Cuando utilice protectores auriculares, manténgase atento a las señales o gritos de advertencia. Siempre retire sus protectores auriculares cuando se detenga el motor.
- Demasiada vibración puede causar daños a la circulación o al sistema nervioso. Hable con su médico si tiene síntomas como insensibilidad, pérdida de sensación, hormigueo, picazón, dolor, pérdida de fuerza o cambios en el color de la piel de los dedos, manos o muñecas.
- Mantenga todas las partes del cuerpo alejadas del equipo de corte y las superficies calientes.

Equipo de protección personal



ADVERTENCIA: Lea atentamente las instrucciones de advertencia siguientes antes de usar el producto.

- Utilice siempre el equipo de protección personal aprobado cuando use el producto. El equipo de protección personal no puede impedir por completo el riesgo de lesiones, pero puede disminuir su grado. Comuníquese con su concesionario para obtener más información.
- Utilice un casco protector.
- Use protección auricular aprobada. La exposición prolongada al ruido puede causar daños permanentes de audición.
- Use protección ocular homologada. Si utiliza un visor, también debe usar gafas protectoras homologadas. Las gafas protectoras homologadas deben cumplir con la norma ANSI Z87.1 de EE. UU. o con EN 166 en los países de la UE.
- Utilice guantes protectores durante el funcionamiento y mantenimiento.
- Utilice botas o zapatos de protección con suelas antideslizantes.
- Utilice ropa de material resistente. La ropa debe ser ajustada, pero no debe limitar sus movimientos. Utilice pantalones largos y ordene su cabello detrás de los hombros. No utilice joyas ni calzado abierto.
- Mantenga cerca el equipo de primeros auxilios.

Equipo de corte



ADVERTENCIA: Mientras se realiza trabajo en el equipo de corte, este no debe girar. Asegúrese de que el motor se haya detenido. Quite el sombrerete de bujía antes de trabajar en el equipo de corte.



ADVERTENCIA: Asegúrese de que el equipo de corte no esté dañado. Si el equipo de corte está dañado, puede

provocar accidentes. Reemplace el accesorio de corte si se encuentra dañado.



ADVERTENCIA: Utilice el equipo de corte adecuado. Solo utilice el equipo de corte con las protecciones recomendadas. Para obtener más información, consulte *Accesorios en la página 37*.

Equipo de corte

- El cabezal de corte se utiliza para cortar césped.
- La hoja se utiliza para cortar césped grueso.
- Una hoja mal afilada o dañada aumenta el riesgo de accidentes. Mantenga los dientes de la hoja afilados correctamente. Siga las instrucciones en *Afilado de la cuchilla para hierba y la hoja para hierba en la página 34* y utilice el calibrador de afilado recomendado.

Dispositivos de seguridad en el producto



ADVERTENCIA: Lea atentamente las instrucciones de advertencia siguientes antes de usar el producto.

En esta sección se describen las características de seguridad del producto y su propósito, y cómo deben llevarse a cabo las comprobaciones y el mantenimiento para asegurarse de que funciona correctamente. Consulte las instrucciones bajo el título *Descripción general del producto en la página 20* para ver dónde están situados estos componentes en el producto.

La vida útil del producto se puede reducir y el riesgo de accidentes puede aumentar si el mantenimiento del producto no se realiza correctamente y si el servicio o las reparaciones no se llevan a cabo de forma profesional. Si necesita más información, comuníquese con su taller de servicio más cercano.



ADVERTENCIA: No utilice nunca un producto con componentes de seguridad defectuosos. El equipo de seguridad del producto se debe inspeccionar y mantener tal como se describe en esta sección. Si el producto no pasa exitosamente alguna de estas comprobaciones, póngase en contacto con el taller de servicio para que lo reparen.



AVISO: Todos los trabajos de servicio y reparación de la máquina requieren una formación especial. Esto aplica especialmente al equipo de seguridad. Si la máquina no pasa exitosamente alguna de las comprobaciones indicadas a continuación, póngase en contacto con el taller de servicio. La compra de alguno de nuestros productos le garantiza la disponibilidad de mantenimiento y servicio

profesionales. Si el comerciante que vende la máquina no es un concesionario de servicio, pídala la dirección del taller de servicio más cercano.

Comprobación del fiador del acelerador

El bloqueo del acelerador evita el funcionamiento accidental del acelerador.

1. Presione el bloqueo del acelerador (A) y asegúrese de que se suelte el acelerador (B).

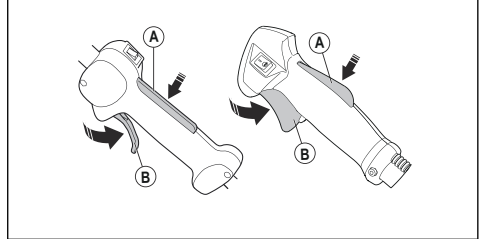

2. Suelte el bloqueo del acelerador y asegúrese de que el acelerador quede bloqueado en régimen de ralentí.

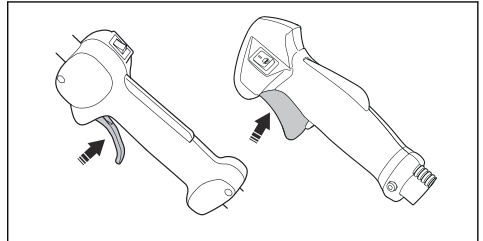

3. Presione el bloqueo del acelerador y asegúrese de que vuelva a su posición inicial cuando lo suelte.

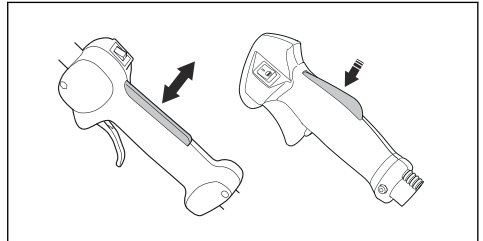

4. Asegúrese de que el acelerador y el bloqueo del acelerador se muevan libremente y que los resortes de retorno funcionen de manera correcta.

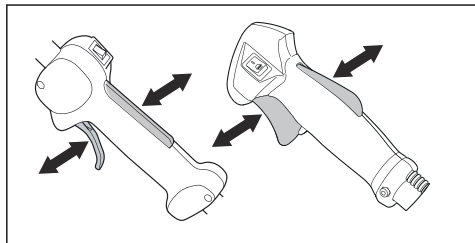

5. Encienda el producto y aplique la aceleración máxima. Consulte *Para arrancar el motor: en la página 29*.
6. Suelte el acelerador y asegúrese de que el equipo de corte se detenga. Si el equipo de corte gira con el acelerador en la posición de ralentí, revise los ajustes del carburador. Consulte *Para ajustar el régimen de ralentí en la página 34*.

Para comprobar el interruptor de detención

1. Arranque el motor.
2. Mueva el interruptor de detención a la posición de detención y asegúrese de que el motor se detenga. Para conocer la ubicación del interruptor de parada en el producto, consulte *Descripción general del producto en la página 20*.



ADVERTENCIA: El interruptor de detención regresa automáticamente a la posición de arranque. Para evitar un arranque accidental, retire el sombrerete de bujía de la bujía cuando haga el montaje o el mantenimiento del producto.

Comprobación de la protección del equipo de corte

La protección del equipo de corte evita lesiones provocadas por un objeto suelto que sale expulsado en dirección al usuario. También evita lesiones que se producen si toca el equipo de corte. Para conocer la ubicación del protector del equipo de corte en el producto, consulte *Descripción general del producto en la página 20*.

1. Realice una comprobación visual para determinar si existen daños, por ejemplo, grietas.
2. Reemplace la protección del equipo de corte si está dañada.

Para comprobar el sistema amortiguador de vibraciones



ADVERTENCIA: El uso de un hilo mal enrollado o de un equipo de corte incorrecto aumenta el nivel de vibraciones.

El sistema amortiguador de vibraciones reduce las vibraciones entre la unidad del motor y la unidad del eje, lo que facilita el funcionamiento. Consulte la sección *Descripción general del producto en la página 20* para conocer la ubicación de los amortiguadores de vibraciones en el producto.

1. Detenga el motor.
2. Realice una inspección visual para detectar deformaciones y daños, por ejemplo, grietas.
3. Asegúrese de que los amortiguadores de vibraciones estén fijados correctamente.

Para comprobar el silenciador



ADVERTENCIA: No utilice un producto con un silenciador defectuoso.



ADVERTENCIA: El silenciador se calienta mucho durante el funcionamiento o después de este, así como en el régimen de ralentí. Utilice guantes protectores para evitar quemaduras.



ADVERTENCIA: El interior del silenciador contiene productos químicos que pueden ser cancerígenos. No toque el silenciador si está dañado.

- Realice una inspección visual del silenciador de manera regular. El silenciador mantiene los niveles de ruido al mínimo y dirige los gases de escape lejos del operador. Consulte *Descripción general del producto en la página 20*.

Para revisar la contratuerca (BCZ3050SW)



ADVERTENCIA: Pare el motor, utilice guantes protectores y tenga cuidado alrededor de los bordes afilados del equipo de corte.

- Asegúrese de que la contratuerca esté fijada y apretada de forma correcta. Consulte *Para instalar la protección del equipo de corte y la hoja (BCZ3050SW) en la página 27*.

Seguridad de combustible



ADVERTENCIA: Lea atentamente las instrucciones de advertencia siguientes antes de usar el producto.

- No mezcle ni agregue combustible en interiores o cerca de una fuente de calor.
- No encienda el producto si derrama aceite o combustible en él o en su cuerpo.

- No arranque el producto si el motor tiene una fuga de combustible. Examine frecuentemente el motor en busca de fugas de combustible.
- Sea siempre cuidadoso con el combustible. El combustible es inflamable y los gases son explosivos; además, pueden causar daños graves o fatales.
- No respire los gases del combustible, ya que pueden causar lesiones. Asegúrese de que haya suficiente flujo de aire.
- No fume cerca del combustible o del motor.
- No coloque el producto ni un recipiente de combustible cerca de objetos calientes, una llama abierta, chispas o una llama de gas.
- Siempre use contenedores aprobados para el almacenamiento y el transporte del combustible.

Instrucciones de seguridad para el mantenimiento



ADVERTENCIA: Detenga el producto por completo antes de realizar tareas de

mantenimiento. Asegúrese de que el equipo de corte se haya detenido completamente y desconecte el sombrerete de la bujía antes de realizar el mantenimiento.



ADVERTENCIA: Un equipo de corte defectuoso aumenta el riesgo de accidentes.

- Utilice solo equipos de corte con las protecciones del equipo de corte que RedMax recomendamos. Consulte *Accesorios en la página 37*.

Seguridad en superficies calientes



ADVERTENCIA: La cubierta del cilindro y la admisión de aire están calientes durante el funcionamiento y pueden causar quemaduras en la piel. Mantenga las partes del cuerpo alejadas de estos elementos del producto.

Montaje

Introducción



ADVERTENCIA: Antes de montar el producto, debe leer y entender el contenido del capítulo sobre seguridad.



ADVERTENCIA: Retire el cable de la bujía de la bujía antes de montar el producto.

Para montar el mango cerrado (BCZ3050S, BCZ3060TS)

1. Asegúrese de que la distancia (A) entre el mango cerrado y el sistema amortiguador de vibraciones sea de, aproximadamente, 48 cm/19 in.

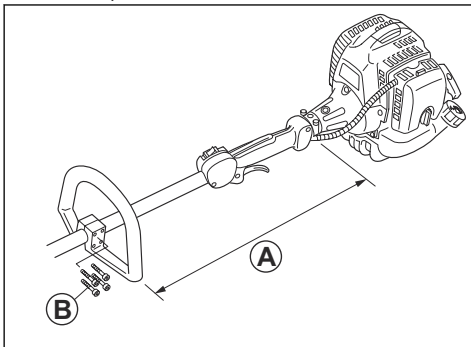

2. Instale los tornillos (B) en el soporte para conectar el mango cerrado al eje.

Para instalar el manillar y el cable del acelerador

1. Asegúrese de que la distancia (A) entre el sistema amortiguador de vibraciones y la abrazadera del manillar sea de, aproximadamente, 37 cm/14,5 in.

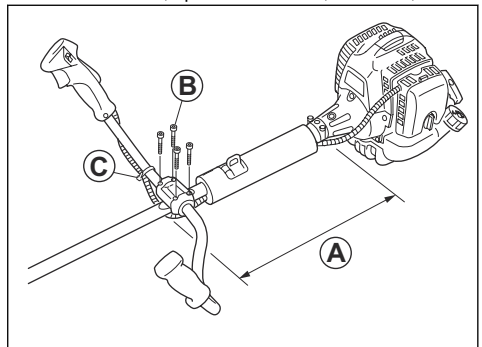

2. Instale los tornillos (B) en el soporte para fijar el manillar al eje.
3. Fije el cable del acelerador al manillar y al eje con sujetacables (C).

Para instalar la protección del equipo de corte y el cabezal de corte (BCZ3050S, BCZ3060TS, BCZ3050SW)

1. Coloque la protección del equipo de corte (A) en el eje y fíjela con los 2 pernos (B). Asegúrese de utilizar la protección del equipo de corte correcta para el cabezal de corte.

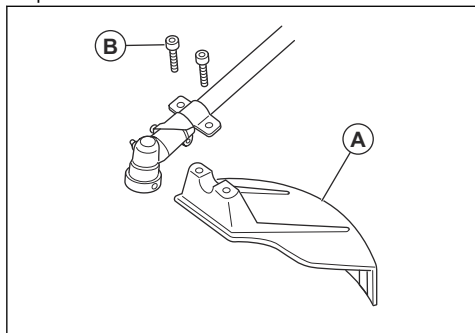

2. Coloque la herramienta suministrada en el orificio superior del engranaje angulado.
3. Instale el disco de arrastre (C), el espaciador (D) y el cabezal de corte (E) en el eje de salida.

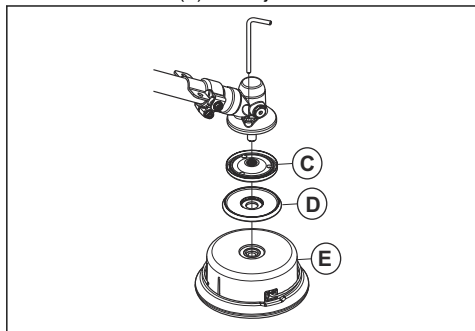

ADVERTENCIA: Cuando instale el equipo de corte, los orificios de traba del disco de arrastre deben apuntar en la dirección del engranaje angulado. Si el disco de arrastre no está armado correctamente, puede causar lesiones graves o fatales al operador o a otras personas.

4. Bloquee el cabezal de corte en el eje de salida con la mano.

Para instalar la protección del equipo de corte y la hoja (BCZ3050SW)

1. Coloque la protección del equipo de corte (A) en el eje y fíjela con los 2 pernos (B). Asegúrese de utilizar la protección del equipo de corte correcta para la hoja.

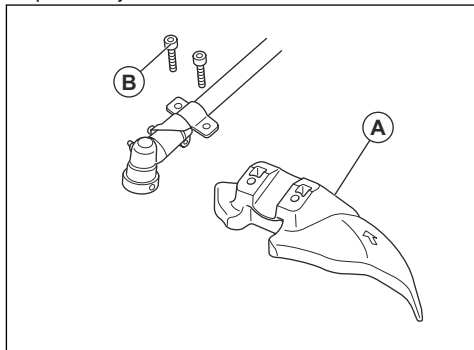

2. Coloque la herramienta suministrada en el orificio del engranaje angulado.
3. Instale la hoja (C), la cazoleta de apoyo (D), la brida de apoyo (E) y la contratuerca (F) en el eje de salida.

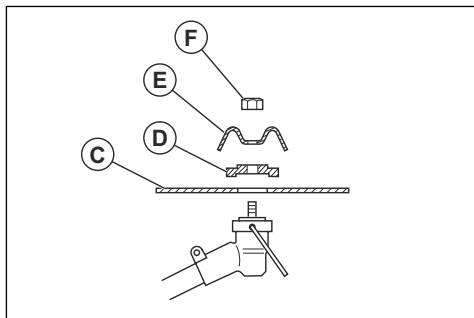

4. Apriete la contratuerca.
5. Fije el arnés al punto de suspensión del eje. Consulte *Descripción general del producto en la página 20*.



ADVERTENCIA: No utilice el producto sin el arnés.

Funcionamiento

Introducción



ADVERTENCIA: Asegúrese de leer y comprender el capítulo de seguridad antes de utilizar el producto.

Haga lo siguiente antes de usar el producto

- Examine la zona de trabajo para asegurarse de conocer el tipo de terreno. Examine la pendiente del terreno y observe si hay obstáculos como piedras, ramas y zanjas.
- Realice una inspección del producto.
- Realice las inspecciones de seguridad, mantenimiento y servicio que se indican en este manual.
- Si se utiliza una hoja, asegúrese de que la contratuerca está apretada correctamente.
- Asegúrese de que todas las cubiertas y la protección del equipo de corte estén fijadas correctamente y que no presenten daños. Cambie las piezas dañadas.

Para seleccionar el equipo de corte correcto para la operación (BCZ3050SW)

- Seleccione el equipo de corte correcto para la operación. Consulte las condiciones a continuación.
 - a) Para una vegetación más pequeña cerca del suelo, seleccione la hoja RedMax de 22,8 cm (9 in) y 22 dientes SST229, o la hoja RedMax de 22,8 cm (9 in) y 24 dientes SST249.
 - b) Para césped o vegetación gruesos, seleccione la hoja RedMax de 20,3 cm (8 in) y 8 dientes SGB088, o la hoja RedMax de 22,8 cm (9 in) y 8 dientes SGB089.
 - c) Para césped fino, seleccione la hoja RedMax de 20,3 cm (8 in) y 4 dientes SGB048, o el cabezal de corte con hilo de nailon o la hoja RedMax de 22,8 cm (9 in) y 4 dientes SGB049.
 - d) Para césped, seleccione el cabezal de corte con hilo de nailon RedMax.

Combustible

Este producto tiene un motor de dos tiempos.



AVISO: Usar el tipo incorrecto de combustible puede causar daños en el motor. Utilice una mezcla de gasolina y de aceite para motores de dos tiempos.

Combustible premezclado

- Utilice combustible de alquilato premezclado RedMax para obtener el mejor rendimiento y prolongar la vida útil del motor. Este combustible contiene menos químicos dañinos en comparación con el combustible normal, lo cual disminuye los gases de escape dañinos. La cantidad de restos después de la combustión es menor con este combustible, que mantiene más limpios los componentes del motor.

Para mezclar combustible

Gasolina

- Utilice gasolina sin plomo de buena calidad con un contenido máximo de un 10 % de etanol.



AVISO: No utilice gasolina con un octanaje inferior a 90 RON/87 AKI. El uso de gasolina de octanaje inferior puede causar el golpeteo del motor, lo que provoca daños en el motor.

Aceite para motores de dos tiempos

- Para obtener los mejores resultados y el mejor rendimiento, utilice aceite para motores de dos tiempos RedMax.
- Si el aceite para motores de dos tiempos RedMax no está disponible, utilice un aceite para motores de dos tiempos de buena calidad para motores enfriados por aire. Contáctese con su concesionario de servicio para seleccionar el aceite correcto.



AVISO: No utilice aceite para motores de dos tiempos para motores fueraborda refrigerados por agua, también conocido como aceite para fueraborda. No utilice aceite para motores de cuatro tiempos.

Para mezclar gasolina y aceite para motores de dos tiempos

Gasolina, litros	Aceite para motores de dos tiempos, litro
	2 % (50:1)
5	0,10
10	0,20
15	0,30
20	0,40

Galón estadounidense	Onza líquida EE. UU.
1	2 ½
2 1/2	6 ½
5	12 ½



AVISO: Los errores pequeños pueden influir drásticamente en la proporción de la mezcla cuando se mezclan cantidades pequeñas de combustible. Mida cuidadosamente la cantidad de aceite y asegúrese de obtener la mezcla correcta.

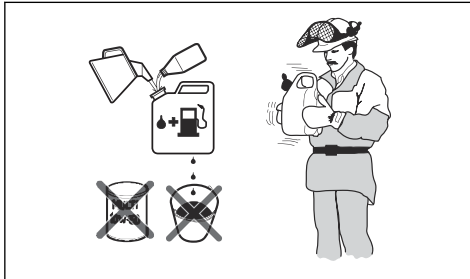

1. Llene la mitad de la cantidad de gasolina en un recipiente limpio para combustible.
2. Agregue la cantidad total de aceite.
3. Agite la mezcla de combustible.
4. Agregue la cantidad restante de gasolina al recipiente.
5. Agite cuidadosamente la mezcla de combustible.



AVISO: No mezcle el combustible durante más de 1 mes cada vez.

Para llenar el depósito de combustible



ADVERTENCIA: Para su seguridad, siga el procedimiento que se indica a continuación.

1. Detenga el motor y deje que se enfríe.
2. Limpie el área alrededor del tapón del depósito de combustible.

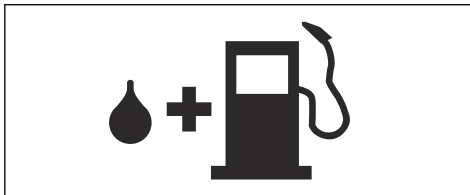

3. Agite el recipiente y asegúrese de que el combustible esté totalmente mezclado.
4. Retire lentamente la tapa del depósito de combustible para liberar la presión.
5. Llene el depósito de combustible.



AVISO: Asegúrese de que el depósito de combustible no esté demasiado lleno. El combustible se expande cuando se calienta.

6. Apriete bien la tapa del depósito de combustible cuidadosamente.
7. Limpie los derrames de combustible en el producto y los alrededores.
8. Antes de arrancarlo, aleje el producto 3 m/10' o más del área de recarga de combustible y de la fuente de combustible.

Tenga en cuenta: Para conocer la ubicación del depósito de combustible en el producto, consulte *Introducción en la página 20*.

Para arrancar el motor:

1. Coloque el producto sobre una superficie plana y estable. El equipo de corte no debe hacer contacto con el suelo.
2. Presione repetidas veces el bulbo de purga de aire hasta que el combustible comience a llenar el bulbo. No es necesario llenar completamente el bulbo de la purga de aire.

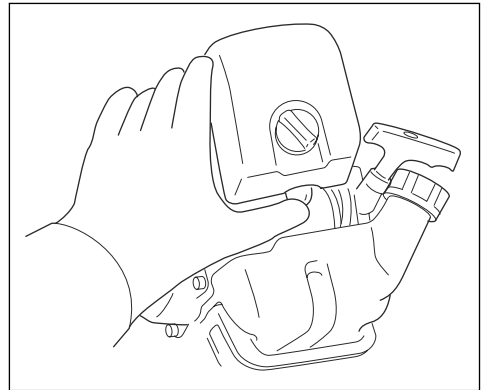

3. Mueva la válvula estranguladora a la posición de estrangulamiento.

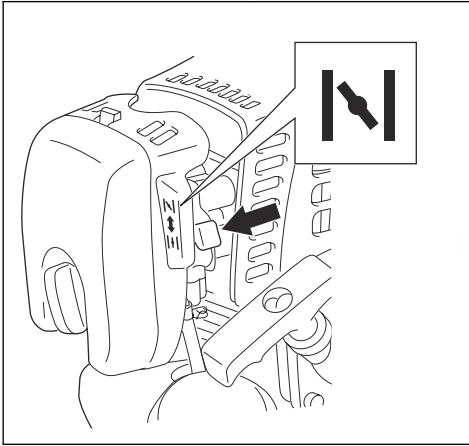

ADVERTENCIA: El equipo de corte comienza a girar inmediatamente cuando se arranca el motor con el estrangulador.

4. Mueva el interruptor start/stop a la posición MARCHA.

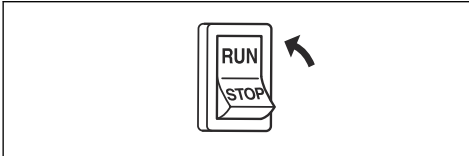

5. Mantenga el cuerpo del producto en el suelo con la mano izquierda.
6. Sujete la empuñadura de la cuerda de arranque con la mano derecha y el acelerador y bloqueo del acelerador con la mano izquierda.

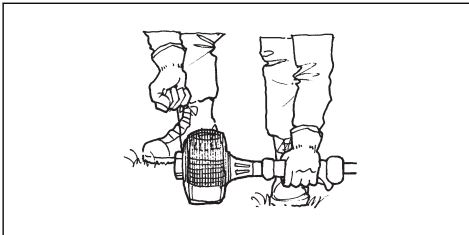

7. Tire lentamente de la cuerda de arranque con la mano derecha hasta sentir una resistencia.



ADVERTENCIA: No se enrolle la cuerda de arranque en la mano.

8. Tire de la cuerda de forma rápida y con fuerza. Tire de la cuerda de arranque nuevamente hasta que arranque el motor.



AVISO: No tire de la cuerda de arranque en toda su extensión y no suelte la empuñadura de la cuerda de arranque cuando esté completamente extendida. Esto puede provocar daños al producto.

9. Restablezca el estrangulador cuando el motor se encienda.
10. Accione el acelerador gradualmente cuando arranque el motor.
11. Asegúrese de que el motor funciona correctamente y deje que se caliente de 1 2 minutos antes de la operación.

Para detener el producto

- Presione el interruptor de detención para detener el motor.

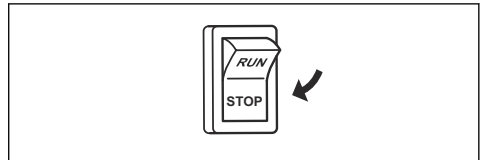

Lanzada de hoja

- Una lanzada de hoja es un movimiento repentino del producto hacia el lado, hacia delante o hacia atrás. Una lanzada de hoja sucede cuando la hoja para hierba golpea un objeto que no se puede cortar. En zonas donde no es fácil ver el material que se está cortando, el riesgo de lanzada de hoja aumenta.
- Cuando se produce una lanzada de hoja, existe el riesgo de que el producto o el usuario se salgan de su posición. Una hoja que se mueve puede golpear a los transeúntes, y existe un riesgo de lesiones.
- Si una hoja está doblada, tiene grietas, está rota o dañada, deséchela.
- Utilice una hoja afilada. El riesgo de lanzada de hoja aumenta cuando una hoja no está afilada.

Recorte de césped con cabezal de corte

Para recortar el césped

1. Sostenga el cabezal de corte inmediatamente sobre el nivel del suelo en un ángulo. No presione el hilo de la recortadora de césped contra este último.

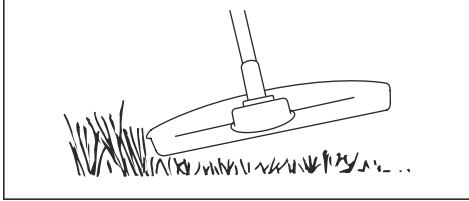

2. Disminuya la longitud del hilo de la recortadora entre 10 y 12 cm/4 y 4,75".
3. Disminuya el régimen del motor para reducir el riesgo de dañar las plantas.
4. Use una aceleración de un 80 % cuando corte el césped cerca de objetos.



Para barrer el césped

El flujo de aire del hilo giratorio de la recortadora puede usarse para eliminar el césped cortado de una zona.

1. Mantenga el cabezal de corte y el hilo de la recortadora paralelos al suelo y por sobre él.
2. Acelere al máximo.
3. Mueva el cabezal de corte de lado a lado y barra la hierba.



ADVERTENCIA: Limpie la cubierta del cabezal de corte cada vez que monte el nuevo hilo de la recortadora para evitar desestabilizaciones y vibraciones en los manillares. También realice una comprobación de las demás piezas del cabezal de corte y límpielo si es necesario.

Mantenimiento

Introducción



ADVERTENCIA: Lea detenidamente el capítulo de seguridad antes de realizar mantenimiento en el producto.

Programa de mantenimiento



ADVERTENCIA: Realice solo el mantenimiento y el servicio que se indican en este manual de usuario. Para realizar tareas de mantenimiento o de servicio que no están indicadas en este manual de usuario, consulte a su concesionario de servicio.

Mantenimiento	Diario	Una vez por semana	Una vez por mes
Limpie la superficie externa.	X		
Asegúrese de que el acelerador y el bloqueo del acelerador funcionen correctamente.	X		
Verifique el interruptor de detención para asegurarse de que funcione correctamente.	X		
Asegúrese de que el equipo de corte no gire en régimen de ralentí.	X		

Mantenimiento	Diario	Una vez por semana	Una vez por mes
Limpie el filtro de aire. Reemplace el filtro de aire si es necesario.	X		
Examine la protección del equipo de corte en busca de daños y grietas. Reemplace la protección si está golpeada o dañada.	X		
Revise el cabezal de corte en busca de daños y grietas. Reemplace el cabezal de corte si está dañado.	X		
Asegúrese de que las tuercas y los tornillos estén apretados.	X		
Examine el motor, el depósito de combustible y los conductos de combustible para determinar si hay fugas.	X		
Limpie el sistema de refrigeración.		X	
Examine el arranque y la cuerda de arranque en busca de daños.		X	
Examine los aisladores de vibraciones en busca de daños y grietas.		X	
Limpie el exterior de la bujía. Retírela y revise la distancia entre los electrodos. Ajuste la distancia entre los electrodos a la separación correcta. Consulte <i>Para examinar la bujía en la página 33</i> o cambie la bujía. Asegúrese de que la bujía está equipada con un regulador.		X	
Limpie el exterior del carburador y el espacio que lo rodea.		X	
Verifique el engranaje angulado para asegurarse de que está lleno $\frac{3}{4}$ con grasa. Llene el engranaje angulado con grasa especial RedMax si es necesario.		X	
Limpie o cambie la red apagachispas del silenciador (solo se aplica al silenciador sin catalizador).		X	X
Verifique si hay contaminación del filtro de combustible y si hay grietas u otros defectos en la manguera de combustible. Reemplace las piezas si es necesario.			X
Revise todos los cables y las conexiones.			X
Si es necesario cambiar el embrague, los muelles o el tambor de embrague, consulte a su concesionario de servicio.			X
Reemplace la bujía. Asegúrese de que la bujía está equipada con un regulador.			X

Para realizar tareas de mantenimiento en el silenciador

El silenciador reduce el nivel de ruido y dirige los gases de escape lejos del operador.



ADVERTENCIA: Los silenciadores se calientan mucho durante el régimen de ralentí y el funcionamiento, y se mantendrán calientes durante algún tiempo después de detener el producto. Tenga cuidado alrededor del silenciador para evitar quemaduras. Un silenciador caliente puede provocar un incendio.

2. Asegúrese de que el silenciador esté correctamente instalado y que no esté dañado.

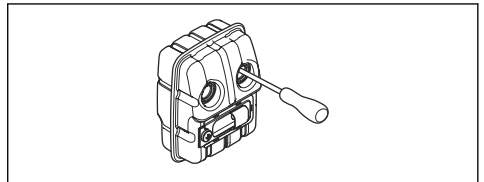

1. Detenga el producto y deje que se enfríe.

3. Quite la rejilla apagachispas.

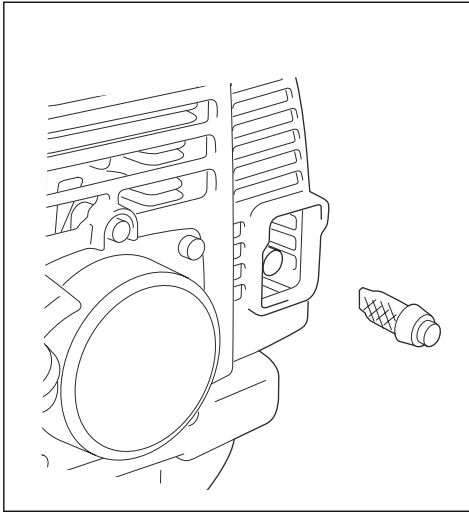

4. Limpie la rejilla apagachispas si está obstruida o reemplácela si está dañada.



AVISO: La rejilla apagachispas debe sustituirse si está dañada. Si debe usar una rejilla apagachispas en el área, asegúrese de no utilizar el producto si no tiene un apagachispas o si está dañado. Obedezca las normas locales y las instrucciones de mantenimiento.



AVISO: Si la rejilla apagachispas se obstruye con frecuencia, puede ser señal de que el rendimiento del catalizador está disminuyendo. Diríjase a su concesionario de servicio para examinar el silenciador. Una rejilla apagachispas obstruida producirá un sobrecalentamiento y causará daños en el cilindro y el pistón.

Para limpiar el sistema de refrigeración

El producto cuenta con un sistema refrigerante para mantener la temperatura de funcionamiento lo más baja posible.



AVISO: Un sistema refrigerante sucio o bloqueado produce el sobrecalentamiento de la máquina, lo que provoca daños en el pistón y el cilindro.

El sistema refrigerante cuenta con los siguientes componentes:

- Toma de aire en el motor de arranque
- Las aletas en el volante.
- Aletas de refrigeración en el cilindro

- Cubierta del cilindro (dirige el aire frío sobre el cilindro).
- Cubierta del silenciador
- Placa del silenciador
- Limpie los componentes del sistema refrigerante con un cepillo semanalmente o con mayor frecuencia en condiciones más ásperas.

Para examinar la bujía



AVISO: Utilice siempre el tipo de bujía recomendada. El tipo de bujía incorrecto puede causar daños en el producto.

- Examine la bujía si el motor tiene una potencia demasiado baja, no arranca fácilmente o no funciona correctamente al régimen de ralentí.
- Para disminuir el riesgo de material no deseado en los electrodos de la bujía, siga estas instrucciones:
 - a) Asegúrese de que el régimen de ralentí esté ajustado correctamente.
 - b) Asegúrese de que la mezcla de combustible es la correcta.
 - c) Asegúrese de que el filtro de aire esté limpio.
- Si la bujía está sucia, límpiela y asegúrese de que la distancia entre los electrodos sea la correcta, consulte *Datos técnicos en la página 37*.

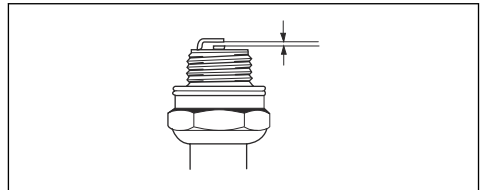

- Reemplace la bujía si es necesario.

Filtro de aire

Retire el polvo y la suciedad del filtro de aire para mantenerlo limpio y evitar los siguientes problemas:

- Fallas del carburador
- Problemas cuando se arranca el producto
- Pérdida de energía
- Aumento del desgaste de las piezas del motor
- Demasiado consumo de combustible

Para limpiar el filtro de aire



AVISO: Siempre se debe reemplazar un filtro de aire que está dañado, sucio o mojado con combustible.

Si utiliza un filtro de aire durante mucho tiempo, no se puede limpiar completamente. Sustituya el filtro de aire por uno nuevo a intervalos regulares.

1. Mueva la palanca del estrangulador hacia arriba, para cerrar la válvula estranguladora.

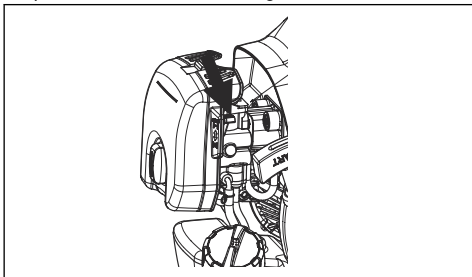

2. Quite la cubierta del filtro de aire y retire el filtro de aire.

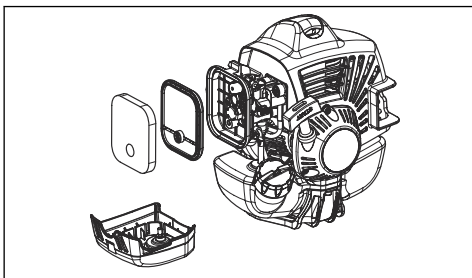

3. Limpie el filtro de aire con agua jabonosa caliente.
4. Reemplace el filtro de aire si está demasiado sucio para limpiarlo completamente. Siempre reemplace un filtro de aire dañado.
5. Limpie la superficie interior de la cubierta del filtro con aire comprimido o con un cepillo.
6. Examine la junta de goma para detectar si hay desgaste o daños. Reemplace la junta de goma si está dañada.
7. Asegúrese de que el filtro de aire esté seco antes de instalarlo.

Para ajustar el régimen de ralentí

Tenga en cuenta: Ajuste la velocidad de ralentí con el tornillo de ajuste de ralentí. El tornillo de ajuste de ralentí se identifica con una marca "T".

1. Asegúrese de que el filtro de aire esté limpio y que la cubierta del filtro esté instalada.
2. Encienda el producto y deje que el motor se caliente.
3. Realice uno de los pasos siguientes:
 - a) Si el motor se detiene frecuentemente en régimen de ralentí, gire el tornillo de ajuste de ralentí en el sentido de las agujas del reloj.
 - b) Si el equipo de corte gira a régimen de ralentí, gire el tornillo de ajuste de ralentí en el sentido contrario al de las agujas del reloj.

Tenga en cuenta: Consulte *Descripción general del producto* en la página 20 para conocer la ubicación del tornillo de ajuste de ralentí.

El régimen de ralentí es el correcto cuando el motor funciona correctamente en todas las posiciones. El régimen de ralentí debe ser inferior a la velocidad cuando el equipo de corte empieza a girar.



ADVERTENCIA: Si el equipo de corte no se detiene cuando ajusta el régimen de ralentí, comuníquese con su concesionario de mantenimiento más cercano. No utilice la máquina hasta que esté correctamente ajustada o reparada.

Tenga en cuenta: Consulte *Datos técnicos en la página 37* para conocer el régimen de ralentí recomendado.

Para examinar y ajustar el cable del acelerador

1. Examine el juego del cable del acelerador. El juego debe ser de 1 a 2 mm/0,4 a 0,8 in en el lado del carburador.

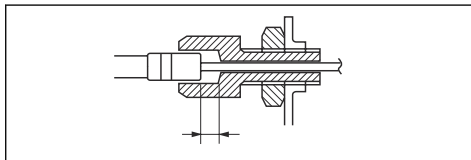

2. Si el juego no está correcto, ajuste el cable del acelerador con el ajustador del cable.

Afilado de la cuchilla para hierba y la hoja para hierba



ADVERTENCIA: Detenga el motor. Use guantes protectores.

- Para afilar correctamente la cuchilla para hierba o la hoja para hierba, consulte las instrucciones que se incluyen con el equipo de corte.
- Afíle todos los bordes de manera uniforme para mantener el equilibrio.
- Utilice una lima plana simple.

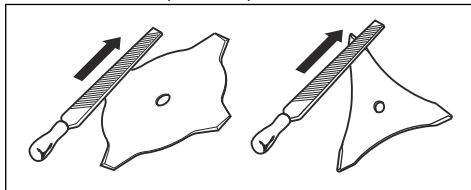



ADVERTENCIA: Siempre deseche una hoja que presente daños. No intente enderezar una hoja doblada o torcida ni volver a utilizarla.

Para limpiar el filtro de combustible y examinarlo

1. Quite la tapa del depósito de combustible (A).

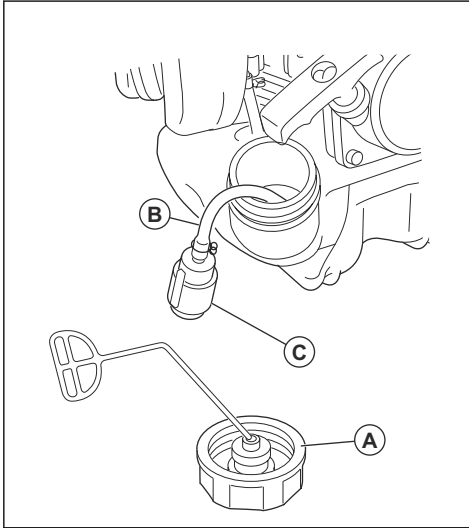

2. Saque la manguera de combustible (B) y el filtro de combustible (C) del depósito de combustible.

3. Revise si la manguera de combustible presenta grietas o fugas.
4. Examine la tapa del depósito de combustible y el filtro de combustible en busca de obstrucciones.
5. Limpie el filtro de combustible con un cepillo. Reemplace el filtro de combustible si no se puede limpiar completamente.
6. Coloque el filtro de combustible y la manguera de combustible en el depósito de combustible.
7. Instale la tapa del depósito de combustible.

Engranaje angulado

Durante su fabricación, el engranaje angulado se llena con una cantidad suficiente de grasa. Pero, antes de utilizar la máquina, asegúrese de que el engranaje angulado esté lleno 3/4 con grasa. Utilice la grasa especial de RedMax.

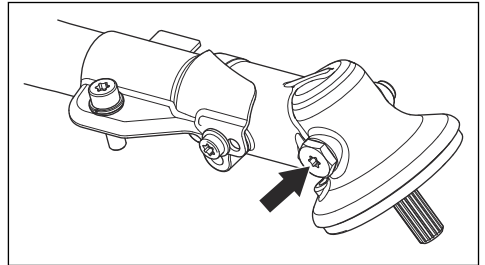

Normalmente, no es necesario cambiar la grasa en el engranaje angulado, excepto si se realizan reparaciones.

Solución de problemas

El motor no arranca

Verificar	Causa posible	Procedimiento
Interruptor de detención	El interruptor de detención está en la posición de detención.	Mueva el interruptor de detención hacia la posición de arranque.
Ganchos de arranque	Los ganchos de arranque no se pueden mover libremente.	Retire la cubierta del arranque y limpie alrededor de los ganchos de arranque. Permita que un taller de servicio aprobado lo ayude.
Depósito de combustible	Tipo de combustible incorrecto	Vacíe el depósito de combustible y llénelo con combustible correcto.

Verificar	Causa posible	Procedimiento
Bujía	La bujía está sucia o mojada.	Asegúrese de que la bujía esté limpia y seca.
	La distancia entre los electrodos de la bujía es incorrecta.	Limpie la bujía. Asegúrese de que la distancia entre los electrodos sea la correcta. Asegúrese de que la bujía está equipada con un supresor.
		Consulte los datos técnicos para comprobar la distancia entre los electrodos.
	La bujía está floja.	Ajuste la bujía.

El motor arranca, pero se detiene de nuevo.

Verificar	Causa posible	Procedimiento
Depósito de combustible	Tipo de combustible incorrecto	Vacíe el depósito de combustible y rellénelo con el combustible correcto.
Filtro de aire.	El filtro de aire está obstruido.	Limpie el filtro de aire.

Transporte, almacenamiento y eliminación de residuos

Transporte y almacenamiento

- Almacene y transporte el producto y el combustible de manera que no exista riesgo de fugas ni de que los humos entren en contacto con chispas o llamas abiertas, por ejemplo, de máquinas eléctricas, motores eléctricos, relés/conmutadores eléctricos o calderas.
- Cuando almacene y transporte combustible, siempre use los contenedores aprobados para este fin.
- Si se almacena el producto durante largos períodos, se debe vaciar el depósito de combustible. Comuníquese con su estación local de combustible para averiguar dónde puede deshacerse del exceso de combustible. Drene el tanque en los depósitos apropiados y en un área bien ventilada.
- Asegúrese de que el producto esté limpio y de que se realice un mantenimiento completo antes de almacenarlo a largo plazo.
- La protección para transportes siempre debe instalarse en el equipo de corte cuando el producto se transporta o está almacenado.

- Asegure el producto durante el transporte.
- Con el fin de evitar arranques accidentales del motor, el sombrerete de bujía siempre debe quitarse durante un almacenamiento a largo plazo si el producto no será supervisado cuidadosamente y cuando realice todos los trabajos de servicio previstos.
- Deje que el producto se enfríe antes de almacenarlo.

Eliminación

- Respete las normas locales y las reglas aplicables.
- Deseche todos los productos químicos, como el combustible o el aceite del motor, en un centro de servicio o en un sitio adecuado para tal propósito.
- Deseche el producto en un lugar aprobado o envíelo a RedMax para su eliminación.

Datos técnicos

	BCZ3050S	BCZ3050SW	BCZ3060TS
Motor			
Cilindrada, cm ³ /pulg. cúb	29,5/1,8	29,5/1,8	29,5/1,8
Régimen de ralentí, rpm	3000	3000	3000
Velocidad máxima recomendada, rpm	11500	11500	11500
Potencia máx. del motor, según la norma ISO 8893, kW/hp a rpm	1,0/1,4 a 8500	1,0/1,4 a 8500	1,0/1,4 a 8500
Silenciador con catalizador	Sí	Sí	Sí
Velocidad de eje de salida, rpm	7870	7870	6000
Sistema de encendido			
Bujía	NGK CMR7H-10	NGK CMR7H-10	NGK CMR7H-10
Distancia entre los electrodos, mm/pulg.	0,95/0,37	0,95/0,37	0,95/0,37
Combustible y sistema de lubricación			
Capacidad del depósito de combustible, l/ pinta EE. UU.	0,72/1,52	0,72/1,52	0,72/1,52
Peso			
Peso, kg/lb	5,49/12,1	5,79/12,76	5,37/11,81

Accesorios

Los accesorios utilizados en combinación con los cabezales especificados han sido sometidos a evaluaciones según los requisitos de seguridad ANSI B175.3-2013 para recortadoras de césped y quita

arbustos. Underwriters Laboratories Inc. (UL) realizó las evaluaciones de las combinaciones y tienen sus correspondientes homologaciones.

Accesorios aprobados	Tipo	Número de artículo
Cabezal de corte	PT104 plus	501 13 67-01

Se recomienda utilizar los accesorios en combinación con los cabezales especificados, y han sido sometidos a evaluaciones para satisfacer las normas de exigencia

de seguridad ISO y EN por el Instituto Sueco de Pruebas de Maquinaria (Swedish Machinery Testing Institute).

DECLARACIÓN DE GARANTÍA DEL CONTROL DE EMISIONES DE VAPORES Y DE ESCAPE CONFORME A LA NORMATIVA DE CALIFORNIA, LA NORMATIVA FEDERAL DE LOS ESTADOS UNIDOS Y LA NORMATIVA DE CANADÁ

DERECHOS Y OBLIGACIONES DE LA GARANTÍA

La Junta de Recursos del Aire de California (CARB, del inglés California Air Resources Board), la Agencia de Protección Medioambiental de EE. UU. (EPA, del inglés

Environmental Protection Agency), el ministerio de Medioambiente y Cambio Climático de Canadá Husqvarna Professional Products, inc. se complacen en profundizar sobre la garantía del sistema de control de emisiones de vapores y de escape ("emisiones") para 2020-2021 motores pequeños para todoterreno*. En el estado de California, los nuevos equipos que utilizan motores pequeños para todoterreno se deben diseñar, construir y equipar conforme a las estrictas normas de control de emisiones contaminantes del Estado. Husqvarna Professional Products, inc. debe proporcionar una garantía para el sistema de control de emisiones del motor pequeño para todoterreno por los períodos que se indican a continuación, siempre que no haya ningún abuso, negligencia ni mantenimiento incorrecto del motor pequeño para todoterreno o del equipo que pueda provocar la falla del sistema de control de emisiones. El sistema de control de emisiones puede incluir piezas como un carburador o un sistema de inyección de combustible, un sistema de encendido, un catalizador, depósitos de combustible, tuberías de combustible (para combustible líquido y vapores de combustible), tapones de combustible, válvulas, depósitos, filtros, abrazaderas y otros componentes asociados. Además, puede incluir mangueras, correas, conectores y otros montajes relacionados con las emisiones. Cuando exista una condición cubierta por la garantía, Husqvarna Professional Products, inc. reparará el motor de pequeña cilindrada para todoterreno sin costo, incluido el diagnóstico, las piezas y la mano de obra.

COBERTURA DE LA GARANTÍA DEL FABRICANTE

El sistema de control de emisiones de vapores y de escape del motor pequeño para todoterreno tiene una garantía de dos años. Si alguna de las piezas del motor de pequeña cilindrada para todoterreno relacionada con las emisiones tiene una falla, Husqvarna Professional Products, inc. reparará o reemplazará la pieza.

RESPONSABILIDADES DE GARANTÍA DEL PROPIETARIO

- Como propietario del motor pequeño para todoterreno, usted es responsable de la ejecución del mantenimiento necesario que se detalla en el manual del propietario. Husqvarna Professional Products, inc. recomienda que conserve todos los recibos que cubran el mantenimiento del motor pequeño para todoterreno; sin embargo, Husqvarna Professional Products, inc. no puede negar la cobertura de la garantía solo por la falta de recibos o porque no pueda garantizar la realización de todo el mantenimiento programado.
- No obstante, como propietario del motor de pequeña cilindrada para todoterreno debe saber que Husqvarna Professional Products, inc. puede negar la cobertura de la garantía si dicho motor o una de sus piezas falló como resultado del abuso, negligencia o mantenimiento incorrecto, o modificaciones no aprobadas.
- Usted es responsable de llevar el motor de pequeña cilindrada para uso fuera de carretera a un

concesionario de servicio Husqvarna Professional Products, inc. autorizado lo antes posible en cuanto surja un problema. Las reparaciones bajo garantía se deben realizar dentro de un tiempo razonable que no supere los 30 días. Si tiene preguntas acerca de los derechos y las responsabilidades que implica esta garantía, debe comunicarse con Husqvarna Professional Products, inc. en EE. UU. al 1-800-487-5951, en CANADÁ al 1-800-805-5523 o enviar un correo electrónico a emissions@husqvarnagroup.com o warranty@hqp-emissions.com.

FECHA DE INICIO DE LA GARANTÍA

El período de garantía comienza en el momento en que se entrega el motor o equipo al comprador final.

EXTENSIÓN DE LA COBERTURA

Husqvarna Professional Products, inc. le garantiza al comprador final y a cualquier comprador posterior que el motor, así como el equipo, se diseñaron, construyeron y equiparon para que cumplan con las normativas pertinentes adoptadas por la CARB y la EPA, y que está libre de defectos en cuanto a materiales y mano de obra que causen la falla de una pieza cubierta por la garantía durante un período de dos años.

ELEMENTOS CON COBERTURA

REPARACIÓN O REEMPLAZO DE PIEZAS: La reparación o el reemplazo de cualquier pieza defectuosa en garantía se realizará sin cargo para el propietario en un taller de servicio autorizado. El propietario puede elegir el taller de reparación o una persona que realice los servicios de mantenimiento, reemplazo o reparación de los dispositivos y sistemas de control de emisiones, con excepción de las reparaciones y el reemplazo detallados en esta garantía de control de emisiones. Sin embargo, Husqvarna Professional Products, inc. recomienda que un taller de servicio autorizado de la marca realice todos los servicios de mantenimiento, reemplazo y reparación de los dispositivos y sistemas de control de emisiones.

IMPORTANTE: Este producto cumple con la normativa Fase 3 de la EPA (Environmental Protection Agency, Agencia de Protección Medioambiental) de EE. UU. referente a emisiones de escape y evaporación. Para garantizar el cumplimiento de la EPA Fase 3 de EE. UU. y con las regulaciones de la Junta de Recursos del Aire de California (California Air Resources Board) y del ministerio de Medioambiente y Cambio Climático de Canadá (Environment and Climate Change Canada), recomendamos utilizar únicamente piezas de repuesto originales de la marca del producto. El uso de piezas de repuesto que no cumplan con esta norma es una violación de las leyes federales y estatales.

PERÍODO DE GARANTÍA: Cualquier pieza cubierta por la garantía que no esté programada para reemplazo como mantenimiento necesario, o que esté programada solo para una inspección regular al efecto de "reparación o reemplazo según sea necesario", contará con una garantía de 2 años (o la duración establecida

en la garantía del producto, lo que sea mayor) desde la fecha de compra del comprador original. Toda pieza que esté programada para su sustitución como parte del mantenimiento necesario estará garantizada por el período hasta la primera sustitución programada de la pieza. Cualquier pieza reparada o sustituida en conformidad con la garantía debe estar garantizada durante el lapso restante del período.

DIAGNÓSTICO: No se aplicarán tarifas por los trabajos de diagnóstico que lleven a determinar que una pieza bajo garantía se encuentra de hecho defectuosa, siempre y cuando dicho trabajo de diagnóstico se realice en un taller de servicio autorizado de la marca.

OTROS DAÑOS: Husqvarna Professional Products, inc. reparará los daños a otros componentes del motor causados por la falla de una pieza garantizada que aún se encuentre cubierta por la garantía.

LISTADO DE PIEZAS DE EMISIONES CUBIERTAS POR LA GARANTÍA

1. Carburador y piezas de admisión o sistemas de inyección de combustible.
2. Filtro de aire y filtro de combustible, cubiertos hasta el programa de mantenimiento.
3. Bujía, cubierta hasta el programa de mantenimiento.
4. Módulo de ignición.
5. Silenciadores con catalizadores y colectores de escape.
6. Depósito de combustible, tuberías de combustible (para combustible líquido y vapores de combustible), tapón de combustible, depósito de carbono y válvulas de seguridad o antiderrame, según corresponda**.
7. Controles electrónicos, y válvulas e interruptores susceptibles al tiempo, la temperatura y la succión.
8. Mangueras, conectores y montajes.
9. Todos los otros componentes cuya falla aumentaría las emisiones de vapores y de escape del motor de cualquier contaminante reglamentado, como se establece en la siguiente sección:
 - En el caso del estado de California, consulte el California Code of Regulation (Código de Regulaciones de California) 13 CCR §2405(d) y 2760(d).
 - Para los Estados Unidos y Canadá, consulte el US Federal Code of Regulations (Código de disposiciones federales de los Estados Unidos), 40 C.F.R 1068, Anexo I (III).

ELEMENTOS SIN COBERTURA

Las fallas causadas por abuso, negligencia, modificaciones no aprobadas, mal uso o mantenimiento incorrecto no están cubiertas por la garantía.

AÑADIDURAS O PIEZAS MODIFICADAS: No pueden utilizarse las añadiduras o piezas modificadas no exentas por la CARB o la EPA. La utilización de añadiduras o de piezas modificadas no exentas podrá servir de fundamento para anular una reclamación de

garantía. Husqvarna Professional Products, inc. no será responsable de las fallas de garantía de las piezas garantizadas provocadas por el uso de complementos o piezas modificadas no exentas.

CÓMO PRESENTAR UNA RECLAMACIÓN

Si tiene preguntas relacionadas con sus derechos y responsabilidades de la garantía, deberá comunicarse con su concesionario de servicio autorizado más cercano o llamar a Husqvarna Professional Products, inc. en EE. UU. al 1-800-487-5951, en CANADÁ al 1-800-805-5523 o enviar un correo electrónico a emissions@husqvarnagroup.com o warranty@hpp-emissions.com.

DÓNDE OBTENER SERVICIOS DE LA GARANTÍA

Las reparaciones o los servicios de la garantía se brindan a través de todos los talleres de servicio autorizados de Husqvarna Professional Products, inc.. Si el taller de servicio autorizado más cercano se encuentra a más de 160 kilómetros (100 millas) de su ubicación, Husqvarna Professional Products, inc. se encargará de organizar y pagar los costos de envío al taller de servicio autorizado de la marca, y desde este, o dispondrá un servicio de garantía en conformidad con las normativas correspondientes.

MANTENIMIENTO, REEMPLAZO Y REPARACIÓN DE PIEZAS RELACIONADAS CON EL CONTROL DE EMISIONES

Cualquier pieza para sustituir una defectuosa puede utilizarse en cualquier mantenimiento o reparación bajo garantía y deben proporcionarse al propietario sin cargo. Dicho uso no reducirá las obligaciones de la garantía por parte del fabricante.

DECLARACIÓN DE MANTENIMIENTO

El propietario es responsable de la realización de todo el mantenimiento requerido, según se establece en el manual del propietario.

* El año del modelo actual y subsiguiente se actualizará anualmente en la declaración de garantía proporcionada al consumidor. Por ejemplo, en el año del modelo 2012, se especificará 2012-2013.

** Piezas de emisiones evaporativas.

Table des matières

Introduction.....	40	Données techniques.....	57
Sécurité.....	42	Accessoires.....	57
Montage.....	46	DÉCLARATION DE GARANTIE DU SYSTÈME DE CONTRÔLE DES ÉMISSIONS D'ÉCHAPPEMENT ET D'ÉVAPORATION CONFORME AUX EXIGENCES LÉGALES DES ÉTATS-UNIS, DE LA CALIFORNIE ET DU CANADA..	57 0
Fonctionnement.....	48		
Entretien.....	51		
Dépannage.....	55		
Transport, entreposage et mise au rebut.....	56		

Introduction

Description du produit

Le produit est un coupe-herbe/taille-haie avec un moteur à combustion.

Le travail est constamment en cours pour augmenter votre sécurité et l'efficacité pendant l'utilisation. Pour obtenir de plus amples renseignements, communiquer avec votre centre de services.

les différents types de végétation. Ne pas utiliser le produit pour des tâches autres que la coupe d'herbe. Utiliser une lame à herbe ou une tête de désherbage pour couper l'herbe.

Remarque : L'utilisation de l'appareil peut être soumise à des réglementations nationales ou locales. Respecter les réglementations en vigueur.

Utilisation prévue

Le produit peut être utilisé avec une lame de scie, une lame à herbe ou une tête de désherbage pour couper

Présentation du produit

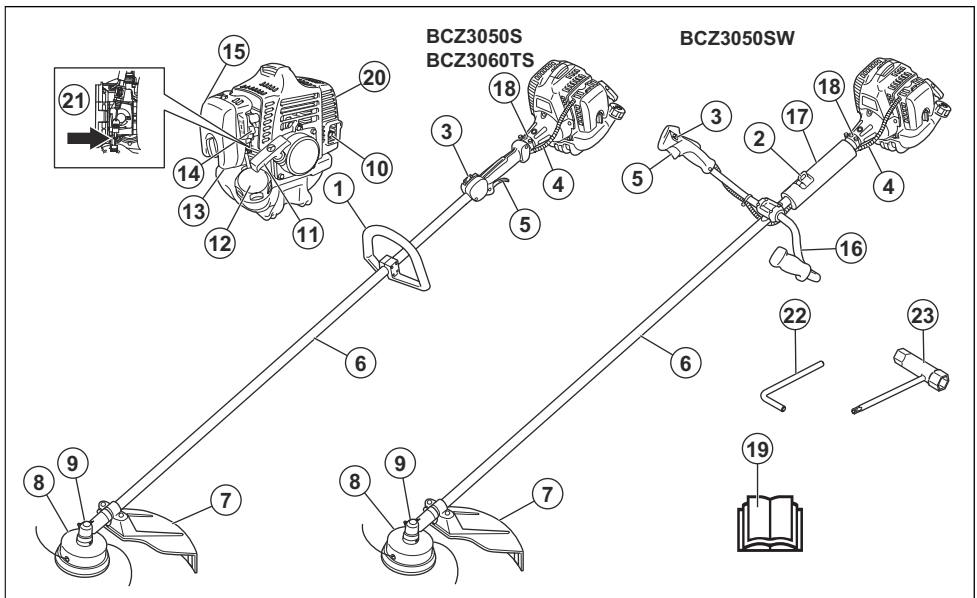

1. Poignée en boucle

2. Point de suspension

3. Interrupteur d'arrêt
4. Câble d'accélération
5. Gâchette d'accélération
6. Arbre
7. Dispositif de protection de l'outil de coupe
8. Tête de coupe
9. Pignon conique
10. Pare-étincelles
11. Corde du lanceur
12. Réservoir de carburant
13. Pompe de purge d'air
14. Volet de départ
15. Couvercle du filtre à air
16. Guidon
17. Protège-hanche
18. Système antivibrations
19. Manuel d'utilisation
20. Silencieux
21. Vis de réglage du ralenti
22. Clé hexagonale
23. Clé à usages multiples

immédiatement. L'appareil peut couper des parties corporelles.



Étrangleur en position ouverte.



Étrangleur en position fermée.



Mélange d'essence et d'huile pour moteur à deux-temps.



Maintenir une distance de sécurité d'au moins 15 m avec d'autres personnes ou des animaux.

yyyywwxxxx

La plaque signalétique indique le numéro de série. **yyyy** représente l'année de production, **ww** indique la semaine de production.

Symboles figurant sur le produit



AVERTISSEMENT! Ce produit peut être dangereux et causer des blessures très graves, ou même mortelles, à l'utilisateur et à d'autres personnes. Faire attention et utiliser le produit correctement.



Avant d'utiliser la tondeuse, lire attentivement le manuel d'utilisation et veiller à bien comprendre les directives.



Utiliser des gants de protection homologués.



Utiliser des bottes antidérapantes robustes.



Utiliser un casque de protection, un dispositif de protection pour les oreilles et des lunettes de protection homologués.



Faites attention au rebond.



Il existe un risque de rebond si l'outil de coupe touche un objet qu'il ne coupe pas

Remarque : Les autres symboles et autocollants apposés sur le produit se rapportent aux exigences en matière de certification pour certains marchés.

EPA

Un autocollant de contrôle des émissions se trouve sur le moteur.



*1 : L'année sera modifiée chaque année de fabrication.

*2 : Les initiales seront modifiées chaque année de fabrication.

*3 : SP : Réservoir étanche en PEHD ou PE.

Proposition 65 de la Californie

ATTENTION!

Les émissions du moteur de cet outil contiennent des produits chimiques qui, d'après l'État de Californie, peuvent causer le cancer, des malformations congénitales ou autre danger pour la reproduction

Canada EMC

Ce système d'allumage par étincelle de véhicule est conforme à la norme NMB-002 du Canada.

Responsabilité concernant le produit

Comme indiqué dans les lois en vigueur sur la responsabilité concernant les produits, nous ne serons pas tenus responsables des dommages que notre produit causerait dans les situations suivantes :

- Le produit n'est pas réparé de façon adéquate.
- Le produit est réparé avec des pièces qui ne sont pas fournies ou homologuées par le fabricant.
- Le produit comprend un accessoire qui n'est pas fourni ou homologué par le fabricant.
- Le produit n'est pas réparé par un centre de service après-vente agréé ou par une autorité homologuée.

Sécurité

Définitions relatives à la sécurité

Les définitions ci-dessous indiquent le niveau de gravité pour chaque mot signal.



AVERTISSEMENT: Blessures aux personnes.



MISE EN GARDE : Dommages causés à l'outil.

Remarque : Cette information facilite l'utilisation de l'outil.

Consignes générales de sécurité



AVERTISSEMENT: Lire les messages d'avertissement qui suivent avant d'utiliser l'outil.

- Ne pas modifier le produit sans l'approbation du fabricant et utiliser toujours des accessoires d'origine. Les modifications et les accessoires non autorisés peuvent engendrer des blessures graves ou la mort de l'utilisateur ou d'autres personnes.
- L'intérieur du silencieux contient des produits chimiques pouvant être cancérigènes. Ne pas toucher le silencieux s'il est endommagé.
- Ce produit produit un champ électromagnétique pendant le fonctionnement, ce qui peut provoquer des interférences avec les implants médicaux. Cela peut provoquer des blessures graves, voire la mort. Parler à votre médecin et au fabricant de l'implant avant d'utiliser l'outil.

- Ne pas toucher la bougie d'allumage ou le fil de la bougie lorsque le moteur est en marche. Risque de décharge électrique.
- Il se peut que votre garantie ne soit pas approuvée pour les dommages causés par des accessoires ou des pièces de rechange qui ne sont pas approuvés.

Consignes de sécurité pour l'assemblage



AVERTISSEMENT: Lire les messages d'avertissement qui suivent avant d'utiliser l'appareil.

- Débrancher le chapeau de bougie de la bougie d'allumage avant d'assembler le produit.
- Utiliser des gants de protection homologués.
- S'assurer d'assembler adéquatement le couvercle et l'arbre avant de démarrer le moteur.
- Le disque d'entraînement et la bride de support doivent s'engager correctement dans le trou central de l'équipement de coupe. Un équipement de coupe mal fixé peut provoquer des blessures graves, voire mortelles, pour l'opérateur ou d'autres personnes.
- Pour utiliser le produit en toute sécurité et éviter toute blessure à l'opérateur ou à d'autres personnes, toujours fixer correctement le produit au harnais.

Consignes de sécurité pour l'utilisation



AVERTISSEMENT: Lire les messages d'avertissement qui suivent avant d'utiliser l'appareil.

- Ce produit peut être dangereux et causer des blessures très graves, ou même mortelles, à l'utilisateur et à d'autres personnes. Faire attention et utiliser le produit correctement.

- S'assurer de bien comprendre la différence entre la coupe d'herbe et le taillage de l'herbe.
- En cas de doute sur la marche à suivre pour utiliser le produit, toujours s'adresser à un professionnel ou à un centre de réparation agréé. Ne pas effectuer des tâches lorsqu'on a des appréhensions.
- Ne pas utiliser un outil défectueux. Effectuer les vérifications de sécurité et l'entretien conformément aux instructions présentées dans le manuel de l'opérateur. Tous les autres travaux d'entretien doivent être effectués par du personnel d'entretien agréé.
- Installer tous les couvercles, protections, poignées et autres pièces avant utilisation. Pour éviter tout risque d'électrocution, s'assurer que le chapeau de bougie et le câble d'allumage ne sont pas endommagés.
- Ne pas utiliser l'outil si vous êtes fatigué, malade ou sous l'emprise de l'alcool ou d'une drogue. Ces conditions peuvent diminuer votre vision, votre jugement ou votre coordination.
- Ne pas utiliser le produit par mauvais temps (brouillard, pluie, vents violents et froid intense). Travailler par mauvais temps peut provoquer une fatigue et des conditions dangereuses.
- Ne pas laisser les enfants utiliser le produit ou s'en approcher. Le produit est doté d'un mécanisme à ressort sur l'interrupteur marche/arrêt qui peut être démarré par un enfant. Cela peut provoquer des blessures graves, voire la mort. Toujours retirer le chapeau de bougie lorsque le produit n'est pas utilisé.
- Maintenir une distance de sécurité d'au moins 15 m avec d'autres personnes ou des animaux. Si des personnes ou des animaux s'approchent à moins de 15 m, arrêter le produit. Éloigner le produit des personnes, des animaux, des fenêtres ouvertes et d'autres objets.
- S'assurer qu'on peut se déplacer et garder une position stable. Ne pas trop se pencher vers l'avant. Vérifier la zone de travail pour détecter d'éventuels obstacles tels que des pierres. Faire attention lors de l'utilisation du produit dans une pente.
- Toujours tenir l'appareil des deux mains. Tenir l'outil sur le côté droit du corps et tenir l'outil de coupe sous la taille de l'utilisateur.
- Arrêter le moteur avant de passer à une autre zone de travail. Utiliser le fourreau de transport.
- Ne pas placer le produit sur le sol quand le moteur est en marche.
- Arrêter le moteur et l'outil de coupe avant de retirer les matériaux sur l'axe de lame. Laisser refroidir le renvoi d'angle. Risque de blessures très graves.
- Faire preuve de prudence à l'égard des projections d'objets. Ne jamais se pencher au-dessus du dispositif de protection de l'outil de coupe. Des pierres, des débris, etc. peuvent être projetés dans vos yeux, causant la cécité ou des blessures graves.
- Toujours arrêter le moteur avant de nettoyer l'outil.
- Ramener le moteur au régime de ralenti après chaque utilisation. De longues périodes à plein régime sans charge peuvent causer de graves dommages au moteur.
- Rester attentif aux appels ou cris d'avertissement lors de l'utilisation de protecteurs d'oreilles. Toujours enlever le dispositif de protection pour les oreilles dès que le moteur s'arrête.
- Une vibration trop importante peut endommager la circulation ou le système nerveux. Parler à un médecin en cas de symptômes suivants : engourdissement, perte de sensibilité, fourmillement, picotement, douleur, faiblesse musculaire, décoloration de la peau au niveau des doigts, des mains ou des poignets.
- Tenir toute partie du corps à l'écart de l'outil de coupe et des surfaces chaudes.

Équipement de protection personnelle



AVERTISSEMENT: Lire les messages d'avertissement qui suivent avant d'utiliser l'appareil.

- Utiliser un équipement de protection personnelle homologué lors de l'utilisation du produit. Cet équipement de protection personnelle n'élimine pas complètement les risques de blessures, mais il peut en réduire la gravité. Pour obtenir de plus amples renseignements, communiquer avec votre concessionnaire.
- Porter un casque de protection.
- Utiliser un dispositif de protection homologué pour les oreilles. L'exposition prolongée au bruit peut causer des lésions auditives permanentes.
- Utiliser un dispositif de protection homologué pour les yeux. Porter également des lunettes de protection homologuées en cas d'utilisation d'une visière. Les lunettes de protection homologuées doivent être conformes à la norme ANSI Z87.1 aux États-Unis ou à la norme EN 166 dans les pays de l'Union européenne.
- Utiliser des gants de protection pendant l'utilisation et l'entretien.
- Utiliser des bottes de protection ou des chaussures avec semelles antidérapantes.
- Utiliser des vêtements faits de tissus résistants. Vos vêtements doivent être ajustés, mais ne doivent pas limiter vos mouvements. Utiliser un pantalon long et garder les cheveux derrière les épaules. Ne pas porter de bijoux et de chaussures ouvertes.
- Maintenir l'équipement de premiers secours à proximité.

Outil de coupe



AVERTISSEMENT: L'équipement de coupe ne doit pas tourner lorsque vous travaillez dessus. Assurez-vous que le moteur s'est

arrêté. Déposer le chapeau de bougie avant d'intervenir sur l'équipement de coupe.



AVERTISSEMENT: Vérifier que l'outil de coupe n'est pas endommagé. Un équipement de coupe endommagé peut provoquer des accidents. Remplacer un équipement de coupe endommagé.



AVERTISSEMENT: Utiliser l'équipement de coupe approprié. Utiliser l'équipement de coupe uniquement si tous les dispositifs de protection sont en place. Se reporter à la section *Accessoires à la page 57* pour plus de détails.

Équipement de coupe

- La tête de désherbage est utilisée pour couper l'herbe.
- La lame est utilisée pour couper de l'herbe épaisse.
- Une lame mal affûtée ou endommagée augmente les risques d'accident. Garder les dents de la lame correctement affûtées. Pour l'affûtage, respecter les instructions dans *Pour affûter le couteau et la lame à herbe à la page 54* et utiliser le gabarit de lime recommandé.

Dispositifs de sécurité sur l'outil



AVERTISSEMENT: Lire les messages d'avertissement qui suivent avant d'utiliser l'outil.

Cette section décrit l'équipement de sécurité du produit, son but et la façon d'en effectuer les inspections et l'entretien afin de s'assurer qu'il fonctionne correctement. Voir les instructions à la section *Présentation du produit à la page 40* pour savoir où se trouvent ces pièces sur votre produit.

La durée de vie du produit peut être réduite et le risque d'accident peut augmenter si l'entretien de la machine n'est pas effectué correctement et si l'entretien ou les réparations ne sont pas effectués de façon professionnelle. Pour obtenir de plus amples informations, veuillez communiquer avec votre concessionnaire le plus proche.



AVERTISSEMENT: N'utilisez jamais un produit dont les composants de sécurité sont défectueux. L'équipement de sécurité du produit doit être inspecté et entretenu selon les directives de la présente section. Si une inspection de la machine détecte une panne, communiquez avec un atelier spécialisé pour réparation.



MISE EN GARDE : Tous les travaux de réparation nécessitent une formation spéciale. Ceci concerne particulièrement l'équipement de sécurité de la machine. Si les contrôles suivants ne donnent pas un résultat positif, vous devez communiquer avec un atelier spécialisé. L'achat de l'un de nos produits offre à l'acheteur la garantie d'un service et de réparations qualifiés. Si le détaillant qui vous a vendu la machine n'est pas un centre de service agréé, demandez-lui l'adresse de l'atelier spécialisé le plus proche.

Pour vérifier le verrouillage de la gâchette d'accélération

Le dispositif de verrouillage de la gâchette de l'accélérateur empêche tout fonctionnement accidentel de la gâchette de l'accélérateur.

1. Appuyer sur le dispositif de verrouillage de la gâchette d'accélération (A) et s'assurer que la gâchette de l'accélérateur est relâchée (B).

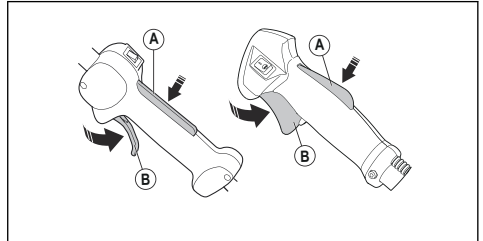

2. Relâcher le dispositif de verrouillage de la gâchette et s'assurer que la gâchette de l'accélérateur est verrouillée en position de ralenti.

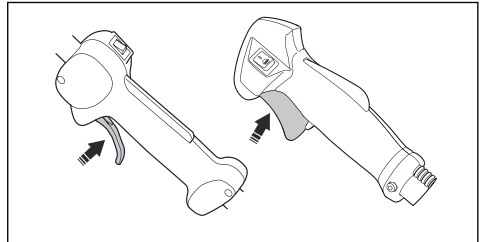

3. Appuyer sur le dispositif de verrouillage de la gâchette de l'accélérateur et s'assurer qu'il retourne à sa position initiale lorsqu'on le relâche.

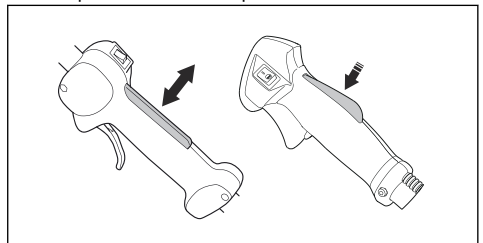

- Vérifier que la gâchette d'accélération et son dispositif de verrouillage bougent librement et que les ressorts de retour fonctionnent correctement.

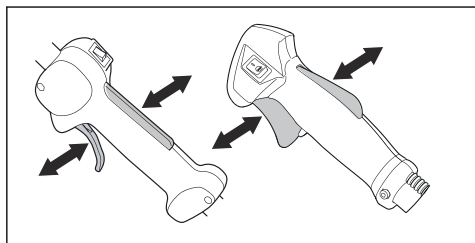

- Démarrer le produit et le lancer à plein régime. Se reporter à la section *Démarrage du moteur* à la page 49.
- Relâcher la gâchette de l'accélérateur et s'assurer que l'outil de coupe s'arrête. Si l'outil de coupe tourne alors que l'accélérateur est en position de ralenti, vérifier les réglages du carburateur. Se reporter à la section *Réglage du régime de ralenti* à la page 54.

Pour vérifier l'interrupteur d'arrêt

- Démarrer le moteur.
- Déplacer l'interrupteur d'arrêt en position d'arrêt et s'assurer que le moteur s'arrête. Pour connaître l'emplacement de l'interrupteur d'arrêt sur votre produit, se reporter à *Présentation du produit* à la page 40.



AVERTISSEMENT: L'interrupteur revient automatiquement à la position de démarrage. Afin d'éviter tout démarrage accidentel, retirer le chapeau de bougie lors de l'assemblage de l'outil ou de l'entretien.

Vérification du dispositif de protection de l'outil de coupe

Le dispositif de protection de l'outil de coupe permet d'éviter des blessures provoquées par des objets projetés en direction de l'opérateur. Il empêche également de subir des blessures en cas de contact avec l'outil de coupe. Pour connaître l'emplacement du dispositif de protection de l'outil de coupe sur votre produit, se reporter à *Présentation du produit* à la page 40.

- Effectuer une inspection visuelle pour détecter d'éventuels dommages, par exemple des fissures.
- Remplacer le dispositif de protection de l'unité de coupe s'il est endommagé.

Pour vérifier le système antivibrations



AVERTISSEMENT: L'utilisation d'un fil mal enroulé ou d'un outil de coupe inadéquat augmente le niveau de vibrations.

Le système anti-vibrations réduit les vibrations entre le moteur et l'arbre, ce qui facilite l'utilisation. Se reporter à la section *Présentation du produit* à la page 40 pour voir l'emplacement des unités anti-vibrations sur votre produit.

- Couper le moteur.
- Effectuer une inspection visuelle pour détecter les déformations et les dommages éventuels, par exemple les fissures.
- S'assurer que les unités anti-vibrations sont bien fixées.

Pour vérifier le silencieux



AVERTISSEMENT: Ne pas utiliser un produit dont le silencieux est défectueux.



AVERTISSEMENT: Le silencieux devient extrêmement chaud pendant et après utilisation, même lorsque le moteur tourne au ralenti. Utiliser des gants de protection pour éviter des brûlures.



AVERTISSEMENT: L'intérieur du silencieux contient des produits chimiques pouvant être cancérigènes. Ne pas toucher le silencieux s'il est endommagé.

- Effectuer régulièrement une vérification visuelle du silencieux. Le silencieux maintient le niveau sonore au minimum et dirige les gaz d'échappement loin de l'utilisateur. Se reporter à la section *Présentation du produit* à la page 40.

Pour vérifier le contre-écrou (BCZ3050SW)



AVERTISSEMENT: Arrêter le moteur, utiliser des gants de protection et faire attention autour des bords tranchants de l'outil de coupe.

- S'assurer que le contre-écrou est bien fixé et bien serré. Se reporter à la section *Pour monter le dispositif de protection de l'outil de coupe et la lame (BCZ3050SW)* à la page 47.

Sécurité – carburant



AVERTISSEMENT: Lire les messages d'avertissement qui suivent avant d'utiliser l'outil.

- Ne pas mélanger ou ajouter le carburant à l'intérieur ou à proximité d'une source de chaleur.
- Ne pas démarrer le produit si de l'huile ou du carburant se renverse sur le produit ou sur le corps.

- Ne pas démarrer l'outil si le moteur présente une fuite. Vérifier régulièrement le moteur à la recherche de fuites de carburant.
- Toujours faire preuve de prudence lors de la manipulation du carburant. Celui-ci est inflammable et ses vapeurs sont explosives et peuvent causer des blessures graves ou la mort.
- Ne pas respirer les vapeurs de carburant, car elles peuvent causer des blessures. Vérifier que la ventilation est suffisante.
- Ne pas fumer à proximité du carburant ou du moteur.
- Ne pas placer le produit ou un bidon d'essence près d'objets chauds, d'une flamme nue, d'étincelles ou d'une veilleuse.
- Utiliser toujours des contenants agréés pour entreposer ou transporter le carburant.

S'assurer que l'outil de coupe est complètement arrêté et débrancher le chapeau de bougie avant l'entretien.



AVERTISSEMENT: Un outil de coupe défectueux augmente le risque d'accident.

- Utiliser uniquement des équipements de coupe dotés des protections d'équipement de coupe recommandées par RedMax. Se reporter à la section *Accessoires à la page 57*.

Sécurité avec les surfaces chaudes



AVERTISSEMENT: Le couvercle du cylindre et la prise d'air sont chauds pendant le fonctionnement et peuvent causer des brûlures. Garder les parties du corps à l'écart de ces pièces du produit.

Instructions de sécurité pour l'entretien



AVERTISSEMENT: Arrêter complètement le produit avant de procéder à l'entretien.

Montage

Introduction



AVERTISSEMENT: Avant d'assembler le produit, lire et bien comprendre le chapitre sur la sécurité.



AVERTISSEMENT: Débrancher le câble de la bougie d'allumage de la bougie d'allumage avant d'assembler le produit.

Pour monter la poignée en boucle (BCZ3050S, BCZ3060TS)

1. S'assurer que la distance (A) entre la poignée en boucle et le système d'amortissement des vibrations est d'environ 48 cm (19 po).

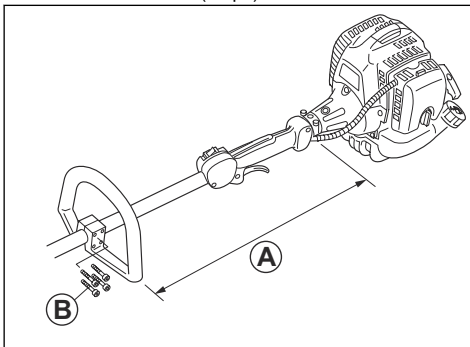

2. Installer les vis (B) sur le support pour fixer la poignée en boucle à l'arbre.

Pour installer le guidon et le câble d'accélération

1. S'assurer que la distance (A) système d'amortissement des vibrations et le collier de guidon est d'environ 37 cm (14,5 po).

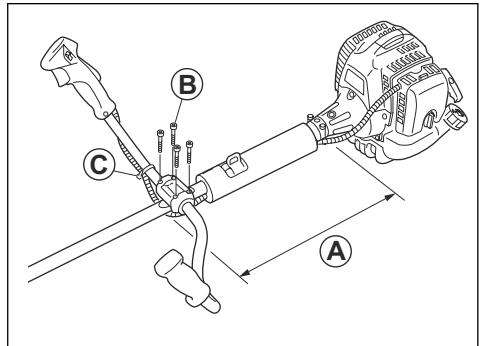

2. Installer les vis (B) sur le support pour fixer le guidon à l'arbre.
3. Fixer le câble d'accélération au guidon et à l'arbre à l'aide de serre-câbles (C).

Pour installer le dispositif de protection de l'outil de coupe et la tête de désherbage (BCZ3050S, BCZ3060TS, BCZ3050SW)

1. Placer la protection d'équipement de coupe (A) sur l'arbre et le fixer en place avec 2 boulons (B). S'assurer d'utiliser la protection d'équipement de coupe adaptée à la tête de désherbage.

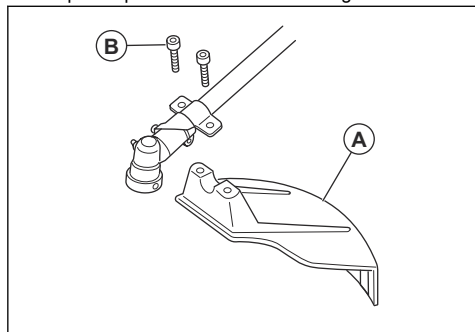

2. Placer l'outil fourni dans le trou supérieur de la roue conique.
3. Poser le disque d'entraînement (C), l'entretoise (D) et la tête de désherbage (E) sur l'arbre sortant.

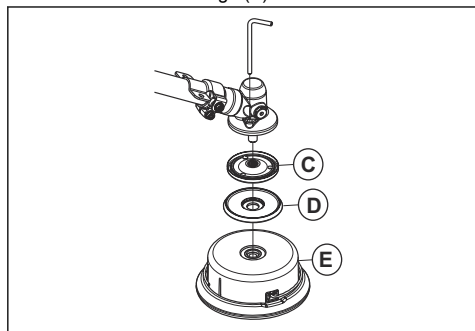

AVERTISSEMENT: Lors de la pose de l'équipement de coupe, les trous de verrouillage sur le disque d'entraînement doivent être en direction du renvoi d'angle. Si le disque d'entraînement n'est pas correctement assemblé, cela peut entraîner des blessures graves, voire la mort, pour l'opérateur ou d'autres personnes.

4. Verrouiller la tête de désherbage sur l'arbre sortant à la main.

Pour monter le dispositif de protection de l'outil de coupe et la lame (BCZ3050SW)

1. Placer la protection d'équipement de coupe (A) sur l'arbre et le fixer en place avec 2 boulons (B). S'assurer d'utiliser la protection d'équipement de coupe adaptée à la lame.

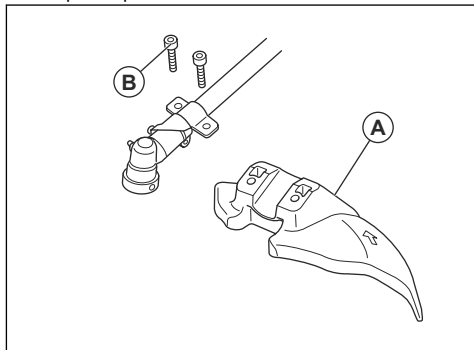

2. Placer l'outil fourni dans le trou de la roue conique.
3. Installer la lame (C), la garde de sol (D), la bride de support (E) et le contre-écrou (F) sur l'arbre de sortie.

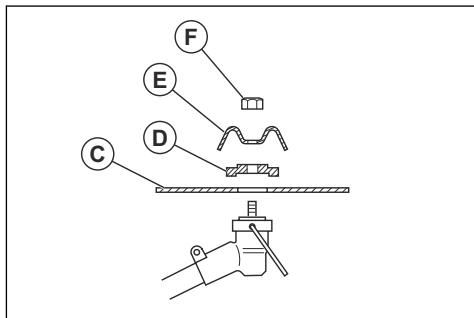

4. Serrer le contre-écrou.
5. Fixer le harnais au point de suspension sur l'arbre. Se reporter à la section *Présentation du produit* à la page 40.



AVERTISSEMENT: Ne pas utiliser le produit sans le harnais.

Fonctionnement

Introduction



AVERTISSEMENT: Lire et comprendre le chapitre sur la sécurité avant d'utiliser le produit.

Avant d'utiliser le produit

- Examiner la zone de travail pour s'assurer de connaître le type de terrain. Examiner l'inclinaison du sol et s'il y a des obstacles tels que des pierres, des branches ou des fossés.
- Effectuer une inspection du produit.
- Effectuer les inspections de sécurité, les réparations et l'entretien indiqués dans ce manuel.
- Si la lame est utilisée, s'assurer que le contre-écrou est correctement serré.
- S'assurer que tous les couvercles et toutes les protections d'équipement de coupe sont correctement fixés et en bon état. Remplacer les pièces endommagées.

Pour sélectionner l'équipement de coupe adapté à l'opération (BCZ3050SW)

- Sélectionner l'équipement de coupe adapté à l'opération. Se référer aux conditions suivantes.
 - a) Pour une végétation plus petite près du sol, sélectionner une lame RedMax SST229 à 22 dents de 9 po ou une lame RedMax SST249 à 24 dents de 9 po.
 - b) Pour l'herbe épaisse ou la végétation, sélectionner une lame RedMax SGB088 à 8 dents de 8 po ou une lame RedMax SGB089 à 8 dents de 9 po.
 - c) Pour l'herbe fine, sélectionner une lame RedMax SGB048 à 4 dents de 8 po, une lame RedMax SGB049 à 4 dents de 9 po ou encore une tête de désherbage avec un filetage en nylon.
 - d) Pour l'herbe, sélectionner la tête de désherbage RedMax avec filetage en nylon.

Carburant

Cet outil est équipé d'un moteur à deux-temps.



MISE EN GARDE : Un type de carburant inapproprié peut endommager le moteur. Utiliser un mélange d'essence et d'huile pour moteur à deux-temps.

Carburant prémélangé

- Utiliser du carburant alkylat prémélangé RedMax, pour atteindre une performance optimale et un prolonger la durée de vie du moteur. Ce carburant contient moins de substances chimiques nocives par rapport à un carburant régulier, ce qui réduit les gaz d'échappement nocifs. La quantité de dépôts après combustion est inférieure avec ce carburant, ce qui maintient les composants du moteur plus propres.

Pour mélanger le carburant

Essence

- Utiliser de l'essence sans plomb de bonne qualité contenant au maximum 10 % d'éthanol.



MISE EN GARDE : Ne pas utiliser d'essence à indice d'octane inférieur à 90 RON (87 AKI). L'utilisation d'un indice d'octane inférieur peut entraîner le cognement du moteur, ce qui provoque des dommages au moteur.

Huile à moteur deux temps

- Pour obtenir un meilleur résultat et un fonctionnement optimal, utiliser l'huile pour moteur à deux-temps RedMax.
- Si l'huile pour moteur à deux temps RedMax n'est pas disponible, utiliser une huile pour moteur à deux temps de bonne qualité destinée aux moteurs refroidis à l'air. Communiquer avec votre centre de services pour sélectionner l'huile appropriée.



MISE EN GARDE : Ne pas utiliser l'huile pour moteur à deux temps dans des moteurs hors-bord refroidis à l'eau, également appelée huile pour moteur hors-bord. Ne pas utiliser l'huile pour des moteurs à quatre temps.

Pour mélanger l'essence et l'huile pour moteur à deux temps

Essence, litre	Huile pour moteur à deux temps, litre
	2 % (50:1)
5	0,10
10	0,20
15	0,30
20	0,40

gallon US	once liquide US
1	2 ½
2 1/2	6 ½
5	12 ½



MISE EN GARDE : De petites erreurs peuvent influencer considérablement le ratio de mélange lors du mélange de petites quantités de carburant. Mesurer soigneusement la quantité d'huile et s'assurer d'obtenir le mélange approprié.

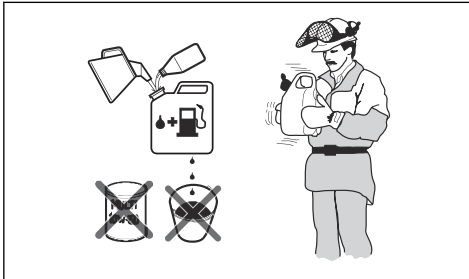

1. Remplir la moitié de la quantité d'essence dans un récipient propre destiné à contenir du carburant.
2. Ajouter la quantité totale d'huile.
3. Agiter le mélange de carburant.
4. Ajouter la quantité restante d'essence dans un récipient.
5. Agiter avec précaution le mélange de carburant.



MISE EN GARDE : Ne pas mélanger le carburant pendant plus de 1 mois à la fois.

Remplissage du réservoir de carburant



AVERTISSEMENT: Respecter la procédure suivante pour assurer la sécurité.

1. Couper le moteur et le laisser refroidir.
2. Nettoyer la zone autour du bouchon du réservoir de carburant.

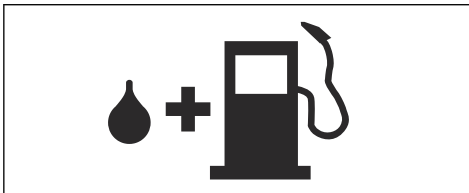

3. Secouer le bidon et s'assurer que le carburant est complètement mélangé.
4. Retirer le bouchon du réservoir de carburant lentement pour libérer la pression.
5. Remplir le réservoir de carburant.



MISE EN GARDE : S'assurer qu'il n'y a pas trop de carburant dans le réservoir. Le carburant se dilate lorsqu'il devient chaud.

6. Serrer fermement le bouchon du réservoir de carburant.
7. Nettoyer le déversement de carburant sur le produit et autour de celui-ci.
8. Éloigner le produit de 3 m (10 pi) ou plus de la zone de remplissage et de la source de carburant avant de démarrer.

Remarque : Pour connaître l'emplacement du réservoir de carburant sur votre machine, se reporter à *Introduction à la page 40*.

Démarrage du moteur

1. Placer la machine sur une surface plane et stable. Garder l'accessoire de coupe loin du sol.
2. Appuyer à plusieurs reprises sur la poire de la pompe à carburant jusqu'à ce que le carburant commence à remplir la poire. Il n'est pas nécessaire de remplir entièrement la poire de pompe à carburant.

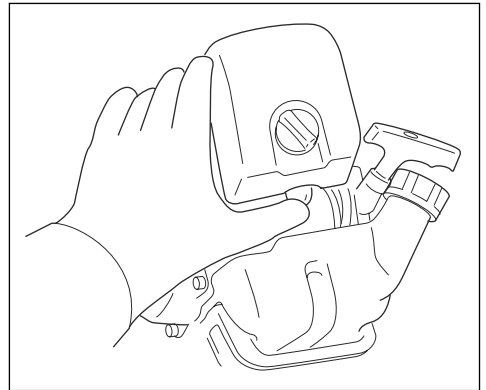

3. Régler le levier d'étrangleur en position de démarrage.

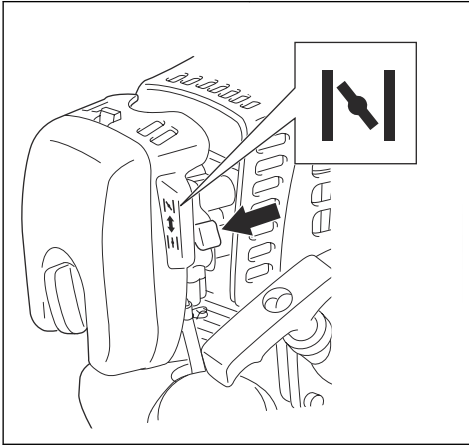

AVERTISSEMENT: L'équipement de coupe commence à tourner immédiatement lors du démarrage du moteur au moyen de l'étrangleur.

4. Régler l'interrupteur de marche/arrêt à la position RUN (marche).

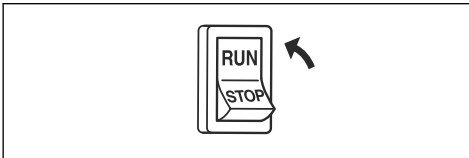

5. Maintenir l'outil sur le sol à l'aide de la main gauche.
6. Tenir la poignée du câble du lanceur avec la main droite et la gâchette d'accélération et le dispositif de verrouillage de la gâchette d'accélération avec la main gauche.

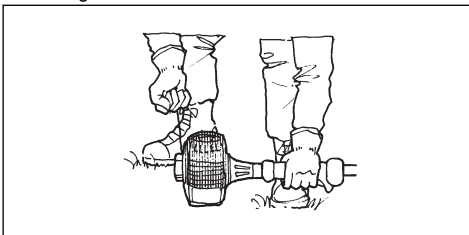

7. Tirer lentement la corde du lanceur avec la main droite jusqu'à rencontrer une résistance.



AVERTISSEMENT: Ne pas enrouler la corde du lanceur autour de la main.

8. Tirer la corde rapidement et avec force. Tirer la corde du lanceur à plusieurs reprises jusqu'à ce que le moteur démarre.



MISE EN GARDE : Ne pas tirer complètement la corde du lanceur et ne pas lâcher la poignée du lanceur lorsque la corde est complètement déployée. Cela pourrait endommager le produit.

9. Remettre l'étrangleur en position initiale dès que le moteur démarre.
10. Faire fonctionner l'accélérateur progressivement lorsque le moteur démarre.
11. S'assurer que le moteur tourne sans à-coups et le laisser se réchauffer pendant 1 à 2 minutes avant d'utiliser la machine.

Arrêt de la machine

- Appuyer sur l'interrupteur pour arrêter le moteur.

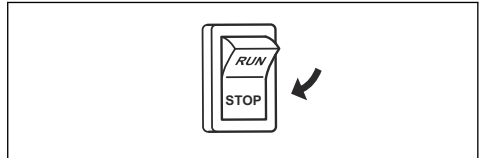

Rebonds

- Un rebond est un mouvement brusque du produit sur le côté, vers l'avant ou vers l'arrière. Un rebond se produit lorsque la lame à herbe heurte un objet qu'elle ne peut pas couper. Dans les zones où il n'est pas facile de voir le matériau coupé, les risques de rebond augmentent.
- Quand un rebond se produit, il y a un risque que le produit ou l'opérateur quitte sa position. Une lame qui se déplace peut frapper ou blesser les personnes qui se trouvent aux environs.
- Si une lame est tordue, présente des fissures, est brisée ou endommagée, la mettre au rebut.
- Utiliser une lame affûtée. Le risque de rebond de la lame augmente lorsqu'elle n'est pas assez affûtée.

Désherbage au moyen d'une tête de coupe

Tonte du gazon

1. Tenir la tête de coupe tout juste au-dessus du sol, en l'inclinant. Ne pas appuyer le fil de coupe dans l'herbe.

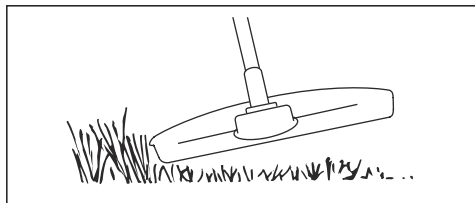

2. Diminuer la longueur du fil de coupe de 10-12 cm (4-4,75 po).
3. Réduire le régime du moteur pour réduire le risque d'endommager les plantes.
4. Utiliser 80 % de l'accélération lorsqu'on doit couper l'herbe à proximité d'objets.

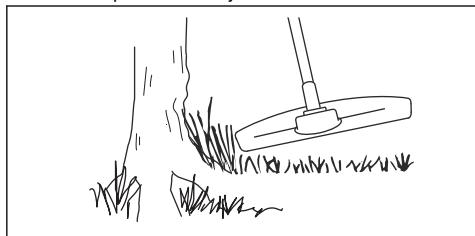

Pour balayer l'herbe

Le débit d'air du fil de coupe en rotation peut être utilisé pour souffler l'herbe coupée d'une zone.

1. Maintenir la tête de désherbage et le fil surélevés et parallèles au sol.
2. Faire tourner le moteur à plein régime.
3. Déplacer la tête de coupe d'un côté à l'autre et balayer l'herbe.



AVERTISSEMENT: Nettoyer le couvercle de la tête de désherbage à chaque remplacement du fil de coupe afin d'éviter un déséquilibre et des vibrations dans les poignées. En outre, vérifier les autres parties de la tête de coupe et les nettoyer au besoin.

Entretien

Introduction



AVERTISSEMENT: Lire et comprendre le chapitre sur la sécurité avant de faire l'entretien du produit.

Calendrier d'entretien



AVERTISSEMENT: N'effectuer que les travaux de réparation et d'entretien décrits dans ce manuel d'utilisation. Pour tout entretien ou service qui n'est pas indiqué dans ce manuel de l'opérateur, contacter le concessionnaire d'entretiens.

Entretien	Quotidien	Hebdomadaire	Mensuel
Nettoyer la surface externe.	X		
Vérifier que la gâchette d'accélération et son dispositif de verrouillage fonctionnent correctement.	X		
Vérifier l'interrupteur d'arrêt pour s'assurer qu'il fonctionne correctement.	X		
S'assurer que l'outil de coupe ne tourne pas au régime de ralenti.	X		
Nettoyer le filtre à air. Remplacer le filtre à air au besoin.	X		

Entretien	Quotidien	Hebdomadaire	Mensuel
Vérifier le dispositif de protection de l'outil de coupe pour détecter d'éventuels dommages et fissures. Remplacer le protège-lame s'il est défoncé ou endommagé	X		
Examiner la tête de coupe pour s'assurer qu'elle ne présente pas de dommages ou de fissures. Remplacer la tête de coupe si elle est endommagée.	X		
Vérifier que les vis et les écrous sont bien serrés.	X		
Examiner le moteur, le réservoir de carburant et les conduites de carburant pour détecter d'éventuelles fuites.	X		
Nettoyer le système de refroidissement.		X	
Examiner le lanceur et la corde du lanceur pour détecter d'éventuels dommages.		X	
Examiner les éléments antivibrations pour s'assurer qu'ils ne présentent pas de dommages ou de fissures.		X	
Nettoyer les parties externes de la bougie. Retirer la bougie d'allumage et vérifier l'écartement des électrodes. Régler l'écartement des électrodes à la distance appropriée (se reporter à la section <i>Vérification de la bougie d'allumage à la page 53</i>) ou remplacer la bougie d'allumage. S'assurer que la bougie est dotée d'un supprimeur.		X	
Nettoyer les parties externes du carburateur et les zones adjacentes.		X	
Vérifier le renvoi d'angle pour s'assurer qu'il est rempli aux trois quarts de graisse. Remplir le renvoi d'angle de RedMax graisse spéciale si nécessaire.		X	
Nettoyer ou remplacer la maille pare-étincelles du silencieux (s'applique seulement aux silencieux sans pot catalytique).		X	X
S'assurer que le filtre à carburant est exempt de toute contamination et que le tuyau à carburant ne présente pas de fissures ou d'autres défauts. Remplacer les pièces au besoin.			X
Vérifier tous les câbles et toutes les connexions.			X
S'il est nécessaire de remplacer l'embrayage, les ressorts d'embrayage ou le tambour d'embrayage, contacter le concessionnaire d'entretiens.			X
Remplacer la bougie d'allumage S'assurer que la bougie est dotée d'un supprimeur.			X

Pour entretenir le silencieux

Le silencieux réduit le niveau de bruit et dirige les gaz d'échappement loin de l'utilisateur.



AVERTISSEMENT: Les silencieux deviennent très chauds durant la marche au ralenti et pendant le fonctionnement et restent chauds pendant un certain temps après l'arrêt du produit. Faire attention autour du silencieux pour éviter les brûlures. Le silencieux chaud peut causer un incendie.

1. Arrêter l'outil et le laisser refroidir.

2. S'assurer que le silencieux est correctement fixé et n'est pas endommagé.

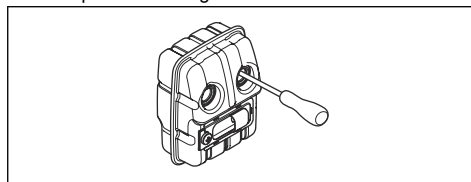

3. Retirer l'écran pare-étincelles.

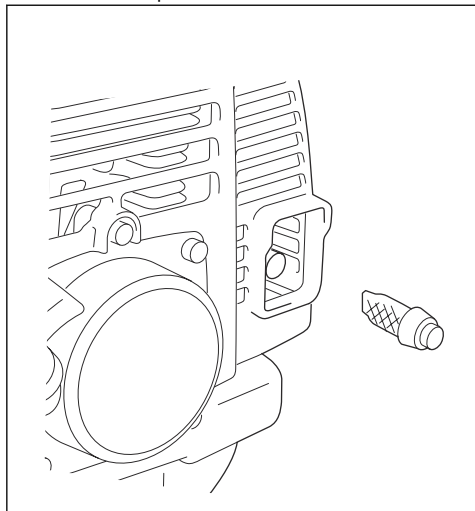

4. Nettoyer l'écran pare-étincelles s'il est bloqué ou le remplacer s'il est endommagé.



MISE EN GARDE : Remplacer l'écran pare-étincelles s'il est endommagé. Ne pas utiliser le produit sans écran pare-étincelles ou si celui-ci est endommagé s'il est essentiel d'en utiliser un dans votre secteur. Respecter les règlements locaux et les instructions d'entretien.



MISE EN GARDE : Si l'écran pare-étincelles est souvent colmaté, cela peut être le signe d'une réduction de la performance du pot catalytique. Se rendre chez le fournisseur de services d'entretien pour examiner le silencieux. Un écran pare-étincelles colmaté provoque une surchauffe et une détérioration du cylindre et du piston.

Nettoyage du système de refroidissement

Le produit dispose d'un système de refroidissement pour maintenir la température de fonctionnement aussi basse que possible.



MISE EN GARDE : Un système de refroidissement encrassé ou bloqué entraîne une surchauffe excessive susceptible d'endommager le piston et le cylindre.

Le système de refroidissement comporte les composants suivants :

- Prise d'air au démarreur.
- Ailettes du volant.

- Ailettes de refroidissement du cylindre.
- Couvercle du cylindre (dirige l'air frais sur le cylindre).
- Capot du silencieux.
- Plaque du silencieux.
- Nettoyer les composants du système de refroidissement au moyen d'une brosse une fois par semaine ou plus fréquemment en cas d'utilisation dans des conditions difficiles.

Vérification de la bougie d'allumage



MISE EN GARDE : Toujours utiliser une bougie d'allumage du type recommandé. Une bougie d'allumage de type inapproprié peut endommager le produit.

- Examiner la bougie d'allumage si le moteur manque de puissance, démarre difficilement ou ne fonctionne pas correctement au régime de ralenti.
- Afin de réduire le risque de matériau indésirable sur les électrodes de la bougie, respecter les consignes suivantes :
 - a) Vérifier que le régime de ralenti est réglé de façon adéquate.
 - b) Vérifier que le mélange de carburant est correct.
 - c) Vérifier que le filtre à air est propre.
- Si la bougie d'allumage est sale, la nettoyer et s'assurer que l'écartement des électrodes est correct, se reporter à la section *Données techniques à la page 57*.

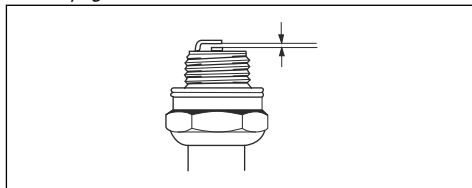

- Remplacer la bougie d'allumage au besoin.

Filtre à air

Enlever la poussière et la saleté du filtre à air pour le garder propre afin d'éviter ces problèmes :

- Mauvais fonctionnement du carburateur.
- Problèmes au démarrage du produit.
- Une perte de puissance du moteur
- Une usure accrue des pièces du moteur.
- Une consommation excessive de carburant.

Nettoyage du filtre à air



MISE EN GARDE : Il faut toujours remplacer un filtre à air endommagé, très sale ou imbibé de carburant.

Un filtre à air ne peut pas être complètement nettoyé en cas d'utilisation pendant une longue période. Remplacer le filtre à air par un filtre neuf à des intervalles réguliers.

1. Déplacer l'étrangleur vers le haut pour fermer la soupape du starter.

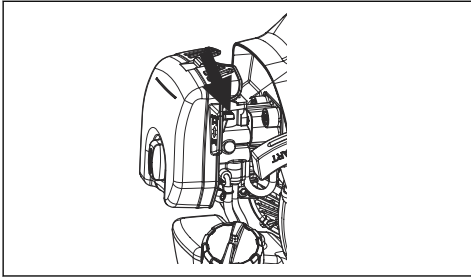

2. Retirer le couvercle du filtre à air et retirer le filtre à air.

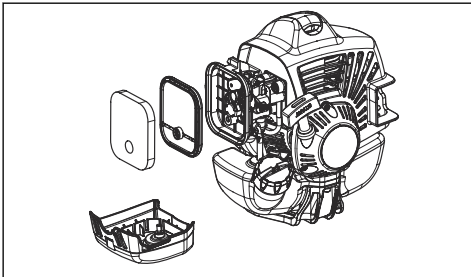

3. Nettoyer le filtre à air à l'eau savonneuse chaude.
4. Remplacer le filtre à air s'il est trop sale pour être nettoyé entièrement. Toujours remplacer les filtres à air endommagés.
5. Nettoyer la surface intérieure du couvercle du filtre avec de l'air comprimé ou avec une brosse.
6. Examiner le joint en caoutchouc pour y déceler de l'usure ou des dommages. Remplacer le joint en caoutchouc s'il est endommagé.
7. Vérifier que le filtre est sec avant de l'installer.

Réglage du régime de ralenti

Remarque : Régler le régime de ralenti à l'aide de la vis de réglage de ralenti. La vis de réglage de ralenti est identifiée par un repère « T ».

1. S'assurer que le filtre à air est propre et que le couvercle de filtre à air est installé.
2. Démarrer le moteur et le laisser réchauffer.
3. Effectuer l'une des étapes suivantes.
 - a) Si le moteur s'arrête fréquemment au ralenti, tourner la vis de réglage du ralenti dans le sens des aiguilles d'une montre.

- b) Si l'équipement de coupe tourne au ralenti, tourner la vis de réglage du ralenti dans le sens inverse des aiguilles d'une montre.

Remarque : Se reporter à la section *Présentation du produit à la page 40* pour connaître la position de la vis de réglage du ralenti.

Le régime de ralenti est adéquat lorsque le moteur fonctionne sans à-coups dans toutes les positions. Le régime de ralenti doit être inférieur à la vitesse lorsque l'équipement de coupe commence à tourner.



AVERTISSEMENT: Si l'équipement de coupe ne s'arrête pas lors du réglage du régime de ralenti, communiquer avec le fournisseur de services d'entretien le plus proche. Ne pas utiliser le produit jusqu'à ce qu'il soit réglé ou réparé correctement.

Remarque : Se reporter à la section *Données techniques à la page 57* pour obtenir le régime de ralenti recommandé.

Pour examiner et régler le câble d'accélération

1. Examiner le jeu du câble d'accélération. Le jeu doit être de 1 à 2 mm (0,4 à 0,8 po) du côté carburateur.

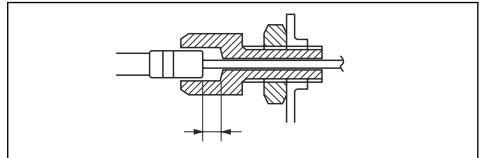

2. Si le jeu est incorrect, régler le câble d'accélération à l'aide du dispositif de réglage du câble.

Pour affûter le couteau et la lame à herbe



AVERTISSEMENT: Couper le moteur. Porter des gants de protection.

- Pour affûter correctement le couteau et la lame à herbe, se reporter aux instructions fournies avec l'outil de coupe.
- Limer tous les bords de manière égale afin de maintenir l'équilibre.

- Utiliser une lime plate à taille simple.

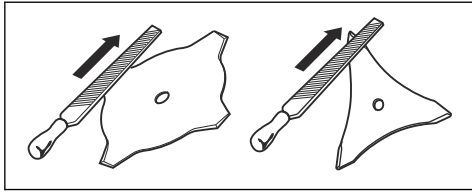

AVERTISSEMENT: Toujours jeter une lame endommagée. Ne pas essayer de redresser une lame pliée ou tordue ni de l'utiliser à nouveau.

Nettoyage et examen du filtre à carburant

1. Retirer le couvercle du réservoir de carburant (A).

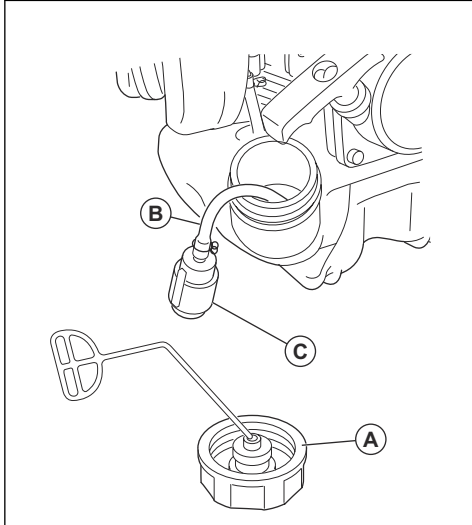

2. Extraire le flexible de carburant (B) et le filtre à carburant (C) du réservoir de carburant.
3. Examiner le tuyau à carburant pour rechercher des fissures et des fuites.
4. Vérifier que le bouchon du réservoir de carburant et le filtre à carburant ne sont pas obstrués.
5. Nettoyer le filtre à carburant au moyen d'une brosse. Remplacer le filtre à carburant s'il ne peut pas être nettoyé complètement.
6. Placer le filtre à carburant et le flexible de carburant dans le réservoir de carburant.
7. Installer le couvercle du réservoir de carburant.

Pignon conique

Le pignon conique est rempli de la quantité de graisse nécessaire en usine. Mais, avant d'utiliser le produit, s'assurer que le pignon conique est rempli au 3/4 de graisse. Utiliser de la graisse spéciale RedMax.

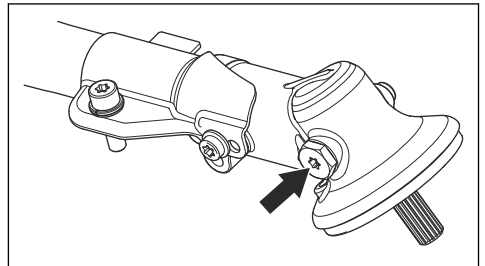

Il n'est pas nécessaire de remplacer la graisse du pignon conique à moins que des réparations soient effectuées.

Dépannage

Le moteur ne démarre pas.

Vérifier	Cause possible	Procédure
Interrupteur d'arrêt.	L'interrupteur d'arrêt est à la position d'arrêt.	Régler l'interrupteur d'arrêt à la position de démarrage.
Cliquets de lanceur à rappel.	Les cliquets de lanceur à rappel ne peuvent se déplacer librement.	Retirer le couvercle du démarreur et nettoyer autour des cliquets de lanceur à rappel. Laisser un agent d'entretien agréé vous aider.

Vérifier	Cause possible	Procédure
Réservoir de carburant.	Type de carburant inapproprié.	Vidanger le réservoir de carburant et faire le plein avec le carburant correct.
Bougie d'allumage.	La bougie d'allumage est sale ou humide.	S'assurer que la bougie est propre et sèche.
	L'écartement des électrodes de la bougie d'allumage est incorrect.	Nettoyer la bougie d'allumage. Vérifier que l'écartement des électrodes est correct. S'assurer que la bougie d'allumage est dotée d'un supprimeur.
	La bougie d'allumage est desserrée.	Consulter les caractéristiques techniques pour connaître l'écartement correct des électrodes. Serrer la bougie d'allumage.

Le moteur démarre mais s'arrête à nouveau

Vérifier	Cause possible	Procédure
Réservoir de carburant.	Type de carburant inapproprié.	Vider le réservoir de carburant et faire le plein avec le carburant correct.
Filtre à air.	Le filtre à air est bouché.	Nettoyer le filtre à air.

Transport, entreposage et mise au rebut

Transport et entreposage

- Entreposer et transporter le produit et le carburant de sorte qu'il n'y ait aucun risque qu'une fuite ou émanation entre en contact avec des étincelles ou des flammes, par exemple, à partir de machines électriques, des moteurs électriques, des relais ou commutateurs électriques ou des chaudières.
- Lors de l'entreposage et du transport du carburant, toujours utiliser des contenants prévus à cet effet.
- Lors de l'entreposage du produit pendant des périodes prolongées, le réservoir de carburant doit être vide. Communiquer avec votre station-service locale pour savoir où se débarrasser de l'excédent de carburant. Vidanger le réservoir dans un contenant approprié et dans un endroit bien aéré.
- Avant d'effectuer l'entreposage à long terme, assurez-vous de nettoyer le produit et d'en effectuer l'entretien complet.
- La protection de transport doit toujours être installée sur l'outil de coupe lorsque le produit est transporté ou entreposé.

- Fixer le produit au cours du transport.
- Afin d'éviter tout démarrage accidentel, toujours retirer le capuchon de la bougie d'allumage lors du remisage à long terme, si le produit n'est pas sous une surveillance stricte et lors de l'exécution de toutes les mesures relatives à l'entretien.
- Laisser le produit refroidir avant de le remiser.

Mise au rebut

- Respecter les exigences locales et la réglementation en vigueur.
- Mettre au rebut tous les produits chimiques, tels que l'huile moteur ou le carburant, dans un centre de service ou à un emplacement de mise au rebut adéquat.
- Mettre le produit au rebut dans un emplacement de mise au rebut approuvé ou l'envoyer à RedMax pour la mise au rebut.

Données techniques

	BCZ3050S	BCZ3050SW	BCZ3060TS
Moteur			
Cylindrée, po ³ /cm ³	1,8/29,5	1,8/29,5	1,8/29,5
Régime de ralenti, tr/min	3000	3 000	3000
Régime maximal recommandé, tr/min	11 500	11 500	11 500
Puissance de sortie maximale du moteur, conformément à la norme ISO 8893, kW/hp à tr/min	1,0/1,4 @ 8500	1,0/1,4 @ 8500	1,0/1,4 @ 8500
Silencieux du pot catalytique	Oui	Oui	Oui
Régime de l'arbre sortant, tr/min	7870	7870	6000
Système d'allumage			
Bougie d'allumage	NGK CMR7H-10	NGK CMR7H-10	NGK CMR7H-10
Écartement des électrodes, po/mm	0,37/0,95	0,37/0,95	0,37/0,95
Circuits d'alimentation et de lubrification			
Capacité du réservoir de carburant, pte US/l	1,52/0,72	1,52/0,72	1,52/0,72
Poids			
Poids, lb/kg	12,1/5,49	12,76/5,79	11,81/5,37

Accessoires

Les accessoires utilisés en combinaison avec les blocs moteurs indiqués ont été évalués selon la norme ANSI B175.3-2013 concernant les exigences en matière de sécurité pour les débroussailluses et les coupe-herbes.

Ces combinaisons ont été évaluées par Underwriters Laboratories Inc. (UL) et sont par conséquent répertoriées sous la mention UL.

Accessoires homologués	Type	Numéro d'article
Tête de désherbage	PT104 plus	501 13 67-01

Les accessoires sont recommandés pour l'utilisation en combinaison avec les blocs moteurs indiqués et évalués selon les normes ISO- et EN concernant les exigences

en matière de sécurité par SMP, l'institut suédois des tests de l'outillage mécanique.

DÉCLARATION DE GARANTIE DU SYSTÈME DE CONTRÔLE DES ÉMISSIONS D'ÉCHAPPEMENT ET D'ÉVAPORATION CONFORME AUX EXIGENCES LÉGALES DES ÉTATS-UNIS, DE LA CALIFORNIE ET DU CANADA

VOS DROITS ET OBLIGATIONS EN VERTU DE LA GARANTIE

Le California Air Resources Board (CARB), l'U.S. Environmental Protection Agency (EPA), Environnement et Changement climatique Canada et Husqvarna

Professional Products, inc. vous présentent la garantie du système de contrôle des émissions d'échappement et d'évaporation (les « émissions ») qui protège votre petit moteur hors route 2020-2021*. En Californie, l'équipement neuf équipé d'un petit moteur hors-route doit être conçu, fabriqué et équipé de manière à répondre aux strictes normes antipollution de l'État. Husqvarna Professional Products, inc. doit garantir les systèmes de contrôle des émissions de votre petit moteur hors route pendant les périodes figurant sur la liste ci-dessous à condition que votre petit moteur hors route ou tout autre équipement ne présente aucun signe d'abus, de négligence ou d'entretien inapproprié menant à la défaillance du système de contrôle des émissions. Votre système de contrôle des émissions peut comprendre différentes pièces comme un carburateur, un système d'injection de carburant, un système d'allumage, un pot catalytique, des réservoirs de carburant, des conduites de carburant (pour le carburant liquide et les vapeurs de carburant), des bouchons de réservoir de carburant, des soupapes, des réservoirs à charbon actif, des filtres, des colliers et d'autres composants associés. Il peut aussi comprendre des flexibles, de courroies, des raccords et d'autres pièces liées aux émissions. En cas de problème couvert par la garantie, Husqvarna Professional Products, inc. répare votre petit moteur hors route sans frais, diagnostic, pièces et main-d'œuvre compris.

COUVERTURE DE LA GARANTIE DU FABRICANT

Le système de contrôle des émissions d'échappement et d'évaporation pour petit moteur hors route est garanti deux ans. Si une pièce de votre petit moteur hors route liée aux émissions est défectueuse, elle doit alors être réparée ou remplacée par Husqvarna Professional Products, inc..

RESPONSABILITÉS DU PROPRIÉTAIRE EN VERTU DE LA GARANTIE

- À titre de propriétaire d'un petit moteur hors route, vous êtes tenu d'effectuer l'entretien obligatoire indiqué dans le manuel de l'utilisateur. Husqvarna Professional Products, inc. vous recommande de conserver tous les reçus relatifs à l'entretien de votre petit moteur hors route, mais Husqvarna Professional Products, inc. ne peut pas refuser l'application de la garantie pour la seule raison de l'absence de reçus ou du non-respect du calendrier de maintenance.
- En tant que propriétaire d'un petit moteur hors route, vous devez savoir que Husqvarna Professional Products, inc. peut vous refuser la couverture de la garantie si votre petit moteur hors route ou une pièce est défaillant en raison d'un abus, de négligence, d'un entretien inapproprié ou de modifications non approuvées.
- Vous devez présenter votre petit moteur hors route à un centre de réparation Husqvarna Professional Products, inc. agréé dès que le problème se manifeste. Les réparations couvertes par la garantie seront effectuées dans un délai raisonnable qui n'excédera pas 30 jours. Pour toute question relative

à vos droits et responsabilités relativement à votre garantie, communiquer avec Husqvarna Professional Products, inc. au CANADA au 1-800-805-5523 ou aux ÉTATS-UNIS au 1-800-487-5951, ou alors envoyer un courriel à l'adresse emissions@husqvarnagroup.com ou warranty@hpp-emissions.com.

DATE D'ENTRÉE EN VIGUEUR DE LA GARANTIE

La période de garantie commence à la date à laquelle le moteur ou le matériel est livré à l'acheteur final.

DURÉE DE LA COUVERTURE

Husqvarna Professional Products, inc. garantit au dernier acheteur et à chacun des propriétaires suivants que le petit moteur ou l'équipement hors route a été conçu, construit et équipé dans le respect de toutes les réglementations applicables édictées par l'EPA et le CARB et est exempt de tout défaut matériel ou de fabrication pouvant provoquer la panne d'une pièce garantie pendant une période de deux ans.

ÉLÉMENTS COUVERTS

RÉPARATION OU REMPLACEMENT DES PIÈCES :

La réparation ou le remplacement de toute pièce garantie qui est défectueuse sera effectué sans frais dans un centre de services agréé par la marque. À l'exclusion des réparations et des remplacements couverts par la présente garantie, il est possible de choisir un atelier de réparation ou toute autre personne pour entretenir, remplacer ou réparer les dispositifs et systèmes de contrôle des émissions. Cependant, Husqvarna Professional Products, inc. recommande que toutes les opérations d'entretien, de remplacement et de réparation des dispositifs et systèmes de contrôle des émissions soient effectuées dans un centre de services agréé par la marque.

IMPORTANT : Le présent produit est conforme à la réglementation de la Phase 3 de l'Environmental Protection Agency (EPA) des États-Unis en ce qui concerne les émissions d'échappement et d'évaporation. Afin de garantir le respect des règlements de l'EPA Phase 3 des États-Unis, du California Air Resources Board et d'Environnement et Changement climatique Canada, nous recommandons d'utiliser uniquement des pièces de rechange de la marque du produit d'origine. L'utilisation de pièces de rechange non conformes est une infraction à la législation fédérale et à celle de certains États.

PÉRIODE DE GARANTIE : Toute pièce garantie dont le remplacement n'est pas prévu dans le cadre du programme d'entretien obligatoire ou dont la seule mesure prévue est l'inspection régulière avec « réparation ou remplacement au besoin » est garantie pendant deux ans (ou pendant la durée stipulée dans la garantie du produit, selon la période la plus longue) à compter de sa date d'achat par l'acheteur initial. Toute pièce garantie dont le remplacement est prévu par le calendrier d'entretien obligatoire est garantie pendant la période écoulée jusqu'au premier remplacement prévu de la pièce. Toute pièce réparée ou remplacée en vertu

de la garantie est couverte pendant la période de garantie restante.

DIAGNOSTIC : Vous n'avez pas à payer pour le diagnostic permettant de conclure que la pièce garantie est défectueuse, à condition qu'un tel diagnostic soit effectué dans un atelier d'entretien agréé.

AUTRES DOMMAGES : Husqvarna Professional Products, inc. réparera les autres composants du moteur endommagés par suite de la défaillance d'une pièce sous garantie.

LISTE DES PIÈCES COUVERTES PAR LA GARANTIE DE CONTRÔLE DES ÉMISSIONS

1. Pièces du carburateur et du système d'admission ou système d'injection.
2. Filtre à air et filtre à carburant couverts dans la limite du calendrier d'entretien.
3. Bougies d'allumage couvertes dans la limite du calendrier d'entretien.
4. Module d'allumage.
5. Silencieux avec catalyseur et collecteurs d'échappement.
6. Réservoir de carburant, conduites de carburant (pour le carburant et les vapeurs de carburant), bouchon de réservoir, réservoir à charbon actif, clapet antiretour en cas de retournement et clapets antibalottement si applicable.
7. Commandes électroniques, soupapes et interrupteurs sensibles au vide, à la température et au temps.
8. Flexibles, raccords et ensembles.
9. Tous les autres composants, dont la défaillance augmenterait les émissions d'échappement et d'évaporation d'un polluant quelconque par le moteur, comme énoncé ci-dessous :
 - Pour la Californie, voir le California Code of Regulations, 13 CCR §2405(d) et 2760(d).
 - Pour les États-Unis et le Canada, se reporter au US Federal Code of Regulations, 40 C.F.R 1068 Appendix I (iii).

ÉLÉMENTS NON COUVERTS

Toutes les pannes dues à un abus, à de la négligence, à des modifications non approuvées, à une utilisation ou à un entretien inadéquat ne sont pas couvertes.

PIÈCES COMPLÉMENTAIRES OU MODIFIÉES

Aucune pièce complémentaire ou modifiée non affranchie par la CARB ou l'EPA ne peut être utilisée. L'utilisation de pièces complémentaires ou modifiées non exemptées est un motif suffisant pour rejeter une demande d'indemnisation. Husqvarna Professional Products, inc. n'a pas la responsabilité de garantir les pannes de pièces garanties provoquées par l'utilisation d'une pièce complémentaire ou modifiée non affranchie.

COMMENT PRÉSENTER UNE DEMANDE D'INDEMNISATION

Pour toute question relative à vos droits et responsabilités relativement à la garantie, communiquer avec le centre de services agréé le plus proche, appeler Husqvarna Professional Products, inc. aux ÉTATS-UNIS au 1-800-487-5951, au CANADA au 1-800-805-5523, ou bien envoyer un courriel à l'adresse emissions@husqvarnagroup.com ou warranty@hqp-emissions.com.

OÙ JOINDRE LE SERVICE DE GARANTIE?

Les services de garantie ou de réparation sont assurés par tous les ateliers d'entretien Husqvarna Professional Products, inc. agréés. Si le centre de réparation agréé le plus près se trouve à plus de 160 kilomètres de votre emplacement, Husqvarna Professional Products, inc. arrangera et paiera la livraison aller-retour vers un centre de réparation agréé par la marque ou arrangera autrement la prestation du service au titre de la garantie, en conformité avec les règlements applicables.

ENTRETIEN, REMPLACEMENT ET RÉPARATION DES PIÈCES RELATIVES AUX ÉMISSIONS

Toute pièce de remplacement peut être utilisée pour procéder à un entretien ou à une réparation sous garantie et elle sera fournie sans frais pour le propriétaire. Un tel remplacement n'a pas pour effet de réduire les obligations du fabricant relativement à la garantie.

ATTESTATION D'ENTRETIEN

Le propriétaire est tenu de respecter l'entretien obligatoire prévu dans le manuel de l'utilisateur.

* L'année modèle courante et subséquente sera mise à jour annuellement dans la déclaration de garantie fournie au consommateur. Par exemple, 2012-2013 sera spécifié pour l'année modèle 2012.

** Pièces liées aux émissions par évaporation.



www.redmax.com

Original instructions
Instrucciones originales
Instructions d'origine

1141313-49



2020-10-06