

ComfortCut 50/18V P4A Art. 14730
ComfortCut 60/18V P4A Art. 14731

FI Käyttöohje
Akkukäyttöinen pensasleikkuri

<p>DE Produkthaftung Wir weisen ausdrücklich darauf hin, dass wir in Übereinstimmung mit dem Produkthaftungsgesetz nicht für Schäden haften, die durch unsere Produkte entstehen, wenn diese unsachgemäß und nicht durch einen von uns autorisierten Servicepartner repariert wurden oder wenn keine Original GARDENA Teile oder von uns zugelassene Teile verwendet wurden.</p>
<p>EN Product liability In accordance with the German Product Liability Act, we hereby expressly declare that we accept no liability for damage incurred from our products where said products have not been properly repaired by a GARDENA-approved service partner or where original GARDENA parts or parts authorised by GARDENA were not used.</p>
<p>FR Responsabilité Conformément à la loi relative à la responsabilité du fait des produits défectueux, nous déclarons expressément par la présente que nous déclinons toute responsabilité pour les dommages résultant de nos produits, si lesdits produits n'ont pas été correctement réparés par un partenaire d'entretien agréé GARDENA ou si des pièces d'origine GARDENA ou des pièces agréées GARDENA n'ont pas été utilisées.</p>
<p>NL Productaansprakelijkheid Conform de Duitse wet inzake productaansprakelijkheid verklaren wij hierbij uitdrukkelijk dat wij geen aansprakelijkheid aanvaarden voor schade ontstaan uit onze producten waarbij deze producten niet zijn gerepareerd door een GARDENA-erkende servicepartner of waarbij geen originele GARDENA-onderdelen of onderdelen die door GARDENA zijn goedgekeurd zijn gebruikt.</p>
<p>SV Produktansvar I enlighet med tyska produktansvarslagar förklarar vi härmed uttryckligen att vi inte åtar oss något ansvar för skador som orsakas av våra produkter där produkterna inte har genomgått korrekt reparation från en GARDENA-godkänd servicepartner eller där originaldelar från GARDENA eller delar godkända av GARDENA inte använts.</p>
<p>DA Produktansvar I overensstemmelse med den tyske produktansvarslav erklærer vi hermed udtrykkeligt, at vi ikke påtager os noget ansvar for skader på vores produkter, hvis de pågældende produkter ikke er blevet repareret korrekt af en GARDENA-godkendt servicepartner, eller hvor der ikke er brugt originale GARDENA-reservedele eller godkendte reservedele fra GARDENA.</p>
<p>FI Tuotevastuu Saksan tuotevastuulain mukaisesti emme ole vastuussa laitteiden vaurioista, jos korjauksia ei ole tehnyt GARDENAn hyväksymä huoltoliike tai jos niiden syynä on muuten kuin alkuperäisten GARDENA-varaosien tai GARDENAn hyväksymien varaosien käyttö.</p>
<p>IT Responsabilità del prodotto In conformità con la Legge tedesca sulla responsabilità del prodotto, con la presente dichiariamo espressamente che decliniamo qualsiasi responsabilità per danni causati dai nostri prodotti qualora non siano stati correttamente riparati presso un partner di assistenza approvato GARDENA o laddove non siano stati utilizzati ricambi originali o autorizzati GARDENA.</p>
<p>ES Responsabilidad sobre el producto De acuerdo con la Ley de responsabilidad sobre productos alemana, por la presente declaramos expresamente que no aceptamos ningún tipo de responsabilidad por los daños ocasionados por nuestros productos si dichos productos no han sido reparados por un socio de mantenimiento aprobado por GARDENA o si no se han utilizado piezas originales GARDENA o piezas autorizadas por GARDENA.</p>
<p>PT Responsabilidade pelo produto De acordo com a lei alemã de responsabilidade pelo produto, declaramos que não nos responsabilizamos por danos causados pelos nossos produtos, caso os tais produtos não tenham sido devidamente reparados por um parceiro de assistência GARDENA aprovado ou se não tiverem sido utilizadas peças GARDENA originais ou peças autorizadas pela GARDENA.</p>
<p>PL Odpowiedzialność za produkt Zgodnie z niemiecką ustawą o odpowiedzialności za produkt, niniejszym wyraźnie oświadczamy, że nie ponosimy żadnej odpowiedzialności za szkody poniesione na skutek użytkowania naszych produktów, w przypadku gdy naprawa tych produktów nie była odpowiednio przeprowadzana przez zatwierdzonego przez firmę GARDENA partnera serwisowego lub nie stosowano oryginalnych części GARDENA albo części autoryzowanych przez tę firmę.</p>
<p>HU Termékszavatosság A németországi termékszavatossági törvénnyel összhangban ezennel nyomatékosan kijelentjük, hogy nem vállalunk felelősséget a termékeinkben keletkezett olyan károkért, amelyek valamely GARDENA által jóváhagyott szervizpartner által nem megfelelően végzett javításból adódtak, vagy amely során nem eredeti GARDENA alkatrészeket vagy a GARDENA által jóváhagyott alkatrészeket használtak fel.</p>
<p>CS Odpovědnost za výrobek V souladu s německým zákonem o odpovědnosti za výrobek tímto výslovně prohlašujeme, že nepřijímáme žádnou odpovědnost za poškození vzniklá na našich výrobcích, kdy zmíněné výrobky nebyly řádně opraveny schváleným servisním partnerem GARDENA nebo kdy nebyly použity originální náhradní díly GARDENA nebo náhradní díly autorizované společností GARDENA.</p>
<p>SK Zodpovednosť za produkt V súlade s nemeckými právnymi predpismi upravujúcimi zodpovednosť za výrobok týmto výslovne prehlasujeme, že nenesieme žiadnu zodpovednosť za škody spôsobené našimi výrobkami, v prípade ktorých neboli náležité opravy vykonané servisným partnerom schváleným spoločnosťou GARDENA alebo neboli použité diely spoločnosti GARDENA alebo diely schválené spoločnosťou GARDENA.</p>
<p>EL Ευθύνη προϊόντος Σύμφωνα με τον γερμανικό νόμο περί Ευθύνης για τα Προϊόντα, με το παρόν δηλώνουμε ρητώς ότι δεν αποδεχόμαστε καμία ευθύνη για τυχόν ζημιές που προκύπτουν από τα προϊόντα μας εάν αυτά δεν έχουν επισκευαστεί σωστά από κάποιον εγκεκριμένο συνεργάτη επισκευών της GARDENA ή εάν δεν έχουν χρησιμοποιηθεί αυθεντικά εξαρτήματα GARDENA ή εξαρτήματα εγκεκριμένα από την GARDENA.</p>
<p>SL Odgovornost proizvajalca V skladu z nemškimi zakoni o odgovornosti za izdelke, izrecno izjavljajo, da ne sprejemamo nobene odgovornosti za škodo, ki jo povzročijo naši izdelki, če teh niso ustrezno popravili GARDENINI odobreni servisni partnerji ali pri tem niso bili uporabljeni originalni GARDENINI nadomestni deli ali GARDENINIMI homologiranimi nadomestnimi deli.</p>
<p>HR Pouzdanost proizvoda Sukladno njemačkom zakonu o pouzdanosti proizvoda, ovime izričito izjavljujemo kako ne prihvaćamo nikakvu odgovornost za oštećenja na našim proizvodima nastala uslijed neispravnog popravka od strane servisnog partnera kojeg odobrava GARDENA ili uslijed nekorištenja originalnih GARDENA dijelova ili dijelova koje odobrava GARDENA.</p>
<p>RO Răspunderea pentru produs În conformitate cu Legea germană privind răspunderea pentru produs, declarăm în mod expres prin prezentul document că nu acceptăm nicio răspundere pentru defecțiunile suferite de produsele noastre atunci când acestea nu au fost reparate în mod corect de un atelier de service partener, aprobat de GARDENA, sau când nu au fost utilizate piese GARDENA originale sau piese autorizate de GARDENA.</p>
<p>BG Отговорност за вреди, причинени от стоки Съгласно германския закон за отговорността за вреди, причинени от стоки, с настоящото изрично декларираме, че не носим отговорност за щети, причинени от нашите продукти, ако те не са били правилно ремонтирани от одобрен от GARDENA сервиз или ако не са използвани оригинални части на GARDENA или части, одобрени от GARDENA.</p>
<p>ET Tootevastutus Vastavalt Saksamaa tootevastutusseadusele deklareerime käesolevaga selgesõnaliselt, et me ei kanna mingisugust vastutust meie toodetest tingitud kahjude eest, kui need tooted ei ole korrektselt parandatud GARDENA heakskiidetud hoolduspartneri poolt või kui parandamisel ei ole kasutatud GARDENA originaalosi või GARDENA volitatud osi.</p>
<p>LT Gaminio patikimumas Mes aiškiai pareiškiame, kad, atsižvelgiant į Vokietijos gaminių patikimumo įstatymą, neprisiimame atsakomybės dėl bet kokios žalos, patirtos dėl mūsų gaminių, jeigu jie buvo netinkamai taisomi arba jų dalys buvo pakeistos neoriginaliomis GARDENA dalimis ar nepatvirtintomis dalimis, arba jeigu remonto darbai buvo atliekami ne GARDENA techninės priežiūros centro specialistų.</p>
<p>LV Atbildība par produkcijas kvalitāti Saskaņā ar Vācijas likumu par atbildību par produkcijas kvalitāti ar šo mēs paziņojam, ka neuzņemamies atbildību par bojājumiem, kas radušies, lietojot mūsu izstrādājumus, kuru remontu nav veicis uzņēmuma GARDENA apstiprināts apkopes partneris vai kuru remontam netika izmantotas oriģinālās GARDENA detaļas vai detaļas, kuru lietošanu apstiprinājis uzņēmums GARDENA.</p>

A1

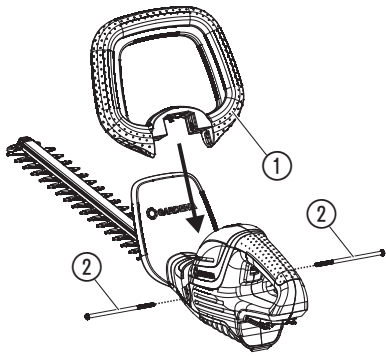

O1

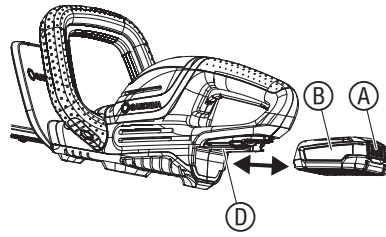

O2

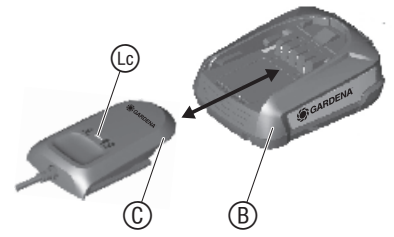

O3

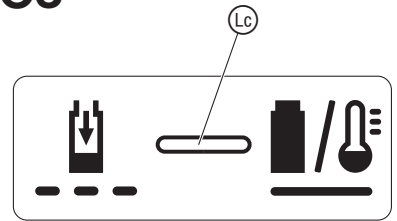

O4

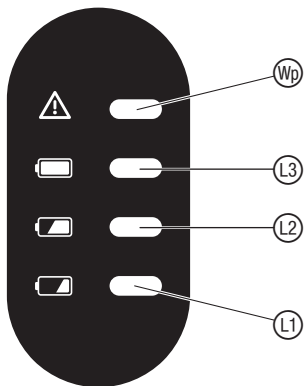

O5

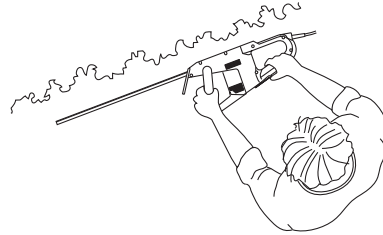

O6

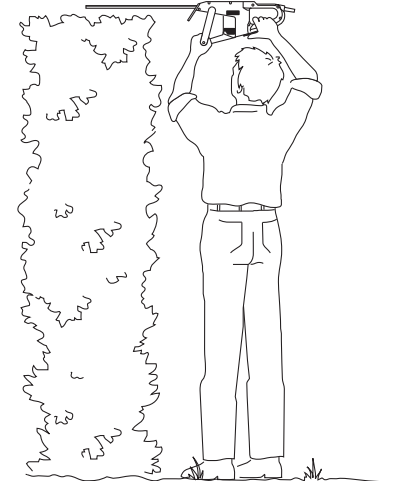

O7

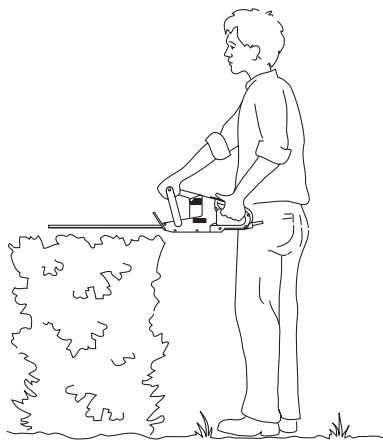

O8

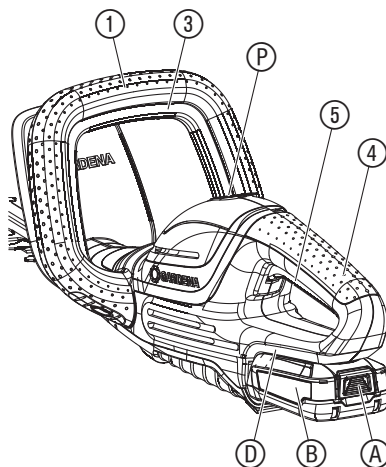

M1

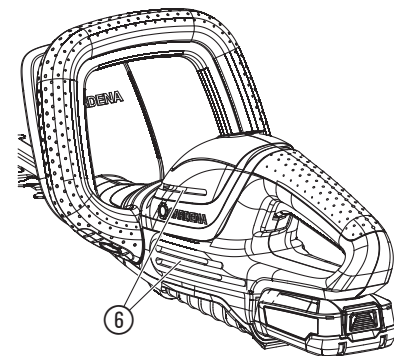



Käytä suojalaseja ja kuulosuojaimia.



Poista akku ennen puhdistusta tai huoltoa.

Yleiset turvaohjeet

Yleiset turvaohjeet sähkötyökaluille



VAROITUS!

Lue kaikki tähän sähkötyökaluun liittyvät turva- ja muut ohjeet, kyltit ja tekniset tiedot. Puutteet turva- tai muiden ohjeiden noudattamisessa voivat aiheuttaa sähköiskun, tulipalon ja/tai vakavia loukkaantumisia.

Säilytä kaikki turva- ja muut ohjeet tulevaisuutta varten.

Turvaohjeissa käytetty termi "sähkötyökalu" viittaa verkkokäyttöisiin sähkötyökaluihin (verkkojohdon kanssa) ja akkukäyttöisiin sähkötyökaluihin (ilman verkkojohdtoa).

1) Työpaikan turvallisuus

- Pidä työskentelyalueesi puhtaana ja hyvin valaistuna.**
Epäsiistit tai valaisemattomat työskentelyalueet voivat johtaa onnettomuuksiin.
- Älä työskentele sähkötyökaluilla räjähdysalttiissa ympäristössä, jossa on palavia nesteitä, kaasuja tai pölyjä.**
Sähkötyökalut aiheuttavat kipinöitä, jotka voivat sytyttää pölyn tai höyryt.
- Pidä lapset ja muut henkilöt kaukana sähkötyökalua käytettäessä.**
Häiriöt voivat aiheuttaa laitteen hallinnan menetyksen.

2) Sähköturvallisuus

- Sähkötyökalun liitinpistokkeen on sovittava pistorasiaan. Pistoketta ei saa muuttaa mitenkään. Älä käytä väliiitintä yhdessä suojamaadoitetun sähkötyökalun kanssa. Muuttamattomat pistokkeet ja sopivat pistorasiat pienentävät sähköiskun riskiä.**
- Vältä fyysistä kontaktia maadoitettujen pintojen, kuten putkien, lämpöpatterien, liesien ja jääkaappien kanssa. Maadoitettu keho aiheuttaa suuremman sähköiskun riskin.**
- Pidä sähkötyökalut kuivana, loitolla sateesta ja kosteudelta. Veden pääseminen sähkötyökaluun aiheuttaa suuremman sähköiskun vaaran.**
- Älä käytä liitäntäjohtoa muulla tavalla, kuten sähkötyökalun kantamiseen, ripustamiseen tai pistokkeen vetämiseen pistorasiasta. Pidä johto loitolla kuumuudesta, öljystä, terävistä reunoista tai liikkuvista laitteen osista.**
Vaurioitunut tai solmussa oleva johto suurentaa sähköiskun riskiä.
- Jos käytät sähkötyökalua ulkona, käytä vain ulkokäyttöön sopivia jatkojohtoja.**
Ulkokäyttöön sopivan jatkojohdon käyttö vähentää sähköiskun vaaraa.
- Jos sähkötyökalun käyttöä kosteassa ympäristössä ei voida välttää, käytä vikavirtasuojakytintä. Vikavirtasuojakytimen käyttö pienentää sähköiskun vaaraa.**

3) Henkilöturvallisuus

- Ole tarkkaavainen ja tietoinen tekemisestäsi ja työskentele järkevasti sähkötyökalulla. Älä käytä sähkötyökalua, kun olet väsynyt tai huumeiden, alkoholin tai lääkeaineiden vaikutuksen alaisena.**
Sähkötyökalun käytössä voi yksikin hetki, jolloin tarkkaavaisuus on herpaantunut, johtaa huomattaviin vammoihin.
- Käytä henkilökohtaisia suojarusteita ja aina suojalaseja.**
Henkilökohtaisten suojarusteiden, kuten pölysuojaimien, liukumattomien turvakien, suojakypärän tai kuulosuojaimien käyttö sähkötyökalun tyyppin ja käyttötarkoituksen mukaan pienentää loukkaantumisriskiä.
- Vältä tahatonta käyttöönottoa. Varmista, että sähkötyökalu on sammutettu ennen kuin kytket sen virtalähteeseen ja/tai kiinnität akun, otat sen käteen tai kannat sitä.**
Onnettomuuksia voi aiheutua, jos pidät sormeja kytkimellä sähkötyökalua kannettaessa tai kytket sen virtalähteeseen sen ollessa kytkettyä päälle.
- Poista kaikki säätötyökalut tai kiintoavaimet ennen sähkötyökalun päälle kytkemistä. Työkalu tai avain, joka on pyörivässä laitteen osassa, voi aiheuttaa loukkaantumisia.**
- Vältä epänormaalia kehon asentoa. Huolehdi tukevasta asennosta ja säilytä aina tasapaino.**
Näin voit hallita sähkötyökalua paremmin odottamattomissa tilanteissa.
- Käytä aina sopivia vaatteita. Älä käytä väljiä vaatteita tai koruja. Pidä hiukset, vaatteet ja käsineet poissa liikkuvista osista.**
Liikkuvat osat voivat vetää väljiä vaatteet, korut tai pitkät hiukset sisään.
- Jos pölynimu- tai keruujärjestelmien asennus on mahdollista, ne on kytkettävä oikein kiinni ja niitä on käytettävä oikein.**
Pölynimurin käyttö voi pienentää pölyn aiheuttamia vaaroja.
- Älä ajattele olevasi oikeassa äläkä laiminlyö sähkötyökalujen turvaohjeita vaikka tunsitkin sähkötyökalun monen käytön jälkeen. Huolimaton toiminta voi johtaa sekunnin murto-osissa vakaviin loukkaantumisiin.**

4) Sähkötyökalun käyttö ja käsittely

- Älä ylikuormita laitetta. Käytä työohsi tarkoitukseen sopivaa sähkötyökalua. Sopivalla sähkötyökalulla työskentelet paremmin ja turvallisemmin ilmoitetulla tehoalueella.**
- Älä käytä sähkötyökalua, jonka kytkin on rikki. Sähkötyökalu, jota ei enää voida kytkeä päälle tai pois päältä, on vaarallinen ja se on korjattava.**

FI Akkukäyttöinen pensasleikkuri

1. TURVALLISUUS	32
2. KOKOONPANO	34
3. KÄYTTÖ	34
4. HUOLTO	34
5. SÄILYTYS	35
6. VIKOJEN KORJAUS	35
7. TEKNISET TIEDOT	35
8. LISÄTARVIKKEET	36
9. HUOLTOPALVELU/TAKUU	36

Alkuperäisohjeen käännös.



Tätä tuotetta ei ole tarkoitettu sellaisten henkilöiden (mukaan lukien lapset) käyttöön, joiden fyysiset, aistiperäiset tai henkiset kyvyt ovat rajoittuneet, tai joilla ei ole käyttöön tarvittavaa kokemusta ja/tai taitoja, paitsi jos heitä valvoo heidän turvallisuudestaan vastuussa oleva henkilö tai he saavat tältä ohjeet siitä, miten tuotetta on käytettävä. Lapsia tulee valvoa, jotta he eivät missään tapauksessa leiki tuotteella. Suosittelemme, että tuotetta käyttävät vasta yli 16-vuotiaat.

Määräystenmukainen käyttö:

GARDENA Pensasleikkuri on tarkoitettu pensasaitojen, pensaiden, pusikoiden ja aluskasvillisuuden leikkaamiseen yksityisissä koti- ja harrastuspuitarhoissa.

Tuote ei sovellu pitkäaikaiseen käyttöön.



VAARA! Henkilövammat!

→ Älä käytä tuotetta nurmikon/nurmikon reunojen leikkaamiseen, materiaalien siippuamiseen tai kompostoimiseen.

1. TURVALLISUUS

TÄRKEÄÄ!

Lue käyttöohje huolellisesti ja säilytä se myöhempää tarvetta varten.

Tuotteessa olevat merkit:



Lue käyttöohje.



Vaara – Pidä kädet kaukana terästä.



Älä altista sateelle.



Laturi:
Irrota pistoke välittömästi verkosta, jos johto on vaurioitunut tai katkennut.

- c) Vedä pistoke pistorasiasta ja/tai poista akku ennen kuin teet asetuksia laitteeseen, vaihdat lisätarvikkeita tai asetat laitteen sivuun. Tämä varotoimenpide estää sähkötyökalun tahatonta käynnistämistä.
- d) Säilytä käyttämättömiä sähkötyökaluja lasten ulottumattomissa. Älä anna laitetta henkilöiden käyttöön, jotka eivät tunne sitä tai jotka eivät ole lukeneet tätä ohjetta. Sähkötyökalut ovat vaarallisia, jos niitä käyttää kokemattomat henkilöt.
- e) Hoida sähkötyökaluja huolellisesti. Tarkasta, toimivatko liikkuvat osat moitteettomasti tai etteivät ne ole jumissa, onko osia murtunut tai niihin vaurioituneita, että sähkötyökalun toiminta on rajoittunut. Anna vaurioituneet osat korjattavaksi ennen laitteen käyttöä. Monet onnettomuudet ovat seurausta huonosti huolletuista sähkötyökaluista.
- f) Pidä leikkuutyökalut terävänä ja puhtaina. Huolellisesti hoidetut leikkuutyökalut, joiden terät ovat teräviä, jumiutuvat vähemmän ja ovat helpommin ohjattavia.
- g) Käytä sähkötyökaluja, lisätarvikkeita, käyttötyökaluja ym. näiden ohjeiden mukaan. Huomioi myös työolosuhteet ja suoritettava tehtävä. Sähkötyökalujen käyttö muissa kuin niille tarkoitetuissa sovelluksissa voi johtaa vaarallisiin tilanteisiin.
- h) Pidä kahvat ja kahvapinnat kuivina, puhtaina ja öljyttöminä ja rasvatomina. Liukkaat kahvat ja kahvapinnat estävät sähkötyökalun turvallisen käytön ja hallinnan odottamattomissa tilanteissa.

5) Akkutyökalun käyttö ja käsittely

- a) Lataa akut vain valmistajan suosittelemissa latureissa. Laturit, jotka on tarkoitettu ainoastaan tietyn tyyppisille akuille, aiheuttavat tulipalovaaran, jos sitä käytetään muiden akkujen kanssa.
- b) Käytä sähkötyökaluissa ainoastaan niille tarkoitettuja akkuja. Muiden akkujen käyttö voi johtaa loukkaantumisiin ja aiheuttaa tulipalovaaran.
- c) Pidä käyttämättömät akut poissa paperiliittimien, kolikoiden, avaimien, nauhojen, ruuvien ja muiden pienten metalliesineiden läheisyydestä, jotka voisivat aiheuttaa kontaktien ohituksen. Oikosulku akkukontaktien välillä voi johtaa palovammoihin tai tulipaloon.
- d) Väärinkäytössä akusta voi valua nestettä ulos. Vältä kontaktia sen kanssa. Sattumanvaraisessa kontaktissa huuhtelee vedellä. Jos nestettä pääsee silmiin, käänny lisäksi lääkärin puoleen. Ulosvaluva akkuneste voi johtaa ihon ärsytyksiin tai palovammoihin.
- e) Älä käytä vaurioitunutta tai muutettua akkua. Vaurioituneet tai muutetut akut voivat käyttäytyä odottamattomasti ja johtaa tulipaloon, räjähdyksen tai loukkaantumisen.
- f) Älä altista akkua tulelle tai liian korkeille lämpötiloille. Tuli tai yli 130 °C lämpötilat voivat aiheuttaa räjähdyksen.
- g) Noudata kaikkia latausohjeita äläkä lataa akkua tai akkutyökalua koskaan käyttöohjeissa ilmoitetun lämpötila-alueen ulkopuolella. Väärä lataus tai lataus sallitun lämpötila-alueen ulkopuolella voi tuhota akun tai lisätä tulipalon vaaraa.

6) Huolto

- a) Anna sähkötyökalusi ainoastaan pätevän ammattihenkilökunnan korjattavaksi ja vain alkuperäisillä varaosilla. Näin varmistetaan, että sähkötyökalun turvallisuus säilyy.
- b) Älä koskaan huolla vaurioituneita akkuja. Kaikki akkujen huollot tulee antaa ainoastaan valmistajan tai valtuutetun asiakaspalvelun hoidettavaksi.

Pensasleikkureiden turvaohjeet

- a) Pidä kaikki kehon osat kaukana leikkuuterästä. Älä yritä poistaa leikkauksjätettä käynnissä olevasta terävästä tai pitää kiinni leikattavasta materiaalista. Terät liikkuvat vielä kytkimen sammuttamisen jälkeen. Pensasleikkurin käytössä voi yksikin hetki, jolloin tarkkaavaisuus on herpaantunut, johtaa vakaviin vammoihin.
- b) Kanna pensasleikkuria kahvasta terän ollessa pysähtynyt ja ilman, että sormesi on virranatkaisimen lähellä. Pensasleikkurin oikea kantotapa pienentää tahattoman käytön vaaraa ja mahdollista terän aiheuttamaa loukkaantumista.
- c) Vedä pensasleikkuria kuljetettaessa tai säilytettäessä aina suojus terän päälle. Asianmukainen toiminta pensasleikkurin kanssa pienentää terän aiheuttamaa loukkaantumisvaaraa.
- d) Varmista, että kaikki virtakytkimet on sammutettu ja akkulohko on poistettu tai erotettu, kun poistat jumiutunutta leikattavaa materiaalia tai suoritat huoltotöitä. Tahaton pensasleikkurin käynnistäminen jumiutuneen leikattavan materiaalin tai huollon aikana voi johtaa vakaviin loukkaantumisiin.
- e) Varmista, että kaikki virtakytkimet on sammutettu ja kytkennäestö aktivoitu, kun poistat jumiutunutta leikattavaa materiaalia tai suoritat huoltotöitä. Tahaton pensasleikkurin käynnistäminen jumiutuneen leikattavan materiaalin tai huollon aikana voi johtaa vakaviin loukkaantumisiin.
- f) Pidä pensasleikkurista kiinni ainoastaan eristetyistä kahvapinnoista, koska terä voi joutua kosketuksiin piilossa olevien johtojen kanssa. Terän kosketus jännitettä johtavaan johtoon voi siirtää jännitteen metallisiin osiin ja aiheuttaa sähköiskun.
- g) Pidä kaikki mahdolliset johdot poissa leikkuualueelta. Johdot voivat olla piilossa pensasaidoissa ja puskissa ja terä voi osua niihin vahingossa.
- h) Älä käytä pensasleikkuria huonolla ilmalla, varsinkaan jos on salamojen vaara. Se pienentää salamaiskuvaa.

Etsi pensasaidoissa ja puskissa piilossa olevia kohteita (esim. piikkilankoja ja piilossa olevia johtoja).

On suositeltavaa käyttää vikavirtasuojakytkintä, jonka laukaisuvirta on 30 mA tai pienempi.

Pidä pensasleikkurista kiinni molemmin käsin molemmista kahvoista.

Pensasleikkuri on tarkoitettu töihin, joissa käyttäjä seisoo maassa eikä kiipeä tik-kaille tai muille huterille telineille.

Lisänä olevat turvaohjeet

Akkujen turvallinen käyttö



Lue kaikki turva- ja muut ohjeet.

Puutteet turva- tai muiden ohjeiden noudattamisessa voivat aiheuttaa sähköiskun, tulipalon ja/tai vakavia loukkaantumisia.

Säilytä nämä ohjeet huolellisesti. Käytä laturia vain, jos pystyt arvioimaan kaikki toiminnot täydellisesti ja suorittamaan ne ilman rajoituksia tai kun olet saanut vaadittavat ohjeet.

→ Valvo lapsia laitteen käytössä, puhdistuksessa ja huollossa. Näin varmistetaan, ettei lapset leiki laturilla.

→ Lataa ainoastaan POWER FOR ALL System tyyppin PBA 18V Li-ion-akkuja, joiden kapasiteetti on 1,5 Ah (alk. 5 akkukerros). Akkujännitteen on sovittava laturin akun latausjännitteeseen. Älä lataa uudelleen akkuja, joita ei ole tarkoitettu ladattaviksi. Muuten aiheutuu tulipalo- ja räjähdysvaara.

→ Suojaa laturi sateelta ja kosteudelta. Veden pääseminen sähkölaitteeseen aiheuttaa suuremman sähköiskun vaaran.

→ Pidä laturi puhtaina. Likaantuminen aiheuttaa sähköiskun vaaran.

→ Tarkasta laturi, johto ja pistoke ennen jokaista käyttöä. Älä käytä laturia, jos huomaat vaurioita. Älä avaa laturia itse ja anna se ainoastaan pätevän ammattihenkilön korjattavaksi ja vain alkuperäisiä varaosia käyttämällä.

Vaurioituneet laturit, johdot ja pistokkeet lisäävät sähköiskun vaaraa.

→ Älä käytä laturia helposti palavalla alustalla (esim. paperi, kankaat ym.) tai herkästi syttyvässä ympäristössä.

Latauksen aikana tapahtuva laturin kuumeneminen aiheuttaa tulipalovaaran.

→ Liittäjäjohdon varakappaletta tarvittaessa se on annettava GARDENan turvattuun GARDENA-sähkötyökalujen asiakaspalvelun vaihdettavaksi turvallisuusvaarojen välttämiseksi.

→ Älä käytä tuotetta ladattaessa.

→ Nämä turvaohjeet pätevät vain POWER FOR ALL System PBA 18V Li-ion-akuille.

→ Käytä akkua vain POWER FOR ALL System -valmistajan tuotteissa. Ainoastaan näin akkua suojataan vaaralliselta ylikuormituksesta.

→ Lataa akkua ainoastaan valmistajan suosittelemilla latureilla.

Laturi, joka on tarkoitettu ainoastaan tietyn tyyppisille akuille, aiheuttaa tulipalovaaran, jos sitä käytetään muiden akkujen kanssa.

→ Akku toimitetaan osittain ladattuna. Akun täyden tehon takaamiseksi lataa akku täydellisesti laturissa ennen akun ensimmäistä käyttökertaa.

→ Säilytä akut lasten ulottumattomissa.

→ Älä avaa akkua. Se aiheuttaa oikosulun vaaran.

→ Akusta voi päästä höyryä, jos se on vaurioitunut tai sitä käytetään epäasianmukaisesti. Akku voi palaa tai räjähtää.

Tuuleta raikkaalla ilmalla ja käänny oireiden esiintyessä lääkärin puoleen. Höyryt voivat ärsyttää hengitysteitä.

→ Väärin käytettynä tai akun ollessa vaurioitunut siitä voi valua syttyvää nestettä ulos. Vältä kosketusta siihen. Vahingossa tapahtuneessa kosketuksessa huuhtelee vedellä. Jos nestettä pääsee silmiin, käänny lisäksi lääkärin puoleen. Ulosvaluva akkuneste voi johtaa ihoärsytyksiin tai palovammoihin.

→ Viallisesta akusta voi valua nestettä ulos ja likastuttaa lähellä olevia esineitä. Tarkasta likaantuneet osat. Puhdista tai vaihda ne tarvittaessa.

→ Älä oikosulje akkua. Pidä käyttämättömät akut poissa paperiliittimien, kolikoiden, avaimien, nauhojen, ruuvien ja muiden pienten metalliesineiden läheisyydestä, jotka voisivat silloittaa navat. Oikosulku akkukontaktien välillä voi johtaa palovammoihin tai tulipaloon.

→ Terävät esineet, kuten naulat tai ruuvinvääntimet samoin kuin ulkoiset kuormitukset voivat vaurioittaa akkua. Tämä voi aiheuttaa sisäisen oikosulun ja akun palamisen, savuamisen, räjähtämisen tai ylikuumentumisen.

→ Älä koskaan huolla vaurioituneita akkuja. Kaikki akkujen huollot tulee antaa ainoastaan valmistajan tai valtuutetun asiakaspalvelun hoidettavaksi.

→ Suojaa akkua kuumuudelta, esim. myös jatkuvalta auringonsäteilyltä, tulelta, lialta, vedeltä ja kosteudelta. Ne aiheuttavat räjähdys- ja oikosulkuvaaran.

→ Käytä ja varastoi akku vain -20 °C ... +50 °C lämpötiloissa. Älä jätä akkua esim. kesällä autoon. Alle 0 °C lämpötila voi aiheuttaa laitekohtaisesti tehon rajoittumista.

→ Lataa akku ainoastaan, kun ympäristölämpötila on 0 °C ... +45 °C. Lataus lämpötila-alueen ulkopuolella voi vaurioittaa akkua tai lisätä tulipalon vaaraa.

Sähköturvallisuus



VAARA! Sydämenpysähdys!

Tämä tuote tuottaa käytössä sähkömagneettisen kentän. Kenttä voi tiettyissä olosuhteissa vaikuttaa aktiivisten tai passiivisten lääkinnällisten implanttien toimintaan. Jotta vakaviin loukkaantumisiin tai kuolemaan johtavien tilanteiden vaara voidaan välttää, lääkinnällistä implanttia käyttävien henkilöiden tulisi ennen tuotteen käyttöä käännyä lääkärinsä ja implantin valmistajan puoleen.

Käytä akkutuotetta vain -10 °C – 40 °C lämpötilassa.

Tarkasta alue, jossa tuotetta on tarkoitus käyttää, huolellisesti ja poista kaikki johdot ja vieraat esineet.

Tahattomassa käynnistyksessä (esim. kytkimen ollessa jumiutunut) poista akku välittömästi tuotteesta ja anna tuote GARDENA-huoltopalveluun korjattavaksi.

Kytke tuote pois päältä ja poista akku tuotteesta, jos se alkaa tärinä epätavallisesti. Voimakas tärinä voi aiheuttaa loukkaantumisia.

Älä käytä tuotetta veden lähellä.

Älä työskentele uima-altaiden tai pihalampien lähellä.

Suojaa akun kontaktipinnat kosteudelta.

Henkilökohtainen turvallisuus



VAARA! Tukehtumisvaara!

Pienet osat voidaan niellä helposti. Muovipussin vuoksi pienten lasten tukehtumisvaara. Pidä pienet lapset kaukana kokoamisen aikana.

Sinun on tiedettävä, kuinka kytket tuotteen hätätapauksessa välittömästi pois päältä.

Vältä kontaktia terän öljyn kanssa, varsinkin jos olet allerginen sille.

Työskentele ainoastaan päivänvalossa tai hyvällä näkyvyydellä.

Tarkasta tuote aina ennen käyttöä. Suorita ennen jokaista käyttöä tuotteen silmämääräinen tarkastus. Tarkasta, että ilmaraoit ovat vapaina.

Jos tuote kuumenee käytön aikana voimakkaasti, anna sen jäähtyä ennen varastointia.

Varoitus! Käyttäjä ei mahdollisesti huomaa lähestyviä ihmisiä, jos hän käyttää työskennellessä kuulosuojaimia ja tuotteen aiheuttama melu vuoksi.



Käytä aina sopivaa vaatekäsineitä, suojakäsineitä ja tukevia kenkiä.

Varmista, että käytät työskennellessä turvallisia kenkiä.

Jos akun latauksen merkkivalo laturissa palaa jatkuvasti vihreänä, akku on täynnä

(Latauksen kesto, katso 7. TEKNISET TIEDOT).

4. Tarkasta lataustila ladattaessa säännöllisesti.

5. Jos akku  on ladattu täyteen, akku  voidaan irrottaa laturista .

Näyttöelementtien merkitykset:

Näyttö laturissa [kuva O3]:

Viilkkuva akun latauksen merkkivalo 

Lataustoiminto ilmoitetaan akun latauksen merkkivalon  vilkkumisella.



Huomautus: Lataustoiminto on vain mahdollinen, kun akun lämpötila on sallitulla latauksen lämpötila-alueella katso 7. TEKNISET TIEDOT.

Jatkuvasti palava akun latauksen merkkivalo 







Accun latauksen merkkivalon  jatkuva valo ilmoittaa, että akku on täynnä tai akun lämpötila ei ole sallitulla latauksen lämpötila-alueella eikä sitä sen vuoksi voida ladata. Heti kun sallittu lämpötila-alue saavutetaan, akku ladataan.



Ilman kiinnitettyä akkua akun latauksen merkkivalon  jatkuva valo ilmoittaa, että virtapistoke on kiinnitetty pistorasiaan ja laturi on käyttövalmis.

Akun varaustilan näyttö tuotteessa [kuva O4/O8]:

Tuotteen käynnistämisen jälkeen akun varaustilan näyttö  näytetään 5 sekuntia.

Akun varaustila	Akun varaustilan näyttö
67 – 100 % ladattu	 ,  ja  palavat vihreänä
34 – 66 % ladattu	 ja  palavat vihreänä
11 – 33 % ladattu	 palaa vihreänä
0 – 10 % ladattu	 vilkkuu vihreänä

Jos LED vilkkuu vihreänä, akku on ladattava.

Jos vika-LED  palaa tai vilkkuu, katso 6. VIKOJEN KORJAUS.

Työasennot:

Pensasleikkuria voidaan käyttää kolmessa työasennossa.

– Sivuttainen leikkaus [kuva O5]

– Korkea leikkaus [kuva O6]

– Matala leikkaus [kuva O7]

Pensasleikkurin käynnistäminen [kuva O1/O8]:









VAARA! Henkilövammat!

Loukkaantumisaara, jos tuote ei pysähdy käynnistysvivoista irrotettaessa.





→ Älä ohita turvajärjestelmiä tai kytkintä. Älä esimerkiksi kiinnitä käynnistysvipuja kahvaan.

Käynnistys:

Tuote on varustettu kahden käden turvajärjestelmällä (2 käynnistysvipua), joka estää tuotteen tahattoman päällekytkennän.

- Aseta akku  akun kiinnitykseen , kunnes se kiinnittyy kuuluvasti paikoilleen.
- Poista terän suojus.
- Pidä etumaisesta kahvasta  yhdellä kädellä, ja vedä etumaista käynnistysvipua .
- Pidä pääkahvasta  toisella kädellä ja vedä takimmaista käynnistysvipua .
Pensasleikkuri käynnistyy ja akun varaustilan näyttö  näytetään 5 sekuntia.

Pysäytys:

- Päästä irti molemmista käynnistysvivoista  / .
Pensasleikkuri pysähtyy.
- Työnnä suojus terän päälle.
- Paina lukituksen vapautuspainiketta  ja poista akku  akun kiinnitimestä .

4. HUOLTO



VAARA! Henkilövammat!

Viiltohaavojen vaara, jos tuote käynnistyy vahingossa.

→ Odota, kunnes terä on pysähtynyt, poista akku ja työnnä suojus terään ennen tuotteen huoltoa.

2. KOKOONPANO











VAARA! Henkilövammat!

Viiltohaavojen vaara, jos tuote käynnistyy vahingossa.

→ Poista akku, työnnä suojus terään ennen tuotteen kokoonpanoa.

Etukahvan asentaminen [kuva A1]:

- Avaa molemmat ruuvit  ja poista ne.
- Työnnä etumainen kahva  rakoon pensasleikkurissa.
Varmista, että etumainen kahva  on kiinnitetty hyvin ja että kahvan reikä on kohdistettu kierteistettyyn reikään.
- Pujota molemmat ruuvit  pensasleikkurin kierteistettyihin reikiin.
Älä paina etumaista käynnistysvipua .
- Kiristä molemmat ruuvit .
Varmista, että ruuvit  on kiristetty ja että käynnistysvipu  voidaan painaa täysin alas.

3. KÄYTTÖ



VAARA! Henkilövammat!

Viiltohaavojen vaara, jos tuote käynnistyy vahingossa.

→ Odota, kunnes terä on pysähtynyt, poista akku ja työnnä suojus terän päälle ennen tuotteen säätämistä tai kuljettamista.

Akun lataus [kuva O1/O2/O3]:









HUOMIO!

→ Huomioi verkkojännite! Virtalähteen jännitteen on vastattava laturin tyyppikilven tietoja.

GARDENA:n akkukäyttöisten pensasleikkureiden, tuotenro 14730-55/14731-55, toimitukseen ei sisälly akkua eikä laturia.

Älykkään latausmenetelmän ansiosta akun lataustila tunnistetaan automaattisesti ja se ladataan akun lämpötilan ja jännitteen mukaan optimaalisella latausvirralla.

Näin akkua säästetään ja se pysyy laturissa säilytettäessä aina täydellisesti ladattuna.

- Paina lukituksen vapautuspainiketta  ja poista akku  akun kiinnitimestä .
- Kytke akun laturi  pistorasiaan.
- Työnnä akun laturi  akkuun .

Jos akun latauksen merkkivalo  laturissa vilkkuu vihreänä, akkua ladataan.

Pensasleikkurin puhdistaminen [kuva M1]:



VAARA! Henkilövammat!

Loukkaantumisaava ja tuotteen vaurioitumisriski.

- Älä puhdistu tuotetta vedellä tai vesisuihkulla (varsinkaan painepesurin vesisuihkulla).
- Älä puhdistu kemikaaleilla, bensiinillä tai liuotainaineilla. Tämä voi tuhota tärkeitä muoviosia.

Tuuletusrakojen on oltava aina puhtaita.

1. Puhdistu pensasleikkuri kostealla liinalla.
2. Puhdistu tuuletusraot (6) pehmeällä harjalla (älä käytä ruuvinväänintä).
3. Voitele terä matalaviskositeetisellä öljyllä (esim. GARDENA Huoltoöljy, tuotenro 2366).
Vältä kontaktia muoviosien kanssa.

Akun ja laturin puhdistaminen:

Varmista, että akun ja laturin pinnat ja kontaktit ovat aina puhtaita ja kuivia ennen laturin kiinni kytkemistä.

Älä käytä juoksevaa vettä.

- **Akun laturi:** Puhdistu kosketinpinnat ja muoviosat pehmeällä, kuivalla liinalla.
- **Akku:** Puhdistu välillä tuuletusraot ja akun liittännät pehmeällä, puhtaalla ja kuivalla pensselillä.

5. SÄILYTYS

Käytöstä poistaminen:

Tuote on säilytettävä lasten ulottumattomissa.

1. Työnnä suojus terän päälle.
2. Poista akku.
3. Lataa akku.
4. Puhdistu pensasleikkuri, akku ja laturi (katso 4. HUOLTO).
5. Säilytä pensasleikkuria, akkua ja laturia kuivassa, suljetussa ja pakkaselta suojatussa paikassa.

Hävittäminen:

(direktiivin 2012/19/EU mukaan)



Tuotetta ei saa hävittää tavallisen kotitalousjätteen mukana. Se on hävitettävä voimassa olevien paikallisten ympäristönsuojelumääräysten mukaisesti.

TÄRKEÄÄ!

→ Hävitä tuote paikallisen kierrätyskeskuksen kautta.

Akun hävittäminen:



GARDENA-akussa on litiumionikennot, jotka on hävitettävä käyttöäin umpeuduttua erillään tavallisesta kotitalousjätteestä.

Li-ion

TÄRKEÄÄ!

→ Hävitä akut paikallisen kierrätyskeskuksen tai keräyspisteen kautta.

1. Anna litiumionikenttien tyhjentyä täydellisesti (käännä GARDENA-huoltopalvelun puoleen).
2. Varmista litiumionikenttien kontaktit oikosulkua vastaan.
3. Hävitä litiumionikenttien asianmukaisesti.

6. VIKOJEN KORJAUS



VAARA! Henkilövammat!

Viiltohaavojen vaara, jos tuote käynnistyy vahingossa.

- Odota, kunnes terä on pysähtynyt, poista akku ja työnnä suojus terän päälle ennen tuotteen virheiden korjausta.

Ongelma	Mahdollinen syy	Korjaus
Pensasleikkuria ei voi sammuttaa	Käynnistysvipu jumissa.	→ Poista akku ja vapauta käynnistysvipu.
Pensaan leikkausjälki ei ole siisti	Terä on tylsä tai vaurioitunut.	→ Anna GARDENA-huoltopalvelun vaihtaa terä.
Pensasleikkuri tärisee voimakkaasti	Terä on vaurioitunut.	→ Kytke tuote pois päältä ja anna terä vaihdettavaksi.

Ongelma	Mahdollinen syy	Korjaus
Pensasleikkuri ei käynnisty tai sammuu. LED (1) vilkkuu vihreänä [kuva O4]	Akku on tyhjä.	→ Lataa akku.
Pensasleikkuri ei käynnisty tai sammuu. Vika-LED (2) palaa punaisena [kuva O4]	Akun lämpötila ei ole sallitulla alueella.	→ Odota, kunnes akun lämpötila on jälleen 0 °C ... +45 °C.
	Pensasleikkurin akkukontaktien välissä on vesipisaraita tai kosteutta.	→ Pyyhi vesipisaraita/kosteus kuivalla liinalla pois.
	Moottori on jumissa.	→ Poista este. Käynnistä uudelleen.
Pensasleikkuri ei käynnisty tai sammuu. Vika-LED (3) vilkkuu punaisena [kuva O4]	Tuote on rikki.	→ Käännä GARDENA-huoltopalvelun puoleen.
Pensasleikkuri ei käynnisty tai sammuu. Vika-LED (4) ei pala [kuva O4]	Akku ei ole täysin paikoillaan akun kiinnityksessä.	→ Aseta akku täysin paikoilleen akun kiinnitykseen, kunnes se kiinnittyy kuuluvasti paikoilleen.
	Akku on rikki.	→ Vaihda akku.
	Tuote on rikki.	→ Käännä GARDENA-huoltopalvelun puoleen.
Lataustoiminto ei ole mahdollista. Akun latauksen merkkivalo (5) palaa jatkuvasti [kuva O3]	Akkua ei ole asennettu (oikein).	→ Aseta akku oikein paikoilleen laturiin.
	Akun kontaktit ovat likaantuneet.	→ Puhdistu akun kontaktit (esim. kiinnittämällä ja poistamalla akkua useamman kerran. Vaihda akku tarvittaessa).
	Akun lämpötila ei ole sallitulla latauksen lämpötila-alueella.	→ Odota, kunnes akun lämpötila on jälleen 0 °C ... +45 °C.
	Akku on rikki.	→ Vaihda akku.
Akun latauksen merkkivalo (6) ei pala [kuva O3]	Laturin pistoketta ei ole kytketty (oikein).	→ Kytke pistoke (täydellisesti) pistorasiaan.
	Pistoke, verkkojohto tai laturi on rikki.	→ Tarkasta verkkojännite. Anna tarvittaessa laturi valtuutetun jälleenmyyjän tai GARDENA-huollon tarkastettavaksi.



HUOMAUTUS: Käännä muissa häiriötapauksissa GARDENA-huoltopalvelun puoleen. Korjaukset saa suorittaa ainoastaan GARDENA-huoltopalvelu tai GARDENAN valtuuttamat erikoisliikkeet.

7. TEKNISET TIEDOT

Akkukäyttöinen pensasleikkuri	Yksikkö	Arvo (tuotenro 14730)	Arvo (tuotenro 14731)
Iskut	1/min	2400	2400
Terän pituus	cm	50	60
Terän väli	mm	20	20
Paino (ilman akkua)	kg	2,6	2,7
Äänenpainetaso L _{PA} ¹⁾ Epävarmuus k _{PA}	dB (A)	84 3	84 3
Äänitehotaso L _{WA} ²⁾ : mitattu / taattu Epävarmuus k _{WA}	dB (A)	91 / 94 3	92 / 95 3
Käsiin kohdistuva tärinä a _{hvw} ¹⁾ Epävarmuus k _{vhw}	m/s ²	1,9 1,5	1,5 1,5

Mittausmenetelmä: ¹⁾ EN 62841-4-2 ²⁾ RL 2000/14/EC



HUOMAUTUS: Ilmoitettu tärinäpäästöarvo mitattiin määräysten mukaisen tarkastusmenetelmän mukaisesti ja sitä voidaan käyttää vertailussa muiden sähkötyökalujen kanssa. Tätä arvoa voidaan käyttää myös altistumisen väliaikaiseen arviointiin. Tärinäpäästöarvo voi vaihdella sähkötyökalun todellisen käytön aikana.

Järjestelmäakku	Yksikkö	Arvo (tuotenro 14902) PBA 18V 2,0Ah W-B	Arvo (tuotenro 14903) PBA 18V 2,5Ah W-B
Akkujännite	V (DC)	18	18
Akkukapasiteetti	Ah	2,0	2,5
Kennojen lukumäärä (Li-ion)		5	5

Sopivat POWER FOR ALL System- akun laturit: AL 18...CV.

Akun laturi AL 1810 CV P4A	Yksikkö	Arvo (tuotenro 14900)
Verkköjännite	V (AC)	220 – 240
Verkkotaajuus	Hz	50 – 60
Nimellisteho	W	26
Akun latausjännite	V (DC)	18
Maks. akun latausvirta	mA	1000
Akun latausaika 80% / 97 – 100% (noin)		
PBA 18V 2,0Ah W-B	min	96 / 124
PBA 18V 2,5Ah W-B	min	120 / 154
PBA 18V 4,0Ah W-C	min	192 / 244
Sallittu latauslämpötila-alue	°C	0 – 45
Paino EPTA-Procedure 01:2014 mukaan	kg	0,17
Suojaluokka		□ / II

Sopivat POWER FOR ALL System -akut: PBA 18V.

8. LISÄTARVIKKEET

GARDENA-Hoitoöljy	Pidentää terän käyttöikää ja akun käyttöaika. tuotenro 2366
GARDENA-Leikkuujätteen kerääjä Cut&Collect ComfortCut/PowerCut	Leikkuujätteen yksinkertaiseen ja kätevään keräykseen. tuotenro 6002
GARDENA-Järjestelmäakku PBA 18V/45 P4A PBA 18V/72 P4A	Akku käyttöajan pidennystä varten tai vaihtoon. tuotenro 14903 tuotenro 14905
GARDENAn Akkukäyttöinen pikalaturi AL 1830 CV P4A	Nopeaan POWER FOR ALL System -akun PBA 18V..W-.. lataukseen. tuotenro 14901

9. HUOLTOPALVELU/TAKUU

Huoltopalvelu:

Ota yhteyttä takasivulla olevaan osoitteeseen.

Takuuilmoitus:

Jos kyseessä on takuuvaatimus, palvelusta ei peritä maksua.

GARDENA Manufacturing GmbH antaa kaikille uusille GARDENA-tuotteille kahden (2) vuoden takuun jälleenmyyjältä ostettuna ensimmäisestä ostopäivästä alkaen, jos tuotteita on käytetty ainoastaan yksityisessä käytössä. Tämä valmistajan takuu ei koske jälkimarckinoilta ostettuja tuotteita. Tämä takuu koskee kaikkia tuotteiden oleellisia puutteita, jotka johtuvat todistettavasti materiaali- tai tuotantovirheistä. Takuun puitteissa asiakkaalle toimitetaan toimiva, korvaava tuote tai meille lähetetty viallinen tuote korjataan maksutta. Pidätämme oikeuden valita jommankumman näistä vaihtoehdoista. Palvelua koskevat seuraavat ehdot:

- Tuotetta on käytetty sille määritellyyn käyttötarkoitukseen käyttöohjeiden mukaisesti.
- Ostaja tai kolmas osapuoli ei ole yrittänyt avata tai korjata tuotetta.
- Käytössä on käytetty ainoastaan alkuperäisiä GARDENAn vara- ja kuluja osia.
- Ostokuitin esittäminen.

Osien ja komponenttien tavallinen kuluminen (esimerkiksi terissä, terien kiinnityksissä, turbiineissa, lampuissa, kiila- ja hammashihnoissa, pyörissä, ilmansuodattimissa, sytytystulpissa), optiset muutokset sekä kuluvat osat ja tarvikkeet eivät kuulu takuun piiriin.

Tämä valmistajan takuu rajoittuu korvaavaan toimitukseen ja korjaukseen edellä mainituilla edellytyksillä. Meitä valmistajana vastaan esitetyt muut vaatimukset, kuten vahingonkorvaukset, eivät ole perusteltuja valmistajan takuun osalta. Tämä valmistajan takuu ei vaikuta tietenkään liikkeen/jälleenmyyjän voimassa oleviin lakisääteisiin ja sopimuksellisiin takuuvaatimuksiin.

Valmistajan takuu noudattaa Saksan liittotasavallan lakeja.

Takuutapauksissa lähetä viallinen tuote yhdessä ostotositteen kopion ja virhekuvauksen kanssa postimaksu maksettuna kääntöpuolella olevaan GARDENAn huolto-osoitteeseen.

Kuluvat osat:

Terä ja epäkeskokoneisto ovat kuluja osia eivätkä sen vuoksi kuulu takuun piiriin.

Deutschland / Germany

GARDENA
Manufacturing GmbH
Central Service
Hans-Lorenser-Straße 40
D-89079 Ulm
Produktfragen:
(+49) 731 490-123
Reparaturen:
(+49) 731 490-290
service@gardena.com
http://www.gardena.com

Albania

KRAFT SHPK
Autostrada Tirane-Durres
Km 7
1051 Tirane

Argentina

ROBERTO C. RUMBO S.R.L.
Predio Norlog
Lote 7
Benavidez. ZC:1621
Buenos Aires
ventas@rumbosrl.com.ar

Australia

Husqvarna Australia Pty. Ltd.
Locked Bag 5
Central Coast BC
NSW 2252
Phone: (+61) (0) 2 4352 7400
customer.service@
husqvarna.com.au

Austria / Österreich

Husqvarna Austria GmbH
Industriezeile 36
4010 Linz
Tel.: (+43) 732 77 01 01-485
service.gardena@
husqvarnagroup.com

Azerbaijan

Firm Progress
a. Aliyev Str. 26A
1052 Baku

Belarus

Private Enterprise
"Master Garden"
Minsk
Sharangovich str., 7a
Phone: (+375) 17 257-00-33
Mob.: (+375) 29 676-16-09
mg@mastergarden.by

Belgium

Husqvarna Belgium nv
Gardena Division
Leuvensesteenweg 542
Planet II E
1930 Zaventem
België

Bosnia / Herzegovina

SILK TRADE d.o.o.
Industrijska zona Bukva bb
74260 Tešanj

Brazil

Husqvarna do Brasil Ltda
Av. Francisco Matarazzo,
1400 - 19º andar
São Paulo - SP
CEP: 05001-903
Tel: 0800-112252
marketing.br.husqvarna@
husqvarna.com.br

Bulgaria

AGROLAND България АД
бул. 8 Декември, №13
Офис 5
1700 Студентски град
София
Тел.: (+359) 2466 69 10
info@agroland.eu

Canada / USA

GARDENA Canada Ltd.
100 Summerlea Road
Brampton, Ontario L6T 4X3
Phone: (+1) 905 792 93 30
info@gardenacanada.com

Chile

REPRESENTACIONES
JCE S.A.
Av. Del Valle Norte 857,
Piso 4
Santiago RM
Phone: (+56) 2 24142560
contacto@jce.cl

China

Husqvarna (Shanghai)
Management Co., Ltd.
富世华 (上海) 管理有限公司
3F, Benq Square B,
No207, Song Hong Rd.,
Chang Ning District,
Shanghai
PRC. 200335
上海市长宁区淞虹路207号明
基广场B座3楼, 邮编: 200335

Colombia

Husqvarna Colombia S.A.
Calle 18 No. 68 D-31, zona
Industrial de Montevideo
Bogotá, Cundinamarca
Tel. 571 2922700 ext. 105
jairo.salazar@
husqvarna.com.co

Costa Rica

Compania Exim
Euroiberoamericana S.A.
Los Colegios, Moravia,
200 metros al Sur del Colegio
Saint Francis - San José
Phone: (+506) 297 68 83
exim_euro@racsa.co.cr

Croatia

Husqvarna Austria GmbH
Industriezeile 36
4010 Linz
Tel.: (+43) 732 77 01 01-485
service.gardena@
husqvarnagroup.com

Cyprus

Med Marketing
17 Digeni Akrita Ave
P.O. Box 27017
1641 Nicosia

Czech Republic

Husqvarna Česko s.r.o.
Türkova 2319/5b
149 00 Praha 4 - Chodov
Bezplatná infolinka:
800 100 425
servis@cz.husqvarna.com

Denmark

GARDENA DANMARK
Lejrvvej 19, st.
3500 Værløse
Tlf.: (+45) 7026 4770
husqvarna@husqvarna.dk
www.gardena.com/dk

Dominican Republic

BOSQUESA, S.R.L
Carretera Santiago Licey
Km. 5 ½
Esquina Copal II.
Santiago
Dominican Republic
Phone: (+809) 736-0333
joserbosquesa@claro.net.do

Ecuador

Husqvarna Ecuador S.A.
Arupos E1-181 y 10 de
Agosto Quito, Pichincha
Tel. (+593) 22800739
francisco.jacome@
husqvarna.com.ec

Estonia

Husqvarna Eesti OÜ
Valdeku 132
EE-11216 Tallinn
info@gardena.ee

Finland

Oy Husqvarna Ab
Gardena Division
Lautatarhankatu 8 B/PL 3
00581 HELSINKI
www.gardena.fi

France

Husqvarna France
9/11 Allée des pierres mayettes
92635 Gennevilliers Cedex
France
http://www.gardena.com/fr
N° AZUR: 0 810 00 78 23
(Prix d'un appel local)

Georgia

Transporter LLC
113b Belialshvili street
0159 Tbilisi, Georgia

Great Britain

Husqvarna UK Ltd
Preston Road
Aycliffe Industrial Park
Newton Aycliffe
County Durham
DL5 6UP
info.gardena@
husqvarna.co.uk

Greece

Π. ΠΑΠΑΔΟΠΟΥΛΟΣ ΑΕΒΕ
Λεωφ. Αθηνών 92
Αθήνα
T.K.104 42
Ελλάδα
Τηλ. (+30) 210 51 93 100
info@papadopoulos.com.gr

Hungary

Husqvarna Magyarország Kft.
Ezred u. 1-3
1044 Budapest
Telefon: (+36) 1 251-4161
vevoszolgalat.husqvarna@
husqvarna.hu

Iceland

BYKO ehf.
Bildshöfoa 20
110 Reykjavik

Ireland

Husqvarna UK Ltd
Preston Road
Aycliffe Industrial Park
Newton Aycliffe
County Durham
DL5 6UP
info.gardena@
husqvarna.co.uk

Italy

Husqvarna Italia S.p.A.
Via Santa Vecchia 15
23868 VALMADRERA (LC)
Phone: (+39) 0341.203.111
assistenza.italia@
it.husqvarna.com

Japan

Husqvarna Zenoah Co., Ltd.
1-9 Minamidai
Kawagoe
350-1165 Saitama
gardena-jp@
husqvarnagroup.com

Kazakhstan

LAMED Ltd.
155/1, Tazhibayevoy Str.
050060 Almaty
IP Schmidt
Abayavenue 3B
110 005 Kostanay

Korea

Kyung Jin Trading CO.,LTD.
107-4, SunDuk Bld.,
YangJae-dong,
Seocho-gu,
Seoul, (zipcode: 137-891)
Phone: (+82) (0)2 574-6300

Latvia

Husqvarna Latvija SIA
Ulbrokas 19A
LV-1021 Riga
info@gardena.lv

Lithuania

UAB Husqvarna Lietuva
11273 Belgrade
LT-52104 Kaunas
info@gardena.lt

Luxembourg

Magasins Jules Neuberg
39, rue Jacques Stas
Luxembourg-Gasperich 2549
Case Postale No. 12
Luxembourg 2010
Phone: (+352) 40 14 01
api@neuberg.lu

Mexico

AFOSA
Av. Lopez Mateos Sur # 5019
Col. La Calma 45070
Zapopan, Jalisco
Mexico
Phone: (+52) 33 3818-3434
icornejo@afosa.com.mx

Moldova

Convel S.R.L.
290A Muncesti Str.
2002 Chisinau

Netherlands

Husqvarna Nederland B.V.
GARDENA Division
Postbus 50131
1305 AC ALMERE
Phone: (+31) 36 521 00 10
info@gardena.nl

Neth. Antilles

Jonka Enterprises N.V.
Sta. Rosa Weg 196
P.O. Box 8200
Curaçao
Phone: (+599) 9 767 66 55
pgm@jonka.com

New Zealand

Husqvarna New Zealand Ltd.
PO Box 76-437
Manukau City 2241
Phone: (+64) (0) 9 9202410
support.nz@husqvarna.co.nz

Norway

Husqvarna Norge AS
Gardena Division
Trøskenveien 36
1708 Sarpsborg
info@gardena.no

Peru

Husqvarna Perú S.A.
Jr. Ramón Cárcamo 710
Lima 1
Tel: (+51) 1 3320 400 ext. 416
juan.remuzgo@
husqvarna.com

Poland

Husqvarna
Poland Spółka z o.o.
ul. Wysockiego 15 b
03-371 Warszawa
Phone: (+48) 22 330 96 00
gardena@husqvarna.com.pl

Portugal

Husqvarna Portugal, SA
Lagoa - Albarraque
2635 - 595 Rio de Mouro
Tel.: (+351) 21 922 85 30
Fax : (+351) 21 922 85 36
info@gardena.pt

Romania

Madex International Srl
Soseaua Odaii 117-123,
RO 013603 București, S1
Phone: (+40) 21 352.76.03
madex@ines.ro

Russia / Россия

ООО „Хускварна“
141400, Московская обл.,
г. Химки,
улица Ленинградская,
владение 39, стр.6
Бизнес Центр
„Химки Бизнес Парк“,
помещение ОВ02_04
http://www.gardena.ru

Serbia

Domel d.o.o.
Autoput za Novi Sad bb
11273 Belgrade
Phone: (+381) 1 18 48 88 12
miroslav.jejina@domel.rs

Singapore

Hy-Ray PRIVATE LIMITED
40 Jalan Pemimpin
#02-08 Tat Ann Building
Singapore 577185
Phone: (+65) 6253 2277
shiyong@hyray.com.sg

Slovak Republic

Husqvarna Česko s.r.o.
Türkova 2319/5b
149 00 Praha 4 - Chodov
Bezplatná infolinka: 800 154 044
servis@sk.husqvarna.com

Slovenia

Husqvarna Austria GmbH
Industriezeile 36
4010 Linz
Tel.: (+43) 732 77 01 01-485
service.gardena@
husqvarnagroup.com

South Africa

Husqvarna South Africa (Pty) Ltd
Postnet Suite 250
Private Bag X6,
Cascades, 3202, South Africa
Phone: (+27) 33 846 9700
info@gardena.co.za

Spain

Husqvarna España S.A.
Calle de Rivas nº 10
28052 Madrid
Phone: (+34) 91 708 05 00
atencioncliente@gardena.es

Suriname

Deto Handelmaatschappij N.V.
Kernkampweg 72-74
P.O.Box: 12782
Paramaribo - Suriname
South America
Phone: (+597) 438050
www.deto.sr

Sweden

Husqvarna AB/
GARDENA Sverige
Drottninggatan 2
561 82 Huskvarna Sverige

Switzerland / Schweiz

Husqvarna Schweiz AG
Consumer Products
Industriestrasse 10
5506 Mägenwil
Phone: (+41) (0) 62 887 37 90
info@gardena.ch

Turkey

Dost Bahçe Diş Ticaret
Mümessillik A.Ş
Yunus Mah. Adil Sok. No:3
Ic Kapi No: 1 Kartal
34873 Istanbul
Phone: (+90) 216 38 93 939
info@dostbahce.com.tr

Ukraine / Україна

ТОВ «Хускварна Україна»
вул. Васильківська, 34,
офіс 204-г
03022, м. Київ
Тел. (+38) 0 800 504 804
info@gardena.ua

Uruguay

FELI SA
Entre Ríos 1083 CP 11800
Montevideo - Uruguay
Tel: (+598) 22 03 18 44
info@felisa.com.uy

Venezuela

Corporación Casa y Jardín C.A.
Av. Caroní, Edif. Trezmen, PB.
Colinas de Bello Monte.
1050 Caracas.
Tlf: (+58) 212 992 33 22
info@casayjardin.net.ve

14730-20.960.01/0920
© GARDENA Manufacturing GmbH
D-89079 Ulm
http://www.gardena.com