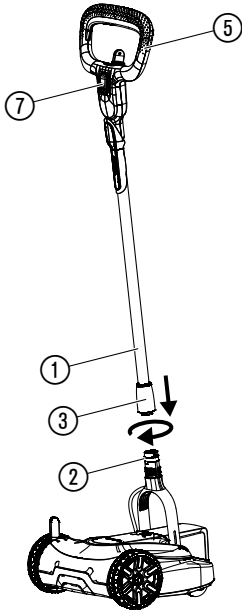
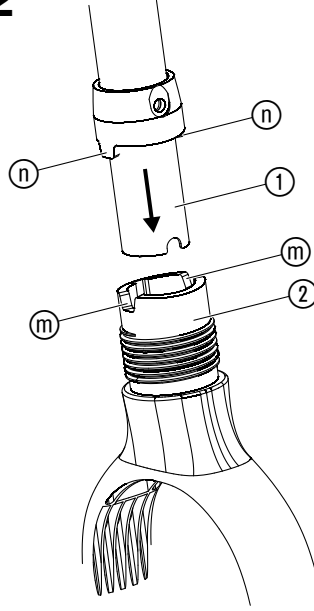
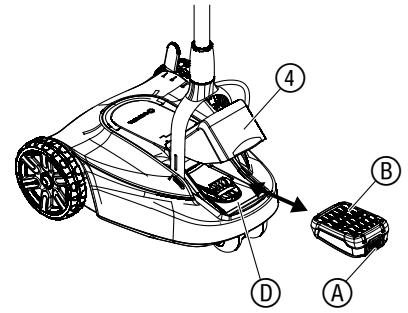
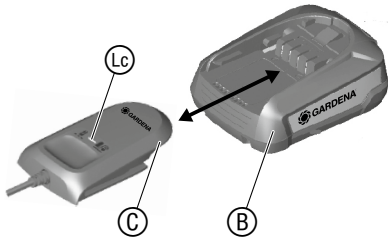
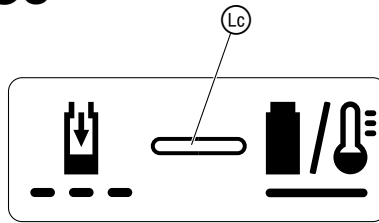
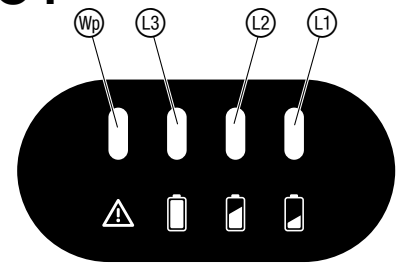
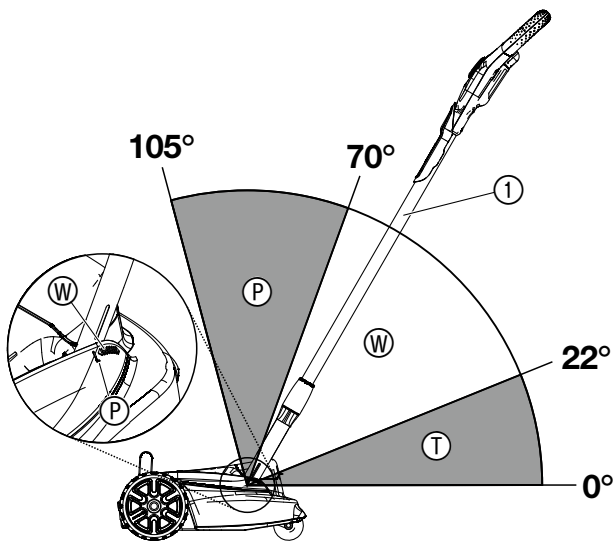
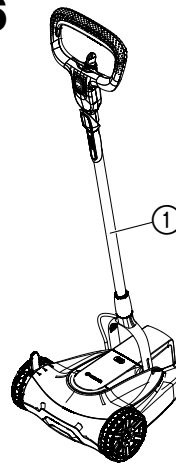
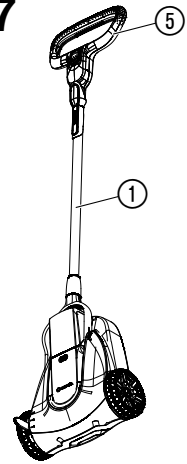
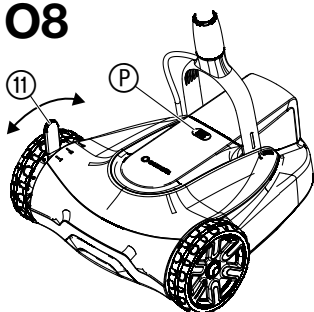
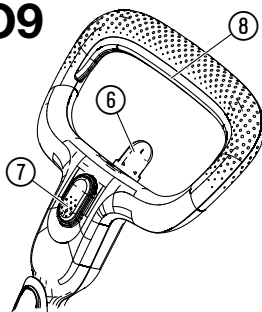
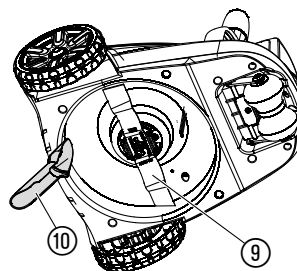
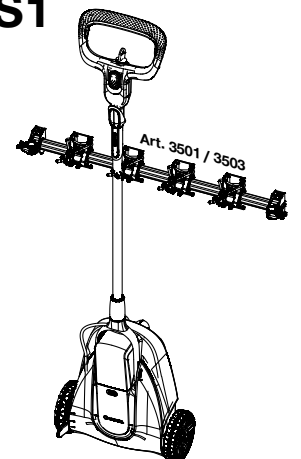

HandyMower 22/18V P4A Art. 14620

**UK Інструкція з експлуатації**  
Акумуляторна газонокосарка

---

<p><b>DE Produkthaftung</b> Wir weisen ausdrücklich darauf hin, dass wir in Übereinstimmung mit dem Produkthaftungsgesetz nicht für Schäden haften, die durch unsere Produkte entstehen, wenn diese unsachgemäß und nicht durch einen von uns autorisierten Servicepartner repariert wurden oder wenn keine Original GARDENA Teile oder von uns zugelassene Teile verwendet wurden.</p>
<p><b>EN Product liability</b> In accordance with the German Product Liability Act, we hereby expressly declare that we accept no liability for damage incurred from our products where said products have not been properly repaired by a GARDENA-approved service partner or where original GARDENA parts or parts authorised by GARDENA were not used.</p>
<p><b>FR Responsabilité</b> Conformément à la loi relative à la responsabilité du fait des produits défectueux, nous déclarons expressément par la présente que nous déclinons toute responsabilité pour les dommages résultant de nos produits, si lesdits produits n'ont pas été correctement réparés par un partenaire d'entretien agréé GARDENA ou si des pièces d'origine GARDENA ou des pièces agréées GARDENA n'ont pas été utilisées.</p>
<p><b>NL Productaansprakelijkheid</b> Conform de Duitse wet inzake productaansprakelijkheid verklaren wij hierbij uitdrukkelijk dat wij geen aansprakelijkheid aanvaarden voor schade ontstaan uit onze producten waarbij deze producten niet zijn gerepareerd door een GARDENA-erkende servicepartner of waarbij geen originele GARDENA-onderdelen of onderdelen die door GARDENA zijn goedgekeurd zijn gebruikt.</p>
<p><b>SV Produktansvar</b> I enlighet med tyska produktansvarslagar förklarar vi härmed uttryckligen att vi inte åtar oss något ansvar för skador som orsakas av våra produkter där produkterna inte har genomgått korrekt reparation från en GARDENA-godkänd servicepartner eller där originaldelar från GARDENA eller delar godkända av GARDENA inte använts.</p>
<p><b>DA Produktansvar</b> I overensstemmelse med den tyske produktansvarslov erklærer vi hermed udtrykkeligt, at vi ikke påtager os noget ansvar for skader på vores produkter, hvis de pågældende produkter ikke er blevet repareret korrekt af en GARDENA-godkendt servicepartner, eller hvor der ikke er brugt originale GARDENA-reservedele eller godkendte reservedele fra GARDENA.</p>
<p><b>FI Tuotevastuu</b> Saksan tuotevastuulain mukaisesti emme ole vastuussa laitteiden vaurioista, jos korjauksia ei ole tehnyt GARDENAn hyväksymä huoltoliike tai jos niiden syynä on muuiden kuin alkuperäisten GARDENA-varaosien tai GARDENAn hyväksymien varaosien käyttö.</p>
<p><b>IT Responsabilità del prodotto</b> In conformità con la Legge tedesca sulla responsabilità del prodotto, con la presente dichiariamo espressamente che decliniamo qualsiasi responsabilità per danni causati dai nostri prodotti qualora non siano stati correttamente riparati presso un partner di assistenza approvato GARDENA o laddove non siano stati utilizzati ricambi originali o autorizzati GARDENA.</p>
<p><b>ES Responsabilidad sobre el producto</b> De acuerdo con la Ley de responsabilidad sobre productos alemana, por la presente declaramos expresamente que no aceptamos ningún tipo de responsabilidad por los daños ocasionados por nuestros productos si dichos productos no han sido reparados por un socio de mantenimiento aprobado por GARDENA o si no se han utilizado piezas originales GARDENA o piezas autorizadas por GARDENA.</p>
<p><b>PT Responsabilidade pelo produto</b> De acordo com a lei alemã de responsabilidade pelo produto, declaramos que não nos responsabilizamos por danos causados pelos nossos produtos, caso os tais produtos não tenham sido devidamente reparados por um parceiro de assistência GARDENA aprovado ou se não tiverem sido utilizadas peças GARDENA originais ou peças autorizadas pela GARDENA.</p>
<p><b>PL Odpowiedzialność za produkt</b> Zgodnie z niemiecką ustawą o odpowiedzialności za produkt, niniejszym wyraźnie oświadczamy, że nie ponosimy żadnej odpowiedzialności za szkody poniesione na skutek użytkowania naszych produktów, w przypadku gdy naprawa tych produktów nie była odpowiednio przeprowadzana przez zatwierdzonego przez firmę GARDENA partnera serwisowego lub nie stosowano oryginalnych części GARDENA albo części autoryzowanych przez tę firmę.</p>
<p><b>HU Termékszavatosság</b> A németországi termékszavatossági törvénnyel összhangban ezennel nyomatékosan kijelentjük, hogy nem vállalunk felelősséget a termékeinkben keletkezett olyan károkért, amelyek valamely GARDENA által jóváhagyott szervizpartner által nem megfelelően végzett javításból adódtak, vagy amely során nem eredeti GARDENA alkatrészeket vagy a GARDENA által jóváhagyott alkatrészeket használtak fel.</p>
<p><b>CS Odpovědnost za výrobek</b> V souladu s německým zákonem o odpovědnosti za výrobek tímto výslovně prohlašujeme, že nepřijímáme žádnou odpovědnost za poškození vzniklá na našich výrobcích, kdy zmíněné výrobky nebyly řádně opraveny schváleným servisním partnerem GARDENA nebo kdy nebyly použity originální náhradní díly GARDENA nebo náhradní díly autorizované společností GARDENA.</p>
<p><b>SK Zodpovednosť za produkt</b> V súlade s nemeckými právnymi predpismi upravujúcimi zodpovednosť za výrobok týmto výslovne prehlasujeme, že nenesieme žiadnu zodpovednosť za škody spôsobené našimi výrobkami, v prípade ktorých neboli náležité opravy vykonané servisným partnerom schváleným spoločnosťou GARDENA alebo neboli použité diely spoločnosti GARDENA alebo diely schválené spoločnosťou GARDENA.</p>
<p><b>EL Ευθύνη προϊόντος</b> Σύμφωνα με τον γερμανικό νόμο περί Ευθύνης για τα Προϊόντα, με το παρόν δηλώνουμε ρητώς ότι δεν αποδεχόμαστε καμία ευθύνη για τυχόν ζημιές που προκύπτουν από τα προϊόντα μας εάν αυτά δεν έχουν επισκευαστεί σωστά από κάποιον εγκεκριμένο συνεργάτη επισκευών της GARDENA ή εάν δεν έχουν χρησιμοποιηθεί αυθεντικά εξαρτήματα GARDENA ή εξαρτήματα εγκεκριμένα από την GARDENA.</p>
<p><b>SL Odgovornost proizvajalca</b> V skladu z nemškimi zakoni o odgovornosti za izdelke, izrecno izjavljajo, da ne sprejemamo nobene odgovornosti za škodo, ki jo povzročijo naši izdelki, če teh niso ustrezno popravili GARDENINI odobreni servisni partnerji ali pri tem niso bili uporabljeni originalni GARDENINI nadomestni deli ali GARDENINIMI homologiranimi nadomestnimi deli.</p>
<p><b>HR Pouzdanost proizvoda</b> Sukladno njemačkom zakonu o pouzdanosti proizvoda, ovime izričito izjavljujemo kako ne prihvaćamo nikakvu odgovornost za oštećenja na našim proizvodima nastala uslijed neispravnog popravka od strane servisnog partnera kojeg odobrava GARDENA ili uslijed nekorištenja originalnih GARDENA dijelova ili dijelova koje odobrava GARDENA.</p>
<p><b>RO Răspunderea pentru produs</b> În conformitate cu Legea germană privind răspunderea pentru produs, declarăm în mod expres prin prezentul document că nu acceptăm nicio răspundere pentru defecțiunile suferite de produsele noastre atunci când acestea nu au fost reparate în mod corect de un atelier de service partener, aprobat de GARDENA, sau când nu au fost utilizate piese GARDENA originale sau piese autorizate de GARDENA.</p>
<p><b>BG Отговорност за вреди, причинени от стоки</b> Съгласно германския закон за отговорността за вреди, причинени от стоки, с настоящото изрично декларираме, че не носим отговорност за щети, причинени от нашите продукти, ако те не са били правилно ремонтирани от одобрен от GARDENA сервиз или ако не са използвани оригинални части на GARDENA или части, одобрени от GARDENA.</p>
<p><b>ET Tootevastutus</b> Vastavalt Saksamaa tootevastutusseadusele deklareerime käesolevaga selgesõnaliselt, et me ei kanna mingisugust vastutust meie toodetest tingitud kahjude eest, kui need tooted ei ole korrektselt parandatud GARDENA heakskiidetud hoolduspartneri poolt või kui parandamisel ei ole kasutatud GARDENA originaalosi või GARDENA volitatud osi.</p>
<p><b>LT Gaminio patikimumas</b> Mes aiškiai pareiškiamo, kad, atsižvelgiant į Vokietijos gaminių patikimumo įstatymą, neprisiimame atsakomybės dėl bet kokios žalos, patirtos dėl mūsų gaminių, jeigu jie buvo netinkamai taisomi arba jų dalys buvo pakeistos neoriginaliomis GARDENA dalimis ar nepatvirtintomis dalimis, arba jeigu remonto darbai buvo atlikti ne GARDENA techninės priežiūros centro specialistų.</p>
<p><b>LV Atbildība par produkcijas kvalitāti</b> Saskaņā ar Vācijas likumu par atbildību par produkcijas kvalitāti ar šo mēs paziņojam, ka neuzņemamies atbildību par bojājumiem, kas radušies, lietojot mūsu izstrādājumus, kuru remontu nav veicis uzņēmuma GARDENA apstiprināts apkopes partneris vai kuru remontam netika izmantotas oriģinālās GARDENA detaļas vai detaļas, kuru lietošanu apstiprinājis uzņēmums GARDENA.</p>

**A1****A2****O1****O2****O3****O4****O5****O6****O7****O8****O9****M1****S1**

### Належне застосування:

**GARDENA Газонокосарка** призначена для скошування газонів у садах біля приватних будинків та на дачах.

Виріб не призначений для тривалої експлуатації.



#### **НЕБЕЗПЕКА! Небезпека отримання травми!**

→ **Заборонено використовувати даний виріб для підстригання густого чагарника, живоплоту, кущів, зрізування в'юнких рослин або трави на дахах або балконах, подрібнювання гілок та сучків або вирівнювання нерівностей ґрунту. Не використовуйте виріб на схилах з нахилом більш 20°.**

## 1. БЕЗПЕКА

### ВАЖЛИВО!

Ретельно прочитайте цю інструкцію з експлуатації та збережіть її, щоб при необхідності можна було звернутися до неї.

#### Символи на виробі:



Прочитайте інструкцію з експлуатації.



Дотримуйтесь дистанції.



Обережно – гострий ріжучий інструмент – ріжучі інструменти продовжують обертатися за інерцією.



Витягнути блокуючий пристрій перед проведенням робіт з поточного ремонту.



Перед виконанням робіт зробіть робочу зону безпечною. Зверніть увагу на приховані кабелі.



Відключення: перед проведенням будь-яких робіт із чищення та технічного обслуговування необхідно витягти акумуляторну батарею.



Для зарядного пристрою: негайно вийміть вилку з розетки у випадку, якщо кабель пошкоджений або перерізаний.

#### Загальні вказівки з техніки безпеки

##### Електробезпека для зарядного пристрою



#### **НЕБЕЗПЕКА! Ураження струмом!**

**Небезпека отримання травми через ураження струмом.**

→ Живлення виробу має здійснюватися через пристрій захисного відключення (ПЗВ), номінальний залишковий струм спрацьовування якого не повинен перевищувати 30 мА.

#### Інструктаж

- Уважно прочитайте інструкцію з експлуатації. Ознайомтеся з елементами керування та належним використанням машини.
- Ніколи не дозволяйте використовувати газонокосарку дітям або іншим особам, що не ознайомились з даною інструкцією. Локальні приписи можуть обмежувати припустимий вік користувача.
- Ніколи не підстригайте газон, якщо поблизу знаходяться люди, особливо діти, або тварини.
- Пам'ятайте, що саме оператор машини або її користувач несе відповідальність за нещасні випадки або шкоду, заподіяну іншим людям та їхньому майну.

#### Підготовчі заходи

- Під час експлуатації машини необхідно завжди взувати міцне взуття та одягати довгі штани. Не експлуатуйте машину босоніж або у відкритих сандалях. Уникайте надягати вільний одяг або одяг зі звисаючою шнурівкою або поясами.
- Перевірте територію, де буде використана машина, та видаліть всі предмети, що можуть потрапити під машину та можуть бути нею викинуті.
- Перед використанням через візуальний огляд перевірте, чи не є зношеними чи пошкодженими ріжучі інструменти, кріпильні болти та весь блок ножів. Зношені або пошкоджені ріжучі інструменти та кріпильні болти для збереження збалансованості мають бути замінені тільки комплектами. Необхідно замінювати зношені або пошкоджені таблички з вказівками.
- Перед використанням необхідно завжди перевіряти з'єднувальний кабель та подовжувач на наявність слідів ушкоджень або спрацьова-

## UK Акумуляторна газонокосарка HandyMower

1. БЕЗПЕКА .....	101
2. МОНТАЖ .....	103
3. ОБСЛУГОВУВАННЯ .....	103
4. ДОГЛЯД .....	104
5. ЗБЕРІГАННЯ .....	104
6. УСУНЕННЯ НЕСПРАВНОСТЕЙ .....	105
7. ТЕХНІЧНІ ХАРАКТЕРИСТИКИ .....	105
8. КОМПЛЕКТУЮЧІ .....	106
9. СЕРВІСНЕ ОБСЛУГОВУВАННЯ/ГАРАНТІЯ .....	106

### Це переклад оригіналу інструкції.



Діти віком від 8 років і старші, а також особи з обмеженими фізичними, сенсорними або розумовими здібностями або з відсутністю досвіду й знань можуть використовувати даний виріб, якщо вони перебувають під доглядом або пройшли інструктаж з безпечного використання виробу й розуміють пов'язані із цим ризики. Дітям забороняється гратися з виробом. Чищення та технічне обслуговування, виконуване користувачем, не повинні проводитися дітьми без догляду. Ми рекомендуємо використання виробу підлітками тільки після досягнення 16 років.

ності. Якщо кабель пошкоджено під час експлуатації, негайно від'єднайте його від електромережі. НЕ ТОРКАЙТЕСЯ КАБЕЛЮ ДОКИ НЕ ВІД'ЄДНАЄТЕ ЙОГО ВІД ЕЛЕКТРОМЕРЕЖІ.  
Не використовуйте машину, якщо кабель зносився або пошкоджений.

#### Експлуатація

- a) Підстригайте газон тільки при денному світлі або за умов доброго освітлення.
  - b) За можливості уникайте використовувати пристрій, коли трава мокра.
  - c) Завжди слідкуйте за тим, щоб ви твердо стояли на ногах, перебуваючи на схилах.
  - d) Пересувайте машину із швидкістю кроку.
  - e) Стрижіть траву впоперек схилу, ніколи не вгору або вниз по схилу.
  - f) Будьте особливо обережні під час змін напрямку руху на схилі.
  - g) Не підстригайте траву на надмірно крутих схилах.
  - h) Будьте вкрай обережні, розвертаючи газонокосарку або рухаючи її у напрямку до себе.
  - i) Зупиняйте ріжучий інструмент (або інструменти), якщо газонокосарку потрібно нахилити для транспортування через поверхні, що не вкриті травою, а також під час переміщення газонокосарки до чи з місця її використання.
  - j) Ніколи не використовуйте газонокосарку з ушкодженими захисними пристроями чи захисними рештками, або без вбудованих захисних пристроїв, наприклад, дефлектора чи/та пристрою для збору трави.
  - k) Запускайте або задійте стартовий вимикач з обережністю, відповідно до вказівок виробника. Зверніть увагу на достатню відстань від ніг до ріжучого інструменту (або інструментів).
  - l) Під час старту або запуску мотору не можна нахилити газонокосарку, хіба що для запуску необхідно її трохи підняти. У такому випадку нахилить її рівно на стільки, наскільки це абсолютно необхідно, та піднімайте тільки ту сторону, яка знаходиться далі від користувача.
  - m) Не запускайте мотор, якщо ви стоїте перед каналом для викидання скошеної трави.
  - n) Ніколи не поміщайте руки або ноги на або під обертові частини. Завжди тримайтеся подалі від отвору для викидання скошеної трави.
  - o) Ніколи не піднімайте або не переміщуйте газонокосарку з працюючим мотором.
  - p) Вимкніть мотор та витягніть пусковий ключ. Переконайтеся, що усі рухомі частини повністю зупинились:
    - коли ви залишаєте газонокосарку;
    - до того, як ви усунете заклинювання або засмічення в каналі для викидання скошеної трави;
    - перш ніж перевіряти, чистити або проводити інші роботи з газонокосаркою;
    - після удару об сторонній предмет. Знайдіть пошкодження газонокосарки та виконайте необхідні ремонтні роботи до того, як знову її вмикає та починає з нею працювати.
- Якщо газонокосарка починає незвично вібрувати, потрібна негайна перевірка:
- знайдіть пошкодження;
  - виконайте необхідний ремонт ушкоджених деталей;
  - переконайтеся, що всі гайки, болти та гвинти міцно затягнуті.

#### Догляд і зберігання

- a) Переконайтеся, що всі гайки, болти та гвинти міцно затягнуті та пристрій знаходиться у безпечному робочому стані.
- b) Регулярно перевіряйте пристрій для збору трави на наявність ознак зношеності чи втрати функціональності.
- c) З міркувань безпеки замінійте зношені або пошкоджені деталі.
- d) Зверніть увагу на те, що в машинах, які мають кілька ріжучих інструментів, обертання одного ріжучого інструменту може викликати обертання інших.
- e) Під час налаштування машини зверніть увагу на те, щоб не защемити пальці між рухомими ріжучими інструментами та нерухомими деталями машини.
- f) Дайте мотору охолонути перед тим, як ставити машину на зберігання.
- g) Під час обслуговування ріжучих інструментів майте на увазі, не зважаючи на те, що джерело живлення вимкнене, ріжучі інструменти все ще можуть рухатися.
- h) Використовуйте виключно оригінальні запчастини та комплектуючі.

#### Додаткові вказівки з техніки безпеки

##### Безпечне поводження з акумуляторними батареями



**Прочитайте всі вказівки з техніки безпеки та інші інструкції.**

Недбалість при дотриманні вказівок з техніки безпеки та інструкцій може призвести до ураження електричним струмом, пожежі та/або важких травм.

**Зберігайте ці інструкції в надійному місці.** Використовуйте зарядний пристрій тільки в тому випадку, якщо ви можете повністю оцінити й виконати без обмежень всі функції, або якщо ви отримали відповідні інструкції.

→ **Не залишайте дітей без нагляду під час використання, очищення й техобслуговування.**

Діти не повинні гратися із зарядним пристроєм.

→ **Заряджайте тільки літій-іонні акумуляторні батареї системи POWER FOR ALL типу PBA 18V. з ємністю не менше 1,5 А/год (від 5 елементів акумуляторної батареї). Напряга акумуляторної батареї повинна відповідати напрузі заряджання акумуляторної батареї зарядного пристрою. Не заряджайте акумулятори, що не перезаряджаються.** Інакше існує небезпека пожежі й вибуху.



**Уникайте потрапляння вологи до зарядного пристрою або намокання зарядного пристрою під дощем.**

Потрапляння води до електроінструменту підвищує ризик ураження електричним струмом.

→ **Тримайте зарядний пристрій у чистоті.** Його забруднення призводить до небезпеки ураження електричним струмом.

→ **Перед кожним використанням перевіряйте зарядний пристрій, кабель та штекер. Не використовуйте зарядний пристрій у разі виявлення пошкоджень. Не відкривайте зарядний пристрій самостійно, ремонтуйте його тільки силами кваліфікованих фахівців з використанням оригінальних запчастин.**

Пошкодження зарядних пристроїв, кабелів та штекерів підвищують ризик ураження електричним струмом.

→ **Не використовуйте зарядний пристрій на легкозаймистій основі (наприклад, на папері, текстильних матеріалах тощо) або в займистому середовищі.** Нагрівання зарядного пристрою зсередини призводить до небезпеки пожежі.

→ Якщо необхідна заміна з'єднувального кабелю, зверніться для її виконання до GARDENA або авторизованого сервісного центру GARDENA з електроінструментів, щоб уникнути ризиків для безпеки.

→ **Не використовуйте виріб під час заряджання.**

→ **Ці вказівки з техніки безпеки дійсні для літій-іонних акумуляторів системи POWER FOR ALL PBA 18V.**

→ **Використовуйте акумуляторну батарею тільки у виробів виробників системи POWER FOR ALL.** Тільки там можна захистити акумуляторну батарею від небезпечного перевантаження.

→ **Заряджайте акумуляторні батареї тільки за допомогою зарядних пристроїв, рекомендованих виробником.**

У разі використання зарядного пристрою, призначеного тільки для певного виду акумуляторних батарей, з іншими акумуляторними батареями існує небезпека виникнення пожежі.

→ **Акумуляторна батарея постачається в частково зарядженому стані.**

Для забезпечення повної потужності акумуляторної батареї повністю зарядіть її в зарядному пристрої перед першим використанням.

→ **Зберігайте акумуляторні батареї подалі від дітей.**

→ **Не відкривайте акумуляторну батарею.**

Існує небезпека короткого замикання.

→ **Внаслідок пошкодження й неналежного використання акумуляторних батарей можуть виділятися випари. Акумуляторна батарея може зайнятися або вибухнути.**

Забезпечте приплив свіжого повітря, а в разі скарг зверніться до лікаря. Випари можуть подразнювати дихальні шляхи.

→ **У разі неправильного використання або пошкодження акумуляторної батареї можливі витoki займистої рідини з акумуляторної батареї. Уникайте контакту з нею. При випадковому контакті сполосніть водою. Якщо рідина потрапила в очі, додатково зверніться до лікаря.**

Рідина, яка виходить з акумулятора, може призвести до подразнень шкіри або опіків.

→ **У разі пошкодження акумуляторної батареї можливі витoki рідини та змочування предметів поблизу. Перевірте відповідні частини.** Очистіть та замініть їх у разі необхідності.

→ **Не замикайте акумуляторну батарею накоротко. Утримуйте акумуляторні батареї, якими ви не користуєтесь, подалі від канцелярських скріпок, монет, ключів, голок, гвинтів або інших дрібних металевих предметів, які можуть спричинити замикання контактів.** Коротке замикання контактів акумуляторної батареї може призвести до опіків або пожежі.

→ **Гострими предметами, такими як цвяхи або викрутки, чи зовнішнім зусиллям акумуляторну батарею можна пошкодити.** Це може спричинити внутрішнє коротке замикання, займання, задилення, вибух або перегрівання акумуляторної батареї.

→ **За жодних обставин не виконуйте технічне обслуговування пошкоджених акумуляторних батарей.**

Усі роботи з техобслуговування повинні виконувати виробник або авторизовані сервісні центри.



**Забезпечте захист акумуляторної батареї від нагрівання, наприклад, внаслідок тривалої дії сонячного випромінювання, вогню, бруду, води та вологи.**

Це може спричинити небезпеку вибуху та короткого замикання.

→ **Використовуйте та зберігайте акумуляторну батарею тільки за температури навколишнього середовища від  $-20^{\circ}\text{C}$  до  $+50^{\circ}\text{C}$ .**

Не залишайте акумуляторну батарею, наприклад, у літній час в автомобілі. Залежно від пристрою, що застосовується, використання за температури  $< 0^{\circ}\text{C}$  може обмежувати продуктивність роботи.

→ **Заряджайте акумуляторну батарею тільки за температури навколишнього середовища від  $0^{\circ}\text{C}$  до  $+45^{\circ}\text{C}$ .**

Заряджання за межами температурного діапазону може пошкодити акумуляторну батарею та призвести до небезпеки виникнення пожежі.



## Електробезпека



### НЕБЕЗПЕКА! Зупинка серця!

Цей виріб під час експлуатації створює електромагнітне поле. Це поле при певних умовах може створити негативний вплив на роботу активних або пасивних медичних імплантатів. Щоб виключити небезпечні ситуації, які можуть призвести до тяжких або смертельних травм, особи з медичним імплантатом перед використанням цього виробу повинні проконсультуватися зі своїм лікарем і виробником імплантату.

Використовуйте акумуляторний виріб тільки при температурі від 0 °C до 40 °C.

Не використовуйте виріб у вологому середовищі.

Захищайте контакти акумуляторної батареї від вологи.

## Особиста безпека



### НЕБЕЗПЕКА! Небезпека задухи!

Дрібні частини можуть бути легко проковтнуті. Через поліетиленовий мішок існує небезпека задухи для маленьких дітей. Не допускайте маленьких дітей до місця збірки.

Не розбирайте виріб на більшу кількість частин, чим при постачанні.

Користуйтеся рукавицями, надягайте взуття, що не ковзає, та засоби захисту очей.

Уникайте перенавантажувати газонокосарку.

Ніколи не працюйте з виробом, якщо Ви втомилися, хворі або знаходитесь під впливом алкоголю, наркотиків або медикаментів.

Небезпека ковзання:

- на мокрій траві
- на крутих схилах
- при транспортуванні

Будьте обережні, рухаючись спиною вперед.

Захищайте виріб від дощової вологи та інших джерел вологості.



### НЕБЕЗПЕКА! Небезпека вибуху!

Не використовуйте виріб у вибухонебезпечних місцях, де знаходяться горючі рідини, гази або пил. Електроінструменти виробляють іскру, яка може підпалити пил або пари.

До комплекту постачання GARDENA акумуляторної газонокосарки, арт. 14620-55 акумуляторна батарея та зарядний пристрій не входять.

Завдяки інтелектуальній зарядній системі заряд акумуляторної батареї автоматично розпізнається, й акумуляторна батарея заряджається оптимальним зарядним струмом залежно від її температури та напруги.

Це захищає акумуляторну батарею й дозволяє підтримувати повний заряд під час зберігання в зарядному пристрої.

1. Відкрийте кришку ④.
2. Натисніть кнопку фіксатора ① та витягніть акумуляторну батарею ③ з кріплення акумуляторної батареї ②.
3. Підключіть зарядний пристрій акумулятора ③ до електромережі.
4. Надягніть зарядний пристрій акумуляторної батареї ③ на акумуляторну батарею ③.

Якщо індикатор заряду акумуляторної батареї ③ на зарядному пристрої блимає зеленим світлом, то акумуляторна батарея заряджається.

Якщо індикатор заряду акумуляторної батареї ③ на зарядному пристрої горить постійним зеленим світлом, то акумуляторну батарею повністю заряджено (тривалість зарядки, див. 7. ТЕХНІЧНІ ХАРАКТЕРИСТИКИ).

5. В процесі зарядки перевіряйте через рівномірні проміжки часу ступінь зарядки.
6. Після повної зарядки акумуляторної батареї ③ ви можете від'єднати акумуляторну батарею ③ від зарядного пристрою ③.

## Значення елементів індикації:

### Індикатор на зарядному пристрої [зобр. O3]:

**Блимання індикатора заряду акумуляторної батареї ③** Про процес зарядки сигналізує блимання індикатора заряду акумуляторної батареї ③.



**Вказівка:** заряджання можливе тільки, якщо температура акумуляторної батареї відповідає допустимому температурному діапазону заряджання, див. 7. ТЕХНІЧНІ ХАРАКТЕРИСТИКИ.

**Постійне світло індикатора заряду акумуляторної батареї ③**



**Постійне світло** індикатора заряду акумуляторної батареї ③ сигналізує про повну зарядку акумуляторної батареї або про те, що температура акумуляторної батареї виходить за межі допустимого температурного діапазону заряджання, й тому заряджання є неможливим. Акумуляторна батарея почне заряджатися, щойно буде досягнуто допустимий температурний діапазон.

Якщо акумуляторну батарею не вставлено, то **постійне світло** індикатора заряду акумуляторної батареї ③ сигналізує про те, що мережевий штекер вставлено до розетки, й зарядний пристрій готовий до експлуатації.

## 2. МОНТАЖ



### НЕБЕЗПЕКА! Небезпека отримання травми!

Небезпека отримання порізу при випадковому запуску виробу.

→ Витягніть акумуляторну батарею, витягніть ключ безпеки і одягніть захисні рукавиці перш ніж збирати виріб.

### Установка рукоятки [зобр. A1/A2]:

1. Вставте рукоятку ① в затискач для рукоятки ②. Кнопка блокування включення ⑦ на ручці ⑤ має бути пересунута при цьому вперед.  
*Переконайтеся, що рукоятка ① повністю вставлена, а виступи ⑧ на рукоятці знаходяться у пазах ⑨ затискача для рукоятки ②.*
2. Затягніть затискну втулку ③.

## 3. ОБСЛУГОВУВАННЯ



### НЕБЕЗПЕКА! Небезпека отримання травми!

Небезпека отримання порізу при випадковому запуску виробу.

→ Зачекайте доки зупиниться ріжучий пристрій, витягніть ключ безпеки і надіньте рукавиці, перш ніж налаштовувати або переносити виріб.

### Зарядити акумуляторну батарею [зобр. O1/O2/O3]:



### УВАГА!

→ **Враховуйте мережеву напругу!** Напруга джерела електроживлення повинна відповідати даним на фірмовій табличці зарядного пристрою.

### Індикатор заряду акумуляторної батареї ③ на виробі [зобр. O4/O8]:

Після запуску виробу індикатор заряду акумуляторної батареї ③ відображається протягом 5 секунд.

Заряд акумуляторної батареї	Індикатор заряду акумуляторної батареї
зарядженість на 67 – 100 %	①, ② та ③ горять зеленим світлом
зарядженість на 34 – 66 %	① та ② горять зеленим світлом
зарядженість на 11 – 33 %	① горить зеленим світлом
зарядженість на 0 – 10 %	① блимає зеленим світлом

Якщо світлодіод ① блимає зеленим світлом, то акумуляторну батарею потрібно зарядити.

Якщо горить або блимає світлодіодний індикатор помилки ④, див. 6. УСУНЕННЯ НЕСПРАВНОСТЕЙ.

### Робочі положення:

Виріб оснащений захисним пристроєм, який запобігає включенню в неробочому положенні і в положенні для транспортування.

### Робоче положення ④ са. 22° – 70° [зобр. O5]:

Для того, щоб запустити газонокосарку, необхідно, щоб рукоятка ① була в **робочому положенні ④ (близько 22° – 70°)**.

З міркувань безпеки газонокосарка відразу зупиниться, якщо пересунути рукоятку з **робочого положення ④**.

### Положення паркування ⑤ са. 70° – 105° [зобр. O5/O6]:

Якщо рукоятка ① установлена в самому верхньому положенні, рукоятка ① знаходиться в **положенні паркування ⑤**. У цьому положенні не можна запустити газонокосарку.

#### Положення для транспортування ① са. 0° – 22° [зобр. O5/O7]:

Для транспортування газонокосарку можна переносити за рукоятку ① або за ручку ⑤.

При переносі газонокосарки рукоятка ① перебуває в положенні для транспортування ①. У цьому положенні не можна запустити газонокосарку.

#### Регулювання висоти стрижки [зобр. O8]:

Висоту стрижки можна налаштувати від 30 до 50 мм у 3 різних положеннях.

1. Натискуйте важіль регулювання висоти ⑩ у напрямку до колеса й встановіть важіль регулювання висоти ⑩ у необхідне положення.
2. Дайте важелю регулювання висоти ⑩ зафіксуватися в необхідному положенні.

#### Запуск газонокосарки [зобр. O1/O9]:



#### НЕБЕЗПЕКА! Небезпека отримання травми!

Існує загроза отримання травми, якщо виріб не зупиниться після того, як був відпущений пусковий важіль.

→ Не обходьте захисні пристосування або вимикач.  
Наприклад, не закріплюйте пусковий важіль за ручку.

#### Запуск:

**Виріб оснащений подвійним захисним пристроєм (ключ безпеки з блокуванням включення), який захищає виріб від випадкового вмикання.**

1. Відкрийте кришку ④.
2. Вставте акумуляторну батарею ⑥ в зажим акумуляторної батареї ⑤, поки вона не клацне, ставши на місце.
3. Вставте ключ безпеки ⑥ у ручку й поверніть його в положення .
4. Натисніть на кнопку блокування включення ⑦ однією рукою, а іншою потягніть за стартовий важіль ⑧.  
*Косарка запускається, й індикатор заряду акумуляторної батареї ⑨ відображається протягом 5 секунд.*
5. Відпустіть кнопку блокування включення ⑦.

#### Зупинка:

1. Відпустіть стартовий важіль ⑧.  
*Газонокосарка зупиниться.*
2. Перемикніть ключ безпеки ⑥ у положення  та витягніть його.

#### Поради з експлуатації газонокосарки:

Щоб підтримувати газон у гарному стані та оптимізувати якість підстригання трави, рекомендується підстригати газон регулярно, якщо можна, раз на тиждень. Газон стає гущішим, якщо його скошувати регулярно.

Після тривалого проміжку часу між скошуваннями (наприклад, після відпустки), спочатку необхідно скосити газон в одному напрямку з найбільшою висотою різання, після цього скосити поперек, налаштувавши необхідну висоту різання.

За можливості скошуйте газон тільки у сухому стані. Якщо трава буде вологою, структура скошування буде нерівною.

#### Продуктивність та заряд батареї:

Розмір ділянки газону, на обробку якої вистачає заряду батареї, залежить від різних чинників, наприклад, вологість, густина трави й висота різання. Для охоплення максимальної площі не дуже часто вмикайте і вимикайте газонокосарку, це приводить до зменшення часу роботи акумуляторної батареї. Продуктивність за час роботи акумуляторної батареї можна оптимізувати за допомогою більшої висоти різання та частішої стрижки газону.

#### Мульчування:

Ріжучий пристрій спеціальної форми забезпечує оптимальні результати підстригання й мульчування. Стебла трави будуть не просто зрізані, а одночасно із цим подрібнені на дрібні частини, які падають на землю між стеблами трави й, таким чином, запобігають висиханню газону. Зрізану траву не треба збирати або утилізувати, вона є природним добривом.

Кращий результат мульчування досягається, якщо зрізати 1/3 висоти трави (наприклад, з 60 мм до 40 мм).

Максимальна площа в 50 м<sup>2</sup> може бути досягнута тільки в оптимальних умовах.

## 4. ДОГЛЯД



#### НЕБЕЗПЕКА! Небезпека отримання травми!

Небезпека отримання порізу при випадковому запуску виробу.

→ Зачекайте доки зупиниться ріжучий пристрій, витягніть ключ безпеки і одягніть рукавиці перш ніж проводити роботи по обслуговуванню виробу.

#### Очищення газонокосарки:



#### НЕБЕЗПЕКА! Небезпека отримання травми!

Загроза отримання травми і ризик пошкодження виробу.

→ Не очищуйте виріб водою або під струменем води (особливо під високим тиском).

→ Не очищуйте хімікатами, включаючи бензин, або розчинниками. Деякі з них можуть пошкодити важливі пластикові деталі.

#### Чищення нижньої частини газонокосарки [зобр. M1]:

Легше за все чистити нижню частину відразу після скошування.

1. Обережно покладіть газонокосарку на бік.
2. Очистіть за допомогою щітки й шкребка ⑩, який входить до поставки, нижню частину й ріжучий пристрій ⑨ (не використовуйте гострі предмети).

#### Чищення верхньої частини газонокосарки:

→ Очистіть верхню частину за допомогою вологої тканини.

#### Чистка акумулятора і зарядного пристрою акумулятора:

Перед тим як підключити зарядний пристрій акумулятора, переконайтеся, що поверхня і контакти акумулятора та його зарядного пристрою чисті і сухі.

#### Не використовуйте проточну воду.

- **Зарядний пристрій акумуляторної батареї:** Очистіть контакти й пластикові частини за допомогою м'якої, сухої тканини.
- **Акумуляторна батарея:** У разі необхідності очистіть вентиляційні отвори й виводи акумуляторної батареї м'якою, чистою та сухою кистю.

## 5. ЗБЕРІГАННЯ

#### Виведення з експлуатації [зобр. S1]:

**Виріб повинен зберігатися в недоступному для дітей місці.**

1. Перемикніть ключ безпеки у положення  та витягніть його.
2. Витягніть акумуляторну батарею.
3. Зарядіть акумуляторну батарею.
4. Очистіть газонокосарку, акумуляторну батарею та зарядний пристрій (див. 4. ДОГЛЯД).
5. З метою економії місця зберігання, газонокосарку можна підвісити за рукоятку в **GARDENA тримач пристроїв арт. 3501/3503**. (Не можна підвішувати газонокосарку за ручку.)
6. Зберігайте газонокосарку, акумуляторну батарею і зарядний пристрій акумуляторної батареї в сухому, закритому і захищеному від морозу місці.

#### Утилізація:

(відповідно до Директиви 2012/19/ЄС)



Виріб не можна утилізувати зі звичайними побутовими відходами. Він повинен бути утилізований відповідно до місцевих чинних стандартів з охорони навколишнього середовища.

#### ВАЖЛИВО!

→ Утилізуйте виріб у або за допомогою місцевого спеціалізованого збірного пункту з утилізації.

#### Утилізація акумуляторної батареї:



Акумуляторна батарея GARDENA містить літій-іонні акумуляторні елементи, які після закінчення терміну їх служби не можна утилізувати як звичайне побутове сміття.

Li-ion

## ВАЖЛИВО!

→ Утилізуйте акумуляторні батареї у або за допомогою місцевого спеціалізованого збірного пункту з утилізації.

1. Повністю розрядіть літій-іонні акумуляторні елементи (зверніться до сервісного центру GARDENA).
2. Захистіть контакти літій-іонних акумуляторних елементів від короткого замикання.
3. Утилізуйте літій-іонні акумуляторні елементи належним чином.

## 6. УСУНЕННЯ НЕСПРАВНОСТЕЙ

 **НЕБЕЗПЕКА! Небезпека отримання травми!**  
**Небезпека отримання порізу при випадковому запуску виробу.**

→ Зачекайте доки зупиниться ріжучий пристрій, витягніть ключ безпеки і одягніть рукавиці перш ніж усувати неполадки виробу.

### Заміна ріжучого пристрою:

 **НЕБЕЗПЕКА! Небезпека отримання травми!**  
**Якщо ріжучий пристрій обертається за наявності пошкоджень, згинання, розбалансування або щербини, існує ризик отримання різаної травми.**

→ Не використовуйте газонокосарку, якщо ріжучий пристрій пошкоджений, зігнутий, розбалансований або має щербини.

→ Забороняється повторно заточувати ріжучий пристрій.

GARDENA запасні частини можна придбати в дилера GARDENA або безпосередньо в сервісному центрі GARDENA.

### Використовуйте тільки справжній GARDENA ріжучий пристрій:

- **Змінний ріжучий пристрій GARDENA** арт. 4105
- Ріжучий пристрій повинен бути замінений спеціалістами сервісного центру GARDENA або уповноваженим GARDENA торговим представником.

Проблема	Можлива причина	Спосіб усунення
<b>Мотор заблоковано та спричиняє шум</b>	Мотор заблоковано.	→ Видаліть перешкоду. Запустіть знову.
	Висота різання занадто мала.	→ Збільшіть висоту різання.
<b>Гучний шум, газонокосарка гримить</b>	Гвинти на двигуні, його кріпленні або на корпусі газонокосарки розкрутилися.	→ Необхідно закрити гвинти. Це повинні зробити уповноважені GARDENA торгові представники або спеціалісти сервісного центру GARDENA.
	Ріжучий пристрій пошкоджений/зношений або ненадійно закріплений.	→ Необхідно замінити ріжучий пристрій. Це повинні зробити уповноважені GARDENA торгові представники або спеціалісти сервісного центру GARDENA.
<b>Газонокосарка працює нерівномірно або сильно вібрує</b>	Ріжучий пристрій занадто брудний.	→ Очистіть газонокосарку (див. 4. ДОГЛЯД). Якщо ці дії не виправили проблему, зверніться до сервісного центру GARDENA.
	Ріжучий пристрій затупився або пошкоджений.	→ Замініть ріжучий пристрій за допомогою сервісного центру GARDENA.
<b>Газон підстрижений неохайно</b>	Висота різання занадто мала.	→ Збільшіть висоту різання.
	Акумуляторна батарея розряджена.	→ Зарядіть акумуляторну батарею.
<b>Газонокосарка не запускається або зупиняється. Світлодіод (M) блимає зеленим світлом [зобр. 04]</b>	Температура акумуляторної батареї виходить за межі допустимого діапазону.	→ Зачекайте, доки температура акумуляторної батареї знову не знаходиться в межах діапазону від 0 °C до + 45 °C.
	Між контактами акумуляторної батареї газонокосарки знаходяться краплі води або волога.	→ Видаліть краплі води/вологу за допомогою сухої тканини.
<b>Газонокосарка не запускається або зупиняється. Світлодіод (M) блимає червоним світлом [зобр. 04]</b>	Мотор заблоковано.	→ Видаліть перешкоду. Запустіть знову.

Проблема	Можлива причина	Спосіб усунення
<b>Газонокосарка не запускається або зупиняється. Світлодіодний індикатор помилки (M) блимає червоним світлом [зобр. 04]</b>	Виріб несправний.	→ Зверніться до сервісного центру GARDENA.
	Акумуляторна батарея не повністю вставлена у тримач акумуляторної батареї.	→ Повністю вставте акумуляторну батарею у тримач акумуляторної батареї, щоб вона зашпелнулася з характерним клацанням.
<b>Ключ безпеки не стоїть у положенні (L).</b>	Ключ безпеки не стоїть у положенні (L).	→ Переключіть ключ безпеки у положення (L).
	Рукоятка не знаходиться у робочому положенні (M) [зобр. 05].	→ Переконайтеся, що під час включення рукоятка знаходиться у робочому положенні (M) (приблизно 22° – 70°).
<b>Затискна втулка не затягнута, або відкрутилася [зобр. A1/A2].</b>	Затискна втулка не затягнута, або відкрутилася [зобр. A1/A2].	→ Затягніть затискну втулку (див. <i>Установка рукоятки</i> ).
	Акумуляторна батарея несправна.	→ Замініть акумуляторну батарею.
<b>Виріб несправний.</b>	Виріб несправний.	→ Зверніться до сервісного центру GARDENA.
	<b>Заряджання є неможливим. Індикатор заряду акумуляторної батареї (C) горить безперервно [зобр. 03]</b>	Акумуляторну батарею не (неправильно) вставлено.
<b>Контакти акумуляторної батареї забруднено.</b>	Контакти акумуляторної батареї забруднено.	→ Очистіть контакти акумуляторної батареї (наприклад, шляхом багаторазової вставки й витягування акумуляторної батареї. У разі необхідності замінити акумуляторну батарею).
	Температура акумуляторної батареї виходить за межі допустимого температурного діапазону заряджання.	→ Зачекайте, доки температура акумуляторної батареї знову не знаходиться в межах діапазону від 0 °C до + 45 °C.
<b>Акумуляторна батарея несправна.</b>	Акумуляторна батарея несправна.	→ Замініть акумуляторну батарею.
	<b>Індикатор заряду акумуляторної батареї (C) не горить [зобр. 03]</b>	Мережевий штекер зарядного пристрою не (неправильно) вставлено.
Розетка, кабель живлення або зарядний пристрій несправні.		→ Перевірте мережеву напругу. Перевірте в разі необхідності зарядний пристрій в авторизованого дилера або в сервісному центрі GARDENA.



**ВКАЗІВКА:** в разі інших несправностей зверніться, будь ласка, до сервісного центру GARDENA. Ремонтні роботи повинні виконуватися тільки сервісними центрами GARDENA, а також спеціалізованими фірмами, які сертифіковані компанією GARDENA.

## 7. ТЕХНІЧНІ ХАРАКТЕРИСТИКИ

Акумуляторна газонокосарка	Одиниця вимірювання	Значення (арт. 14620)
<b>Число обертів ріжучого пристрою</b>	об./хв.	6000
<b>Ширина стрижки</b>	см	22
<b>Налаштування висоти різання (3 положень)</b>	мм	30 – 50
<b>Вага (без акумулятора)</b>	кг	4,2
<b>Рівень звукового тиску <math>L_{pA}^{1)}</math></b>	дБ (A)	74
<b>Похибка <math>k_{pA}</math></b>		2,5
<b>Рівень звукової потужності <math>L_{WA}^{2)}</math>; вимірний/ гарантований</b>	дБ (A)	84 / 86
<b>Похибка <math>k_{WA}</math></b>		1,5
<b>Вібрація при навантаженні на руку <math>a_{vhw}^{1)}</math></b>	м/с <sup>2</sup>	< 2,5
<b>Похибка <math>k_{vhw}</math></b>		1,5

Метод вимірювань згідно з: <sup>1)</sup> EN 60335-2-77 <sup>2)</sup> RL 2000/14/EC





**ВКАЗІВКА:** вказане емісійне значення вібрації було виміряно відповідно до стандартного методу випробувань і може бути використано при порівнянні електроінструментів один з одним. Це значення може бути також використано для попередньої оцінки цього впливу. Емісійне значення вібрації може варіюватися під час дійсного використання електроінструменту.

Система акумуляторної батареї PBA 18V 2,5Ah W-B	Одиниця вимірювання	Значення (арт. 14903)
Напруга акумуляторної батареї	V (пост. струм)	18
Потужність акумуляторної батареї	A/год	2,5
Кількість елементів (літій-іонних)		5

Відповідні зарядні пристрої акумуляторних батарей системи POWER FOR ALL: AL 18..CV.

Зарядний пристрій для акумуляторних батарей AL 1810 CV P4A	Одиниця вимірювання	Значення (арт. 14900)
Мережева напруга	V (змін. струм)	220 – 240
Частота мережі	Гц	50 – 60
Номинальна потужність	Вт	26
Зарядна напруга акумуляторної батареї	V (пост. струм)	18
Макс. струм заряджання акумуляторної батареї	mA	1000
Час заряджання акумуляторної батареї 80% / 97 – 100% (около)		
PBA 18V 2,0Ah W-B	хв.	96 / 124
PBA 18V 2,5Ah W-B	хв.	120 / 154
PBA 18V 4,0Ah W-C	хв.	192 / 244

Допустимий температурний діапазон заряджання	°C	0 – 45
Вага згідно з Процедурурою Європейської асоціації виробників електроінструменту 01:2014	кг	0,17
Клас захисту		□ / II

Відповідні акумуляторні батареї системи POWER FOR ALL: PBA 18V.

## 8. КОМПЛЕКТУЮЧІ

Змінний ріжучий пристрій GARDENA	На заміну для ріжучих пристроїв, що затупилися.	арт. 4105
Тримач пристроїв GARDENA	З метою економії місця зберігання газонокосарки.	арт. 3501 / 3503
Система акумуляторної батареї GARDENA PBA 18V/45 P4A PBA 18V/72 P4A	Акумуляторна батарея для додаткового часу роботи або для заміни.	арт. 14903 арт. 14905
Зарядний пристрій для прискореної зарядки акумуляторної батареї GARDENA AL 1830 CV P4A	Для швидкого заряджання акумуляторної батареї системи POWER FOR ALL PBA 18V..W-..	арт. 14901

## 9. СЕРВІСНЕ ОБСЛУГОВУВАННЯ / ГАРАНТІЯ

### Сервіс:

Для зв'язку дивіться, будь ласка, адресу на звороті.

### Гарантійний лист:

У випадку виконання гарантійних вимог із вас не стягуватиметься плата за надані послуги.

GARDENA Manufacturing GmbH надає для всіх GARDENA оригінальних нових виробів гарантію терміном на 2 роки з моменту, коли вони були вперше придбані у дилера, якщо вироби були використані виключно у приватних цілях. На вироби, придбані на вторинному ринку, ця гарантія виробника не поширюється. Надана гарантія поширюється на всі істотні недоліки виробу, які на підставі доказів пояснюються дефектами матеріалу або виробничим браком. Ця гарантія передбачає безкоштовну заміну несправного

виробу на справний, або ж ремонт несправного виробу, надісланого нам користувачем. Ми зберігаємо за собою право вибору одного з цих варіантів. Ця послуга надається за таких умов:

- Виріб використовувався за призначенням і згідно з рекомендаціями, наведеними в інструкціях із експлуатації.
- Ані покупець, ані треті особи не намагалися відкрити або відремонтувати виріб.
- В процесі експлуатації були використані тільки оригінальні GARDENA запасні та швидкозношувані частини.
- Пред'явити копію чека.

Гарантія не поширюється на звичайний знос деталей і компонентів (наприклад, на ріжучих пристроях, деталях кріплення ріжучих пристроїв, турбінах, джерелах світла, клиновидних і зубчастих ремнях, крильчатці, повітряних фільтрах, свічках запалення), візуальні зміни, а також швидкозношувані частини і витратні матеріали.

Ця гарантія виробника, відповідно вище вказаних умов, обмежується постачанням з метою заміни і ремонтом. Інші претензії до нас як виробника, такі як відшкодування збитку, не обґрунтовуються гарантією виробника. Звичайно, ця гарантія виробника, не стосується існуючих, встановлених законом і договірних гарантійних зобов'язань дилера/продавця.

Гарантія виробника підлягає правовим положенням ФРН.

У гарантійному випадку надішліть, будь ласка, несправний виріб разом із копією чеку про покупку і описом несправності, сплативши вартість пересилки, на адресу GARDENA сервісного центру.

### Швидкозношувані деталі:

Ріжучий пристрій та колеса є швидкозношуваними деталями, таким чином на них не розповсюджується гарантія.



**Deutschland / Germany**

GARDENA  
Manufacturing GmbH  
Central Service  
Hans-Lorenser-Straße 40  
D-89079 Ulm  
Produktfragen:  
(+49) 731 490-123  
Reparaturen:  
(+49) 731 490-290  
service@gardena.com  
http://www.gardena.com

**Albania**

KRAFT SHPK  
Autostrada Tirane-Durres  
Km 7  
1051 Tirane

**Argentina**

ROBERTO C. RUMBO S.R.L.  
Predio Norlog  
Lote 7  
Benavidez. ZC:1621  
Buenos Aires  
ventas@rumbosrl.com.ar

**Australia**

Husqvarna Australia Pty. Ltd.  
Locked Bag 5  
Central Coast BC  
NSW 2252  
Phone: (+61) (0) 2 4352 7400  
customer.service@  
husqvarna.com.au

**Austria / Österreich**

Husqvarna Austria GmbH  
Industriezeile 36  
4010 Linz  
Tel.: (+43) 732 77 01 01-485  
service.gardena@  
husqvarnagroup.com

**Azerbaijan**

Firm Progress  
a. Aliyev Str. 26A  
1052 Baku

**Belarus**

Private Enterprise  
"Master Garden"  
Minsk  
Sharangovich str., 7a  
Phone: (+375) 17 257-00-33  
Mob.: (+375) 29 676-16-09  
mg@mastergarden.by

**Belgium**

Husqvarna Belgium nv  
Gardena Division  
Leuvensesteenweg 542  
Planet II E  
1930 Zaventem  
België

**Bosnia / Herzegovina**

SILK TRADE d.o.o.  
Industrijska zona Bukva bb  
74260 Tešanj

**Brazil**

Husqvarna do Brasil Ltda  
Av. Francisco Matarazzo,  
1400 - 19º andar  
São Paulo - SP  
CEP: 05001-903  
Tel: 0800-112252  
marketing.br.husqvarna@  
husqvarna.com.br

**Bulgaria**

AGROLAND България АД  
бул. 8 Декември, №13  
Офис 5  
1700 Студентски град  
София  
Тел.: (+359) 2466 69 10  
info@agroland.eu

**Canada / USA**

GARDENA Canada Ltd.  
100 Summerlea Road  
Brampton, Ontario L6T 4X3  
Phone: (+1) 905 792 93 30  
info@gardenacanada.com

**Chile**

REPRESENTACIONES  
JCE S.A.  
Av. Del Valle Norte 857,  
Piso 4  
Santiago RM  
Phone: (+56) 2 24142560  
contacto@jce.cl

**China**

Husqvarna (Shanghai)  
Management Co., Ltd.  
富世华 (上海) 管理有限公司  
3F, Benq Square B,  
No207, Song Hong Rd.,  
Chang Ning District,  
Shanghai  
PRC. 200335  
上海市长宁区淞虹路207号明  
基广场B座3楼, 邮编: 200335

**Colombia**

Husqvarna Colombia S.A.  
Calle 18 No. 68 D-31, zona  
Industrial de Montevideo  
Bogotá, Cundinamarca  
Tel. 571 2922700 ext. 105  
jairo.salazar@  
husqvarna.com.co

**Costa Rica**

Compania Exim  
Euroiberoamericana S.A.  
Los Colegios, Moravia,  
200 metros al Sur del Colegio  
Saint Francis - San José  
Phone: (+506) 297 68 83  
exim\_euro@racsa.co.cr

**Croatia**

Husqvarna Austria GmbH  
Industriezeile 36  
4010 Linz  
Tel.: (+43) 732 77 01 01-485  
service.gardena@  
husqvarnagroup.com

**Cyprus**

Med Marketing  
17 Digeni Akrita Ave  
P.O. Box 27017  
1641 Nicosia

**Czech Republic**

Husqvarna Česko s.r.o.  
Türkova 2319/5b  
149 00 Praha 4 - Chodov  
Bezplatná infolinka:  
800 100 425  
servis@cz.husqvarna.com

**Denmark**

GARDENA DANMARK  
Lejrvvej 19, st.  
3500 Værløse  
Tlf.: (+45) 7026 4770  
husqvarna@husqvarna.dk  
www.gardena.com/dk

**Dominican Republic**

BOSQUESA, S.R.L  
Carretera Santiago Licey  
Km. 5 ½  
Esquina Copal II.  
Santiago  
Dominican Republic  
Phone: (+809) 736-0333  
joserbosquesa@claro.net.do

**Ecuador**

Husqvarna Ecuador S.A.  
Arupos E1-181 y 10 de  
Agosto Quito, Pichincha  
Tel. (+593) 22800739  
francisco.jacome@  
husqvarna.com.ec

**Estonia**

Husqvarna Eesti OÜ  
Valdeku 132  
EE-11216 Tallinn  
info@agardena.ee

**Finland**

Oy Husqvarna Ab  
Gardena Division  
Lautatarhankatu 8 B/PL 3  
00581 HELSINKI  
www.gardena.fi

**France**

Husqvarna France  
9/11 Allée des pierres mayettes  
92635 Gennevilliers Cedex  
France  
http://www.gardena.com/fr  
N° AZUR: 0 810 00 78 23  
(Prix d'un appel local)

**Georgia**

Transporter LLC  
113b Beliashvili street  
0159 Tbilisi, Georgia

**Great Britain**

Husqvarna UK Ltd  
Preston Road  
Aycliffe Industrial Park  
Newton Aycliffe  
County Durham  
DL5 6UP  
info.gardena@  
husqvarna.co.uk

**Greece**

Π. ΠΑΠΑΔΟΠΟΥΛΟΣ ΑΕΒΕ  
Λεωφ. Αθηνών 92  
Αθήνα  
T.K.104 42  
Ελλάδα  
Τηλ. (+30) 210 51 93 100  
info@papadopoulos.com.gr

**Hungary**

Husqvarna Magyarország Kft.  
Ezred u. 1-3  
1044 Budapest  
Telefon: (+36) 1 251-4161  
vevoszolgalat.husqvarna@  
husqvarna.hu

**Iceland**

BYKO ehf.  
Bildshöfoa 20  
110 Reykjavik

**Ireland**

Husqvarna UK Ltd  
Preston Road  
Aycliffe Industrial Park  
Newton Aycliffe  
County Durham  
DL5 6UP  
info.gardena@  
husqvarna.co.uk

**Italy**

Husqvarna Italia S.p.A.  
Via Santa Vecchia 15  
23868 VALMADRERA (LC)  
Phone: (+39) 0341.203.111  
assistenza.italia@  
it.husqvarna.com

**Japan**

Husqvarna Zenoah Co., Ltd.  
1-9 Minamidai  
Kawagoe  
350-1165 Saitama  
gardena-jp@  
husqvarnagroup.com

**Kazakhstan**

LAMED Ltd.  
155/1, Tazhibayevoy Str.  
050060 Almaty  
IP Schmidt  
Abayavenue 3B  
110 005 Kostanay

**Korea**

Kyung Jin Trading CO.,LTD.  
107-4, SunDuk Bld.,  
YangJae-dong,  
Seocho-gu,  
Seoul, (zipcode: 137-891)  
Phone: (+82) (0)2 574-6300

**Latvia**

Husqvarna Latvija SIA  
Ulbrokas 19A  
LV-1021 Riga  
info@gardena.lv

**Lithuania**

UAB Husqvarna Lietuva  
Ateities pl. 77C  
LT-52104 Kaunas  
info@gardena.lt

**Luxembourg**

Magasins Jules Neuberg  
39, rue Jacques Stas  
Luxembourg-Gasperich 2549  
Case Postale No. 12  
Luxembourg 2010  
Phone: (+352) 40 14 01  
api@neuberg.lu

**Mexico**

AFOSA  
Av. Lopez Mateos Sur # 5019  
Col. La Calma 45070  
Zapopan, Jalisco  
Mexico  
Phone: (+52) 33 3818-3434  
icornejo@afosa.com.mx

**Moldova**

Convel S.R.L.  
290A Muncesti Str.  
2002 Chisinau

**Netherlands**

Husqvarna Nederland B.V.  
GARDENA Division  
Postbus 50131  
1305 AC ALMERE  
Phone: (+31) 36 521 00 10  
info@gardena.nl

**Neth. Antilles**

Jonka Enterprises N.V.  
Sta. Rosa Weg 196  
P.O. Box 8200  
Curaçao  
Phone: (+599) 9 767 66 55  
pgm@jonka.com

**New Zealand**

Husqvarna New Zealand Ltd.  
PO Box 76-437  
Manukau City 2241  
Phone: (+64) (0) 9 9202410  
support.nz@husqvarna.co.nz

**Norway**

Husqvarna Norge AS  
Gardena Division  
Trøskenveien 36  
1708 Sarpsborg  
info@gardena.no

**Peru**

Husqvarna Perú S.A.  
Jr. Ramón Cárcamo 710  
Lima 1  
Tel: (+51) 1 3320 400 ext. 416  
juan.remuzgo@  
husqvarna.com

**Poland**

Husqvarna  
Poland Spółka z o.o.  
ul. Wysockiego 15 b  
03-371 Warszawa  
Phone: (+48) 22 330 96 00  
gardena@husqvarna.com.pl

**Portugal**

Husqvarna Portugal, SA  
Lagoa - Albarraque  
2635 - 595 Rio de Mouro  
Tel.: (+351) 21 922 85 30  
Fax : (+351) 21 922 85 36  
info@gardena.pt

**Romania**

Madex International Srl  
Soseaua Odaii 117-123,  
RO 013603 București, S1  
Phone: (+40) 21 352.76.03  
madex@ines.ro

**Russia / Россия**

ООО „Хускварна“  
141400, Московская обл.,  
г. Химки,  
улица Ленинградская,  
владение 39, стр.6  
Бизнес Центр  
„Химки Бизнес Парк“,  
помещение ОВ02\_04  
http://www.gardena.ru

**Serbia**

Domel d.o.o.  
Autoput za Novi Sad bb  
11273 Belgrade  
Phone: (+381) 1 18 48 88 12  
miroslav.jejina@domel.rs

**Singapore**

Hy-Ray PRIVATE LIMITED  
40 Jalan Pemimpin  
#02-08 Tat Ann Building  
Singapore 577185  
Phone: (+65) 6253 2277  
shiyong@hyray.com.sg

**Slovak Republic**

Husqvarna Česko s.r.o.  
Türkova 2319/5b  
149 00 Praha 4 - Chodov  
Bezplatná infolinka: 800 154 044  
servis@sk.husqvarna.com

**Slovenia**

Husqvarna Austria GmbH  
Industriezeile 36  
4010 Linz  
Tel.: (+43) 732 77 01 01-485  
service.gardena@  
husqvarnagroup.com

**South Africa**

Husqvarna South Africa (Pty) Ltd  
Postnet Suite 250  
Private Bag X6,  
Cascades, 3202, South Africa  
Phone: (+27) 33 846 9700  
info@gardena.co.za

**Spain**

Husqvarna España S.A.  
Calle de Rivas nº 10  
28052 Madrid  
Phone: (+34) 91 708 05 00  
atencioncliente@gardena.es

**Suriname**

Deto Handelmaatschappij N.V.  
Kernkampweg 72-74  
P.O.Box: 12782  
Paramaribo - Suriname  
South America  
Phone: (+597) 438050  
www.deto.sr

**Sweden**

Husqvarna AB/  
GARDENA Sverige  
Drottninggatan 2  
561 82 Huskvarna Sverige

**Switzerland / Schweiz**

Husqvarna Schweiz AG  
Consumer Products  
Industriestrasse 10  
5506 Mägenwil  
Phone: (+41) (0) 62 887 37 90  
info@gardena.ch

**Turkey**

Dost Bahçe Diş Ticaret  
Mümessillik A.Ş  
Yunus Mah. Adil Sok. No:3  
Ic Kapi No: 1 Kartal  
34873 Istanbul  
Phone: (+90) 216 38 93 939  
info@dostbahce.com.tr

**Ukraine / Україна**

ТОВ «Хускварна Україна»  
вул. Васильківська, 34,  
офіс 204-г  
03022, м. Київ  
Тел. (+38) 0 800 504 804  
info@gardena.ua

**Uruguay**

FELI SA  
Entre Ríos 1083 CP 11800  
Montevideo - Uruguay  
Tel: (+598) 22 03 18 44  
info@felisa.com.uy

**Venezuela**

Corporación Casa y Jardín C.A.  
Av. Caroní, Edif. Trezmen, PB.  
Colinas de Bello Monte.  
1050 Caracas.  
Tlf: (+58) 212 992 33 22  
info@casayjardin.net.ve

14620-20.960.01/0920  
© GARDENA Manufacturing GmbH  
D-89079 Ulm  
http://www.gardena.com