

PowerMax 32/36V P4A

Art. 14621

**FI Käyttöohje**  
Akkukäyttöinen ruohonleikkuri

---

<p><b>DE Produkthaftung</b> Wir weisen ausdrücklich darauf hin, dass wir in Übereinstimmung mit dem Produkthaftungsgesetz nicht für Schäden haften, die durch unsere Produkte entstehen, wenn diese unsachgemäß und nicht durch einen von uns autorisierten Servicepartner repariert wurden oder wenn keine Original GARDENA Teile oder von uns zugelassene Teile verwendet wurden.</p>
<p><b>EN Product liability</b> In accordance with the German Product Liability Act, we hereby expressly declare that we accept no liability for damage incurred from our products where said products have not been properly repaired by a GARDENA-approved service partner or where original GARDENA parts or parts authorised by GARDENA were not used.</p>
<p><b>FR Responsabilité</b> Conformément à la loi relative à la responsabilité du fait des produits défectueux, nous déclarons expressément par la présente que nous déclinons toute responsabilité pour les dommages résultant de nos produits, si lesdits produits n'ont pas été correctement réparés par un partenaire d'entretien agréé GARDENA ou si des pièces d'origine GARDENA ou des pièces agréées GARDENA n'ont pas été utilisées.</p>
<p><b>NL Productaansprakelijkheid</b> Conform de Duitse wet inzake productaansprakelijkheid verklaren wij hierbij uitdrukkelijk dat wij geen aansprakelijkheid aanvaarden voor schade ontstaan uit onze producten waarbij deze producten niet zijn gerepareerd door een GARDENA-erkende servicepartner of waarbij geen originele GARDENA-onderdelen of onderdelen die door GARDENA zijn goedgekeurd zijn gebruikt.</p>
<p><b>SV Produktansvar</b> I enlighet med tyska produktansvarslagar förklarar vi härmed uttryckligen att vi inte åtar oss något ansvar för skador som orsakas av våra produkter där produkterna inte har genomgått korrekt reparation från en GARDENA-godkänd servicepartner eller där originaldelar från GARDENA eller delar godkända av GARDENA inte använts.</p>
<p><b>DA Produktansvar</b> I overensstemmelse med den tyske produktansvarslav erklærer vi hermed udtrykkeligt, at vi ikke påtager os noget ansvar for skader på vores produkter, hvis de pågældende produkter ikke er blevet repareret korrekt af en GARDENA-godkendt servicepartner, eller hvor der ikke er brugt originale GARDENA-reservedele eller godkendte reservedele fra GARDENA.</p>
<p><b>FI Tuotevastuu</b> Saksan tuotevastuulain mukaisesti emme ole vastuussa laitteiden vaurioista, jos korjauksia ei ole tehnyt GARDENAn hyväksymä huoltoliike tai jos niiden syynä on muuten kuin alkuperäisten GARDENA-varaosien tai GARDENAn hyväksymien varaosien käyttö.</p>
<p><b>IT Responsabilità del prodotto</b> In conformità con la Legge tedesca sulla responsabilità del prodotto, con la presente dichiariamo espressamente che decliniamo qualsiasi responsabilità per danni causati dai nostri prodotti qualora non siano stati correttamente riparati presso un partner di assistenza approvato GARDENA o laddove non siano stati utilizzati ricambi originali o autorizzati GARDENA.</p>
<p><b>ES Responsabilidad sobre el producto</b> De acuerdo con la Ley de responsabilidad sobre productos alemana, por la presente declaramos expresamente que no aceptamos ningún tipo de responsabilidad por los daños ocasionados por nuestros productos si dichos productos no han sido reparados por un socio de mantenimiento aprobado por GARDENA o si no se han utilizado piezas originales GARDENA o piezas autorizadas por GARDENA.</p>
<p><b>PT Responsabilidade pelo produto</b> De acordo com a lei alemã de responsabilidade pelo produto, declaramos que não nos responsabilizamos por danos causados pelos nossos produtos, caso os tais produtos não tenham sido devidamente reparados por um parceiro de assistência GARDENA aprovado ou se não tiverem sido utilizadas peças GARDENA originais ou peças autorizadas pela GARDENA.</p>
<p><b>PL Odpowiedzialność za produkt</b> Zgodnie z niemiecką ustawą o odpowiedzialności za produkt, niniejszym wyraźnie oświadczamy, że nie ponosimy żadnej odpowiedzialności za szkody poniesione na skutek użytkowania naszych produktów, w przypadku gdy naprawa tych produktów nie była odpowiednio przeprowadzana przez zatwierdzonego przez firmę GARDENA partnera serwisowego lub nie stosowano oryginalnych części GARDENA albo części autoryzowanych przez tę firmę.</p>
<p><b>HU Termékszavatosság</b> A németországi termékszavatossági törvénnyel összhangban ezennel nyomatékosan kijelentjük, hogy nem vállalunk felelősséget a termékeinkben keletkezett olyan károkért, amelyek valamely GARDENA által jóváhagyott szervizpartner által nem megfelelően végzett javításból adódtak, vagy amely során nem eredeti GARDENA alkatrészeket vagy a GARDENA által jóváhagyott alkatrészeket használtak fel.</p>
<p><b>CS Odpovědnost za výrobek</b> V souladu s německým zákonem o odpovědnosti za výrobek tímto výslovně prohlašujeme, že nepřijímáme žádnou odpovědnost za poškození vzniklá na našich výrobcích, kdy zmíněné výrobky nebyly řádně opraveny schváleným servisním partnerem GARDENA nebo kdy nebyly použity originální náhradní díly GARDENA nebo náhradní díly autorizované společností GARDENA.</p>
<p><b>SK Zodpovednosť za produkt</b> V súlade s nemeckými právnymi predpismi upravujúcimi zodpovednosť za výrobok týmto výslovne prehlasujeme, že nenesieme žiadnu zodpovednosť za škody spôsobené našimi výrobkami, v prípade ktorých neboli náležité opravy vykonané servisným partnerom schváleným spoločnosťou GARDENA alebo neboli použité diely spoločnosti GARDENA alebo diely schválené spoločnosťou GARDENA.</p>
<p><b>EL Ευθύνη προϊόντος</b> Σύμφωνα με τον γερμανικό νόμο περί Ευθύνης για τα Προϊόντα, με το παρόν δηλώνουμε ρητώς ότι δεν αποδεχόμαστε καμία ευθύνη για τυχόν ζημιές που προκύπτουν από τα προϊόντα μας εάν αυτά δεν έχουν επισκευαστεί σωστά από κάποιον εγκεκριμένο συνεργάτη επισκευών της GARDENA ή εάν δεν έχουν χρησιμοποιηθεί αυθεντικά εξαρτήματα GARDENA ή εξαρτήματα εγκεκριμένα από την GARDENA.</p>
<p><b>SL Odgovornost proizvajalca</b> V skladu z nemškimi zakoni o odgovornosti za izdelke, izrecno izjavljajo, da ne sprejemamo nobene odgovornosti za škodo, ki jo povzročijo naši izdelki, če teh niso ustrezno popravili GARDENINI odobreni servisni partnerji ali pri tem niso bili uporabljeni originalni GARDENINI nadomestni deli ali GARDENINIMI homologiranimi nadomestnimi deli.</p>
<p><b>HR Pouzdanost proizvoda</b> Sukladno njemačkom zakonu o pouzdanosti proizvoda, ovime izričito izjavljujemo kako ne prihvaćamo nikakvu odgovornost za oštećenja na našim proizvodima nastala uslijed neispravnog popravka od strane servisnog partnera kojeg odobrava GARDENA ili uslijed nekorištenja originalnih GARDENA dijelova ili dijelova koje odobrava GARDENA.</p>
<p><b>RO Răspunderea pentru produs</b> În conformitate cu Legea germană privind răspunderea pentru produs, declarăm în mod expres prin prezentul document că nu acceptăm nicio răspundere pentru defecțiunile suferite de produsele noastre atunci când acestea nu au fost reparate în mod corect de un atelier de service partener, aprobat de GARDENA, sau când nu au fost utilizate piese GARDENA originale sau piese autorizate de GARDENA.</p>
<p><b>BG Отговорност за вреди, причинени от стоки</b> Съгласно германския закон за отговорността за вреди, причинени от стоки, с настоящото изрично декларираме, че не носим отговорност за щети, причинени от нашите продукти, ако те не са били правилно ремонтирани от одобрен от GARDENA сервиз или ако не са използвани оригинални части на GARDENA или части, одобрени от GARDENA.</p>
<p><b>ET Tootevastutus</b> Vastavalt Saksamaa tootevastutusseadusele deklareerime käesolevaga selgesõnaliselt, et me ei kanna mingisugust vastutust meie toodetest tingitud kahjude eest, kui need tooted ei ole korrektselt parandatud GARDENA heakskiidetud hoolduspartneri poolt või kui parandamisel ei ole kasutatud GARDENA originaalosi või GARDENA volitatud osi.</p>
<p><b>LT Gaminio patikimumas</b> Mes aiškiai pareiškiamo, kad, atsižvelgiant į Vokietijos gaminių patikimumo įstatymą, neprisiimame atsakomybės dėl bet kokios žalos, patirtos dėl mūsų gaminių, jeigu jie buvo netinkamai taisomi arba jų dalys buvo pakeistos neoriginaliomis GARDENA dalimis ar nepatvirtintomis dalimis, arba jeigu remonto darbai buvo atliekami ne GARDENA techninės priežiūros centro specialistų.</p>
<p><b>LV Atbildība par produkcijas kvalitāti</b> Saskaņā ar Vācijas likumu par atbildību par produkcijas kvalitāti ar šo mēs paziņojam, ka neuzņemamies atbildību par bojājumiem, kas radušies, lietojot mūsu izstrādājumus, kuru remontu nav veicis uzņēmuma GARDENA apstiprināts apkopes partneris vai kuru remontam netika izmantotas oriģinālās GARDENA detaļas vai detaļas, kuru lietošanu apstiprinājis uzņēmums GARDENA.</p>

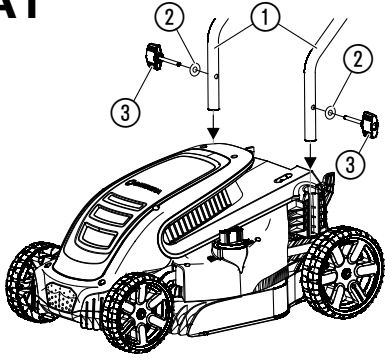
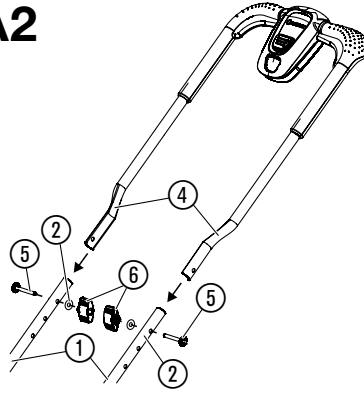
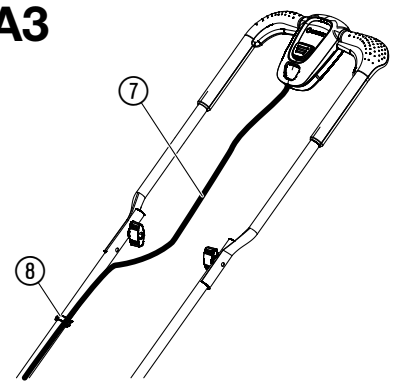
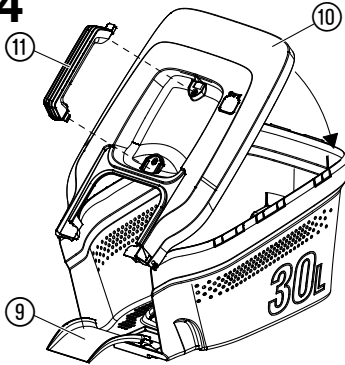
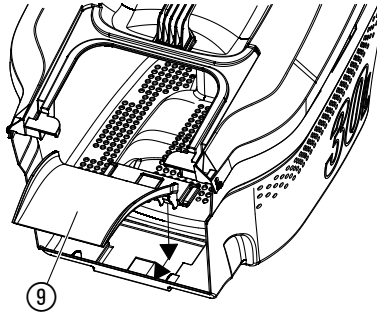
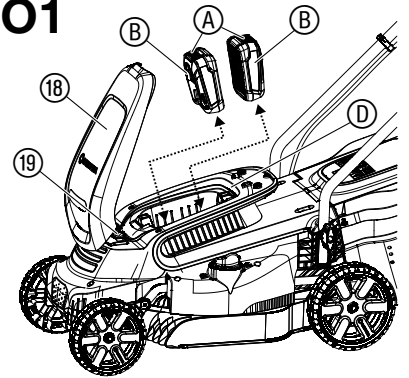
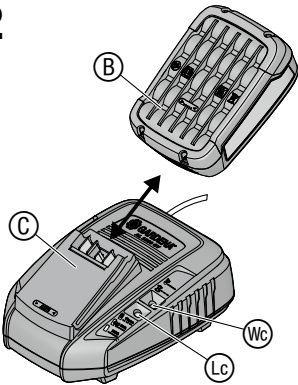
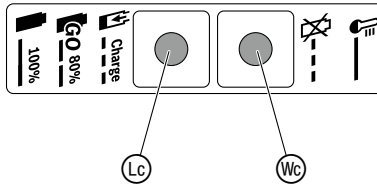
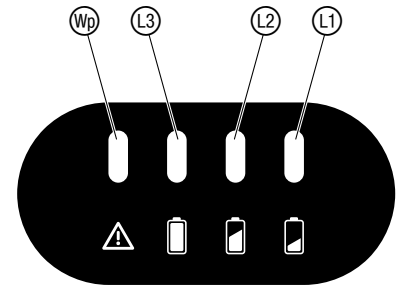
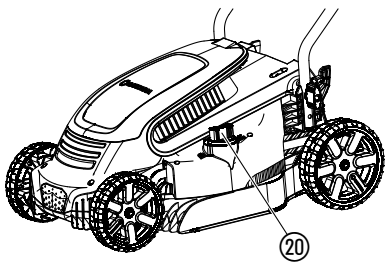
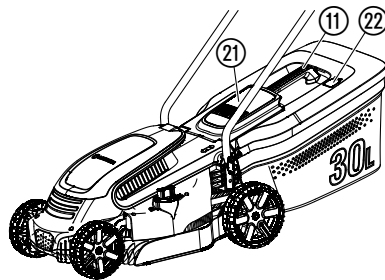
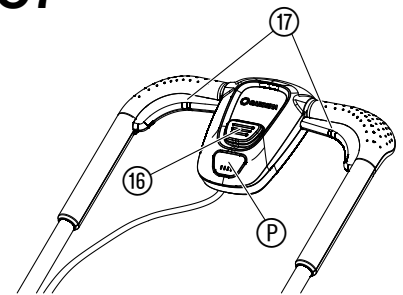
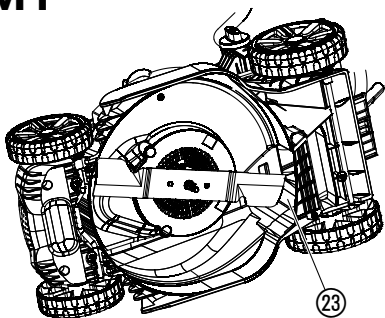
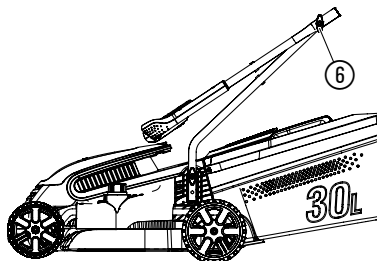
**A1****A2****A3****A4****A5****O1****O2****O3****O4****O5****O6****O7****M1****S1**

# FI Akkukäyttöinen ruohonleikkuri

1. TURVALLISUUS .....	34
2. KOKOONPANO .....	35
3. KÄYTTÖ .....	35
4. HUOLTO .....	36
5. SÄILYTYS .....	37
6. VIKOJEN KORJAUS .....	37
7. TEKNISET TIEDOT .....	38
8. LISÄTARVIKKEET .....	38
9. HUOLTOPALVELU/TAKUU .....	38

## Alkuperäisohjeen käännös.

 Tätä tuotetta saavat käyttää yli 8-vuotiaat lapset sekä henkilöt, joilla on alentunut fyysinen, aistinvarainen tai psyykinen toimintakyky tai puutteelliset tiedot, kun heitä tällöin valvotaan tai kun he ovat saaneet tuotteen turvallista käyttöä koskevat ohjeet ja ymmärtävät käyttöön liittyvät vaarat. Lapset eivät saa leikkiä tuotteen kanssa. Lapset eivät saa ilman valvontaa tehdä laitteen puhdistusta eikä käyttäjän tehtäviin kuuluva huoltoa. Suosittelemme, että tuotetta käyttävät vasta yli 16-vuotiaat.

## Määräystenmukainen käyttö:

**GARDENA Ruohonleikkuri** on tarkoitettu ruohon leikkaamiseen yksityisissä puutarhoissa tai siirtolapuutarhoissa.

Tuote ei sovellu pitkäaikaiseen käyttöön.

 **VAARA! Henkilövammat!**

→ Älä käytä tuotetta pusikkojen, pensasaitojen, pensaiden tai varpujen leikkaamiseen, köynnöskasvien tai katto- tai parvekenurmien leikkaamiseen, oksien tai varpujen silppuamiseen äläkä maan epätasaisuuksien tasoittamiseen. Älä käytä tuotetta rinteissä, joiden kaltevuus on yli 20°.

## 1. TURVALLISUUS

### TÄRKEÄÄ!

Lue käyttöohje huolellisesti ja säilytä se myöhempiä tarvetta varten.

#### Tuotteessa olevat merkit:



Lue käyttöohje.



Pidä etäisyyttä.



Varo – terävät leikkuuterät – leikkuuterät pyörivät vielä sammutuksen jälkeen.

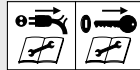

Vedä lukitusjärjestelmästä ennen kunnostustöitä.



Varmista työalue ennen töiden aloittamista. Varo piilossa olevia johtoja.



Palovaara! Oikosulkuvaara! Älä kytke akkujen kontakteja metallisiin.



Sammuttaminen: poista akku ennen puhdistus- ja huoltotöitä.



Suojaa tuotetta sateelta tai muulta kosteudelta.



**Laturi:**  
Irrota pistoke välittömästi verkosta, jos johto on vaurioitunut tai katkennut.

### Yleiset turvaohjeet

#### Laturin sähköturvallisuus



#### VAARA! Sähköisku!

Loukkaantumisvaara sähköiskusta.

→ Virta on syötettävä tuotteeseen vikavirtasuojakytkimellä (vsvsk), jonka nimellinen laukaisuvirta on enintään 30 mA.

### Harjoittelu

- Lue käyttöohje huolellisesti. Tutustu koneen säätöosiin ja oikeaan käyttöön.
- Älä koskaan anna lasten tai muiden henkilöiden, jotka eivät tunne käyttöohjetta, käyttää ruohonleikkuria. Paikalliset määräykset voivat määrätä käyttäjän vähimmäisiän.
- Älä koskaan leikkaa ruohoa, jos lähellä on henkilöitä, varsinkaan lapsia, tai eläimiä.
- Muista aina, että koneen ohjaaja tai käyttäjä on vastuussa onnettomuuksista muiden henkilöiden tai heidän omaisuutensa kanssa.

### Valmistelevat toimenpiteet

- Konetta käytettäessä on aina käytettävä tukevia kenkiä ja pitkiä housuja. Älä koskaan käytä konetta paljain jaloin tai kevyillä sandaaleilla. Vältä väljien vaatteiden käyttämistä tai vaatteita, joista roikkuu naruja tai vöitä.
- Tarkasta alue, jossa konetta on tarkoitus käyttää, poista kaikki esineet, joihin kone voi ottaa kiinni ja jotka voivat sinkoutua lentoon.
- Ennen käyttöä on aina suoritettava silmämääräinen tarkastus, että leikkuuterä, kiinnityspultit ja koko leikkausyksikkö ovat kuluneita tai vaurioituneita. Käytetyt tai vaurioituneet leikkuuterät ja kiinnityspultit saa vaihtaa epätasapainon välttämiseksi vain seteittäin. Kuluneet tai vaurioituneet huomautuskytyt on vaihdettava.
- Liitäntä- ja jatkojohtojen vaurioiden tai kulumien merkit on tarkastettava aina ennen käyttöä. Jos johto vaurioituu käytössä, se on välittömästi irrotettava syöttöverkosta. ÄLÄ KOSKE JOHTOON ENNEN KUIN SE ON IRROTETTU. Älä käytä konetta, jos sen johto on kulunut tai vaurioitunut.

### Käsittely

- Leikkaa ruoho vain päivänvalossa tai hyvää valaistusta käyttäen.
- Vältä mahdollisuuksien mukaan laitteen käyttöä märällä ruoholla.
- Huomioi rinteissä aina tukeva asento.
- Ohjaa konetta vain kävelynopeudella.
- Leikkaa ruoho aina rinteessä poikittain, älä koskaan ylös- tai alaspäin.
- Ole erityisen varovainen, jos muut rinteessä ajosuuntaa.
- Älä leikkaa ruohoa erittäin jyrkissä rinteissä.
- Ole erityisen varovainen, jos käännät ruohonleikkuria tai vedät sitä itseesi päin.
- Pysäytä leikkuuterä, jos ruohonleikkuria on käännettävä sivulle, kuljetusta varten toiseen paikkaan ja jos ruohonleikkuria siirretään leikattavalle alueelle tai sieltä pois.
- Älä koskaan käytä ruohonleikkuria vaurioituneilla suojajärjestelmillä tai suoja-verkoilla tai ilman asennettuja suojajärjestelmiä, esim. törmäyslevyjä ja/ tai ruohonkeruujärjestelmiä.
- Käynnistä tai käytä käynnistyskytkintä varovasti valmistajan ohjeiden mukaan. Varmista jalkojen riittävä etäisyys leikkuuteriin.
- Moottoria käynnistäessä ruohonleikkuria ei saa kääntää ylös, paitsi jos sitä on nostettava toimintoa varten. Tässä tapauksessa käännä sitä vain niin paljon kuin tarve vaatii ja nosta ainoastaan käyttäjän vastapuoleista päätä ylös.
- Älä käynnistä moottoria, jos seisot suoraan poistoaukon kohdalla.
- Älä koskaan vie käsiä tai jalkoja pyörivien osien lähelle tai niiden alle. Pysy aina kaukana poistoaukosta.
- Älä koskaan nosta tai kanno ruohonleikkuria moottorin käydessä.

p.) Sammuta moottori ja vedä virta-avain irti. Varmista, että kaikki liikkuvat osat ovat pysähtyneet täydellisesti:

- aina kun poistut ruohonleikkurin läheltä
- ennen kuin poistat esteen tai tukkeutuman poistokanavasta
- ennen kuin tarkastat ruohonleikkurin, puhdistat sen tai suoritat huoltotöitä
- jos se on osunut vieraaseen esineeseen. Etsi ruohonleikkurista vauriot ja korjaa ne ennen kuin käynnistät sen uudelleen ja työskentelet sen kanssa.

Jos ruohonleikkuri alkaa täristä epätavallisen voimakkaasti, se on tarkastettava välittömästi:

- etsi mahdolliset vauriot
- suorita vaurioituneiden osien vaatimat korjaukset
- huolehdi, että kaikki mutterit, pultit ja ruuvit on kiinnitetty tiukkaan.

### Huolto ja säilytys

- Huolehdi, että kaikki mutterit, pultit ja ruuvit on kiristetty tiukkaan ja että laite on turvallisessa työtilassa.
- Tarkasta säännöllisesti ruohonkeruujärjestelmän kuluneisuus ja sen asianmukainen toiminta.
- Vaihda kuluneet tai vaurioituneet osat turvallisuussyistä.

- d) Huomioi, että koneissa, joissa on useampia leikkuuteriä, yhden terän kääntäminen voi aiheuttaa muiden terien pyörimisen.
- e) Huomioi konetta säätäessä, ettei sormia jää liikkuvien leikkuuterien tai koneen kiinteiden osien väliin.
- f) Anna moottorin jäähtyä ennen kuin asetat koneen varastoon.
- g) Varmista leikkuuterää huoltaessa, että myös silloin kun virtalähde on sammutettu, leikkuuterät voivat liikkua.
- h) Käytä ainoastaan alkuperäisiä vara- ja lisäosia.

#### Lisänä olevat turvaohjeet

##### Akkujen turvallinen käyttö



#### Lue kaikki turva- ja muut ohjeet.

Puutteet turva- tai muiden ohjeiden noudattamisessa voivat aiheuttaa sähköiskun, tulipalon ja/tai vakavia loukkaantumisia.

**Säilytä nämä ohjeet huolellisesti.** Käytä laturia vain, jos pystyt arvioimaan kaikki toiminnot täydellisesti ja suorittamaan ne ilman rajoituksia tai kun olet saanut vaadittavat ohjeet.

#### → Valvo lapsia laitteen käytössä, puhdistuksessa ja huollossa.

Näin varmistetaan, ettei lapset leiki laturilla.

#### → Lataa ainoastaan POWER FOR ALL System tyyppin PBA 18V Li-ion-akkuja, joiden kapasiteetti on 1,5 Ah (alk. 5 akkukennoa). Akkujännitteen on sovittava laturin akun latausjännitteeseen. Älä lataa uudelleen akkuja, joita ei ole tarkoitettu ladattaviksi.

Muuten aiheutuu tulipalo- ja räjähdysvaara.

#### → Suojaa laturi sateelta ja kosteudelta. Veden pääseminen sähkölaitteeseen aiheuttaa suuremman sähköiskun vaaran.

#### → Pidä laturi puhtaana. Likaantuminen aiheuttaa sähköiskun vaaran.

#### → Tarkasta laturi, johto ja pistoke ennen jokaista käyttöä. Älä käytä laturia, jos huomaat vaurioita. Älä avaa laturia itse ja anna se ainoastaan pätevän ammattihenkilön korjattavaksi ja vain alkuperäisiä varaosia käyttämällä.

Vaurioituneet laturit, johdot ja pistokkeet lisäävät sähköiskun vaaraa.

#### → Älä käytä laturia helposti palavalla alustalla (esim. paperi, kankaat ym.) tai herkästi syttyvässä ympäristössä.

Latauksen aikana tapahtuva laturin kuumeneminen aiheuttaa tulipalovaaran.

#### → Liitäntäjohdon varakappaletta tarvittaessa se on annettava GARDENAn tai valtuutetun GARDENA-sähkötyökalujen asiakaspalvelun vaihdettavaksi turvallisuusvaarojen välttämiseksi.

#### → Älä käytä tuotetta ladattaessa.

#### → Nämä turvaohjeet pätevät vain POWER FOR ALL System PBA 18V Li-Ion-akuille.

#### → Käytä akkua vain POWER FOR ALL System -valmistajien tuotteissa. Ainoastaan näin akkua suojataan vaaralliselta ylikuormitukselta.

#### → Lataa akkua ainoastaan valmistajan suosittelemilla latureilla.

Laturi, joka on tarkoitettu ainoastaan tiettytyypisille akuille, aiheuttaa tulipalovaaran, jos sitä käytetään muiden akkujen kanssa.

#### → Akku toimitetaan osittain ladattuna. Akun täyden tehon takaamiseksi lataa akku täydellisesti laturissa ennen akun ensimmäistä käyttökertaa.

#### → Säilytä akut lasten ulottumattomissa.

#### → Älä avaa akkua. Se aiheuttaa oikosulun vaaran.

#### → Akusta voi päästä höyryä, jos se on vaurioitunut tai sitä käytetään epäasianmukaisesti. Akku voi palaa tai räjähtää.

Tuuleta raikkaalla ilmalla ja käänny oireiden esiintyessä lääkärin puoleen. Höyryt voivat ärsyttää hengitysteitä.

#### → Väärin käytettynä tai akun ollessa vaurioitunut siitä voi valua syttyvää nestettä ulos. Vältä kosketusta siihen. Vahingossa tapahtuneessa kosketuksessa huuhtelee vedellä. Jos nestettä pääsee silmiin, käänny lisäksi lääkärin puoleen.

Ulosvaluva akkuneste voi johtaa ihoärsytyksiin tai palovammoihin.

#### → Viallisesta akusta voi valua nestettä ulos ja likastuttaa lähellä olevia esineitä. Tarkasta likaantuneet osat. Puhdista tai vaihda ne tarvittaessa.

#### → Älä oikosulje akkua. Pidä käyttämättömät akut poissa paperiliittimien, kolkoiden, avaimien, naujojen, ruuvien ja muiden pienten metalliesineiden läheisyydestä, jotka voisivat silloittaa navat.

Oikosulku akkukontaktien välillä voi johtaa palovammoihin tai tulipaloon.

#### → Terävät esineet, kuten naulat tai ruuvinvääntimet samoin kuin ulkoiset kuormitukset voivat vaurioittaa akkua. Tämä voi aiheuttaa sisäisen oikosulun ja akun palamisen, savuamisen, räjähtämisen tai ylikuumentumisen.

#### → Älä koskaan huolla vaurioituneita akkuja. Kaikki akkujen huollot tulee antaa ainoastaan valmistajan tai valtuutetun asiakaspalvelun hoitettavaksi.

#### → Suojaa akkua kuumuudelta, esim. myös jatkuvalta auringon säteilyltä, tulta, liialta, vedeltä ja kosteudelta.

Ne aiheuttavat räjähdys- ja oikosulkuvaaran.

#### → Käytä ja varastoi akku vain -20 °C ... +50 °C lämpötiloissa.

Älä jätä akkua esim. kesällä autoon. Alle 0 °C lämpötila voi aiheuttaa laitekohtaisesti tehon rajoittumista.

#### → Lataa akku ainoastaan, kun ympäristölämpötila on 0 °C ... +45 °C. Lataus lämpötila-alueen ulkopuolella voi vaurioittaa akkua tai lisätä tulipalon vaaraa.

#### Sähköturvallisuus



**VAARA! Sydämenpysähdys!**

**Tämä tuote tuottaa käytössä sähkömagneettisen kentän. Kenttä voi tietyissä olosuhteissa vaikuttaa aktiivisten tai passiivisten lääkkinnällisten implanttien toimintaan. Jotta vakaviin loukkaantumisiin tai kuolemaan johtavien tilanteiden vaara voidaan välttää, lääkkinnällistä implanttia käyttävien henkilöiden tulisi ennen tuotteen käyttöä kääntyä lääkärin ja implantin valmistajan puoleen.**

Käytä akkutuotetta vain -10 °C – 40 °C lämpötilassa.

Älä käytä tuotetta kosteissa olosuhteissa.

Suojaa akun kontaktipinnat kosteudelta.

#### Henkilökohtainen turvallisuus



**VAARA! Tukehtumisvaara!**

**Pienet osat voidaan niellä helposti. Muovipussin vuoksi pienten lasten tukehtumisvaara. Pidä pienet lapset kaukana kokoamisen aikana.**

Älä käytä käynnistysvipuja vuorottain.

Älä pura konetta toimitustilaa enempiä.

Käytä käsineitä, liukumattomia kenkiä ja silmäsuojaimia.

Käynnistä ruohonleikkuri vain kahvan ollessa asennettuna.

Vältä ruohonleikkurin ylikuormitusta.

Älä työskentele tuotteella, jos olet väsynyt tai sairas, tai jos olet alkoholin, huumeiden tai lääkeaineiden vaikutuksen alaisena.

## 2. KOKOONPANO



**VAARA! Henkilövammat!**

**Viiltohaavojen vaara, jos tuote käynnistyy vahingossa.**

→ Odota, kunnes terä on pysähtynyt, poista turva-avain ja vedä käsineet käteen ennen kuin asennat tuotteen.

#### Alempien virtakahvojen asennus [kuva A1]:

1. Työnnä alemmat virtakahvat ① kiinnittimiin ②.
- Varmista, että virtakahvat ① on kiinnitetty täydellisesti ja että virtakahvojen reiät on kohdistettu virtakahvojen kiinnittimien reikiin.
2. Aseta aluslevy ② siipiruuviin ③.
3. Työnnä siipiruuvi ③ ruohonleikkurin kierteistettyyn reikään.
4. Kiristä siipiruuvi ③.

#### Ylemmän virtakahvan asennus [kuva A2]:

1. Aseta ylempi virtakahva ④ alempiin virtakahvoihin ①.
- Varmista, että virtakahvat on kiinnitetty täydellisesti ja reiät on kohdistettu virtakahvoihin.
2. Paina ruuvit ⑤ reikien läpi.
3. Aseta aluslevyt ② ja siipimutterit ⑥ ruuveille ⑤.
4. Kiristä siipimutterit ⑥ tiukkaan.

#### Kiinnitä johto virtakahvaan [kuva A3]:

→ Kiinnitä johto ⑦ kiinnittimillä ⑧ virtakahvaan.

Varmista, että johto ei jää ylemmän ja alemman virtakahvan väliin.

#### Ruohonkerääjän asentaminen [kuva A4/A5]:

1. Käännä suojus ⑩ ruohonkerääjään.
- Varmista, että suojus on kohdistettu ruohonkerääjässä.
2. Paina suojus ⑩ ruohonkerääjään, kunnes liitokset kiinnittyvät kuuluvasti.
- Varmista, että kaikki liitokset ovat kiinnittyneet.
3. Paina kahva ⑪ ruohonkerääjään, kunnes se kiinnittyy kuuluvasti.
4. Paina poistoluukku ⑨ ylhäältä ruohonkerääjään ⑨ ja vedä poistoluukku eteen, kunnes se kiinnittyy kuuluvasti.

## 3. KÄYTTÖ



**VAARA! Henkilövammat!**

**Viiltohaavojen vaara, jos tuote käynnistyy vahingossa.**

→ Odota, kunnes terä on pysähtynyt, poista turva-avain ja vedä hanskat käteen ennen kuin säädät tai kuljetat tuotetta.

#### Akun lataus [kuva O1/O2/O3]:



**HUOMIO!**

→ **Huomioi verkkojännite!** Virtalähteen jännitteen on vastattava laturin tyyppikilven tietoja.

## GARDENAn akkukäyttöisen ruohonleikkurin, tuotenro 14621-55, toimitukseen ei sisälly akkua eikä laturia.

Älykkään latausmenetelmän ansiosta akun lataustila tunnistetaan automaattisesti ja se ladataan akun lämpötilan ja jännitteen mukaan optimaalisella latausvirralla.

Näin akkua säästetään ja se pysyy laturissa säilytettäessä aina täydellisesti ladattuna.

1. Avaa kansi (10).
2. Paina lukituksen vapautuspainikkeita (A) ja poista akut (B) akun kiinnittimestä (11).
3. Kytke akun laturi (C) pistorasiaan.
4. Työnnä akku (B) akun laturin (C) latauslokeroon.

**Jos akun latauksen merkkivalo (12) laturissa vilkkuu vihreänä, akkua ladataan.**

**Jos akun latauksen merkkivalo (12) laturissa palaa jatkuvasti vihreänä, akku on täynnä** (Latauksen kesto, katso 7. TEKNISET TIEDOT).

5. Tarkasta lataustila ladattaessa säännöllisesti.
6. Kun akku (B) on ladattu täyteen, irrota akku (B) laturista (C) ja lataa toinen akku.

### Näyttöelementtien merkitykset:

#### Näyttö laturissa:

**Vilkkuva valo (nopea) akun latauksen vihreä merkkivalo (12)** Pikalataustoiminto ilmoitetaan akun latauksen vihreän merkkivalon (12) nopealla vilkkumisella.

**Huomautus:** Pikalataustoiminto on vain mahdollinen, kun akun lämpötila on sallitulla latauksen lämpötila-alueella, katso 7. TEKNISET TIEDOT.

**Vilkkuva valo (hidas) akun latauksen vihreä merkkivalo (12)** Kun akun lataustila on noin 80 %, akun latauksen vihreä merkkivalo (12) vilkkuu hitaasti. Akku voidaan ottaa välittömään käyttöön.

**GO 80%**

**Jatkuvasti palava akun latauksen vihreä merkkivalo (12)** Akun latauksen vihreän merkkivalon (12) jatkuva valo ilmoittaa, että akku on täynnä.

Ilman kiinnitettyä akkua akun latauksen merkkivalon (12) jatkuva valo ilmoittaa, että virtapistoke on kiinnitetty pistorasiaan ja laturi on käyttövalmis.

**Jatkuva valo akun punainen vikailmoitus (13)** Akun punaisen vikailmoituksen (13) jatkuva valo ilmoittaa, että akun lämpötila ei ole sallitulla latauksen lämpötila-alueella, katso 7. TEKNISET TIEDOT.

Kun sallittu lämpötila-alue saavutetaan, laturi kytkeytyy automaattisesti pikalataukseen.

**Vilkkuva valo akun punainen vikailmoitus (13)** Akun punaisen vikailmoituksen (13) vilkkuva valo ilmoittaa latauksen muunlaisen vian, katso 6. VIKOJEN KORJAUS.

**X - - -**

#### Akun varaustilan näyttö (P) tuotteessa [kuva O4/O7]:

Tuotteen käynnistämisen jälkeen akun varaustilan näyttö (P) näytetään 5 sekuntia.

Akun varaustila	Akun varaustilan näyttö
67 – 100 % ladattu	(11), (12) ja (13) palavat vihreänä
34 – 66 % ladattu	(11) ja (12) palavat vihreänä
11 – 33 % ladattu	(11) palaa vihreänä
0 – 10 % ladattu	(11) vilkkuu vihreänä

#### Jos LED (14) vilkkuu vihreänä, akku on ladattava.

Jos vika-LED (14) palaa tai vilkkuu, katso 6. VIKOJEN KORJAUS.

#### Leikkuukorkeuden asetus [kuva O5]:

Leikkuukorkeus voidaan säätää asteittain 12 vaiheessa 20 mm:stä 60 mm:iin.

1. Paina ja käännä säätöpyörää (20) myötäpäivään leikkuukorkeuden pienentämiseksi.
2. Paina ja käännä säätöpyörää (20) vastapäivään leikkuukorkeuden suurentamiseksi.

#### Ruohonleikkurin käyttö ruohonkerääjällä [kuva O6]:

**VAARA! Henkilövammat!**  
Viiltohaavojen vaara, jos terä kääntyy tai jos ruohonleikkuri käynnistyy tahattomasti.

→ Odota, kunnes terä on pysähtynyt, poista turva-avain ja vedä käsiin kätteen ennen kuin avaat suojaluukun.

→ Älä koske käsillä poistoaukkoon.

1. Nosta suojaluukku (21).
2. Aseta ruohonkerääjä kahvasta (11) ruohonleikkuriin. Varmista, että ruohonkerääjä on kiinni kunnolla.
3. Käynnistä ruohonleikkuri.

**Täyttötason näyttö (22) avautuu ruohoa leikattaessa. Jos se sulkeutuu ruohon leikkuun aikana, ruohonkerääjä on täynnä.**

4. Pysäytä ruohonleikkuri.
5. Nosta suojaluukku (21).
6. Poista ruohonkerääjä kahvasta (11).
7. Tyhjennä ruohonkerääjä.

#### Ruohonleikkurin käynnistys [kuva O1/O7]:



**VAARA! Henkilövammat!**

Loukkaantumisaara, jos tuote ei pysähdy käynnistysvipusta irrotettaessa.

→ Älä ohita turvajärjestelmiä tai kytkintä. Älä esimerkiksi kiinnitä käynnistysvipua kahvaan.

#### Käynnistys:

**Tuote on varustettu kahden käden turvajärjestelmällä (käynnistysvipu ja turvalukitus), joka estää tuotteen tahattoman päällekytkennän.**

Laitteessa on kaksi käynnistysvipua (17). Jompaa kumpaa niistä on käytettävä käynnistykseen.

Emme suosittele 2 erikapasiteettisen akun käyttöä.

1. Avaa kansi (10).
2. Aseta akut (B) akkujen kiinnitykseen (11), kunnes ne kiinnittyvät kuuluvasti.
3. Aseta turva-avain (18) ruohonleikkuriin ja käännä se asentoon 1.
4. Paina turvalukitusta (16) yhdellä kädellä ja vedä käynnistysvipua (17) toisella kädellä. Ruohonleikkuri käynnistyy ja akun varaustilan näyttö (P) näytetään 5 sekuntia.
5. Päästä turvalukituksesta (16) irti.

#### Pysäytys:

1. Vapauta käynnistysvipu (17). Ruohonleikkuri pysähtyy.
2. Käännä turva-avain (18) asentoon 0 ja poista se akun purkautumisen estämiseksi.

#### Vinkkejä ruohonleikkurin käyttöön:

Jos poistoaukossa on ruohon jäännöksiä, vedä ruohonleikkuria noin 1 metrin taaksepäin, niin että jäännökset voivat pudota alas.

Hoidetun nurmen säilyttämiseksi suosittelemme ruohon leikkuuta mahdollisuuksien mukaan kerran viikossa. Ruohosta tulee tiheämpi, jos sitä leikataan säännöllisesti.

Leikkaa pidemmän leikkuutaun (lomanurmi) jälkeen suurimmalla leikkuukorkeudella yhteen suuntaan ja lopuksi poikittaissuuntaan halutulla leikkuukorkeudella.

Leikkaa ruoho mahdollisuuksien mukaan aina kuivana. Jos ruoho on kostea, leikkuujälki on epäsäännöllisen.

#### Leikkuuteho ja akun latauskerta:

Acun yhden latauskerran kattava nurmialue riippuu eri tekijöistä, kuten kosteus, ruohon tiheys ja leikkuukorkeus. Jotta saavutat parhaimman leikkuualueen laajuuden, älä kytke ruohonleikkuria päälle ja pois toistuvasti, koska se rajoittaa akun käyttöaikaa. Suurempi leikkuukorkeus ja toistuva leikkaus parantaa optimaalisesta leikkuutehoa akun käyttökertaa kohti.

## 4. HUOLTO



**VAARA! Henkilövammat!**

Viiltohaavojen vaara, jos tuote käynnistyy vahingossa.

→ Odota, kunnes terä on pysähtynyt, poista turva-avain ja vedä käsiin kätteen ennen kuin aloitat tuotteen huollon.

#### Ruohonleikkurin puhdistaminen:



**VAARA! Henkilövammat!**

Loukkaantumisaara ja tuotteen vaurioitumisriski.

→ Älä puhdistu tuotetta vedellä tai vesisuihkulla (varsinkaan painepesurin vesisuihkulla).

→ Älä puhdista kemikaaleilla, bensiinillä tai liuotainaineilla.  
Tämä voi tuhota tärkeitä muoviosia.

Tuuletusrakojen on oltava aina puhtaita.

#### Ruohonleikkurin alapuolen puhdistaminen [kuva M1]:

Alapuoli on helpointa puhdistaa suoraan ruohonleikkuun jälkeen.

1. Aseta ruohonleikkuri varovasti kyljelleen.
2. Puhdista alapuoli, terät ja poistoaukko  harjalla (älä käytä teräviä esineitä).

#### Ruohonleikkurin yläpuolen ja ruohonkerääjän puhdistaminen:

1. Puhdista yläpuoli kostealla liinalla.
2. Puhdista tuuletusraot ja ruohonkerääjä pehmeällä harjalla (älä käytä teräviä esineitä).

#### Akun ja laturin puhdistaminen:

Varmista, että akun ja laturin pinnat ja kontaktit ovat aina puhtaita ja kuivia ennen laturin kiinni kytkemistä.

#### Älä käytä juoksevaa vettä.

- **Akun laturi:** Puhdista kosketinpinnat ja muoviosat pehmeällä, kuivalla liinalla.
- **Akku:** Puhdista välillä tuuletusraot ja akun liittännät pehmeällä, puhtaalla ja kuivalla pensselillä.

## 5. SÄILYTYS

#### Käytöstä poistaminen [kuva S1]:

Tuote on säilytettävä lasten ulottumattomissa.

1. Käänä turva-avain asentoon **0** ja poista se akun purkautumisen estämiseksi.
2. Poista akku.
3. Lataa akku.
4. Puhdista ruohonleikkuri, akku ja laturi (katso 4. HUOLTO).
5. Tilaa säastävää säilytystä varten irrota siipimutterit , kunnes virtakahva voidaan kääntää helposti kokoon.  
Varmista, että johto ei jää ylempään ja alemman virtakahvan väliin.
6. Säilytä ruohonleikkuri, akku ja akun laturi kuivassa, suljetussa ja pakkaselta suojatussa paikassa.

#### Hävittäminen:

(direktiivin 2012/19/EU mukaan)



Tuotetta ei saa hävittää tavallisen kotitalousjätteen mukana. Se on hävitettävä voimassa olevien paikallisten ympäristönsuojelumääräysten mukaisesti.

#### TÄRKEÄÄ!

→ Hävitä tuote paikallisen kierrätyskeskuksen kautta.

#### Akun hävittäminen:



GARDENA-akussa on litiumionikennot, jotka on hävitettävä käyttöiän umpeuduttua erillään tavallisesta kotitalousjätteestä.

Li-ion

#### TÄRKEÄÄ!

→ Hävitä akut paikallisen kierrätyskeskuksen tai keräyspisteen kautta.

1. Anna litiumionikenttien tyhjäntä täydellisesti (käännä GARDENA-huoltopalvelun puoleen).
2. Varmista litiumionikenttien kontaktit oikosulkua vastaan.
3. Hävitä litiumionikenttien asianmukaisesti.

## 6. VIKOJEN KORJAUS



#### VAARA! Henkilövammat!

Viiltohaavojen vaara, jos tuote käynnistyy vahingossa.

→ Odota, kunnes terä on pysähtynyt, poista turva-avain ja vedä käsiin kätteen ennen kuin korjaat tuotteen virheen.

#### Terän vaihtaminen:



#### VAARA! Henkilövammat!

Viiltohaavojen vaara, jos terä pyörii vaurioituneena, väänntyneenä, epätasapainossa tai taittuneilla leikkuureunoilla.

→ Älä käytä ruohonleikkuria vaurioituneella tai väänntyneellä terällä, epätasapainossa olevalla terällä tai taittuneilla leikkuureunoilla.

→ Älä teroita terää.









GARDENA-varaosia saat GARDENA-jälleenmyyjältäsi tai GARDENA-huollosta.

#### Käytä vain alkuperäistä GARDENA-terää:

- GARDENA varaterä

tuotenro 4100

→ Anna GARDENA-huollon tai GARDENA:n valtuuttaman jälleenmyyjän vaihtaa terä.

Ongelma	Mahdollinen syy	Korjaus
Moottori on jumissa ja pitää ääntä	Moottori on jumissa.	→ Poista este.
	Leikkuukorkeus on liian matala.	→ Säädä leikkuukorkeus suuremmaksi.
Kovat äänet, ruohonleikkuri kolisee	Moottorin, kiinnityksen tai ruohonleikkurin kotelon ruuvit ovat löystyneet.	→ Anna valtuutetun jälleenmyyjän tai GARDENA-huollon kiristää ruuvit.
Ruohonleikkuri käy epätasaisesti tai tärisee voimakkaasti	Terä on vaurioitunut/kulunut tai terän pidike on löystynyt.	→ Anna valtuutetun jälleenmyyjän tai GARDENA-huollon kiristää tai vaihtaa terä.
	Terä on erittäin likainen.	→ Puhdista ruohonleikkuri (katso 4. HUOLTO). Jos ongelma ei poistu, käänny GARDENA-huollon puoleen.
Nurmia ei ole leikattu siististi	Terä on tylsä tai vaurioitunut.	→ Anna GARDENA-huoltopalvelun vaihtaa terä.
	Leikkuukorkeus on liian matala.	→ Säädä leikkuukorkeus suuremmaksi.
Ruohonleikkuri ei käynnisty tai sammuu. LED  vilkkuu vihreänä [kuva O4]	Akku on tyhjä.	→ Lataa akku.
Ruohonleikkuri ei käynnisty tai sammuu. Vika-LED  palaa punaisena [kuva O4]	Akun lämpötila ei ole sallitulla alueella.	→ Odota, kunnes akun lämpötila on jälleen 0 °C ... +45 °C.
	Ruohonleikkurin akkukontaktien välissä on vesipisaroita tai kosteutta.	→ Pyyhi vesipisarat/kosteus kuivalla liinalla pois.
Ruohonleikkuri ei käynnisty tai sammuu. Vika-LED  vilkkuu punaisena [kuva O4]	Moottori on jumissa.	→ Poista este. Käynnistä uudelleen.
	Tuote on rikki.	→ Käänny GARDENA-huoltopalvelun puoleen.
Ruohonleikkuri ei käynnisty tai sammuu. Vika-LED  ei pala [kuva O4]	Akku ei ole täysin poikaillaan akun kiinnityksessä.	→ Aseta akku täysin poikaillleen akun kiinnitykseen, kunnes se kiinnittyy kuuluvasti poikaillleen.
	Turva-avain ei ole käännetty asentoon 1.	→ Käänä turva-avain asentoon 1.
	Akku on rikki.	→ Vaihda akku.
Lataustoiminto ei ole mahdollista.	Tuote on rikki.	→ Käänny GARDENA-huoltopalvelun puoleen.
	Akkua ei ole asennettu (oikein).	→ Aseta akku oikein poikaillleen laturiin.
Akun latauksen vihreä merkkivalo  / akun punainen vikailmoitus  ei pala [kuva O3]	Akun kontaktit ovat likaantuneet.	→ Puhdista akun kontaktit (esim. kiinnittämällä ja poistamalla akkua useamman kerran. Vaihda akku tarvittaessa).
	Akun punainen vikailmoitus  vilkkuu. [kuva O3]	Akun lämpötila ei ole sallitulla latauksen lämpötila-alueella.
Akun vihreä latauksen merkkivalo  / akun punainen vikailmoitus  eivät pala [kuva O3]	Akku on rikki.	→ Vaihda akku.
	Laturin pistoketta ei ole kytketty (oikein).	→ Kytke pistoke (täydellisesti) pistorasiaan.
Pistoke, verkkojohto tai laturi on rikki.	Pistoke, verkkojohto tai laturi on rikki.	→ Tarkasta verkkojännite. Anna tarvittaessa laturi valtuutetun jälleenmyyjän tai GARDENA-huollon tarkastettavaksi.



**HUOMAUTUS:** Käänny muissa häiriötapauksissa GARDENA-huoltopalvelun puoleen. Korjaukset saa suorittaa ainoastaan GARDENA-huoltopalvelu tai GARDENAN valtuuttamat erikoisliikkeet.

## 7. TEKNISET TIEDOT

Akkukäyttöinen ruohonleikkuri	Yksikkö	Arvo (tuotenumro 14621)
Terän pyörimisnopeus	1/min	3300
Leikkuuleveys	cm	32
Leikkuukorkeuden säätö (12 asentoa)	mm	20 – 60
Ruohonkerääjän tilavuus	l	30
Paino (ilman akkua)	kg	8,6
Äänenpainetaso $L_{pA}^{1)}$ Epävarmuus $k_{pA}$	dB (A)	71 2,5
Äänitehotaso $L_{WA}^{2)}$ : mitattu/taattu Epävarmuus $k_{WA}$	dB (A)	84 / 85 0,9
Käsiin kohdistuva tärinä $a_{wh}^{1)}$ Epävarmuus $k_{wh}$	m/s <sup>2</sup>	0,5 1,5

Mittausmenetelmä: <sup>1)</sup> EN 60335-2-77 <sup>2)</sup> RL 2000/14/EC



**HUOMAUTUS:** Ilmoitettu tärinäpäästöarvo mitattiin määräysten mukaisen tarkastusmenetelmän mukaisesti ja sitä voidaan käyttää vertailussa muiden sähkötyökalujen kanssa. Tätä arvoa voidaan käyttää myös altistumisen väliaikaiseen arviointiin. Tärinäpäästöarvo voi vaihdella sähkötyökalun todellisen käytön aikana.

Järjestelmäakku PBA 18V 2,5Ah W-B	Yksikkö	Arvo (tuotenumro 14903)
Akkujännite	V (DC)	18
Akkukapasiteetti	Ah	2,5
Kennojen lukumäärä (Li-ion)		5

Sopivat POWER FOR ALL System- akun laturit: AL 18..CV.

Akun laturi AL 1830 CV P4A	Yksikkö	Arvo (tuotenumro 14901)
Verkköjännite	V (AC)	220 – 240
Verkkotaajuus	Hz	50 – 60
Nimellisteho	W	26
Akun latausjännite	V (DC)	18
Maks. akun latausvirta	A	3,0
Akun latausaika 80% / 97 – 100% (noin)		
PBA 18V 2,0Ah W-B	min	32 / 45
PBA 18V 2,5Ah W-B	min	40 / 60
PBA 18V 4,0Ah W-C	min	64 / 95
Sallittu latauslämpötila-alue	°C	0 – 45
Paino EPTA-Procedure 01:2014 mukaan	kg	0,17
Suojaluokka		□ / II

Sopivat POWER FOR ALL System -akut: PBA 18V.

## 8. LISÄTARVIKKEET

GARDENA-Varaterä	Vaihtoterä tylsälle terälle.	<b>tuotenumro 4100</b>
GARDENA-Järjestelmäakku PBA 18V/45 P4A PBA 18V/72 P4A	Akku käytintajan pidennystä varten tai vaihtoon.	<b>tuotenumro 14903</b> <b>tuotenumro 14905</b>
GARDENAn Akkukäyttöinen pikalaturi AL 1830 CV P4A	Nopeaan POWER FOR ALL System -akun PBA 18V..W... lataukseen.	<b>tuotenumro 14901</b>

## 9. HUOLTOPALVELU/TAKUU

### Huoltopalvelu:

Ota yhteyttä takasivulla olevaan osoitteeseen.

### Takuuilmoitus:

Jos kyseessä on takuuvaatimus, palvelusta ei peritä maksua.

GARDENA Manufacturing GmbH antaa kaikille uusille GARDENA-tuotteille kahden (2) vuoden takuun jälleennyhdyttämistä ostettuna ensimmäisestä ostopäivästä alkaen, jos tuotteita on käytetty ainoastaan yksityisessä käytössä. Tämä valmistajan takuu ei koske jälkimarkkinoilta ostettuja tuotteita. Tämä takuu koskee kaikkia tuotteen oleellisia puutteita, jotka johtuvat todistettavasti materiaali- tai tuotantovirheistä. Takuun puitteissa asiakkaalle toimitetaan toimiva, korvaava tuote tai meille lähetetty viallinen tuote korjataan maksutta. Pidätämme oikeuden valita jommankumman näistä vaihtoehdoista. Palvelua koskevat seuraavat ehdot:

- Tuotetta on käytetty sille määritellyyn käyttötarkoitukseen käyttöohjeiden mukaisesti.
- Ostaja tai kolmas osapuoli ei ole yrittänyt avata tai korjata tuotetta.
- Käytössä on käytetty ainoastaan alkuperäisiä GARDENAn vara- ja kuluvia osia.
- Ostokuitin esittäminen.

Osien ja komponenttien tavallinen kuluminen (esimerkiksi terissä, terien kiinnityksissä, turbiineissa, lamppuissa, kiila- ja hammashihnoissa, pyörissä, ilmansuodattimissa, sytytystulpissa), optiset muutokset sekä kuluvat osat ja tarvikkeet eivät kuulu takuun piiriin.

Tämä valmistajan takuu rajoittuu korvaavaan toimitukseen ja korjaukseen edellä mainituilla edellytyksillä. Meitä valmistajana vastaan esitetyt muut vaatimukset, kuten vahingonkorvaukset, eivät ole perusteltuja valmistajan takuun osalta. Tämä valmistajan takuu ei vaikuta tietenkään liikkeen/jälleennyhdyttämisen voimassa oleviin lakisäätöihin ja sopimuksellisiin takuuvaatimuksiin.

Valmistajan takuu noudattaa Saksan liittotasavallan lakeja.

Takuutapauksissa lähetä viallinen tuote yhdessä ostotositteen kopion ja virhekuvauksen kanssa postimaksu maksettuna kääntöpuolella olevaan GARDENAn huolto-osoitteeseen.

### Kuluvat osat:

Terä ja pyörät ovat kuluvia osia eivätkä sen vuoksi kuulu takuun piiriin.



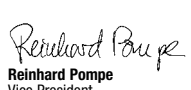

<b>DE EU-Konformitätserklärung</b> Der Unterzeichnende bestätigt als Bevollmächtigte des Herstellers, der GARDENA Germany AB, PO Box 7454, S-103 92, Stockholm, Schweden, dass das (die) nachfolgend bezeichnete(n) Geräte(n) in der von uns in Verkehr gebrachten Ausführung die Anforderungen der harmonisierten EU-Richtlinien, EU-Sicherheitsstandards und produktspezifischen Standards erfüllt/erfüllen. Bei einer nicht mit uns abgestimmten Änderung des (der) Geräte(s) verliert diese Erklärung ihre Gültigkeit.	<b>HU EU megfeleléségi nyilatkozat</b> Az alulírott, a GARDENA Germany AB, Pf. 7454, S-103 92, Stockholm, Svédország megbízotti minőségében megerősíti, hogy az általunk alábbi kivitelben forgalomba hozott, lent nevezett eszköz(ök) megfelel(nek) az uniós irányelvek és szabványokhoz nemzeti előírások követelményeinek, az EU biztonsági szabványainak és a konkrét termékre vonatkozó szabványoknak. Az eszköz(ök)nek velünk egyeztetett módosítása esetén ez a nyilatkozat érvényét veszti.
<b>EN EC Declaration of Conformity</b> The undersigned hereby certifies as the authorized representative of the manufacturer, GARDENA Germany AB, PO Box 7454, S-103 92, Stockholm, Sweden, that, when leaving our factory, the unit(s) indicated below is/are in accordance with the harmonised EU guidelines, EU standards of safety and product specific standards. This certificate becomes void if the unit(s) is/are modified without our approval.	<b>CS EU prohlášení o shodě</b> Podpisem osobou zmocněnou výrobcem GARDENA Germany AB, PO Box 7454, S-103 92, Stockholm, Švédsko potvrzuje, že v následujícím uvedený(é) přístroj(é) v provedení námi uvedeném na trh splňuje/splňují požadavky směrnice EU, bezpečnostních norem EU a norem specifických pro výrobek. V případě změny přístroje(-ů), která s námi nebyla dohodnuta, ztrácí toto prohlášení svou platnost.
<b>FR Déclaration de conformité CE</b> Le soussigné déclare, en tant que mandataire du fabricant, la GARDENA Germany AB, PO Box 7454, S-103 92, Stockholm, Suède, qu'à la sortie de ses usines le matériel net désigné ci-dessous était conforme aux prescriptions des directives européennes énoncées ci-après et conforme aux règles de sécurité et autres règles qui lui sont applicables dans le cadre de l'Union européenne. Toute modification portée sur ce(s) produit(s) sans l'accord express de notre part supprime la validité de ce certificat.	<b>SK EÚ vyhlásenie o zhode</b> Dolú podpísaný potvrdzuje, ako splnomocnený zástupca výrobcu, GARDENA Germany AB, PO Box 7454, S-103 92, Stockholm, Švédsko, potvrdzuje, že ďalej označené zariadenie /a/ vo vyhotovení uvedenom na trh spĺňa/jú požiadavky harmonizovaných smerníc EÚ, bezpečnostných štandardov EÚ a predpisov, špecifických pre dané výrobky. Pri zmene zariadenia/zariadení, ktorá nebola odsúhlasená našou spoločnosťou, stráca toto vyhlásenie platnosť.
<b>NL EU-conformiteitsverklaring</b> De ondergetekende bevestigt als gevolmachtigde van de fabrikant, GARDENA Germany AB, PO Box 7454, S-103 92, Stockholm, Zweden, dat het/ de onderstaand vermelde apparaat/apparaten in de door ons in de handel gebrachte uitvoering voldoet/ voldoen aan de eisen van de geharmoniseerde EU-richtlijnen, EU-veiligheidsnormen en productspecifieke normen. Bij een niet met ons afgestemde verandering van het apparaat/de apparaten verliest deze verklaring haar geldigheid.	<b>EL Δήλωση συμμόρφωσης ΕΕ</b> Ο υπογεγραμμένος βεβαιώνει ως πληρεξούσιος του κατασκευαστή, της εταιρείας GARDENA Germany AB, Τ.Θ. 7454, S-103 92, Στοκχόλμη, Σουηδία, ότι (η) παρακάτω αναφερόμενη(ές) συσκευή(ές) στην έκδοσή που τίθεται από εμάς σε κυκλοφορία πληροί/πληρούν τις απαιτήσεις των ενωμοποιημένων οδηγιών της ΕΕ, προτύπων ασφαλείας της ΕΕ και των ειδικών για το προϊόν προτύπων. Σε περίπτωση τροποποίησης της (των) συσκευη(ών) χωρίς προηγουμένη συνεννόηση με την εταιρεία μας παύει να ισχύει η δήλωση.
<b>SV EU-försäkran om överensstämmelse</b> Undertecknad intygar som befullmäktigad företrädare för tillverkaren, GARDENA Germany AB, PO Box 7454, S-103 92, Stockholm, Sverige, att nedan angivna apparat/ nedan angivna apparater i det utförande vi har släppt på marknaden, uppfyller förordningarna i de harmoniserade EU-direktiv, EU-säkerhetsstandarderna och de produktspecifika standarderna. Denna försäkran upphör att gälla vid en ändring av apparaten/apparaterna som inte har ståmits av med oss.	<b>SL Izjava EU o skladnosti</b> Spodaj podpisani kot pooblaščenec proizvajalca GARDENA Germany AB, PO Box 7454, S-103 92, Stockholm, Švedska, potrjuje, da v nadaljevanju označene naprave v izvedbi, v kakršni smo jih dali v promet, izpolnjujejo zahteve usklajenih direktiv EU, varnostnega standarda EU in standardov, ki veljajo za posamezne izdelke. V primeru spremembe naprave, ki ni usklajena z nami, ta izjava neha veljati.
<b>DA EU-overensstemmelseserklæring</b> Underskriveren bekræfter som fuldmægtigt for producenten, GARDENA Germany AB, PO Box 7454, S-103 92, Stockholm, Sverige, at det (de) efterfølgende betegnede apparat(er) i den af os markedsførte udførelse opfylder kravene i de harmoniserede EU-direktiver, EU-sikkerhedsstandarder og produktspecifikke standarder. Foretages en ændring af apparatet/apparaterne, der ikke er aftalt med os, mister denne erklæring sin gyldighed.	<b>HR EU izjava o sukladnosti</b> Dolje potpisani kao ovlaštenik proizvodaca, tvrtke GARDENA Germany AB, PO Box 7454, S-103 92, Stockholm, Švedska, potvrđujem da nize navedeni uređaj(i) odgovarajuće izvedbe koji/koje smo iznijeli na tržište ispunjavaju kriterije uskladenih direktiva EU i sigurnosnih standarda EU kao i standarda koji se tiču proizvoda. Ova izjava gubi valjanost u slučaju izmjena uređaja koje nisu prethodno ugovorene s nama.
<b>FI EU-vaatimustenmukaisuusvakuutus</b> Allekirjottanut vahvistaa valmistajan, GARDENA Germany AB, PO Box 7454, S-103 92, Tukholma, Ruotsi, valtuuttamansa henkilön, että seuraava laite täyttää/ seuraavat laitteet täyttävät meidän toimittamassa mallissa yhdenmukaistettujen EU-direktiivien, EU-turvallisuusmääräysten ja tuotekehittämisen standardien vaatimukset. Laitteen/ laitteiden muutoksissa, joista ei ole sovittu meidän kanssamme, menettää tämä selvitys voimassolonsa.	<b>RO Declarație de conformitate UE</b> Semnatarul, în calitate sa de împuternicit al producătorului GARDENA Germany AB, PO Box 7454, S-103 92, Stockholm, Suedia, confirmă că aparatul (aparatele) descrise în cele ce urmează, în execuția pusă de noi pe piață îndeplinesc cerințele directivelor armonizate UE, ale standardelor de siguranță UE și ale standardelor specifice produsului. În cazul modificării fără aprobarea noastră prealabilă a aparatului (aparateror), această declarație își pierde valabilitatea.
<b>IT Dichiarazione di conformità UE</b> Il sottoscritto, in quanto soggetto autorizzato dal produttore, GARDENA Germany AB, PO Box 7454, S-103 92, Stoccolma, Svezia, dichiara che l'apparecchio/gli apparecchi di seguito denominato/i, nella versione da noi immessa in commercio, soddisfa/no i requisiti delle direttive UE armonizzate, degli standard di sicurezza europei e degli standard specifici per il prodotto. La presente dichiarazione perde di validità in caso di modifica dell'apparecchio/degli apparecchi non concordata con noi.	<b>BG ЕС-Декларация за съответствие</b> Долноподписаният удостоверява като пълномощник на производителя GARDENA Germany AB, PO Box 7454, S-103 92, Стокхолм, Швеция, че по-долу описаният(ите) уред(и) във варианта на изпълнение пунат от нас на пазара изпълнява/ изпълняват изискванията на хармонизираните ЕС-директиви, ЕС-норми за безопасност и специфичните норми за продукцията. В случай на промяна на уред(а)те, която не е съгласувана с нас, тази декларация губи своята валидност.
<b>ES Declaración de conformidad de la UE</b> El firmante confirma, en calidad de apoderado del fabricante GARDENA Germany AB, PO Box 7454, S-103 92 Estocolmo (Suecia), que el/ los aparato(s) mencionado(s) a continuación cumple(n), en la versión lanzada al mercado por nuestra empresa, los requisitos de las directivas de la UE armonizadas, los estándares de seguridad de la UE y los estándares específicos del producto. La presente declaración perderá su validez si se modifica(n) el/ los aparato(s) sin previa aprobación por nuestra parte.	<b>ET EL-i vastavusdeklaratsioon</b> Alakirjutajana kinnitab tootja, GARDENA Germany AB, PO Box 7454, S-103 92, Stockholm, Rootsi, pool volitatud isikuna, et järgnevalt nimetatud seade (seadmed) täidab (täidavad) meelde poolt turule toodud versiooni kuul harroneeritud EL-i direktiivide, EL-i ohustandardidrite ja tooteühiste standardite nõuded. Seadme (seadmete) meiega kooskõlastamata muudatuse tegemise korral kaotab käesolev deklaratsioon oma kehtivuse.
<b>PT Declaração CE de Conformidade</b> O abaixo-assinado, na qualidade de representante do fabricante, GARDENA Germany AB, PO Box 7454, S-103 92, Stockholm, Schweden, confirma que o(s) aparelho(s) a seguir designado(s) no modelo lançado por nós no mercado cumpre/cumprem os requisitos das diretivas UE harmonizadas, as normas de segurança UE e as normas específicas para estes produtos. Esta declaração perde a sua validade se forem realizadas alterações no(s) aparelho(s) sem o nosso consentimento.	<b>LT ES atitikties deklaracija</b> Pasirašantis, kaip gamintojo, GARDENA Germany AB, PO Box 7454, S-103 92, Stokholmas, Švedija, įgaliojasis atstovas patvirtina, kad žemiau nurodyti(-ų) modeliai, kurie buvo pagaminti mūsų gamykloje, atitinka dariniais ES direktyvas, ES saugumo standartus ir specifinius gaminių standartus. Atlikus bet kokį pakeitimą(-ų) pakeitimą, kuris nėra suderintas su mumis, ši deklaracija praranda galiojimą.
<b>PL Deklaracja zgodności UE</b> Nижэй подпісаны пацвердзаўва як упуважны прыздэставіцелі прадукцэнта, спёккі GARDENA Germany AB, PO Box 7454, S-103 92, Stokholm, Szwecja, że określone poniżej urządzenia/ -nia w wersji wprowadzonej przez nas do obrotu spełnia/ -niają wymogi zharmonizowanych dyrektyw UE, norm bezpieczeństwa UE oraz norm dotyczących konkretnych produktów. Niniejsza deklaracja traci ważność w przypadku wprowadzania niezgodnych z nami zmian urządzenia/ -ń.	<b>LV ES atbilstības deklarācija</b> LMA parakstījis šīs personas kā ražotāja, GARDENA Germany AB, PO Box 7454, S-103 92, Stokholma, Zviedrija, pilnvarotais pārstāvis apstiprina, ka tālāk norādītā(-s) ierīcē(-s) izpildījumā, kādā mēs to (tās) esam laidoši tirgū, atbilst kasaņatām ES direktīvām, ES drošības standartiem un konkrētiem produktam noteiktiem standartiem. Ierīcē(-s) veicot ar mums nesaskaņotās izmaiņas, šī deklarācija zaudē savu spēku.

<b>Produktbezeichnung:</b> Description of the product: Désignation du produit : Beschrijving van het product: Beskriving av produkten: Beskrivelse af produktet: Tuoteen kuvaus: Descrizione del prodotto: Descripción del producto: Descrição do produto: Opis produktu: A termék leírása: Popis výrobku: Popis produktu: Περιγραφή του προϊόντος: Opis izdelka: Opis proizvoda: Descrierea produsului: Описание на продукта: Toote kirjeldus: Gaminio aprašas: Izstrādājuma apraksts:	<b>Akku-Rasenmäher</b> <b>Battery Lawnmower</b> <b>Tondeuse sur batterie</b> <b>Accu-grasmaaler</b> <b>Accu-gräsklippare</b> <b>Accu-plæneklipper</b> <b>Akkukäyttöinen ruohonleikkuri</b> <b>Rasaerba a batteria</b> <b>Cortacésped de batería recargable</b> <b>Máquina de cortar relva a batería</b> <b>Akumulatorowe kosiarzki do trawy</b> <b>Akkumulātoros fūnijrī</b> <b>Akumulatorov ásekačka na trávnik</b> <b>Akumulatorová kosačka</b> <b>Χλωκοκτομή μηχανή</b> <b>Akumulatorska kosilnica</b> <b>Baterijska kosilnica za travu</b> <b>Mašiná de tuns iarbá</b> <b>Акумуляторна косачка</b> <b>Akuga muruniiduk</b> <b>Akumulatorinė vejapjovė</b> <b>Ar akumulatoru darbināms zāles plāvējs</b>	<b>Harmonisierte EN-Normen / Harmonised EN:</b> Schall-Leistungspegel: Noise level: Niveau sonore : Geluidsniveau: Ljudnivå: Støjniveau: Åänitasso: Livello acustico: Nivel de ruido: Nivel de ruído: Poziom hałas: Zajszint: Hladiná hluku:	<b>EN ISO 12100</b> <b>EN 60335-1</b> <b>EN 60335-2-77</b> <b>Hladiny hluku:</b> Επίπεδο θορύβου: Raven zvočne moči: Razina buke: Nível de zgomot: Ниво на шум: Műratase: Trikšmo lygis: Trokšņa līmenis :	<b>Ladegerät/ Charger:</b> <b>EN 60335-2-29</b> <b>nameranē/zaručené</b> <b>μητρημένο/εγγυημένο</b> <b>izmjerena/ zagotovljena</b> <b>mjerena/ zajamčena</b> <b>măsurat/ garantat</b> <b>измерено/ гарантирано</b> <b>mõõdetud/ garanteeritud</b> <b>ismatuotas/ garantuojamas</b> <b>měřitais/ garantētais</b> <b>2020</b>
<b>PowerMax 32/36V P4A</b> <b>2020</b>	<b>84 dB(A) / 85 dB(A)</b> <b>Anbringungsjahr der CE-Kennzeichnung:</b> Year of CE marking: Année d'apposition du marquage CE : Installatiejaar van de CE-aanduiding: Märkningsår: CE-Märkningsår: Merkkinen kiinnitysvuosi: Anno di applicazione della certificazione CE: Colocación del distintivo CE: Ano de marcação pela CE: Rok nadania oznakowania CE: <b>2020</b> <b>Ulmostungedatē:</b> <b>Der Bevollmächtigte</b> <b>Authorised representative</b> <b>Le mandataire</b> <b>De gevolmachtigde</b> <b>Auktoriserad representant</b> <b>Autoriseret repræsentant</b> <b>Valtuutettu edustaja</b> <b>Persona delegata</b> <b>La persona autorizada</b> <b>O representante</b> <b>Personocnik</b> <b>Meghatalmazott</b> <b>Zpřimocněnec</b> <b>Splnomocnený</b> <b>Ο εξουσιοδοτημένος</b> <b>Pooblaščenec</b> <b>Ovlaštena osoba</b> <b>Conducerea tehnică</b> <b>Упълномощен</b> <b>Volitatud esindaja</b> <b>Igaliojasis atstovas</b> <b>Pinvarotā persona</b>			
<b>EU-Richtlijnen:</b> <b>EC-Directives:</b> <b>Directives CE :</b> <b>EG-richtlijnen:</b> <b>EU-direktivi:</b> <b>EF-direktiver:</b> <b>EY-direktiivit:</b> <b>Directive UE:</b> <b>Directiva CE:</b> <b>Diretivas CE:</b> <b>Dyrektywy WE:</b> <b>EK-irányelvek:</b> <b>Předpisy ES:</b> <b>Smernice EU:</b> <b>Οδηγίες EK:</b> <b>Direktive EU:</b> <b>EC directive:</b> <b>Directive CE:</b> <b>Директиви на EO:</b> <b>EU direktiivid:</b> <b>EB direktivos:</b> <b>EK direktīvas:</b>	<b>Hinterlegte Dokumentation:</b> GARDENA Technische Dokumentation, M. Kugler 89079 Ulm <b>2006/42/EG</b> <b>2014/30/EU</b> <b>2000/14/EG</b> <b>2011/65/EU</b> <b>Ladegerät/ Charger:</b> <b>2014/35/EC</b>	<b>Conformitätsbewertungsverfahren:</b> Nach 2000/14/EG Art. 14 Anhang VI <b>Conformity Assessment Procedure:</b> according to 2000/14/EC Art.14 Annex VI <b>Procédure d'évaluation de la conformité :</b> Selon 2000/14/CE art. 14 Annexe VI	 <b>Reinhard Pompe</b> <b>Vice President</b>	

**Deutschland / Germany**

GARDENA  
Manufacturing GmbH  
Central Service  
Hans-Lorenser-Straße 40  
D-89079 Ulm  
Produktfragen:  
(+49) 731 490-123  
Reparaturen:  
(+49) 731 490-290  
service@gardena.com  
http://www.gardena.com

**Albania**

KRAFT SHPK  
Autostrada Tirane-Durres  
Km 7  
1051 Tirane

**Argentina**

ROBERTO C. RUMBO S.R.L.  
Predio Norlog  
Lote 7  
Benavidez. ZC:1621  
Buenos Aires  
ventas@rumbosrl.com.ar

**Australia**

Husqvarna Australia Pty. Ltd.  
Locked Bag 5  
Central Coast BC  
NSW 2252  
Phone: (+61) (0) 2 4352 7400  
customer.service@  
husqvarna.com.au

**Austria / Österreich**

Husqvarna Austria GmbH  
Industriezeile 36  
4010 Linz  
Tel.: (+43) 732 77 01 01-485  
service.gardena@  
husqvarnagroup.com

**Azerbaijan**

Firm Progress  
a. Aliyev Str. 26A  
1052 Baku

**Belarus**

Private Enterprise  
"Master Garden"  
Minsk  
Sharangovich str., 7a  
Phone: (+375) 17 257-00-33  
Mob.: (+375) 29 676-16-09  
mg@mastergarden.by

**Belgium**

Husqvarna Belgium nv  
Gardena Division  
Leuvensesteenweg 542  
Planet II E  
1930 Zaventem  
België

**Bosnia / Herzegovina**

SILK TRADE d.o.o.  
Industrijska zona Bukva bb  
74260 Tešanj

**Brazil**

Husqvarna do Brasil Ltda  
Av. Francisco Matarazzo,  
1400 - 19º andar  
São Paulo - SP  
CEP: 05001-903  
Tel: 0800-112252  
marketing.br.husqvarna@  
husqvarna.com.br

**Bulgaria**

AGROLAND България АД  
бул. 8 Декември, №13  
Офис 5  
1700 Студентски град  
София  
Тел.: (+359) 2466 69 10  
info@agroland.eu

**Canada / USA**

GARDENA Canada Ltd.  
100 Summerlea Road  
Brampton, Ontario L6T 4X3  
Phone: (+1) 905 792 93 30  
info@gardenacanada.com

**Chile**

REPRESENTACIONES  
JCE S.A.  
Av. Del Valle Norte 857,  
Piso 4  
Santiago RM  
Phone: (+56) 2 24142560  
contacto@jce.cl

**China**

Husqvarna (Shanghai)  
Management Co., Ltd.  
富世华 (上海) 管理有限公司  
3F, Benq Square B,  
No207, Song Hong Rd.,  
Chang Ning District,  
Shanghai  
PRC. 200335  
上海市长宁区淞虹路207号明  
基广场B座3楼, 邮编: 200335

**Colombia**

Husqvarna Colombia S.A.  
Calle 18 No. 68 D-31, zona  
Industrial de Montevideo  
Bogotá, Cundinamarca  
Tel. 571 2922700 ext. 105  
jairo.salazar@  
husqvarna.com.co

**Costa Rica**

Compania Exim  
Euroiberoamericana S.A.  
Los Colegios, Moravia,  
200 metros al Sur del Colegio  
Saint Francis - San José  
Phone: (+506) 297 68 83  
exim\_euro@racsa.co.cr

**Croatia**

Husqvarna Austria GmbH  
Industriezeile 36  
4010 Linz  
Tel.: (+43) 732 77 01 01-485  
service.gardena@  
husqvarnagroup.com

**Cyprus**

Med Marketing  
17 Digeni Akrita Ave  
P.O. Box 27017  
1641 Nicosia

**Czech Republic**

Husqvarna Česko s.r.o.  
Türkova 2319/5b  
149 00 Praha 4 - Chodov  
Bezplatná infolinka:  
800 100 425  
servis@cz.husqvarna.com

**Denmark**

GARDENA DANMARK  
Lejrvvej 19, st.  
3500 Værløse  
Tlf.: (+45) 7026 4770  
husqvarna@husqvarna.dk  
www.gardena.com/dk

**Dominican Republic**

BOSQUESA, S.R.L  
Carretera Santiago Licey  
Km. 5 ½  
Esquina Copal II.  
Santiago  
Dominican Republic  
Phone: (+809) 736-0333  
joserbosquesa@claro.net.do

**Ecuador**

Husqvarna Ecuador S.A.  
Arupos E1-181 y 10 de  
Agosto Quito, Pichincha  
Tel. (+593) 22800739  
francisco.jacome@  
husqvarna.com.ec

**Estonia**

Husqvarna Eesti OÜ  
Valdeku 132  
EE-11216 Tallinn  
info@agardena.ee

**Finland**

Oy Husqvarna Ab  
Gardena Division  
Lautatarhankatu 8 B/PL 3  
00581 HELSINKI  
www.gardena.fi

**France**

Husqvarna France  
9/11 Allée des pierres mayettes  
92635 Gennevilliers Cedex  
France  
http://www.gardena.com/fr  
N° AZUR: 0 810 00 78 23  
(Prix d'un appel local)

**Georgia**

Transporter LLC  
113b Beliasvili street  
0159 Tbilisi, Georgia

**Great Britain**

Husqvarna UK Ltd  
Preston Road  
Aycliffe Industrial Park  
Newton Aycliffe  
County Durham  
DL5 6UP  
info.gardena@  
husqvarna.co.uk

**Greece**

Π. ΠΑΠΑΔΟΠΟΥΛΟΣ ΑΕΒΕ  
Λεωφ. Αθηνών 92  
Αθήνα  
T.K.104 42  
Ελλάδα  
Τηλ. (+30) 210 51 93 100  
info@papadopoulos.com.gr

**Hungary**

Husqvarna Magyarország Kft.  
Ezred u. 1-3  
1044 Budapest  
Telefon: (+36) 1 251-4161  
vevoszolgalat.husqvarna@  
husqvarna.hu

**Iceland**

BYKO ehf.  
Bildshöfoa 20  
110 Reykjavik

**Ireland**

Husqvarna UK Ltd  
Preston Road  
Aycliffe Industrial Park  
Newton Aycliffe  
County Durham  
DL5 6UP  
info.gardena@  
husqvarna.co.uk

**Italy**

Husqvarna Italia S.p.A.  
Via Santa Vecchia 15  
23868 VALMADRERA (LC)  
Phone: (+39) 0341.203.111  
assistenza.italia@  
it.husqvarna.com

**Japan**

Husqvarna Zenoah Co., Ltd.  
1-9 Minamidai  
Kawagoe  
350-1165 Saitama  
gardena-jp@  
husqvarnagroup.com

**Kazakhstan**

LAMED Ltd.  
155/1, Tazhibayevoy Str.  
050060 Almaty  
IP Schmidt  
Abayavenue 3B  
110 005 Kostanay

**Korea**

Kyung Jin Trading CO.,LTD.  
107-4, SunDuk Bld.,  
YangJae-dong,  
Seocho-gu,  
Seoul, (zipcode: 137-891)  
Phone: (+82) (0)2 574-6300

**Latvia**

Husqvarna Latvija SIA  
Ulbrokas 19A  
LV-1021 Riga  
info@gardena.lv

**Lithuania**

UAB Husqvarna Lietuva  
11273 Belgrade  
LT-52104 Kaunas  
info@gardena.lt

**Luxembourg**

Magasins Jules Neuberg  
39, rue Jacques Stas  
Luxembourg-Gasperich 2549  
Case Postale No. 12  
Luxembourg 2010  
Phone: (+352) 40 14 01  
api@neuberg.lu

**Mexico**

AFOSA  
Av. Lopez Mateos Sur # 5019  
Col. La Calma 45070  
Zapopan, Jalisco  
Mexico  
Phone: (+52) 33 3818-3434  
icornejo@afosa.com.mx

**Moldova**

Convel S.R.L.  
290A Muncesti Str.  
2002 Chisinau

**Netherlands**

Husqvarna Nederland B.V.  
GARDENA Division  
Postbus 50131  
1305 AC ALMERE  
Phone: (+31) 36 521 00 10  
info@gardena.nl

**Neth. Antilles**

Jonka Enterprises N.V.  
Sta. Rosa Weg 196  
P.O. Box 8200  
Curaçao  
Phone: (+599) 9 767 66 55  
pgm@jonka.com

**New Zealand**

Husqvarna New Zealand Ltd.  
PO Box 76-437  
Manukau City 2241  
Phone: (+64) (0) 9 9202410  
support.nz@husqvarna.co.nz

**Norway**

Husqvarna Norge AS  
Gardena Division  
Trøskenveien 36  
1708 Sarpsborg  
info@gardena.no

**Peru**

Husqvarna Perú S.A.  
Jr. Ramón Cárcamo 710  
Lima 1  
Tel: (+51) 1 3320 400 ext. 416  
juan.remuzgo@  
husqvarna.com

**Poland**

Husqvarna  
Poland Spółka z o.o.  
ul. Wysockiego 15 b  
03-371 Warszawa  
Phone: (+48) 22 330 96 00  
gardena@husqvarna.com.pl

**Portugal**

Husqvarna Portugal, SA  
Lagoa - Albarraque  
2635 - 595 Rio de Mouro  
Tel.: (+351) 21 922 85 30  
Fax : (+351) 21 922 85 36  
info@gardena.pt

**Romania**

Madex International Srl  
Soseaua Odaii 117-123,  
RO 013603 București, S1  
Phone: (+40) 21 352.76.03  
madex@ines.ro

**Russia / Россия**

ООО „Хускварна“  
141400, Московская обл.,  
г. Химки,  
улица Ленинградская,  
владение 39, стр.6  
Бизнес Центр  
„Химки Бизнес Парк“,  
помещение ОВ02\_04  
http://www.gardena.ru

**Serbia**

Domel d.o.o.  
Autoput za Novi Sad bb  
11273 Belgrade  
Phone: (+381) 1 18 48 88 12  
miroslav.jejina@domel.rs

**Singapore**

Hy-Ray PRIVATE LIMITED  
40 Jalan Pemimpin  
#02-08 Tat Ann Building  
Singapore 577185  
Phone: (+65) 6253 2277  
shiyong@hyray.com.sg

**Slovak Republic**

Husqvarna Česko s.r.o.  
Türkova 2319/5b  
149 00 Praha 4 - Chodov  
Bezplatná infolinka: 800 154 044  
servis@sk.husqvarna.com

**Slovenia**

Husqvarna Austria GmbH  
Industriezeile 36  
4010 Linz  
Tel.: (+43) 732 77 01 01-485  
service.gardena@  
husqvarnagroup.com

**South Africa**

Husqvarna South Africa (Pty) Ltd  
Postnet Suite 250  
Private Bag X6,  
Cascades, 3202, South Africa  
Phone: (+27) 33 846 9700  
info@gardena.co.za

**Spain**

Husqvarna España S.A.  
Calle de Rivas nº 10  
28052 Madrid  
Phone: (+34) 91 708 05 00  
atencioncliente@gardena.es

**Suriname**

Deto Handelmaatschappij N.V.  
Kernkampweg 72-74  
P.O.Box: 12782  
Paramaribo - Suriname  
South America  
Phone: (+597) 438050  
www.deto.sr

**Sweden**

Husqvarna AB/  
GARDENA Sverige  
Drottninggatan 2  
561 82 Huskvarna Sverige

**Switzerland / Schweiz**

Husqvarna Schweiz AG  
Consumer Products  
Industriestrasse 10  
5506 Mägenwil  
Phone: (+41) (0) 62 887 37 90  
info@gardena.ch

**Turkey**

Dost Bahçe Diş Ticaret  
Mümessillik A.Ş  
Yunus Mah. Adil Sok. No:3  
Ic Kapi No: 1 Kartal  
34873 Istanbul  
Phone: (+90) 216 38 93 939  
info@dostbahce.com.tr

**Ukraine / Україна**

ТОВ «Хускварна Україна»  
вул. Васильківська, 34,  
офіс 204-г  
03022, м. Київ  
Тел. (+38) 0 800 504 804  
info@gardena.ua

**Uruguay**

FELI SA  
Entre Ríos 1083 CP 11800  
Montevideo - Uruguay  
Tel: (+598) 22 03 18 44  
info@felisa.com.uy

**Venezuela**

Corporación Casa y Jardín C.A.  
Av. Caroní, Edif. Trezmen, PB.  
Colinas de Bello Monte.  
1050 Caracas.  
Tlf: (+58) 212 992 33 22  
info@casayjardin.net.ve

14621-20.960.01/1120  
© GARDENA Manufacturing GmbH  
D-89079 Ulm  
http://www.gardena.com