

Tuotenro 1285

**FI Käyttöohje**  
Kasteluventtiili 9 V Bluetooth®

---

**F1****I1****I2****I3****I4**

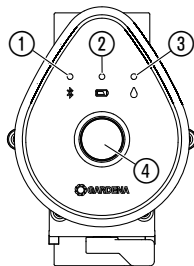
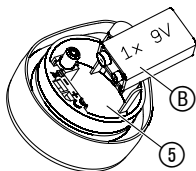
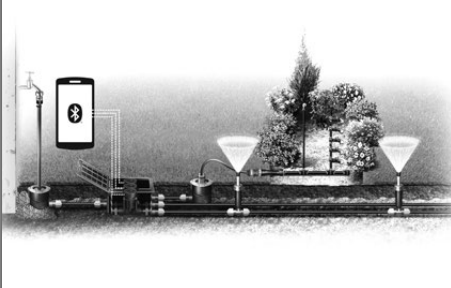
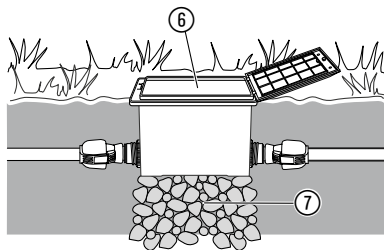
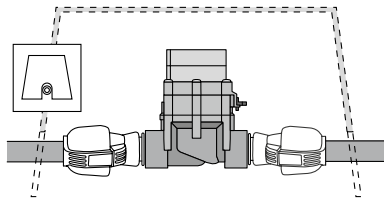
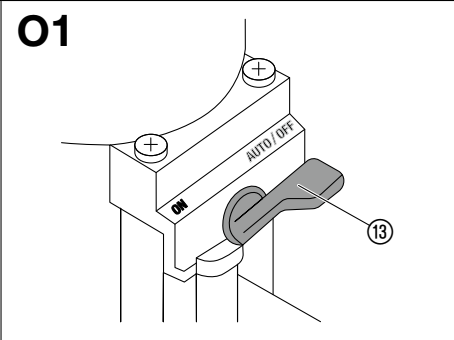
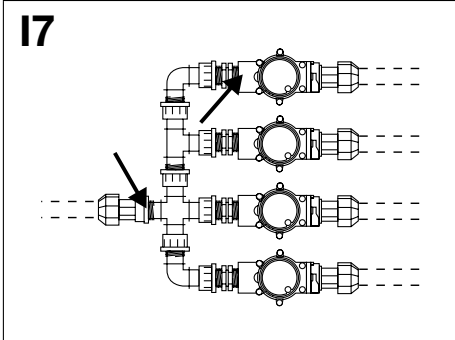
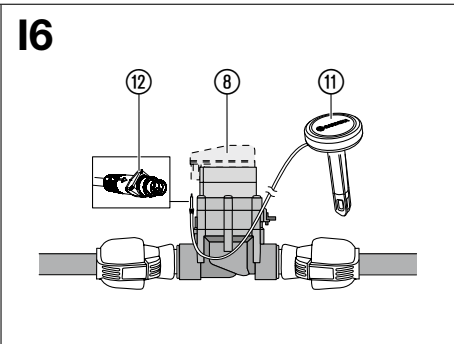
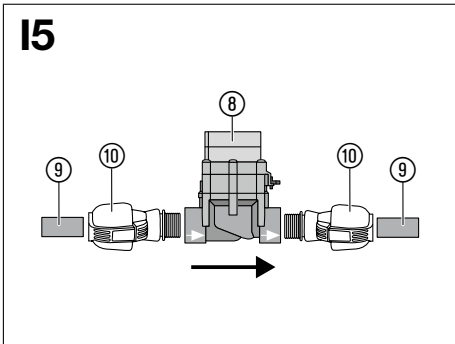

# GARDENA Kasteluventtiili 9 V Bluetooth®

1. TURVALLISUUS . . . . .	4
2. TOIMINTA . . . . .	6
3. KÄYTTÖÖNOTTO . . . . .	6
4. KÄYTTÖ . . . . .	8
5. HUOLTO . . . . .	8
6. SÄILYTYS . . . . .	9
7. VIKOJEN KORJAUS . . . . .	10
8. TEKNISET TIEDOT . . . . .	11
9. LISÄTARVIKKEET . . . . .	12
10. HUOLTOPALVELU/TAKUU . . . . .	12

## Alkuperäisohjeen käänös.



Turvallisuussyistä lapset ja alle 16-vuotiaat nuoret sekä henkilöt, jotka eivät ole tutustuneet tähän käyttöohjeeseen, eivät saa käyttää tätä tuotetta. Henkilöt, joiden fyysinen tai henkinen toimintakyky on rajoit-

tunut, saavat käyttää tuotetta vain, jos käyttöä valvoo tai ohjaa heistä vastaava henkilö. Lapsia tulee valvoa, jotta he eivät missään tapauksessa leiki tuotteella. Älä koskaan käytä tuotetta väsyneenä, sairaana tai alkoholin, huumeiden tai lääkkeiden vaikutuksen alaisena.

### **Määräystenmukainen käyttö:**

**GARDENA Kasteluventtiili** on tarkoitettu käyttöön ainoastaan ulkona yksittäisten kastelun osalaitteistojen täysautomaattiseen ohjaukseen. Kokonaislaitteiston erotus yksittäisiin kastelulinjoihin on hyödyllistä, jos yksittäisillä kasvien alueille on eri vedentarpeet tai jos veden määrä ei ole riittävä kokonaislaitteiston samanaikaiseen käyttöön. Kasteluventtiili (esim. suihkusadetin; Micro-Drip-System) kytketään esimerkiksi maanalaaisesti kastelulaitteiston eteen.

**Kasteluventtiili Bluetooth® tuotenumro 1285** on yhdessä **Bluetooth®-sovelluksen** kanssa osa kastelujärjestelmää.

## 1. TURVALLISUUS

### **TÄRKEÄÄ!**

Lue käyttöohje huolellisesti ja säilytä se myöhempää tarvetta varten.

### **Paristo:**

Käyttöturvallisuussyistä käytössä saa olla ainoastaan yksi 9V-alkali-mangaaniparisto (alkaline), tyyppi IEC 6LR61!



## HUOMIO!

**Akkujen käyttö on kielletty, koska tällöin ei voida taata yhden (1) vuoden käyttöaikaa!**

Jotta kastelunohjaus ei lakkaa toimimasta pidemmän poissaolon aikana heikon pariston vuoksi, paristo on vaihdettava, kun paristosymboli palaa keltaisena.

Tarkasta paristot säännöllisesti vaurioiden varalta.

Älä käytä vaurioituneita paristoja.

Pidä vaurioituneet paristot lasten ulottumattomissa.

### **Käyttöönotto:**

#### **Kasteluventtiilin tukkeutuminen:**

→ **Jos vesi on likaista, kytke laitteiston eteen GARDENA keskussuodatin tuotenro 1510.**

#### **Kastelulaitteiston vedenpaine:**

Koska kastelulaitteiston toiminta on riippuvainen käytetystä vedenpaineesta, sinun tulisi varmistaa, että yksittäisten kastelulinjojen kasteluajat eivät toimi päällekkäin tai että suunnitelmiesi mukaisten kastelulinjojen vedenpaine ja vesimäärä ovat riittäviä. Huomioi tätä varten suunnitteluohjeet GARDENAN esitteestä "Automaattinen kastelu".



## HUOMIO!

Kun ohjain vedetään irti avatulla venttiilillä, venttiili pysyy avattuna niin kauan, kunnes ohjain kiinnitetään jälleen paikoilleen.



### **VAARA! Sydämenpysähdys!**

**Tämä tuote tuottaa käytössä sähkömagneettisen kentän. Kenttä voi tietyissä olosuhteissa vaikuttaa aktiivisten tai passiivisten lääkinnällisten implanttien toimintaan. Jotta vakaviin loukkaantumisiin tai kuolemaan johtavien tilanteiden vaara voidaan välttää, lääkinnällistä implanttia käyttävien henkilöiden tulisi ennen tuotteen käyttöä kääntyä lääkärinsä ja implantin valmistajan puoleen.**



### **VAARA! Tukehtumisvaara!**

**Pienet osat voidaan niellä helposti. Muovipussin vuoksi pienten lasten tukehtumisvaara. Pidä pienet lapset kaukana kokoamisen aikana.**

## 2. TOIMINTA

### **Kasteluventtiili:**

**GARDENA kasteluventtiili 9 V Bluetooth®** konfiguroidaan **GARDENA Bluetooth® -sovelluksen** kautta ja se koostuu venttiilistä ja ohjaimesta.

Kasteluventtiili aloittaa automaattisesti kastelun asetetun ohjelman mukaan ja sitä voidaan käyttää loman aikana.

### **Säätimet/näytöt [kuva F1]:**

#### ① **Connection-LED:**

**Sininen vilkkuva 3 min:**

Yhdistetään

**Sininen palava 10 s:**

Yhteys valmis

#### ② **LED-paristonäyttö:**

**Vihreä palava:** Kapasiteetti maks. 1 vuosi

**Keltainen palava:** Kapasiteetti väh. 4 viikkoa

**Punainen vilkkuva:** Kapasiteetti maks. 4 viikkoa

**Punainen palava:** Paristo tyhjä, venttiili ei ole enää auki. Avattu venttiili suljetaan turvallisesti.

Pariston näyttö nollataan pariston vaihdossa.

#### ③ **LED aktiivinen kastelu:**

**Vihreä palava 10 sekunniksi.**

#### ④ **Man.-painike:**

Yksi **Man.-painikkeen** painallus aktivoi tilakyselyn ja paristotila näytetään 10 sekuntia. Toinen painallus aktivoi manuaalisen kastelun.

## 3. KÄYTTÖÖNOTTO

### **Käyttö GARDENA Bluetooth® -sovelluksella:**

Ilmaisella **GARDENA Bluetooth® -sovelluksella** ohjaat milloin tahansa **GARDENA kasteluventtiiliä Bluetooth®**. Voit ladata sen Applen App Storesta tai Google Play Storesta.

### **Kasteluventtiilin asetukset:**

- Aikasuunnitelman mukaan Bluetooth®-sovelluksella: kastelun aloitus, kesto, päivät

- Tarpeen mukaan Bluetooth®-sovelluksessa: Käynnistys ja lopetus
- Tarvittaessa kasteluventtiilissä: Käynnistys ja lopetus

### **Pariston sijoittaminen [kuva I1]:**

Paristo ei sisälly toimitukseen.

Käyttöaika on noin 1 vuosi. Käyttöaika riippuu ulkolämpötilasta ja tiedonsiirtojen toistuvuudesta.

1. Vedä ohjain irti venttiilistä.
2. Aseta paristo ⑧ paristokoteloon ⑤.  
(Huomioi napaisuus +/-.)  
*Connection-LED palaa.*
3. Paina ohjain takaisin venttiiliin.

### Venttiilikehyksen asennus [kuva I2/I3/I4]:

Jos kasteluventtiili asennetaan maanalaisesti, se on asennettava kiinteään ja askeleen kestävään venttiilikehykseen ⑥ (venttiilirasia/venttiilikanava).  
Esim. **GARDENA tuotenro 1254/1255/1290/1292.**

1. Laadi asennussuunnitelma. Lisätietoja GARDENAN esitteessä "Automaattinen kastelu".
2. Maanalaisessa asennuksessa: Alusta venttiilikehys ⑥ ojitukseen sorapakkauksen ⑦ kanssa.
3. Asenna venttiiliin yläreuna tasaiseksi nurmen kanssa.  
*Näin vältetään vauriot ruohonleikkauksessa.*

Näet kasteluventtiilin asennuksen GARDENA venttiilirasioihin V1 ja V3 kyseisestä käyttöohjeesta.

### Kasteluventtiilin asennus ilman venttiilirasiaa [kuva I5]:



#### **HUOMIO! Virtaussuunta!**

→ Huomioi asianmukainen toiminta kasteluventtiiliin ⑧ asennuksessa virtaussuunnan mukaan (nuolet).

1. Tiivistä ruuviilitokset **GARDENA PTFE-tiivistenauhalla tuotenro 7219.**

### Asenna GARDENA runkoputket ⑨ (2700/2701/2718) tai toisten valmistajien tuotteet:

2. Ruuvaa **GARDENA liitoskappale ⑩ tuotenro 2763** kasteluventtiiliin ⑧.
3. Kytke **GARDENA runkoputket ⑨** tai toisten valmistajien tuotteet (25 mm) kiinni.

### Maankosteusanturin (valinnainen) kytkentä [kuva I6]:

Aikaohjatun ohjauksen ohella voidaan huomioida lisäksi myös maan kosteus.

Kun maan kosteus on riittävä, kastelu keskeytetään tai jätetään välistä.

1. Aseta maankosteusanturi ⑪ sadetusalueelle.
2. Kytke pistoke ⑫ ohjaimen tunnistinliitäntään ⑧.

### Tavanmukainen asennus [kuva I7]:

Käytettäessä **tuotenumeroa tuotenro 2750/2751/2752/2753/2755** on nuolella merkityt kohdat tiivistettävä nauhalla (esim. tuotenro 7219).

## 4. KÄYTTÖ

### **Venttiilin ohjauksen asetus [kuva O1]:**

#### **Täysautomaattinen ohjaus:**

Aikaohjattu kastelu **GARDENA Bluetooth® -sovelluksella**.

Automaattisesti avattu venttiili voidaan sulkea käsin venttiilin **Man.-painikkeen** kautta tai sovelluksesta.

→ Aseta valintavipu ⑬ asentoon **AUTO / OFF**.

#### **Manuaalinen ohjaus:**

Jatkuva aikaohjauksesta riippumaton veden virtaus.

→ Aseta valintavipu ⑬ asentoon **ON**.

### **Tehdasasetusten palauttaminen [kuva F1/I1]:**

Ohjain 9 V Bluetooth® palautetaan tehdasasetuksiin.

1. Poista paristo ⑥.
2. Pidä **Man.-painike** ④ painettuna ja aseta paristo ⑥ paristokoteloon ⑤.  
(Huomioi napaisuus +/-.)
3. Pidä **Man.-painike** ④ painettuna vielä 10 sekuntia.  
*Tehdasasetukset palautetaan 10 sekunnin kuluttua ja Connection-LED vilkkuu.*

## 5. HUOLTO

### **Kasteluventtiilin puhdistaminen:**



**VAARA! Henkilövammat!**

**Loukkaantumisvaara ja tuotteen vaurioitumisriski.**

→ Älä puhdistu tuotetta vedellä tai vesisuihkulla (varsinkaan painepesurin vesisuihkulla).

→ Älä puhdistu kemikaaleilla, bensiinillä tai liuotainneilla. Tämä voi tuhota tärkeitä muoviosia.

→ Puhdistu kasteluventtiili pehmeällä, kostealla liinalla.



## 6. SÄILYTYS

### Käytöstä poistaminen:

Tuote on säilytettävä lasten ulottumattomissa.

**Kasteluventtiili on tarkoitettu käyttöön ulkona ja kestää vain osittain pakkasta. Täydellisen pakkas-suojan saavutat ainoastaan purkamalla venttiilit ennen pakkasia. Vaihtoehtoisesti voit tyhjentää putkistot ennen kasteluventtiiliä ja sen jälkeen.**

1. Poista paristo sen säästämiseksi (katso 3. KÄYTTÖÖNOTTO).
2. Säilytä kasteluventtiili kuivassa, suljetussa ja pakkaselta suojatussa paikasta.

### Putkistojen tyhjennys:

#### Putkiston tyhjennys ENNEN venttiiliä:

1. Sulje vesihana ja irrota liitosletku vesihanan ja **GARDENA-liitosrasian tuotenro 2722/2795** välillä. Näin ilmaa voi virrata sisään.
2. Katkaise vedensyöttö kastelulaitteiston suorakytkennässä talon vesijärjestelmään ja avaa talon vesijohdon vedenpoistohana.
3. Aseta kaikkien venttiilien valintavipu  asentoon **ON**.
4. Avaa integroitu vedenpoistokorkki, jos käytät GARDENA venttiilirasiaa V3.

### Putkiston tyhjennys venttiiliin JÄLKEEN:

**Edellytys:** Tyhjennysventtiili on asennettu syvemmälle tai yhtä syväälle kuin kasteluventtiili.

- Asenna **GARDENA-tyhjennysventtiili tuotenro 2760** heti venttiiliin jälkeen.  
*Laitteisto tyhjenetään automaattisesti GARDENA-tyhjennysventtiiliin kautta.*



#### **HUOMIO!**

**Jos näitä kahta edellytystä ei täytetä, kyseinen venttiili on poistettava ja varastoitava pakkaselta suojattuna.**

### Hävittäminen:

*(direktiivin 2012/19/EU mukaan)*



Tuotetta ei saa hävittää tavallisen kotitalousjätteen mukana. Se on hävitettävä voimassa olevien paikallisten ympäristönsuojelumääräysten mukaisesti.

#### **TÄRKEÄÄ!**

- Hävitä tuote paikallisen kierrätyskeskuksen kautta.

### **Pariston hävittäminen:**

Pariston saa hävittää ainoastaan tyhjänä.

#### **TÄRKEÄÄ!**

- Hävitä paristot paikallisen kierrätyskeskuksen kautta.

## 7. VIKOJEN KORJAUS

Viat löydät tästä osoitteesta kohdasta UKK (usein kysytyt kysymykset):

[www.gardena.com/de/bluetooth/faq](http://www.gardena.com/de/bluetooth/faq)

Ongelma	Mahdollinen syy	Korjaus
Ei LED-näyttöä	Paristo on asetettu väärin.	→ Huomioi napojen (+/-) oikea suunta.
	Paristo on täysin tyhjä.	→ Aseta uusi paristo paikalleen.
Kasteluventtiili ei avaudu, vesi ei virtaa	Vedentulo on keskeytynyt.	→ Avaa vedentulo.
	Ohjainta ei ole yhdistetty oikein kasteluventtiiliin.	→ Yhdistä ohjain oikein kasteluventtiiliin kanssa.
Kasteluventtiili ei sulkeudu, jatkuva veden virtaus	Kasteluventtiili on asennettu virtaus-suunnan vastaisesti.	→ Käännä kasteluventtiili (huomioi virtaussuunta).
	Valintavipu ⑨ on asennossa <b>ON</b> .	→ Aseta valintavipu ⑨ asentoon <b>AUTO/OFF</b> .



**HUOMAUTUS:** Käänny muissa häiriötapauksissa GARDENA-huoltopalvelun puoleen. Korjaukset saa suorittaa ainoastaan GARDENA-huoltopalvelu tai GARDENAN valtuuttamat erikoisliikkeet.

## 8. TEKNISET TIEDOT

<b>Kasteluventtiili Bluetooth®</b>	<b>Yksikkö</b>	<b>Arvo (tuotenro 1285)</b>
<b>Jännite</b>	V (DC)	9
<b>Sisäinen SRD (lyhytradioantenni)</b>		
<b>Taajuusalue</b>	GHz	2,402 – 2,480
<b>Maksimi lähetysteho</b>	mW	10
<b>Vapaan kentän taajuusalue (noin)</b>	m	5
<b>Käyttöpaine min./maks.</b>	bar	0,5 / 12
<b>Läpivirtausneste</b>		Puhdas makeavesi
<b>Suurin ainelämpötila</b>	°C	40
<b>Suurin ainelämpötila</b>		1 x 9 V alkali-mangaani (Alkaline) tyyppi IEC 6LR61
<b>Käytettävä paristo (noin)</b>	a	1

### **EY-vaatimustenmukaisuusvakuutus**

GARDENA Manufacturing GmbH vakuuttaa täten, että radiolaitteistotyyppi (tuotenro 1285) vastaa direktiiviä 2014/53/EU.

EY-vaatimustenmukaisuusvakuutuksen täydellinen teksti on saatavilla seuraavasta osoitteesta internetissä:

<http://www.gardena.com/int/support/safety-regulations>

## 9. LISÄTARVIKKEET

---

**GARDENA Maankosteusanturi**

Kasteluun maan kosteudesta riippuen.

**tuotenro 1867**

## 10. HUOLTOPALVELU/TAKUU

---

### ***Huoltopalvelu:***

Ota yhteyttä takasivulla olevaan osoitteeseen.

### ***Takuuilmoitus:***

Valmistajan takuu on saatavilla osoitteessa:

**[www.gardena.com/warranty](http://www.gardena.com/warranty) tai  
puhelimitse +49 731 4903773**

Tämä valmistajan takuu rajoittuu korvaavaan toimitukseen ja korjaukseen edellä mainituilla edellytyksillä. Meitä valmistajana vastaan esitetyt muut vaatimukset, kuten vahingonkorvaukset, eivät ole perusteltuja valmistajan takuun osalta. Tämä valmistajan takuu **ei** vaikuta tietenkään liikkeen/jälle-enmyyjän voimassa oleviin lakisääteisiin ja sopimuksellisiin takuuvaatimuksiin.

Valmistajan takuu noudattaa Saksan liittotasavallan lakeja.

## ***Tavaramerkin määrittäminen alaviite***

---

Bluetooth®-sanamerkki ja -logot ovat Bluetooth SIG, Inc.:n rekisteröityjä tavaramerkkejä ja GARDENA käyttää kyseisiä

merkkejä lisenssin kanssa. Muut merkit ja tuotemerkit ovat vastaavasti omissa omistuksissa.

## ***Tuotevastuu***

---

Saksan tuotevastuulain mukaisesti emme ole vastuussa laitteiden vaurioista, jos korjauksia ei ole tehnyt GARDENAn hyväksymä huoltoliike tai jos niiden syynä on muiden kuin

alkuperäisten GARDENA-varaosien tai GARDENAn hyväksymien varaosien käyttö.

**Deutschland / Germany**

GARDENA Manufacturing GmbH  
Central Service  
Hans-Lorenser-Straße 40  
D-89079 Ulm  
Produktfragen: (+49) 731 490-123  
Reparaturen: (+49) 731 490-290  
service@gardena.com  
http://www.gardena.com

**Albania**

KRAFT SHPK  
Autostrada Tirane-Durrës  
Km 7  
1051 Tirane

**Argentina**

ROBERTO C. RUMBO S.R.L.  
Predio Norlog  
Lote 7  
Benavidez, ZC: 1621  
Buenos Aires  
ventas@rumbosrl.com.ar

**Australia**

Husqvarna Australia Pty. Ltd.  
Locked Bag 5  
Central Coast BC  
NSW 2252  
Phone: (+61) (0) 2 4352 7400  
customer.service@  
husqvarna.com.au

**Austria / Österreich**

Husqvarna Austria GmbH  
Industriezeile 36  
4010 Linz  
Tel.: (+43) 732 77 01 01-485  
service.gardena@  
husqvarnagroup.com

**Azerbaijan**

Firm Progress  
a. Aliyev Str. 26A  
1052 Baku

**Belarus**

Private Enterprise  
"Master Garden"  
Minsk  
Sharangovich str., 7a  
Phone: (+375) 17 257-00-33  
Mob.: (+375) 29 676-16-09  
mg@mastergarden.by

**Belgium**

Husqvarna Belgium nv  
Gardena Division  
Leuvensesteenweg 542  
Planet II E  
1930 Zaventem  
België

**Bosnia / Herzegovina**

SILK TRADE d.o.o.  
Industrijska zona Bukva bb  
74260 Tešanj

**Brazil**

Husqvarna do Brasil Ltda  
Av. Francisco Matarazzo,  
1400 – 19ª andar  
São Paulo – SP  
CEP: 05001-903  
Tel: 0800-112252  
marketing.br.husqvarna@  
husqvarna.com.br

**Bulgaria**

AGROLAND България АД  
бул. 8 Декември, № 13  
Офис 5  
1700 Студентски град  
София  
Tel.: (+359) 2466 6910  
info@agroland.eu

**Canada / USA**

GARDENA Canada Ltd.  
100 Summerlea Road  
Brampton, Ontario L6T 4X3  
Phone: (+1) 905 792 93 30  
info@gardenacanada.com

**Chile**

REPRESENTACIONES  
JCE S.A.  
Av. Del Valle Norte 857,  
Piso 4  
Santiago RM  
Phone: (+56) 21 244142560  
contacto@jce.cl

**China**

Husqvarna (Shanghai)  
Management Co., Ltd.  
富世华 (上海) 管理有限公司  
3F, Benq Square B,  
No207, Song Hong Rd.,  
Chang Ning District,  
Shanghai, PRC. 200335  
上海市长宁区淞虹路207号明  
基广场B座3楼, 邮编: 200335

**Colombia**

Husqvarna Colombia S.A.  
Calle 18 No. 68 D-31, zona  
Industrial de Montevideo  
Bogotá, Cundinamarca  
Tel. 571 2922700 ext. 105  
jairo.salazar@husqvarna.com.co

**Costa Rica**

Compania Exim  
Euroiberamericana S.A.  
Los Colegios, Moravia,  
200 metros al Sur del Colegio  
Saint Francis – San José  
Phone: (+506) 297 68 83  
exim\_euro@racsa.co.cr

**Croatia**

Husqvarna Austria GmbH  
Industriezeile 36  
4010 Linz  
Tel.: (+43) 732 77 01 01-485  
service.gardena@  
husqvarnagroup.com

**Cyprus**

Med Marketing  
17 Digeni Akrita Ave  
P.O. Box 27017  
1641 Nicosia

**Czech Republic**

Husqvarna Česko s.r.o.  
Türkova 2319/5b  
149 00 Praha 4 – Chodov  
Bezplatná infolinka :  
800 100 425  
servis@cz.husqvarna.com

**Denmark**

GARDENA DANMARK  
Lejrevej 19, st.  
3500 Værløse  
Tlf.: (+45) 70 26 47 70  
husqvarna@husqvarna.dk  
www.gardena.com / dk

**Dominican Republic**

BOSQUESA, S.R.L  
Carretera Santiago Licey  
Km. 5 ½  
Esquina Copal II.  
Santiago  
Dominican Republic  
Phone: (+809) 736-0333  
joserbosquesa@claro.net.do

**Ecuador**

Husqvarna Ecuador S.A.  
Arupos E1-181 y 10 de  
Agosto Quito, Pichincha  
Tel. (+593) 22800739  
francisco.jacome@  
husqvarna.com.ec

**Estonia**

Husqvarna Eesti OÜ  
Valdeku 132  
EE-11216 Tallinn  
info@gardena.ee

**Finland**

Oy Husqvarna Ab  
Gardena Division  
Lautatarhankatu 8 B / PL 3  
00581 HELSINKI  
www.gardena.fi

**France**

Husqvarna France  
9/11 Allée des pierres mayettes  
92635 Gennevilliers Cedex  
France  
http://www.gardena.com/ fr  
N° AZUR: 0 810 00 78 23  
(Prix d'un appel local)

**Georgia**

Transporter LLC  
113b Belialshvili street  
0159 Tbilisi, Georgia

**Great Britain**

Husqvarna UK Ltd  
Preston Road  
Aycliffe Industrial Park  
Newton Aycliffe  
County Durham  
DL5 6UP  
info.gardena@husqvarna.co.uk

**Greece**

Π.ΠΑΠΑΔΟΠΟΥΛΟΣ ΑΕΒΕ  
Λεωφ. Αθηνών 92  
Αθήνα  
T.K.104 42  
Ελλάδα  
Tel. (+30) 210 5193100  
info@papadopoulos.com.gr

**Hungary**

Husqvarna Magyarországi Kft.  
Ezred u. 1-3  
1044 Budapest  
Telefon: (+36) 1 251-4161  
vevoszolgalat.husqvarna@  
husqvarna.hu

**Iceland**

BYKO ehf.  
Bildshófa 20  
110 Reykjavik

**Ireland**

Husqvarna UK Ltd  
Preston Road  
Aycliffe Industrial Park  
Newton Aycliffe  
County Durham  
DL5 6UP  
info.gardena@husqvarna.co.uk

**Italy**

Husqvarna Italia S.p.A.  
Via Santa Vecchia 15  
23868 VALMADRERA (LC)  
Phone: (+39) 0341.203.111  
assistenza.italia@it.husqvarna.com

**Japan**  
Husqvarna Zenoah Co., Ltd.  
1-9 Minamidai  
Kawagoe  
350-1165 Saitama  
gardena-jp@husqvarnagroup.com

**Kazakhstan**  
LAMED Ltd.  
155/1, Tazhibayevoi Str.  
050060 Almaty  
IP Schmidt  
Abayavenue 3B  
110 005 Kostanay

**Korea**  
Kyung Jin Trading CO.,LTD.  
107-4, SunDuk Bid.,  
YangJae-dong,  
Secho-gu,  
Seoul, (zipcode: 137-891)  
Phone: (+82) (0)2 574-6300

**Latvia**  
Husqvarna Latvija SIA  
Ulbrokas 19A  
LV-1021 Riga  
info@gardena.lv

**Lithuania**  
UAB Husqvarna Lietuva  
Aiteities pl. 77C  
LT-52104 Kaunas  
info@gardena.lt

**Luxembourg**  
Magasins Jules Neuberg  
39, rue Jacques Stas  
Luxembourg-Gasperich 2549  
Case Postale No. 12  
Luxembourg 2010  
Phone: (+352) 40 14 01  
api@neuberg.lu

**Mexico**  
AFOSA  
Av. Lopez Mateos Sur # 5019  
Col. La Calma 45070  
Zapopan, Jalisco, Mexico  
Phone: (+52) 33 3818-3434  
icornejo@afosa.com.mx

**Moldova**  
Convel S.R.L.  
290A Muncesti Str.  
2002 Chisinau

**Netherlands**  
Husqvarna Nederland B.V.  
GARDENA Division  
Postbus 50131  
1305 AC ALMERE  
Phone: (+31) 36 521 00 10  
info@gardena.nl

**Neth. Antilles**  
Jonka Enterprises N.V.  
Sta. Rosa Weg 196  
P.O. Box 8200  
Curaçao  
Phone: (+599) 9 767 66 55  
pgm@jonka.com

**New Zealand**  
Husqvarna New Zealand Ltd.  
PO Box 76-437  
Manukau City 2241  
Phone: (+64) (0) 9 9202410  
support.nz@husqvarna.co.nz

**Norway**  
Husqvarna Norge AS  
Gardena Division  
Trøskenveien 36  
1708 Sarpsborg  
info@gardena.no

**Peru**  
Husqvarna Perú S.A.  
Jr. Ramón Cárcamo 710  
Lima 1  
Tel: (+51) 1 3320400 ext. 416  
juan.remuzgo@husqvarna.com

**Poland**  
Husqvarna Poland Spółka z o.o.  
ul. Wysockiego 15 b  
03-371 Warszawa  
Phone: (+48) 22 330 96 00  
gardena@husqvarna.com.pl

**Portugal**  
Husqvarna Portugal, SA  
Lagoa - Albarraque  
2635 - 595 Rio de Mouro  
Tel.: (+351) 21 922 85 30  
Fax : (+351) 21 922 85 36  
info@gardena.pt

**Romania**  
Madex International Srl  
Soseaua Odaiei 117 - 123,  
RO 013603 Bucuresti, S1  
Phone: (+40) 21 352.76.03  
madex@ines.ro

**Russia / Россия**  
000 „Хускварна“  
141400, Московская обл.,  
г. Химки,  
улица Ленинградская,  
владение 39, стр.6  
Бизнес Центр  
„Химки Бизнес Парк“,  
помещение 0B02\_04  
http://www.gardena.ru

**Serbia**  
Domel d.o.o.  
Autoput za Novi Sad bb  
11273 Belgrade  
Phone: (+381) 1 18 48 88 12  
miroslav.jejina@domel.rs

**Singapore**  
Hy-Ray PRIVATE LIMITED  
40 Jalan Pemimpin  
#02-08 Tat Ann Building  
Singapore 577185  
Phone: (+65) 6253 2277  
shiyang@hyray.com.sg

**Slovak Republic**  
Husqvarna Česko s.r.o.  
Türkova 2319/5b  
149 00 Praha 4 – Chodov  
Bezplatná infolinka:  
800 154 044  
servis@sk.husqvarna.com

**Slovenia**  
Husqvarna Austria GmbH  
Industriezeile 36  
4010 Linz  
Tel. : (+43) 732 77 01 01-485  
service.gardena@husqvarnagroup.com

**South Africa**  
Husqvarna  
South Africa (Pty) Ltd  
Postnet Suite 250  
Private Bag X6,  
Cascades, 3202  
South Africa  
Phone: (+27) 33 846 9700  
info@gardena.co.za

**Spain**  
Husqvarna España S.A.  
Calle de Rivas nº 10  
28052 Madrid  
Phone: (+34) 91 708 05 00  
atencioncliente@gardena.es

**Suriname**  
Deto Handelmaatschappij N.V.  
Kernkampweg 72-74  
P.O.Box: 12782  
Paramaribo – Suriname  
South America  
Phone: (+597) 438050  
www.deto.sr

**Sweden**  
Husqvarna AB/GARDENA Sverige  
Drottninggatan 2  
561 82 Huskvarna  
Sverige

**Switzerland / Schweiz**  
Husqvarna Schweiz AG  
Consumer Products  
Industriestrasse 10  
5506 Mägenwil  
Phone: (+ 41) (0) 62 887 37 90  
info@gardena.ch

**Turkey**  
Dost Bahçe Diş Ticaret  
Mümesillik A.Ş  
Yunus Mah. Adil Sok. No: 3  
İc Kapi No: 1 Kartal  
34873 İstanbul  
Phone: (+90) 216 38 93 939  
info@dostbahce.com.tr

**Ukraine / Україна**  
ТОВ «Хускварна Україна»  
вул. Васильківська, 34,  
офіс 204-г  
03022, м. Київ  
Тел. (+38) 0 800 504 804  
info@gardena.ua

**Uruguay**  
FELI SA  
Entre Rios 1083 CP 11800  
Montevideo – Uruguay  
Tel : (+598) 22 03 18 44  
info@felisa.com.uy

**Venezuela**  
Corporación Casa y Jardín C.A.  
Av. Caroní, Edif. Trezmen, PB.  
Colinas de Bello Monte.  
1050 Caracas.  
Tel : (+58) 212 992 33 22  
info@casayjardin.net.ve

1285-20.960.01/0221  
© GARDENA Manufacturing GmbH  
D-89079 Ulm  
http://www.gardena.com