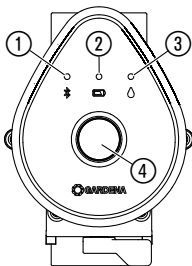
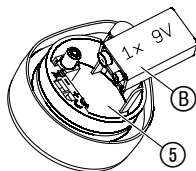
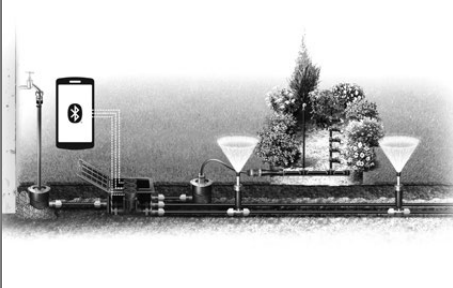
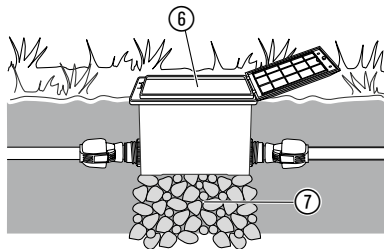
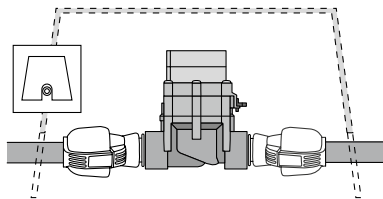
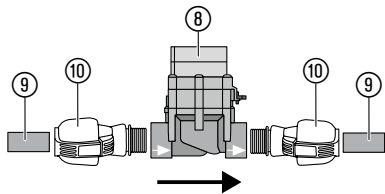
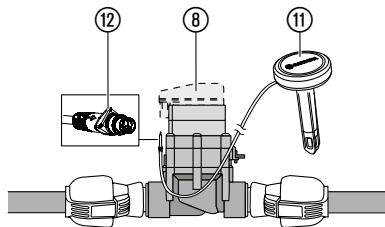
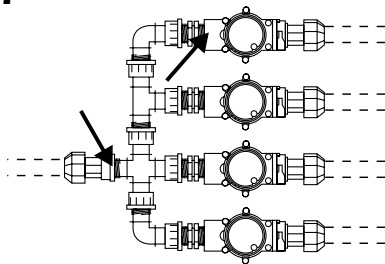
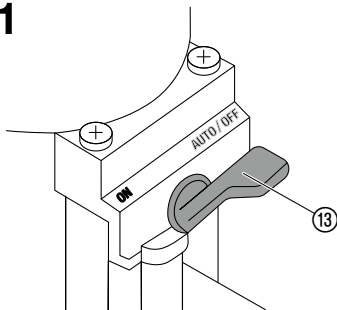

Art. 1285

**FR Mode d'emploi**  
Électrovanne 9 V Bluetooth®

---

**F1****I1****I2****I3****I4**

**I5****I6****I7****O1**

# Électrovanne GARDENA 9 V Bluetooth®

1. SECURITE . . . . .	25
2. FONCTION . . . . .	27
3. MISE EN SERVICE . . . . .	27
4. UTILISATION . . . . .	29
5. MAINTENANCE . . . . .	30
6. ENTREPOSAGE . . . . .	30
7. DÉPANNAGE . . . . .	32
8. CARACTÉRISTIQUES TECHNIQUES . . . . .	33
9. ACCESSOIRES . . . . .	34
10. SERVICE/GARANTIE . . . . .	34

## Traduction des instructions originales.



Pour des raisons de sécurité, les enfants, les jeunes de moins de 16 ans et les personnes n'ayant pas lu et compris ce mode d'emploi ne doivent pas utiliser ce produit. Les personnes présentant des capacités physiques ou mentales réduites ne doivent utiliser le produit que sous la surveillance d'une personne responsable ou instruite. Surveillez les enfants pour vous

assurer qu'ils ne jouent pas avec le produit. Ne jamais utiliser le produit si vous êtes fatigué ou malade, ou si vous êtes sous l'influence d'alcool, de drogues ou de médicaments.

### **Utilisation conforme :**

**L'électrovanne GARDENA** est destinée à un usage exclusif à l'extérieur, pour la commande automatique d'installations d'arrosage partielle. La constitution de différents réseaux d'arrosage, qui fonctionnent successivement, est indispensable lorsque la capacité en eau n'est pas suffisante pour alimenter tous les arroseurs. Elle peut également être nécessaire pour moduler le temps d'arrosage de chaque réseau en fonction de la nature de la zone à arroser (type de végétaux par exemple). L'électrovanne se monte le long du tuyau Sprinklersystem GARDENA desservant le dispositif d'arrosage (arroseurs, système Micro-Drip). Elle peut être placées en surface ou être enterrée.

**L'électrovanne Bluetooth® réf. 1285** fait partie d'un système d'arrosage avec l'**application Bluetooth®**.

## 1. SECURITE

### **IMPORTANT !**

**Lisez la notice d'utilisation attentivement et conservez-la pour vous y référer ultérieurement.**

### **Pile :**

**Pour des raisons de sécurité de fonctionnement, seule une pile alcaline au manganèse (alcaline) de 9 V type IEC 6LR61 peut être utilisée !**

**ATTENTION !**

**Il ne faut pas utiliser de batteries, sans quoi la durée de vie de 1 an ne saurait être garantie !**

Pour éviter une défaillance du programmateur d'arrosage en cas d'absence prolongée, installez une pile neuve dès que le symbole Pile s'allume en jaune. Ceci indique que la pile est faible.

Contrôlez régulièrement si les piles sont endommagées.

N'utilisez pas de piles endommagées.

Éloignez les enfants des piles endommagées.

**Mise en service :****Obturation de l'électrovanne :**

→ **Monter un filtre central GARDENA réf. 1510 en amont si l'eau est sale.**

**Pression d'eau du réseau d'arrosage :**

Le bon fonctionnement de votre installation dépend du niveau de pression et du débit disponible sur chaque réseau. Aussi, vous veillerez à ce que les plages d'arrosage des différents réseaux ne se chevauchent pas. Vous veillerez également à ce que le nombre d'arroseurs prévus par vous sur chaque réseau n'excède pas la capacité en eau disponible à votre point d'eau principal. Veuillez pour cela respecter les consignes de planification de la brochure GARDENA « Arrosage automatique ».

**ATTENTION !**

Si le module de commande est retiré alors que la vanne est ouverte, cette dernière le reste jusqu'à ce que le module de commande soit à nouveau branché.

**DANGER ! Arrêt cardiaque !**

**Ce produit génère un champ électromagnétique en cours de fonctionnement. Dans certaines conditions, ce champ peut avoir des effets sur le fonctionnement d'implants médicaux actifs ou passifs. Pour exclure le danger de situations pouvant entraîner des blessures graves ou mortelles, les personnes disposant d'un implant médical doivent consulter leur médecin et le fabricant de l'implant avant d'utiliser ce produit.**

**DANGER ! Risque d'asphyxie !**

**Les petites pièces peuvent être avalées. Les petits enfants peuvent s'étouffer avec le sac en plastique. Maintenez les petits enfants à l'écart pendant le montage.**

## 2. FONCTION

---

### **L'électrovanne :**

L'électrovanne **GARDENA 9 V Bluetooth®** est configurée par l'**application GARDENA Bluetooth®** et est composée d'une vanne et d'un module de commande.

L'électrovanne se charge automatiquement de l'arrosage en fonction du programme mis en œuvre et peut donc également être utilisée pendant les vacances.

### **Éléments de commande/affichages [fig. F1] :**

- ① **Connection-LED :**
  - Bleu clignotant pendant 3 min. :** Lors de la connexion
  - Bleu allumé pendant 10 sec. :** Connexion réussie

### ② **Indicateur de piles LED :**

- Connexion réussie :** Capacité jusqu'à 1 an
- Jaune allumé :** Capacité min. 4 semaines
- Rouge clignotant :** Capacité max. 4 semaines
- Rouge continu :** Pile vide, la vanne ne s'ouvre plus. Une vanne ouverte est fermée en sécurité.

L'indicateur de pile est réinitialisé avec le remplacement de la pile.

### ③ **Arrosage actif LED :** **Vert allumé pendant 10 secondes.**

- ④ **Touche man. :**  
Une pression simple sur la **touche man.** active la demande de statut et l'état de la pile est affiché pendant 10 sec., une deuxième pression active l'arrosage automatique.

## 3. MISE EN SERVICE

---

### **Utilisation par l'application GARDENA Bluetooth® :**

L'**application** gratuite **GARDENA Bluetooth®** vous permet de commander l'**électrovanne GARDENA Bluetooth®** à tout instant. Elle peut être téléchargée sur l'App Store d'Apple ou le Google Play Store.

### **Réglages de l'électrovanne :**

- D'après le calendrier dans l'application Bluetooth® : Démarrage, durée, jours de l'arrosage
- Au besoin dans l'application Bluetooth® : Démarrage et fin
- Au besoin à l'électrovanne : Démarrage et fin

**Mise en place de la pile [fig. I1] :**

La pile n'est pas comprise dans la livraison.

La durée de fonctionnement est d'env. 1 an. La période d'exploitation peut varier en fonction de la température ambiante et de la fréquence de transmission.

1. Débranchez le module de commande de la vanne.
2. Mettez la pile ⑥ en place dans le compartiment à pile ⑤. (Respectez à cet effet à la polarité +/-)  
*La LED Connection clignote.*
3. Pressez à nouveau le module de commande sur la vanne.

**Installation du casier de vanne [fig. I2/I3/I4] :**

Si vous enterrez l'électrovanne, vous devez la placer auparavant dans un casier ⑥ (bloc-vanne/regard) robuste et résistant aux piétinements.

**Par ex. GARDENA réf. 1254/1255/1290/1292.**

1. Établissez un plan de pose. Davantage d'informations dans la brochure GARDENA « Arrosage automatique ».
2. En cas d'installation enterrée : posez le châssis de la vanne ⑥ sur un paquet de tout-venant ⑦.
3. Faites reposer le bord supérieur du châssis de la vanne à ras du gazon.  
*Cela élimine la possibilité de dommages lors de la tonte du gazon.*

Vous trouverez le montage des électrovannes dans les regards pré-montés GARDENA V1 et V3 dans le mode d'emploi correspondant.

**Montage de l'électrovanne sans regard [fig. I5] :**

**ATTENTION ! Sens d'écoulement !**

→ **Pour un fonctionnement correct, respectez le sens d'écoulement (flèche) lors du montage de l'électrovanne ⑧.**

1. Étanchéifiez les connexions vissées avec du **ruban d'étanchéité PTFE GARDENA réf. 7219.**

**Raccordez les tuyaux GARDENA ⑨ (2700/2701/2718) ou des produits d'autres marques :**

2. Vissez les **connecteurs GARDENA ⑩ réf. 2763** dans l'électrovanne ⑧.
3. Raccordez les **tuyaux GARDENA ⑨** ou des produits d'autres marques (25 mm).

**Raccorder la sonde d'humidité (option) [fig. I6] :**

En plus de la commande en fonction du temps, il est également possible d'intégrer l'humidité du sol.

Si l'humidité du sol est suffisante, un arrosage est interrompu ou sauté.

1. Placez la sonde d'humidité ⑪ dans la zone d'arrosage.
2. Branchez la fiche ⑫ dans le raccord de sonde du module de commande ⑧.

### **Installation classique [fig. I7] :**

En cas d'utilisation des articles **réf. 2750/2751/2752/2753/2755**, il faut rendre étanche les points

marqués par la flèche à l'aide d'un ruban adhésif PTFE (par ex. **réf. 7219**).

## **4. UTILISATION**

---

### **Réglage de la commande de vanne [fig. O1] :**

#### **Commande entièrement automatique :**

Arrosage piloté par le temps avec l'application **GARDENA Bluetooth®**.

Une vanne ouverte automatiquement peut être fermée manuellement par la **touche man.** sur la vanne ou dans l'application.

→ Mettez le sélecteur ⑬ sur « **AUTO / OFF** ».

#### **Commande manuelle :**

Débit d'eau permanent, indépendant du pilotage du temps.

→ Mettez le sélecteur ⑬ sur « **ON** ».

### **Rétablir l'état d'usine [fig. F1/I1] :**

Le module de commande 9 V Bluetooth® est réinitialisé à l'état d'usine.

1. Retirez la pile ⑥.
2. Maintenez la **touche man.** ④ pressée et mettez la pile ⑥ en place dans le compartiment à pile ⑤. (Respectez à cet effet à la polarité +/-.)
3. Maintenez la **touche man.** ④ pressée pendant 10 sec. supplémentaires.

*Après env. 10 sec., l'état d'usine est rétabli et la LED Connection clignote.*



## 5. MAINTENANCE

*Nettoyer l'électrovanne :*



**DANGER !** Risque de blessure !  
Risque de blessure et de dommage au produit.

→ **Ne nettoyez pas le produit avec de l'eau ou avec un jet d'eau (surtout un jet d'eau à haute pression).**

→ **N'utilisez pas de produits chimiques, ni d'essence ou de solvants pour le nettoyage. Certains peuvent détruire des pièces importantes en plastique.**

→ Nettoyez l'électrovanne avec un chiffon doux, humide.

## 6. ENTREPOSAGE

*Mise hors service :*

Le produit doit être rangé hors de portée des enfants.

**L'électrovanne est destinée à un usage à l'extérieur et n'est résistante au gel que sous condition. Vous obtiendrez une protection absolue contre le gel en démontant les vannes avant les gelées. La purge du système de conduites avant et après l'électrovanne est une alternative.**

1. Retirez la pile pour la préserver (voir 3. Mise en service).
2. Rangez l'électrovanne dans un endroit sec, fermé et à l'abri du gel.

*Purger le système de conduites :*

**Purger le système de conduites AVANT la vanne :**

1. Fermez le robinet et enlevez le tuyau de raccordement entre le robinet et le **départ d'eau enterré GARDENA réf. 2722/2795**.  
*L'air peut ainsi circuler.*
2. Coupez l'alimentation en eau en cas de raccordement direct de l'installation d'arrosage au réseau d'eau domestique et ouvrez le robinet de purge de la conduite d'eau domestique.
3. Mettez les sélecteurs  de toutes les vannes en position « **ON** ».
4. En cas d'utilisation du regard pré-monté GARDENA V3, ouvrez le bouchon de purge intégré.

## Purger le système de conduites APRÈS la vanne :

**Condition :** la vanne de purge est installée à une profondeur supérieure ou égale à l'électrovanne.

→ Installez la **vanne de purge GARDENA réf. 2760** immédiatement après la vanne.

*L'installation est automatiquement purgée par la vanne de purge GARDENA.*



### ATTENTION !

**Si aucune des deux conditions n'est réunie, la vanne correspondante doit être démontée et rangée à l'abris du gel.**

## Élimination :

(conformément à la directive 2012/19/UE)



Le produit ne doit pas être jeté avec les déchets ménagers normaux. Il doit être éliminé conformément aux prescriptions locales de protection de l'environnement en vigueur.

## IMPORTANT !

→ Éliminez le produit par le biais de votre point de collecte et de recyclage local.

## Élimination de la pile :

La pile ne doit être éliminée qu'à l'état déchargé.

## IMPORTANT !

→ Éliminez la pile uniquement par le biais de votre point de collecte et de recyclage local.

## 7. DÉPANNAGE

En cas d'incident, vous trouverez la FAQ (questions fréquemment posées) à cette adresse :

[www.gardena.com/de/bluetooth/faq](http://www.gardena.com/de/bluetooth/faq)

Problème	Cause possible	Remède
<b>Pas d'affichage LED</b>	La pile est mal installée.	→ Respecter les polarités (+/-).
	La pile est complètement déchargée.	→ Insérez une nouvelle pile.
<b>L'électrovanne ne s'ouvre pas, pas de débit d'eau</b>	L'alimentation en eau est interrompue.	→ Ouvrez l'alimentation en eau.
	Le module de commande n'est pas correctement relié à l'électrovanne.	→ Reliez le module de commande correctement à l'électrovanne.
<b>L'électrovanne ne se ferme pas, débit d'eau permanent</b>	L'électrovanne est montée dans le sens contraire d'écoulement.	→ Tournez l'électrovanne (respectez le sens d'écoulement).
	Le sélecteur ⑨ est en position « ON ».	→ Mettez le sélecteur ⑨ sur « <b>AUTO/OFF</b> ».



**CONSEIL : veuillez vous adresser à votre centre de service après-vente GARDENA pour tout autre incident. Les réparations doivent uniquement être effectuées par les centres de service après-vente GARDENA ainsi que des revendeurs autorisés par GARDENA.**

## 8. CARACTÉRISTIQUES TECHNIQUES

---

<b>Électrovanne Bluetooth®</b>	<b>Unité</b>	<b>Valeur (réf. 1285)</b>
<b>Tension</b>	V (DC)	9
<b>SRD interne (antenne radio à courte portée)</b>		
<b>Bande de fréquences</b>	GHz	2,402 – 2,480
<b>Puissance d'émission maximale</b>	mW	10
<b>Portée radio en champ libre (env.)</b>	m	5
<b>Pression de fonctionnement min./max.</b>	bar	0,5 / 12
<b>Fluide acheminé</b>		Eau douce non chargée
<b>Température du liquide max.</b>	°C	40
<b>Pile à utiliser</b>		1 x pile alcaline au manganèse (alcaline) 9 V type IEC 6LR61
<b>Durée de fonctionnement de la pile (env.)</b>	a	1

### ***Déclaration de conformité UE***

---

Par la présente, GARDENA Manufacturing GmbH déclare que le type d'installation radioélectrique (réf. 1285) est conforme à la directive 2014/53/UE.

Le texte intégral de la déclaration de conformité européenne est disponible sur Internet à l'adresse suivante :

**<http://www.gardena.com/int/support/safety-regulations>**

## 9. ACCESSOIRES

---

**Sonde d'humidité GARDENA**

Pour arroser en fonction de l'humidité du sol.

**réf. 1867**

## 10. SERVICE / GARANTIE

---

### **Service :**

Veillez contacter l'adresse au verso.

### **Déclaration de garantie :**

Vous pouvez consulter la garantie de fabricant sous :

**[www.gardena.com/warranty](http://www.gardena.com/warranty) ou  
au n° de téléphone +49 731 4903773**

Cette garantie de fabricant est limitée à la livraison de

remplacement et à la réparation en vertu des conditions mentionnées ci-avant. D'autres prétentions à notre encontre en tant que fabricant, par exemple dommages et intérêts, ne sont pas fondées par la garantie de fabricant. Cette garantie de fabricant ne concerne bien évidemment pas les réclamations de garantie existantes, légales et contractuelles envers le revendeur/l'acheteur.

La garantie de fabricant est soumise au droit de la République Fédérale d'Allemagne.

## **Attribution des marques, pied de page**

---

La marque verbale et les logos Bluetooth® sont des marques déposées détenues par Bluetooth SIG, Inc. et GARDENA utilise de telles marques sous licence.

D'autres marques et noms commerciaux appartiennent à leurs détenteurs respectifs.

## **Responsabilité produit**

---

Conformément à la loi relative à la responsabilité du fait des produits défectueux, nous déclarons expressément par la présente que nous déclinons toute responsabilité pour les dommages résultant de nos produits, si lesdits produits

n'ont pas été correctement réparés par un partenaire d'entretien agréé GARDENA ou si des pièces d'origine GARDENA ou des pièces agréées GARDENA n'ont pas été utilisées.

**Deutschland / Germany**

GARDENA Manufacturing GmbH  
Central Service  
Hans-Lorenser-Straße 40  
D-89079 Ulm  
Produktfragen: (+49) 731 490-123  
Reparaturen: (+49) 731 490-290  
service@gardena.com  
http://www.gardena.com

**Albania**

KRAFT SHPK  
Autostrada Tirane-Durrës  
Km 7  
1051 Tirane

**Argentina**

ROBERTO C. RUMBO S.R.L.  
Predio Norlog  
Lote 7  
Benavidez, ZC: 1621  
Buenos Aires  
ventas@rumbosrl.com.ar

**Australia**

Husqvarna Australia Pty. Ltd.  
Locked Bag 5  
Central Coast BC  
NSW 2252  
Phone: (+61) (0) 2 4352 7400  
customer.service@  
husqvarna.com.au

**Austria / Österreich**

Husqvarna Austria GmbH  
Industriezeile 36  
4010 Linz  
Tel.: (+43) 732 77 01 01-485  
service.gardena@  
husqvarnagroup.com

**Azerbaijan**

Firm Progress  
a. Aliyev Str. 26A  
1052 Baku

**Belarus**

Private Enterprise  
"Master Garden"  
Minsk  
Sharangovich str., 7a  
Phone: (+375) 17 257-00-33  
Mob.: (+375) 29 676-16-09  
mg@mastergarden.by

**Belgium**

Husqvarna Belgium nv  
Gardena Division  
Leuvensesteenweg 542  
Planet II E  
1930 Zaventem  
België

**Bosnia / Herzegovina**

SILK TRADE d.o.o.  
Industrijska zona Bukva bb  
74260 Tešanj

**Brazil**

Husqvarna do Brasil Ltda  
Av. Francisco Matarazzo,  
1400 – 19ª andar  
São Paulo – SP  
CEP: 05001-903  
Tel: 0800-112252  
marketing.br.husqvarna@  
husqvarna.com.br

**Bulgaria**

AGROLAND България АД  
бул. 8 Декември, № 13  
Офис 5  
1700 Студентски град  
София  
Tel.: (+359) 2466 6910  
info@agroland.eu

**Canada / USA**

GARDENA Canada Ltd.  
100 Summerlea Road  
Brampton, Ontario L6T 4X3  
Phone: (+1) 905 792 93 30  
info@gardenacanada.com

**Chile**

REPRESENTACIONES  
JCE S.A.  
Av. Del Valle Norte 857,  
Piso 4  
Santiago RM  
Phone: (+56) 21 244142560  
contacto@jce.cl

**China**

Husqvarna (Shanghai)  
Management Co., Ltd.  
富世华 (上海) 管理有限公司  
3F, Benq Square B,  
No207, Song Hong Rd.,  
Chang Ning District,  
Shanghai, PRC. 200335  
上海市长宁区淞虹路207号明  
基广场B座3楼, 邮编: 200335

**Colombia**

Husqvarna Colombia S.A.  
Calle 18 No. 68 D-31, zona  
Industrial de Montevideo  
Bogotá, Cundinamarca  
Tel. 571 2922700 ext. 105  
jairo.salazar@husqvarna.com.co

**Costa Rica**

Compania Exim  
Euroiberamericana S.A.  
Los Colegios, Moravia,  
200 metros al Sur del Colegio  
Saint Francis – San José  
Phone: (+506) 297 68 83  
exim\_euro@racsa.co.cr

**Croatia**

Husqvarna Austria GmbH  
Industriezeile 36  
4010 Linz  
Tel.: (+43) 732 77 01 01-485  
service.gardena@  
husqvarnagroup.com

**Cyprus**

Med Marketing  
17 Digeni Akrita Ave  
P.O. Box 27017  
1641 Nicosia

**Czech Republic**

Husqvarna Česko s.r.o.  
Türkova 2319/5b  
149 00 Praha 4 – Chodov  
Bezplatná infolinka :  
800 100 425  
servis@cz.husqvarna.com

**Denmark**

GARDENA DANMARK  
Lejrevej 19, st.  
3500 Værløse  
Tlf.: (+45) 70 26 47 70  
husqvarna@husqvarna.dk  
www.gardena.com / dk

**Dominican Republic**

BOSQUESA, S.R.L  
Carretera Santiago Licey  
Km. 5 ½  
Esquina Copal II.  
Santiago  
Dominican Republic  
Phone: (+809) 736-0333  
joserbosquesa@claro.net.do

**Ecuador**

Husqvarna Ecuador S.A.  
Arupos E1-181 y 10 de  
Agosto Quito, Pichincha  
Tel. (+593) 22800739  
francisco.jacome@  
husqvarna.com.ec

**Estonia**

Husqvarna Eesti OÜ  
Valdeku 132  
EE-11216 Tallinn  
info@gardena.ee

**Finland**

Oy Husqvarna Ab  
Gardena Division  
Lautatarhankatu 8 B / PL 3  
00581 HELSINKI  
www.gardena.fi

**France**

Husqvarna France  
9/11 Allée des pierres mayettes  
92635 Gennevilliers Cedex  
France  
http://www.gardena.com/ fr  
N° AZUR: 0 810 00 78 23  
(Prix d'un appel local)

**Georgia**

Transporter LLC  
113b Beldashvili street  
0159 Tbilisi, Georgia

**Great Britain**

Husqvarna UK Ltd  
Preston Road  
Aycliffe Industrial Park  
Newton Aycliffe  
County Durham  
DL5 6UP  
info.gardena@husqvarna.co.uk

**Greece**

Π.ΠΑΠΑΔΟΠΟΥΛΟΣ ΑΕΒΕ  
Λεωφ. Αθηνών 92  
Αθήνα  
T.K.104 42  
Ελλάδα  
Τηλ. (+30) 210 5193100  
info@papadopoulos.com.gr

**Hungary**

Husqvarna Magyarországi Kft.  
Ezred u. 1-3  
1044 Budapest  
Telefon: (+36) 1 251-4161  
vevoszolgalat.husqvarna@  
husqvarna.hu

**Iceland**

BYKO ehf.  
Bildshófa 20  
110 Reykjavik

**Ireland**

Husqvarna UK Ltd  
Preston Road  
Aycliffe Industrial Park  
Newton Aycliffe  
County Durham  
DL5 6UP  
info.gardena@husqvarna.co.uk

**Italy**

Husqvarna Italia S.p.A.  
Via Santa Vecchia 15  
23868 VALMADRERA (LC)  
Phone: (+39) 0341.203.111  
assistenza.italia@it.husqvarna.com

**Japan**  
Husqvarna Zenoah Co., Ltd.  
1-9 Minamidai  
Kawagoe  
350-1165 Saitama  
gardena-jp@husqvarnagroup.com

**Kazakhstan**  
LAMED Ltd.  
155/1, Tazhibayevoi Str.  
050060 Almaty  
IP Schmidt  
Abayavenue 3B  
110 005 Kostanay

**Korea**  
Kyung Jin Trading CO.,LTD.  
107-4, SunDuk Bid.,  
YangJae-dong,  
Secho-gu,  
Seoul, (zipcode: 137-891)  
Phone: (+82) (0)2 574-6300

**Latvia**  
Husqvarna Latvija SIA  
Ulbrokas 19A  
LV-1021 Riga  
info@gardena.lv

**Lithuania**  
UAB Husqvarna Lietuva  
Ateities pl. 77C  
LT-52104 Kaunas  
info@gardena.lt

**Luxembourg**  
Magasins Jules Neuberg  
39, rue Jacques Stas  
Luxembourg-Gasperich 2549  
Case Postale No. 12  
Luxembourg 2010  
Phone: (+352) 40 14 01  
api@neuberg.lu

**Mexico**  
AFOSA  
Av. Lopez Mateos Sur # 5019  
Col. La Calma 45070  
Zapopan, Jalisco, Mexico  
Phone: (+52) 33 3818-3434  
icornejo@afosa.com.mx

**Moldova**  
Convel S.R.L.  
290A Muncesti Str.  
2002 Chisinau

**Netherlands**  
Husqvarna Nederland B.V.  
GARDENA Division  
Postbus 50131  
1305 AC ALMERE  
Phone: (+31) 36 521 00 10  
info@gardena.nl

**Neth. Antilles**  
Jonka Enterprises N.V.  
Sta. Rosa Weg 196  
P.O. Box 8200  
Curaçao  
Phone: (+599) 9 767 66 55  
pgm@jonka.com

**New Zealand**  
Husqvarna New Zealand Ltd.  
PO Box 76-437  
Manukau City 2241  
Phone: (+64) (0) 9 9202410  
support.nz@husqvarna.co.nz

**Norway**  
Husqvarna Norge AS  
Gardena Division  
Trøskenveien 36  
1708 Sarpsborg  
info@gardena.no

**Peru**  
Husqvarna Perú S.A.  
Jr. Ramón Cárcamo 710  
Lima 1  
Tel: (+51) 1 3320400 ext. 416  
juan.remuzgo@husqvarna.com

**Poland**  
Husqvarna Poland Spółka z o.o.  
ul. Wysockiego 15 b  
03-371 Warszawa  
Phone: (+48) 22 330 96 00  
gardena@husqvarna.com.pl

**Portugal**  
Husqvarna Portugal, SA  
Lagoa - Albarraque  
2635 - 595 Rio de Mouro  
Tel.: (+351) 21 922 85 30  
Fax : (+351) 21 922 85 36  
info@gardena.pt

**Romania**  
Madex International Srl  
Soseaua Odaiei 117 - 123,  
RO 013603 Bucuresti, S1  
Phone: (+40) 21 352.76.03  
madex@ines.ro

**Russia / Россия**  
000 „Хускварна“  
141400, Московская обл.,  
г. Химки,  
улица Ленинградская,  
владение 39, стр.6  
Бизнес Центр  
„Химки Бизнес Парк“,  
помещение 0B02\_04  
http://www.gardena.ru

**Serbia**  
Domel d.o.o.  
Autoput za Novi Sad bb  
11273 Belgrade  
Phone: (+381) 1 18 48 88 12  
miroslav.jejina@domel.rs

**Singapore**  
Hy-Ray PRIVATE LIMITED  
40 Jalan Pemimpin  
#02-08 Tat Ann Building  
Singapore 577185  
Phone: (+65) 6253 2277  
shiyang@hyray.com.sg

**Slovak Republic**  
Husqvarna Česko s.r.o.  
Türkova 2319/5b  
149 00 Praha 4 – Chodov  
Bezplatná infolinka:  
800 154 044  
servis@sk.husqvarna.com

**Slovenia**  
Husqvarna Austria GmbH  
Industriezeile 36  
4010 Linz  
Tel. : (+43) 732 77 01 01-485  
service.gardena@husqvarnagroup.com

**South Africa**  
Husqvarna  
South Africa (Pty) Ltd  
Postnet Suite 250  
Private Bag X6,  
Cascades, 3202  
South Africa  
Phone: (+27) 33 846 9700  
info@gardena.co.za

**Spain**  
Husqvarna España S.A.  
Calle de Rivas nº 10  
28052 Madrid  
Phone: (+34) 91 708 05 00  
atencioncliente@gardena.es

**Suriname**  
Deto Handelmaatschappij N.V.  
Kernkampweg 72-74  
P.O.Box: 12782  
Paramaribo – Suriname  
South America  
Phone: (+597) 438050  
www.deto.sr

**Sweden**  
Husqvarna AB/GARDENA Sverige  
Drottninggatan 2  
561 82 Huskvarna  
Sverige

**Switzerland / Schweiz**  
Husqvarna Schweiz AG  
Consumer Products  
Industriestrasse 10  
5506 Mägenwil  
Phone: (+ 41) (0) 62 887 37 90  
info@gardena.ch

**Turkey**  
Dost Bahçe Diş Ticaret  
Mümesillik A.Ş  
Yunus Mah. Adil Sok. No: 3  
İc Kapi No: 1 Kartal  
34873 İstanbul  
Phone: (+90) 216 38 93 939  
info@dostbahce.com.tr

**Ukraine / Україна**  
ТОВ «Хускварна Україна»  
вул. Васильківська, 34,  
офіс 204-г  
03022, м. Київ  
Тел. (+38) 0 800 504 804  
info@gardena.ua

**Uruguay**  
FELI SA  
Entre Rios 1083 CP 11800  
Montevideo – Uruguay  
Tel : (+598) 22 03 18 44  
info@felisa.com.uy

**Venezuela**  
Corporación Casa y Jardín C.A.  
Av. Caroní, Edif. Trezmen, PB.  
Colinas de Bello Monte.  
1050 Caracas.  
Tel : (+58) 212 992 33 22  
info@casayjardin.net.ve

1285-20.960.01/0121  
© GARDENA Manufacturing GmbH  
D-89079 Ulm  
http://www.gardena.com