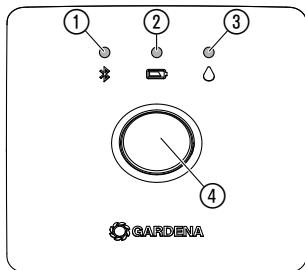
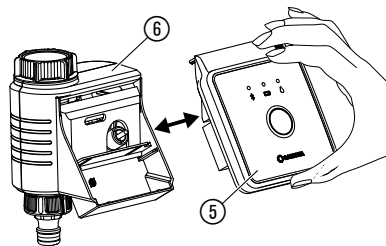
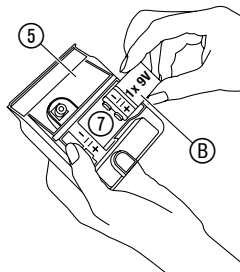
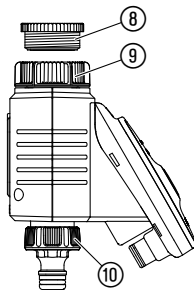

ET Kasutusjuhend

Kastmissüsteemi juhtseade Bluetooth®

Art. nr. 1889

F1**I1****I2****I3**

Ø 26,5 mm G3/4"
+ Ø 33,3 mm G1"

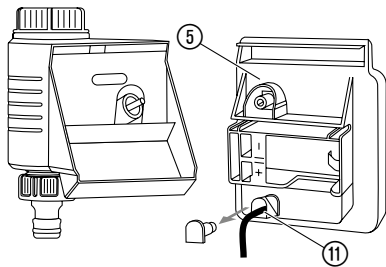
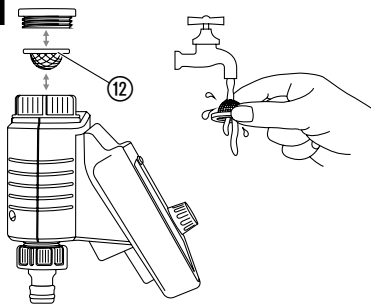
I4**M1**

GARDENA Kastmissüsteemi juhtseade Bluetooth®

1. OHUTUS	5
2. FUNKTSIOON	6
3. KASUTUSELE VÕTMINE	7
4. KÄSITSEMINE	8
5. HOOLDUS	8
6. HOIULEPANEK	9
7. TÕRGETE KÕRVALDAMINE	10
8. TEHNILISED ANDMED	11
9. LISATARVIKUD	12
10. TEENINDUS/GARANTII	12

Instruktsioonide algupärandi tõlge.



Ohutustehnilistel põhjustel on lastel, alla 16-aastastel noorukitel ja isikutel, kes ei ole kasutusjuhendiga tutvunud, seadme kasutamine keelatud. Füüsilise ja vaimse puudega inimestel on soovitatav masinat kasutada ainult koos järelvaatajaga. Lapsed peavad olema järelevalve all tagamaks, et nad tootega ei mängiks. Ärge mitte kunagi kasutage antud toodet, kui te olete väsinud, haige või alkoholi, uimastite või ravimite mõju all.

Otstarbele vastav kasutamine:

GARDENA Kastmissüsteemi juhtseade on ette nähtud eraviisiliseks kasutamiseks era- ja harrastusaedades, rakendamiseks eranditult välitingimustes vihmutite ja kastmissüsteemide juhtimiseks. **Kastmissüsteemi juhtseadet** saab kasutada automaatseks kastmiseks puhkuse ajal.

Kastmissüsteemi juhtseade Bluetooth® art. nr. 1889, on koos **Bluetooth® äpiga** kastmissüsteemi osaks.



OHT! Kehavigastuste oht!

GARDENA Kastmissüsteemi juhtseadet ei tohi kasutada tööstuslikuks otstarbeks ega ühenduses kemikaalide, toiduainete, kergestisüttivate ja plahvatusohtlike ainetega.

1. OHUTUS

TÄHELEPANU!

Lugege kasutusjuhend hoolikalt läbi ja hoidke see uuesti lugemiseks alles.

Patarei:

Funktsiooni ohutuse tagamiseks tohib kasutada ainult 9 V leelismangaanpatareid (Alkaline), tüüp IEC 6LR61!



TÄHELEPANU!

Akusid ei tohi kasutada, kuna muidu ei ole võimalik tagada 1 aasta pikkust käitamiskestust!

Et pikema eemalviibimise korral takistada kastmissüsteemi juhtseadme väljalangust nõrga patarei tõttu, tuleb patarei välja vahetada siis, kui patarei sümbol kollasel põleb.

Kontrollige patareid regulaarselt üle, ega neil pole kahjustusi.

Ärge kasutage kahjustatud patareisid.

Hoidke lapsed kahjustatud patareidest eemal.

Kasutusele võtmine:

Kastmissüsteemi juhtseadme tohib monteerida ainult vertikaalselt ja ülespoole suunatud ülemutriga, et takistada vee sissetungi patarei lahtrisse. Kastmissüsteemi juhtseadme

minimaalne vee väljastuskogus kastmissüsteemi juhtseadme turvalise lülitusfunktsiooni tagamiseks on 20 – 30 l/h. Nt Micro-Drip tilkkastmissüsteemi juhtimiseks vajatakse 2-liitriseid tilgutuspäid vähemalt 10 tükki.

Läbivoolava vee temperatuur tohib olla maksimaalselt 40 °C.

Vältige tõmbekoormusi.

→ Ärge tõmmake ühendatud voolikust.



TÄHELEPANU!

Kui kontrollmoodul avatud klapi puhul küljest ära tõmmatakse, siis jääb klapp senikaua avatuks, kuni kontrollmoodul uuesti külge ühendatakse.



OHT! Südameseiskuse oht!

Antud toode tekitab käitamisel elektromagnetvälja. See väli võib teatud tingimustes mõjustada aktiivsete või passiivsete meditsiiniliste implantaatide toimimist. Et välistada selliste olukordade tekkimise oht, mis võivad kutsuda esile raskeid või surmavaid vigastusi, peaksid meditsiinilise implantaadiga isikud enne antud toote kasutamist konsulteerima oma arsti ja implantaadi tootjaga.



OHT! Lämpumise oht!

Väiksemaid osi on võimalik kergesti alla neelata.
Plastikkoti tõttu esineb lämbumise oht väikelastele.
Hoidke väikelapsed montaaži ajal eemal.

2. FUNKTSIOON

Kastmissüsteemi juhtseade:

GARDENA Kastmissüsteemi juhtseadet Bluetooth® konfigureeritakse **GARDENA Bluetooth® äpi** kaudu automaatselt.

Kastmissüsteemi juhtseade võtab kastmise vastavalt koostatud programmile automaatselt üle ja seda saab seega kasutada ka puhkuse ajal.

Juhtelemendid/näidud [joonis F1]:

- ① **Ühenduse LED tuli:**
Vilgub siniselt 3 minutiks: Ühendamise ajal
Põleb siniselt 10 sekundiks: Edukalt ühendatud

- ② **Patarei näidu LED tuli:**
Roheline põlev: mahtuvus kuni 1 aasta
Kollane põlev: mahtuvus minimaalselt 4 nädalat
Punane vilkuv: mahtuvus maksimaalselt 4 nädalat
Punane põlev: patarei on tühi, klappi enam ei avata. Avatud klapp suletakse turvaliselt.

Patarei näit lähtestatakse patarei vahetusega.

- ③ **Aktiivse kastmise LED tuli:**
Põleb roheliselt 10 sekundiks.
- ④ **Man. (käsitsi) nupp:**
 Lihtne vajutamine **Man. (käsitsi) nupule** aktiveerib olekupäringu ja 10 sekundiks näidatakse patarei seisundit. Teine vajutamine aktiveerib käsitsi kastmise.

3. KASUTUSELE VÕTMINE

Käsitsemine GARDENA Bluetooth® äpi kaudu:

Tasuta **GARDENA Bluetooth® äpi** abil saate te **GARDENA Kastmissüsteemi juhtseadet Bluetooth®** igal ajal juhtida. Selle saab alla laadida keskkonna Apple App Store või Google Play Store kaudu.

Kastmissüsteemi juhtseadme seadistused:

- Vastavalt Bluetooth® äpis olevale ajagraafikule: kastmise algus, kestus, päevad
- Vastavalt vajadusele Bluetooth® äpis: alustamine ja lõpetamine
- Vastavalt vajadusele kastmissüsteemi juhtseadmel: alustamine ja lõpetamine

Patarei sissepanemine [joonis I1/I2]:

Patarei ei kuulu tarnekomplekti.

Käitamiskestuseks on umbes 1 aasta. Sõltuvalt välistemperatuurist ning ülekannete sagedusest võib käitamiskestus varieeruda.

1. Tõmmake juhtimisblokk ⑤ klapibloki ⑥ küljest ära.
2. Pange patarei ⑧ patareisahtlisse ⑦ sisse.
(Järgige seejuures polaarsust +/-).
Ühenduse LED lamp vilgub.
3. Suruge juhtimisblokk ⑤ uuesti klapibloki ⑥ peale.

Kastmissüsteemi juhtseadme ühendamise [joonis I3]:

Kastmissüsteemi juhtseade on varustatud ülemutriga ⑨ veekraanide jaoks 33,3 mm (G 1") keermega. Juurdelisatud adapter ⑧ on kasutusel kastmissüsteemi juhtseadme ühendamiseks veekraanidele 26,5 mm (G 3/4") keermega.

1. **Veekraani jaoks 26,5 mm (G 3/4") keermega:**
Keerake adapter ⑧ käega veekraani peale (ärge kasutage tange).
2. Keerake kastmissüsteemi juhtseadme ülemutter ⑨ käega veekraani keerme peale (ärge kasutage tange).
3. Keerake kraaniliitmik ⑩ kastmissüsteemi juhtseadme peale.

Pinnaseniiskusanduri (valikvarustuse) ühendamise [joonis I4]:

Ajast sõltuva juhtimise kõrval on täiendavalt olemas pinnaseniiskuse arvestamise võimalus.

Piisava pinnaseniiskuse korral kastmine katkestatakse või sellest hüpatakse üle.

1. Paigutage pinnaseniiskusandur vihmutuse piirkonda.
2. Ühendage pistik ⑪ juhtimisbloki ⑤ anduri ühendusse.

4. KÄSITSEMINE

Käsitsi kastmine kastmissüsteemi juhtseadmel [joonis F1]:

Klapi saab igal ajal käsitsi avada või sulgeda. Ka aegjuhitava avatud klapi saab ilma ajagraafikuid muutmata enneaegselt sulgeda.

Kui kastmissüsteemi juhtseade on „puhkeseisundis“, siis vajutage 2 korda **Man. (käsitsi) nuppu**.

1. Vajutage **Man. (käsitsi) nuppu** ④, selleks et klappi käsitsi avada (või avatud klappi sulgeda).
Aktiivse kastmise LED tuli ③ põleb roheliselt 10 sekundiks.
2. Vajutage **Man. (käsitsi) nuppu**, selleks et klappi enneaegselt sulgeda.

Kastmiskestus vastab **GARDENA Bluetooth® äpi** suunistele.

Kui aegjuhtimisega kastmine käsitsi katkestati, siis ei saa seda jätkata.

Kui klapp avati käsitsi ja programmeeritud kastmise algus on vastuolus käsitsi avamiskestusega, siis jäetakse programmeeritud algusaeg arvestamata.

Tehaseseisundi lähtestamine [joonis I1/F1]:

Kastmissüsteemi juhtseade Bluetooth® lähtestatakse tehase seadistusse tagasi.

1. Võtke patarei ⑥ välja.
2. Hoidke **Man. (käsitsi) nuppu** ④ alla vajutatuna ja pange patarei ⑥ patareisahtlisse ⑦ sisse.
(Järgige seejuures polaarsust +/-)
3. Hoidke **Man. (käsitsi) nuppu** ④ veel 10 sekundiks alla vajutatuna.

Ca 10 sekundi pärast taastatakse uuesti tehase seisund ja ühenduse LED lamp vilgub.

5. HOOLDUS

Mustusesõela puhastamine [joonis M1]:

Mustusesõela ⑫ tuleks regulaarselt kontrollida ja vajaduse korral puhastada.

Kastmissüsteemi juhtseadme puhastamine:



OHT! Kehavigastuste oht!

Vigastuste oht ja toote kahjustuste risk.

- Ärge puhastage toodet vee ega veejoaga (iseäranis kõrgsurve veejoaga).
- Ärge puhastage kemikaalidega, kaasa arvatud bensiini ega lahustitega. Mõned neist võivad hävitada olulisi plastosi.

→ Puhastage kastmissüsteemi juhtseadet pehme niiske lapiga.

6. HOIULEPANEK

Kasutuselt kõrvaldamine:

Toodet peab säilitama lastele ligipääsmatuna.

1. Võtke patarei välja, et seda säädta (vt 3. Kasutusele võtmine).
2. Pange kastmissüsteemi juhtseade hoiule kuiva, suletud ja pakasekindlasse kohta.

Kasutuselt kõrvaldamine:

(vastavalt direktiivile 2012/19/EL)



Toodet ei tohi kasutuselt kõrvaldada koos tavaliste olmejäätmetega. Selle peab kasutuselt kõrvaldama vastavalt kehtivatele kohalikele keskkonnakaitse eeskirjadele.

TÄHELEPANU!

→ Kõrvaldage toode kasutuselt oma kohaliku taaskasutuse kogumisjaama kaudu või selle abil.

Patarei kasutuselt kõrvaldamine:

Patarei tohib kasutuselt kõrvaldada üksnes tühjaks laetud seisukorras.

TÄHELEPANU!

→ Kõrvaldage patarei kasutuselt oma kohaliku taaskasutuse kogumisjaama kaudu või selle abil.

7. TÕRGETE KÕRVALDAMINE

Rikete korral leiata te sellelt aadressilt KKK (korduma kippuvad küsimused):

www.gardena.com/de/bluetooth/faq

Probleem	Võimalik põhjus	Kõrvaldamine
LED tule näit puudub	Patarei on valesti sisse pandud.	→ Järgige pooluste asendit (+/-).
	Patarei on täiesti tühi.	→ Pange uus patarei sisse.
Käsitsi kastmine ei ole Man. (käsitsi) nupu kaudu võimalik	Kastmissüsteemi juhtseade on puhkeseisundis.	→ Vajutage uuesti Man. (käsitsi) nuppu .
	Patarei on tühi (patarei LED tule näit põleb punaselt).	→ Pange uus patarei sisse.
	Veekraan on suletud.	→ Avage veekraan.
Ajagraafikut ei teostata (kastmist ei toimu)	Klapp oli eelnevalt käsitsi avatud.	→ Vältige võimalikke kattumisi.
	Patarei on tühi (patarei LED tule näit põleb punaselt).	→ Pange uus patarei sisse.
	Veekraan on suletud.	→ Avage veekraan.
Kastmissüsteemi juhtseade ei sulgu	Minimaalne vastuvõtukogus jääb alla 20 l/h.	→ Ühendage külge rohkem tilgutuspäid.



JUHIS: Palun pöörduge muude rikete korral oma GARDENA teeninduskeskusesse. Parandusi tohivad teha ainult GARDENA teeninduskeskused ning GARDENA poolt volitatud spetsialiseerunud jaemüüjad.

8. TEHNILISED ANDMED

Kastmissüsteemi juhtseade Bluetooth®	Ühik	Väärtus (art. nr. 1889)
Käitamistemperatuur (Välitingimustes)	°C	5 – 50
Sisemine SRD (lühimaa raadioantennid)		
Sagedusvahemik	GHz	2,402 – 2,480
Maksimaalne saatevõimsus	mW	10
Vaba välja raadiolevi ulatus (ca)	m	25
Min/maks töö rõhk	bar	0,5 / 12
Läbivoolu meedium		Selge magevesi
Kasutatav patarei		1 x 9 V leelismangaanpatarei (Alkaline), tüüp IEC 6LR61
Patarei käitamiskestus (ca)	a	1

EL-i vastavusdeklaratsioon

Käesolevaga kinnitab GARDENA Manufacturing GmbH, et raadioseadmete tüüp (art. nr. 1889) vastab direktiivile 2014/53/EL.

EL-i vastavusdeklaratsiooni täielik tekst on saadaval järgmiselt internetiaadressilt:

<http://www.gardena.com/int/support/safety-regulations>

9. LISATARVIKUD

GARDENA Pinnaseniiskusandur	Kastmise kohta sõltuvalt pinnaseniiskusest.	art. nr. 1867
GARDENA Vargusevastane kaitse	Kastmissüsteemi juhtseadme vargusevastase kaitse kohta.	art. nr. 1815-00.791.00 (GARDENA teeninduse kaudu)

10. TEENINDUS/GARANTII

Teenindus:

Palun võtke ühendust tagaküljel toodud aadressil.

Garantiideklaratsioon:

Tootja garantiiga saab tutvuda aadressilt:

**www.gardena.com/warranty või telefoninumbrit
+49 731 4903773**

Tootja garantii piirdub asendustarne ja parandamisega vastavalt eespoolnimetatud tingimustele. Teised meie kui tootja vastu suunatud nõuded, näiteks kahju hüvitamiseks, ei ole tootja garantiiga põhjendatud. Käesolev tootja garantii **ei** puuduta loomulikult edasimüüja/ müüja vastu esitatavaid seadustes ja lepingutes sätestatud garantii täitmisenõudeid. Tootja garantii puhul kohaldatakse Saksamaa Liitvabariigi õigusnorme.

Allmärkus kaubamärgi kuuluvuse kohta

Bluetooth® sõnaline märk ja logod on ettevõtte Bluetooth SIG, Inc. valduses olevad registreeritud kaubamärgid ning taoliste kaubamärkide mistahes

kasutamine GARDENA poolt toimub litsentsi alusel. Teised kaubamärgid ja ärinimed on nende vastavate omanike omad.

Tootevastutus

Vastavalt Saksamaa tootevastutusseadusele deklareerime käesolevaga selgesõnaliselt, et me ei kanna mingisugust vastutust meie toodetest tingitud kahjude eest, kui need tooted ei ole korrektselt parandatud GARDENA heakski-

detud hoolduspartneri poolt või kui parandamisel ei ole kasutatud GARDENA originaalosi või GARDENA volitatud osi.

Deutschland / Germany

GARDENA Manufacturing GmbH
Central Service
Hans-Lorenser-Straße 40
D-89079 Ulm
Produktfragen: (+49) 731 490-123
Reparaturen: (+49) 731 490-290
service@gardena.com
http://www.gardena.com

Albania

KRAFT SHPK
Autostrada Tirane-Durrës
Km 7
1051 Tirane

Argentina

ROBERTO C. RUMBO S.R.L.
Predio Norlog
Lote 7
Benavidez, ZC: 1621
Buenos Aires
ventas@rumbosrl.com.ar

Australia

Husqvarna Australia Pty. Ltd.
Locked Bag 5
Central Coast BC
NSW 2252
Phone: (+61) (0) 2 4352 7400
customer.service@
husqvarna.com.au

Austria / Österreich

Husqvarna Austria GmbH
Industriezeile 36
4010 Linz
Tel.: (+43) 732 77 01 01-485
service.gardena@
husqvarnagroup.com

Azerbaijan

Firm Progress
a. Aliyev Str. 26A
1052 Baku

Belarus

Private Enterprise
"Master Garden"
Minsk
Sharangovich str., 7a
Phone: (+375) 17 257-00-33
Mob.: (+375) 29 676-16-09
mg@mastergarden.by

Belgium

Husqvarna Belgium nv
Gardena Division
Leuvensesteenweg 542
Planet II E
1930 Zaventem
België

Bosnia / Herzegovina

SILK TRADE d.o.o.
Industrijska zona Bukva bb
74260 Tešanj

Brazil

Husqvarna do Brasil Ltda
Av. Francisco Matarazzo,
1400 – 19ª andar
São Paulo – SP
CEP: 05001-903
Tel: 0800-112252
marketing.br.husqvarna@
husqvarna.com.br

Bulgaria

AGROLAND България АД
бул. 8 Декември, № 13
Офис 5
1700 Студентски град
София
Tel.: (+359) 2466 6910
info@agroland.eu

Canada / USA

GARDENA Canada Ltd.
100 Summerlea Road
Brampton, Ontario L6T 4X3
Phone: (+1) 905 792 93 30
info@gardenacanada.com

Chile

REPRESENTACIONES
JCE S.A.
Av. Del Valle Norte 857,
Piso 4
Santiago RM
Phone: (+56) 21 244142560
contacto@jce.cl

China

Husqvarna (Shanghai)
Management Co., Ltd.
富世华 (上海) 管理有限公司
3F, Benq Square B,
No207, Song Hong Rd.,
Chang Ning District,
Shanghai, PRC. 200335
上海市长宁区淞虹路207号明
基广场B座3楼, 邮编: 200335

Colombia

Husqvarna Colombia S.A.
Calle 18 No. 68 D-31, zona
Industrial de Montevideo
Bogotá, Cundinamarca
Tel. 571 2922700 ext. 105
jairo.salazar@husqvarna.com.co

Costa Rica

Compania Exim
Euroiberamericana S.A.
Los Colegios, Moravia,
200 metros al Sur del Colegio
Saint Francis – San José
Phone: (+506) 297 68 83
exim_euro@racsa.co.cr

Croatia

Husqvarna Austria GmbH
Industriezeile 36
4010 Linz
Tel.: (+43) 732 77 01 01-485
service.gardena@
husqvarnagroup.com

Cyprus

Med Marketing
17 Digeni Akrita Ave
P.O. Box 27017
1641 Nicosia

Czech Republic

Husqvarna Česko s.r.o.
Türkova 2319/5b
149 00 Praha 4 – Chodov
Bezplatná infolinka :
800 100 425
servis@cz.husqvarna.com

Denmark

GARDENA DANMARK
Lejrevej 19, st.
3500 Værløse
Tlf.: (+45) 70 26 47 70
husqvarna@husqvarna.dk
www.gardena.com / dk

Dominican Republic

BOSQUESA, S.R.L
Carretera Santiago Licey
Km. 5 ½
Esquina Copal II.
Santiago
Dominican Republic
Phone: (+809) 736-0333
joserbosquesa@claro.net.do

Ecuador

Husqvarna Ecuador S.A.
Arupos E1-181 y 10 de
Agosto Quito, Pichincha
Tel. (+593) 22800739
francisco.jacome@
husqvarna.com.ec

Estonia

Husqvarna Eesti OÜ
Valdeku 132
EE-11216 Tallinn
info@gardena.ee

Finland

Oy Husqvarna Ab
Gardena Division
Lautatarhankatu 8 B / PL 3
00581 HELSINKI
www.gardena.fi

France

Husqvarna France
9/11 Allée des pierres mayettes
92635 Gennevilliers Cedex
France
http://www.gardena.com/ fr
N° AZUR: 0 810 00 78 23
(Prix d'un appel local)

Georgia

Transporter LLC
113b Belashvili street
0159 Tbilisi, Georgia

Great Britain

Husqvarna UK Ltd
Preston Road
Aycliffe Industrial Park
Newton Aycliffe
County Durham
DL5 6UP
info.gardena@husqvarna.co.uk

Greece

Π.ΠΑΠΑΔΟΠΟΥΛΟΣ ΑΕΒΕ
Λεωφ. Αθηνών 92
Αθήνα
T.K.104 42
Ελλάδα
Τηλ. (+30) 210 5193100
info@papadopoulos.com.gr

Hungary

Husqvarna Magyarországi Kft.
Ezred u. 1 - 3
1044 Budapest
Telefon: (+36) 1 251-4161
vevoszolgalat.husqvarna@
husqvarna.hu

Iceland

BYKO ehf.
Bildshófa 20
110 Reykjavik

Ireland

Husqvarna UK Ltd
Preston Road
Aycliffe Industrial Park
Newton Aycliffe
County Durham
DL5 6UP
info.gardena@husqvarna.co.uk

Italy

Husqvarna Italia S.p.A.
Via Santa Vecchia 15
23868 VALMADRERA (LC)
Phone: (+39) 0341.203.111
assistenza.italia@it.husqvarna.com

Japan
Husqvarna Zenoah Co., Ltd.
1-9 Minamidai
Kawagoe
350-1165 Saitama
gardena-jp@husqvarnagroup.com

Kazakhstan
LAMED Ltd.
155/1, Tazhibayevoi Str.
050060 Almaty
IP Schmidt
Abayavenue 3B
110 005 Kostanay

Korea
Kyung Jin Trading CO.,LTD.
107-4, SunDuk Bid.,
YangJae-dong,
Secho-gu,
Seoul, (zipcode: 137-891)
Phone: (+82) (0)2 574-6300

Latvia
Husqvarna Latvija SIA
Ulbrokas 19A
LV-1021 Riga
info@gardena.lv

Lithuania
UAB Husqvarna Lietuva
Ateities pl. 77C
LT-52104 Kaunas
info@gardena.lt

Luxembourg
Magasins Jules Neuberg
39, rue Jacques Stas
Luxembourg-Gasperich 2549
Case Postale No. 12
Luxembourg 2010
Phone: (+352) 40 14 01
api@neuberg.lu

Mexico
AFOSA
Av. Lopez Mateos Sur # 5019
Col. La Calma 45070
Zapopan, Jalisco, Mexico
Phone: (+52) 33 3818-3434
icornejo@afosa.com.mx

Moldova
Convel S.R.L.
290A Muncesti Str.
2002 Chisinau

Netherlands
Husqvarna Nederland B.V.
GARDENA Division
Postbus 50131
1305 AC ALMERE
Phone: (+31) 36 521 00 10
info@gardena.nl

Neth. Antilles
Jonka Enterprises N.V.
Sta. Rosa Weg 196
P.O. Box 8200
Curaçao
Phone: (+599) 9 767 66 55
pgm@jonka.com

New Zealand
Husqvarna New Zealand Ltd.
PO Box 76-437
Manukau City 2241
Phone: (+64) (0) 9 9202410
support.nz@husqvarna.co.nz

Norway
Husqvarna Norge AS
Gardena Division
Trøskenveien 36
1708 Sarpsborg
info@gardena.no

Peru
Husqvarna Perú S.A.
Jr. Ramón Cárcamo 710
Lima 1
Tel: (+51) 1 3320400 ext. 416
juan.remuzgo@husqvarna.com

Poland
Husqvarna Poland Spółka z o.o.
ul. Wysockiego 15 b
03-371 Warszawa
Phone: (+48) 22 330 96 00
gardena@husqvarna.com.pl

Portugal
Husqvarna Portugal, SA
Lagoa - Albarraque
2635 - 595 Rio de Mouro
Tel.: (+351) 21 922 85 30
Fax : (+351) 21 922 85 36
info@gardena.pt

Romania
Madex International Srl
Soseaua Odaiei 117 - 123,
RO 013603 Bucuresti, S1
Phone: (+40) 21 352.76.03
madex@ines.ro

Russia / Россия
000 „Хускварна“
141400, Московская обл.,
г. Химки,
улица Ленинградская,
владение 39, стр.6
Бизнес Центр
„Химки Бизнес Парк“,
помещение 0B02_04
http://www.gardena.ru

Serbia
Domel d.o.o.
Autoput za Novi Sad bb
11273 Belgrade
Phone: (+381) 1 18 48 88 12
miroslav.jejina@domel.rs

Singapore
Hy-Ray PRIVATE LIMITED
40 Jalan Pemimpin
#02-08 Tat Ann Building
Singapore 577185
Phone: (+65) 6253 2277
shiyang@hyray.com.sg

Slovak Republic
Husqvarna Česko s.r.o.
Türkova 2319/5b
149 00 Praha 4 – Chodov
Bezplatná infolinka:
800 154 044
servis@sk.husqvarna.com

Slovenia
Husqvarna Austria GmbH
Industriezeile 36
4010 Linz
Tel. : (+43) 732 77 01 01-485
service.gardena@husqvarnagroup.com

South Africa
Husqvarna
South Africa (Pty) Ltd
Postnet Suite 250
Private Bag X6,
Cascades, 3202
South Africa
Phone: (+27) 33 846 9700
info@gardena.co.za

Spain
Husqvarna España S.A.
Calle de Rivas nº 10
28052 Madrid
Phone: (+34) 91 708 05 00
atencioncliente@gardena.es

Suriname
Deto Handelmaatschappij N.V.
Kernkampweg 72-74
P.O.Box: 12782
Paramaribo – Suriname
South America
Phone: (+597) 438050
www.deto.sr

Sweden
Husqvarna AB/GARDENA Sverige
Drottninggatan 2
561 82 Huskvarna
Sverige

Switzerland / Schweiz
Husqvarna Schweiz AG
Consumer Products
Industriestrasse 10
5506 Mägenwil
Phone: (+ 41) (0) 62 887 37 90
info@gardena.ch

Turkey
Dost Bahçe Diş Ticaret
Mümesillik A.Ş
Yunus Mah. Adil Sok. No: 3
İc Kapi No: 1 Kartal
34873 İstanbul
Phone: (+90) 216 38 93 939
info@dostbahce.com.tr

Ukraine / Україна
ТОВ «Хускварна Україна»
вул. Васильківська, 34,
офіс 204-г
03022, м. Київ
Тел. (+38) 0 800 504 804
info@gardena.ua

Uruguay
FELI SA
Entre Rios 1083 CP 11800
Montevideo – Uruguay
Tel : (+598) 22 03 18 44
info@felisa.com.uy

Venezuela
Corporación Casa y Jardín C.A.
Av. Caroní, Edif. Trezmen, PB.
Colinas de Bello Monte.
1050 Caracas.
Tel : (+58) 212 992 33 22
info@casayjardin.net.ve

1889-20.960.01/0221
© GARDENA Manufacturing GmbH
D-89079 Ulm
http://www.gardena.com