

BG Инструкция за експлоатация

Система за контрол на напояването
Bluetooth®

Арт. 1889

F1

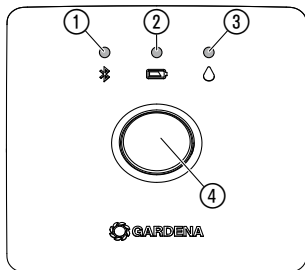

I1

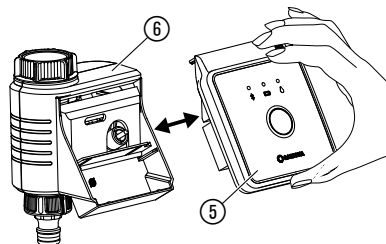

I2

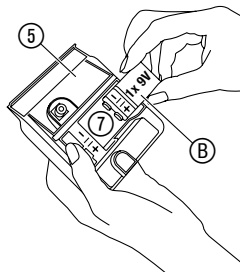

I3

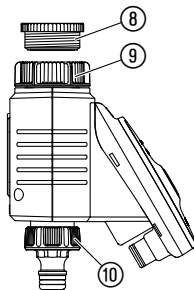

Ø 26,5 mm G3/4"
+ Ø 33,3 mm G1"

I4

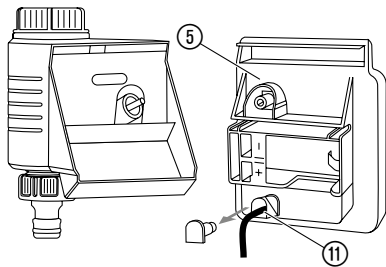

M1

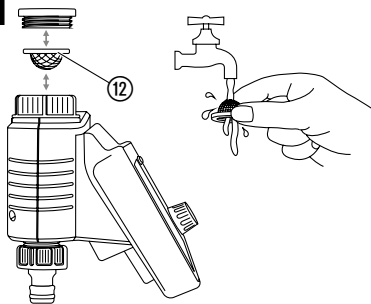

GARDENA Система за контрол на напояването Bluetooth®

1. ТЕХНИКА НА БЕЗОПАСНОСТ	5
2. ФУНКЦИОНИРАНЕ	6
3. ВЪВЕЖДАНЕ В ЕКСПЛОАТАЦИЯ	7
4. ОБСЛУЖВАНЕ	8
5. ТЕХНИЧЕСКО ОБСЛУЖВАНЕ	9
6. СЪХРАНЕНИЕ	9
7. ОТСТРАНЯВАНЕ НА ПОВРЕДИ	11
8. ТЕХНИЧЕСКИ ДАННИ	12
9. АКЕСОАРИ	13
10. СЕРВИЗ/ГАРАНЦИЯ	13

Употреба по предназначение:

Системата за контрол на напояването GARDENA е предназначена за лична употреба в домашни и хоби градини изключително за употреба навън за управление на пръскачки и напоителни системи.

Системата за контрол на напояването GARDENA може да бъде използвана за автоматично напояване през време на отпуската.

Системата за контрол на напояването Bluetooth® Арт. 1889 с приложението Bluetooth® е част от система за поливане.

Превод на оригиналната инструкция.



От съображения за сигурност не се разрешава използването на продукта от деца и младежи до 16 години, както и лица, които не са запознати с настоящата инструкция за експлоатация. Хора с ограничени психически или физически възможности могат да използват този продукт само под ръководството и надзора на отговорно за тях лице. Децата трябва да бъдат наблюдавани, за да се гарантира, че не си играят с продукта. Никога не работете с продукта, когато сте уморени, болни или под въздействието на алкохол, наркотици или лекарства.



ОПАСНОСТ! Контузии!

Системата за контрол на напояването GARDENA не трябва да бъде използвана в промишлеността и заедно с химикали, хранителни продукти, лесно запалими и експлозивни вещества

1. ТЕХНИКА НА БЕЗОПАСНОСТ

ВАЖНО!

Прочетете внимателно инструкцията за експлоатация и я запазете за бъдещи справки.

Батерия:

От съображения за функционална безопасност трябва да бъде използвана само една 9 V алкално-манганова батерия (алкална) тип IEC 6LR61!



ВНИМАНИЕ!

Не използвайте акумулаторни батерии, в противен случай експлоатационният срок от 1 година не може да се гарантира!

За предотвратяване на отказ на системата за контрол на напояването поради изтощена батерия при по-продължителен период на отсъствие батерията трябва да бъде сменена, когато символът „батерия“ свети жълто.

Проверявайте батериите редовно за повреди.

Не използвайте повредени батерии.

Дръжте децата далеч от повредени батерии.

Въвеждане в експлоатация:

Системата за контрол на напояването трябва да бъде монтирана само вертикално със съединител-

ната гайка нагоре, за се избегне проникване на вода в гнездото на батерията. Минималното отдавано количество вода за сигурна функция на включване на системата за контрол на напояването е 20 – 30 л/ч, напр. за управление на система за капково напояване са необходими мин. 10 броя 2-литрови капкопреобразувателя

Температурата на преминаващата вода може да бъде макс. 40° C.

Избягвайте натоварване предизвикващо разтягане.

→ Не дърпайте при свързания маркуч.



ВНИМАНИЕ!

Ако контролера бъде изваден при отворен клапан, клапанът остава отворен дотогава, докато контролерът бъде поставен отново.



ОПАСНОСТ! Сърдечен арест!

Този продукт образува електромагнитно поле по време на работа. Това поле може при определени обстоятелства да окаже влияние върху начина на функциониране на активни или пасивни медицински импланти. За да се изключи рискът от ситуации, които биха могли да доведат до тежки или смъртоносни наранявания, лицата с медицински

имплант трябва преди употреба на този продукт да се консултират със своя лекар и производителя на импланта.



ОПАСНОСТ! Опасност от задушаване!
Дребните детайли могат лесно да бъдат погълнати. Полиетиленовата торба представлява опасност от задушаване за малките деца. Дръжте малките деца далеч по време на монтажа.

2. ФУНКЦИОНИРАНЕ

Система за контрол на напояването:

Системата за контрол на напояването **GARDENA Bluetooth®** се конфигурира автоматично чрез **приложението GARDENA Bluetooth®**.

Системата за контрол на напояването поема автоматично поливането съгласно съставената програма, следователно тя може да се използва и по време на отпуск.

Елементи за управление/Индикатори [фиг. F1]:

- ① **Светодиод за връзка:**
Мигащ синьо за 3 минути:
При свързване
Светещ синьо за 10 секунди:
Успешно свързване

- ② **Светодиоден индикатор за батерията:**
Свети зелено: капацитет до 1 година
Свети жълто: капацитет мин. 4 седмици
Мига червено: Батерията е изтощена, вентилът повече не се отваря.
Свети червено: Отворен вентил се затваря безопасно.

Индикаторът за батерията се нулира чрез смяна на батерията.

- ③ **Светодиод за активно поливане:**
Светещ зелено за 10 секунди.
- ④ **Бутон „ръчно“ (Man.):**
Еднократно натискане на **бутона Ръчен режим (Man.)** активира преглед на състоянието и състоянието на батерията се показва за 10 секунди. Второ натискане активира ръчно поливане.

3. ВЪВЕЖДАНЕ В ЕКСПЛОАТАЦИЯ

Управление чрез приложението GARDENA Bluetooth®

С безплатното приложение GARDENA Bluetooth® управлявате системата за контрол на напояването GARDENA Bluetooth® по всяко време. То може да се изтегли от Apple App Store или Google Play Store.

Настройки на системата за контрол на напояването:

- По график в приложението Bluetooth®:
Старт, продължителност, дни на поливане
- Според необходимостта в приложението Bluetooth®:
Стартиране и спиране
- Според необходимостта на системата за контрол на напояването:
Стартиране и спиране

Поставяне на батерия [фиг. I1/I2]:

Батерията не е включена в окомплектовката на доставката.

Експлоатационният срок е около 1 година. В зависимост от външната температура и честотата на предаванията експлоатационният срок може да варира.

1. Снете контролера ⑤ от клапанный блок ⑥.

2. Поставете батерията ⑧ в гнездото на батерията ⑦. (При това обърнете внимание на полюсите +/–.)
Светодиодът за връзка мига.
3. Притиснете контролера ⑤ отново към клапанный блок ⑥.

Свързване на системата за контрол на напояването [фиг. I3]:

Системата за контрол на напояването е оборудвана със съединителна гайка ⑨ за водопроводни кранове с резба 33,3 mm (G 1"). Приложеният адаптер ⑩ се използва за свързване на системата за контрол на напояването към водопроводни кранове с резба 26,5 mm (G 3/4").

1. **За водопроводен кран с резба 26,5 mm (G 3/4"):**
Завинтете адаптера ⑩ ръчно на водопроводния кран (не използвайте клещи).
2. Завинтете ръчно съединителната гайка ⑨ на системата за контрол на напояването към резбата на водопроводния кран (не използвайте клещи).
3. Завинтете приставката за свързване към кран с резба ⑩ към системата за контрол на напояването.

Свързване на сензор за влага в почвата (опция) [фиг. I4]:

Освен управление по време е налице също възможност за отчитане на влагата в почвата.

При достатъчна влага в почвата поливането се прекратява или пропуска.

1. Разположете сензора за влага в почвата в зоната за дъждуване.
2. Включете конектора ⑪ във връзката със сензор на контролера ⑤.

4. ОБСЛУЖВАНЕ

Ръчно поливане чрез системата за контрол на напояването [фиг. F1]:

Клапанът може да се отваря или затваря ръчно по всяко време. Отворен клапан с управление по време също може да се затвори преждевременно без промяна на графиците.

Когато системата за контрол на напояването е в "Състояние на покой", натиснете **бутона „ръчно“ (Man.)** режим 2 пъти.

1. Натиснете бутона „ръчно“ ④, за да отворите ръчно клапана (респ. за да затворите отворен клапан).
Светодиодът за активното поливане ③ свети зелено за 10 секунди.
2. Натиснете **бутона „ръчно“ (Man.)**, за да затворите клапана преждевременно.

Продължителността на поливане съответства на спецификацията на **приложението GARDENA Bluetooth®**.

Ако поливане с управление по време е било спряно ръчно, то не може да бъде продължено.

Ако клапанът е бил отворен ръчно и програмиран старт на поливане се припокрива с ръчното време за отваряне, програмираното време за стартиране се потиска.

Възстановяване на фабричните настройки [фиг. I1/F1]:

Фабричните настройки на системата за контрол на напояването Bluetooth® се възстановяват.

1. Извадете батерията ⑥.
2. Задръжте натиснат **бутона „ръчно“ (Man.)** ④ и поставете батерията ⑥ в гнездото на батерията ⑦. (При това обърнете внимание на полюсите +/-.)
3. Задръжте натиснат **бутона „ръчно“ (Man.)** ④ за още 10 секунди
След около 10 секунди се възстановява отново фабричното състояние и светодиодът за връзка мига.

5. ТЕХНИЧЕСКО ОБСЛУЖВАНЕ

Почистване на филтъра [фиг. М1]:

Филтърът ⑫ трябва да се проверява редовно и да се почиства при необходимост.

Почистване на системата за контрол на напояването



ОПАСНОСТ! Контузии!

Опасност от нараняване и риск от повреда на продукта.

- Не почиствайте продукта с вода или водна струя (особено водна струя под налягане).
- Не почиствайте с химикали, включително бензин или разтвори. Някои от тях могат да повредят важни пластмасови детайли.

- Почиствайте системата за контрол на напояването с мека, влажна кърпа.

6. СЪХРАНЕНИЕ

Сваляне от експлоатация:

Продуктът трябва да бъде съхраняван на недостъпно за деца място.

1. Извадете батерията, за да не се изтощи (виж 3. Въвеждане в експлоатация).
2. Съхранявайте системата за контрол на напояването на сухо, закрито и защитено от замръзване място.

Изхвърляне:

(съгласно Директива 2012/19/ЕС)



Продуктът не трябва да бъде изхвърлян заедно с обикновените битови отпадъци. Той трябва да бъде изхвърлен съгласно действащите местни разпоредби за опазване на околната среда.

ВАЖНО!

- Изхвърлете продукта на или чрез Вашия местен събирателен пункт за рециклиране.

Изхвърляне на батерията:

Батерията трябва да се предава за отпадъци само в разредено състояние.

ВАЖНО!

→ Предайте батерията за рециклиране на или чрез Вашия местен събирателен пункт.

7. ОТСТРАНЯВАНЕ НА ПОВРЕДИ

При повреди на този адрес ще намерите ЧЗВ (често задавани въпроси и отговори):

www.gardena.com/de/bluetooth/faq

Проблем	Възможна причина	Отстраняване
Няма светодиодна индикация	Неправилно поставена батерия.	→ Обърнете внимание на положението на полюсите (+/-).
	Батерията е напълно изтощена.	→ Поставете нова батерия.
Не е възможно ръчно поливане чрез бутона „ръчно“	Системата за контрол на напояването е в състояние на покой.	→ Натиснете отново бутона „ръчно“ (Man.) .
	Батерията е изтощена (светодиодният индикатор за батерията свети червено).	→ Поставете нова батерия.
	Кранът за вода е затворен.	→ Отворете крана за вода.
Графикът не се изпълнява (не се полива)	Преди това клапанът е бил отворен ръчно.	→ Избягвайте евентуални припокривания.
	Батерията е изтощена (светодиодният индикатор за батерията свети червено).	→ Поставете нова батерия.
	Кранът за вода е затворен.	→ Отворете крана за вода.
Системата за контрол на напояването не затваря	Минималното приемано количество е под 20 л/ч.	→ Включете повече капкопреобразувателя.



УКАЗАНИЕ: При други повреди се обръщайте към Вашия сервизен център на GARDENA. Ремонтите трябва да бъдат изпълнявани само от сервизният център на GARDENA, както и от специализираните търговци, които са оторизирани от GARDENA.

8. ТЕХНИЧЕСКИ ДАННИ

<i>Система за контрол на напояването Bluetooth®</i>	Мярка	Стойност (Арт. 1889)
Работна температура (на открито)	°C	5 – 50
<i>Вътрешна SRD (антена за близки разстояния)</i>		
Честотен диапазон	GHz	2,402 – 2,480
Максимална мощност на предаване	mW	10
Радиус на действие на открито пространство (около)	m	25
Мин./макс. работно налягане	bar	0,5 / 12
Протичащ флуид		Чиста прясна вода
Батерия за използване		1 x 9 V алкално-манганова (алкална) тип IEC 6LR61
Продължителност на работа на батерията (около)	година	1

ЕС-Декларация за съответствие

GARDENA Manufacturing GmbH декларира с настоящото, че типът радиооборудване (Арт. 1889) отговаря на Директива 2014/53/ЕС.

Пълният текст на ЕС Декларацията за съответствие е на разположение на следния интернет-адрес:

<http://www.gardena.com/int/support/safety-regulations>

9. АКЕСОАРИ

GARDENA Сензор за влага в почвата

За поливане в зависимост от влагата в почвата. **Арт. 1867**

GARDENA Защита срещу кражба

За защита срещу кражба на системата за контрол на напояването.

**Арт. 1815-00.791.00
(чрез сервизна служба на GARDENA)**

10. СЕРВИЗ/ГАРАНЦИЯ

Сервиз:

Моля, свържете се чрез адреса на обратната страна.

Гаранционна карта:

Гаранцията на производителя е достъпна на:
**www.gardena.com/warranty или на телефон:
+49 731 4903773**

Тази гаранция на производителя се ограничава до доставката за замяна и ремонта съгласно горните условия. Други претенции срещу нас като производител, като например обезщетение за щети, не се основават на гаранцията на производителя. Тази гаранция на производителя разбира се **не** покрива действащите закони и договорни гаранционни претенции спрямо дилъра/търговеца.

Гаранцията на производителя подлежи на законодателството на Федерална република Германия.

Приписване на търговски марки, бележка под линия

Словната марка и логата Bluetooth® са регистрирани търговски марки на Bluetooth SIG, Inc. и всяка употреба на такива марки от GARDENA е по лиценз. Други

марки и търговски наименования са собственост на съответните им притежатели.

Отговорност за вреди, причинени от стоки

Съгласно германския Закон за отговорността за вреди, причинени от стоки, с настоящото изрично декларираме, че не носим отговорност за щети, причинени от нашите продукти, ако те не са били правил-

но ремонтирани от одобрен от GARDENA сервиз или ако не са използвани оригинални части на GARDENA или части, одобрени от GARDENA.

Deutschland / Germany

GARDENA Manufacturing GmbH
Central Service
Hans-Lorenser-Straße 40
D-89079 Ulm
Produktfragen: (+49) 731 490-123
Reparaturen: (+49) 731 490-290
service@gardena.com
http://www.gardena.com

Albania

KRAFT SHPK
Autostrada Tirane-Durrës
Km 7
1051 Tirane

Argentina

ROBERTO C. RUMBO S.R.L.
Predio Norlog
Lote 7
Benavidez, ZC: 1621
Buenos Aires
ventas@rumbosrl.com.ar

Australia

Husqvarna Australia Pty. Ltd.
Locked Bag 5
Central Coast BC
NSW 2252
Phone: (+61) (0) 2 4352 7400
customer.service@
husqvarna.com.au

Austria / Österreich

Husqvarna Austria GmbH
Industriezeile 36
4010 Linz
Tel.: (+43) 732 77 01 01-485
service.gardena@
husqvarnagroup.com

Azerbaijan

Firm Progress
a. Aliyev Str. 26A
1052 Baku

Belarus

Private Enterprise
"Master Garden"
Minsk
Sharangovich str., 7a
Phone: (+375) 17 257-00-33
Mob.: (+375) 29 676-16-09
mg@mastergarden.by

Belgium

Husqvarna Belgium nv
Gardena Division
Leuvensesteenweg 542
Planet II E
1930 Zaventem
België

Bosnia / Herzegovina

SILK TRADE d.o.o.
Industrijska zona Bukva bb
74260 Tešanj

Brazil

Husqvarna do Brasil Ltda
Av. Francisco Matarazzo,
1400 – 19ª andar
São Paulo – SP
CEP: 05001-903
Tel: 0800-112252
marketing.br.husqvarna@
husqvarna.com.br

Bulgaria

AGROLAND България АД
бул. 8 Декември, № 13
Офис 5
1700 Студентски град
София
Tel.: (+359) 2466 6910
info@agroland.eu

Canada / USA

GARDENA Canada Ltd.
100 Summerlea Road
Brampton, Ontario L6T 4X3
Phone: (+1) 905 792 93 30
info@gardenacanada.com

Chile

REPRESENTACIONES
JCE S.A.
Av. Del Valle Norte 857,
Piso 4
Santiago RM
Phone: (+56) 21 244142560
contacto@jce.cl

China

Husqvarna (Shanghai)
Management Co., Ltd.
富世华 (上海) 管理有限公司
3F, Benq Square B,
No207, Song Hong Rd.,
Chang Ning District,
Shanghai, PRC. 200335
上海市长宁区淞虹路207号明
基广场B座3楼, 邮编: 200335

Colombia

Husqvarna Colombia S.A.
Calle 18 No. 68 D-31, zona
Industrial de Montevideo
Bogotá, Cundinamarca
Tel. 571 2922700 ext. 105
jairo.salazar@husqvarna.com.co

Costa Rica

Compania Exim
Euroiberamericana S.A.
Los Colegios, Moravia,
200 metros al Sur del Colegio
Saint Francis – San José
Phone: (+506) 297 68 83
exim_euro@racsa.co.cr

Croatia

Husqvarna Austria GmbH
Industriezeile 36
4010 Linz
Tel.: (+43) 732 77 01 01-485
service.gardena@
husqvarnagroup.com

Cyprus

Med Marketing
17 Digeni Akrita Ave
P.O. Box 27017
1641 Nicosia

Czech Republic

Husqvarna Česko s.r.o.
Türkova 2319/5b
149 00 Praha 4 – Chodov
Bezplatná infolinka :
800 100 425
servis@cz.husqvarna.com

Denmark

GARDENA DANMARK
Lejrevej 19, st.
3500 Værløse
Tlf.: (+45) 70 26 47 70
husqvarna@husqvarna.dk
www.gardena.com / dk

Dominican Republic

BOSQUESA, S.R.L
Carretera Santiago Licey
Km. 5 ½
Esquina Copal II.
Santiago
Dominican Republic
Phone: (+809) 736-0333
joserbosquesa@claro.net.do

Ecuador

Husqvarna Ecuador S.A.
Arupos E1-181 y 10 de
Agosto Quito, Pichincha
Tel. (+593) 22800739
francisco.jacome@
husqvarna.com.ec

Estonia

Husqvarna Eesti OÜ
Valdeku 132
EE-11216 Tallinn
info@gardena.ee

Finland

Oy Husqvarna Ab
Gardena Division
Lautatarhankatu 8 B / PL 3
00581 HELSINKI
www.gardena.fi

France

Husqvarna France
9/11 Allée des pierres mayettes
92635 Gennevilliers Cedex
France
http://www.gardena.com/ fr
N° AZUR: 0 810 00 78 23
(Prix d'un appel local)

Georgia

Transporter LLC
113b Beldashvili street
0159 Tbilisi, Georgia

Great Britain

Husqvarna UK Ltd
Preston Road
Aycliffe Industrial Park
Newton Aycliffe
County Durham
DL5 6UP
info.gardena@husqvarna.co.uk

Greece

Π.ΠΑΠΑΔΟΠΟΥΛΟΣ ΑΕΒΕ
Λεωφ. Αθηνών 92
Αθήνα
T.K.104 42
Ελλάδα
Tel. (+30) 210 5193100
info@papadopoulos.com.gr

Hungary

Husqvarna Magyarországi Kft.
Ezred u. 1-3
1044 Budapest
Telefon: (+36) 1 251-4161
vevoszolgalat.husqvarna@
husqvarna.hu

Iceland

BYKO ehf.
Bildshófa 20
110 Reykjavik

Ireland

Husqvarna UK Ltd
Preston Road
Aycliffe Industrial Park
Newton Aycliffe
County Durham
DL5 6UP
info.gardena@husqvarna.co.uk

Italy

Husqvarna Italia S.p.A.
Via Santa Vecchia 15
23868 VALMADRERA (LC)
Phone: (+39) 0341.203.111
assistenza.italia@it.husqvarna.com

Japan
Husqvarna Zenoah Co., Ltd.
1-9 Minamidai
Kawagoe
350-1165 Saitama
gardena-jp@husqvarnagroup.com

Kazakhstan
LAMED Ltd.
155/1, Tazhibayevoi Str.
050060 Almaty
IP Schmidt
Abayavenue 3B
110 005 Kostanay

Korea
Kyung Jin Trading CO.,LTD.
107-4, SunDuk Bid.,
YangJae-dong,
Seocho-gu,
Seoul, (zipcode: 137-891)
Phone: (+82) (0)2 574-6300

Latvia
Husqvarna Latvija SIA
Ulbrokas 19A
LV-1021 Riga
info@gardena.lv

Lithuania
UAB Husqvarna Lietuva
Ateities pl. 77C
LT-52104 Kaunas
info@gardena.lt

Luxembourg
Magasins Jules Neuberg
39, rue Jacques Stas
Luxembourg-Gasperich 2549
Case Postale No. 12
Luxembourg 2010
Phone: (+352) 40 14 01
api@neuberg.lu

Mexico
AFOSA
Av. Lopez Mateos Sur # 5019
Col. La Calma 45070
Zapopan, Jalisco, Mexico
Phone: (+52) 33 3818-3434
icornejo@afosa.com.mx

Moldova
Convel S.R.L.
290A Muncesti Str.
2002 Chisinau

Netherlands
Husqvarna Nederland B.V.
GARDENA Division
Postbus 50131
1305 AC ALMERE
Phone: (+31) 36 521 00 10
info@gardena.nl

Neth. Antilles
Jonka Enterprises N.V.
Sta. Rosa Weg 196
P.O. Box 8200
Curaçao
Phone: (+599) 9 767 66 55
pgm@jonka.com

New Zealand
Husqvarna New Zealand Ltd.
PO Box 76-437
Manukau City 2241
Phone: (+64) (0) 9 9202410
support.nz@husqvarna.co.nz

Norway
Husqvarna Norge AS
Gardena Division
Trøskenveien 36
1708 Sarpsborg
info@gardena.no

Peru
Husqvarna Perú S.A.
Jr. Ramón Cárcamo 710
Lima 1
Tel: (+51) 1 3320400 ext. 416
juan.remuzgo@husqvarna.com

Poland
Husqvarna Poland Spółka z o.o.
ul. Wysockiego 15 b
03-371 Warszawa
Phone: (+48) 22 330 96 00
gardena@husqvarna.com.pl

Portugal
Husqvarna Portugal, SA
Lagoa - Albarraque
2635 - 595 Rio de Mouro
Tel.: (+351) 21 922 85 30
Fax : (+351) 21 922 85 36
info@gardena.pt

Romania
Madex International Srl
Soseaua Odaiei 117 - 123,
RO 013603 Bucuresti, S1
Phone: (+40) 21 352.76.03
madex@ines.ro

Russia / Россия
000 „Хускварна“
141400, Московская обл.,
г. Химки,
улица Ленинградская,
владение 39, стр.6
Бизнес Центр
„Химки Бизнес Парк“,
помещение 0B02_04
http://www.gardena.ru

Serbia
Domel d.o.o.
Autoput za Novi Sad bb
11273 Belgrade
Phone: (+381) 1 18 48 88 12
miroslav.jejina@domel.rs

Singapore
Hy-Ray PRIVATE LIMITED
40 Jalan Pemimpin
#02-08 Tat Ann Building
Singapore 577185
Phone: (+65) 6253 2277
shiyang@hyray.com.sg

Slovak Republic
Husqvarna Česko s.r.o.
Türkova 2319/5b
149 00 Praha 4 – Chodov
Bezplatná infolinka:
800 154 044
servis@sk.husqvarna.com

Slovenia
Husqvarna Austria GmbH
Industriezeile 36
4010 Linz
Tel. : (+43) 732 77 01 01-485
service.gardena@husqvarnagroup.com

South Africa
Husqvarna
South Africa (Pty) Ltd
Postnet Suite 250
Private Bag X6,
Cascades, 3202
South Africa
Phone: (+27) 33 846 9700
info@gardena.co.za

Spain
Husqvarna España S.A.
Calle de Rivas nº 10
28052 Madrid
Phone: (+34) 91 708 05 00
atencioncliente@gardena.es

Suriname
Deto Handelmaatschappij N.V.
Kernkampweg 72-74
P.O.Box: 12782
Paramaribo – Suriname
South America
Phone: (+597) 438050
www.deto.sr

Sweden
Husqvarna AB/GARDENA Sverige
Drottninggatan 2
561 82 Huskvarna
Sverige

Switzerland / Schweiz
Husqvarna Schweiz AG
Consumer Products
Industriestrasse 10
5506 Mägenwil
Phone: (+ 41) (0) 62 887 37 90
info@gardena.ch

Turkey
Dost Bahçe Diş Ticaret
Mümesillik A.Ş
Yunus Mah. Adil Sok. No: 3
İc Kapi No: 1 Kartal
34873 İstanbul
Phone: (+90) 216 38 93 939
info@dostbahce.com.tr

Ukraine / Україна
ТОВ «Хускварна Україна»
вул. Васильківська, 34,
офіс 204-г
03022, м. Київ
Тел. (+38) 0 800 504 804
info@gardena.ua

Uruguay
FELI SA
Entre Rios 1083 CP 11800
Montevideo – Uruguay
Tel : (+598) 22 03 18 44
info@felisa.com.uy

Venezuela
Corporación Casa y Jardín C.A.
Av. Caroní, Edif. Trezmen, PB.
Colinas de Bello Monte.
1050 Caracas.
Tel : (+58) 212 992 33 22
info@casayjardin.net.ve

1889-20.960.01/0221
© GARDENA Manufacturing GmbH
D-89079 Ulm
http://www.gardena.com