

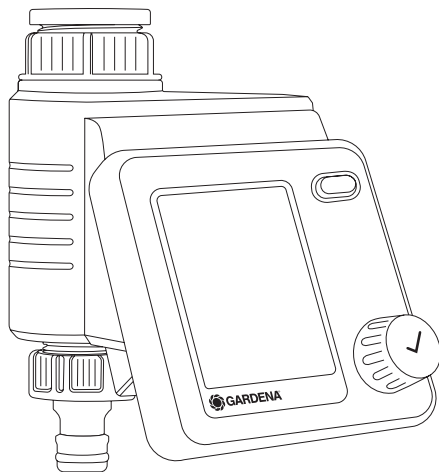

# Master

Art. 1892



## DA Brugsvejledning

### Vandingskontrol

---

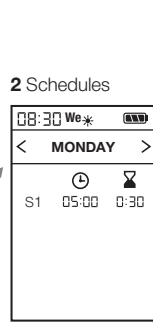
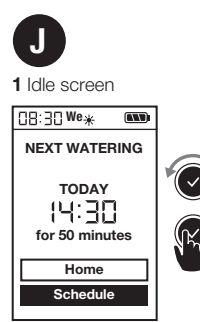
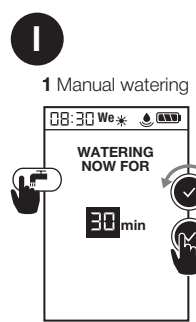
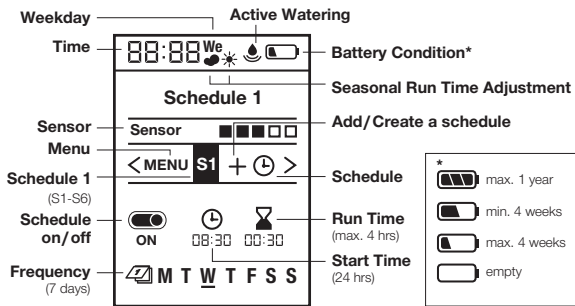
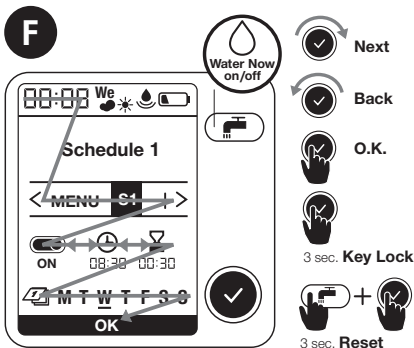
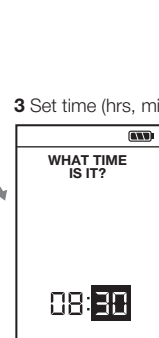
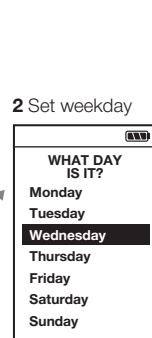
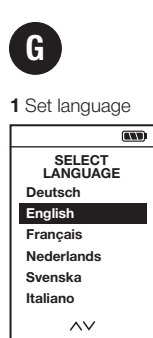
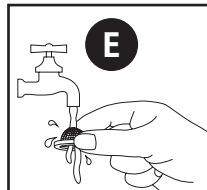
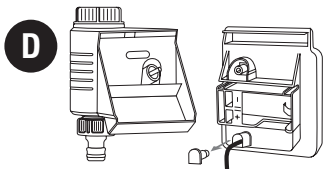
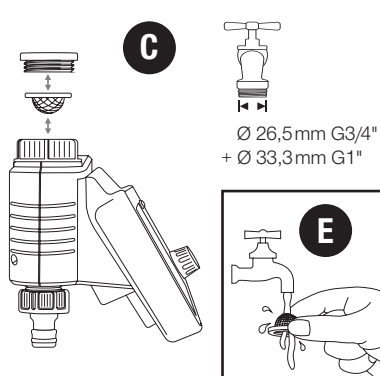
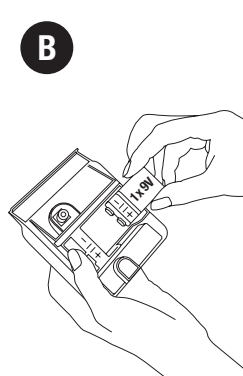
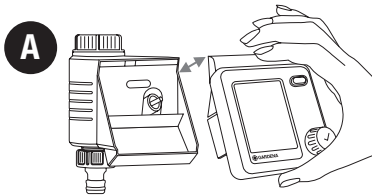

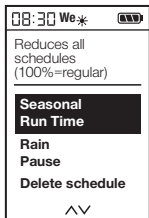
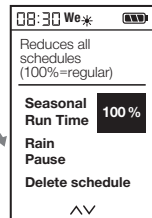
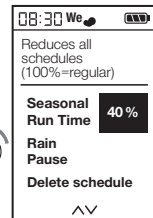
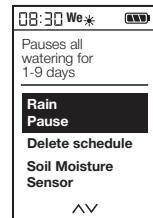
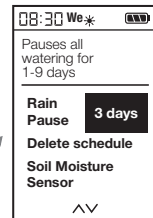
**K****1** Menu: Seasonal Run Time**2** Regular Run Time**3** Reduce Watering**L****1** Menu: Rain Pause**2** Pause / 3 days**O**

Art. 1197

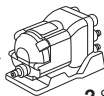
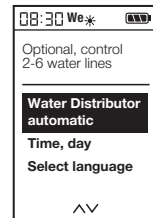
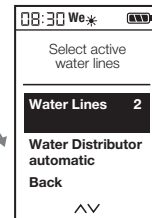
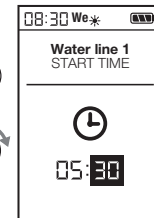
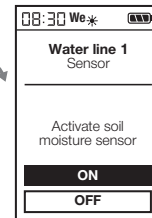
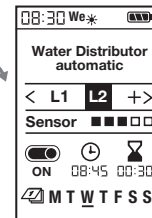
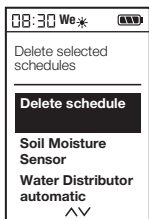
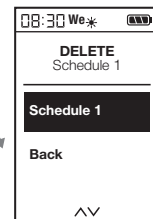
**1** Menu: Water Distributor automatic**2** Select amount of active water lines**3** Create schedule 1-6**4** Sensor per line (optional)**5** Schedule L1**M****1** Menu: Delete schedule**2** Delete schedule 1**N**

Art. 1867

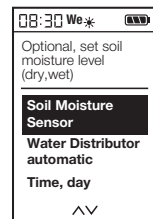
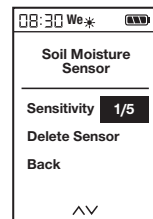
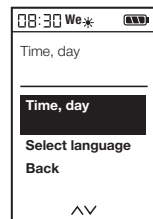
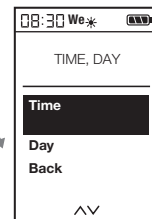
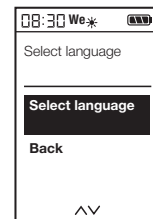
**1** Menu: Soil Moisture Sensor**2** Set sensitivity**P****1** Menu: Time, day**2** Set Time, day**Q****1** Menu: Select language**2** Select language

# GARDENA Vandingskontrol Master

---

## Oversættelse af den originale vejledning.



Af sikkerhedsmæssige årsager må børn og unge under 16 år samt personer, som ikke er fortrolige med denne brugsanvisning, ikke bruge dette produkt. Personer med nedsat psykisk eller mentalt helbred må kun anvende produktet under overvågning eller under instruktion af en ansvarlig person. Børn skal altid holdes under opsyn for at sikre, at de ikke leger med produktet. Du må aldrig bruge produktet, når du er træt, syg eller under indflydelse af alkohol, euforiserende stoffer eller medicin.

## Tilsigtet anvendelse:

GARDENA Vandingskontrol er udelukkende beregnet til styring af vandere og forskellige vandings-systemer i private haver og kolonihaver. Vandingskontrollen kan anvendes til automatisk vanding i løbet af ferien.

**FARE! GARDENA Vandingskontrol må ikke anvendes til industriel brug og i forbindelse med kemikalier, fødevarer, let antændelige og eksplosive stoffer.**

## 1. SIKKERHED

---

### Vigtigt!

Læs brugsanvisningen omhyggeligt, og opbevar den i nærheden til senere brug.

### Batteri:

**På grund af funktionssikkerheden må der kun anvendes et 9 V alkali-mangan-batteri (alkaline) af typen IEC 6LR61!**

For at undgå at vandingskontrollen under længere tids fravær går i stå pga. et svagt batteri, skal batteriet udskiftes, når batteri-symbolet blinker.

### **Idriftsættelse:**

Vandingskontrollen må kun monteres lodret med omløbermøtrikken opad, for at undgå at der løber vand ind i batterirummet. Den mindste vandmængde for en sikker koblingsfunktion af vandingskontrollen udgør 20 – 30 l/h. F. eks. til styring af Micro-Drip-systemet kræves der min. 10 stk. 2-liters dryphoveder.

Ved høje temperaturer (over 70 °C på displayet) kan det forekomme, at LCD-visningen slukker; det påvirker dog ikke programforløbet. Efter afkølingen vises LCD-visningen igen.

Temperaturen på det vand, der løber igennem, må maks. være 40 °C.

Undgå trækbelastninger.

→ Træk ikke i den tilsluttede slange.



**BEMÆRK!** Når styreventilen trækkes af ved åbnet ventil, forbliver ventilen åben, indtil styreventilen sættes på igen.



**FARE! Hjertestop!** Produktet opretter et elektromagnetisk felt under driften. Dette felt kan under bestemte betingelser have indflydelse på funktionen af aktive eller passive medicinske implantater. For at udelukke livsfarlige situationer, der kan medføre alvorlige kvæstelser med døden til følge, bør personer med et medicinsk implantat sætte sig i forbindelse med en læge eller implantatets producent, inden dette produkt anvendes.



**FARE! Fare for kvælning!** Små dele kan nemt sluges. Der er risiko for, at små børn kan blive kvalt i polyposen. Hold små børn på afstand under monteringen.

## 2. IDRIFTSÆTTELSE → (fig. A–D)

Du finder en video om indstillingen her:



## 3. FUNKTION → (fig. F)

Vandingskontrollen Master giver mulighed for at anvende den tidsstyrede automatiske havevandning på to måder:

- til 1 haveområdet med en vandingsledning f. eks. med en vander, GARDENA Micro-Drip-System eller GARDENA sprinklersystemanlæg

– eller –

- til 2 – 6 vandingsledninger efter hinanden med GARDENA vandfordeler automatic, art. 1197, se fig O (fås som ekstra udstyr).

Hver ledning kan aktiveres op til en gang hver dag.

Ved at dreje knappen kan du ændre indstillingerne eller springe til næste indstilling. Ved at trykke på drejeknappen bekræfter du den pågældende

indtastning. Holder du knappen trykket inde i længere end 3 sek., spærres eller frigøres displayet. Hvis der ikke ændres nogen indstillinger i mere end 5 minutter, slukkes LCD-visningen for at spare energi. Ved at betjene drejeknappen vises indikatoren igen, og standardvisningen bliver vist.

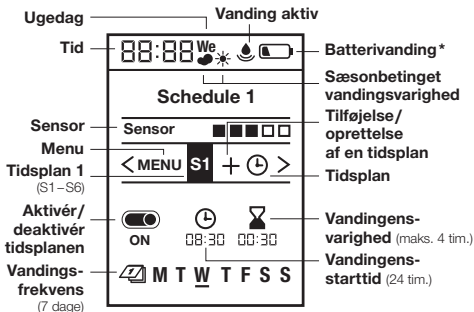

- \* maks. 1 år maks. 4 uger  
 min. 4 uger tom

## 4. INDSTILLINGER → (fig. G–Q)

**Første indstillinger → (fig. G):**

- 1 Indstil sprog | 2 Indstil ugedag |
- 3 Indstil tid (tim., min.) | 4 Klar til tidsplan

## Manuel vanding → (fig. I):

1 Manuel vanding

## Indstil tidsplaner → (fig. H):

1 Indstil tidsplan | 2 tidsplan 1

Indstil og gem op til 6 forskellige vandingstidsplaner, der består af start, varighed og ugedage. Med On/Off går det att aktivera eller avaktivera tidsscheman (se fig. H).

## Standardvisnin → (fig. J):

1 Standby-skærmbillede | 2 tidsplan

## Sæsonbestemt vandingsvarighed → (fig. K):

1 Menu: Sæsonbestemt vanding | 2 Regulær vandingsvarighed | 3 Reducér vanding

Alle tidsplaners indstillede længder kan reduceres centralt i 10 %-trin fra 100 % til 10 % uden at ændre alle 6 tidsplaner.

Tip: Om foråret og efteråret skal der vandes mindre, end når det er højsommer. Indstil meget enkelt den maksimale vandingsvarighed for højsommeren som standard, og reducér herefter nemt alle tidsplaner samtidig i 10 % trin ved et mindre vandingsbehov. BEMÆRK: Ved procentuel ændring tilpasses varigheden i tidsplanerne og symbolet „Sky“ bliver vist. Ved uændret varighed (= 100 %) bliver symbolet „Sol“ vist.

## Regnpause → (fig. L):

1 Menu: Regnpause | 2 Pause / 3 dage

Sætter alle vandinger på pause uden at ændre de indstillede planer. 1 – 9 dage kan vælges. Efter pausen er alle tidsplaner igen aktive.

## Slet tidsplan → (fig. M):

1 Menu: Slet tidsplan | 2 Slet tidsplan 1

## Fugtighedssensor → (fig. D et N):

1 Menu: Sensor

Ved tilstrækkelig jordfugtighed afbrydes en vanding eller aktiveringen af en tidsplan forhindres. Den manuelle vanding eksisterer uafhængigt heraf.



### Fugtighedssensor, varenr. 1867 (fås som ekstra udstyr)

1 Tilslut sensor

Efter tilslutningen af en fugtighedssensor fastlægges det fremtidige koblingspunkt i menuen „Fugtighedssensor“. Det er den jordfugtighed, fra hvilken der ikke udføres en tidsstyret vanding (se brugsvejledningen GARDENA fugtighedssensor). Der kan vælges 5 trin.

- Under almindelig brug vises altid det aktuelt målte trin.
- Koblingspunktet, fra hvilket sensoren melder fugt, og der herefter ikke vandes, vælges via antallet af trin.
- 0 punkter ved lerholdigt jord  
→ Sensorreaktion ved tør jord.

- 5 punkter ved sandholdigt jord  
→ Sensorreaktion ved meget våd jord.



**Fugtighedssensor, varenr. 1188**  
**(fås som ekstra udstyr, model til 2020)**

→ (fig. D et N): 1 Tilslut sensor

Efter tilslutningen af en fugtighedssensor vises indikatoren „Sensor aktiveret/deaktiveret“ – det kan vare op til 1 min. Som følge af valget udføres en aktivering/deaktivering af sensorreaktionen. Koblingspunktregulatoren på fugtighedssensoren giver mulighed for at indstille den jordfugtighed, fra hvilken sensoren reagerer (se brugsvejledningen GARDENA fugtighedssensor).

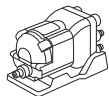

**GARDENA vandfordeler automatic, varenr. 1197 (fås som ekstra udstyr)**

→ (fig. O): 1 Menu: Vandfordeler automatic  
Menuen giver mulighed for at styre op til

6 vandingsledninger med vandfordeleren automatic og tager hensyn til en nødvendig pause på minimum 5 min. mellem udgangene, samt en minimal vandingsvarighed på 30 sek. (indikator: 1 min.). Denne tid sikrer en pålidelige viderekobling til næste udgang og korrekt tilknytning mellem tidsplanerne og udgangene (ibrugtagning se brugsvejledningen vandfordeler automatic).

**2 Vælg antal aktive udgange**

2 – 6 kan vælges. Luk ikke brugte udgange på vandfordeleren med slutpropper, og indstil indstillingsarmen på „OFF“.

**3 Opret tidsplaner 1–6**

Indtast vandningstidsplaner L1 – L6 efter forespørgsel i displayet, analog til den regulære indtastning af tidsplaner med starttid, varighed og frekvens. BEMÆRK: Tidsplaner må ikke overlappe hinanden. Efter indtastningen af en tidsplan, som overlapper den følgende, skubbes starttiden for den følgende vandning bagud og starter 5 minutter efter den forudgående plan udløb. Der er mulighed for at ændre tidsplanerne i menuen „Vandfordeler“.

- Starttider: Fastlæg starttiderne for vandingsledningerne i kronologisk rækkefølge. Hermed kan den næste mulige starttid nemmere beregnes og foreslås.
- Varighed: Hele vandingsvarigheden for alle udgange inkl. de nødvendige pauser må ikke overskride 24 timer.
- Frekvens: Der kan vælges forskellige ugedage. BEMÆRK: For en korrekt viderekobling og tilknytning mellem tidsplaner og udgange, aktiveres også ikke planlagte udgange på en dag ved at aktivere i 30 sekunder.
- Reduktion udgange: Reduceres antallet, slettes uafhængende kanaler, f.eks. ved reduktion fra 5 udgange til 3 slettes indstillingerne til nr. 4 og 5. Menuen „Slet tidsplaner“ er ikke aktiv.
- Manuel vandning og regnpause: -Tasten giver mulighed for at aktivere en vandning. Der skal overholdes en minimumvarighed på 30 sekunder



og en pause på min. 5 minutter. Sørg for at sikre en korrekt tilknytning mellem vandfordelerens udgange og vandingskontrollens tidsplaner. Hvis det ikke er tilfældet, skal den passende udgang på vandfordeleren indstilles på apparatet.

#### 4 Sensor per udgang (valgfrit)

- En tilsluttet fugtighedssensor kan aktiveres eller deaktiveres per udgang. Hvis sensoren blev deaktiveret til en tidsplan, udføres vandingen altid efter tidsplan. Hvis sensoren melder tilstrækkelig fugtighed, reduceres en forestående vanding til 30 sek. (indikator: 1 min.).

#### 5 Tidsplan L1

#### Aktuel tid → (fig. P):

1 Menu: Tid, dag | 2 Indstil tid, dag

#### Sprog → (fig. Q):

1 Menu: Sprog | 2 Indstil sprog

## 5. VEDLIGEHOLDELSE → (fig. E)

---

## 6. OPBEVARING

---



#### Afbrydelse af brugen:

→ Produktet skal opbevares utilgængeligt for børn.

→ For at skåne batteriet bør dette tages ud (fig. B).

→ Opbevar styredelen og ventilenheden på et tørt, lukket og frostsikkert sted.



#### Bortskaffelse: (iht. Dir. 2012/19/EU)

Produktet må ikke bortskaffes via normalt husholdningsaffald. Det skal bortskaffes iht. de gældende lokale miljøforskrifter.

#### VIGTIGT!

**Bring produktet hen til en miljøstation i nærheden.**

#### Bortskaffelse af batteriet:

→ Bring de brugte batterier tilbage til forretningen eller til en miljøstation.

Bortskaf kun afladede batterier.

## 7. FEJLAFHJÆLPNING

Problem	Mulig årsag	Afhjælpning
<b>Ingen display-visning</b>	Sleep-tilstanden aktiveres 5 min. efter sidste indtastning for at spare energi.	→ Ved at betjene en funktionstast aktiveres Display-indikatoren igen.
	Batteriet er sat forkert i.	→ Overhold polariteten (+/-).
	Batteriet er helt tomt.	→ Sæt et nyt (alkaline)-batteri i.
	Temperaturen på displayet er højere end 70 °C.	→ Indikatoren vises efter temperatursænkning.
<b>Manuel vanding ved hjælp af -funktionen er ikke mulig</b>	Batteri tomt vises hele tiden.	→ Sæt et nyt (alkaline)-batteri i.
	Vandhane er lukket.	→ Åbn vandhanen.
	Styredel er ikke sat på.	→ Sæt styredelen på huset.
	Minimumtryk 0,5 bar ikke til stede.	→ Sørg for at sikre min. 0,5 bar, og køр programmet igen.
<b>Vandingsprogrammet udføres ikke (ingen vanding)</b>	Programindtastning/-ændring under eller kort før startimpulsen.	→ Foretag programindstastningen/-ændringen uden for de programmerede starttider.
	Ventilen blev åbnet manuelt inden.	→ Undgå eventuelle programoverlappinger.
	Vandhane er lukket.	→ Åbn vandhanen.
	Fugtighedssensoren melder fugt.	→ Kontrollér fugtighedssensorens indstilling/placering ved tørhed.

<b>Problem</b>	<b>Mulig årsag</b>	<b>Afhjælpning</b>
<b>Vandingsprogrammet udføres ikke (ingen vanding)</b>	Styredel er ikke sat på.	→ Sæt styredelen på huset.
	Batteri tomt vises hele tiden.	→ Sæt et nyt (alkaline)-batteri i.
	Minimumtryk 0,5 bar ikke til stede.	→ Sørg for at sikre min. 0,5 bar.
<b>Vandingskontrol lukker ikke</b>	Mindste vandmængde er under 20 l/t.	→ Tilslut flere dryphoveder.
	Ventil tilsmudset.	→ Gennemskylning i modsatte retning af det normale flow.



**BEMÆRK: Henvend dig til dit GARDENA Servicecenter i tilfælde af andre fejl. Reparationer må kun udføres af GARDENA Servicecentre eller af forhandlere, som er autoriseret af GARDENA.**

## 8. TEKNISKE DATA

Vandingskontrol	Værdi / Enhed
Min./maks. driftstryk	0,5 bar/12 bar
Driftstemperaturområde	5 °C til 50 °C
Flowvæske	Klart drikkevand
Maks. væsketemperatur	40 °C
Antal programstyrede vandinger pr. dag	6 individuelle starttider

Vandingskontrol	Værdi / Enhed
Antal programstyrede vandinger pr. uge	42
Vandingens varighed	6 x 1 min. – 4 t.
Batteri, der skal anvendes	1 x 9 V Alkali-mangan (Alkaline) type IEC 6LR61
Batteriets driftstid	ca. 1 år

## 9. TILBEHØR

GARDENA Fugtighedssensor

Varenr. 1867

GARDENA Tyverisikring

Varenr. 1815-00.791.00 hos GARDENA Service

## 10. SERVICE/GARANTI

---

### Service:

Kontakt venligst adressen på bagsiden.

### Garantierklæring:

I tilfælde af et garantikrav pålægges du ikke nogen gebyrer for de leverede tjenester.

GARDENA Manufacturing GmbH giver 2 års garanti fra det første køb hos forhandleren for alle originale og nye GARDENA produkter, hvis produkterne udelukkende er brugt privat. Denne producentgaranti gælder ikke for produkter, som er købt på et andenhåndsmarked. Denne garanti omfatter alle væsentlige mangler på produktet, som skyldes materiale- eller fabriktionsfejl. Denne garanti opfyldes ved at levere et fuldt funktionelt erstatningsprodukt eller ved reparation af de defekte produkt sendes til os gratis. Vi forbeholder os ret til at vælge mellem disse muligheder. Denne service er underlagt følgende bestemmelser:

- Produktet blev brugt til sin tilsigtede anvendelse i henhold til anbefalingerne i betjeningsvejledningen.
- Hverken køberen eller en tredjemand har forsøgt at åbne eller reparere produktet.
- Vedrørende driften blev der kun brugt originale GARDENA reservedele og sliddele.

- Forelæggelse af købsdokumentationen.

Normal slitage på dele og komponenter (eksempelvis på knive, knivfastgørelsesdele, turbiner, lamper, kile- og tandrem, hjul, luftfiltre, tændrør), optiske forandringer, samt slid- og forbrugsdele dækkes ikke af garantien.

Denne producentgaranti er begrænset til reserveleverance og reparation efter de nævnte betingelser. Andre krav over for os som producent, for eksempel om skadeserstatning, begrundes ikke i producentgarantien. Denne producentgaranti berører naturligvis **ikke** de eksisterende juridiske og kontraktsmæssige krav over for forhandleren/sælgeren.

Producentgarantien er omfattet af Forbundsrepublikkens Tysklands lovgivning.

I tilfælde af garanti bedes du sende det defekte produkt retur sammen med en kopi af kassebonen og en beskrivelse af fejlen. Send det tilstrækkelig frankeret til GARDENA serviceadresse.

### Sliddele:

Garantien dækker ikke fejl på vandingskontrollen, der skyldes forkert isatte eller udløbende batterier.

Garantien dækker ikke frostskeer.

**EN Product liability**

In accordance with the German Product Liability Act, we hereby expressly declare that we accept no liability for damage incurred from our products where said products have not been properly repaired by a GARDENA-approved service partner or where original GARDENA parts or parts authorised by GARDENA were not used.

**SV Produktansvar**

I enlighet med tyska produktansvarslagar förklarar vi härmed uttryckligen att vi inte åtar oss något ansvar för skador som orsakas av våra produkter där produkterna inte har genomgått korrekt reparation från en GARDENA-godkänd servicepartner eller där originaldelar från GARDENA eller delar godkända av GARDENA inte använts.

**DA Produktansvar**

I overensstemmelse med den tyske produktansvarslov erklærer vi hermed udtrykkeligt, at vi ikke påtager os noget ansvar for skader på vores produkter, hvis de pågældende produkter ikke er blevet repareret korrekt af en GARDENA-godkendt servicepartner, eller hvor der ikke er brugt originale GARDENA-reservedele eller godkendte reservedele fra GARDENA.

**FI Tuotevastuu**

Saksan tuotevastuulain mukaisesti emme ole vastuussa laitteiden vaurioista, jos korjauksia ei ole tehnyt GARDENAn hyväksymä huoltoliike tai jos niiden syynä on muiden kuin alkuperäisten GARDENA-varaosien tai GARDENAn hyväksymien varaosien käyttö.

**ET Tootevastutus**

Vastavalt Saksamaa tootevastutusseadusele deklareerime käesolevaga selgesõnaliselt, et me ei kannu mingisugust vastutust meie toodetest tingitud kahjude eest, kui need tooted ei ole korrektselt parandatud GARDENA heakskiidetud hoolduspartneri poolt või kui parandamisel ei ole kasutatud GARDENA originaalosi või GARDENA volitatud osi.

**LT Gaminio patikimumas**

Mes aiškiai pareiškiame, kad, atsižvelgiant į Vokietijos gaminių patikimumo įstatymą, neprisiimame atsakomybės dėl bet kokios žalos, patirtos dėl mūsų gaminių, jeigu jie buvo netinkamai taisomi arba jų dalys buvo pakeistos neoriginaliomis GARDENA dalimis ar nepatvirtintomis dalimis, arba jeigu remonto darbai buvo atlikti ne GARDENA techninės priežiūros centro specialistų.

**LV Atbildība par produkcijas kvalitāti**

Saskaņā ar Vācijas likumu par atbildību par produkcijas kvalitāti ar šo mēs paziņojam, ka neuzņemamies atbildību par bojājumiem, kas radušies, lietojot mūsu izstrādājumus, kuru remontu nav veicis uzņēmuma GARDENA apstiprināts apkopes partneris vai kuru remontam netika izmantotas oriģinālās GARDENA detaļas vai detaļas, kuru lietošanu apstiprinājis uzņēmums GARDENA.

**EN EC Declaration of Conformity**

The undersigned hereby certifies as the authorized representative of the manufacturer, GARDENA Germany AB, PO Box 7454, S-103 92, Stockholm, Sweden, that, when leaving our factory, the unit(s) indicated below is/are in accordance with the harmonised EU guidelines, EU standards of safety and product specific standards. This certificate becomes void if the unit(s) is/are modified without our approval.

**SV EU-försäkran om överensstämmelse**

Undertecknad intyggar som befullmäktigad företrädare för tillverkaren, GARDENA Germany AB, PO Box 7454, S-103 92, Stockholm, Sverige, att nedan angiven apparat/ nedan angivna apparater i det utförande vi har släppt på marknaden, uppfyller fordringarna i de harmoniserade EU-direktiven, EU-säkerhetsstandarderna och de produktspecifika standarderna. Denna försäkran upphör att gälla vid en ändring av apparaten/apparaterna som inte har stämts av med oss.

**DA EU-overensstemmelseserklæring**

Underskriveren bekræfter som fuldmægtig for producenten, GARDENA Germany AB, PO Box 7454, S-103 92, Stockholm, Sverige, at det (de) efterfølgende betegnede apparat(er) i den af os markedsførte udførelse opfylder kravene i de harmoniserede EU-direktiver, EU-sikkerhedsstandarder og produktspecifikke standarder. Foretages en ændring af apparatet/apparaterne, der ikke er aftalt med os, mister denne erklæring sin gyldighed.

**FI EU-vaatimustenmukaisuusvakuutus**

Allekirjoittanut vahvistaa valmistajan, GARDENA Germany AB, PO Box 7454, S-103 92, Tukholma, Ruotsi, valtuuttamana henkilönä, että seuraava laite täyttää/seuraavat laitteet täyttävät meidän toimittamassa mallissa yhdenmukaistettujen EU-direktiivien, EU-turvallisuusmääräysten ja tuotekohtaisten standardien vaatimukset. Laitteen/laitteiden muutoksissa, joista ei ole sovittu meidän kanssamme, menettää tämä selvitys voimassaolonsa.

**ET EL-i vastavusdeklaratsioon**

Allakirjutanu kinnitab tootja, GARDENA Germany AB, PO Box 7454, S-103 92, Stockholm, Rootsi, poolt volitatud isikuna, et järgnevalt nimetatud seade (seadmed) täidab (täidavad) meie poolt turule toodud versiooni kujul harmoneeritud EL-i direktiivide, EL-i ohutusstandardite ja tootepõhiste standardite nõuded. Seadmel (seadmetel) meiega kooskõlastamata muudatuse tegemise korral kaotab käesolev deklaratsioon oma kehtivuse.

**LT ES atitikties deklaracija**

Pasirašantysis, kaip gamintojo, GARDENA Germany AB, PO Box 7454, S-103 92, Stokholmas, Švedija, įgaliotasis atstovas patvirtina, kad žemiau nurodyto (-ų) prietaiso (-ų) modeliai, kurie buvo pagaminti mūsų gamyklose, atitinka darniausias ES direktyvas, ES saugumo standartus ir specifinius gaminių standartus. Atlikus bet kokį prietaiso (-ų) pakeitimą, kuris nėra suderintas su mumis, ši deklaracija praranda galiojimą.

**LV ES atbilstības deklarācija**

Zemā parakstījusies persona kā ražotāja, uzņēmuma GARDENA Germany AB, PO Box 7454, S-103 92, Stokholma, Zviedrija, pilnvarotais pārstāvis apstiprina, ka tālāk norādītā(-s) ierīce(-s) izpildījumā, kādā mēs to (tās) esam laiduši tirgū, atbilst saskaņotajām ES direktīvām, ES drošības standartiem un konkrētajam produktam noteiktajiem standartiem. Ierīcē(-s) veicot ar mums nesaskaņotas izmaiņas, šī deklarācija zaudē savu spēku.

<p>Description of the product:          Beskrivning av produkten:          Beskrivelse af produktet:          Tuotteen kuvaus:          Toote kirjeldus:          Gaminio aprašas:          Izstrādājuma apraksts:</p>	<p><b>Water Control</b>  <b>Bevatningsautomatik</b>  <b>Vandingskontrol</b>  <b>Kastelunohjaus</b>  <b>Kastmissüsteemi juhtseade</b>  <b>Laistymo valdiklis</b>  <b>Laistīšanas kontrolierīce</b></p>	<p>Year of CE marking:          Märkningsår:          CE-Mærkningsår:          CE-merkin kiinnitysvuosi:          CE-märgistuse paigaldamise aasta:          Metai, kada pažymėta CE-ženklui:          CE-marķējuma uzlikšanas gads:</p> <p style="text-align: right;"><b>2018</b></p>
<p>Product type:          Produkttyp:          Produkttype:          Tuotetyyppi:          Tootetüüp:          Gaminio tipas:          Produkta veids:</p> <p><b>Master</b></p>	<p>Article number:          Artikelnummer:          Artikelnummer:          Tuotenumero:          Artiklinumber:          Dalies numeris:          Artikula numurs:</p> <p><b>1892</b></p>	
<p>EC-Directives:          EU-direktiv:          EF-direktiver:          EY-direktiivit:          EÜ direktiivid:          EB direktyvos:          EK direktīvas:</p> <p style="text-align: right;"><b>2014/30/EU</b>  <b>2011/65/EC</b></p>	<p>Hinterlegte Dokumentation:          GARDENA Technische          Dokumentation,          M. Kugler, 89079 Ulm</p> <p>Deposited Documentation:          GARDENA Technical          Documentation,          M. Kugler, 89079 Ulm</p> <p>Documentation déposée :          Documentation technique          GARDENA,          M. Kugler, 89079 Ulm</p>	



**Deutschland / Germany**

GARDENA Manufacturing GmbH  
Central Service  
Hans-Lorenser-Straße 40  
D-89079 Ulm  
Produktfragen: (+49) 731 490-123  
Reparaturen: (+49) 731 490-290  
service@gardena.com  
http://www.gardena.com

**Albania**

KRAFT SHPK  
Autostrada Tirane-Durres  
Km 7  
1051 Tirane

**Argentina**

ROBERTO C. RUMBO S.R.L.  
Predio Norlog  
Lote 7  
Benavidez, ZC: 1621  
Buenos Aires  
ventas@rumbosrl.com.ar

**Australia**

Husqvarna Australia Pty. Ltd.  
Locked Bag 5  
Central Coast BC  
NSW 2252  
Phone: (+ 61) (0) 2 4352 7400  
customer.service@  
husqvarna.com.au

**Austria / Österreich**

Husqvarna Austria GmbH  
Industriezeile 36  
4010 Linz  
Tel.: (+43) 732 77 01 01-485  
service.gardena@husqvarnagroup.com

**Azerbaijan**

Firm Progress  
a. Aliyev Str. 26A  
1052 Baku

**Belarus**

Private Enterprise  
"Master Garden"  
Minsk  
Sharangovich str., 7a  
Phone: (+375) 17 257-00-33  
Mob.: (+375) 29 676-16-09  
mg@mastergarden.by

**Belgium**

Husqvarna Belgium nv  
Gardena Division  
Leuvensesteenweg 542  
Planet II E  
1930 Zaventem  
België

**Bosnia / Herzegovina**

SILK TRADE d.o.o.  
Industrijska zona Bukva bb  
74260 Tešanj

**Brazil**

Husqvarna do Brasil Ltda  
Av. Francisco Matarazzo,  
1400 – 19ª andar  
São Paulo – SP  
CEP: 05001-903  
Tel: 0800-112252  
marketing.br.husqvarna@  
husqvarna.com.br

**Bulgaria**

AGROLAND България АД  
бул. 8 Декември, № 13  
Офис 5  
1700 Студентски град  
София  
Tel.: (+359) 24 66 6910  
info@agroland.eu

**Canada / USA**

GARDENA Canada Ltd.  
100 Summerlea Road  
Brampton, Ontario L6T 4X3  
Phone: (+1) 905 792 93 30  
info@gardenacanada.com

**Chile**

REPRESENTACIONES  
JCE S.A.  
Av. Del Valle Norte 857,  
Piso 4  
Santiago RM  
Phone: (+ 56) 2 24142560  
contacto@jce.cl

**China**

Husqvarna (Shanghai)  
Management Co., Ltd.  
富世华 (上海) 管理有限公司  
3F, Beng Square B,  
No207, Song Hong Rd.,  
Chang Ning District,  
Shanghai, PRC. 200335  
上海市长宁区淞虹路207号明  
基广场B座3楼, 邮编: 200335

**Colombia**

Husqvarna Colombia S.A.  
Calle 18 No. 68 D-31, zona  
Industrial de Montevideo  
Bogotá, Cundinamarca  
Tel. 571 2922700 ext. 105  
jairo.salazar@husqvarna.com.co

**Costa Rica**

Compania Exim  
Euroberoamericana S.A.  
Los Colegios, Moravia,  
200 metros al Sur del Colegio  
Saint Francis – San José  
Phone: (+506) 297 68 83  
exim\_euro@racsa.co.cr

**Croatia**

Husqvarna Austria GmbH  
Industriezeile 36  
4010 Linz  
Tel.: (+43) 732 77 01 01-485  
service.gardena@husqvarnagroup.com

**Cyprus**

Med Marketing  
17 Digeni Akrita Ave  
P.O. Box 27017  
1641 Nicosia

**Czech Republic**

Husqvarna Česko s.r.o.  
Türkova 2319/5b  
149 00 Praha 4 – Chodov  
Bezplatná infolinka :  
800 100 425  
servis@cz.husqvarna.com

**Denmark**

GARDENA DANMARK  
Lejrevej 19, st.  
3500 Værløse  
Tel.: (+45) 70 26 47 70  
husqvarna@husqvarna.dk  
www.gardena.com / dk

**Dominican Republic**

BOSQUESA, S.R.L  
Carretera Santiago Licey  
Km. 5 ½  
Esquina Copal II,  
Santiago  
Dominican Republic  
Phone: (+809) 736-0333  
joserbosquesa@claro.net.do

**Ecuador**

Husqvarna Ecuador S.A.  
Arupos E1-181 y 10 de  
Agosto Quito, Pichincha  
Tel. (+593) 22800739  
francisco.jacome@husqvarna.com.ec

**Estonia**

Husqvarna Eesti OÜ  
Valdeku 132  
EE-11216 Tallinn  
info@gardena.ee

**Finland**

Oy Husqvarna Ab  
Gardena Division  
Lautatarhankatu 8 B / PL 3  
00581 HELSINKI  
www.gardena.fi

**France**

Husqvarna France  
9/11 Allée des pierres mayettes  
92635 Gennevilliers Cedex  
France  
http://www.gardena.com/ fr  
N° AZUR: 0 810 00 78 23  
(Prix d'un appel local)

**Georgia**

Transporter LLC  
113b Beliasvili street  
0159 Tbilisi, Georgia

**Great Britain**

Husqvarna UK Ltd  
Preston Road  
Aycliffe Industrial Park  
Newton Aycliffe  
County Durham  
DL5 6UP  
info.gardena@husqvarna.co.uk

**Greece**

Π.ΠΑΠΑΔΟΠΟΥΛΟΣ ΑΕΒΕ  
Λεωφ. Αθηνών 92  
Αθήνα  
T.K.104 42  
Ελλάδα  
Τηλ. (+30) 210 5193 100  
info@papadopoulos.com.gr

**Hungary**

Husqvarna Magyarország Kft.  
Ezred u. 1-3  
1044 Budapest  
Telefon: (+36) 1 251-4161  
vevoszolgalat.husqvarna@  
husqvarna.hu

**Iceland**

BYKO ehf.  
Bildshófa 20  
110 Reykjavik

**Ireland**

Husqvarna UK Ltd  
Preston Road  
Aycliffe Industrial Park  
Newton Aycliffe  
County Durham  
DL5 6UP  
info.gardena@husqvarna.co.uk

**Italy**

Husqvarna Italia S.p.A.  
Via Santa Vecchia 15  
23868 VALMADRERA (LC)  
Phone: (+39) 0341.203.111  
assistenza.italia@it.husqvarna.com

**Japan**

Husqvarna Zenoah Co. Ltd. Japan  
1-9 Mimamidai, Kawagoe  
350-1165 Saitama  
Japan  
gardena-jp@husqvarnagroup.com

**Kazakhstan**

LAMED Ltd.  
155/1, Tazhibayevoy Str.  
050060 Almaty  
IP Schmidt  
Abayavenue 3B  
110 005 Kostanay

**Korea**

Kyung Jin Trading CO.,LTD.  
107-4, SunDuk Bid.,  
YangJae-dong,  
Seocho-gu,  
Seoul, (zipcode: 137-891)  
Phone: (+82) (0)2 574-6300

**Latvia**

Husqvarna Latvija SIA  
Ulbrokas 19A  
LV-1021 Riga  
info@gardena.lv

**Lithuania**

UAB Husqvarna Lietuva  
Ateities pl. 77C  
LT-52104 Kaunas  
info@gardena.lt

**Luxembourg**

Magasins Jules Neuberg  
39, rue Jacques Stas  
Luxembourg-Gasperich 2549  
Case Postale No. 12  
Luxembourg 2010  
Phone: (+352) 40 14 01  
api@neuberg.lu

**Mexico**

AFOSA  
Av. Lopez Mateos Sur # 5019  
Col. La Calma 45070  
Zapopan, Jalisco, Mexico  
Phone: (+52) 33 3818-3434  
icornejo@afosa.com.mx

**Moldova**

Convel S.R.L.  
290A Muncesti Str.  
2002 Chisinau

**Netherlands**

Husqvarna Nederland B.V.  
GARDENA Division  
Postbus 50131  
1305 AC ALMERE  
Phone: (+31) 36 521 00 10  
info@gardena.nl

**Neth. Antilles**

Jonka Enterprises N.V.  
Sta. Rosa Weg 196  
P.O. Box 8200  
Curaçao  
Phone: (+599) 9 767 66 55  
pgm@jonka.com

**New Zealand**

Husqvarna New Zealand Ltd.  
PO Box 76-437  
Manukau City 2241  
Phone: (+64) (0) 9 9202410  
support.nz@husqvarna.co.nz

**Norway**

Husqvarna Norge AS  
Gardena Division  
Trøskøveien 36  
1708 Sarpsborg  
info@gardena.no

**Peru**

Husqvarna Perú S.A.  
Jr. Ramón Cárcamo 710  
Lima 1  
Tel: (+51) 1 3320400 ext. 416  
juan.remuzgo@husqvarna.com

**Poland**

Husqvarna  
Poland Spółka z o.o.  
ul. Wysockiego 15 b  
03-371 Warszawa  
Phone: (+48) 22 330 96 00  
gardena@husqvarna.com.pl

**Portugal**

Husqvarna Portugal, SA  
Lagoa - Albarraque  
2635 - 595 Rio de Mouro  
Tel.: (+351) 21 922 85 30  
Fax : (+351) 21 922 85 36  
info@gardena.pt

**Romania**

Madex International Srl  
Soseaua Odaii 117 - 123,  
RO 013603 Bucuresti, S1  
Phone: (+40) 21 352.76.03  
madex@ines.ro

**Russia / Россия**

000 „Хускварна“  
141400, Московская обл.,  
г. Химки,  
улица Ленинградская,  
владение 39, стр.6  
Бизнес Центр  
„Химки Бизнес Парк“,  
помещение 0B02\_04  
http://www.gardena.ru

**Serbia**

Domel d.o.o.  
Autoput za Novi Sad bb  
11273 Belgrade  
Phone: (+381) 1 18 48 88 12  
miroslav.jejina@domel.rs

**Singapore**

Hy-Play PRIVATE LIMITED  
40 Jalan Pemimpin  
#02-08 Tat Ann Building  
Singapore 577185  
Phone: (+65) 6253 2277  
shiyang@hyray.com.sg

**Slovak Republic**

Husqvarna Cesko s.r.o.  
Türkova 2319/5b  
149 00 Praha 4 – Chodov  
Bezplatná infolinka:  
800 154 044  
servis@sk.husqvarna.com

**Slovenia**

Husqvarna Austria GmbH  
Industriezeile 36  
4010 Linz  
Tel.: (+43) 732 77 01 01-485  
service.gardena@  
husqvarmagroup.com

**South Africa**

Husqvarna  
South Africa (Pty) Ltd  
Postnet Suite 250  
Private Bag X6,  
Cascades, 3202  
South Africa  
Phone: (+27) 33 846 9700  
info@gardena.co.za

**Spain**

Husqvarna España S.A.  
Calle de Rivas nº 10  
28052 Madrid  
Phone: (+34) 91 708 05 00  
atencioncliente@gardena.es

**Suriname**

Deto Handelmaatschappij N.V.  
Kernkampweg 72-74  
P.O.Box: 12782  
Paramaribo – Suriname  
South America  
Phone: (+597) 438050  
www.deto.sr

**Sweden**

Husqvarna AB/GARDENA Sverige  
Drottninggatan 2  
561 82 Huskvarna  
Sverige

**Switzerland / Schweiz**

Husqvarna Schweiz AG  
Consumer Products  
Industriestrasse 10  
5506 Mägenwil  
Phone: (+ 41) (0) 62 887 37 90  
info@gardena.ch

**Turkey**

Dost Bahçe Diş Ticaret  
Müessesilik A.Ş  
Yunus Mah. Adil Sok. No: 3  
İc Kapi No: 1 Kartal  
34873 İstanbul  
Phone: (+90) 216 38 93 939  
info@dostbahce.com.tr

**Ukraine / Україна**

ТОВ «Хускварна Україна»  
вул. Васильківська, 34,  
офіс 204-г  
03022, м. Київ  
Тел. (+38) 0 800 504 804  
info@gardena.ua

**Uruguay**

FELISA  
Entre Rios 1083 CP 11800  
Montevideo – Uruguay  
Tel : (+598) 22 03 18 44  
info@felisa.com.uy

**Venezuela**

Corporación Casa y Jardín C.A.  
Av. Caroni, Edif. Trezmen, PB.  
Colinas de Bello Monte.  
1050 Caracas.  
Tlf : (+58) 212 992 33 22  
info@casayjardin.net.ve



1892-28.960.04/1220

© GARDENA Manufacturing GmbH; D-89079 Ulm; http://www.gardena.com