

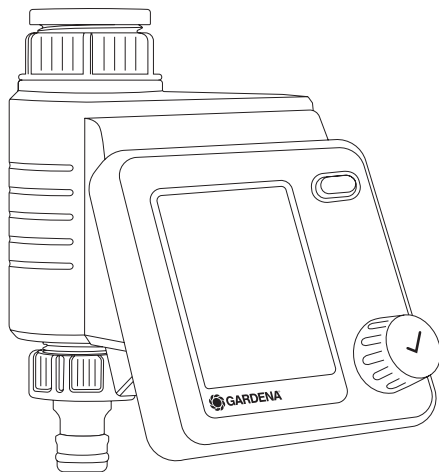

**Master** Art. 1892



**UK** Інструкція з експлуатації  
Блок керування поливом

---

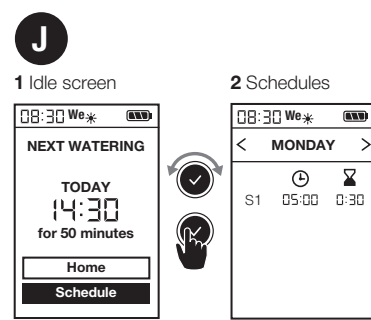
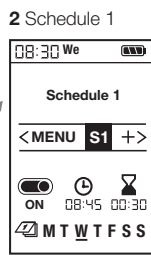
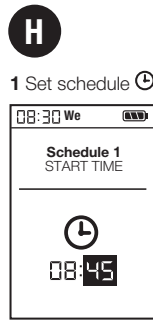
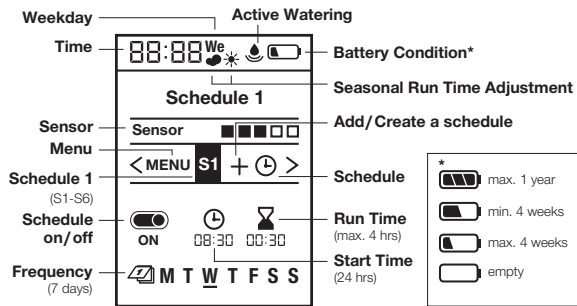
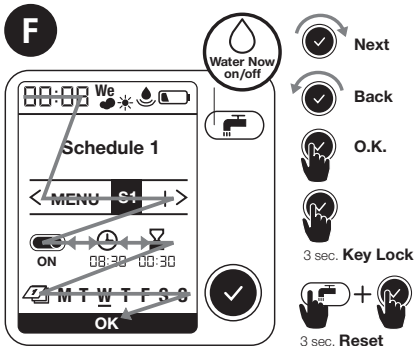
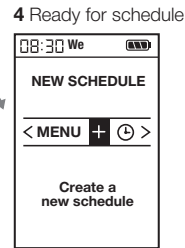
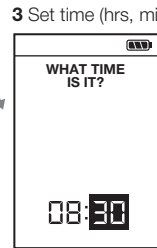
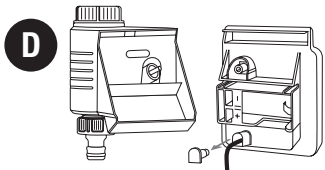
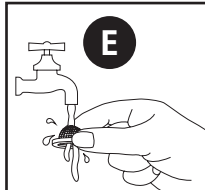
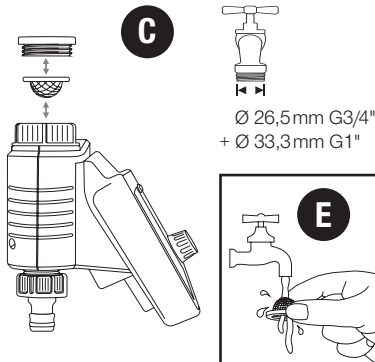
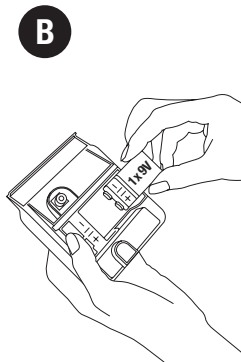
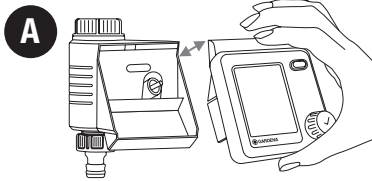

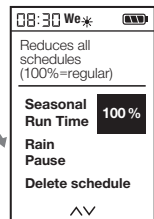
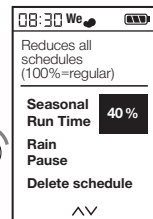
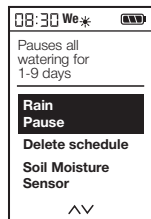
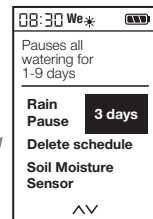
**K****1** Menu: Seasonal Run Time**2** Regular Run Time**3** Reduce Watering**L****1** Menu: Rain Pause**2** Pause / 3 days**O**

Art. 1197

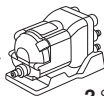
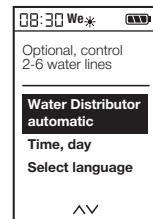
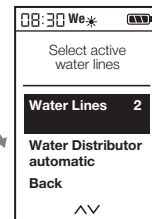
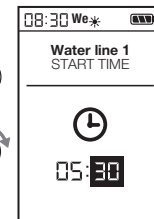
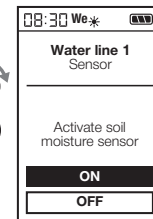
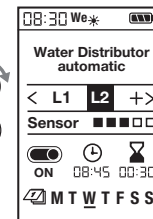
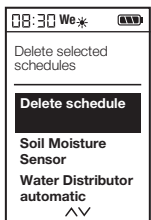
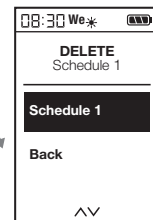
**1** Menu: Water Distributor automatic**2** Select amount of active water lines**3** Create schedule 1-6**4** Sensor per line (optional)**5** Schedule L1**M****1** Menu: Delete schedule**2** Delete schedule 1**N**

Art. 1867

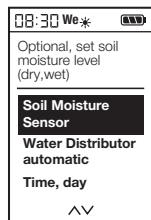
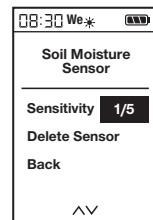
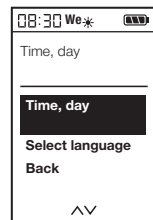
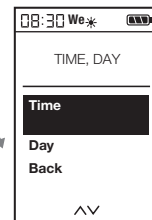
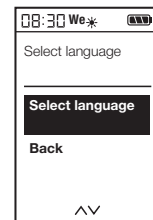
**1** Menu: Soil Moisture Sensor**2** Set sensitivity**P****1** Menu: Time, day**2** Set Time, day**Q****1** Menu: Select language**2** Select language

# GARDENA Блок керування поливом Master

Це переклад оригіналу інструкції.



Через можливі причини виникнення небезпечних ситуацій дітям та підліткам віком до 16 років, а також особам, які не ознайомлені з даною інструкцією з експлуатації, не дозволяється користуватися цим виробом. Люди з погіршеними фізичними або ментальними здібностями повинні використовувати продукцію тільки під присмотром або біля інструктажу особи доглядача. Діти повинні перебувати під наглядом дорослих, щоб упевнитись, що вони не граються з виробом. Не використовуйте пристрій, якщо ви втомлені, хворі, чи перебуваєте під впливом наркотиків, алкоголю, медикаментів.

## 1. БЕЗПЕКА

### Важливо!

Ретельно прочитайте цю інструкцію з експлуатації та збережіть її, щоб при необхідності можна було звернутися до неї.

Належне застосування:

GARDENA блок керування поливом призначений для приватного використання на присадибних і дачних ділянках винятково для експлуатації поза приміщенням для керування дощувачами й системами поливу. Блок керування поливом може бути використаний для автоматичного поливу під час відпустки.

**НЕБЕЗПЕКА! GARDENA блок керування поливом не повинен використовуватися в промислових цілях і в комбінації з хімікатами, продуктами харчування, що легко запалюються, й вибухонебезпечними речовинами.**

### Батарея:

**з причин надійності дозволено використовувати тільки одну 9 В лужно-марганцеву кислоту (лужну) батарею типу IEC 6LR61!**

Слід замінити батарею, коли блимає індикатор батареї, щоб у разі тривалої відсутності уникнути виходу з ладу блоку керування поливом.

### **Введення в експлуатацію:**

Блок керування поливом повинен установлюватися тільки вертикально з накидною гайкою вгору, щоб уникнути проникнення води у відсік для батареї. Мінімальна кількість води, що подається для надійного функціонування включення блоку керування поливом, складає 20 – 30 л / год. Наприклад, для керування системою мікрокраплинного поливу необхідні мінімум 10 шт. 2-літрових крапельниць.

При високій температурі (понад 70 °С на дисплеї) РК-дисплей може згаснути; це ніяким чином не впливає на виконання програми. Після охолодження на РК-дисплеї знову з'явиться зображення.

Температура проточної води може становити макс. 40 °С.

Уникати навантажень на розтягування.  
→ Не тягти за підключений шланг.



**УВАГА!** Якщо блок керування був знятий при відкритому вентилі, то клапан залишиться відкритим, поки блок керування не буде одягнений знову.



**НЕБЕЗПЕКА! Зупинка серця!** Цей виріб під час експлуатації створює електромагнітне поле. Це поле при певних умовах може створити негативний вплив на роботу активних або пасивних медичних імплантатів. Щоб виключити небезпечні ситуації, які можуть призвести до тяжких або смертельних травм, особи з медичним імплантатом перед використанням цього виробу повинні проконсультуватися зі своїм лікарем і виробником імплантату.



**НЕБЕЗПЕКА! Небезпека задухи!** Дрібні частини можуть бути легко проковтнуті. Через поліетиленовий мішок існує небезпека задухи для маленьких дітей. Не допускайте маленьких дітей до місця збірки.

## 2. ВВЕДЕННЯ В ЕКСПЛУАТАЦІЮ

→ (зобр. А–D)

Тут ви можете переглянути відео про налаштування:



## 3. ФУНКЦІОНУВАННЯ → (зобр. F)

Блок керування поливом Master пропонує дві можливості застосування для регульованого за часом автоматичного поливу:

- для 1 зони поливу з лінією поливу, наприклад, розпилувачем, GARDENA системою мікрокраплинного поливу або GARDENA системою спринклерного поливу

– або –

- для 2 – 6 послідовних ліній поливу з GARDENA розподільником води automatic, арт. 1197, див. зобр. O (можна придбати опціонально).

Кожну лінію можна активувати до одного разу в день.

Повертаючи кнопку, можна змінити налаштування або перейти до наступних налаштувань. Натискаючи на обертову кнопку, ви підтвер-

джуєте відповідні введені дані. Утримуйте кнопку довше ніж 3 с, це заблокує або розблокує дисплей. Якщо протягом більше ніж 5 хвилин налаштування не змінювалися, РК-дисплей відключиться, щоб заощадити енергію. Натискання на обертову кнопку активує дисплей і викликає появу основного екрана.

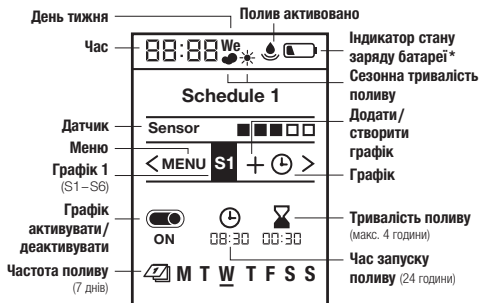

- \* макс. 1 рік
- макс. 4 тижні
- мін. 4 тижні
- Розряджена

## 4. НАСТРОЙКИ → (зобр. G–Q)

Перші настройки → (зобр. G):

1 Налаштувати мову | 2 Налаштувати день тижня | 3 Налаштувати час (години, хв) | 4 Можна планувати графік

## Ручний полив → (зобр. I):

1 Ручний полив

## Настроїти графіки → (зобр. H):

1 Налаштувати графік | 2 Графік 1

Настроїти й зберегти до 6 різних графіків поливу, кожний з яких складається із часу старту, тривалості й днів тижня. За допомогою Оп/Off можна активувати або деактивувати графіки (див. зобр. H).

## Основний екран → (зобр. J):

1 Екран у режимі очікування | 2 Графік

## Сезонна тривалість поливу → (зобр. K):

1 Меню: Сезонна тривалість полив | 2 Звичайна тривалість поливу | 3 Скоротити полив

Настроєну тривалість усіх графіків можна централізовано скоротити з 10% кроком з 100% до 10%, не змінюючи всі 6 графіків.

Рекомендуємо: навесні й восени необхідно менше поливати, ніж в розпалі літа. Можна настроїти в якості стандарту максимальну тривалість поливу в розпалі літа, а потім, при зменшеній потребі в поливі, одночасно й зручно скоротити всі графіки із кроком в 10%.

Примітка: при процентній зміні тривалість у графіках буде скоректована й з'явиться символ «Хмара». При не зміненій тривалості (= 100%) відображається символ «Сонце».

## Перерва через дощ → (зобр. L):

1 Меню: Перерва через дощ | 2 Пауза/3 Дні  
Припиняє всі поливи, не змінюючи настроє-

них планів. Можна вибрати від 1 до 9 днів. По закінченню перерви всі графіки знову активні.

## Вилучити графік → (зобр. M):

1 Меню: Вилучити графік | 2 Вилучити графік 1

## Датчик вологості ґрунту

→ (зобр. D і N): 1 Меню: Датчик

У випадку достатньої вологості ґрунту полив відразу ж буде перерваний або припинена активація графіка. Це не стосується ручного поливу.



## Датчик вологості ґрунту, арт. 1867 (можна придбати опціонально)

1 Підключення датчика

Після підключення датчика вологості ґрунту в меню «Датчик вологості ґрунту» вказується майбутній момент включення датчика. Це значення вологості ґрунту, починаючи з якого не буде відбуватися регульований за часом полив (див. Інструкція з експлуатації GARDENA датчик вологості ґрунту).

Можна вибрати 5 рівнів.

- При звичайному режимі роботи завжди відобразатиметься актуально замірний рівень.
- Момент включення датчика, з якого датчик повідомляє «волого» і полив не відбувається, вибирається за допомогою кількості рівнів.

- 0 світлодіодних позначок для глинистих ґрунтів  
→ Спрацьовування датчика для переважно сухих ґрунтів.
- 5 світлодіодних позначок для піщаних ґрунтів  
→ Спрацьовування датчика при дуже вологості ґрунту.



**Датчик вологості ґрунту, арт. 1188 (можна придбати опціонально, модель до 2020 р.)**

→ (зобр. D і N): 1 Підключення датчика

Після підключення датчика вологості ґрунту з'явиться повідомлення «датчик активований/деактивований» – це може тривати до 1 хвилини. Після вибору відбудеться активація/деактивація спрацьовування датчика. За допомогою регулятора точки перемикання на датчику вологості ґрунту настраюється значення вологості ґрунту, з якого починає реагувати датчик (див. інструкцію з експлуатації до GARDENA датчика вологості ґрунту).

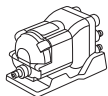

**GARDENA розподільник води automatic, арт. 1197 (можна придбати опціонально)**

→ (зобр. O): 1 Меню: Розподільник води automatic

Меню дозволяє управляти максимум 6-ма лініями поливу з розподільником води automatic, необхідно взяти до уваги паузу тривалістю

мінімум 5 хв. між початком поливу на різних виходах і мінімальну тривалість поливу 30 с (час відображення: 1 хв). Даний час гарантує надійне перемикання до наступного виходу й правильний розподіл між графіками й виходами (Введення в експлуатацію див. інструкцію з експлуатації до розподільника води automatic).

**2** Вибрати кількість активних виходів  
Можна вибрати від 2 до 6. Невикористані виходи на розподільнику води закриті ковпачками й перемістити настановні важелі у положення «OFF».

**3** Створити графіки 1 – 6  
Графіки поливу L1 – L6 ввести після запиту на дисплеї, за аналогією зі звичайним введенням графіків із часом запуску, тривалістю й частотою. Примітка: графіки не повинні перетинатися. Після введення графіка, який перетинається з наступним, час запуску наступного графіка буде відкладено й прикріплено до попереднього з паузою 5 хвилин. Змінювати графіки можна в меню «Розподільник води».

- Час запуску: час запуску для ліній поливу повинен бути визначений в хронологічному порядку. Завдяки цьому час запуску може бути простіше розрахований й підказаний.
- Тривалість: загальна тривалість поливу із усіх виходів, включаючи необхідні паузи, не повинна перевищувати 24 години.



- Частота: можна вибрати будь-які дні тижня. Вказівка: для правильного перемикання й розподілу між графіками й виходами, також і не заплановані на даний день виходи будуть активовані на 30 секунд.
- Зменшення числа виходів: при зменшенні кількості зайві канали будуть вилучені, наприклад, при зменшенні з 5 виходів до 3, будуть вилучені налаштування для номерів 4 і 5. Меню «Стерти графіки» не активно.
- Ручний полив та перерва через дощ: полив активується кнопкою . Необхідно дотримувати мінімальної тривалості 30 секунд і перерви мінімум 5 хвилин. Має бути забезпечений правильний розподіл між виходами розподільника води й графіками блоку керування поливом. Якщо це не так, то необхідно на пристрої налаштувати відповідний вихід розподільника води.
- 4 Датчик на кожний вихід (опціонально)
- Підключений датчик вологості ґрунту можна опціонально активувати або деактивувати для кожного виходу. Якщо датчик буде деактивованій для графіка, полив буде завжди виконуватися згідно із графіком. Якщо датчик повідомляє про достатню вологість, полив, що має бути виконаний, буде скорочений до 30 с (час відображення: 1 хв).

5 Графік L1

82

**Актуальний час → (зобр. P):**

1 Меню: Час, день | 2 Налаштуї час, день

**Мова → (зобр. Q):**

1 Меню: Мова | 2 Налаштуї мови

## 5. ДОГЛЯД → (зобр. E)

## 6. ЗБЕРІГАННЯ



**Виведення з експлуатації:**

→ Виріб повинен зберігатися в недоступному для дітей місці.

→ Для збереження батареї її необхідно витягти (зобр. V).

→ Зберігайте блок керування й клапанний вузол у сухому, закритому й захищеному від морозу місці.



**Утилізація:** (відповідно до Директиви 2012/19/ЄС)

Виріб не можна утилізувати зі звичайними побутовими відходами. Він повинен бути утилізований відповідно до місцевих чинних стандартів з охорони навколишнього середовища.

**ВАЖЛИВО!**

**Утилізуйте виріб у або за допомогою місцевого спеціалізованого збірного пункту з утилізації.**

### Утилізація батарей:

→ поверніть використану батарею в магазин або утилізуйте її на комунальному пункті утилізації.

Батарею утилізувати тільки у розрядженому стані.

## 7. УСУНЕННЯ НЕСПРАВНОСТЕЙ

Проблема	Можлива причина	Спосіб усунення
<b>Немає повідомлень на дисплеї</b>	Через 5 хвилин після останнього введення буде активований «сплячий режим», щоб заощадити енергію.	→ При натисканні функціональної клавіші дисплей буде знову активований.
	Батарея вставлена неправильно.	→ Зверніть увагу на положення полюсів (+/-).
	Батарея повністю розряджена.	→ Вставте нову (лужну) батарею.
	Температура на дисплеї перевищує 70 °C.	→ Повідомлення з'явиться після зниження температури.
<b>Ручний полив через функцію  - неможливий</b>	Постійно відображає, що батарея розряджена.	→ Вставте нову (лужну) батарею.
	Водопровідний кран закритий.	→ Відкрийте водопровідний кран.
	Блок керування не надягнений.	→ Надягніть блок керування на корпус.
	Немає мінімального тиску 0,5 бар.	→ Забезпечити мін. 0,5 бар і виконати програму заново.

Проблема	Можлива причина	Спосіб усунення
<b>Програма поливу не виконується (полив не здійснюється)</b>	Введення або зміна програми під час або безпосередньо перед імпульсом пуску.	→ Здійснюйте введення або зміну програми не під час запрограмованого запуску.
	Вентиль перед цим був відкритий вручну.	→ Уникайте можливого дублювання програм.
	Водопровідний кран закритий.	→ Відкрийте водопровідний кран.
	Датчик вологості ґрунту показує, що ґрунт вологий.	→ У разі сухості перевірте налаштування/розташування датчика вологості ґрунту.
	Блок керування не надягнений.	→ Надягніть блок керування на корпус.
	Постійно відображає, що батарея розряджена.	→ Вставте нову (лужну) батарею.
	Немає мінімального тиску 0,5 бар.	→ Забезпечити мін. 0,5 бар.
<b>Блок керування поливом перериває полив</b>	Мінімальна кількість споживаної води менше 20 л/год.	→ Підключіть більше крапельниць.
	Вентиль забруднений.	→ Промити в напрямку, що є зворотнім щодо звичайного потоку.



**ВКАЗІВКА:** в разі інших несправностей зверніться, будь ласка, до сервісного центру GARDENA. Ремонтні роботи повинні виконуватися тільки сервісними центрами GARDENA, а також спеціалізованими фірмами, які сертифіковані компанією GARDENA.

## 8. ТЕХНІЧНІ ХАРАКТЕРИСТИКИ

Блок керування поливом	Значення / Одиниця вимірювання
Мін./макс. робочий тиск	0,5 бар/ 12 бар
Діапазон робочої температури	від 5 °C до 50 °C
Робоча рідина	Прозора прісна вода
Макс. температура рідини	40 °C
Кількість циклів поливу за день, що керовані програмою	6 різних значень часу запуску

Блок керування поливом	Значення / Одиниця вимірювання
Кількість циклів поливу на тиждень, керованих програмою	42
Тривалість поливу	6 x 1 хв. – 4 год
Дозволена до використання батарея	1 x 9 В лужно-марганцево-кисла (лужна) батарея типу IEC 6LR61
Термін служби батареї	близько 1 року

## 9. КОМПЛЕКТУЮЧІ

GARDENA Датчик вологості ґрунту      арт. 1867

GARDENA Захист від крадіжки      арт. 1815-00.791.00 замовити через сервісний центр GARDENA

## 10. СЕРВІСНЕ ОБСЛУГОВУВАННЯ/ГАРАНТІЯ

### Сервісне обслуговування:

Для зв'язку дивіться, будь ласка, адресу на звороті.

### Гарантійний лист:

У випадку виконання гарантійних вимог із вас не стягуватиметься плата за надані послуги.

GARDENA Manufacturing GmbH надає для всіх GARDENA оригінальних нових виробів гарантію терміном на 2 роки з моменту, коли вони були вперше придбані у дилера, якщо вироби були використані виключно у приватних цілях. На вироби, придбані на вторинному ринку, ця гарантія виробника не поширюється. Надана гарантія поширюється на всі істотні недоліки виробу, які на підставі доказів пояснюються дефектами матеріалу або виробничим браком. Ця гарантія передбачає безкоштовну заміну несправного виробу на справний, або ж ремонт несправного виробу, надісланого нам користувачем. Ми зберігаємо за собою право вибору одного з цих варіантів. Ця послуга надається за таких умов:

- Виріб використовувався за призначенням і згідно з рекомендаціями, наведеними в інструкціях із експлуатації.
- Ані покупець, ані треті особи не намагалися відкрити або відремонтувати виріб.
- В процесі експлуатації були використані тільки оригінальні GARDENA запасні та швидкозношувані частини.

- Пред'явити копію чека.

Гарантія не поширюється на звичайний знос деталей і компонентів (наприклад, на ріжучих пристроях, деталях кріплення ріжучих пристроїв, турбінах, джерелах світла, клиновидних і зубчастих ремнях, крильчатці, повітряних фільтрах, свічках запалення), візуальні зміни, а також швидкозношувані частини і витратні матеріали.

Ця гарантія виробника, відповідно вище вказаних умов, обмежується постачанням з метою заміни і ремонтом. Інші претензії до нас як виробника, такі як відшкодування збитку, не обґрунтовуються гарантією виробника. Звичайно, ця гарантія виробника, **не** стосується існуючих, встановлених законом і договірних гарантійних зобов'язань дилера/продавця.

Гарантія виробника підлягає правовим положенням ФРН.

У гарантійному випадку надішліть, будь ласка, несправний виріб разом із копією чеку про покупку і описом несправності, сплативши вартість пересилки, на адресу GARDENA сервісного центру.

### Швидкозношувані деталі:

На дефекти блоку керування поливом, викликані неправильною установкою або протіканням батареї, гарантія не поширюється.

На збиток, викликаний впливом морозу, гарантія не поширюється.

**PL Odpowiedzialność za produkt**

Zgodnie z niemiecką ustawą o odpowiedzialności za produkt, niniejszym wyraźnie oświadczamy, że nie ponosimy żadnej odpowiedzialności za szkody poniesione na skutek użytkowania naszych produktów, w przypadku gdy naprawa tych produktów nie była odpowiednio przeprowadzana przez zatwierdzonego przez firmę GARDENA partnera serwisowego lub nie stosowano oryginalnych części GARDENA albo części autoryzowanych przez tę firmę.

**SL Odgovornost proizvajalca**

V skladu z nemškimi zakoni o odgovornosti za izdelke, izrecno izjavljajo, da ne sprejemamo nobene odgovornosti za škodo, ki jo povzročijo naši izdelki, če teh niso ustrezno popravili GARDENINI odobreni servisni partnerji ali pri tem niso bili uporabljeni originalni GARDENINI nadomestni deli ali GARDENINIMI homologiranimi nadomestnimi deli.

**HU Termékszavatosság**

A németországi termékszavatossági törvénnyel összhangban ezennel nyomatékosan kijelentjük, hogy nem vállalunk felelősséget a termékeinkben keletkezett olyan károkért, amelyek valamely GARDENA által jóváhagyott szervizpartner által nem megfelelően végzett javításból adódtak, vagy amely során nem eredeti GARDENA alkatrészeket vagy a GARDENA által jóváhagyott alkatrészeket használtak fel.

**HR Pouzdanost proizvoda**

Sukladno njemačkom zakonu o pouzdanosti proizvoda, ovime izričito izjavljujemo kako ne prihvaćamo nikakvu odgovornost za oštećenja na našim proizvodima nastala uslijed neispravnog popravka od strane servisnog partnera kojeg odobrava GARDENA ili uslijed nekorištenja originalnih GARDENA dijelova ili dijelova koje odobrava GARDENA.

**CS Odpovědnost za výrobek**

V souladu s německým zákonem o odpovědnosti za výrobek tímto výslovně prohlašujeme, že nepřijímáme žádnou odpovědnost za poškození vzniklá na našich výrobcích, kdy zmíněné výrobky nebyly řádně opraveny schváleným servisním partnerem GARDENA nebo kdy nebyly použity originální náhradní díly GARDENA nebo náhradní díly autorizované společností GARDENA.

**RO Răspunderea pentru produs**

În conformitate cu Legea germană privind răspunderea pentru produs, declarăm în mod expres prin prezentul document că nu acceptăm nicio răspundere pentru defecțiunile suferite de produsele noastre atunci când acestea nu au fost reparate în mod corect de un atelier de service partener, aprobat de GARDENA, sau când nu au fost utilizate piese GARDENA originale sau piese autorizate de GARDENA.

**SK Zodpovednosť za produkt**

V súlade s nemeckými právnymi predpismi upravujúcimi zodpovednosť za výrobok týmto výslovne prehlasujeme, že nenesieme žiadnu zodpovednosť za škody spôsobené našimi výrobkami, v prípade ktorých neboli náležité opravy vykonané servisným partnerom schváleným spoločnosťou GARDENA alebo neboli použité diely spoločnosti GARDENA alebo diely schválené spoločnosťou GARDENA.

**BG Отговорност за вреди, причинени от стоки**

Съгласно германския Закон за отговорността за вреди, причинени от стоки, с настоящото изрично декларираме, че не носим отговорност за щети, причинени от нашите продукти, ако те не са били правилно ремонтирани от одобрен от GARDENA сервиз или ако не са използвани оригинални части на GARDENA или части, одобрени от GARDENA.

## PL Deklaracja zgodności UE

Niżej podpisany potwierdza jako upoważniony przedstawiciel producenta, spółki GARDENA Germany AB, PO Box 7454, S-103 92, Sztokholm, Szwecja, że określone poniżej urządzenie/-nia w wersji wprowadzonej przez nas do obrotu spełnia/-niają wymogi zharmonizowanych dyrektyw UE, norm bezpieczeństwa UE oraz norm dotyczących konkretnych produktów. Niniejsza deklaracja traci ważność w przypadku wprowadzania niezgodzonych z nami zmian urządzenia/ów.

## HU EU megfeleléségi nyilatkozat

Az alulírott, a GARDENA Germany AB, Pf. 7454, S-103 92, Stockholm, Svédország megbízotti minőségében megerősíti, hogy az általunk alábbi kivitelben forgalomba hozott, lent nevezett eszköz(ök) megfelel(nek) az uniós irányelvekkel összhangba hozott nemzeti előírások követelményeinek, az EU biztonsági szabványainak és a konkrét termékre vonatkozó szabványoknak. Az eszköz(ök)nek velünk nem egyeztetett módosítása esetén ez a nyilatkozat érvényét veszti.

## CS EU prohlášení o shodě

Podepsaná osoba zplnomocněná výrobcem GARDENA Germany AB, PO Box 7454, S-103 92, Stockholm, Švédsko potvrzuje, že v následujícím uvedený(-é) přístroj(-e) v provedení námi uvedeném na trh splňuje/splňují požadavky směrnic EU, bezpečnostních norem EU a norem specifických pro výrobek. V případě změny přístroje(-ů), která s námi nebyla dohodnuta, ztrácí toto prohlášení svou platnost.

## SK EÚ vyhlásenie o zhode

Dolu podpísaný potvrdzuje, ako splnomocnený zástupca výrobcu, GARDENA Germany AB, PO Box 7454, S-103 92, Stockholm, Švédsko, že ďalej označené zariadenie/a vo vyhotovení uvedenom na trh spĺňa/jú požiadavky harmonizovaných smerníc EÚ, bezpečnostných štandardov EÚ a predpisov, špecifických pre dané výrobky. Pri zmene zariadenia/zariadení, ktorá nebola odsúhlasená našou spoločnosťou, stráca toto vyhlásenie platnosť.

## SL Izjava EU o skladnosti

Spodaj podpisani kot pooblaščenec proizvajalca GARDENA Germany AB, PO Box 7454, S-103 92, Stockholm, Švedska, potrjuje, da v nadaljevanju označene naprave v izvedbi, v kakršni smo jih dali v promet, izpolnjujejo zahteve usklajenih direktiv EU, varnostnega standarda EU in standardov, ki veljajo za posamezne izdelke. V primeru spremembe naprave, ki ni usklajena z nami, ta izjava neha veljati.

## HR EU izjava o sukladnosti

Dolje potpisani kao opunomoćenik proizvođača, tvrtke GARDENA Germany AB, PO Box 7454, S-103 92, Stockholm, Švedska, potvrđujemo da niže navedeni uređaj(i) odgovarajuće izvedbe koji/koje smo iznijeli na tržište ispunjavaju kriterije usklađenih direktiva EU i sigurnosnih standarda EU kao i standarda koji se tiču proizvođa. Ova izjava gubi valjanost u slučaju izmjena uređaja koje nisu prethodno ugovorene s nama.

## RO Declarație de conformitate UE

Semnatarul, în calitate sa de împuternicit al producătorului GARDENA Germany AB, PO Box 7454, S-103 92, Stockholm, Suedia, confirmă că aparatul (aparatele) describe în cele ce urmează, în execuția pusă de noi pe piață îndeplinește (îndeplinește) cerințele directivelor armonizate UE, ale standardelor de siguranță UE și ale standardelor specifice produsului. În cazul modificării fără aprobarea noastră prealabilă a aparatului (aparator), această declarație își pierde valabilitatea.

## BG ЕС-Декларация за съответствие

Долуподписаният удостоверява като пълномощник на производителя GARDENA Germany AB, PO Box 7454, S-103 92, Стокхолм, Швеция, че по-долу описаният(ите) уред(и) във варианта на изпълнение пуснат от нас на пазара изпълнява/изпълняват изискванията на хармонизираните ЕС-директиви, ЕС-норми за безопасност и специфичните норми за продукцията. В случай на промяна на уреда(ите), която не е съгласувана с нас, тази декларация губи своята валидност.

<p>Opis produktu: A termék leírása: Popis výrobku: Popis produktu: Opis izdelka: Opis proizvoda: Descrierea produsului: Описание на продукта:</p>	<p><b>Sterowanie nawadnianiem</b> <b>Öntözésvezérlés</b> <b>Řízení zavlažování</b> <b>Riadenie zavlažovania</b> <b>Upravljalnik zalivanja</b> <b>Kontroler navodnjavanja</b> <b>Programator de udare</b> <b>Система за контрол на</b> <b>напоиването</b></p>	<p>Rok nadania oznakowania CE: CE-jelzés elhelyezésének éve: Rok umístění značky CE: Rok udelenia značky CE: Leto namestitve CE-oznake: Godina dobivanja CE oznake: Anul de marcarea CE: Година на поставяне на CE-маркировка:</p> <p style="text-align: right;"><b>2018</b></p>	
<p>Typ produktu: Terméktípus: Druh výrobku: Typ produktu: Vrsta izdelka: Vrsta proizvoda: Tip produs: Тип продукт:</p> <p><b>Master</b></p>	<p>Numer katalogowy: Cikkszámok: Objednací číslo: Objednávacie číslo: Številka izdelka: Kataloški broj: Cod articol: Артикул номер:</p> <p><b>1892</b></p>	<p>Ulm, dnia 02.03.2020 Ulm, 02.03.2020 Ulm, 02.03.2020 Ulm, dňa 02.03.2020 Ulm, 02.03.2020 Ulm, dana 02.03.2020 Ulm, 02.03.2020 Ulm, 02.03.2020</p>	<p>Pelnomocnik Meghatalmazott Zplnomocnenec Splnomocnený Pooblaščenec Ovlaštena osoba Conducerea tehnică Упълномощен</p>
<p>Direktyvy WE: EK-irányelvek: Předpisy ES: Smernice EÚ: Direktive EU: EC direktive: Directive CE: Директиви на ЕО:</p> <p style="text-align: right;"><b>2014/30/EU</b> <b>2011/65/EC</b></p>	<p>Hinterlegte Dokumentation: GARDENA Technische Dokumentation, M. Kugler, 89079 Ulm  Deposited Documentation: GARDENA Technical Documentation, M. Kugler, 89079 Ulm  Documentation déposée : Documentation technique GARDENA, M. Kugler, 89079 Ulm</p>	<p style="text-align: right;"> <b>Reinhard Pompe</b> Vice President</p>	



**Deutschland / Germany**

GARDENA Manufacturing GmbH  
Central Service  
Hans-Lorenser-Straße 40  
D-89079 Ulm  
Produktfragen: (+49) 731 490-123  
Reparaturen: (+49) 731 490-290  
service@gardena.com  
http://www.gardena.com

**Albania**

KRAFT SHPK  
Autostrada Tirane-Durres  
Km 7  
1051 Tirane

**Argentina**

ROBERTO C. RUMBO S.R.L.  
Predio Norlog  
Lote 7  
Benavidez, ZC: 1621  
Buenos Aires  
ventas@rumbosrl.com.ar

**Australia**

Husqvarna Australia Pty. Ltd.  
Locked Bag 5  
Central Coast BC  
NSW 2252  
Phone: (+ 61) (0) 2 4352 7400  
customer.service@  
husqvarna.com.au

**Austria / Österreich**

Husqvarna Austria GmbH  
Industriezeile 36  
4010 Linz  
Tel.: (+43) 732 77 01 01-485  
service.gardena@husqvarnagroup.com

**Azerbaijan**

Firm Progress  
a. Aliyev Str. 26A  
1052 Baku

**Belarus**

Private Enterprise  
"Master Garden"  
Minsk  
Sharangovich str., 7a  
Phone: (+375) 17 257-00-33  
Mob.: (+375) 29 676-16-09  
mg@mastergarden.by

**Belgium**

Husqvarna Belgium nv  
Gardena Division  
Leuvensesteenweg 542  
Planet II E  
1930 Zaventem  
België

**Bosnia / Herzegovina**

SILK TRADE d.o.o.  
Industrijska zona Bukva bb  
74260 Tešanj

**Brazil**

Husqvarna do Brasil Ltda  
Av. Francisco Matarazzo,  
1400 – 19ª andar  
São Paulo – SP  
CEP: 05001-903  
Tel: 0800-112252  
marketing.br.husqvarna@  
husqvarna.com.br

**Bulgaria**

AGROLAND България АД  
бул. 8 Декември, № 13  
Офис 5  
1700 Студентски град  
София  
Tel.: (+359) 24 66 6910  
info@agroland.eu

**Canada / USA**

GARDENA Canada Ltd.  
100 Summerlea Road  
Brampton, Ontario L6T 4X3  
Phone: (+1) 905 792 93 30  
info@gardenacanada.com

**Chile**

REPRESENTACIONES  
JCE S.A.  
Av. Del Valle Norte 857,  
Piso 4  
Brazaitua RM  
Phone: (+ 56) 2 24142560  
contacto@jce.cl

**China**

Husqvarna (Shanghai)  
Management Co., Ltd.  
富世华 (上海) 管理有限公司  
3F, Beng Square B,  
No207, Song Hong Rd.,  
Chang Ning District,  
Shanghai, PRC. 200335  
上海市长宁区淞虹路207号明  
基广场B座3楼, 邮编: 200335

**Colombia**

Husqvarna Colombia S.A.  
Calle 18 No. 68 D-31, zona  
Industrial de Montevideo  
Bogotá, Cundinamarca  
Tel. 571 2922700 ext. 105  
jairo.salazar@husqvarna.com.co

**Costa Rica**

Compania Exim  
Euroberoamericana S.A.  
Los Colegios, Moravia,  
200 metros al Sur del Colegio  
Saint Francis – San José  
Phone: (+506) 297 68 83  
exim\_euro@racsa.co.cr

**Croatia**

Husqvarna Austria GmbH  
Industriezeile 36  
4010 Linz  
Tel.: (+43) 732 77 01 01-485  
service.gardena@husqvarnagroup.com

**Cyprus**

Med Marketing  
17 Digeni Akrita Ave  
P.O. Box 27017  
1641 Nicosia

**Czech Republic**

Husqvarna Česko s.r.o.  
Türkova 2319/5b  
149 00 Praha 4 – Chodov  
Bežatná infolinka :  
800 100 425  
servis@cz.husqvarna.com

**Denmark**

GARDENA DANMARK  
Lejrevej 19, st.  
3500 Værløse  
Tlf.: (+45) 70 26 47 70  
husqvarna@husqvarna.dk  
www.gardena.com / dk

**Dominican Republic**

BOSQUESA, S.R.L  
Carretera Santiago Licey  
Km. 5 ½  
Esquina Copal II,  
Santiago  
Dominican Republic  
Phone: (+809) 736-0333  
joserbosquesa@claro.net.do

**Ecuador**

Husqvarna Ecuador S.A.  
Arupos E1-181 y 10 de  
Agosto Quito, Pichincha  
Tel. (+593) 22800739  
francisco.jacome@husqvarna.com.ec

**Estonia**

Husqvarna Eesti OÜ  
Valdeku 132  
EE-11216 Tallinn  
info@gardena.ee

**Finland**

Oy Husqvarna Ab  
Gardena Division  
Lautatarhankatu 8 B / PL 3  
00581 HELSINKI  
www.gardena.fi

**France**

Husqvarna France  
9/11 Allée des pierres mayettes  
92635 Gennevilliers Cedex  
France  
http://www.gardena.com/ fr  
N° AZUR: 0 810 00 78 23  
(Prix d'un appel local)

**Georgia**

Transporter LLC  
113b Beliasvili street  
0159 Tbilisi, Georgia

**Great Britain**

Husqvarna UK Ltd  
Preston Road  
Aycliffe Industrial Park  
Newton Aycliffe  
County Durham  
DL5 6UP  
info.gardena@husqvarna.co.uk

**Greece**

Π.ΠΑΠΑΔΟΠΟΥΛΟΣ ΑΕΒΕ  
Λεωφ. Αθηνών 92  
Αθήνα  
T.K. 104 42  
Ελλάδα  
Τηλ. (+30) 210 5193 100  
info@papadopoulos.com.gr

**Hungary**

Husqvarna Magyarországi Kft.  
Ezred u. 1-3  
1044 Budapest  
Telefon: (+36) 1 251-4161  
vevoszolgalat.husqvarna@  
husqvarna.hu

**Iceland**

BYKO ehf.  
Bildshófa 20  
110 Reykjavik

**Ireland**

Husqvarna UK Ltd  
Preston Road  
Aycliffe Industrial Park  
Newton Aycliffe  
County Durham  
DL5 6UP  
info.gardena@husqvarna.co.uk

**Italy**

Husqvarna Italia S.p.A.  
Via Santa Vecchia 15  
23868 VALMADRERA (LC)  
Phone: (+39) 0341 203.111  
assistenza.italia@it.husqvarna.com

**Japan**

Husqvarna Zenoah Co. Ltd. Japan  
1-9 Mimamidai, Kawagoe  
350-1165 Saitama  
Japan  
gardena-jp@husqvarnagroup.com

**Kazakhstan**

LAMED Ltd.  
155/1, Tazhibayevoli Str.  
050060 Almaty  
IP Schmidt  
Abayavenue 3B  
110 005 Kostanay

**Korea**

Kyung Jin Trading CO.,LTD.  
107-4, SunDuk Bid.,  
YangJae-dong,  
Seocho-gu,  
Seoul, (zipcode: 137-891)  
Phone: (+82) (0)2 574-6300

**Latvia**

Husqvarna Latvija SIA  
Ulbrokas 19A  
LV-1021 Riga  
info@gardena.lv

**Lithuania**

UAB Husqvarna Lietuva  
Ateities pl. 77C  
LT-52104 Kaunas  
info@gardena.lt

**Luxembourg**

Magasins Jules Neuberg  
39, rue Jacques Stas  
Luxembourg-Gasperich 2549  
Case Postale No. 12  
Luxembourg 2010  
Phone: (+352) 40 14 01  
api@neuberg.lu

**Mexico**

AFOSA  
Av. Lopez Mateos Sur # 5019  
Col. La Calma 45070  
Zapopan, Jalisco, Mexico  
Phone: (+52) 33 3818-3434  
icornejo@afosa.com.mx

**Moldova**

Convel S.R.L.  
290A Muncesti Str.  
2002 Chisinau

**Netherlands**

Husqvarna Nederland B.V.  
GARDENA Division  
Postbus 50131  
1305 AC ALMERE  
Phone: (+31) 36 521 00 10  
info@gardena.nl

**Neth. Antilles**

Jonka Enterprises N.V.  
Sta. Rosa Weg 196  
P.O. Box 8200  
Curaçao  
Phone: (+599) 9 767 66 55  
pgm@jonka.com

**New Zealand**

Husqvarna New Zealand Ltd.  
PO Box 76-437  
Manukau City 2241  
Phone: (+64) (0) 9 9202410  
support.nz@husqvarna.co.nz

**Norway**

Husqvarna Norge AS  
Gardena Division  
Trøskenveien 36  
1708 Sarpsborg  
info@gardena.no

**Peru**

Husqvarna Perú S.A.  
Jr. Ramón Cárcamo 710  
Lima 1  
Tel: (+51) 1 3320400 ext. 416  
juan.remuzgo@husqvarna.com

**Poland**

Husqvarna  
Poland Spółka z o.o.  
ul. Wysockiego 15 b  
03-371 Warszawa  
Phone: (+48) 22 330 96 00  
gardena@husqvarna.com.pl

**Portugal**

Husqvarna Portugal, SA  
Lagoa - Albarraque  
2635 - 595 Rio de Mouro  
Tel.: (+351) 21 922 85 30  
Fax : (+351) 21 922 85 36  
info@gardena.pt

**Romania**

Madex International Srl  
Soseaua Odaii 117 - 123,  
RO 013603 Bucuresti, S1  
Phone: (+40) 21 352.76.03  
madex@ines.ro

**Russia / Россия**

000 „Хускварна“  
141400, Московская обл.,  
г. Химки,  
улица Ленинградская,  
владение 39, стр.6  
Бизнес Центр  
„Химки Бизнес Парк“,  
помещение 0B02\_04  
http://www.gardena.ru

**Serbia**

Domel d.o.o.  
Autoput za Novi Sad bb  
11273 Belgrade  
Phone: (+381) 1 18 48 88 12  
miroslav.jejina@domel.rs

**Singapore**

Hy-Play PRIVATE LIMITED  
40 Jalan Pemimpin  
#02-08 Tat Ann Building  
Singapore 577185  
Phone: (+65) 6253 2277  
shiyang@hyr.com.sg

**Slovak Republic**

Husqvarna Cesko s.r.o.  
Türkova 2319/5b  
149 00 Praha 4 – Chodov  
Bezplatná infolinka:  
800 154 044  
servis@sk.husqvarna.com

**Slovenia**

Husqvarna Austria GmbH  
Industriezeile 36  
4010 Linz  
Tel.: (+43) 732 77 01 01-485  
service.gardena@  
husqvarmagroup.com

**South Africa**

Husqvarna  
South Africa (Pty) Ltd  
Postnet Suite 250  
Private Bag X6,  
Cascades, 3202  
South Africa  
Phone: (+27) 33 846 9700  
info@gardena.co.za

**Spain**

Husqvarna España S.A.  
Calle de Rivas nº 10  
28052 Madrid  
Phone: (+34) 91 708 05 00  
atencioncliente@gardena.es

**Suriname**

Deto Handelmaatschappij N.V.  
Kernkampweg 72-74  
P.O.Box: 12782  
Paramaribo – Suriname  
South America  
Phone: (+597) 438050  
www.deto.sr

**Sweden**

Husqvarna AB/GARDENA Sverige  
Drottninggatan 2  
561 82 Huskvarna  
Sverige

**Switzerland / Schweiz**

Husqvarna Schweiz AG  
Consumer Products  
Industriestrasse 10  
5506 Mägenwil  
Phone: (+ 41) (0) 62 887 37 90  
info@gardena.ch

**Turkey**

Dost Bahçe Diş Ticaret  
Müessesilik A.Ş  
Yunus Mah. Adil Sok. No: 3  
İc Kapi No: 1 Kartal  
34873 İstanbul  
Phone: (+90) 216 38 93 939  
info@dostbahce.com.tr

**Ukraine / Україна**

ТОВ «Хускварна Україна»  
вул. Васильківська, 34,  
офіс 204-г  
03022, м. Київ  
Тел. (+38) 0 800 504 804  
info@gardena.ua

**Uruguay**

FELISA  
Entre Rios 1083 CP 11800  
Montevideo – Uruguay  
Tel : (+598) 22 03 18 44  
info@felisa.com.uy

**Venezuela**

Corporación Casa y Jardín C.A.  
Av. Caroni, Edif. Trezmen, PB.  
Colinas de Bello Monte.  
1050 Caracas.  
Tlf : (+58) 212 992 33 22  
info@casayjardin.net.ve



1892-29.960.04/1220

© GARDENA Manufacturing GmbH; D-89079 Ulm; http://www.gardena.com