

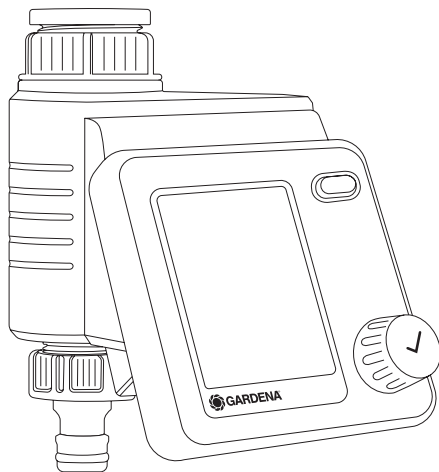

Master

 Art. 1892

CS Návod k obsluze

Řízení zavlažování

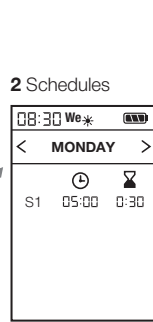
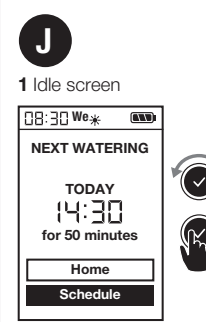
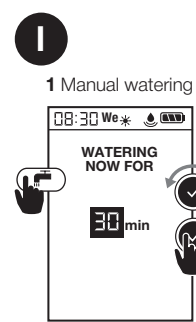
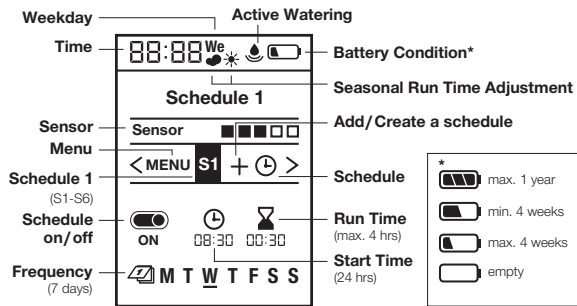
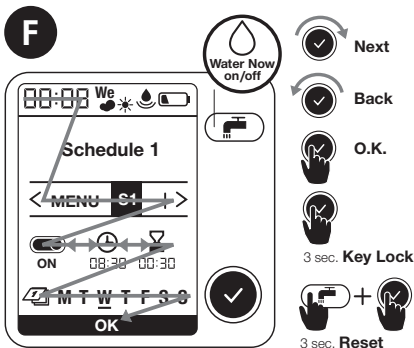
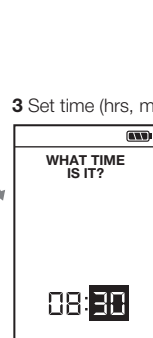
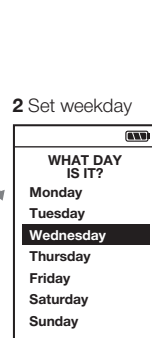
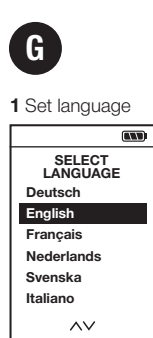
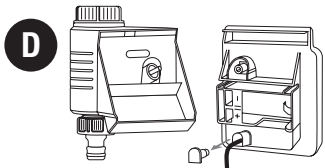
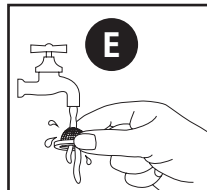
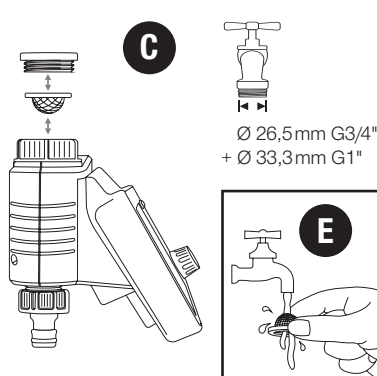
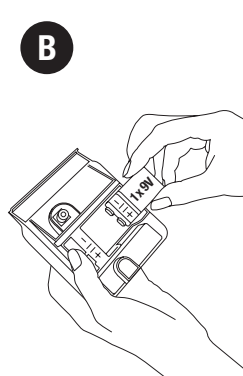
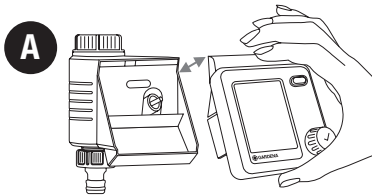

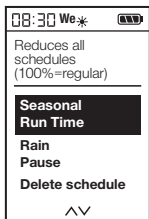
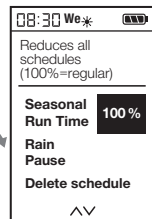
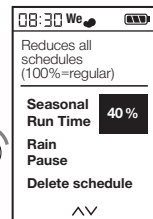
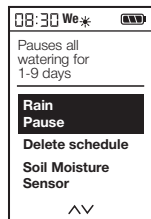
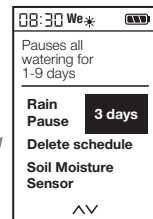
K**1** Menu: Seasonal Run Time**2** Regular Run Time**3** Reduce Watering**L****1** Menu: Rain Pause**2** Pause / 3 days**O**

Art. 1197

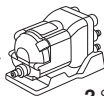
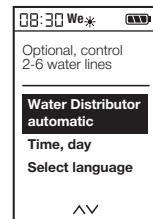
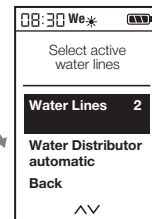
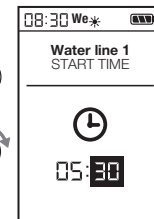
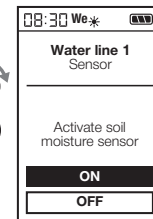
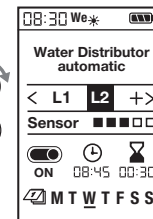
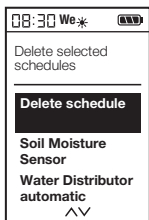
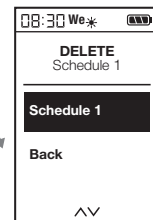
**1** Menu: Water Distributor automatic**2** Select amount of active water lines**3** Create schedule 1-6**4** Sensor per line (optional)**5** Schedule L1**M****1** Menu: Delete schedule**2** Delete schedule 1**N**

Art. 1867

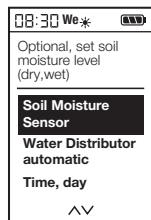
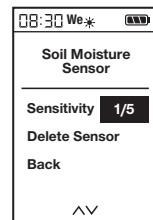
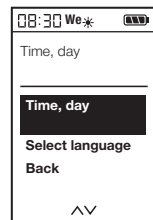
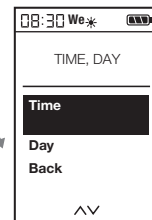
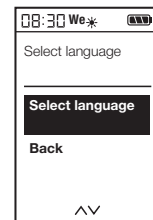
**1** Menu: Soil Moisture Sensor**2** Set sensitivity**P****1** Menu: Time, day**2** Set Time, day**Q****1** Menu: Select language**2** Select language

GARDENA Řízení zavlažování Master

Překlad originálních pokynů.



Z bezpečnostních důvodů nesmějí výrobek používat děti, mladiství do 16-ti let a osoby, které nejsou seznámeny s tímto návodem na provoz. Osoby s omezenými fyzickými nebo psychickými schopnostmi smí tento výrobek používat pouze pod dohledem oprávněné osoby nebo když s ním byly seznámeny. Děti musí být pod dozorem, aby bylo zajištěno, že si s výrobkem nehrají. Produkt nikdy nepoužívejte, pokud jste unavení nebo nemocní nebo pod vlivem drog, alkoholu nebo léků.

Využití odpovídající určenému účelu:

GARDENA Řízení zavlažování je určeno pro soukromé použití na domácích a hobby zahradách výhradně pro použití ve venkovních prostorech k řízení postřikovačů a zavlažovacích systémů. Řízení zavlažování může být použito k automatickému zavlažování během dovolené.

NEBEZPEČÍ! GARDENA Řízení zavlažování nesmí být použito v průmyslu a ve spojení s chemikáliemi, potravinami, snadno hořlavými a explozivními látkami.

1. BEZPEČNOST

Důležité!

Přečtěte pečlivě tento návod na použití a uchovejte ho pro opětovné přečtení.

Baterie:

Kvůli bezpečné funkci se smí použít jen 9 V alkalicko-manganová baterie (alkalická) typ IEC 6LR61!

Aby se při delší nepřítomnosti vyloučil výpadek řízení zavlažování kvůli slabé baterii, je třeba baterii vyměnit, pokud bliká symbol baterie.

Uvedení do provozu:

Aby se zabránilo vniknutí vody do přihrádky na baterie, smí být řízení zavlažování namontováno pouze svisle s převlečnou maticí směřující nahoru. Minimální průtok vody pro bezpečnou spínací funkci řízení zavlažování je 20 – 30 l/h. Např. pro řízení systému Micro-Drip je potřeba minimálně 10 kusů 2-litrového kapátka.

Při vysokých teplotách (přes 70 °C na displeji) může dojít k tomu, že zobrazení LCD displeje zmizí; to ale nemá žádný vliv na průběh programu. Po ochlazení zobrazuje LCD displej i nadále.

Teplota protékající vody smí být maximálně 40 °C.

Vyloučit namáhání tahem.

→ Netahat za připojenou hadici.



POZOR! Pokud je řídicí díl stažen při otevřeném ventilu, zůstává ventil otevřen tak dlouho, až se řídicí díl opět nasadí.



NEBEZPEČÍ! Zástava srdce!

Tento produkt vytváří za provozu elektromagnetické pole. Toto pole může za určitých podmínek působit na funkci aktivních nebo pasivních lékařských implantátů. Aby se vyloučily nebezpečné situace, které by mohly vést k těžkým nebo smrtelným poraněním, měly by osoby s lékařským implantátem před použitím produktu konzultovat svého lékaře a výrobce implantátu.



NEBEZPEČÍ! Nebezpečí udušení!

Menší díly mohou být snadno spolknuty. Při použití polyetylenových sáčků hrozí malým dětem nebezpečí udušení. Děti se musí během montáže zdržovat v dostatečné vzdálenosti.

2. UVEDENÍ DO PROVOZU

→ (obr. A–D)

Video
k nastavení
najdete zde:



3. FUNKCE → (obr. F)

Řízení zavlažování Master nabízí dvě možnosti využití pro časově řízené automatické zahradní zvlazování:

- pro 1 zahradní oblast s jedním zavlažovacím vedením, například s jedním postřikovačem, systémem GARDENA Micro-Drip-System nebo postřikovacím systémem GARDENA

– nebo –

- pro 2 – 6 zavlažovacích vedení po sobě s rozdělovačem vody GARDENA automatic, č.v. 1197, viz obr. O (volitelně k dispozici). Každé vedení může být aktivováno až jednou denně.

Otáčením knoflíku můžete měnit nastavení, resp. přejít do dalšího nastavení. Stlačením otočného

knoflíku potvrzujete aktuální zadání. Přidržíte-li knoflík déle než 3 sekundy, displej se zablokuje, resp. odblokuje. Pokud nebylo déle než 5 minut změněno žádné nastavení, LCD displej se pro úsporu energie vypne. Stlačením otočného knoflíku se displej opět aktivuje a ukáže se standardní zobrazení.

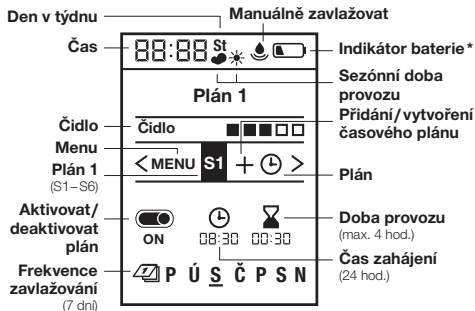

- * max. 1 rok max. 4 týdny
 min. 4 týdny prázdný

4. NASTAVENÍ → (obr. G–Q)

První nastavení → (obr. G):

1 Nastavení jazyka | 2 Nastavení dne v týdnu | 3 Nastavení času (hod., min.) | 4 Připraveno pro časový plán

Manuální zavlažování → (obr. I):

1 Manuální zavlažování

Nastavení časových plánů → (obr. H):

1 Nastavit plán | 2 Plán 1

Až 6 různých časových zavlažovacích plánů, vždy sestávajících ze startu, doby trvání a dnů v týdnu, nastavení a uložení. Pomocí On/Off mohou být časové plány aktivovány, resp. deaktivovány (viz obr. H).

Standardní zobrazení → (obr. J):

1 Obrazovka standby | 2 Plán

Sezónní doba zavlažování → (obr. K):

1 Menu: Sezónní doba provozu | 2 Regulérní doba zavlažování | 3 Zkrácení zavlažování

Nastavené doby všech časových plánů lze zkracovat najednou v krocích po 10 % ze 100 % na 10 %, aniž by muselo být měněno všech 6 časových plánů.

Tip: Na jaře a na podzim se nemusí zalévat tolik, jako uprostřed léta. Jednoduše se zadá maximální doba zavlažování pro léto jako standardní, a potom se při menší potřebě zavlažování všechny časové plány současně pohodlně redukuje v krocích po 10 %. Poznámka: Při procentuální změně se trvání časových plánů přizpůsobí a zobrazí se symbol „mraku“. Při nezměněné době trvání (= 100 %) se zobrazuje symbol „slunce“.

Dešťová přestávka → (obr. L):

1 Menu: Dešťová přestávka | 2 Přestávka/3 dni

Udělá přestávku všech zavlažování bez změny nastavených plánů. Lze zvolit 1 – 9 dní.

Po uplynutí přestávky jsou všechny časové plány opět aktivní.

Vymazání časového plánu → (obr. M):

1 Menu: Smazat plán | 2 Smazat plán 1

Čidlo půdní vlhkosti → (obr. D a N): 1 Menu: Čidlo

Při dostatečné vlhkosti půdy je jedno zavlažování přerušeno nebo je aktivace časového plánu potlačena. Manuální zavlažování je na tom nezávislé.



Čidlo půdní vlhkosti, č.v. 1867 (volitelně k dispozici)

1 Připojení senzoru

Po připojení senzoru půdní vlhkosti se v menu „Senzor půdní vlhkosti“ stanoví budoucí spínací bod. To je vlhkost půdy, od které nebude prováděno časově řízené zavlažování (viz provozní návod senzoru půdní vlhkosti GARDENA). Lze vybrat mezi 5 stupni.

- V běžném provozu se vždy zobrazuje aktuálně naměřený stupeň.
- Spínací bod, od kterého hlásí senzor vlhko, a potom se nezavlažuje, je vybrán pomocí počtu stupňů.
- 0 bodů při jílovité půdě
→ Reakce senzoru při spíše suché půdě.

- 5 bodů při písčité půdě
→ Reakce senzoru při velmi vlhké půdě.



Čidlo půdní vlhkosti, č.v. 1188 (volitelně k dispozici, model do 2020)

→ (obr. D a N): 1 Připojení senzoru

Po připojení senzoru vlhkosti půdy se zobrazí „Senzor aktivován/deaktivován“ – to může trvat až 1 min. Po výběru aktivace/deaktivace následuje reakce senzoru. Pomocí regulátoru spínacího bodu se nastaví vlhkost půdy, od které senzor reaguje (viz provozní návod senzoru vlhkosti půdy GARDENA).

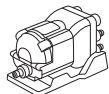

GARDENA Rozdělovač vody automatic, č.v. 1197 (volitelně k dispozici)

→ (obr. O): 1 Menu: Automatický rozdělovač vody

Menu umožňuje řízení až 6 zavlažovacích vedení pomocí rozdělovače vody automatic, začátky jednotlivých zavlažování musí být posunuty minimálně o 5 minut a minimální doba zavlažování je 30 sekund. (zobrazení: 1 min.). Tento čas zajišťuje spolehlivé přepnutí na další výstup a správné přiřazení mezi časovými plány a výstupy (uvedení do provozu viz provozní návod rozdělovače vody automatic).

2 Zvolit počet aktivních výstupů

Lze zvolit 2 – 6 výstupů. Nepoužité výstupy na rozdělovači vody uzavřít uzavírací čepičkou a páku nastavit na „OFF“.

3 Vytvoření časových plánů 1 – 6

Časové plány zavlažování L1 – L6 zadat po dotazu na displeji, analogicky jako u regulérního zadání časových plánů s dobou startu, trváním a frekvencí. Poznámka: Časové plány se nesmí překrývat.

Po zadání časového plánu, který překrývá následující, se doba startu následujícího zavlažování posune na pozdější dobu a nastaví se s přestávkou 5 minut vzhledem k předchozímu plánu.

Změny v časových plánech jsou možné v menu „Rozdělovač vody“.

- Doby startu: Doby startu pro zavlažovací vedení stanovit v chronologickém pořadí. Tak lze jednodušeji nastavit a navrhnout další možnou dobu startu.
- Trvání: Celková doba trvání zavlažování u všech výstupů včetně potřebných přestávek nesmí překročit 24 hodin.
- Frekvence: Lze vybrat různé dny v týdnu. Poznámka: Pro správné spínání dalších výstupů a přiřazení mezi časovými plány a výstupy jsou i v daném dni neplánované výstupy na 30 sekund aktivovány.
- Snížení počtu výstupů: Pokud je počet výstupů redukován, jsou přebytečné kanály vymazány, například při snížení počtu výstupů z 5 na 3 jsou nastavení pro č.4 a 5 vymazána. Menu „Vymazání časových plánů“ není aktivní.

- Manuální zavlažování a dešťová přestávka: Pomocí tlačítka  lze aktivovat jedno zavlažování. Je třeba dbát na minimální trvání 30 sekund a přestávku minimálně 5 minut. Musí být zajištěno správné přiřazení mezi výstupy rozdělovače vody a časovými plány řízení zavlažování. Pokud tomu tak není, musí být na přístroji nastaven příslušný výstup rozdělovače vody.

4 Senzor pro výstup (volitelné)

- Připojený senzor vlhkosti půdy lze na přání aktivovat nebo deaktivovat pro výstup. Pokud byl pro nějaký časový plán senzor deaktivován, provádí se zavlažování vždy podle časového plánu. Pokud senzor hlásí dostatečnou vlhkost, je následující zavlažování zkráceno na 30 sekund. (Zobrazení: 1 min.).

5 Plán L1

Aktuální čas → (obr. P):

1 Menu: Čas, den | 2 Nastavení času, dne

Jazyk → (obr. Q):

1 Menu: Jazyk | 2 Nastavení jazyka

5. ÚDRŽBA → (obr. E)

6. SKLADOVÁNÍ



Vyřazení z provozu:

- Produkt musí být uchováván mimo dosah dětí.
- Pro ochranu baterie ji lze vyjmout (obr. B).
- Řídicí díl a ventilovou jednotku skladujte na suchém, uzavřeném místě, chráněném proti mrazu.



Likvidace: (podle RL2012/19/EU)

Produkt nesmí být likvidován spolu s běžným domácím odpadem. Musí být likvidován podle platných místních ekologických předpisů.

DŮLEŽITÉ!

Likvidujte produkt prostřednictvím Vašeho místního recyklačního sběrného místa.

Likvidace baterie:

- Vybitou baterii odevzdat na jednom z prodejních míst nebo ve Vašem místním sběrném dvoře. Baterii likvidovat jen ve vybitém stavu.

7. ODSTRAŇOVÁNÍ CHYB

Problém	Možná příčina	Náprava
Žádné zobrazení na displeji	Režim spánku je aktivován 5 minut po posledním zadání kvůli úspoře energie.	→ Stlačením tlačítka nějaké funkce se displej opět aktivuje.
	Baterie je vložena nesprávně.	→ Pozor na polohu pólů (+/-).
	Baterie je úplně vybitá.	→ Vložte novou (alkalickou)-baterii.
	Teplota na displeji je vyšší než 70 °C.	→ Hlášení se objeví po poklesu teploty.
Manuální zavlažování pomocí  - funkce není možné	Prázdná baterie je indikována trvale.	→ Vložte novou (alkalickou)-baterii.
	Vodovodní kohout je uzavřen.	→ Otevřete vodovodní kohout.
	Řídící díl není nasazen.	→ Nasad'te řídicí díl na těleso.
	Není k dispozici minimální tlak 0,5 baru.	→ Zajistit minimálně 0,5 bar a program provést znovu.
Zavlažovací program není proveden (žádné zavlažování)	Zadání programu/ změna programu během nebo krátce před startovním impulsem.	→ Zadání programu/ změnu programu provádějte mimo naprogramované časy startu.
	Ventil byl dříve otevřen manuálně.	→ Zabraňte eventuálnímu překrytí programů.
	Vodovodní kohout je uzavřen.	→ Otevřete vodovodní kohout.
	Čidlo půdní vlhkosti hlásí vlhkost.	→ Při suchu zkontrolujte nastavení/ umístění čidla půdní vlhkosti.

Problém	Možná příčina	Náprava
Zavlažovací program není proveden (žádné zavlažování)	Řídicí díl není nasazen.	→ Nasadte řídicí díl na těleso.
	Prázdná baterie je indikována trvale.	→ Vložte novou (alkalickou)-baterii.
	Není k dispozici minimální tlak 0,5 baru.	→ Zajistit minimální tlak 0,5 baru.
Řízení zavlažování se neuzavře	Minimální odběrové množství je pod 20 l/h.	→ Připojte více kapátek.
	Znečištěný ventil.	→ Propláchnout v protisměru proti normálnímu průtoku.



POZNÁMKA: V případě jiných poruch se prosím obraťte na Vaše servisní centrum GARDENA. Opravy smí provádět pouze servisní centra GARDENA a odborní prodejci, kteří jsou firmou GARDENA autorizováni.

8. TECHNICKÁ DATA

Řízení zavlažování	Hodnota / Jednotka	Řízení zavlažování	Hodnota / Jednotka
Min./max. provozní tlak	0,5 bar/12 bar	Počet programové řízených zavlažovacích procesů za týden	42
Rozsah provozní teploty	5 °C až 50 °C	Délka zavlažování	6 x 1 min. – 4 hod.
Protékající médium	Čistá sladká voda	Baterie, která se má používat	1 x 9 V Alkalicko-manganová (alkalická) typ IEC 6LR61
Max. teplota média	40 °C	Provozní doba baterie	asi 1 rok
Počet programové řízených zavlažovacích procesů za den	6 individuálních dob startu		

9. PŘÍSLUŠENSTVÍ

GARDENA Čidlo půdní vlhkosti	č.v. 1867
GARDENA Pojistka proti krádeži	č.v. 1815-00.791.00 prostřednictvím servisu GARDENA

10. SERVIS/ZÁRUKA

Servis:

Kontaktujte prosím adresu na zadní straně.

Záruční podmínky:

V případě vznesení nároku na záruku se na poskytnuté služby nevztahuje žádný poplatek.

GARDENA Manufacturing GmbH poskytuje na všechny originální nové produkty GARDENA 2 roky záruku od první koupě u obchodníka, pokud byly produkty používány výhradně pro soukromou potřebu. Na produkty získané na jiném trhu tato záruka výrobce neplatí. Tato záruka se vztahuje na závažné nedostatky produktu, které byly prokazatelně způsobeny vadou materiálu nebo výrobní vadou.

Záruka je splněna bezplatným dodáním plně funkčního náhradního výrobku nebo opravou vadného výrobku, který nám byl odeslán. Vyhrazujeme si právo vybrat mezi těmito možnostmi. Tato služba podléhá následujícím ustanovením:

- Výrobek byl použit k určenému účelu podle doporučení v návodu k používání.
- Ani kupec, ani žádná třetí osoba se nepokoušeli produkt otevřít nebo opravit.
- Při provozu byly použity jen originální náhradní díly a díly podléhající opotřebení GARDENA.
- Předložení dokladu o koupi.

Normálně opotřebované díly a komponenty (například na nožích, díly upevňující nůž, turbíny, osvětlovací pro-

středky, klínové a ozubené řemeny, oběžná kola, vzduchové filtry, zapalovací svíčky), optické změny, díly podléhající opotřebení a spotřební díly jsou ze záruky vyloučeny.

Tato záruka výrobce je omezena na náhradní dodávku a opravu podle výše uvedených podmínek. Jiné nároky proti nám jako výrobci, třeba na náhradu škody, nejsou na základě záruky výrobce oprávněny. Tato záruka výrobce **nemá** samozřejmě vliv na existující zákonné a smluvní nároky na záruku vzhledem k obchodníkovi/prodejci.

Záruka výrobce podléhá právu Spolkové republiky Německo.

V případě uplatnění záruky zašlete prosím vadný produkt s kopií kupního dokladu a popisem vady dostatečně ořádkované na adresu servisu GARDENA.

Díly podléhající opotřebení:

Vady řízení zavlažování vzniklé v důsledku špatně vložených nebo vytekklých baterií jsou ze záruky vyloučeny.

Škody vzniklé v důsledku mrazu jsou ze záruky vyloučeny.

Smluvní servisní střediska CZ:

NOBUR s.r.o.
Průmyslová 14/1515
110 00 Praha 10
tel.: 242 405 291
fax: 242 405 293
email.: servis@nobur.cz
www.nobur.cz

Ing. Tomáš Vajčner
Vlárská 22
627 00 Brno
tel.:731 150 017
email.: prodej@egardena.cz
www.egardena.cz

Milan Záhumenský – JIRAMI
Lidická 18
715 00 Ostrava-Vítkovice
tel.:596 615 037
mobil.: 603 519 774
fax: 595 626 557
email.: jirami@seznam.cz
www.jirami.cz

KIS PLUS v.o.s.
Želetická 305/3
412 01 Litoměřice
tel.: 416 715 511,
416 715 523
fax: 416 739 115
email.: info@kisplus.cz
www.kisplus.cz

PL Odpowiedzialność za produkt

Zgodnie z niemiecką ustawą o odpowiedzialności za produkt, niniejszym wyraźnie oświadczamy, że nie ponosimy żadnej odpowiedzialności za szkody poniesione na skutek użytkowania naszych produktów, w przypadku gdy naprawa tych produktów nie była odpowiednio przeprowadzana przez zatwierdzonego przez firmę GARDENA partnera serwisowego lub nie stosowano oryginalnych części GARDENA albo części autoryzowanych przez tę firmę.

SL Odgovornost proizvajalca

V skladu z nemškimi zakoni o odgovornosti za izdelke, izrecno izjavljajo, da ne sprejemamo nobene odgovornosti za škodo, ki jo povzročijo naši izdelki, če teh niso ustrezno popravili GARDENINI odobreni servisni partnerji ali pri tem niso bili uporabljeni originalni GARDENINI nadomestni deli ali GARDENINIMI homologiranimi nadomestnimi deli.

HU Termékszavatosság

A németországi termékszavatossági törvénnyel összhangban ezennel nyomatékosan kijelentjük, hogy nem vállalunk felelősséget a termékeinkben keletkezett olyan károkért, amelyek valamely GARDENA által jóváhagyott szervizpartner által nem megfelelően végzett javításból adódtak, vagy amely során nem eredeti GARDENA alkatrészeket vagy a GARDENA által jóváhagyott alkatrészeket használtak fel.

HR Pouzdanost proizvoda

Sukladno njemačkom zakonu o pouzdanosti proizvoda, ovime izričito izjavljujemo kako ne prihvaćamo nikakvu odgovornost za oštećenja na našim proizvodima nastala uslijed neispravnog popravka od strane servisnog partnera kojeg odobrava GARDENA ili uslijed nekorištenja originalnih GARDENA dijelova ili dijelova koje odobrava GARDENA.

CS Odpovědnost za výrobek

V souladu s německým zákonem o odpovědnosti za výrobek tímto výslovně prohlašujeme, že nepřijímáme žádnou odpovědnost za poškození vzniklá na našich výrobcích, kdy zmíněné výrobky nebyly řádně opraveny schváleným servisním partnerem GARDENA nebo kdy nebyly použity originální náhradní díly GARDENA nebo náhradní díly autorizované společností GARDENA.

RO Răspunderea pentru produs

În conformitate cu Legea germană privind răspunderea pentru produs, declarăm în mod expres prin prezentul document că nu acceptăm nicio răspundere pentru defecțiunile suferite de produsele noastre atunci când acestea nu au fost reparate în mod corect de un atelier de service partener, aprobat de GARDENA, sau când nu au fost utilizate piese GARDENA originale sau piese autorizate de GARDENA.

SK Zodpovednosť za produkt

V súlade s nemeckými právnymi predpismi upravujúcimi zodpovednosť za výrobok týmto výslovne prehlasujeme, že nenesieme žiadnu zodpovednosť za škody spôsobené našimi výrobkami, v prípade ktorých neboli náležité opravy vykonané servisným partnerom schváleným spoločnosťou GARDENA alebo neboli použité diely spoločnosti GARDENA alebo diely schválené spoločnosťou GARDENA.

BG Отговорност за вреди, причинени от стоки

Съгласно германския Закон за отговорността за вреди, причинени от стоки, с настоящото изрично декларираме, че не носим отговорност за щети, причинени от нашите продукти, ако те не са били правилно ремонтирани от одобрен от GARDENA сервиз или ако не са използвани оригинални части на GARDENA или части, одобрени от GARDENA.

PL Deklaracja zgodności UE

Niżej podpisany potwierdza jako upoważniony przedstawiciel producenta, spółki GARDENA Germany AB, PO Box 7454, S-103 92, Sztokholm, Szwecja, że określone poniżej urządzenie/-nia w wersji wprowadzonej przez nas do obrotu spełnia/-niają wymogi zharmonizowanych dyrektyw UE, norm bezpieczeństwa UE oraz norm dotyczących konkretnych produktów. Niniejsza deklaracja traci ważność w przypadku wprowadzania niezgodzonych z nami zmian urządzenia/ów.

HU EU megfeleléségi nyilatkozat

Az alulírott, a GARDENA Germany AB, Pf. 7454, S-103 92, Stockholm, Svédország megbízotti minőségében megerősíti, hogy az általunk alábbi kivitelben forgalomba hozott, lent nevezett eszköz(ök) megfelel(nek) az uniós irányelvekkel összhangba hozott nemzeti előírások követelményeinek, az EU biztonsági szabványainak és a konkrét termékre vonatkozó szabványoknak. Az eszköz(ök)nek velünk nem egyeztetett módosítása esetén ez a nyilatkozat érvényét veszti.

CS EU prohlášení o shodě

Podepsaná osoba zplnomocněná výrobcem GARDENA Germany AB, PO Box 7454, S-103 92, Stockholm, Švédsko potvrzuje, že v následujícím uvedený(-é) přístroj(-e) v provedení námi uvedeném na trh splňuje/splňují požadavky směrnic EU, bezpečnostních norem EU a norem specifických pro výrobek. V případě změny přístroje(-ů), která s námi nebyla dohodnuta, ztrácí toto prohlášení svou platnost.

SK EÚ vyhlásenie o zhode

Dolu podpísaný potvrdzuje, ako splnomocnený zástupca výrobcu, GARDENA Germany AB, PO Box 7454, S-103 92, Stockholm, Švédsko, že ďalej označené zariadenie/a vo vyhotovení uvedenom na trh spĺňa/jú požiadavky harmonizovaných smerníc EÚ, bezpečnostných štandardov EÚ a predpisov, špecifických pre dané výrobky. Pri zmene zariadenia/zariadení, ktorá nebola odsúhlasená našou spoločnosťou, stráca toto vyhlásenie platnosť.

SL Izjava EU o skladnosti

Spodaj podpisani kot pooblaščenec proizvajalca GARDENA Germany AB, PO Box 7454, S-103 92, Stockholm, Švedska, potrjuje, da v nadaljevanju označene naprave v izvedbi, v kakršni smo jih dali v promet, izpolnjujejo zahteve usklajenih direktiv EU, varnostnega standarda EU in standardov, ki veljajo za posamezne izdelke. V primeru spremembe naprave, ki ni usklajena z nami, ta izjava neha veljati.

HR EU izjava o sukladnosti

Dolje potpisani kao opunomoćenik proizvođača, tvrtke GARDENA Germany AB, PO Box 7454, S-103 92, Stockholm, Švedska, potvrđujemo da niže navedeni uređaj(i) odgovarajuće izvedbe koji/koje smo iznijeli na tržište ispunjavaju kriterije usklađenih direktiva EU i sigurnosnih standarda EU kao i standarda koji se tiču proizvođa. Ova izjava gubi valjanost u slučaju izmjena uređaja koje nisu prethodno ugovorene s nama.

RO Declarație de conformitate UE

Semnatarul, în calitatea sa de împuternicit al producătorului GARDENA Germany AB, PO Box 7454, S-103 92, Stockholm, Suedia, confirmă că aparatul (aparatele) describe în cele ce urmează, în execuția pusă de noi pe piață îndeplinește (îndeplinește) cerințele directivelor armonizate UE, ale standardelor de siguranță UE și ale standardelor specifice produsului. În cazul modificării fără aprobarea noastră prealabilă a aparatului (aparator), această declarație își pierde valabilitatea.

BG ЕС-Декларация за съответствие

Долуподписаният удостоверява като пълномощник на производителя GARDENA Germany AB, PO Box 7454, S-103 92, Стокхолм, Швеция, че по-долу описаният(ите) уред(и) във варианта на изпълнение пуснат от нас на пазара изпълнява/изпълняват изискванията на хармонизираните ЕС-директиви, ЕС-норми за безопасност и специфичните норми за продукцията. В случай на промяна на уреда(ите), която не е съгласувана с нас, тази декларация губи своята валидност.

<p>Opis produktu: A termék leírása: Popis výrobku: Popis produktu: Opis izdelka: Opis proizvoda: Descrierea produsului: Описание на продукта:</p>	<p>Sterowanie nawadnianiem Öntözésvezérlés Řízení zavlažování Riadenie zavlažovania Upravljalnik zalivanja Kontroler navodnjavanja Programator de udare Система за контрол на напоиването</p>	<p>Rok nadania oznakowania CE: CE-jelzés elhelyezésének éve: Rok umístění značky CE: Rok udelenia značky CE: Leto namestitve CE-oznake: Godina dobivanja CE oznake: Anul de marcarea CE: Година на поставяне на CE-маркировка:</p> <p style="text-align: right;">2018</p>	
<p>Typ produktu: Terméktípus: Druh výrobku: Typ produktu: Vrsta izdelka: Vrsta proizvoda: Tip produs: Тип продукт:</p> <p>Master</p>	<p>Numer katalogowy: Cikkszámok: Objednací číslo: Objednávacie číslo: Številka izdelka: Kataložski broj: Cod articol: Артикул номер:</p> <p>1892</p>	<p>Ulm, dnia 02.03.2020 Ulm, 02.03.2020 Ulm, 02.03.2020 Ulm, dňa 02.03.2020 Ulm, 02.03.2020 Ulm, dana 02.03.2020 Ulm, 02.03.2020 Ulm, 02.03.2020</p>	<p>Pelnomocnik Meghatalmazott Zplnomocnenec Splnomocnený Pooblaščenec Ovlaštena osoba Conducerea tehnică Упълномощен</p>
<p>Direktywy WE: EK-irányelvek: Předpisy ES: Smernice EÚ: Direktive EU: EC direktive: Directive CE: Директиви на ЕО:</p> <p style="text-align: right;">2014/30/EU 2011/65/EC</p>	<p>Hinterlegte Dokumentation: GARDENA Technische Dokumentation, M. Kugler, 89079 Ulm</p> <p>Deposited Documentation: GARDENA Technical Documentation, M. Kugler, 89079 Ulm</p> <p>Documentation déposée : Documentation technique GARDENA, M. Kugler, 89079 Ulm</p>	<p style="text-align: right;"> Reinhard Pompe Vice President</p>	

Deutschland / Germany

GARDENA Manufacturing GmbH
Central Service
Hans-Lorenser-Straße 40
D-89079 Ulm
Produktfragen: (+49) 731 490-123
Reparaturen: (+49) 731 490-290
service@gardena.com
http://www.gardena.com

Albania

KRAFT SHPK
Autostrada Tirane-Durres
Km 7
1051 Tirane

Argentina

ROBERTO C. RUMBO S.R.L.
Predio Norlog
Lote 7
Benavidez, ZC: 1621
Buenos Aires
ventas@rumbosrl.com.ar

Australia

Husqvarna Australia Pty. Ltd.
Locked Bag 5
Central Coast BC
NSW 2252
Phone: (+ 61) (0) 2 4352 7400
customer.service@
husqvarna.com.au

Austria / Österreich

Husqvarna Austria GmbH
Industriezeile 36
4010 Linz
Tel. : (+43) 732 77 01 01-485
service.gardena@husqvarnagroup.com

Azerbaijan

Firm Progress
a. Aliyev Str. 26A
1052 Baku

Belarus

Private Enterprise
"Master Garden"
Minsk
Sharangovich str., 7a
Phone: (+375) 17 257-00-33
Mob.: (+375) 29 676-16-09
mg@mastergarden.by

Belgium

Husqvarna Belgium nv
Gardena Division
Leuvensesteenweg 542
Planet II E
1930 Zaventem
België

Bosnia / Herzegovina

SILK TRADE d.o.o.
Industrijska zona Bukva bb
74260 Tešanj

Brazil

Husqvarna do Brasil Ltda
Av. Francisco Matarazzo,
1400 – 19ª andar
São Paulo – SP
CEP: 05001-903
Tel: 0800-112252
marketing.br.husqvarna@
husqvarna.com.br

Bulgaria

AGROLAND България АД
бул. 8 Декември, № 13
Офис 5
1700 Студентски град
София
Tel.: (+359) 24 66 6910
info@agroland.eu

Canada / USA

GARDENA Canada Ltd.
100 Summerlea Road
Brampton, Ontario L6T 4X3
Phone: (+1) 905 792 93 30
info@gardenacanada.com

Chile

REPRESENTACIONES
JCE S.A.
Av. Del Valle Norte 857,
Piso 4
Brazaitara RM
Phone: (+ 56) 2 24142560
contacto@jce.cl

China

Husqvarna (Shanghai)
Management Co., Ltd.
富世华 (上海) 管理有限公司
3F, Beng Square B,
No207, Song Hong Rd.,
Chang Ning District,
Shanghai, PRC. 200335
上海市长宁区淞虹路207号明
基广场B座3楼, 邮编: 200335

Colombia

Husqvarna Colombia S.A.
Calle 18 No. 68 D-31, zona
Industrial de Montevideo
Bogotá, Cundinamarca
Tel. 571 2922700 ext. 105
jairo.salazar@husqvarna.com.co

Costa Rica

Compania Exim
Euroiberoamericana S.A.
Los Colegios, Moravia,
200 metros al Sur del Colegio
Saint Francis – San José
Phone: (+506) 297 68 83
exim_euro@racsa.co.cr

Croatia

Husqvarna Austria GmbH
Industriezeile 36
4010 Linz
Tel. : (+43) 732 77 01 01-485
service.gardena@husqvarnagroup.com

Cyprus

Med Marketing
17 Digeni Akrita Ave
P.O. Box 27017
1641 Nicosia

Czech Republic

Husqvarna Česko s.r.o.
Türkova 2319/5b
149 00 Praha 4 – Chodov
Běžatná infolinka :
800 100 425
servis@cz.husqvarna.com

Denmark

GARDENA DANMARK
Lejrevej 19, st.
3500 Værløse
Tlf.: (+45) 70 26 47 70
husqvarna@husqvarna.dk
www.gardena.com / dk

Dominican Republic

BOSQUESA, S.R.L
Carretera Santiago Licey
Km. 5 ½
Esquina Copal II,
Santiago
Dominican Republic
Phone: (+809) 736-0333
joserbosquesa@claro.net.do

Ecuador

Husqvarna Ecuador S.A.
Arupos E1-181 y 10 de
Agosto Quito, Pichincha
Tel. (+593) 22800739
francisco.jacome@husqvarna.com.ec

Estonia

Husqvarna Eesti OÜ
Valdeku 132
EE-11216 Tallinn
info@gardena.ee

Finland

Oy Husqvarna Ab
Gardena Division
Lautatarhankatu 8 B / PL 3
00581 HELSINKI
www.gardena.fi

France

Husqvarna France
9/11 Allée des pierres mayettes
92635 Gennevilliers Cedex
France
http://www.gardena.com/ fr
N° AZUR: 0 810 00 78 23
(Prix d'un appel local)

Georgia

Transporter LLC
113b Beliasvili street
0159 Tbilisi, Georgia

Great Britain

Husqvarna UK Ltd
Preston Road
Aycliffe Industrial Park
Newton Aycliffe
County Durham
DL5 6UP
info.gardena@husqvarna.co.uk

Greece

Π.ΠΑΠΑΔΟΠΟΥΛΟΣ ΑΕΒΕ
Λεωφ. Αθηνών 92
Αθήνα
T.K.104 42
Ελλάδα
Τηλ. (+30) 210 5193 100
info@papadopoulos.com.gr

Hungary

Husqvarna Magyarországi Kft.
Ezred u. 1-3
1044 Budapest
Telefon: (+36) 1 251-4161
vevoszolgalat.husqvarna@
husqvarna.hu

Iceland

BYKO ehf.
Bildshófa 20
110 Reykjavik

Ireland

Husqvarna UK Ltd
Preston Road
Aycliffe Industrial Park
Newton Aycliffe
County Durham
DL5 6UP
info.gardena@husqvarna.co.uk

Italy

Husqvarna Italia S.p.A.
Via Santa Vecchia 15
23868 VALMADRERA (LC)
Phone: (+39) 0341.203.111
assistenza.italia@it.husqvarna.com

Japan

Husqvarna Zenoah Co. Ltd. Japan
1-9 Mimamidai, Kawagoe
350-1165 Saitama
Japan
gardena-jp@husqvarnagroup.com

Kazakhstan

LAMED Ltd.
155/1, Tazhibayevoli Str.
050060 Almaty
IP Schmidt
Abayavenue 3B
110 005 Kostanay

Korea

Kyung Jin Trading CO.,LTD.
107-4, SunDuk Bid.,
YangJae-dong,
Seocho-gu,
Seoul, (zipcode: 137-891)
Phone: (+82) (0)2 574-6300

Latvia

Husqvarna Latvija SIA
Ulbrokas 19A
LV-1021 Riga
info@gardena.lv

Lithuania

UAB Husqvarna Lietuva
Ateities pl. 77C
LT-52104 Kaunas
info@gardena.lt

Luxembourg

Magasins Jules Neuberg
39, rue Jacques Stas
Luxembourg-Gasperich 2549
Case Postale No. 12
Luxembourg 2010
Phone: (+352) 40 14 01
api@neuberg.lu

Mexico

AFOSA
Av. Lopez Mateos Sur # 5019
Col. La Calma 45070
Zapopan, Jalisco, Mexico
Phone: (+52) 33 3818-3434
icornejo@afosa.com.mx

Moldova

Convel S.R.L.
290A Muncesti Str.
2002 Chisinau

Netherlands

Husqvarna Nederland B.V.
GARDENA Division
Postbus 50131
1305 AC ALMERE
Phone: (+31) 36 521 00 10
info@gardena.nl

Neth. Antilles

Jonka Enterprises N.V.
Sta. Rosa Weg 196
P.O. Box 8200
Curaçao
Phone: (+599) 9 767 66 55
pgm@jonka.com

New Zealand

Husqvarna New Zealand Ltd.
PO Box 76-437
Manukau City 2241
Phone: (+64) (0) 9 9202410
support.nz@husqvarna.co.nz

Norway

Husqvarna Norge AS
Gardena Division
Trøskøneveien 36
1708 Sarpsborg
info@gardena.no

Peru

Husqvarna Perú S.A.
Jr. Ramón Cárcamo 710
Lima 1
Tel: (+51) 1 3320400 ext. 416
juan.remuzgo@husqvarna.com

Poland

Husqvarna
Poland Spółka z o.o.
ul. Wysockiego 15 b
03-371 Warszawa
Phone: (+48) 22 330 96 00
gardena@husqvarna.com.pl

Portugal

Husqvarna Portugal, SA
Lagoa - Albarraque
2635 - 595 Rio de Mouro
Tel.: (+351) 21 922 85 30
Fax : (+351) 21 922 85 36
info@gardena.pt

Romania

Madex International Srl
Soseaua Odaii 117 - 123,
RO 013603 Bucuresti, S1
Phone: (+40) 21 352.76.03
madex@ines.ro

Russia / Россия

000 „Хускварна“
141400, Московская обл.,
г. Химки,
улица Ленинградская,
владение 39, стр.6
Бизнес Центр
„Химки Бизнес Парк“,
помещение 0B02_04
http://www.gardena.ru

Serbia

Domel d.o.o.
Autoput za Novi Sad bb
11273 Belgrade
Phone: (+381) 1 18 48 88 12
miroslav.jejina@domel.rs

Singapore

Hy-Play PRIVATE LIMITED
40 Jalan Pemimpin
#02-08 Tat Ann Building
Singapore 577185
Phone: (+65) 6253 2277
shiyang@hyray.com.sg

Slovak Republic

Husqvarna Cesko s.r.o.
Türkova 2319/5b
149 00 Praha 4 – Chodov
Bezplatná infolinka:
800 154 044
servis@sk.husqvarna.com

Slovenia

Husqvarna Austria GmbH
Industriezeile 36
4010 Linz
Tel.: (+43) 732 77 01 01-485
service.gardena@
husqvarmagroup.com

South Africa

Husqvarna
South Africa (Pty) Ltd
Postnet Suite 250
Private Bag X6,
Cascades, 3202
South Africa
Phone: (+27) 33 846 9700
info@gardena.co.za

Spain

Husqvarna España S.A.
Calle de Rivas nº 10
28052 Madrid
Phone: (+34) 91 708 05 00
atencioncliente@gardena.es

Suriname

Deto Handelmaatschappij N.V.
Kernkampweg 72-74
P.O.Box: 12782
Paramaribo – Suriname
South America
Phone: (+597) 438050
www.deto.sr

Sweden

Husqvarna AB/GARDENA Sverige
Drottninggatan 2
561 82 Huskvarna
Sverige

Switzerland / Schweiz

Husqvarna Schweiz AG
Consumer Products
Industriestrasse 10
5506 Mägenwil
Phone: (+41) (0) 62 887 37 90
info@gardena.ch

Turkey

Dost Bahçe Diş Ticaret
Müessesilik A.Ş
Yunus Mah. Adil Sok. No: 3
İc Kapi No: 1 Kartal
34873 İstanbul
Phone: (+90) 216 38 93 939
info@dostbahce.com.tr

Ukraine / Україна

ТОВ «Хускварна Україна»
вул. Васильківська, 34,
офіс 204-г
03022, м. Київ
Тел. (+38) 0 800 504 804
info@gardena.ua

Uruguay

FELISA
Entre Rios 1083 CP 11800
Montevideo – Uruguay
Tel : (+598) 22 03 18 44
info@felisa.com.uy

Venezuela

Corporación Casa y Jardín C.A.
Av. Caroni, Edif. Trezmen, PB.
Colinas de Bello Monte.
1050 Caracas.
Tlf : (+58) 212 992 33 22
info@casayjardin.net.ve



1892-29.960.04/1220

© GARDENA Manufacturing GmbH; D-89079 Ulm; http://www.gardena.com