

ES 500

Art. 4066

UK Інструкція з експлуатації
Аератор газонний електричний

| |
|---|
| <p>DE Produkthaftung Wir weisen ausdrücklich darauf hin, dass wir in Übereinstimmung mit dem Produkthaftungsgesetz nicht für Schäden haften, die durch unsere Produkte entstehen, wenn diese unsachgemäß und nicht durch einen von uns autorisierten Servicepartner repariert wurden oder wenn keine Original GARDENA Teile oder von uns zugelassene Teile verwendet wurden.</p> |
| <p>EN Product liability In accordance with the German Product Liability Act, we hereby expressly declare that we accept no liability for damage incurred from our products where said products have not been properly repaired by a GARDENA-approved service partner or where original GARDENA parts or parts authorised by GARDENA were not used.</p> |
| <p>FR Responsabilité Conformément à la loi relative à la responsabilité du fait des produits défectueux, nous déclarons expressément par la présente que nous déclinons toute responsabilité pour les dommages résultant de nos produits, si lesdits produits n'ont pas été correctement réparés par un partenaire d'entretien agréé GARDENA ou si des pièces d'origine GARDENA ou des pièces agréées GARDENA n'ont pas été utilisées.</p> |
| <p>NL Productaansprakelijkheid Conform de Duitse wet inzake productaansprakelijkheid verklaren wij hierbij uitdrukkelijk dat wij geen aansprakelijkheid aanvaarden voor schade ontstaan uit onze producten waarbij deze producten niet zijn gerepareerd door een GARDENA-erkende servicepartner of waarbij geen originele GARDENA-onderdelen of onderdelen die door GARDENA zijn goedgekeurd zijn gebruikt.</p> |
| <p>SV Produktansvar I enlighet med tyska produktansvarslagar förklarar vi härmed uttryckligen att vi inte åtar oss något ansvar för skador som orsakas av våra produkter där produkterna inte har genomgått korrekt reparation från en GARDENA-godkänd servicepartner eller där originaldelar från GARDENA eller delar godkända av GARDENA inte använts.</p> |
| <p>DA Produktansvar I overensstemmelse med den tyske produktansvarslov erklærer vi hermed udtrykkeligt, at vi ikke påtager os noget ansvar for skader på vores produkter, hvis de pågældende produkter ikke er blevet repareret korrekt af en GARDENA-godkendt servicepartner, eller hvor der ikke er brugt originale GARDENA-reservedele eller godkendte reservedele fra GARDENA.</p> |
| <p>FI Tuotevastuu Saksan tuotevastuulain mukaisesti emme ole vastuussa laitteiden vaurioista, jos korjauksia ei ole tehnyt GARDENA:n hyväksymä huoltoliike tai jos niiden synnä on muiden kuin alkuperäisten GARDENA-varaosien tai GARDENA:n hyväksymien varaosien käyttö.</p> |
| <p>IT Responsabilità del prodotto In conformità con la Legge tedesca sulla responsabilità del prodotto, con la presente dichiariamo espressamente che decliniamo qualsiasi responsabilità per danni causati dai nostri prodotti qualora non siano stati correttamente riparati presso un partner di assistenza approvato GARDENA o laddove non siano stati utilizzati ricambi originali o autorizzati GARDENA.</p> |
| <p>ES Responsabilidad sobre el producto De acuerdo con la Ley de responsabilidad sobre productos alemana, por la presente declaramos expresamente que no aceptamos ningún tipo de responsabilidad por los daños ocasionados por nuestros productos si dichos productos no han sido reparados por un socio de mantenimiento aprobado por GARDENA o si no se han utilizado piezas originales GARDENA o piezas autorizadas por GARDENA.</p> |
| <p>PT Responsabilidade pelo produto De acordo com a lei alemã de responsabilidade pelo produto, declaramos que não nos responsabilizamos por danos causados pelos nossos produtos, caso os tais produtos não tenham sido devidamente reparados por um parceiro de assistência GARDENA aprovado ou se não tiverem sido utilizadas peças GARDENA originais ou peças autorizadas pela GARDENA.</p> |
| <p>PL Odpowiedzialność za produkt Zgodnie z niemiecką ustawą o odpowiedzialności za produkt, niniejszym wyraźnie oświadczamy, że nie ponosimy żadnej odpowiedzialności za szkody poniesione na skutek użytkowania naszych produktów, w przypadku gdy naprawa tych produktów nie była odpowiednio przeprowadzana przez zatwierdzonego przez firmę GARDENA partnera serwisowego lub nie stosowano oryginalnych części GARDENA albo części autoryzowanych przez tę firmę.</p> |
| <p>HU Termékszavatosság A németországi termékszavatossági törvénnyel összhangban ezennel nyomatékosan kijelentjük, hogy nem vállalunk felelősséget a termékeinkben keletkezett olyan károkért, amelyek valamely GARDENA által jóváhagyott szervizpartner által nem megfelelően végzett javításból adódtak, vagy amely során nem eredeti GARDENA alkatrészeket vagy a GARDENA által jóváhagyott alkatrészeket használtak fel.</p> |
| <p>CS Odpovědnost za výrobek V souladu s německým zákonem o odpovědnosti za výrobek tímto výslovně prohlašujeme, že nepřijímáme žádnou odpovědnost za poškození vzniklá na našich výrobcích, kdy zmíněné výrobky nebyly řádně opraveny schváleným servisním partnerem GARDENA nebo kdy nebyly použity originální náhradní díly GARDENA nebo náhradní díly autorizované společností GARDENA.</p> |
| <p>SK Zodpovednosť za produkt V súlade s nemeckými právnymi predpismi upravujúcimi zodpovednosť za výrobok týmto výslovné prehlasujeme, že nenesieme žiadnu zodpovednosť za škody spôsobené našimi výrobkami, v prípade ktorých neboli náležité opravy vykonané servisným partnerom schváleným spoločnosťou GARDENA alebo neboli použité diely spoločnosti GARDENA alebo diely schválené spoločnosťou GARDENA.</p> |
| <p>EL Ευθύνη προϊόντος Σύμφωνα με τον γερμανικό νόμο περί Ευθύνης για τα Προϊόντα, με το παρόν δηλώνουμε ρητώς ότι δεν αποδεχόμαστε καμία ευθύνη για τυχόν ζημιές που προκύπτουν από τα προϊόντα μας εάν αυτά δεν έχουν επισκευαστεί σωστά από κάποιον συγκεκριμένο συνεργάτη επισκευών της GARDENA ή εάν δεν έχουν χρησιμοποιηθεί αυθεντικά εξαρτήματα GARDENA ή εξαρτήματα συγκεκριμένα από την GARDENA.</p> |
| <p>SL Odgovornost proizvajalca V skladu z nemškimi zakoni o odgovornosti za izdelke, izrecno izjavljajo, da ne sprejemamo nobene odgovornosti za škodo, ki jo povzročijo naši izdelki, če teh niso ustrezno popravili GARDENINI odobreni servisni partnerji ali pri tem niso bili uporabljeni originalni GARDENINI nadomestni deli ali GARDENINIMI homologiranimi nadomestnimi deli.</p> |
| <p>HR Pouzdanost proizvoda Sukladno njemačkom zakonu o pouzdanosti proizvoda, ovime izričito izjavljujemo kako ne prihvaćamo nikakvu odgovornost za oštećenja na našim proizvodima nastala uslijed neispravnog popravka od strane servisnog partnera kojeg odobrava GARDENA ili uslijed nekorištenja originalnih GARDENA dijelova ili dijelova koje odobrava GARDENA.</p> |
| <p>RO Răspunderea pentru produs În conformitate cu Legea germană privind răspunderea pentru produs, declarăm în mod expres prin prezentul document că nu acceptăm nicio răspundere pentru defecțiunile suferite de produsele noastre atunci când acestea nu au fost reparate în mod corect de un atelier de service partener, aprobat de GARDENA, sau când nu au fost utilizate piese GARDENA originale sau piese autorizate de GARDENA.</p> |
| <p>BG Отговорност за вреди, причинени от стоки Съгласно германския Закон за отговорността за вреди, причинени от стоки, с настоящото изрично декларираме, че не носим отговорност за щети, причинени от нашите продукти, ако те не са били правилно ремонтирани от одобрен от GARDENA сервиз или ако не са използвани оригинални части на GARDENA или части, одобрени от GARDENA.</p> |
| <p>ET Tootevastutus Vastavalt Saksamaa tootevastutusseadusele deklareerime käesolevaga selgesõnaliselt, et me ei kanna mingisugust vastutust meie toodetest tingitud kahjude eest, kui need tooted ei ole korrektselt parandatud GARDENA heakskiidetud hoolduspartneri poolt või kui parandamisel ei ole kasutatud GARDENA originaalosi või GARDENA volitatud osi.</p> |
| <p>LT Gaminio patikimumas Mes aiškiai pareiškiame, kad, atsižvelgiant į Vokietijos gaminių patikimumo įstatymą, nepriisiame atsakomybės dėl bet kokios žalos, patirtos dėl mūsų gaminių, jeigu jie buvo netinkamai taisomi arba jų dalys buvo pakeistos neoriginaliomis GARDENA dalimis ar nepatvirtintomis dalimis, arba jeigu remonto darbai buvo atliekami ne GARDENA techninės priežiūros centro specialistų.</p> |
| <p>LV Atbildība par produkcijas kvalitāti Saskaņā ar Vācijas likumu par atbildību par produkcijas kvalitāti ar šo mēs paziņojam, ka neuzņemamies atbildību par bojājumiem, kas radušies, lietojot mūsu izstrādājumus, kuru remontu nav veicis uzņēmuma GARDENA apstiprināts apkopes partneris vai kuru remontam netika izmantotas oriģinālās GARDENA detaļas vai detaļas, kuru lietošanu apstiprinājis uzņēmums GARDENA.</p> |

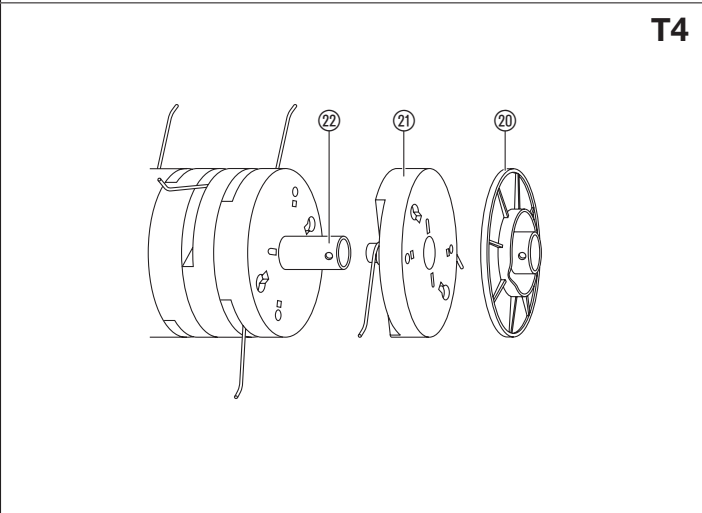
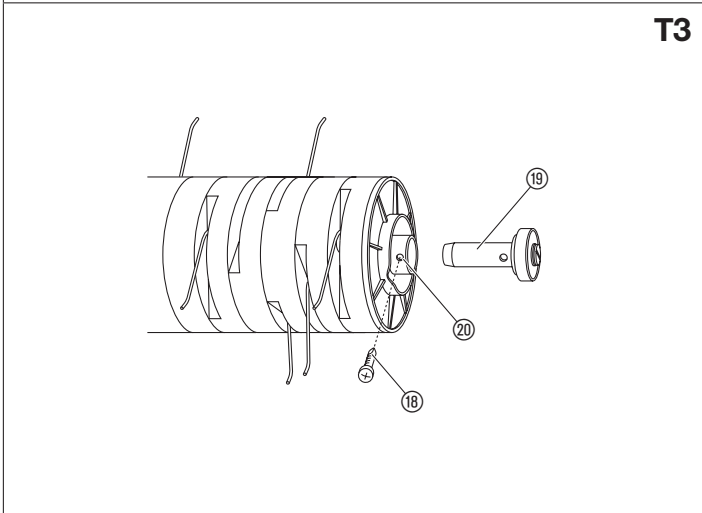
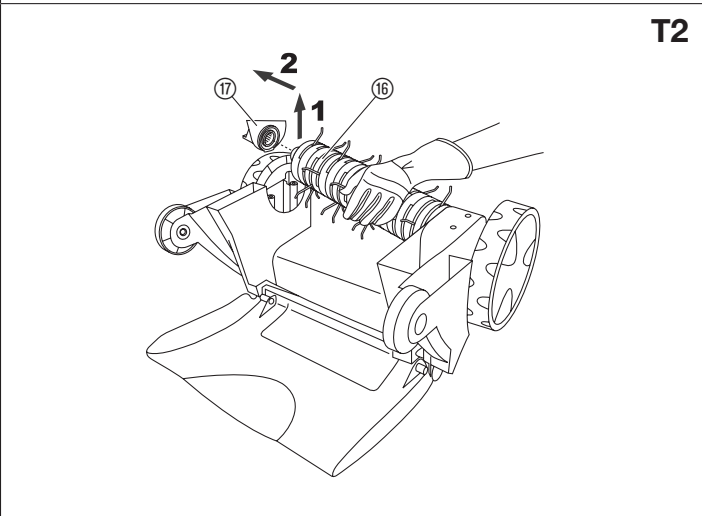
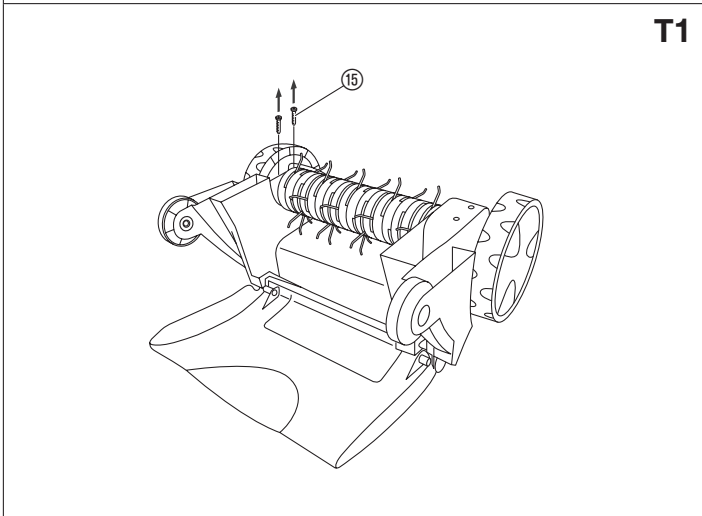
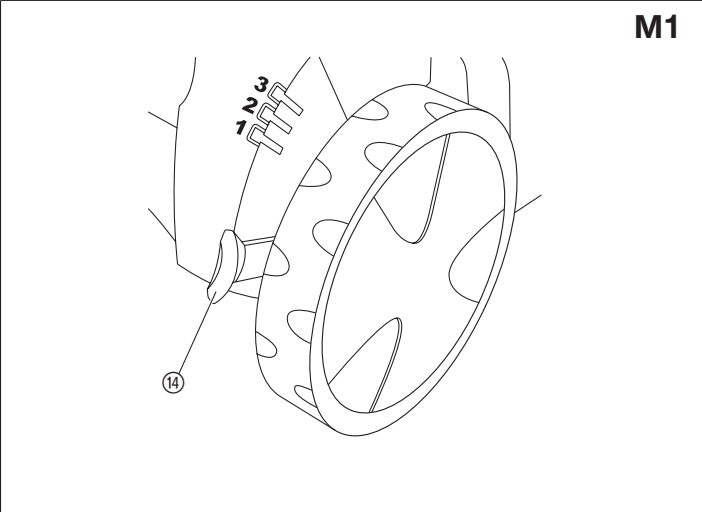
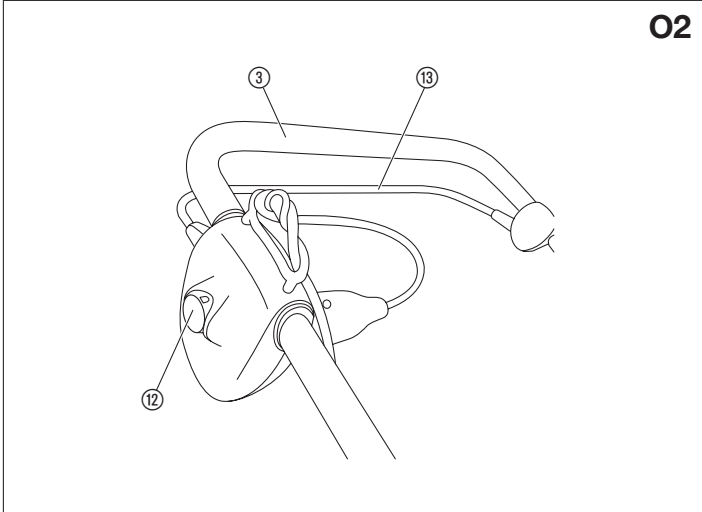
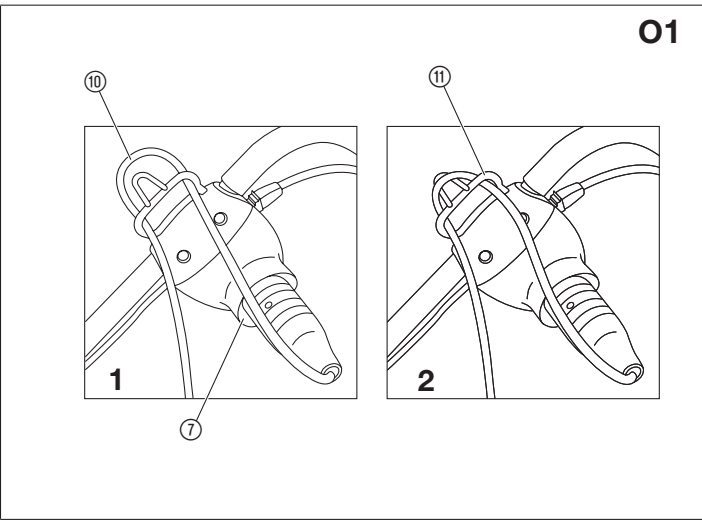
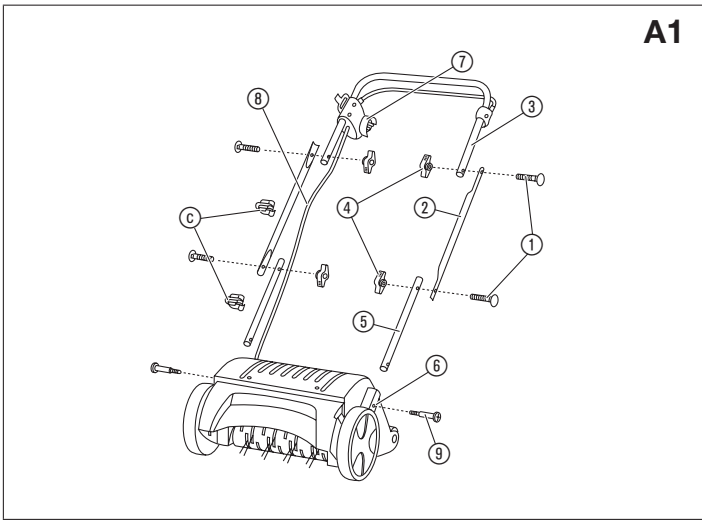

| | |
|--------------------------------------|----|
| 1. БЕЗПЕКА | 77 |
| 2. ФУНКЦІОНУВАННЯ | 79 |
| 3. МОНТАЖ | 79 |
| 4. ОБСЛУГОВУВАННЯ | 79 |
| 5. ДОГЛЯД | 79 |
| 6. ЗБЕРІГАННЯ | 80 |
| 7. УСУНЕННЯ НЕСПРАВНОСТЕЙ | 80 |
| 8. ТЕХНІЧНІ ХАРАКТЕРИСТИКИ | 80 |
| 9. КОМПЛЕКТУЮЧІ | 81 |
| 10. СЕРВІСНЕ ОБСЛУГОВУВАННЯ/ГАРАНТІЯ | 81 |

Це переклад оригіналу інструкції.



Діти віком від 8 років і старші, а також особи з обмеженими фізичними, сенсорними або розумовими здібностями або з відсутністю досвіду й знань можуть використовувати даний виріб, якщо вони перебувають під доглядом або пройшли інструктаж з безпечного використання виробу й розуміють пов'язані із цим ризики. Дітям забороняється гратися з виробом. Чищення та технічне обслуговування, виконуване користувачем, не повинні проводитися дітьми без нагляду. Ми рекомендуємо використання виробу підлітками тільки після досягнення 16 років.

Належне застосування:

Аератор газонний електричний ES 500 від GARDENA призначений для аерації газонних та трав'яних покриттів в домашньому та дачному саду і не передбачений для застосування в громадських парках, спортивних площадках, на вулицях, в сільському господарстві та лісництві.

Дотримання вимог інструкції з експлуатації від GARDENA, яка додається, є передумовою належного застосування електричного газонного аератора.



НЕБЕЗПЕКА! Небезпека отримання травми!

→ Через можливу загрозу тілесного ушкодження не дозволяється електричний газонний аератор від GARDENA застосовувати для стриження чагарників, живоплотів та кущів. До того ж, електричний газонний аератор не дозволяється використовувати для вирівнювання нерівностей ґрунту.

1. БЕЗПЕКА

Символи на виробі:



УВАГА!

→ Прочитайте посібник користувача.



НЕБЕЗПЕКА!

Не пускайте сторонніх осіб у робочу зону.



НЕБЕЗПЕКА! Ураження струмом!

Тримайте гнучкий шнур живлення подалі від вістер.



УВАГА!

Пам'ятайте, що вістря дуже гострі – не наближайте до них пальці рук і ніг.

Виймайте вилку з розетки, перш ніж виконувати технічне обслуговування, регулювання, чищення, або якщо шнур заплутався чи пошкодився.

Після зупинення двигуна вістря деякий час продовжують обертатися.

1. Загальні

У цьому додатку наведено правила безпечної експлуатації всіх типів обладнання, до яких застосовується цей стандарт.

ВАЖЛИВО!

УВАЖНО ПРОЧИТАЙТЕ ПЕРЕД ЕКСПЛУАТАЦІЮ ЗБЕРЕЖІТЬ ДЛЯ ПОДАЛЬШОГО ВИКОРИСТАННЯ

2. Правила безпечної експлуатації скарифікаторів / аераторів

2.1 Тренування

- Уважно прочитайте вказівки. Ознайомтеся із засобами керування та порядком користування обладнанням.
- Ніколи не дозволяйте користуватися виробом **дітям** або людям, які не ознайомилися із цими вказівками. Вік оператора може обмежуватися місцевими нормами.
- Пам'ятайте, що саме оператор чи користувач несе відповідальність за нещасні випадки або небезпеку для сторонніх осіб чи їхнього майна.

2.2 Підготовка

- Під час експлуатації обладнання завжди користуйтеся засобами захисту вух і очей.
- Перед початком роботи переконайтеся, що шнур живлення та подовжувач не мають пошкоджень чи зносу. Якщо кабель пошкодився під час експлуатації, негайно від'єднайте його від електромережі.
ПЕРШ НІЖ ТОРКАТИСЯ ШНУРА, ВІД'ЄДНАЙТЕ ЙОГО ВІД ЕЛЕКТРОМЕРЕЖІ.
Не використовуйте інструмент, якщо кабель пошкоджений або зношений.
- Для роботи з інструментом завжди надягайте міцне взуття та довгі штани. Не використовуйте виріб босоніж або у відкритих сандалях. Не надягайте для роботи одяг, який нещільно прилягає до тіла або має елементи, що вільно звисають.
- Уважно огляньте місце, де обладнання буде використовуватися, і приберіть усі об'єкти, які можуть бути відкинуті інструментом.
- Використовуйте інструмент лише в рекомендованому положенні на твердій рівній поверхні.
- Заборонено використовувати інструмент на бруківці чи гравійній поверхні, оскільки відкидання камінців може спричинити травми.
- Перед запуском інструмента переконайтеся, що всі гвинти, гайки, болти та інші кріпильні деталі належним чином зафіксовано, а захисні кожухи та екрани встановлено. Замінійте пошкоджені наліпки, текст на яких неможливо прочитати.
- Заборонено використовувати обладнання, коли поблизу перебувають люди, особливо діти, або домашні тварини.

2.3 Експлуатація

- Використовуйте обладнання тільки при денному світлі або якісному штучному освітленні.
 - Не використовуйте обладнання на вологій траві.
 - Під час роботи завжди твердо стійте на ногах, особливо на схилах.
 - Ходіть повільно. Забороняється бігти під час роботи з інструментом.
 - Перетинайте схили горизонтально, а не вгору-вниз.
 - Будьте вкрай обережні, розвертаючись на схилах.
 - Не розпушуйте ґрунт на надмірно крутих схилах.
 - Будьте вкрай обережні, розвертаючись або рухаючи інструмент у напрямку до себе.
 - Зупиняйте **вістря**, коли інструмент потрібно нахилити для транспортування через поверхні, не вкриті травою, а також під час його переміщення до чи з місць скошування.
 - Заборонено використовувати інструмент із несправними **захисними кожухами** чи екранами або з невідновленими захисними пристроями, такими як дефлектори та/або травозбірники.
 - Запущайте двигун обережно, відповідно до інструкцій, тримаючи ноги подалі від **вістер**.
 - Тримайте шнур живлення та подовжувач подалі від **вістер**.
 - Нахилити інструмент під час запуску двигуна можна лише тоді, коли інакше двигун не запускається. У цьому випадку нахиліть інструмент лише необхідною мірою, піднімаючи лише дальній від оператора бік. Перш ніж поставити інструмент на землю, переконайтеся, що руки перебувають у робочому положенні.
 - Не транспортуйте інструмент, якщо до нього надходить живлення.
 - Не розташовуйте руки та ноги поруч із частинами, що обертаються, або під ними. Тримайтеся подалі від **вихідного отвору**.
 - Після зупинення машини вийміть штепсельну вилку з розетки. Переконайтеся, що всі рухомі деталі зупинилися:
 - коли ви залишаєте інструмент без нагляду;
 - перед усуненням засмічень або перед очищенням жолоба у випадку закупорювання;
 - перш ніж перевіряти, чистити або обслуговувати інструмент;
 - після удару об сторонній предмет. Огляньте інструмент на наявність пошкоджень і виконайте необхідні ремонтні роботи перед повторним запуском і подальшою експлуатацією інструмента;
- якщо інструмент починає незвично вібрувати (потрібна негайна перевірка):
- перевірте інструмент на предмет пошкоджень;
 - замініть або відремонтуйте пошкоджені деталі;
 - перевірте та затягніть погано зафіксовані деталі.

2.4 Технічне обслуговування й зберігання

- Усі гайки, болти та гвинти повинні бути міцно затягнуті, щоб обладнання було в безпечному робочому стані.
- Періодично перевіряйте сміттєзбірник на предмет зносу чи пошкодження.
- З міркувань безпеки замініть зношені або пошкоджені деталі.
- Якщо на машині встановлено кілька вузлів **вістер**, будьте уважні, оскільки обертання одного вузла **вістер** може спричинити обертання іншого.
- Під час регулювання інструмента слідкуйте, щоб ваші пальці не опинилися між рухомими вузлами **вістер** і нерухомими частинами інструмента.
- Перед зберіганням обов'язково дайте інструменту охолонути.
- Під час обслуговування вузлів **вістер** пам'ятайте, що вузли можуть обертатися, навіть якщо інструмент від'єднано від джерела живлення.
- З міркувань безпеки замініть зношені або пошкоджені деталі. Використовуйте лише оригінальні запасні частини та приладдя.
- У разі зупинення інструмента для виконання технічного обслуговування, перевірки, заміни приладдя або зберігання, відключіть його від джерела живлення та переконайтеся, що всі рухомі частини зупинилися. Перед виконанням перевірки, регулювання чи інших дій дайте інструменту охолонути. Під час обслуговування інструмента будьте обережні та не забруднюйте його.
- Зберігайте інструмент у недоступному для **дітей** місці.

2.5 Поради

Живлення виробу повинно здійснюватися через пристрій захисного відключення (ПЗВ) зі струмом спрацювання не більше 30 мА.

Електробезпека



НЕБЕЗПЕКА! Ураження струмом!

Небезпека отримання травми через ураження струмом.

Небезпека травми через ураження електричним струмом. Перед обслуговуванням або заміною деталей відключіть насос від мережі живлення. Відключена вилка повинна знаходитися в полі зору.

Кабелі

За використання подовжувальних кабелів вони повинні відповідати мінімальному перерізу, вказаному в таблиці нижче:

| Напруга | Довжина кабелю | Переріз кабелю |
|-------------------|----------------|---------------------|
| 220 – 240 В/50 Гц | до 20 м | 1,5 мм ² |
| 220 – 240 В/50 Гц | 20 – 50 м | 2,5 мм ² |

- Кабелі живлення та подовжувачі можна придбати в місцевому авторизованому сервісному центрі.
- Використовуйте лише ті подовжувачі, що призначені для застосування надворі та відповідають вимогам однієї з наступних специфікацій: Звичайна гума (60245 IEC 53), Звичайний полівінілхлорид (60227 IEC 53) або Звичайний поліхлоропрен (60245 IEC 57).
- Для запобігання небезпечним ситуаціям заміна пошкодженого з'єднувального дроту повинна здійснюватися виробником, представником центру обслуговування компанії-виробника або кваліфікованим спеціалістом.

Для з'єднувального проводу повинні застосовуватися кріпильні деталі. У Швейцарії застосування вимикачазапобіжника є обов'язковим.

Перевірка перед кожним використанням

→ Перед кожним використанням проведіть наглядну перевірку аератора.

Через можливі причини виникнення небезпечних ситуацій зношені та пошкоджені деталі слід замінити, користуючись послугами сервісної служби GARDENA або авторизованих торгових представників спеціалістів.

Застосування / Відповідальність



НЕБЕЗПЕКА ОТРИМАННЯ ТРАВМ!

Газонний аератор може спричинити серйозні поранення!

- **Руки та стопи ніг тримайте на відстані від ролика аератора.**
- Протягом експлуатації приладу не перевертайте його і не піднімайте відкидної кришки.
- Ознайомтеся з оточуючою місцевістю і зверніть увагу на можливі причини небезпеки, які через шум мотора можливо Ви не зможете почути.
- Ведіть газонний аератор тільки зі швидкістю кроку.
- **Увага при зворотному ході. Небезпека спотикання!**
- Не користуйтеся аератором в дощову погоду або у вологому, мокрому середовищі.
- Не використовуйте інструмент під час наближення грози.
- Не дозволяється працювати з аератором прямо біля басейну або садових ставків.
- Слідкуйте, будь ласка, за годинами відпочинку у Вашому населеному пункті!

Не перевантажуйте інструмент.

Виріб не призначений для тривалої експлуатації.

Не працюйте до виснаження, робіть перерви.

Не використовуйте інструмент у вибухонебезпечному середовищі, наприклад поблизу легкозаймистих рідин, газів або пилу. Інструмент може утворювати іскри, які можуть спричинити займання.

Не використовуйте пристрій, якщо ви втомлені, хворі, чи перебуваєте під впливом наркотиків, алкоголю, медикаментів.



НЕБЕЗПЕКА! Зупинка серця!

Цей виріб під час експлуатації створює електромагнітне поле. Це поле при певних умовах може створити негативний вплив на роботу активних або пасивних медичних імплантів. Щоб виключити небезпечні ситуації, які можуть призвести до тяжких або смертельних травм, особи з медичним імплантом перед використанням цього виробу повинні проконсультуватися зі своїм лікарем і виробником імплантату.



НЕБЕЗПЕКА! Небезпека задухи!

Дрібні частини можуть бути легко проковтнуті. Через поліетиленовий мішок існує небезпека задухи для маленьких дітей. Не допускайте маленьких дітей до місця збірки.

2. ФУНКЦІОНУВАННЯ

Правильна аерація:

Газонний аератор застосовується для знищення заростей та при обробці замшілих покриттів газону, а також для розсікання дикорослих рослин з мілкими корінцями.

Щоб мати доглянутий газон, ми Вам рекомендуємо, обробляти його аератором належним чином через 4 – 6 тижнів, а залежності від стану заростання газону.

→ Спочатку скосіть газон на бажану висоту стриження.

Це особливо рекомендується при дуже високих газонах (зарослих під час відпустки газонах).

Рекомендація: Чим коротше підстрижений газон, тим легше його обробляти аератором, і тим менше буде перевантажуватися прилад і довшим буде термін служби ролика аератора.

Надто тривале перебування на одному місці з працюючим приладом або аерація на мокрому чи надто сухому ґрунті, можуть пошкодити трав'яний покрив.

→ Для досягнення акуратного результату роботи ведіть газонний аератор із належною швидкістю якомога прямими рядками.

Для досягнення суцільної аерації площі рядки повинні торкатися один одного.

→ Прилад завжди ведіть в рівномірному темпі, який відповідає властивостям ґрунту.

→ При виконанні робіт на схилах пагорбів працюйте завжди в поперечному положенні по відношенню до схилу пагорбу і слідкуйте за перебуванням на надійній та стійкій основі. Не дозволяється працювати на надто крутих схилах.



Небезпека спотикання!

Особливо будьте обережні під час заднього ходу та при переміщенні аератора.

При аерації сильно замшілих площ рекомендується суміжно досювати газон. Завдяки цьому площа газону, яка перебувала під мохом, може швидше відновитися.

3. МОНТАЖ

Установіть держак [зобр. А1]:



→ Не піддавайте навантажуванню з'єднувальний кабель ⑧ під час зборки.

1. Обидва нижні держакі ③ (на кінці з круглим свердловим отвором) вставте в зажимні пристрої корпусу мотора ⑥ і міцно прикрутіть гвинтами з хрестоподібним шліцем ⑨.
2. Два кріпильні гвинти ① вставте із зовнішньої сторони через свердлові отвори обох середніх держаків ② та міцно прикрутіть двома барашковими гайками ④ на нижніх держаках ⑤.

3. Двома іншими кріпильними гвинтами ① та барашковими гайками ④ скріпіть верхній держак із пусковою дугою ③ з середніми держаками ②.

Держак змонтований.

Увага: Верхній держак із пусковою дугою ③ установіть так, щоб вилка ⑦ із з'єднувальним кабелем ⑧ знаходилася з правої сторони (в напрямку руху) (див. зобр.).

4. З'єднувальний кабель ⑧ за допомогою двох кабельних кліпсів ⑥ прикріпіть на держак.

4. ОБСЛУГОВУВАННЯ

Приєднайте подовжувальний кабель [зобр. О1]:

1. Вставте муфту подовжувального кабелю ⑩ в вилку ⑦.
2. Протягніть подовжувальний кабель ⑩ як петлю через розв'язання кабелю від натягу ⑪ і навісьте 2. *Це запобігає ненавмисному ослабленню штекерного з'єднання.*
3. Вставте подовжувальний кабель ⑩ в сітьову штепсельну розетку.

Запустіть газонний аератор [зобр. О2]:



НЕБЕЗПЕКА! Небезпека отримання травми!

Небезпека поранення, коли газонний аератор не відключається сам!

→ Не дозволяється знімати або перекидати на аераторі запобіжні прилади (наприклад, з'єднанням пускової дуги на верхньому держаку)!



НЕБЕЗПЕКА!

Ролик аератора рухається за інерцією:

→ Ніколи не піднімайте газонний аератор з працюючим мотором, не перекидайте його і не несіть!

→ Ніколи не запускайте на твердій основі (наприклад, на асфальті).

→ Завжди витримуйте безпечну відстань, яка відведена направляючими держаками, від ролика аератора до користувача.

1. Поставте аератор на рівну поверхню газону.
2. Кнопку блокування включення ⑫ тримайте натиснутою і потягніть стартову дугу ⑬ на верхньому держаку ③. *Газонний аератор запускається.*
3. Відпустіть кнопку блокування включення ⑫.

Під час процесу аерації подовжувальний кабель ⑩ повинен в робочому положенні завжди бути направлений в сторону від площі, що обробляється. Працюйте завжди на відстані від з'єднуального проводу.

Система захисту від блокування: Якщо ролик аератора, наприклад, блокується стороннім предметом, то пускову скобу слід негайно відпустити. Якщо блокування триває довше 10 секунд, не відпускаючи пускову скобу, спрацює система захисту від блокування. У такому випадку негайно відпустіть пускову скобу. Після проходження терміну охолодження тривалістю близько 1 хвилини газонний аератор може запускатися знову.

5. ДОГЛЯД



НЕБЕЗПЕКА!

Небезпека поранення роликом аератора!

→ Перед проведенням робіт по догляду витягніть сітьову вилку і дочекайтеся повної зупинки ролика аератора.

→ Під час виконання робіт по догляду носіть робочі захисні рукавиці.

Почистіть газонний аератор:

Газонний аератор повинен чиститися після кожного процесу застосування.



НЕБЕЗПЕКА! Небезпека отримання травми!

Загроза отримання травми і ризик пошкодження виробу.

→ Не очищуйте виріб водою або під струменем води (особливо під високим тиском).

→ Для чищення газонного аератора забороняється застосовувати жорсткі та гострі предмети.

→ Колеса, вал крильчатки й корпус очистити за допомогою щітки від налиплого матеріалу й нашарувань.

Підрегулюйте компенсацію зношення [зобр. M1]:

Газонному аератору властиве зношення, зумовлене експлуатацією.

Чим інтенсивніше використання приладу, тим більшим буде зношення пружин. Піскові або дуже сухі ґрунти прискорюють зношення, так само як і надмірне перевантаження газонного аератора.

Якщо результат роботи все гіршає, то ролик аератора може підрегулюватися 2 рази.

Ролик аератора має 4 установочних положення:

• Положення транспортування

• Положення аерації 1

• Регулююче положення 2:

Перше регулююче положення при зношених пружинах (ролик аератора опускається на 3 мм).

• Регулююче положення 3:

Друге регулююче положення при зношених пружинах (ролик аератора опускається на наступні 3 мм).

Легко відтисніть від корпусу важіль компенсації зношення ⑭ і установіть на бажане положення.

Вказівка: Компенсація зношення не служить для переустановки висоти. Регулювання ролика аератора без помітного зношення може призвести до пошкодження ролика аератора або до перевантаження мотора.

6. ЗБЕРІГАННЯ

Виведення з експлуатації:

З метою економії місця газонний аератор можна скласти шляхом відгукнення барашкових гайок.

При цьому слід звертати увагу на те, щоб кабель не зажимався.

→ Газонний аератор зберігайте в сухому, закритому приміщенні, недоступному для дітей.

Транспортування:

1. Відключіть мотор, витягніть сітову вилку і дочекайтеся повної зупинки ролика аератора.
2. Для транспортування по чутливих поверхнях, наприклад, по кафелю, установіть компенсацію зношення в положення транспортування і підніміть газонний аератор.

Утилізація:

(відповідно до Директиви 2012/19/ЄС)



Виріб не можна утилізувати зі звичайними побутовими відходами. Він повинен бути утилізований відповідно до місцевих чинних стандартів з охорони навколишнього середовища.

ВАЖЛИВО!

→ Утилізуйте виріб у або за допомогою місцевого спеціалізованого збірного пункту з утилізації.

7. УСУНЕННЯ НЕСПРАВНОСТЕЙ

Замініть пружинні елементи:

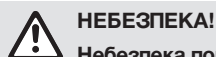

НЕБЕЗПЕКА!

Небезпека поранення роликом аератора!

- Перед процесом усунення недоліків витягніть сітову вилку і дочекайтеся повної зупинки ролика аератора.
- Під час процесу усунення неполадок носіть робочі захисні рукавиці.

Якщо ролик аератора ще не зношений, але окремі пружини зламалися, їх потрібно замінити. Дозволяється застосовувати тільки оригінальні **замінні пружини від GARDENA**.

• Замінні пружини від GARDENA для електричного газонного аератора ES 500 арт. 4094

1. **[Зобр. T1]:** Викрутіть два гвинти ⑮ на нижній стороні корпусу.
2. **[Зобр. T2]:** Підніміть по діагоналі ролик аератора ⑯ 1 і зніміть з привідного валу 2.
3. Зніміть вкладиш підшипника ⑰ з ролика аератора ⑯.
4. **[Зобр. T3]:** Викрутіть гвинт ⑱ і витягніть болт кришки підшипника ⑲.
5. **[Зобр. T4]:** Зніміть захисну пластину ⑳ і пружинні елементи ㉑ із зажимного пристрою для пружинних елементів ㉒.
6. Пересуньте нові пружинні елементи ㉑ і захисну пластину ㉒ на зажимний пристрій для пружинних елементів ㉒.
При цьому свердлові отвори захисної пластини ㉒ і зажимного пристрою для пружинних елементів ㉒ повинні лежати один на одному.
7. Болт кришки підшипника ⑲ всуньте так, щоб всі три свердлові отвори (болта кришки підшипника ⑲, захисної пластини ㉒ і зажимного пристрою для пружинних елементів ㉒) лежали один на одному.
8. Вкрутіть гвинт ⑱.
9. Пересуньте ролик аератора ⑯ на привідний вал.
10. Насадіть вкладиш підшипника ⑰ на ролик аератора ⑯.
11. Вкладиш підшипника ⑰ прикрутіть з нижньої сторони корпусу за допомогою гвинтів ⑮, не перекручуючи їх.

| Проблема | Можлива причина | Спосіб усунення |
|--|--|---|
| Аномальний шум, клацання по приладу | Сторонні предмети від ролика аератора вдаряються об аератор. | 1. Виключіть газонний аератор, витягніть сітову вилку і зачекайте, поки ролик аератора повністю зупиниться. |
| Свист | Сторонній предмет блокує ролик аератора. | 2. Вийміть сторонній предмет. |
| | Сповзає зубчатий ремінь. | 3. Негайно огляньте аератор. |
| Мотор не заводиться | На живильному кабелі виявлено дефект. | → Відремонтуйте через сервісну службу GARDENA. |
| | Подовжувальний провід з відповідно надто малим поперечним перерізом. | → Запитайте електрика-фахівця. |
| Мотор призупиняється, тому що спрацьовує система захисту від блокування | Блокування виникає із-за стороннього предмету. | 1. Виключіть газонний аератор, витягніть сітову вилку і зачекайте, поки ролик аератора повністю зупиниться. |
| | Обрана висота аерації надто мала. | 2. Вийміть сторонній предмет. |
| | Трава надто висока. | 3. Після збігу приблизно однієї хвилини аератор запустить знову. |
| Результат роботи незадовільний | Пружини ролика аератора зношені. | 1. Дайте мотору охолонути. |
| | На зубчатому ремені виявлено дефект. | 2. Правильно урегулюйте компенсацію зношення. |
| | Газон надто високий. | → Попередньо скосять траву (див. 2. ФУНКЦІОНУВАННЯ Правильна аерація). |
| | | → Підрегулюйте ролик аератора (див. 5. ДОГЛЯД). |
| | | → Відремонтуйте через сервісну службу GARDENA. |
| | | → Попередньо скосять газон. |



ВКАЗІВКА: в разі інших несправностей зверніться, будь ласка, до сервісного центру GARDENA. Ремонтні роботи повинні виконуватися тільки сервісними центрами GARDENA, а також спеціалізованими фірмами, які сертифіковані компанією GARDENA.

8. ТЕХНІЧНІ ХАРАКТЕРИСТИКИ

| Аератор газонний електричний | Одиниця вимірювання | Значення (арт. 4066) |
|------------------------------|---------------------|----------------------|
| Номінальна потужність | Вт | 500 |
| Мережева напруга | В (змін. струм) | 230 |

| Аератор газонний електричний | Одиниця вимірювання | Значення (арт. 4066) |
|---|---------------------|---|
| Частота мережі | Гц | 50/60 |
| Робоча швидкість обертання ролика аератора | об/хв | 2.250 |
| Вага | кг | 7,5 |
| Ширина аерації | см | 30 |
| Регулювання компенсації зношення | мм | 3 x 3 (3 установочних положення + транспортування) |
| Рівень звукового тиску $L_{PA}^{1)}$ Похибка K_{PA} | дБ (А) | 76 1,5 |
| Рівень звукової потужності $L_{WA}^{2)}$; вимірний/гарантований Похибка K_{WA} | дБ (А) | 89 / 92 3 |
| Вібрація при навантаженні на руку $a_{vhw}^{1)}$ | м/с ² | ≤ 2,5 |

Метод вимірювань згідно з: ¹⁾ EN 50636-2-92 ²⁾ RL 2000/14/EC

9. КОМПЛЕКТУЮЧІ

GARDENA Травозбірник для електричного газонного аератора ES 500 арт. 4065

10. СЕРВІСНЕ ОБСЛУГОВУВАННЯ/ ГАРАНТІЯ

Сервіс:

Для зв'язку дивіться, будь ласка, адресу на звороті.

Гарантійний лист:

У випадку виконання гарантійних вимог із вас не стягуватиметься плата за надані послуги.

GARDENA Manufacturing GmbH надає для всіх GARDENA оригінальних нових виробів гарантію терміном на 2 роки з моменту, коли вони були вперше придбані у дилера, якщо вироби були використані виключно у приватних цілях. На вироби, придбані на вторинному ринку, ця гарантія виробника не поширюється. Надана гарантія поширюється на всі істотні недоліки виробу, які на підставі доказів пояснюються дефектами матеріалу або виробничим браком. Ця гарантія передбачає безкоштовну заміну несправного виробу на справний, або ж ремонт несправного виробу, надісланого нам користувачем. Ми зберігаємо за собою право вибору одного з цих варіантів. Ця послуга надається за таких умов:

- Виріб використовувався за призначенням і згідно з рекомендаціями, наведеними в інструкціях із експлуатації.
- Ані покупець, ані треті особи не намагалися відкрити або відремонтувати виріб.
- В процесі експлуатації були використані тільки оригінальні GARDENA запасні та швидкозношувані частини.
- Пред'явити копію чека.

Гарантія не поширюється на звичайний знос деталей і компонентів (наприклад, на ріжучих пристроях, деталях кріплення ріжучих пристроїв, турбінах, джерелах світла, клиновидних і зубчастих ремнях, крильчатці, повітряних фільтрах, свічках запалення), візуальні зміни, а також швидкозношувані частини і витратні матеріали.

Ця гарантія виробника, відповідно вище вказаних умов, обмежується постачанням з метою заміни і ремонтом. Інші претензії до нас як виробника, такі як відшкодування збитку, не обґрунтовуються гарантією виробника. Звичайно, ця гарантія виробника, **не** стосується існуючих, встановлених законом і договірних гарантійних зобов'язань дилера/продавця.

Гарантія виробника підлягає правовим положенням ФРН.

У гарантійному випадку надішліть, будь ласка, несправний виріб разом із копією чеку про покупку і описом несправності, сплативши вартість пересилки, на адресу GARDENA сервісного центру.

Швидкозношувані деталі:

Гарантія не розповсюджується на пружини аератора, які є зношуваними деталями.

Deutschland / Germany

GARDENA
Manufacturing GmbH
Central Service
Hans-Lorenser-Straße 40
D-89079 Ulm
Produktfragen:
(+49) 731 490-123
Reparaturen:
(+49) 731 490-290
service@gardena.com
http://www.gardena.com

Albania

KRAFT SHPK
Autostrada Tirane-Durres
Km 7
1051 Tirane

Argentina

ROBERTO C. RUMBO S.R.L.
Predio Norlog
Lote 7
Benavidez. ZC:1621
Buenos Aires
ventas@rubmosrl.com.ar

Australia

Husqvarna Australia Pty. Ltd.
Locked Bag 5
Central Coast BC
NSW 2252
Phone: (+61) (0) 2 4352 7400
customer.service@
husqvarna.com.au

Austria / Österreich

Husqvarna Austria GmbH
Industriezeile 36
4010 Linz
Tel.: (+43) 732 77 01 01-485
service.gardena@
husqvarnagroup.com

Azerbaijan

Firm Progress
a. Aliyev Str. 26A
1052 Baku

Belarus

Private Enterprise
"Master Garden"
Minsk
Sharangovich str., 7a
Phone: (+375) 17 257-00-33
Mob.: (+375) 29 676-16-09
mg@mastergarden.by

Belgium

Husqvarna Belgium nv
Gardena Division
Leuvensesteenweg 542
Planet II E
1930 Zaventem
België

Bosnia / Herzegovina

SILK TRADE d.o.o.
Industrijska zona Bukva bb
74260 Tešanj

Brazil

Husqvarna do Brasil Ltda
Av. Francisco Matarazzo,
1400 - 19º andar
São Paulo - SP
CEP: 05001-903
Tel: 0800-112252
marketing.br.husqvarna@
husqvarna.com.br

Bulgaria

AGROLAND България АД
бул. 8 Декември, №13
Офис 5
1700 Студентски град
София
Тел.: (+359) 24666910
info@agroland.eu

Canada / USA

GARDENA Canada Ltd.
100 Summerlea Road
Brampton, Ontario L6T 4X3
Phone: (+1) 905 792 9330
info@gardenacanada.com

Chile

REPRESENTACIONES
JCE S.A.
Av. Del Valle Norte 857,
Piso 4
Santiago RM
Phone: (+56) 2 24142560
contacto@jce.cl

China

Husqvarna (Shanghai)
Management Co., Ltd.
富世华 (上海) 管理有限公司
3F, Benq Square B,
No207, Song Hong Rd.,
Chang Ning District,
Shanghai
PRC. 200335
上海市长宁区淞虹路207号明
基广场B座3楼, 邮编: 200335

Colombia

Husqvarna Colombia S.A.
Calle 18 No. 68 D-31, zona
Industrial de Montevideo
Bogotá, Cundinamarca
Tel. 571 2922700 ext. 105
jairo.salazar@
husqvarna.com.co

Costa Rica

Compania Exim
Euroiberoamericana S.A.
Los Colegios, Moravia,
200 metros al Sur del Colegio
Saint Francis - San José
Phone: (+506) 297 6883
exim_euro@racsa.co.cr

Croatia

Husqvarna Austria GmbH
Industriezeile 36
4010 Linz
Tel.: (+43) 732 77 01 01-485
service.gardena@
husqvarnagroup.com

Cyprus

Med Marketing
17 Digeni Akrita Ave
P.O. Box 27017
1641 Nicosia

Czech Republic

Husqvarna Česko s.r.o.
Türkova 2319/5b
149 00 Praha 4 - Chodov
Bezplatná infolinka:
800 100 425
servis@cz.husqvarna.com

Denmark

GARDENA DANMARK
Lejrvej 19, st.
3500 Værløse
Tlf.: (+45) 70264770
husqvarna@husqvarna.dk
www.gardena.com/dk

Dominican Republic

BOSQUESA, S.R.L
Carretera Santiago Licey
Km. 5 ½
Esquina Copal II.
Santiago
Dominican Republic
Phone: (+809) 736-0333
joserbosquesa@claro.net.do

Ecuador

Husqvarna Ecuador S.A.
Arujos E1-181 y 10 de
Agosto Quito, Pichincha
Tel. (+593) 22800739
francisco.jacome@
husqvarna.com.ec

Estonia

Husqvarna Eesti OÜ
Valdeku 132
EE-11216 Tallinn
info@gardena.ee

Finland

Oy Husqvarna Ab
Gardena Division
Lautatarhankatu 8 B/PL 3
00581 HELSINKI
www.gardena.fi

France

Husqvarna France
9/11 Allée des pierres mayettes
92635 Gennevilliers Cedex
France
http://www.gardena.com/fr
N° AZUR: 0 810 00 78 23
(Prix d'un appel local)

Georgia

Transporter LLC
113b Belialshvili street
0159 Tbilisi, Georgia

Great Britain

Husqvarna UK Ltd
Preston Road
Aycliffe Industrial Park
Newton Aycliffe
County Durham
DL5 6UP
info.gardena@
husqvarna.co.uk

Greece

Π. ΠΑΠΑΔΟΠΟΥΛΟΣ ΑΕΒΕ
Λεωφ. Αθηνών 92
Αθήνα
T.K.104 42
Ελλάδα
Τηλ. (+30) 210 51 93 100
info@papadopoulos.com.gr

Hungary

Husqvarna Magyarország Kft.
Ezred u. 1-3
1044 Budapest
Telefon: (+36) 1 251-4161
vevoszolgalat.husqvarna@
husqvarna.hu

Iceland

BYKO ehf.
Bildshófa 20
110 Reykjavik

Ireland

Husqvarna UK Ltd
Preston Road
Aycliffe Industrial Park
Newton Aycliffe
County Durham
DL5 6UP
info.gardena@
husqvarna.co.uk

Italy

Husqvarna Italia S.p.A.
Via Santa Vecchia 15
23868 VALMADRERA (LC)
Phone: (+39) 0341.203.111
assistenza.italia@
it.husqvarna.com

Japan

Husqvarna
Zenoah Co. Ltd. Japan
1-9 Minamidai, Kawagoe
350-1165 Saitama
Japan
gardena-jp@
husqvarnagroup.com

Kazakhstan

LAMED Ltd.
155/1, Tazhibayevoy Str.
050060 Almaty
IP Schmidt
Abayavenue 3B
110 005 Kostanay

Korea

Kyung Jin Trading CO.,LTD.
107-4, SunDuk Bld.,
YangJae-dong,
Seocho-gu,
Seoul, (zipcode: 137-891)
Phone: (+82) (0)2 574-6300

Latvia

Husqvarna Latvija SIA
Ulbrokas 19A
LV-1021 Riga
info@gardena.lv

Lithuania

UAB Husqvarna Lietuva
Ateities pl. 77C
LT-52104 Kaunas
info@gardena.lt

Luxembourg

Magasins Jules Neuberg
39, rue Jacques Stas
Luxembourg-Gasperich 2549
Case Postale No. 12
Luxembourg 2010
Phone: (+352) 40 14 01
api@neuberg.lu

Mexico

AFOSA
Av. Lopez Mateos Sur # 5019
Col. La Calma 45070
Zapopan, Jalisco
Mexico
Phone: (+52) 33 3818-3434
icornejo@afosa.com.mx

Moldova

Convel S.R.L.
290A Muncesti Str.
2002 Chisinau

Netherlands

Husqvarna Nederland B.V.
GARDENA Division
Postbus 50131
1305 AC ALMERE
Phone: (+31) 36 521 00 10
info@gardena.nl

Neth. Antilles

Jonka Enterprises N.V.
Sta. Rosa Weg 196
P.O. Box 8200
Curaçao
Phone: (+599) 9 767 6655
pgm@jonka.com

New Zealand

Husqvarna New Zealand Ltd.
PO Box 76-437
Manukau City 2241
Phone: (+64) (0) 9 9202410
support.nz@husqvarna.co.nz

Norway

Husqvarna Norge AS
Gardena Division
Trøskerveien 36
1708 Sarpsborg
info@gardena.no

Peru

Husqvarna Perú S.A.
Jr. Ramón Cárcamo 710
Lima 1
Tel: (+51) 1 3320400 ext. 416
juan.remuzgo@
husqvarna.com

Poland

Husqvarna
Poland Spółka z o.o.
ul. Wysockiego 15 b
03-371 Warszawa
Phone: (+48) 22 330 96 00
gardena@husqvarna.com.pl

Portugal

Husqvarna Portugal, SA
Lagoa - Albarraque
2635 - 595 Rio de Mouro
Tel.: (+351) 21 922 85 30
Fax : (+351) 21 922 85 36
info@gardena.pt

Romania

Madex International Srl
Soseaua Odaii 117-123,
RO 013603 București, S1
Phone: (+40) 21 352.76.03
madex@ines.ro

Russia / Россия

ООО „Хускварна“
141400, Московская обл.,
г. Химки,
улица Ленинградская,
владение 39, стр.6
Бизнес Центр
„Химки Бизнес Парк“,
помещение ОВ02_04
http://www.gardena.ru

Serbia

Domel d.o.o.
Autoput za Novi Sad bb
11273 Belgrade
Phone: (+381) 1 18 48 88 12
miroslav.jejina@domel.rs

Singapore

Hy-Ray PRIVATE LIMITED
40 Jalan Pemimpin
#02-08 Tat Ann Building
Singapore 577185
Phone: (+65) 6253 2277
shiyiing@hyray.com.sg

Slovak Republic

Husqvarna Česko s.r.o.
Türkova 2319/5b
149 00 Praha 4 - Chodov
Bezplatná infolinka: 800 154 044
servis@sk.husqvarna.com

Slovenia

Husqvarna Austria GmbH
Industriezeile 36
4010 Linz
Tel.: (+43) 732 77 01 01-485
service.gardena@
husqvarnagroup.com

South Africa

Husqvarna South Africa (Pty) Ltd
Postnet Suite 250
Private Bag X6,
Cascades, 3202, South Africa
Phone: (+27) 33 846 9700
info@gardena.co.za

Spain

Husqvarna España S.A.
Calle de Rivas nº10
28052 Madrid
Phone: (+34) 91 708 05 00
atencioncliente@gardena.es

Suriname

Deto Handelsmaatschappij N.V.
Kernkampweg 72-74
P.O.Box: 12782
Paramaribo - Suriname
South America
Phone: (+597) 438050
www.deto.sr

Sweden

Husqvarna AB/
GARDENA Sverige
Drottninggatan 2
561 82 Huskvarna Sverige

Switzerland / Schweiz

Husqvarna Schweiz AG
Consumer Products
Industriestrasse 10
5506 Mägenwil
Phone: (+41) (0) 62 887 37 90
info@gardena.ch

Turkey

Dost Bahçe Diş Ticaret
Mümessillik A.Ş
Yunus Mah. Adil Sok. No:3
Ic Kapi No: 1 Kartal
34873 Istanbul
Phone: (+90) 216 38 93 939
info@dostbahce.com.tr

Ukraine / Україна

ТОВ «Хускварна Україна»
вул. Васильківська, 34,
офіс 204-г
03022, м. Київ
Тел. (+38) 0 800 504 804
info@gardena.ua

Uruguay

FELI SA
Entre Ríos 1083 CP 11800
Montevideo - Uruguay
Tel: (+598) 22 03 18 44
info@felisa.com.uy

Venezuela

Corporación Casa y Jardín C.A.
Av. Caroní, Edif. Trezmen, PB.
Colinas de Bello Monte.
1050 Caracas.
Tif: (+58) 212 992 33 22
info@casayjardin.net.ve

4066-20.960.08/1220
© GARDENA Manufacturing GmbH
D-89079 Ulm
http://www.gardena.com