

ES 500

Art. 4066

SK **Návod na obsluhu**
Elektrický prevzdušňovač

<p>DE Produkthaftung Wir weisen ausdrücklich darauf hin, dass wir in Übereinstimmung mit dem Produkthaftungsgesetz nicht für Schäden haften, die durch unsere Produkte entstehen, wenn diese unsachgemäß und nicht durch einen von uns autorisierten Servicepartner repariert wurden oder wenn keine Original GARDENA Teile oder von uns zugelassene Teile verwendet wurden.</p>
<p>EN Product liability In accordance with the German Product Liability Act, we hereby expressly declare that we accept no liability for damage incurred from our products where said products have not been properly repaired by a GARDENA-approved service partner or where original GARDENA parts or parts authorised by GARDENA were not used.</p>
<p>FR Responsabilité Conformément à la loi relative à la responsabilité du fait des produits défectueux, nous déclarons expressément par la présente que nous déclinons toute responsabilité pour les dommages résultant de nos produits, si lesdits produits n'ont pas été correctement réparés par un partenaire d'entretien agréé GARDENA ou si des pièces d'origine GARDENA ou des pièces agréées GARDENA n'ont pas été utilisées.</p>
<p>NL Productaansprakelijkheid Conform de Duitse wet inzake productaansprakelijkheid verklaren wij hierbij uitdrukkelijk dat wij geen aansprakelijkheid aanvaarden voor schade ontstaan uit onze producten waarbij deze producten niet zijn gerepareerd door een GARDENA-erkende servicepartner of waarbij geen originele GARDENA-onderdelen of onderdelen die door GARDENA zijn goedgekeurd zijn gebruikt.</p>
<p>SV Produktansvar I enlighet med tyska produktansvarslagar förklarar vi härmed uttryckligen att vi inte åtar oss något ansvar för skador som orsakas av våra produkter där produkterna inte har genomgått korrekt reparation från en GARDENA-godkänd servicepartner eller där originaldelar från GARDENA eller delar godkända av GARDENA inte använts.</p>
<p>DA Produktansvar I overensstemmelse med den tyske produktansvarslov erklærer vi hermed udtrykkeligt, at vi ikke påtager os noget ansvar for skader på vores produkter, hvis de pågældende produkter ikke er blevet repareret korrekt af en GARDENA-godkendt servicepartner, eller hvor der ikke er brugt originale GARDENA-reservedele eller godkendte reservedele fra GARDENA.</p>
<p>FI Tuotevastuu Saksan tuotevastuulain mukaisesti emme ole vastuussa laitteiden vaurioista, jos korjauksia ei ole tehnyt GARDENA:n hyväksymä huoltoliike tai jos niiden synnä on muiden kuin alkuperäisten GARDENA-varaosien tai GARDENA:n hyväksymien varaosien käyttö.</p>
<p>IT Responsabilità del prodotto In conformità con la Legge tedesca sulla responsabilità del prodotto, con la presente dichiariamo espressamente che decliniamo qualsiasi responsabilità per danni causati dai nostri prodotti qualora non siano stati correttamente riparati presso un partner di assistenza approvato GARDENA o laddove non siano stati utilizzati ricambi originali o autorizzati GARDENA.</p>
<p>ES Responsabilidad sobre el producto De acuerdo con la Ley de responsabilidad sobre productos alemana, por la presente declaramos expresamente que no aceptamos ningún tipo de responsabilidad por los daños ocasionados por nuestros productos si dichos productos no han sido reparados por un socio de mantenimiento aprobado por GARDENA o si no se han utilizado piezas originales GARDENA o piezas autorizadas por GARDENA.</p>
<p>PT Responsabilidade pelo produto De acordo com a lei alemã de responsabilidade pelo produto, declaramos que não nos responsabilizamos por danos causados pelos nossos produtos, caso os tais produtos não tenham sido devidamente reparados por um parceiro de assistência GARDENA aprovado ou se não tiverem sido utilizadas peças GARDENA originais ou peças autorizadas pela GARDENA.</p>
<p>PL Odpowiedzialność za produkt Zgodnie z niemiecką ustawą o odpowiedzialności za produkt, niniejszym wyraźnie oświadczamy, że nie ponosimy żadnej odpowiedzialności za szkody poniesione na skutek użytkowania naszych produktów, w przypadku gdy naprawa tych produktów nie była odpowiednio przeprowadzana przez zatwierdzonego przez firmę GARDENA partnera serwisowego lub nie stosowano oryginalnych części GARDENA albo części autoryzowanych przez tę firmę.</p>
<p>HU Termékszavatosság A németországi termékszavatossági törvénnyel összhangban ezennel nyomatékosan kijelentjük, hogy nem vállalunk felelősséget a termékeinkben keletkezett olyan károkért, amelyek valamely GARDENA által jóváhagyott szervizpartner által nem megfelelően végzett javításból adódtak, vagy amely során nem eredeti GARDENA alkatrészeket vagy a GARDENA által jóváhagyott alkatrészeket használtak fel.</p>
<p>CS Odpovědnost za výrobek V souladu s německým zákonem o odpovědnosti za výrobek tímto výslovně prohlašujeme, že nepřijímáme žádnou odpovědnost za poškození vzniklá na našich výrobcích, kdy zmíněné výrobky nebyly řádně opraveny schváleným servisním partnerem GARDENA nebo kdy nebyly použity originální náhradní díly GARDENA nebo náhradní díly autorizované společností GARDENA.</p>
<p>SK Zodpovednosť za produkt V súlade s nemeckými právnymi predpismi upravujúcimi zodpovednosť za výrobok týmto výslovné prehlasujeme, že nenesieme žiadnu zodpovednosť za škody spôsobené našimi výrobkami, v prípade ktorých neboli náležité opravy vykonané servisným partnerom schváleným spoločnosťou GARDENA alebo neboli použité diely spoločnosti GARDENA alebo diely schválené spoločnosťou GARDENA.</p>
<p>EL Ευθύνη προϊόντος Σύμφωνα με τον γερμανικό νόμο περί Ευθύνης για τα Προϊόντα, με το παρόν δηλώνουμε ρητώς ότι δεν αποδεχόμαστε καμία ευθύνη για τυχόν ζημιές που προκύπτουν από τα προϊόντα μας εάν αυτά δεν έχουν επισκευαστεί σωστά από κάποιον εγκεκριμένο συνεργάτη επισκευών της GARDENA ή εάν δεν έχουν χρησιμοποιηθεί αυθεντικά εξαρτήματα GARDENA ή εξαρτήματα εγκεκριμένα από την GARDENA.</p>
<p>SL Odgovornost proizvajalca V skladu z nemškimi zakoni o odgovornosti za izdelke, izrecno izjavljajo, da ne sprejemamo nobene odgovornosti za škodo, ki jo povzročijo naši izdelki, če teh niso ustrezno popravili GARDENINI odobreni servisni partnerji ali pri tem niso bili uporabljeni originalni GARDENINI nadomestni deli ali GARDENINIMI homologiranimi nadomestnimi deli.</p>
<p>HR Pouzdanost proizvoda Sukladno njemačkom zakonu o pouzdanosti proizvoda, ovime izričito izjavljujemo kako ne prihvaćamo nikakvu odgovornost za oštećenja na našim proizvodima nastala uslijed neispravnog popravka od strane servisnog partnera kojeg odobrava GARDENA ili uslijed nekorištenja originalnih GARDENA dijelova ili dijelova koje odobrava GARDENA.</p>
<p>RO Răspunderea pentru produs În conformitate cu Legea germană privind răspunderea pentru produs, declarăm în mod expres prin prezentul document că nu acceptăm nicio răspundere pentru defecțiunile suferite de produsele noastre atunci când acestea nu au fost reparate în mod corect de un atelier de service partener, aprobat de GARDENA, sau când nu au fost utilizate piese GARDENA originale sau piese autorizate de GARDENA.</p>
<p>BG Отговорност за вреди, причинени от стоки Съгласно германския Закон за отговорността за вреди, причинени от стоки, с настоящото изрично декларираме, че не носим отговорност за щети, причинени от нашите продукти, ако те не са били правилно ремонтирани от одобрен от GARDENA сервиз или ако не са използвани оригинални части на GARDENA или части, одобрени от GARDENA.</p>
<p>ET Tootevastutus Vastavalt Saksamaa tootevastutusseadusele deklareerime käesolevaga selgesõnaliselt, et me ei kanna mingisugust vastutust meie toodetest tingitud kahjude eest, kui need tooted ei ole korrektselt parandatud GARDENA heakskiidetud hoolduspartneri poolt või kui parandamisel ei ole kasutatud GARDENA originaalosi või GARDENA volitatud osi.</p>
<p>LT Gaminio patikimumas Mes aiškiai pareiškiame, kad, atsižvelgiant į Vokietijos gaminių patikimumo įstatymą, nepriisiame atsakomybės dėl bet kokios žalos, patirtos dėl mūsų gaminių, jeigu jie buvo netinkamai taisomi arba jų dalys buvo pakeistos neoriginaliomis GARDENA dalimis ar nepatvirtintomis dalimis, arba jeigu remonto darbai buvo atliekami ne GARDENA techninės priežiūros centro specialistų.</p>
<p>LV Atbildība par produkcijas kvalitāti Saskaņā ar Vācijas likumu par atbildību par produkcijas kvalitāti ar šo mēs paziņojam, ka neuzņemamies atbildību par bojājumiem, kas radušies, lietojot mūsu izstrādājumus, kuru remontu nav veicis uzņēmuma GARDENA apstiprināts apkopes partneris vai kuru remontam netika izmantotas oriģinālās GARDENA detaļas vai detaļas, kuru lietošanu apstiprinājis uzņēmums GARDENA.</p>

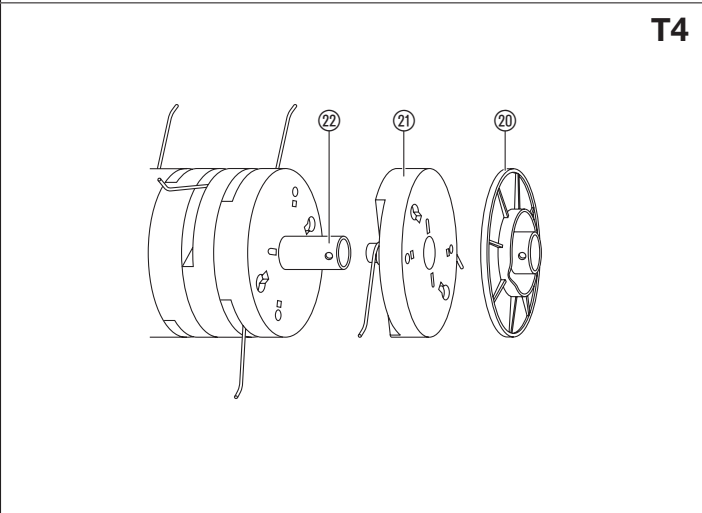
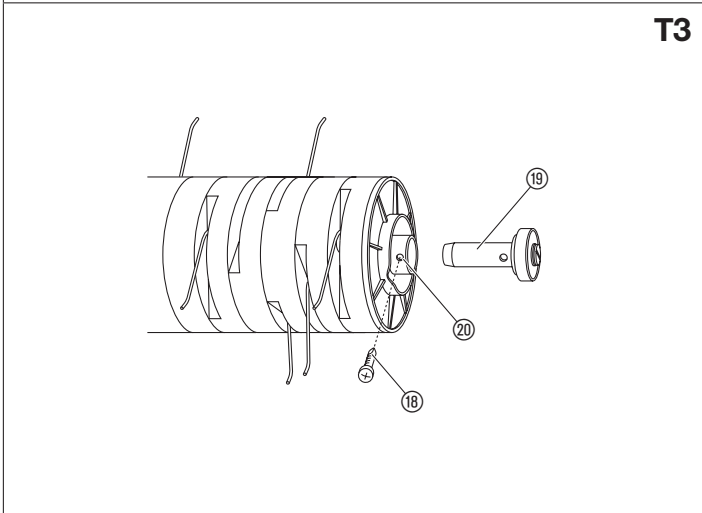
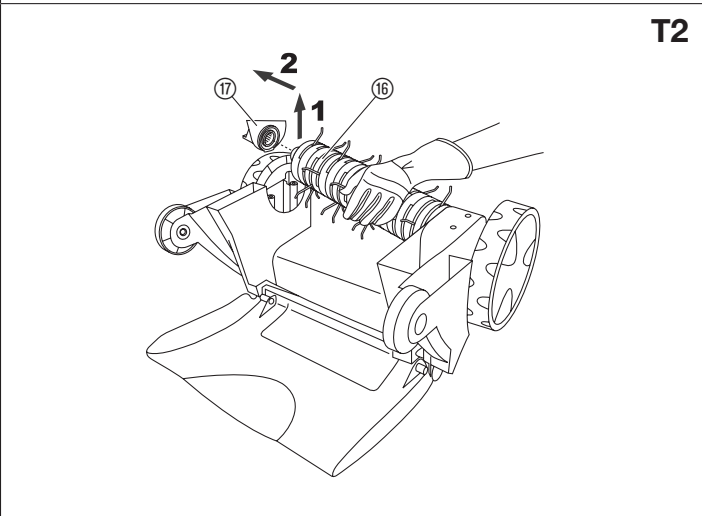
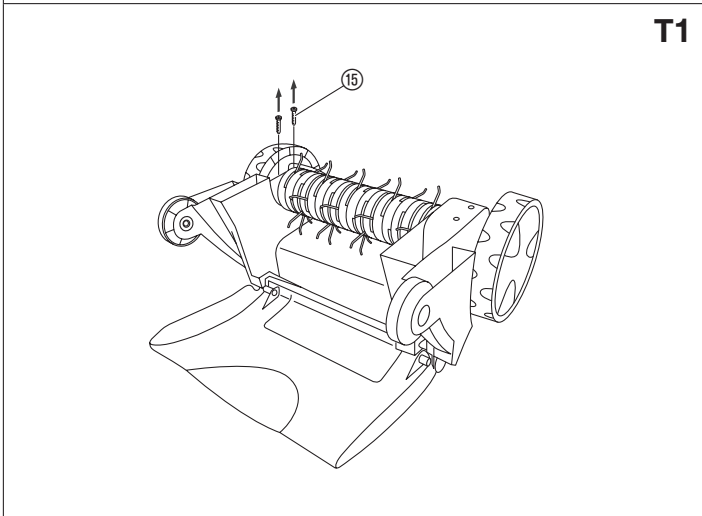
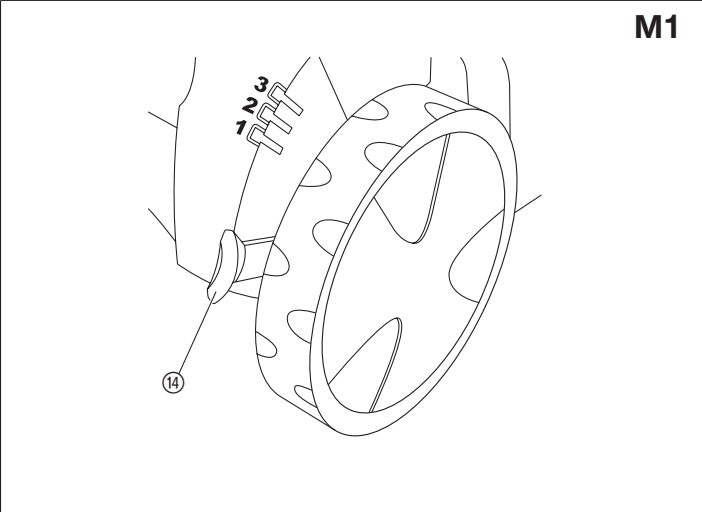
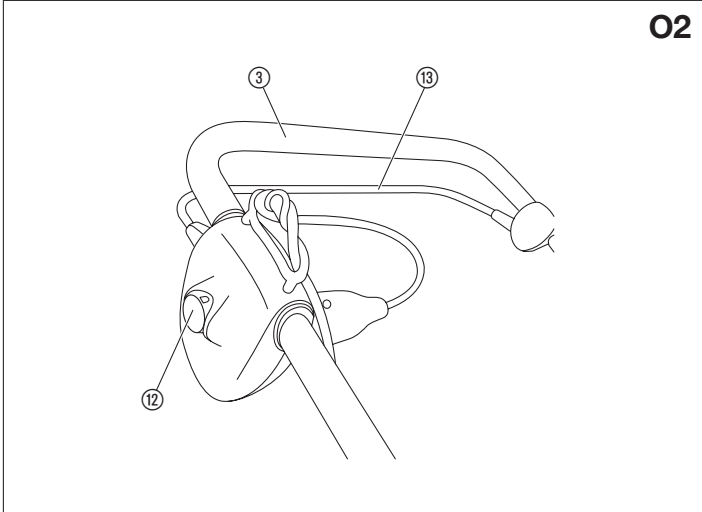
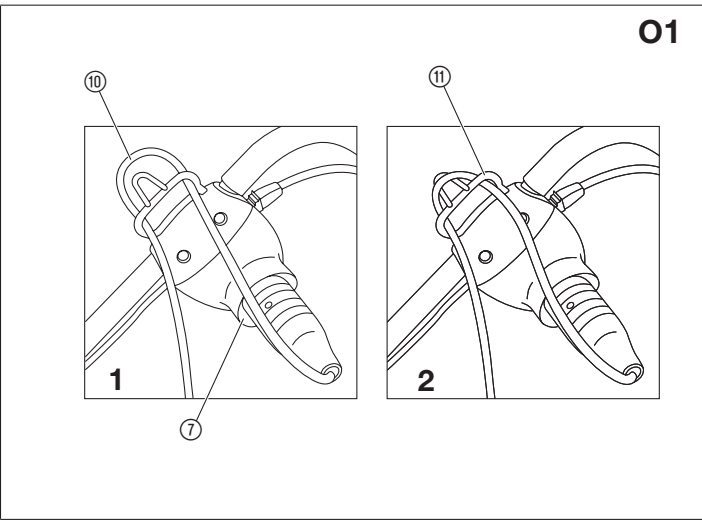
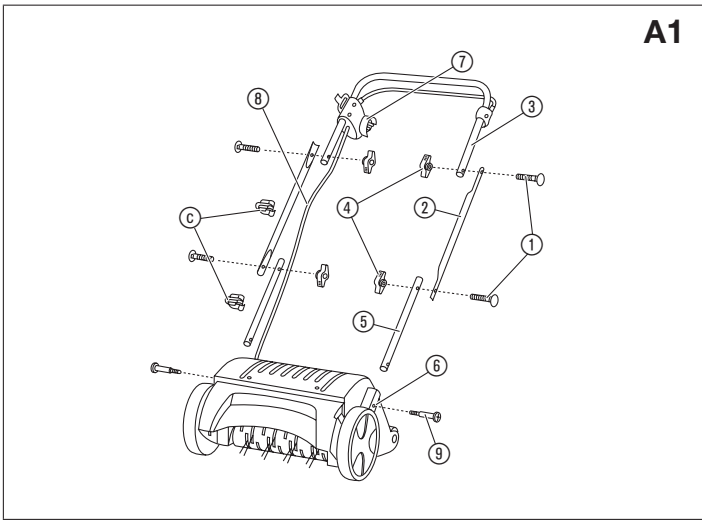



NEBEZPEČENSTVO! Ublíženie na zdraví!

→ Kvôli možnému ublíženiu na tele sa nesmie GARDENA elektrický prevzdušňovač používať na úpravu krikov, živého plota a húštin. Ďalej sa nesmie elektrický prevzdušňovač používať na vyrovnávanie nerovností zemin.

1. BEZPEČNOSŤ

Symbole na výrobu:



POZOR!

→ Prečítajte si návod na obsluhu.



NEBEZPEČENSTVO!

Vykážte ostatné osoby z pracovného priestoru.



NEBEZPEČENSTVO! Zásah elektrickým prúdom!

Zamedzte kontaktu pružného napájacieho kábla a hrotov.



UPOZORNENIE! Dávajte pozor na ostré hroty!

Nepribližujte sa k nim prstami na rukách ani na nohách.

Vytiahnite zástrčku z elektrickej siete vždy pred údržbou, nastavením, čistením, alebo ak je šnúra zamotaná či poškodená.

Hroty sa budú otáčať aj po vypnutí motora.

1. Všeobecné

V tejto prílohe sú uvedené postupy na bezpečnú prevádzku všetkých typov strojov, na ktoré sa vzťahuje táto norma.

DÔLEŽITÉ!

PRED POUŽÍVANÍM SI POZORNE PREČÍTAJTE. UCHOVAJTE PRE PRÍPAD BUDÚCEJ POTREBY.

2. Postupy pre bezpečnú prácu so skarifikátormi a prevzdušňovačmi

2.1 Školenie

- Podrobne si prečítajte príslušné pokyny. Oboznámte sa s ovládacími prvkami a správnym používaním zariadenia.
- Nikdy nedovoľte zariadenie používať deťom ani osobám, ktoré sa neoboznámili s návodom na používanie. Miestne predpisy môžu obmedzovať vek používateľa.
- Nezabúdajte, že operátor/používateľ je zodpovedný za nehody alebo nebezpečenstvo hroziace iným osobám alebo ich majetku.

2.2 Príprava

- Počas používania zariadenia vždy používajte ochranu uší a bezpečnostné okuliare.
- Pred začatím používania skontrolujte, či napájací kábel a predĺžovací kábel nie sú poškodené alebo opotrebované. Ak sa kábel počas používania poškodí, okamžite ho odpojte od zdroja napájania.
NEDOTÝKAJTE SA KÁBLA PRED TÝM, NEŽ HO ODPOJÍTE OD ZDROJA NAPÁJANIA.
Ak je kábel poškodený alebo opotrebovaný, zariadenie nepoužívajte.
- Počas používania zariadenia vždy používajte vhodnú obuv a dlhé nohavice. Ak ste bosí alebo máte obuté otvorené sandále, toto zariadenie nepoužívajte. Nenoste voľné oblečenie ani iné voľné doplnky odevu.
- Dôkladne skontrolujte miesto výkonu práce a odstráňte z neho všetky predmety, ktoré by mohli zariadenie odhodíť.
- Zariadenie používajte iba v odporúčanej polohe a iba na pevnom, rovnom povrchu.
- Zariadenie nepoužívajte na dláždenom povrchu ani na štrku, pretože by odletujúci materiál mohol spôsobiť zranenie.
- Pred spustením zariadenia skontrolujte, či sú všetky skrutky, matice a ostatné upevňovacie dielce pevne utiahnuté a či sú chrániče a kryty na svojom mieste. Poškodené alebo nečitateľné štítky vymeňte.
- Zariadenie nikdy nepoužívajte v prípade, ak sa v jeho blízkosti nachádzajú iné osoby, najmä deti, prípadne domáce zvieratá.

2.3 Prevádzka

- Zariadenie používajte iba za denného svetla alebo pri dobrom umelom osvetlení.
- Zariadenie nepoužívajte v mokrej tráve.
- Vždy si dávajte pozor, kam stúpate, a to predovšetkým na svahoch.
- Pri práci kráčajte, nebežte.
- Pri kosení sa pohybujte po vrstevnici – nikdy nie smerom do svahu a zo svahu.
- Pri zmene smeru jazdy na svahoch dávajte mimoriadny pozor.
- Nikdy nevykonávajte vertikutáciu ani prevzdušňovanie mimoriadne prudkých svahov.
- Pri cúvaní a fahaní zariadenia smerom k sebe vždy postupujte mimoriadne opatrne.

SK Elektrický prevzdušňovač

1. BEZPEČNOSŤ	55
2. FUNKCIA	56
3. MONTÁŽ	57
4. OBSLUHA	57
5. ÚDRŽBA	57
6. SKLADOVANIE	57
7. ODSTRÁŇOVANIE PORÚCH	57
8. TECHNICKÉ ÚDAJE	58
9. PRÍSLUŠENSTVO	58
10. SERVIS/ZÁRUKA	58

Preklad originálneho návodu na obsluhu.



Tento výrobok môžu používať deti staršie ako 8 rokov, ako aj osoby so zníženými fyzickými, zmyslovými alebo mentálnymi schopnosťami alebo nedostatkom skúseností a vedomostí, ak sú pod dohľadom alebo boli o bezpečnom používaní zariadenia poučené a pochopili z toho vyplývajúce nebezpečenstvá. Deti sa s výrobkom nesmú hrať. Deti nesmú vykonávať čistenie a bežnú údržbu bez dohľadu. Obsluhu tohto výrobku odporúčame zveriť mladistvým až od veku 16 rokov.

Určené použitie:

GARDENA Elektrický prevzdušňovač ES 500 je určený na prevzdušnenie trávnikov a trávnatých plôch pri súkromných domoch a záhradách a nie je určený pre použitie vo verejných parkoch, športoviskách, na uliciach a v poľnohospodárstve či lesnom hospodárstve.

Dodržanie priloženého návodu na obsluhu od GARDENA je predpokladom pre správne používanie elektrického prevzdušňovača.

- i) Zastavte pohyb **hrotov**, ak je potrebné nakloniť zariadenie na účely prepravy, keď prechádzate inými než trávnatými povrchmi a keď premiestňujete zariadenie na miesto výkonu práce a z tohto miesta.
 - j) Nikdy zariadenie nepoužívajte s poškodenými **chráničmi** alebo krytmi, prípadne bez nainštalovaných bezpečnostných zariadení, ako sú deflektory a zberacie koše na trávu.
 - k) Opatrne zapnite motor podľa pokynov a dbajte na to, aby ste mali nohy mimo dosahu **hrotov**.
 - l) Nepríbližujte sa **hrotmi** k napájaciemu ani predlžovaciemu káblu.
 - m) Pri spúšťaní motora nenakláňajte zariadenie s výnimkou prípadov, keď je naklonenie nutné na spustenie zariadenia. V takomto prípade nenakláňajte zariadenie viac, ako je nevyhnutné, pričom dvíhajte len tú časť, ktorá je vzdialená od používateľa. Než zariadenie položíte späť na zem, vždy umiestnite obidve ruky do pracovnej polohy.
 - n) Zariadenie neprepravujte so zapnutým zdrojom napájania.
 - o) Nevkladajte ruky ani chodidlá do blízkosti rotujúcich častí ani pod ne. Nikdy sa nepríbližujte k **výsypnému otvoru**.
 - p) Vypnite zariadenie a odpojte zástrčku zo zásuvky. Overte, či sa všetky pohyblivé časti zariadenia úplne zastavili:
 - 1) vždy, keď sa od zariadenia vzdialíte,
 - 2) pred začatím odstraňovania zablokovania alebo čistenia žľabu,
 - 3) pred začatím kontroly, čistenia alebo výkonu prác na zariadení,
 - 4) po náraze zariadenia na cudzí predmet. Pred opätovným zapnutím a používaním zariadenia vykonajte kontrolu poškodenia zariadenia a prípadné opravy.
- Ak zariadenie začne abnormálne vibrovať (ihneď ho skontrolujte):
- 5) vykonajte kontrolu poškodenia,
 - 6) vymeňte alebo opravte poškodené súčasti,
 - 7) skontrolujte prípadne uvoľnené súčasti a utiahnite ich.

2.4 Údržba a uskladnenie

- a) Dbajte, aby boli všetky matice, kolíky a skrutky utiahnuté, aby ste sa uistili, že zariadenie je bezpečnom prevádzkovom stave.
- b) Pravidelne kontrolujte prípadné opotrebovanie alebo poškodenie zberača na odpad.
- c) Z bezpečnostných dôvodov vymeňte opotrebované alebo poškodené dielce.
- d) Pri zariadeniach s viacerými sústavami **hrotov** dávajte pozor, pretože rotácia jednej sústavy **hrotov** môže spôsobiť rotáciu inej sústavy **hrotov**.
- e) Počas úprav nastavenia zariadenia postupujte opatrne, aby nedošlo k zachyteniu prstov medzi pohybujúcimi sa sústavami **hrotov** a pevnými časťami zariadenia.
- f) Zariadenie nechajte pred uskladnením vždy vychladnúť.
- g) Pri manipulácii so sústavami **hrotov** majte na pamäti, že sústavou hrotov je možné pohybovať aj napriek tomu, že je vypnutý zdroj napájania.
- h) Z bezpečnostných dôvodov vymeňte opotrebované alebo poškodené súčiastky. Používajte iba originálne náhradné súčiastky a príslušenstvo.
- i) Pri odstavení zariadenia v záujme vykonania servisu, kontroly, uskladnenia, prípadne výmeny príslušenstva vypnite zdroj napájania, odpojte zariadenie od napájania a uistite sa, že sa všetky pohyblivé časti úplne zastavili. Pred vykonávaním kontroly, úprav a pod. nechajte zariadenie ochladnúť. Zariadenie dôsledne udržiavajte a zabezpečte jeho čistotu.
- j) Uchovávajte zariadenie mimo dosahu **detí**.

2.5 Odporúčanie

Stroj má byť napájaný cez prúdový chránič (RCD) s vypínacím prúdom nie vyšším ako 30 mA.

Elektrická bezpečnosť



NEBEZPEČENSTVO! Zásah elektrickým prúdom!
Nebezpečenstvo zranenia zásahom elektrického prúdu.

Pred vykonaním údržby alebo výmeny dielov odpojte produkt od siete. V tejto situácii musíte mať odpojenú zásuvku v zornom poli.

Káble

Ak používate predlžovacie káble, ich charakteristiky musia spĺňať minimálne úrovne prierezu uvedené v nasledujúcej tabuľke:

Napätie	Dĺžka kábla	Prierez
220 – 240 V/50 Hz	až do 20 m	1,5 mm ²
220 – 240 V/50 Hz	20 – 50 m	2,5 mm ²

1. Napájacie a predlžovacie káble sú k dispozícii miestnych autorizovaných servisných strediskách.
2. Používajte výlučne tie predlžovacie káble, ktoré sú určené na vonkajšie použitie a ktoré spĺňajú niektorú z nasledujúcich špecifikácií: Obyčajná guma (60245 IEC 53), obyčajné PVC (60227 IEC 53) alebo obyčajné PCP (60245 IEC 57)
3. V prípade poškodenia krátkej napájacej šnúry sa vodič musí vymeniť u výrobcu, jeho servisného zástupcu alebo podobne kvalifikovaných osôb, aby ste sa nevystavovali nebezpečenstvu.

Používajte prípravky na upevnenie prívodných šnúr. Vo Švajčiarsku je používanie prúdového chrániča povinné.

Preskúšanie pred každým použitím

→ Pred každým použitím prevzdušňovača vykonajte jeho vizuálnu prehliadku. Z bezpečnostných dôvodov smie opotrebované alebo poškodené diely vymieňať iba servis GARDENA alebo autorizovaní partneri.

Používanie / Zodpovednosť



NEBEZPEČENSTVO PORANENIA!
Prevzdušňovač môže spôsobiť vážne zranenia!

- **Ruky a nohy držte v bezpečnej vzdialenosti od valca prevzdušňovača.**
- Ak je prístroj v chode, neprevracajte ho ani nezdvíhajte klapku v zadnej časti.
- Zoznámte sa so svojim okolím a dbajte na možné nebezpečenstvá, ktoré by ste kvôli hluku stroja možno nemuseli počuť.
- Vedte prevzdušňovač len v krokovom tempe.
- **Pozor pri chôdzi pospiatky. Nebezpečenstvo zakopnutia!**
- Nepoužívajte prevzdušňovač pri daždi a vo vlhkom, mokrom prostredí.
- Nepoužívajte výrobok, keď sa blíží búrka.
- S prevzdušňovačom nepracujte priamo pri bazénoch a záhradných rybníčkoch.
- Rešpektujte, prosím, dobu pokoja, ktorá je stanovená vo Vašej obci!

Výrobok nepreťažujte.

Výrobok nie je určený na dlhodobú prevádzku.

Nepracujte do úplného vyčerpania.

Nepoužívajte výrobok vo výbušnom ovzduší, napríklad v prítomnosti horľavých kvapalín, plynov alebo prachu. Pri prevádzke výrobku môže dochádzať k iskreniu, v dôsledku ktorého hrozí vznietenie prachu alebo výparov.

Nepoužívajte výrobok vtedy, ak ste unavený, chorý alebo pod vplyvom alkoholu, drog alebo liekov.



NEBEZPEČENSTVO! Zástava srdca!

Tento výrobok vytvára počas prevádzky elektromagnetické pole. Toto pole môže mať za určitých podmienok vplyv na činnosť aktívnych alebo pasívnych medicínskych implantátov. Aby sa eliminovali nebezpečné situácie, ktoré by mohli viesť k ťažkým alebo smrteľným zraneniam, mali by osoby s medicínskym implantátom použitie tohto výrobku konzultovať so svojim lekárom alebo s výrobcom implantátu.



NEBEZPEČENSTVO! Nebezpečenstvo zadusenía!

Menšie diely je možné ľahko prehltnúť. Obaly z umelých hmôt predstavujú pre malé deti nebezpečenstvo zadusenía. Pri montáži držte malé deti v dostatočnej vzdialenosti.

2. FUNKCIA

Správne prevzdušňovanie:

Prevzdušňovač sa používa na odstránenie splstnatej trávy a machu z trávnik, ako aj na pretínanie plošne rozkoreneného divokého porastu.

Aby ste dosiahli udržiavaný trávnik, odporúčame Vám, prevzdušňovať podľa stavu trávnik každých 4 – 6 týždňov nasledovne.

→ Najskôr pokoste trávu na požadovanú výšku.

Toto sa odporúča u obzvlášť vysokej trávy (po dovolenke).

Odporúčenie: Čím kratšie je trávnik strihaný, tým lepšie je možné ho prevzdušňovať a tým menej sa zariadenie preťažuje a tým väčšia je životnosť prevzdušňovacieho valca.

Pri príliš dlhom zotrvaní so zapnutým zariadením alebo prevzdušňovaním na jednom mieste, ak je zemina mokrá alebo príliš suchá, sa môže trávnatá plocha poškodiť.

→ Aby ste dosiahli dobrý výsledok práce, vedte prevzdušňovač vhodnou rýchlosťou podľa možnosti v rovných pruhoch.

Aby ste dosiahli dokonalé prevzdušnenie, mali by sa pruhy dotýkať.

→ Prístroj vždy vedte rovnomernou rýchlosťou, v závislosti na charaktere pôdy.

→ Pri práci na svahoch je treba stále pracovať priečne ku svahu a dbať na bezpečný a pevný postoj. Nepracujte na príliš strmých svahoch.



Nebezpečenstvo zakopnutia!

Pracujte zvlášť opatrne pri spätnom pohybe a pri ťahaní prevzdušňovača.

Pri prevzdušňovaní plôch silne prerastených machom sa odporúča, trávnik následne dosiať. Machom zničená trávnatá plocha sa tak môže rýchlejšie zregenerovať.

3. MONTÁŽ

Montáž vodiaceho madla [Obr. A1]:



→ Prívodná šnúra ⑧ nesmie byť pri montáži namáhaná v ťahu.

1. Obe spodné madlá ⑤ (s guľatou dierou na konci) nasadíte do otvorov na kryte motora ⑥ a pevne priskrutkujete krížovým skrutkovačom ④.
2. Nasadíte dve skrutky ① zvonku do otvorov na oboch stredných madlách ② a pomocou dvoch krídlových matic ④ pevne priskrutkujete ku spodnému madlu ⑤.
3. Pomocou ďalších dvoch skrutiek ① a krídlových matic ④ zoskrutkujete horné madlo so štartovacou páčkou ③ so stredným madlom ②.
Tým je madlo zostavené.
Pozor: Horné madlo so štartovacou páčkou ③ namontujte tak, aby sa zástrčka ⑦ s prívodným káblom ⑧ nachádzala na pravej strane (v smere jazdy) (pozri Obr.).
4. Prípojný kábel ⑧ pripevníte pomocou káblových spojok ③ k madlu.

4. OBSLUHA

Pripojenie predĺžovacej šnúry [Obr. O1]:

1. Spojku predĺžovacej šnúry ⑩ nasadíte do zástrčky ⑦.
2. Potom vložte 1 predĺžovaciu šnúru ⑩ pomocou slučky do príchytky pre odľahčenie kábla v ťahu ⑪ a kábel zaveste 2.
Zabráňte tým neúmyselnému rozpojeniu predĺžovacej šnúry.
3. Zastrčte predĺžovaciu šnúru ⑩ do elektrickej siete.

Naštartovanie prevzdušňovača [Obr. O2]:



NEBEZPEČENSTVO! Ublíženie na zdraví!

Nebezpečenstvo zranenia, ak sa prevzdušňovač nevypína samostatne!

→ **Neodstraňujte** ani nevykonávajte premostenie bezpečnostných zariadení na prevzdušňovači (napr. pripojením štartéra na horné držadlo)!



NEBEZPEČENSTVO!

Dobeh prevzdušňovacieho valca:

- Prevzdušňovač s motorom v prevádzke **nikdy** nezdvíhajte, neprevracajte ani nenoste!
- **Nikdy neštartujte** prístroj na pevnom podklade (napr. na asfalte).
- **Vždy dodržiavajte bezpečný odstup medzi prevzdušňovacím valcom a užívateľom daný vodiacim držadlom.**

1. Prevzdušňovač postavte na vodorovnú plochu trávniku.
2. Pridržite stlačené blokovacie tlačidlo ⑫ a pritiahnite štartovaciu páčku ⑬ k hornému madlu ③.
Naštartovanie prevzdušňovača.
3. Povoľte blokovacie tlačidlo ⑫.

Predĺžovací kábel ⑩ musí byť počas prevzdušňovania vedený vždy v smere práce, bokom od opracovávanej plochy. Pracujte vždy v patričnej vzdialenosti od predĺžovacej šnúry.

Ochrana proti preťaženiu: Ak sa prevzdušňovací valec zablokuje nejakým cudzím telesom, okamžite pustite štartér. Ak zablokovanie trvá viac ako 10 sekúnd a štartovacia páčka nie je uvoľnená, dôjde k aktivácii ochrany proti preťaženiu. V takom prípade okamžite uvoľnite štartovaciu páčku. Po ochladnutí v trvaní približne 1 minúty sa môže prevzdušňovač znovu naštartovať.

5. ÚDRŽBA



NEBEZPEČENSTVO!

Zranenie prevzdušňovacím valcom!

- Pred údržbou vytiahnite sieťovú zástrčku a počkajte na zastavenie prevzdušňovacieho valca.
- Pri údržbe používajte pracovné rukavice.

Čistenie prevzdušňovača:

Prevzdušňovač by sa mal po každom použití očistiť.



NEBEZPEČENSTVO! Ublíženie na zdraví!

Nebezpečenstvo zranenia a riziko poškodenia výrobku.

- Výrobok nikdy nečistite vodou alebo prúdom vody (najmä nie prúdom vody pod vysokým tlakom).
- Pre čistenie prevzdušňovača nepoužívajte žiadne ostré predmety.

→ Z kolies, valca ventilátora a skrine odstráňte kefou materiál prilnutý na ventilátore a usadeniny.

Donastavenie vyrovnanie opotrebenia [Obr. M1]:

Prevzdušňovač sa opotrebovávajú v závislosti na prevádzkových podmienkach.

Čím intenzívnejšie je používanie, tým väčšie je opotrebenie pružín. Tvrdá, resp. veľmi suchá zemina urýchľuje opotrebenie rovnako, ako aj nadmerné preťažovanie prevzdušňovača.

Ak je výsledok práce postupne stále horší, môže sa prevzdušňovací valec 2 krát dostaviť.

Prevzdušňovací valec má 4 nastavovacie polohy:

- **Transportná pozícia**
- **Prevzdušňovacia poloha 1**
- **Donastavenie 2:**
Prvá nastavovacia poloha (prevzdušňovací valec sa zníži o 3 mm).
- **Donastavenie 3:**
Druhá nastavovacia poloha pri opotrebených pružinách (prevzdušňovací valec sa zníži o ďalšie 3 mm).

Páčku pre vyrovnanie opotrebenia ⑭ ľahko vytlačte z krytu a nastavte na požadovanú pozíciu.

Upozornenie: Vyrovnanie opotrebenia nie je určené pre výškové nastavenie. Nastavovanie prevzdušňovacieho valca bez viditeľného opotrebenia môže viesť k poškodeniu prevzdušňovacieho valca alebo preťaženiu motora.

6. SKLADOVANIE

Odstavenie z prevádzky:

Pre ušetrenie priestoru sa môže prevzdušňovač sklopiť uvoľnením krídlových matic.

Dbajte pritom na to, aby sa nepriškripla prípojná šnúra.

→ Prevzdušňovač skladujte v suchých, uzavretých priestoroch, kam nemajú prístup deti.

Transport:

1. Motor vypnite, sieťovú zástrčku vytiahnite a počkajte na zastavenie prevzdušňovacieho valca.
2. Pri preprave ponad citlivé plochy, napr. kachličky, prestavte páčku na vyrovnanie opotrebenia do polohy Transport a prevzdušňovač nadvihnite.

Likvidácia:

(v zmysle Smernice 2012/19/EÚ)



Výrobok sa nesmie likvidovať v bežnom domácom odpade.

Musí sa zlikvidovať podľa platných miestnych predpisov týkajúcich sa ochrany životného prostredia.

DÔLEŽITÉ!

→ Výrobok zlikvidujte na miestne príslušnom zbernom a recyklačnom mieste.

7. ODSTRAŇOVANIE PORÚCH

Výmena pružín:



NEBEZPEČENSTVO!

Zranenie prevzdušňovacím valcom!

- Pred odstraňovaním poruchy vytiahnite sieťovú zástrčku a počkajte na zastavenie prevzdušňovacieho valca.
- Pri odstraňovaní porúch používajte pracovné rukavice.

Ak prevzdušňovací valec ešte nie je opotrebený, ale jednotlivé pružiny sú zlomené, musia sa vymeniť. Je dovolené používať len originálne náhradné pružiny GARDENA.

- Náhradné pružiny GARDENA pre elektrický prevzdušňovač ES 500

č.v. 4094

- [Obr. T1]:** Odskrutkovať dve skrutky ⑮ na spodnej strane telesa.
- [Obr. T2]:** Prevzdušňovací valec ⑮ šikmo nadvihnúť **1** a stiahnuť z pohonného hriadeľa **2**.
- Z prevzdušňovacieho valca ⑮ stiahnuť veko ložiska ⑰.
- [Obr. T3]:** Vyskrutkovať skrutku ⑮ a vytiahnuť čap ložiska ⑮.
- [Obr. T4]:** Veko ⑳ a pružiny ㉑ stiahnuť zo zásobníka pružín ㉒.
- Vsunúť nové pružiny ㉑ a na zásobník pružín ㉒ založiť veko ⑳. *Pritom musia otvory veka ⑳ a zásobníka pružín ㉒ ležať nad sebou.*
- Čap ložiska ⑮ vsunúť tak, aby všetky tri otvory (čap ložiska ⑮, veko ⑳ a zásobník pružín ㉒) ležali nad sebou.
- Zaskrutkovať skrutku ⑮.
- Prevzdušňovací valec ⑮ nasunúť na pohonný hriadeľ.
- Na prevzdušňovací valec ⑮ nastoknúť veko ložiska ⑰.
- Veko ložiska ⑰ priskrutkovať na spodnú stranu telesa skrutkami ⑮ bez toho, aby sa nadmerne pretiahli.

9. PRÍSLUŠENSTVO

GARDENA Zberný vak pre elektrický prevzdušňovač ES 500

č.v. 4065

10. SERVIS/ZÁRUKA

Servis:

Kontaktujte, prosím, adresu na zadnej strane.

Vyhlasenie o poskytnutí záruky:

V prípade reklamácie vyplývajúcej zo záruky vám nebudú sa poskytnuté služby účtované žiadne poplatky.

GARDENA Manufacturing GmbH poskytuje na všetky originálne nové výrobky GARDENA 2-ročnú záruku od prvej kúpy u obchodníka, ak sa výrobky používali výhradne na súkromné účely. Táto záruka výrobcu neplatí pre výrobky získané na sekundárnom trhu. Táto záruka sa vzťahuje na všetky podstatné nedostatky tohto výrobku, ktoré sú preukázateľne spôsobené materiálovými alebo výrobnými chybami. Plnenie tejto záruky sa vykoná výmenou za plne funkčný výrobok alebo opravou chybného výrobku, ktorý nám bezplatne odošlete, pričom si vyhradujeme právo na výber medzi týmito možnosťami. Servis podlieha nasledujúcim podmienkam:

- Výrobok sa používal na konkrétny účel podľa odporúčaní uvedených v prevádzkových pokynoch.
- Ani kupujúci, ani tretia osoba sa nepokúšali výrobok otvoriť alebo opraviť.
- Na prevádzku boli použité iba originálne náhradné a spotrebné diely GARDENA.
- Predloženie dokladu o kúpe.

Zo záruky sú vylúčené normálne opotrebovanie dielov a komponentov (napríklad na nožoch, upevňovacích dieloch nožov, turbínach, svietidlách, klinových a ozubených remeňoch, obežných kolesách, vzduchových filtroch, zapalovacích sviečkach), viditeľné zmeny, ako aj spotrebné diely podliehajúce rýchlemu opotrebovaniu.

Táto záruka výrobcu sa obmedzuje na náhradnú dodávku a opravu podľa vyššie uvedených podmienok. Iné nároky voči nám ako výrobcovi, napríklad na náhradu škody, záruka výrobcu neodôvodňuje. Táto záruka výrobcu sa samozrejme **netýka** existujúcich zákonných a zmluvných nárokov na záručné plnenie voči obchodníkovi/predajcovi.

Záruka výrobcu podlieha právu Spolkovej republiky Nemecko.

V prípade poškodenia v záruke pošlite, prosím, chybný výrobok spolu s kópiou dokladu o kúpe a opisom chyby dostatočne frankovaný na adresu servisu spoločnosti GARDENA.

Spotrebné diely:

Spotrebné diely – prevzdušňovacie pružiny sú vyňaté zo záruky.

Zmluvné servisné strediská SK:

T-L s.r.o.
Šenkvičská cesta 12/F
902 01 Pezinok
tel.: 336 403 179,
903 825 232
fax: 336 403 179
e-mail: info@tlba.sk
www.tlba.sk

DAES, s.r.o.
Košícká 4
010 01 Žilina
tel.: 415 650 881
fax: 415 650 880
e-mail: servis@daes.sk
www.daes.sk

Problém	Možná príčina	Odstránenie
Abnormálne zvuky, kľapanie v stroji	Cudzie telesá na prevzdušňovacom valci narážajú na prevzdušňovač.	1. Prevzdušňovač vypnite, vytiahnite sieťovú zástrčku a počkajte na zastavenie prevzdušňovacieho valca.
Hvizdavé zvuky	Valec prevzdušňovača blokuje cudzie teleso.	2. Odstráňte cudzie teleso. 3. Prevzdušňovač okamžite skontrolovať.
	Skizol ozubený remeň.	→ Nechajte opraviť v servise GARDENA.
Motor nebeží	Vadná prívodná šnúra.	→ Skontrolujte prívodnú šnúru.
	Predžľovacie vedenie s príliš malým prierezom.	→ Spýtajte sa elektrikára.
Motor vysadzuje, pretože došlo k aktivácii poistky proti preťaženiu	Blokovanie cudzím telesom.	1. Prevzdušňovač vypnite, vytiahnite sieťovú zástrčku a počkajte na zastavenie prevzdušňovacieho valca. 2. Odstráňte cudzie teleso. 3. Po cca 1 minúte prevzdušňovač opäť naštartujte.
	Zvolená výška prevzdušňovacia je príliš nízka.	1. Nechajte motor schlaďiť. 2. Nastavte správne vyrovnanie opotrebenia.
	Tráva je príliš vysoká.	→ Najskôr trávnik pokoste (pozri 2. FUNKCIA <i>Správne prevzdušňovanie</i>).
Výsledok práce nie je uspokojivý	Pružiny prevzdušňovacieho valca sú opotrebené.	→ Nastavenie prevzdušňovacieho valca (pozri 5. Údržba).
	Ozubený remeň je vadný.	→ Nechajte opraviť v servise GARDENA.
	Tráva je príliš vysoká tráva.	→ Trávu najskôr pokoste.



UPOZORNENIE: Pri iných poruchách sa obráťte na servisné stredisko GARDENA. Opravy môžu vykonávať len servisné strediská GARDENA alebo predajcovia, ktorí sú certifikovaní výrobcom GARDENA.

8. TECHNICKÉ ÚDAJE

Elektrický prevzdušňovač	Jednotka	Hodnota (č.v. 4066)
Menovitý výkon	W	500
Sieťové napätie	V (AC)	230
Sieťová frekvencia	Hz	50/60
Pracovné otáčky prevzdušňovacieho valca	ot/min	2.250
Hmotnosť	kg	7,5
Šírka prevzdušňovania	cm	30
Nastavenie vyrovnanie opotrebenia	mm	3 x 3 (3 nastavenia + transport)
Hladina akustického tlaku $L_{pA}^{1)}$	dB (A)	76
Odchýlka k_{pA}		1,5
Hladina akustického výkonu $L_{WA}^{2)}$: meraná/garantovaná	dB (A)	89 / 92
Odchýlka k_{WA}		3
Vibrácie prenášané do ramena $a_{vbw}^{1)}$	m/s ²	≤ 2,5

Spôsob merania podľa: ¹⁾ EN 50636-2-92 ²⁾ RL 2000/14/EC

Deutschland / Germany

GARDENA
Manufacturing GmbH
Central Service
Hans-Lorenser-Straße 40
D-89079 Ulm
Produktfragen:
(+49) 731 490-123
Reparaturen:
(+49) 731 490-290
service@gardena.com
http://www.gardena.com

Albania

KRAFT SHPK
Autostrada Tirane-Durres
Km 7
1051 Tirane

Argentina

ROBERTO C. RUMBO S.R.L.
Predio Norlog
Lote 7
Benavidez. ZC:1621
Buenos Aires
ventas@rubmosrl.com.ar

Australia

Husqvarna Australia Pty. Ltd.
Locked Bag 5
Central Coast BC
NSW 2252
Phone: (+61) (0) 2 4352 7400
customer.service@
husqvarna.com.au

Austria / Österreich

Husqvarna Austria GmbH
Industriezeile 36
4010 Linz
Tel.: (+43) 732 77 01 01-485
service.gardena@
husqvarnagroup.com

Azerbaijan

Firm Progress
a. Aliyev Str. 26A
1052 Baku

Belarus

Private Enterprise
"Master Garden"
Minsk
Sharangovich str., 7a
Phone: (+375) 17 257-00-33
Mob.: (+375) 29 676-16-09
mg@mastergarden.by

Belgium

Husqvarna Belgium nv
Gardena Division
Leuvensesteenweg 542
Planet II E
1930 Zaventem
België

Bosnia / Herzegovina

SILK TRADE d.o.o.
Industrijska zona Bukva bb
74260 Tešanj

Brazil

Husqvarna do Brasil Ltda
Av. Francisco Matarazzo,
1400 - 19º andar
São Paulo - SP
CEP: 05001-903
Tel: 0800-112252
marketing.br.husqvarna@
husqvarna.com.br

Bulgaria

AGROLAND България АД
бул. 8 Декември, №13
Офис 5
1700 Студентски град
София
Тел.: (+359) 2466 69 10
info@agroland.eu

Canada / USA

GARDENA Canada Ltd.
100 Summerlea Road
Brampton, Ontario L6T 4X3
Phone: (+1) 905 792 9330
info@gardenacanada.com

Chile

REPRESENTACIONES
JCE S.A.
Av. Del Valle Norte 857,
Piso 4
Santiago RM
Phone: (+56) 2 24142560
contacto@jce.cl

China

Husqvarna (Shanghai)
Management Co., Ltd.
富世华 (上海) 管理有限公司
3F, Benq Square B,
No207, Song Hong Rd.,
Chang Ning District,
Shanghai
PRC. 200335
上海市长宁区淞虹路207号明
基广场B座3楼, 邮编: 200335

Colombia

Husqvarna Colombia S.A.
Calle 18 No. 68 D-31, zona
Industrial de Montevideo
Bogotá, Cundinamarca
Tel. 571 2922700 ext. 105
jairo.salazar@
husqvarna.com.co

Costa Rica

Compania Exim
Euroiberoamericana S.A.
Los Colegios, Moravia,
200 metros al Sur del Colegio
Saint Francis - San José
Phone: (+506) 297 6883
exim_euro@racsa.co.cr

Croatia

Husqvarna Austria GmbH
Industriezeile 36
4010 Linz
Tel.: (+43) 732 77 01 01-485
service.gardena@
husqvarnagroup.com

Cyprus

Med Marketing
17 Digeni Akrita Ave
P.O. Box 27017
1641 Nicosia

Czech Republic

Husqvarna Česko s.r.o.
Türkova 2319/5b
149 00 Praha 4 - Chodov
Bezplatná infolinka:
800 100 425
servis@cz.husqvarna.com

Denmark

GARDENA DANMARK
Lejrvej 19, st.
3500 Værløse
Tlf.: (+45) 70264770
husqvarna@husqvarna.dk
www.gardena.com/dk

Dominican Republic

BOSQUESA, S.R.L
Carretera Santiago Licey
Km. 5 ½
Esquina Copal II.
Santiago
Dominican Republic
Phone: (+809) 736-0333
joserbosquesa@claro.net.do

Ecuador

Husqvarna Ecuador S.A.
Arujos E1-181 y 10 de
Agosto Quito, Pichincha
Tel. (+593) 22800739
francisco.jacome@
husqvarna.com.ec

Estonia

Husqvarna Eesti OÜ
Valdeku 132
EE-11216 Tallinn
info@gardena.ee

Finland

Oy Husqvarna Ab
Gardena Division
Lautatarhankatu 8 B/PL 3
00581 HELSINKI
www.gardena.fi

France

Husqvarna France
9/11 Allée des pierres mayettes
92635 Gennevilliers Cedex
France
http://www.gardena.com/fr
N° AZUR: 0 810 00 78 23
(Prix d'un appel local)

Georgia

Transporter LLC
113b Belialshvili street
0159 Tbilisi, Georgia

Great Britain

Husqvarna UK Ltd
Preston Road
Aycliffe Industrial Park
Newton Aycliffe
County Durham
DL5 6UP
info.gardena@
husqvarna.co.uk

Greece

Π. ΠΑΠΑΔΟΠΟΥΛΟΣ ΑΕΒΕ
Λεωφ. Αθηνών 92
Αθήνα
T.K.104 42
Ελλάδα
Τηλ. (+30) 210 51 93 100
info@papadopoulos.com.gr

Hungary

Husqvarna Magyarország Kft.
Ezred u. 1-3
1044 Budapest
Telefon: (+36) 1 251-4161
vevoszolgalat.husqvarna@
husqvarna.hu

Iceland

BYKO ehf.
Bildshófa 20
110 Reykjavik

Ireland

Husqvarna UK Ltd
Preston Road
Aycliffe Industrial Park
Newton Aycliffe
County Durham
DL5 6UP
info.gardena@
husqvarna.co.uk

Italy

Husqvarna Italia S.p.A.
Via Santa Vecchia 15
23868 VALMADRERA (LC)
Phone: (+39) 0341.203.111
assistenza.italia@
it.husqvarna.com

Japan

Husqvarna
Zenoah Co. Ltd. Japan
1-9 Minamidai, Kawagoe
350-1165 Saitama
Japan
gardena-jp@
husqvarnagroup.com

Kazakhstan

LAMED Ltd.
155/1, Tazhibayevoy Str.
050060 Almaty
IP Schmidt
Abayavenue 3B
110 005 Kostanay

Korea

Kyung Jin Trading CO.,LTD.
107-4, SunDuk Bld.,
YangJae-dong,
Seocho-gu,
Seoul, (zipcode: 137-891)
Phone: (+82) (0)2 574-6300

Latvia

Husqvarna Latvija SIA
Ulbrokas 19A
LV-1021 Riga
info@gardena.lv

Lithuania

UAB Husqvarna Lietuva
Ateities pl. 77C
LT-52104 Kaunas
info@gardena.lt

Luxembourg

Magasins Jules Neuberg
39, rue Jacques Stas
Luxembourg-Gasperich 2549
Case Postale No. 12
Luxembourg 2010
Phone: (+352) 40 14 01
api@neuberg.lu

Mexico

AFOSA
Av. Lopez Mateos Sur # 5019
Col. La Calma 45070
Zapopan, Jalisco
Mexico
Phone: (+52) 33 3818-3434
icornejo@afosa.com.mx

Moldova

Convel S.R.L.
290A Muncesti Str.
2002 Chisinau

Netherlands

Husqvarna Nederland B.V.
GARDENA Division
Postbus 50131
1305 AC ALMERE
Phone: (+31) 36 521 00 10
info@gardena.nl

Neth. Antilles

Jonka Enterprises N.V.
Sta. Rosa Weg 196
P.O. Box 8200
Curaçao
Phone: (+599) 9 767 6655
pgm@jonka.com

New Zealand

Husqvarna New Zealand Ltd.
PO Box 76-437
Manukau City 2241
Phone: (+64) (0) 9 9202410
support.nz@husqvarna.co.nz

Norway

Husqvarna Norge AS
Gardena Division
Trøskerveien 36
1708 Sarpsborg
info@gardena.no

Peru

Husqvarna Perú S.A.
Jr. Ramón Cárcamo 710
Lima 1
Tel: (+51) 1 3320400 ext. 416
juan.remuzgo@
husqvarna.com

Poland

Husqvarna
Poland Spółka z o.o.
ul. Wysockiego 15 b
03-371 Warszawa
Phone: (+48) 22 330 96 00
gardena@husqvarna.com.pl

Portugal

Husqvarna Portugal, SA
Lagoa - Albarraque
2635 - 595 Rio de Mouro
Tel.: (+351) 21 922 85 30
Fax : (+351) 21 922 85 36
info@gardena.pt

Romania

Madex International Srl
Soseaua Odaii 117-123,
RO 013603 București, S 1
Phone: (+40) 21 352.76.03
madex@ines.ro

Russia / Россия

ООО „Хускварна“
141400, Московская обл.,
г. Химки,
улица Ленинградская,
владение 39, стр.6
Бизнес Центр
„Химки Бизнес Парк“,
помещение ОВ02_04
http://www.gardena.ru

Serbia

Domel d.o.o.
Autoput za Novi Sad bb
11273 Belgrade
Phone: (+381) 1 18 48 88 12
miroslav.jejina@domel.rs

Singapore

Hy-Ray PRIVATE LIMITED
40 Jalan Pemimpin
#02-08 Tat Ann Building
Singapore 577185
Phone: (+65) 6253 2277
shiyiing@hyray.com.sg

Slovak Republic

Husqvarna Česko s.r.o.
Türkova 2319/5b
149 00 Praha 4 - Chodov
Bezplatná infolinka: 800 154 044
servis@sk.husqvarna.com

Slovenia

Husqvarna Austria GmbH
Industriezeile 36
4010 Linz
Tel.: (+43) 732 77 01 01-485
service.gardena@
husqvarnagroup.com

South Africa

Husqvarna South Africa (Pty) Ltd
Postnet Suite 250
Private Bag X6,
Cascades, 3202, South Africa
Phone: (+27) 33 846 9700
info@gardena.co.za

Spain

Husqvarna España S.A.
Calle de Rivas nº 10
28052 Madrid
Phone: (+34) 91 708 05 00
atencioncliente@gardena.es

Suriname

Deto Handelsmaatschappij N.V.
Kernkampweg 72-74
P.O.Box: 12782
Paramaribo - Suriname
South America
Phone: (+597) 438050
www.deto.sr

Sweden

Husqvarna AB/
GARDENA Sverige
Drottninggatan 2
561 82 Huskvarna Sverige

Switzerland / Schweiz

Husqvarna Schweiz AG
Consumer Products
Industriestrasse 10
5506 Mägenwil
Phone: (+41) (0) 62 887 37 90
info@gardena.ch

Turkey

Dost Bahçe Diş Ticaret
Mümessillik A.Ş
Yunus Mah. Adil Sok. No:3
Ic Kapi No: 1 Kartal
34873 Istanbul
Phone: (+90) 216 38 93 939
info@dostbahce.com.tr

Ukraine / Україна

ТОВ «Хускварна Україна»
вул. Васильківська, 34,
офіс 204-г
03022, м. Київ
Тел. (+38) 0 800 504 804
info@gardena.ua

Uruguay

FELI SA
Entre Ríos 1083 CP 11800
Montevideo - Uruguay
Tel: (+598) 22 03 18 44
info@felisa.com.uy

Venezuela

Corporación Casa y Jardín C.A.
Av. Caroní, Edif. Trezmen, PB.
Colinas de Bello Monte.
1050 Caracas.
Tif: (+58) 212 992 33 22
info@casayjardin.net.ve

4066-20.960.08/1220
© GARDENA Manufacturing GmbH
D-89079 Ulm
http://www.gardena.com