

EasyCut 23/18V P4A
Art. 14700

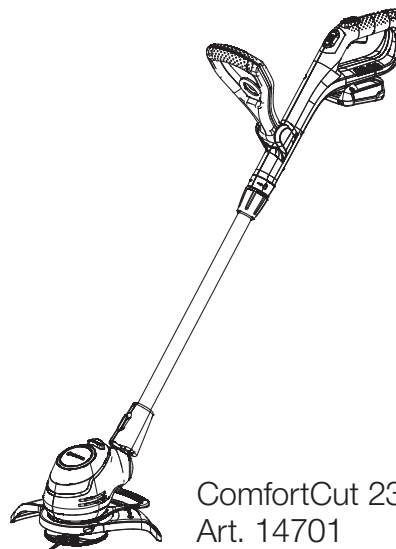

ComfortCut 23/18V P4A
Art. 14701

ES Instrucciones de empleo
Recortabordes con Accu

A1

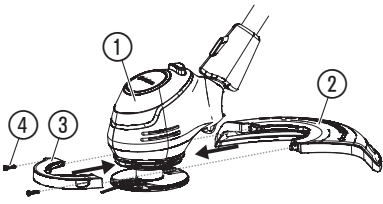

A2

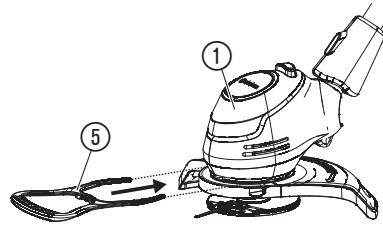

A3

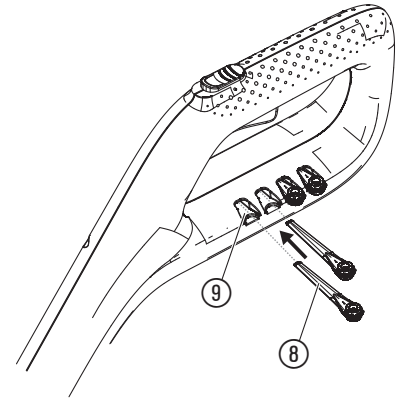

O1

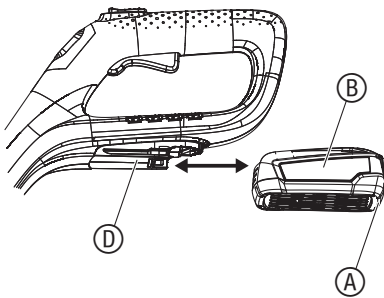

O2

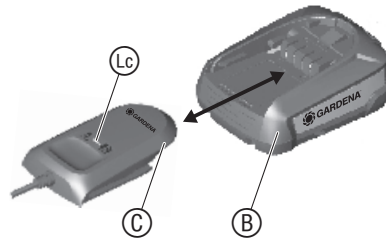

O4

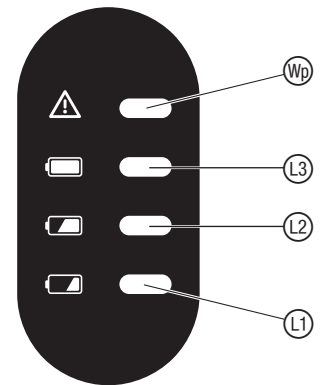

O3

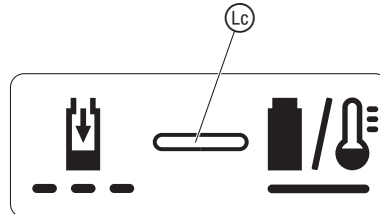

O5



O6

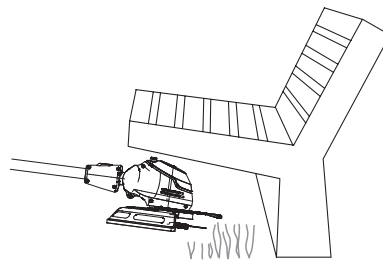

O7

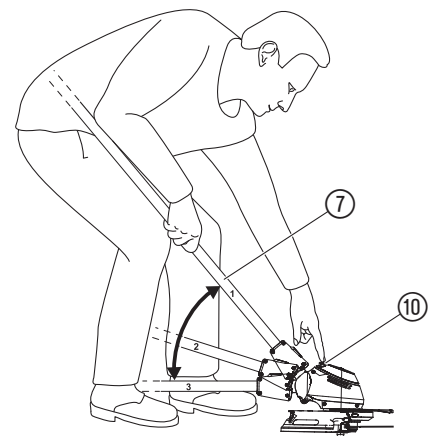

O8

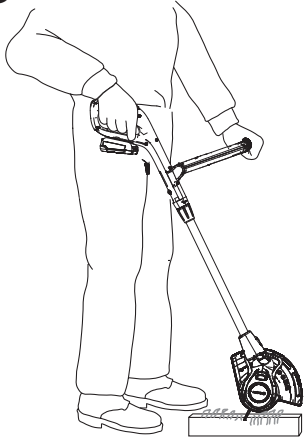

O10

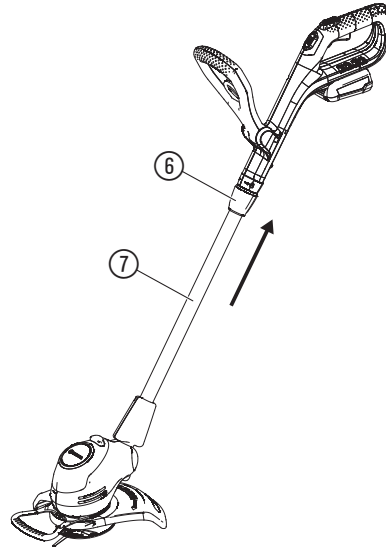

O11

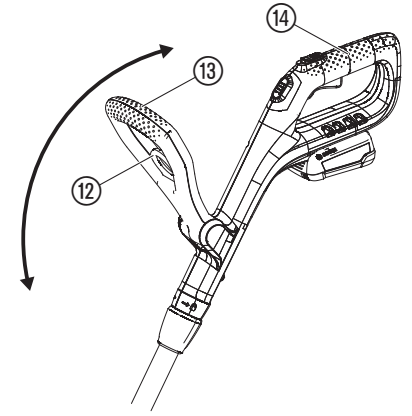

O9

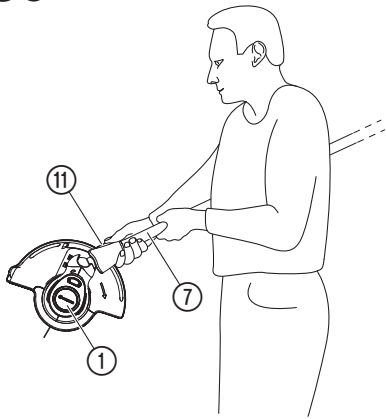

O12

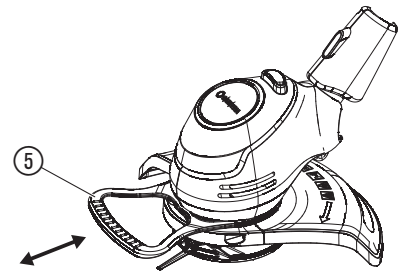

O13

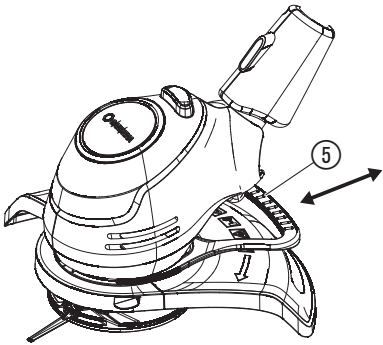

O14

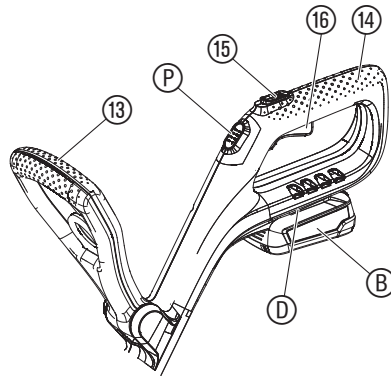

M1

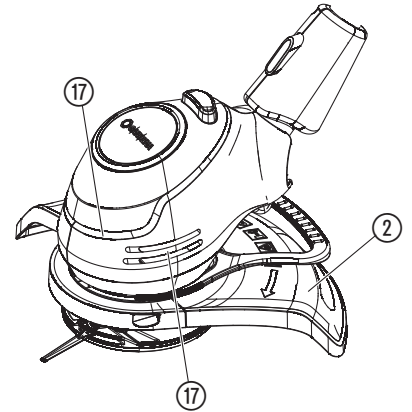

T1

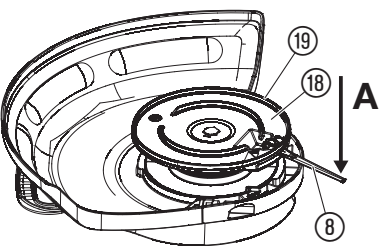

T2

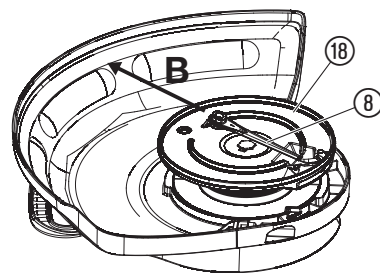

ES Recortabordes con Accu

| | |
|------------------------------|----|
| 1. SEGURIDAD..... | 13 |
| 2. MONTAJE | 14 |
| 3. MANEJO | 15 |
| 4. MANTENIMIENTO | 16 |
| 5. ALMACENAMIENTO | 16 |
| 6. SOLUCIÓN DE AVERÍAS | 16 |
| 7. DATOS TÉCNICOS | 17 |
| 8. ACCESORIOS | 17 |
| 9. SERVICIO/GARANTÍA | 17 |

Traducción de las instrucciones de empleo originales.

 Los niños a partir de los 8 años y en adelante así como personas con discapacidad física, sensoria o mental, o bien con falta de experiencia y conocimientos sólo pueden usar el producto bajo la supervisión de una persona responsable, o si son instruidas en cuanto al empleo seguro del producto y comprenden los posibles peligros resultantes. Los niños deberán ser vigilados para asegurarse de que no pueden jugar con el producto. Los niños sólo pueden limpiar o mantener el producto bajo vigilancia de una persona responsable. El uso de este producto está indicado para jóvenes mayores de 16 años.

Uso adecuado:

El **Recortabordes GARDENA** resulta idóneo para retestar y cortar el césped y superficies de hierba en el jardín privado y del aficionado.

El producto no se ha concebido para un funcionamiento de larga duración.

 **¡PELIGRO! ¡Lesiones corporales!**

→ El producto no se debe utilizar para cortar setos, ni para trocear material ni para compostar.

1. SEGURIDAD

¡IMPORTANTE!

Lea las instrucciones de uso y guárdelas a mano para su consulta posterior.

Explicación de los símbolos en el producto:



Lea las instrucciones de empleo.



Guardar distancia.



Póngase siempre una protección de los oídos autorizada.
Póngase siempre una protección de los ojos autorizada.



Retire el Accu antes de proceder a la limpieza o mantenimiento.



No lo exponga a la lluvia.

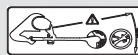

¡PELIGRO! ¡Riesgo de lesiones para otras personas!
Mantenga alejadas a otras personas de la zona en la que esté trabajando.



Para el cargador:
Desenchúfelo de inmediato de la red si el cable está dañado o cortado.

Avisos generales de seguridad

Seguridad eléctrica



¡PELIGRO! ¡Descarga eléctrica!

Riesgo de lesión por descarga eléctrica.

→ El producto se debe alimentar a través de un dispositivo de corriente residual (RCD) con una corriente nominal residual de funcionamiento no superior a 30 mA.

Preste atención siempre mientras trabaja con el producto a adoptar una postura segura y firme, así como también a mantener en todo momento el equilibrio. Camine, no corra.

No toque las piezas peligrosas en movimiento hasta haber desenchufado la máquina de la red eléctrica y espere a que todas las piezas peligrosas móviles se hayan parado por completo.

Póngase siempre mientras la máquina está en funcionamiento calzado fuerte y pantalones largos.

Funcionamiento seguro

1 Formación

- Lea detenidamente las instrucciones de empleo. Familiarícese con las piezas de ajuste y la utilización apropiada de la máquina.
- No permita nunca a personas no familiarizadas con estas instrucciones o a niños la utilización de la máquina. Las normativas locales pueden limitar la edad del usuario.
- Se deberá considerar que el usuario mismo es responsable de accidentes o de la seguridad frente a otras personas o su propiedad.

2 Preparativos antes del uso

- Antes de cada uso, el cable de conexión y alargador se deben inspeccionar para comprobar que no hay presentes daños o desgaste. Si el cable se dañara durante el uso, se deberá desenchufar de inmediato de la red. **NO TOCAR EL CABLE HASTA HABERLO DESENCHUFADO DE LA RED.** No utilizar la máquina si el cable está dañado o desgastado.
- Antes de cada uso, inspeccionar la máquina visualmente para comprobar si las unidades o cubiertas protectoras están dañadas, presentes o mal colocadas.
- No poner nunca en marcha la máquina si hay personas, particularmente niños, o animales dentro del área peligrosa.

3 Funcionamiento

- El cable de conexión y alargador se deberán mantener fuera del alcance de la unidad de corte.
- Llevar siempre gafas protectoras y calzado apropiado mientras se utiliza la máquina.
- Se deberá evitar la utilización de la máquina bajo condiciones climatológicas desfavorables, particularmente en caso de haber riesgo de rayos.
- Utilizar la máquina únicamente a la luz del día o con una buena iluminación artificial.
- No utilizar nunca la máquina si la cubierta o la unidad protectora están dañadas, o bien la cubierta o las unidades protectoras no están montadas.
- Conectar el motor únicamente si las manos y los pies están fuera del área de trabajo de la unidad de corte.
- Desenchufar la máquina del suministro de corriente (es decir, desenchufar la clavija de enchufe de la red eléctrica), retirar la unidad de bloqueo o la pila extraíble)
 - siempre cuando la máquina se deja sin vigilancia;
 - antes de eliminar un bloqueo;
 - antes inspeccionar, limpiar o tratar la máquina;
 - tras haber entrado en contacto con un cuerpo extraño;
 - siempre cuando la máquina empieza a vibrar de un modo no habitual.
- Cuidado: riesgo de lesión en manos y pies a causa de la unidad de corte.
- Habrá que asegurarse siempre de que las entradas de aire de ventilación están libres de cuerpos extraños.

4 Conservación y almacenamiento

- a) Desenchufar la máquina del suministro de corriente (es decir, desenchufar la clavija de enchufe de la red eléctrica, retirar la unidad de bloqueo o la batería extraíble) antes de realizar los trabajos de mantenimiento o limpieza.
- b) Utilizar sólo las piezas de recambio o accesorios recomendados por el fabricante.
- c) La máquina se deberá comprobar y mantener a intervalos regulares de tiempo. La máquina se deberá reparar únicamente en un taller concertado.
- d) Si la máquina no se utiliza, se deberá guardar fuera del alcance de los niños.

Avisos adicionales de seguridad

Trato seguro de los Accus





Lea todos los avisos de seguridad e instrucciones.

La falta de observación de los avisos e instrucciones de seguridad podría resultar en descarga eléctrica, incendio y/o heridas graves.

Guarde bien estas instrucciones. Utilice el cargador únicamente si conoce perfectamente todas sus funciones y es capaz de aplicarlas sin limitaciones, o si ha recibido las instrucciones correspondientes.

- **Vigile a los niños durante el uso, la limpieza y el mantenimiento.**
De este modo puede asegurarse de que no jueguen con el cargador.
- **Cargue únicamente baterías de iones de litio del sistema POWER FOR ALL, modelo PBA de 18 V, con una capacidad mínima de 1,5 Ah (a partir de 5 células de batería). La tensión de la batería debe corresponderse con la tensión de carga del cargador. No cargue baterías no recargables.**
De lo contrario hay peligro de incendio y de explosión.
-  **No exponga el cargador a la lluvia o a la humedad.**
El agua que penetra en un aparato eléctrico hace que aumente el riesgo de descarga eléctrica.
- **Mantenga limpio el cargador.**
Si está sucio podría producirse una descarga eléctrica.
- **Examine el cargador, el cable y el enchufe antes de cada uso. No utilice el cargador si observa algún daño. No abra usted mismo el cargador. Solamente encargue su reparación a personal cualificado que utilice exclusivamente piezas de recambio originales.**
Los cargadores, cables y enchufes dañados aumentan el riesgo de descarga eléctrica.
- **No haga funcionar el cargador sobre una base fácilmente inflamable (como papel, tela, etc.) o en un entorno inflamable.**
El cargador se calienta durante el proceso de carga y por lo tanto hay peligro de incendio.
- Si es necesario cambiar el cable de alimentación, deberá encomendarse su sustitución a GARDENA o a un punto de servicio al cliente autorizado para reparar herramientas eléctricas GARDENA, a fin de evitar riesgos de seguridad.
- **No haga funcionar el producto mientras se está cargando.**
- **Estos avisos de seguridad solo son válidos para baterías de iones de litio del sistema POWER FOR ALL PBA de 18 V.**
- **Utilice la batería únicamente en productos del fabricante del sistema POWER FOR ALL.**
Solo así puede protegerse la batería contra una sobrecarga peligrosa.
- **Cargue las baterías exclusivamente con cargadores recomendados por el fabricante.** Existe peligro de incendio en caso de utilizar el cargador con baterías distintas a las especificadas.
- **La batería se entrega parcialmente cargada.**
Para garantizar el pleno rendimiento de la batería, cárguela por completo en el cargador antes de su primera utilización.
- **Almacene las baterías fuera del alcance de los niños.**
- **No abra la batería.** Hay peligro de cortocircuito.
- **Si la batería resulta dañada o se utiliza de forma incorrecta podrían salir vapores de la misma. La batería podría incendiarse o explotar.**
Ventile el lugar y, en caso de sufrir molestias, consulte a un médico. Los vapores pueden irritar las vías respiratorias.
- **En caso de uso incorrecto o de daños en la batería, podría salir líquido inflamable. Evite todo contacto con el mismo. En caso de entrar en contacto casualmente con el líquido, lávese con abundante agua. Si el líquido entra en contacto con los ojos, se deberá consultar además a un médico.** El líquido que sale de la batería puede causar irritaciones cutáneas o quemaduras.
- **Si la batería está estropeada, podría salir líquido y mojar los objetos contiguos. Examine las piezas afectadas.**
Límpielas o, si es preciso, sustitúyalas.
- **No ponga la batería en cortocircuito. Mientras no se utilice la batería, manténgala alejada de sujetapapeles, monedas, llaves, clavos, tornillos u otros objetos metálicos pequeños que puedan provocar un puenteado.** Un cortocircuito entre los contactos de la batería puede causar quemaduras o provocar un incendio.
- **La batería puede resultar dañada a causa de objetos puntiagudos como clavos o destornilladores o por efecto de fuerzas mecánicas externas.**
Podría producirse un cortocircuito interno que haría que la batería ardiera, humeara, explotara o se sobrecalentara.
- **Nunca repare baterías dañadas.** Cualquier operación de mantenimiento de baterías debe ser realizada exclusivamente por el fabricante o por puntos de servicio al cliente expresamente autorizados.

-  **Resguede la batería del calor — también de una irradiación solar continuada — y protéjala del fuego, la suciedad, el agua y la humedad.**
 Hay riesgo de explosión y cortocircuito.
- **Para el funcionamiento y el almacenamiento de la batería se requiere una temperatura ambiente comprendida entre -20 °C y +50 °C.**
En verano, por ejemplo, no deje la batería en el interior del vehículo. En función del aparato, si la temperatura desciende por debajo de los 0 °C puede verse mermado su rendimiento.
- **Cargue la batería solamente a temperaturas ambiente comprendidas entre 0 °C y +45 °C.** Cargar la batería fuera de este rango de temperaturas puede provocar daños en la misma o aumentar el peligro de incendio.

Seguridad eléctrica



¡PELIGRO! ¡Parada cardíaca!

Este producto genera un campo electromagnético durante el funcionamiento. Este campo puede influir, bajo determinadas circunstancias, en el modo de funcionamiento de implantes médicos activos o pasivos. Con el fin de evitar el riesgo de situaciones que pudieran conllevar lesiones graves o incluso mortales, las personas que lleven un implante médico deberán consultar al médico y fabricante del implante antes de usar este producto.

Utilice el producto con Accu únicamente a temperaturas entre 0 °C y 40 °C.

Retire el Accu en caso de emergencia.

No utilice el producto para mantener estanques, ni tampoco cerca del agua.

Resguede los contactos de la batería de la humedad.

Seguridad personal



¡PELIGRO! ¡Peligro de asfixia!

Las piezas pequeñas se pueden ingerir con facilidad. Los niños pequeños corren el riesgo de asfixiarse con la bolsa. Por este motivo, mantenga a los niños pequeños alejados del lugar de montaje.

Si el recortabordes vibra fuertemente, sustituya la cuchilla y examine el porta-cuchillas para comprobar si está dañado.

Compruebe antes del uso si el reborde desgastable está en buen estado.

Transporte el recortabordes por el mango delantero.

Utilice el equipo de protección personal.

Póngase guantes para limpiar el dispositivo de corte.

Póngase siempre protección ocular.

El riesgo de lesión se puede reducir utilizando equipos protectores, como p.ej., guantes de seguridad, calzado antideslizante o protección de los oídos que se utilizan en función de las condiciones respectivas.

Tenga cuidado al ajustar el producto, para evitar engancharse los dedos entre las piezas móviles y fijas de la máquina, también al montar la cubierta protectora.

No utilice agua ni sustancias químicas para limpiar la protección u otras piezas del recortabordes.

Mantenga bien apretados todas las tuercas, pernos y tornillos para asegurarse de que el producto está en unas condiciones de uso seguras.

No desmonte el producto más allá del estado en que se le ha entregado.

¡Aviso! Es posible que no se dé cuenta de que se acercan personas debido al ruido producido por el aparato y por llevar protección de los oídos.

Durante el funcionamiento y el transporte del producto preste una atención especial al peligro que puede representar para otras personas.

Proceda con cuidado y atención, así como use el sentido común mientras trabaja con herramientas eléctricas.

No utilice una herramienta eléctrica cuando esté cansado(a) o bajo la influencia de drogas, alcohol o medicinas.

La falta de atención por tan sólo un momento durante el funcionamiento de una herramienta eléctrica puede causar lesiones graves.

2. MONTAJE



¡PELIGRO! ¡Lesiones corporales!

Si el producto se pone en marcha accidentalmente, se corre el peligro de cortarse.

- **Espera hasta que la cuchilla de plástico se haya detenido y retire la batería antes de montar el producto.**

Montaje de la cubierta protectora y el guardaplantas [fig. A1/A2]:



¡PELIGRO!

- **El producto sólo se puede utilizar si la cubierta protectora está montada.**

1. Desplace la parte delantera de la cubierta protectora ③ acoplándola al cabezal del recortabordes ①, hasta que quede encajada.
2. Desplace la parte trasera de la cubierta protectora ② acoplándola al cabezal del recortabordes ①, hasta alcanzar el tope.
3. Apriete con cuidado ambos tornillos ④.
4. Desplace el guardaplantas ⑤ acoplándolo al cabezal del recortabordes ①, hasta que quede encajado.

Sujetar la cuchilla de plástico en el asa [fig. A3]:

El volumen de entrega incluye 5 cuchillas de plástico ⑥. De ellas, 4 son de repuesto y se encuentran en unos alojamientos ⑨ prácticos en el asa.

Para el montaje de la cuchilla de plástico en el dispositivo portacuchillas, consultar el capítulo 6. SOLUCIÓN DE AVERÍAS *Sustituir la cuchilla de plástico.*

3. MANEJO

¡PELIGRO! ¡Lesiones corporales!
Si el producto se pone en marcha accidentalmente, se corre el peligro de cortarse.
 → Espere hasta que la cuchilla de plástico se haya detenido y retire la batería antes de ajustar o transportar el producto.

Cargar el Accu [fig. O1/O2/O3]:

¡ATENCIÓN!
 → ¡Tenga en cuenta la tensión de red! La tensión de la fuente eléctrica debe coincidir con la indicada en el rótulo de modelo del cargador.

El procedimiento inteligente de carga reconoce automáticamente el nivel de carga de la batería y procede a cargarla con la corriente óptima teniendo en cuenta la temperatura y la tensión de la batería.

Esto preserva la batería y permite tenerla completamente cargada cuando está guardada en el cargador.

1. Apriete la tecla de desbloqueo ④ y retire la batería ⑤ de su alojamiento ⑩.
2. Conecte el cargador ③ a una toma de red.
3. Acople el cargador ③ a la batería ⑤.

Cuando el indicador de carga de la batería ⑬ que hay en el cargador parpadea en verde, se está cargando la batería.

Cuando el indicador de carga de la batería ⑬ que hay en el cargador permanece encendido en verde, significa que la batería está completamente cargada (para la duración de la carga, consulte 7. DATOS TÉCNICOS).

4. Compruebe a intervalos regulares de tiempo el estado de carga mientras está cargando.
5. Cuando la batería ⑤ esté completamente cargada, ya puede retirarla del cargador ③.

Significado de los indicadores:

Indicador del cargador [fig. O3]:

Luz intermitente de carga de la batería ⑬



El proceso de carga se visualiza mediante el **parpadeo** del indicador de carga de la batería ⑬.

Nota: solo es posible cargar si la temperatura de la batería se encuentra dentro del rango admisible de temperaturas, consulte 7. DATOS TÉCNICOS.

Luz fija del indicador de carga de la batería ⑭



La **luz fija** del indicador de carga de la batería ⑭ señala que la batería ya está completamente cargada o que la temperatura de la batería está fuera del rango admisible de temperaturas y, por lo tanto, no es posible cargarla. En cuanto se alcanza una temperatura admisible, se procede a cargar la batería.

Si la batería no está acoplada, la **luz fija** del indicador de carga de la batería ⑭ significa que el enchufe está conectado a la toma de corriente y que el cargador está listo para el funcionamiento.

Indicador de nivel de carga de la batería ⑰ en el producto [fig. O4/O14]:

Tras poner en marcha el producto, el indicador del nivel de carga de la batería ⑰ se enciende durante 5 segundos.

| Nivel de carga de la batería | Indicador del nivel de carga de la batería |
|------------------------------|--|
| un 67 a un 100 % de la carga | ⑬, ⑭ y ⑮ se iluminan en verde |
| un 34 a un 66 % de la carga | ⑬ y ⑭ se iluminan en verde |
| un 11 a un 33 % de la carga | ⑬ se ilumina en verde |
| un 0 a un 10 % de la carga | ⑬ parpadea en verde |

Si el LED ⑬ parpadea en verde, debe cargarse la batería.

Si el LED de error ⑯ se enciende o parpadea, consulte 6. SOLUCIÓN DE AVERÍAS.

Ajuste de la posición de trabajo:

Posición de trabajo 1 [fig. O5]:

Para el recorte estándar.

Posición de trabajo 2 [fig. O6/O7]:

Para recortar debajo de obstáculos.

Se puede bajar el mango de la posición estándar **1** a dos posiciones más bajas, **2** ó **3**, si se desea recortar hierba por debajo de algún obstáculo.

1. Deposite el recortabordes en el suelo.
2. Sujete el recortabordes por el mango ⑦ con ambas manos de tal manera que pueda pulsar con un solo dedo la tecla de desbloqueo ⑩.
3. Presione la tecla de desbloqueo ⑩ y baje el mango ⑦ hasta alcanzar la posición deseada.
4. Suelte la tecla de desbloqueo ⑩ y vuelva a encajar el mango ⑦.

Posición de trabajo 3 (solo para ref. 14701) [fig. O8/O9]:

Cortar los bordes del césped.

¡ATENCIÓN! El recortabordes sólo se puede utilizar si el cabezal se encuentra encajado en 0° o en 90°.

Para poder girar el cabezal del recortabordes ① a 90°, el mango debe encontrarse en la posición estándar 1.

1. Sujete el recortabordes por el mango ⑦ con ambas manos de tal manera que pueda pulsar con un solo dedo la tecla de desbloqueo ⑩.
2. Presione la tecla de desbloqueo ⑩ y gire el cabezal del recortabordes ① de 0° a 90°, hasta que quede encajado.
3. Suelte la tecla de desbloqueo ⑩ y vuelva a encajar el mango ⑦.

Ajuste de la longitud del mango [fig. O10]:



¡PELIGRO!

El producto no debe utilizarse si el mango se encuentra introducido por completo (posición de transporte).

1. Suelte el casquillo de apriete ⑥.
2. Extraiga el mango ⑦ hasta alcanzar la longitud deseada.
3. Vuelva a apretar el casquillo de apriete ⑥.

Ajuste de la posición de la empuñadura adicional [fig. O11]:

La posición de la empuñadura adicional se puede ajustar a la estatura.

1. Tire de la palanca ⑱.
2. Incline la empuñadura adicional ⑲ a la posición deseada.
3. Vuelva a soltar la palanca ⑱.

Si el recortabordes se ha ajustado correctamente a la talla del usuario, quiere decir que se podrá trabajar de pie y que el cabezal se encuentra en la posición **1** ligeramente inclinado hacia adelante.

→ Sujete el recortabordes por la empuñadura principal ⑲ y la empuñadura adicional ⑲ de tal modo que el cabezal del recortabordes se encuentre ligeramente inclinado hacia adelante.

Ajuste del guardaplantas:

– Posición de trabajo [fig. O12]

– Posición de aparcamiento [fig. O13]

→ Tire del guardaplantas ⑤ y desplácelo a la posición deseada, hasta que quede encajado.

Puesta en marcha del recortabordes [fig. O1/O14]:



¡PELIGRO! ¡Lesiones corporales!

Riesgo de lesión si el producto no se detiene al soltar la palanca de arranque

→ No puentee nunca los dispositivos de seguridad ni los interruptores. Por ejemplo, no fije la palanca de arranque al asa de fijación.

El producto está equipado con un dispositivo de seguridad de doble interruptor (palanca de arranque con bloqueo de seguridad) que evita una conexión accidental del producto.

Puesta en marcha:

1. Monte el Accu ⑧ en el alojamiento del Accu ⑩ hasta que quede encajado emitiendo un sonido perceptible.
2. Agarre la empuñadura adicional ⑬ con una mano.
3. Agarre con la otra mano la empuñadura principal ⑭, empuje el bloqueo de seguridad ⑮ hacia delante y tire de la palanca de arranque ⑯.
El recortabordes se pone en marcha y el indicador de nivel de carga de la batería ⑰ se enciende durante 5 segundos.
4. A continuación, suelte el bloqueo de seguridad ⑮.

¡ATENCIÓN! Evite el contacto de la cuchilla de plástico y del dispositivo portacuchillas con objetos duros (muros, piedras, vallas, etc.) para evitar el desgaste o la rotura de la cuchilla de plástico o del dispositivo portacuchillas.

Parada:

1. Suelte la palanca de arranque ⑯.
El recortabordes se detiene.
2. Apriete la tecla de desbloqueo ① y retire la batería ⑧ de su alojamiento ⑩.

4. MANTENIMIENTO

 **¡PELIGRO! ¡Lesiones corporales!**

Si el producto se pone en marcha accidentalmente, se corre el peligro de cortarse.

→ Espere hasta que la cuchilla de plástico se haya detenido y extraiga la batería antes de realizar el mantenimiento del producto.

Limpieza del recortabordes [fig. M1]:

 **¡PELIGRO! ¡Lesiones corporales!**
Peligro de lesión y riesgo de dañar el producto.

→ No limpie el producto con agua ni tampoco con un chorro de agua (particularmente no limpie utilizando alta presión).

→ No limpie con productos químicos, inclusive bencina ni disolventes. Algunos pueden destruir piezas de plástico importantes.

Las entradas de aire de ventilación siempre deben estar limpias.

1. Limpie las entradas de aire de ventilación ⑰ con un cepillo blando (no utilice un destornillador).
2. Después de cada uso, limpie todas las piezas móviles. Ante todo retire los restos de hierba y suciedad de la cubierta protectora ②.

Limpieza del Accu y del cargador:

Asegúrese de que la superficie y los contactos del Accu y del cargador siempre estén limpios y secos antes de conectar el cargador.

No utilice agua corriente.

- **Cargador:** Limpie los contactos y las piezas de plástico con un paño suave y seco.
- **Batería:** Limpie de vez en cuando las entradas de aire de ventilación y los contactos de la batería con un pincel suave, limpio y seco.

5. ALMACENAMIENTO

Puesta fuera de servicio:

El producto se deberá guardar fuera del alcance de los niños.

1. Retire el Accu.
2. Cargue el Accu.
3. Limpie el recortabordes, el Accu y el cargador (consulte 4. MANTENIMIENTO).
4. Guarde el recortabordes, el Accu y el cargador en un lugar seco, cerrado y a prueba de heladas.

Cómo eliminar el producto usado:

(según normativa Directiva 2012/19/UE)



El producto no deberá eliminarse con la basura doméstica normal. Se deberá eliminar según las normativas medioambientales vigentes locales.

¡IMPORTANTE!

→ Elimine el producto a través o por medio del puesto recolector de reciclaje del municipio respectivo.

Cómo eliminar el Accu usado:



El Accu GARDENA contiene células de iones de litio que no se pueden juntar con las basuras domésticas normales al final de su vida útil.

Li-ion

¡IMPORTANTE!

→ Elimine los Accus a través o por medio del puesto recolector de reciclaje del municipio respectivo.

1. Descargue las células de iones de litio por completo (diríjase al Servicio Técnico de GARDENA).
2. Asegure los contactos de las células de iones de litio contra cortocircuito.
3. Elimine adecuadamente las células de iones de litio.

6. SOLUCIÓN DE AVERÍAS



¡PELIGRO! ¡Lesiones corporales!

Si el producto se pone en marcha accidentalmente, se corre el peligro de cortarse.

→ Espere hasta que la cuchilla de plástico se haya detenido y extraiga la batería antes de solucionar las averías del producto.

Sustituir la cuchilla de plástico [fig. T1/T2]:



¡PELIGRO! ¡Heridas por corte!

→ No utilice jamás elementos de corte metálicos ni recambios o accesorios no previstos por GARDENA.

Cuando ya no se ve el reborde desgastable ⑱, debe cambiarse el dispositivo portacuchillas ⑱. Póngase en contacto con el Servicio Técnico de GARDENA.

Las cuchillas de plástico pueden estar desgastadas como máximo hasta la mitad de su longitud. Sólo se pueden utilizar cuchillas de repuesto RotorCut de GARDENA. Las cuchillas de plástico de repuesto se pueden solicitar a un distribuidor de productos GARDENA o directamente al servicio posventa de GARDENA.

- Cuchilla de repuesto RotorCut de GARDENA para recortabordes ref. 5368

Desmontaje de la cuchilla de plástico:







1. Gire el recortabordes.
2. Presione la punta de la cuchilla de plástico ligeramente hacia abajo (A), desplace la cuchilla de plástico ⑱ hacia adentro a través del dispositivo portacuchillas ⑱ (B) y extráigala.

Montaje de la cuchilla de plástico:

→ Introduzca la nueva cuchilla de plástico ⑱ por la ranura metálica del dispositivo portacuchillas ⑱ hasta que encaje de forma perceptible (clic).

Si la nueva cuchilla de plástico está colocada correctamente, es posible moverla hacia los lados con facilidad.

| Problema | Posible causa | Solución |
|---------------------------------------|---|--|
| El recortabordes no corta o corta mal | La cuchilla de plástico está desgastada o es demasiado corta. | → Sustituya la cuchilla de plástico. |
| | La cuchilla de plástico está rota. | → Sustituya la cuchilla de plástico. |
| El recortabordes vibra fuertemente | La cuchilla de plástico está muy desgastada y causa un desequilibrio. | → Sustituya la cuchilla de plástico. |
| | El dispositivo portacuchillas está desgastado. | → Sustituya el dispositivo portacuchillas. |

| Problema | Posible causa | Solución |
|---|--|--|
| El recortabordes no se puede detener | La palanca de arranque se agarra. | → Retire el Accu y suelte la palanca de arranque. |
| El recortabordes no se pone en marcha o se detiene repentinamente. El LED  parpadea en verde [fig. 04] | La batería está descargada. | → Cargue la batería. |
| El recortabordes no se pone en marcha o se detiene repentinamente. El LED de error  se ilumina en rojo [fig. 04] | La temperatura de la batería queda fuera del rango admisible. | → Espere hasta que la temperatura de la batería se encuentre entre 0 °C y +45 °C. |
| | Entre los contactos de la batería del recortabordes hay gotas de agua o humedad. | → Quite las gotas de agua/la humedad con un paño seco. |
| | El motor está bloqueado. | → Retire el obstáculo. Vuelva a ponerlo en marcha. |
| El recortabordes no se pone en marcha o se detiene repentinamente. El LED de error  parpadea en rojo [fig. 04] | El producto está averiado. | → Póngase en contacto con el Servicio Técnico de GARDENA. |
| El recortabordes no se pone en marcha o se detiene repentinamente. El LED de error  no se enciende [fig. 04] | La batería no se ha montado correctamente en su alojamiento. | → Coloque la batería correctamente en su alojamiento hasta que quede encajada emitiendo un sonido perceptible. |
| | La batería está estropeada. | → Sustituya la batería. |
| | El producto está averiado. | → Póngase en contacto con el Servicio Técnico de GARDENA. |
| No se puede cargar la batería. El indicador de carga de la batería  permanece encendido [fig. 03] | La batería no está en su lugar o no está bien colocada. | → Acople correctamente la batería al cargador. |
| | Los contactos de la batería están sucios. | → Limpie los contactos de la batería (p. ej., acoplado y desacoplado varias veces la batería. Si es preciso, sustituya la batería). |
| | La temperatura de la batería queda fuera del rango de temperaturas admisibles para la carga. | → Espere hasta que la temperatura de la batería se encuentre entre 0 °C y +45 °C. |
| El indicador de carga de la batería  no se enciende [fig. 03] | La batería está estropeada. | → Sustituya la batería. |
| | El enchufe del cargador no está (correctamente) enchufado. | → Inserte completamente el enchufe en la toma de corriente. |
| | La toma de corriente, el cable de red o el cargador están estropeados. | → Verifique la tensión de red. Si es preciso, solicite la inspección del cargador a un concesionario autorizado o al servicio de atención al cliente de GARDENA. |



NOTA: el valor indicado de emisión de vibraciones se ha medido según un procedimiento de verificación estandarizado y se puede utilizar para comparar una herramienta eléctrica con otra. Este valor puede utilizarse para realizar una evaluación preliminar de la exposición. El valor de emisión de vibraciones puede variar durante el uso efectivo de la herramienta eléctrica.

8. ACCESORIOS

| | | |
|--|--|---|
| Cuchilla de repuesto RotorCut de GARDENA para recortabordes | Para cambiar cuchillas de plástico desgastadas. | ref. 5368 |
| Dispositivo portacuchillas de recambio GARDENA | A la venta a través del servicio de asistencia al cliente GARDENA. | |
| Juego de ruedas GARDENA para recortabordes (solo para ref. 14701) | Para recortar con facilidad los bordes del césped. | ref. 9880 |
| Batería del sistema GARDENA PBA 18V/36 P4A PBA 18V/45 P4A PBA 18V/72 P4A | Accu para una autonomía prolongada y para el intercambio. | ref. 14902 ref. 14903 ref. 14905 |
| Cargador GARDENA AL 1810 CV P4A | | ref. 14900-20 |
| Cargador rápido de batería GARDENA AL 1830 CV P4A | Para cargar rápidamente la batería del sistema POWER FOR ALL PBA 18V..W-.. | ref. 14901-20 |

9. SERVICIO/GARANTÍA

Servicio:

Póngase en contacto por favor con la dirección postal indicada en el dorso.

Declaración de garantía:

En el caso de una reclamación de garantía, no se le aplicará ningún cargo por los servicios prestados.

GARDENA Manufacturing GmbH concede para todos los productos nuevos originales GARDENA una garantía de 2 años a partir de la fecha de compra al distribuidor, siempre y cuando los productos hayan sido utilizados exclusivamente para usos particulares. Esta garantía de fábrica no está disponible para productos adquiridos en el mercado paralelo. Esta garantía cubre todos los defectos esenciales del producto que hayan sido originados de manera demostrable por defectos de materiales o de fabricación. Esta garantía se cumple suministrando un producto de sustitución totalmente funcional o reparando el producto defectuoso que nos envíe de forma gratuita, nos reservamos el derecho a elegir entre estas dos opciones. Este servicio está sujeto a las siguientes disposiciones:

- El producto se ha utilizado para el propósito previsto, según las recomendaciones que aparecen en las instrucciones de operación.
- Ni el cliente ni terceros han intentado abrir o reparar el producto.
- Para el funcionamiento se han utilizado exclusivamente recambios y piezas de desgaste originales de GARDENA.
- Se presenta el tique de compra.

El deterioro gradual por efecto del uso de las piezas y componentes (por ejemplo, cuchillas, piezas de sujeción de las cuchillas, turbinas, bombillas, correas trapezoidales y dentadas, rodetes, filtros de aire, bujías), los cambios de aspecto y las piezas de desgaste y consumo frecuente quedan excluidas de la garantía.

Esta garantía de fábrica se limita al suministro de recambios y a la reparación conforme a las condiciones mencionadas anteriormente. La garantía de fábrica no puede utilizarse como base para reclamar otros derechos al fabricante, como una indemnización por daños y perjuicios. Esta garantía de fábrica **no** afecta los derechos de garantía legal y contractual existentes frente al distribuidor/vendedor.

La garantía de fábrica está sujeta a la legislación de la República Federal de Alemania.

Si su caso queda cubierto por la garantía, envíe en un paquete debidamente franqueado el producto defectuoso, junto con una copia del tique de compra y una descripción del defecto, a la dirección del servicio de atención al cliente de GARDENA.

Piezas de desgaste:

La cuchilla de plástico y el dispositivo portacuchillas son piezas de desgaste y, por lo tanto, están excluidos de la garantía.



NOTA: En caso de avería, rogamos dirigirse a su Centro de Servicio Técnico de GARDENA. Únicamente los Centros de Servicio Técnico de GARDENA, así como los distribuidores autorizados por GARDENA, pueden realizar reparaciones en sus productos.

7. DATOS TÉCNICOS

| Recortabordes con Accu | Unidad | Valor (ref. 14700) | Valor (ref. 14701) |
|---|---------|--------------------|--------------------|
| Intensidad nominal | A | 2,3 | 2,3 |
| Tensión nominal | V (DC) | 18 | 18 |
| Ancho de corte | cm | 23 | 23 |
| Velocidad del soporte de la cuchilla | rpm | 9500 | 9500 |
| Peso (sin Accu) | kg | 2,0 | 2,1 |
| Nivel de presión acústica $L_{pA}^{(1)}$ Inseguridad k_{pA} | dB (A) | 74 2,5 | 74 2,5 |
| Nivel de potencia acústica $L_{WA}^{(2)}$ medido/garantizado Inseguridad k_{WA} | dB (A) | 83 / 85 1,6 | 86 / 88 1,8 |
| Vibración brazo-mano $a_{vhw}^{(1)}$ Inseguridad k_{vhw} | m/s^2 | < 2,5 1,5 | < 2,5 1,5 |

Método de medición: ¹⁾ EN 50636-2-91 ²⁾ RL 2000/14/EC

Deutschland / Germany

GARDENA
Manufacturing GmbH
Central Service
Hans-Lorenser-Straße 40
D-89079 Ulm
Produktfragen:
(+49) 731 490-123
Reparaturen:
(+49) 731 490-290
service@gardena.com
http://www.gardena.com

Albania

KRAFT SHPK
Autostrada Tirane-Durres
Km 7
1051 Tirane

Argentina

ROBERTO C. RUMBO S.R.L.
Predio Norlog
Lote 7
Benavidez. ZC:1621
Buenos Aires
ventas@rumbosrl.com.ar

Australia

Husqvarna Australia Pty. Ltd.
Locked Bag 5
Central Coast BC
NSW 2252
Phone: (+61) (0) 2 4352 7400
customer.service@
husqvarna.com.au

Austria / Österreich

Husqvarna Austria GmbH
Industriezeile 36
4010 Linz
Tel.: (+43) 732 77 01 01-485
service.gardena@
husqvarnagroup.com

Azerbaijan

Firm Progress
a. Aliyev Str. 26A
1052 Baku

Belarus

Private Enterprise
"Master Garden"
Minsk
Sharangovich str., 7a
Phone: (+375) 17 257-00-33
Mob.: (+375) 29 676-16-09
mg@mastergarden.by

Belgium

Husqvarna Belgium nv
Gardena Division
Leuvensesteenweg 542
Planet II E
1930 Zaventem
België

Bosnia / Herzegovina

SILK TRADE d.o.o.
Industrijska zona Bukva bb
74260 Tešanj

Brazil

Husqvarna do Brasil Ltda
Av. Francisco Matarazzo,
1400 - 19º andar
São Paulo - SP
CEP: 05001-903
Tel: 0800-112252
marketing.br.husqvarna@
husqvarna.com.br

Bulgaria

AGROLAND България АД
бул. 8 Декември, №13
Офис 5
1700 Студентски град
София
Тел.: (+359) 2466 69 10
info@agroland.eu

Canada / USA

GARDENA Canada Ltd.
100 Summerlea Road
Brampton, Ontario L6T 4X3
Phone: (+1) 905 792 93 30
info@gardenacanada.com

Chile

REPRESENTACIONES
JCE S.A.
Av. Del Valle Norte 857,
Piso 4
Santiago RM
Phone: (+56) 2 24142560
contacto@jce.cl

China

Husqvarna (Shanghai)
Management Co., Ltd.
富世华 (上海) 管理有限公司
3F, Benq Square B,
No207, Song Hong Rd.,
Chang Ning District,
Shanghai
PRC. 200335
上海市长宁区淞虹路207号明
基广场B座3楼, 邮编: 200335

Colombia

Husqvarna Colombia S.A.
Calle 18 No. 68 D-31, zona
Industrial de Montevideo
Bogotá, Cundinamarca
Tel. 571 2922700 ext. 105
jairo.salazar@
husqvarna.com.co

Costa Rica

Compania Exim
Euroiberoamericana S.A.
Los Colegios, Moravia,
200 metros al Sur del Colegio
Saint Francis - San José
Phone: (+506) 297 68 83
exim_euro@racsa.co.cr

Croatia

Husqvarna Austria GmbH
Industriezeile 36
4010 Linz
Tel.: (+43) 732 77 01 01-485
service.gardena@
husqvarnagroup.com

Cyprus

Med Marketing
17 Digeni Akrita Ave
P.O. Box 27017
1641 Nicosia

Czech Republic

Husqvarna Česko s.r.o.
Türkova 2319/5b
149 00 Praha 4 - Chodov
Bezplatná infolinka:
800 100 425
servis@cz.husqvarna.com

Denmark

GARDENA DANMARK
Lejrvvej 19, st.
3500 Værløse
Tlf.: (+45) 70264770
husqvarna@husqvarna.dk
www.gardena.com/dk

Dominican Republic

BOSQUESA, S.R.L
Carretera Santiago Licey
Km. 5 ½
Esquina Copal II.
Santiago
Dominican Republic
Phone: (+809) 736-0333
joserbosquesa@claro.net.do

Ecuador

Husqvarna Ecuador S.A.
Arupos E1-181 y 10 de
Agosto Quito, Pichincha
Tel. (+593) 22800739
francisco.jacome@
husqvarna.com.ec

Estonia

Husqvarna Eesti OÜ
Valdeku 132
EE-11216 Tallinn
info@gardena.ee

Finland

Oy Husqvarna Ab
Gardena Division
Lautatarhankatu 8 B/PL 3
00581 HELSINKI
www.gardena.fi

France

Husqvarna France
9/11 Allée des pierres mayettes
92635 Gennevilliers Cedex
France
http://www.gardena.com/fr
N° AZUR: 0 810 00 78 23
(Prix d'un appel local)

Georgia

Transporter LLC
113b Belialshvili street
0159 Tbilisi, Georgia

Great Britain

Husqvarna UK Ltd
Preston Road
Aycliffe Industrial Park
Newton Aycliffe
County Durham
DL5 6UP
info.gardena@
husqvarna.co.uk

Greece

Π. ΠΑΠΑΔΟΠΟΥΛΟΣ ΑΕΒΕ
Λεωφ. Αθηνών 92
Αθήνα
T.K.104 42
Ελλάδα
Τηλ. (+30) 210 51 93 100
info@papadopoulos.com.gr

Hungary

Husqvarna Magyarország Kft.
Ezred u. 1-3
1044 Budapest
Telefon: (+36) 1 251-4161
vevoszolgalat.husqvarna@
husqvarna.hu

Iceland

BYKO ehf.
Bildshöfva 20
110 Reykjavik

Ireland

Husqvarna UK Ltd
Preston Road
Aycliffe Industrial Park
Newton Aycliffe
County Durham
DL5 6UP
info.gardena@
husqvarna.co.uk

Italy

Husqvarna Italia S.p.A.
Via Santa Vecchia 15
23868 VALMADRERA (LC)
Phone: (+39) 0341.203.111
assistenza.italia@
it.husqvarna.com

Japan

Husqvarna
Zenoah Co. Ltd. Japan
1-9 Minamidai, Kawagoe
350-1165 Saitama
Japan
gardena-jp@
husqvarnagroup.com

Kazakhstan

LAMED Ltd.
155/1, Tazhibayevoi Str.
050060 Almaty
IP Schmidt
Abayavenue 3B
110 005 Kostanay

Korea

Kyung Jin Trading CO.,LTD.
107-4, SunDuk Bld.,
YangJae-dong,
Seocho-gu,
Seoul, (zipcode: 137-891)
Phone: (+82) (0)2 574-6300

Latvia

Husqvarna Latvija SIA
Ulbrokas 19A
LV-1021 Riga
info@gardena.lv

Lithuania

UAB Husqvarna Lietuva
Ateities pl. 77C
LT-52104 Kaunas
info@gardena.lt

Luxembourg

Magasins Jules Neuberg
39, rue Jacques Stas
Luxembourg-Gasperich 2549
Case Postale No. 12
Luxembourg 2010
Phone: (+352) 40 14 01
api@neuberg.lu

Mexico

AFOSA
Av. Lopez Mateos Sur # 5019
Col. La Calma 45070
Zapopan, Jalisco
Mexico
Phone: (+52) 33 3818-3434
icornejo@afosa.com.mx

Moldova

Convel S.R.L.
290A Muncesti Str.
2002 Chisinau

Netherlands

Husqvarna Nederland B.V.
GARDENA Division
Postbus 50131
1305 AC ALMERE
Phone: (+31) 36 521 00 10
info@gardena.nl

Neth. Antilles

Jonka Enterprises N.V.
Sta. Rosa Weg 196
P.O. Box 8200
Curaçao
Phone: (+599) 9 767 66 55
pgm@jonka.com

New Zealand

Husqvarna New Zealand Ltd.
PO Box 76-437
Manukau City 2241
Phone: (+64) (0) 9 9202410
support.nz@husqvarna.co.nz

Norway

Husqvarna Norge AS
Gardena Division
Trøskenveien 36
1708 Sarpsborg
info@gardena.no

Peru

Husqvarna Perú S.A.
Jr. Ramón Cárcamo 710
Lima 1
Tel: (+51) 1 3320 400 ext. 416
juan.remuzgo@
husqvarna.com

Poland

Husqvarna
Poland Spółka z o.o.
ul. Wysockiego 15 b
03-371 Warszawa
Phone: (+48) 22 330 96 00
gardena@husqvarna.com.pl

Portugal

Husqvarna Portugal, SA
Lagoa - Albarraque
2635 - 595 Rio de Mouro
Tel.: (+351) 21 922 85 30
Fax : (+351) 21 922 85 36
info@gardena.pt

Romania

Madex International Srl
Soseaua Odaii 117-123,
RO 013603 București, S1
Phone: (+40) 21 352.76.03
madex@ines.ro

Russia / Россия

ООО „Хускварна“
141400, Московская обл.,
г. Химки,
улица Ленинградская,
владение 39, стр.6
Бизнес Центр
„Химки Бизнес Парк“,
помещение ОВ02_04
http://www.gardena.ru

Serbia

Domel d.o.o.
Autoput za Novi Sad bb
11273 Belgrade
Phone: (+381) 1 18 48 88 12
miroslav.jejina@domel.rs

Singapore

Hy-Ray PRIVATE LIMITED
40 Jalan Pemimpin
#02-08 Tat Ann Building
Singapore 577185
Phone: (+65) 6253 2277
shiyiing@hyray.com.sg

Slovak Republic

Husqvarna Česko s.r.o.
Türkova 2319/5b
149 00 Praha 4 - Chodov
Bezplatná infolinka: 800 154 044
servis@sk.husqvarna.com

Slovenia

Husqvarna Austria GmbH
Industriezeile 36
4010 Linz
Tel.: (+43) 732 77 01 01-485
service.gardena@
husqvarnagroup.com

South Africa

Husqvarna South Africa (Pty) Ltd
Postnet Suite 250
Private Bag X6,
Cascades, 3202, South Africa
Phone: (+27) 33 846 9700
info@gardena.co.za

Spain

Husqvarna España S.A.
Calle de Rivas nº 10
28052 Madrid
Phone: (+34) 91 708 05 00
atencioncliente@gardena.es

Suriname

Deto Handelmaatschappij N.V.
Kernkampweg 72-74
P.O.Box: 12782
Paramaribo - Suriname
South America
Phone: (+597) 438050
www.deto.sr

Sweden

Husqvarna AB/
GARDENA Sverige
Drottninggatan 2
561 82 Huskvarna Sverige

Switzerland / Schweiz

Husqvarna Schweiz AG
Consumer Products
Industriestrasse 10
5506 Mägenwil
Phone: (+41) (0) 62 887 37 90
info@gardena.ch

Turkey

Dost Bahçe Diş Ticaret
Mümessillik A.Ş
Yunus Mah. Adil Sok. No:3
Ic Kapi No: 1 Kartal
34873 Istanbul
Phone: (+90) 216 38 93 939
info@dostbahce.com.tr

Ukraine / Україна

ТОВ «Хускварна Україна»
вул. Васильківська, 34,
офіс 204-г
03022, м. Київ
Тел. (+38) 0 800 504 804
info@gardena.ua

Uruguay

FELI SA
Entre Ríos 1083 CP 11800
Montevideo - Uruguay
Tel: (+598) 22 03 18 44
info@felisa.com.uy

Venezuela

Corporación Casa y Jardín C.A.
Av. Caroní, Edif. Trezmen, PB.
Colinas de Bello Monte.
1050 Caracas.
Tlf: (+58) 212 992 33 22
info@casayjardin.net.ve

14700-56.960.01/0421
© GARDENA Manufacturing GmbH
D-89079 Ulm
http://www.gardena.com