

5500/5 inox Art. 1489
6000/5 inox Art. 1492



6000/5 inox automatic Art. 1499

SK **Návod na obsluhu**
Čerpadlo na čerpanie vody z hlbokých studní

<p>DE Produkthaftung Wir weisen ausdrücklich darauf hin, dass wir in Übereinstimmung mit dem Produkthaftungsgesetz nicht für Schäden haften, die durch unsere Produkte entstehen, wenn diese unsachgemäß und nicht durch einen von uns autorisierten Servicepartner repariert wurden oder wenn keine Original GARDENA Teile oder von uns zugelassene Teile verwendet wurden.</p>
<p>EN Product liability In accordance with the German Product Liability Act, we hereby expressly declare that we accept no liability for damage incurred from our products where said products have not been properly repaired by a GARDENA-approved service partner or where original GARDENA parts or parts authorised by GARDENA were not used.</p>
<p>FR Responsabilité Conformément à la loi relative à la responsabilité du fait des produits défectueux, nous déclarons expressément par la présente que nous déclinons toute responsabilité pour les dommages résultant de nos produits, si lesdits produits n'ont pas été correctement réparés par un partenaire d'entretien agréé GARDENA ou si des pièces d'origine GARDENA ou des pièces agréées GARDENA n'ont pas été utilisées.</p>
<p>NL Productaansprakelijkheid Conform de Duitse wet inzake productaansprakelijkheid verklaren wij hierbij uitdrukkelijk dat wij geen aansprakelijkheid aanvaarden voor schade ontstaan uit onze producten waarbij deze producten niet zijn gerepareerd door een GARDENA-erkende servicepartner of waarbij geen originele GARDENA-onderdelen of onderdelen die door GARDENA zijn goedgekeurd zijn gebruikt.</p>
<p>SV Produktansvar I enlighet med tyska produktansvarslagar förklarar vi härmed uttryckligen att vi inte åtar oss något ansvar för skador som orsakas av våra produkter där produkterna inte har genomgått korrekt reparation från en GARDENA-godkänd servicepartner eller där originaldelar från GARDENA eller delar godkända av GARDENA inte använts.</p>
<p>DA Produktansvar I overensstemmelse med den tyske produktansvarslov erklærer vi hermed udtrykkeligt, at vi ikke påtager os noget ansvar for skader på vores produkter, hvis de pågældende produkter ikke er blevet repareret korrekt af en GARDENA-godkendt servicepartner, eller hvor der ikke er brugt originale GARDENA-reservedele eller godkendte reservedele fra GARDENA.</p>
<p>FI Tuotevastuu Saksan tuotevastuulain mukaisesti emme ole vastuussa laitteiden vaurioista, jos korjauksia ei ole tehnyt GARDENA:n hyväksymä huoltoliike tai jos niiden synnä on muiden kuin alkuperäisten GARDENA-varaosien tai GARDENA:n hyväksymien varaosien käyttö.</p>
<p>IT Responsabilità del prodotto In conformità con la Legge tedesca sulla responsabilità del prodotto, con la presente dichiariamo espressamente che decliniamo qualsiasi responsabilità per danni causati dai nostri prodotti qualora non siano stati correttamente riparati presso un partner di assistenza approvato GARDENA o laddove non siano stati utilizzati ricambi originali o autorizzati GARDENA.</p>
<p>ES Responsabilidad sobre el producto De acuerdo con la Ley de responsabilidad sobre productos alemana, por la presente declaramos expresamente que no aceptamos ningún tipo de responsabilidad por los daños ocasionados por nuestros productos si dichos productos no han sido reparados por un socio de mantenimiento aprobado por GARDENA o si no se han utilizado piezas originales GARDENA o piezas autorizadas por GARDENA.</p>
<p>PT Responsabilidade pelo produto De acordo com a lei alemã de responsabilidade pelo produto, declaramos que não nos responsabilizamos por danos causados pelos nossos produtos, caso os tais produtos não tenham sido devidamente reparados por um parceiro de assistência GARDENA aprovado ou se não tiverem sido utilizadas peças GARDENA originais ou peças autorizadas pela GARDENA.</p>
<p>PL Odpowiedzialność za produkt Zgodnie z niemiecką ustawą o odpowiedzialności za produkt, niniejszym wyraźnie oświadczamy, że nie ponosimy żadnej odpowiedzialności za szkody poniesione na skutek użytkowania naszych produktów, w przypadku gdy naprawa tych produktów nie była odpowiednio przeprowadzana przez zatwierdzonego przez firmę GARDENA partnera serwisowego lub nie stosowano oryginalnych części GARDENA albo części autoryzowanych przez tę firmę.</p>
<p>HU Termékszavatosság A németországi termékszavatossági törvénnyel összhangban ezennel nyomatékosan kijelentjük, hogy nem vállalunk felelősséget a termékeinkben keletkezett olyan károkért, amelyek valamely GARDENA által jóváhagyott szervizpartner által nem megfelelően végzett javításból adódtak, vagy amely során nem eredeti GARDENA alkatrészeket vagy a GARDENA által jóváhagyott alkatrészeket használtak fel.</p>
<p>CS Odpovědnost za výrobek V souladu s německým zákonem o odpovědnosti za výrobek tímto výslovně prohlašujeme, že nepřijímáme žádnou odpovědnost za poškození vzniklá na našich výrobcích, kdy zmíněné výrobky nebyly řádně opraveny schváleným servisním partnerem GARDENA nebo kdy nebyly použity originální náhradní díly GARDENA nebo náhradní díly autorizované společností GARDENA.</p>
<p>SK Zodpovednosť za produkt V súlade s nemeckými právnymi predpismi upravujúcimi zodpovednosť za výrobok týmto výslovné prehlasujeme, že nenesieme žiadnu zodpovednosť za škody spôsobené našimi výrobkami, v prípade ktorých neboli náležité opravy vykonané servisným partnerom schváleným spoločnosťou GARDENA alebo neboli použité diely spoločnosti GARDENA alebo diely schválené spoločnosťou GARDENA.</p>
<p>EL Ευθύνη προϊόντος Σύμφωνα με τον γερμανικό νόμο περί Ευθύνης για τα Προϊόντα, με το παρόν δηλώνουμε ρητώς ότι δεν αποδεχόμαστε καμία ευθύνη για τυχόν ζημιές που προκύπτουν από τα προϊόντα μας εάν αυτά δεν έχουν επισκευαστεί σωστά από κάποιον συγκεκριμένο συνεργάτη επισκευών της GARDENA ή εάν δεν έχουν χρησιμοποιηθεί αυθεντικά εξαρτήματα GARDENA ή εξαρτήματα συγκεκριμένα από την GARDENA.</p>
<p>SL Odgovornost proizvajalca V skladu z nemškimi zakoni o odgovornosti za izdelke, izrecno izjavljajo, da ne sprejemamo nobene odgovornosti za škodo, ki jo povzročijo naši izdelki, če teh niso ustrezno popravili GARDENINI odobreni servisni partnerji ali pri tem niso bili uporabljeni originalni GARDENINI nadomestni deli ali GARDENINIMI homologiranimi nadomestnimi deli.</p>
<p>HR Pouzdanost proizvoda Sukladno njemačkom zakonu o pouzdanosti proizvoda, ovime izričito izjavljujemo kako ne prihvaćamo nikakvu odgovornost za oštećenja na našim proizvodima nastala uslijed neispravnog popravka od strane servisnog partnera kojeg odobrava GARDENA ili uslijed nekorištenja originalnih GARDENA dijelova ili dijelova koje odobrava GARDENA.</p>
<p>RO Răspunderea pentru produs În conformitate cu Legea germană privind răspunderea pentru produs, declarăm în mod expres prin prezentul document că nu acceptăm nicio răspundere pentru defecțiunile suferite de produsele noastre atunci când acestea nu au fost reparate în mod corect de un atelier de service partener, aprobat de GARDENA, sau când nu au fost utilizate piese GARDENA originale sau piese autorizate de GARDENA.</p>
<p>BG Отговорност за вреди, причинени от стоки Съгласно германския Закон за отговорността за вреди, причинени от стоки, с настоящото изрично декларираме, че не носим отговорност за щети, причинени от нашите продукти, ако те не са били правилно ремонтирани от одобрен от GARDENA сервиз или ако не са използвани оригинални части на GARDENA или части, одобрени от GARDENA.</p>
<p>ET Tootevastutus Vastavalt Saksamaa tootevastutusseadusele deklareerime käesolevaga selgesõnaliselt, et me ei kanna mingisugust vastutust meie toodetest tingitud kahjude eest, kui need tooted ei ole korrektselt parandatud GARDENA heakskiidetud hoolduspartneri poolt või kui parandamisel ei ole kasutatud GARDENA originaalosi või GARDENA volitatud osi.</p>
<p>LT Gaminio patikimumas Mes aiškiai pareiškiame, kad, atsižvelgiant į Vokietijos gaminių patikimumo įstatymą, nepriisiame atsakomybės dėl bet kokios žalos, patirtos dėl mūsų gaminių, jeigu jie buvo netinkamai taisomi arba jų dalys buvo pakeistos neoriginaliomis GARDENA dalimis ar nepatvirtintomis dalimis, arba jeigu remonto darbai buvo atliekami ne GARDENA techninės priežiūros centro specialistų.</p>
<p>LV Atbildība par produkcijas kvalitāti Saskaņā ar Vācijas likumu par atbildību par produkcijas kvalitāti ar šo mēs paziņojam, ka neuzņemamies atbildību par bojājumiem, kas radušies, lietojot mūsu izstrādājumus, kuru remontu nav veicis uzņēmuma GARDENA apstiprināts apkopes partneris vai kuru remontam netika izmantotas oriģinālās GARDENA detaļas vai detaļas, kuru lietošanu apstiprinājis uzņēmums GARDENA.</p>

A1

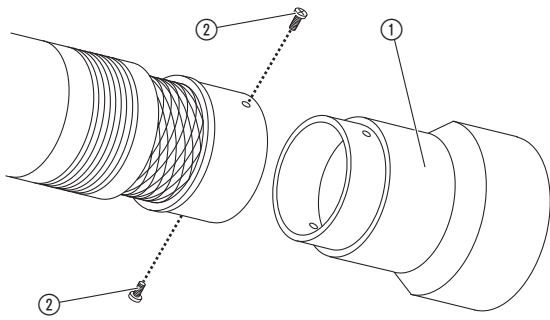

A2

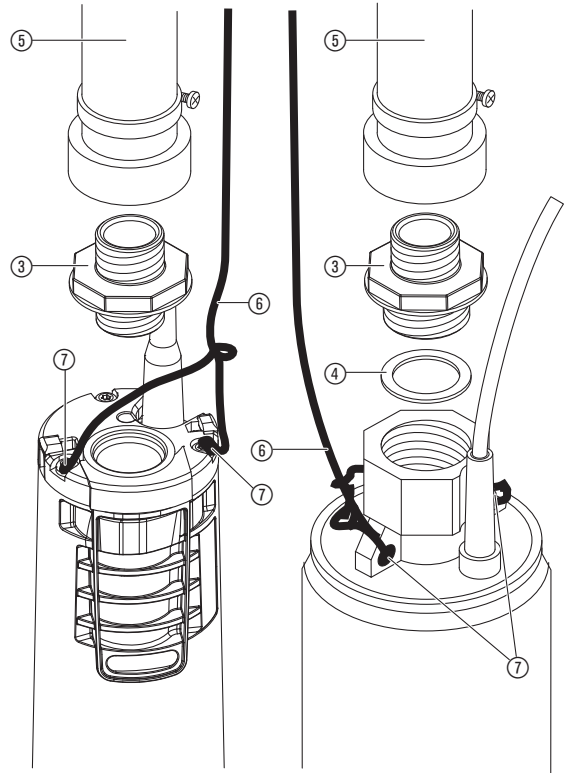

O1

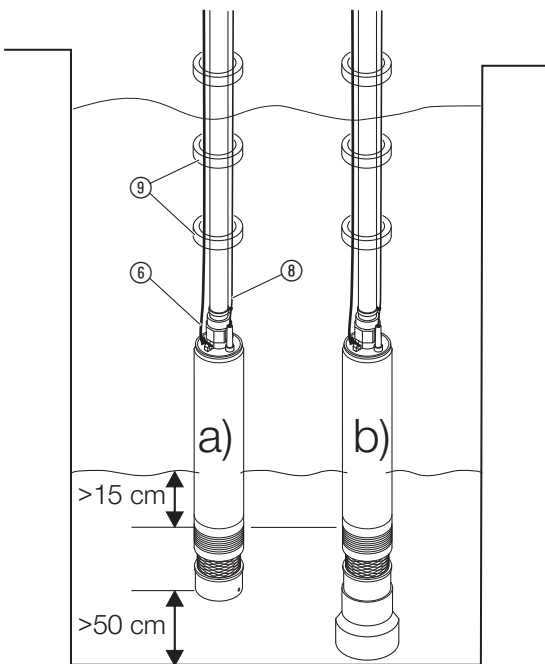

Art. 1499 Art. 1489
 Art. 1492

M1

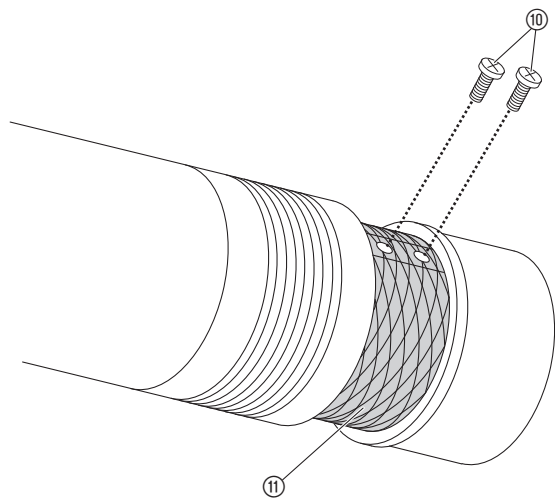



POZOR!

→ Čerpadlo nesmie byť použité pre slanú vodu, znečistenú vodu, žieraviny, ľahko zápalné a výbušné látky (napr. benzín, petrolej, riedidlá), oleje, vykurovacie oleje a potravinárske kvapaliny. Teplota vody nesmie prekročiť 35 °C. Zvyšky vody v čerpadle sú možné v závislosti od kontroly kvality.

1. BEZPEČNOSŤ

DÔLEŽITÉ!

Prečítajte si starostlivo Návod na obsluhu a uschovajte ho pre ďalšie použitie.

Elektrická bezpečnosť



NEBEZPEČENSTVO! Zásah elektrickým prúdom!

Pri odrezanom sieťovom kábli sa do elektrického systému prostredníctvom kábla môže dostať vlhkosť a spôsobiť skrat.

→ Sieťový kábel **nikdy neodrezávajte** (napr. pri prechodke cez stenu).

→ Nevytahujte zástrčku zo zásuvky za kábel, ale uchopte za telo zástrčky.



NEBEZPEČENSTVO! Zásah elektrickým prúdom!

Poškodené čerpadlo sa nesmie používať.

→ V prípade poškodenia nechajte čerpadlo skontrolovať servisom GARDENA.

→ Pred použitím čerpadla ho vždy vizuálne skontrolujte (predovšetkým sieťový kábel a zástrčku).



NEBEZPEČENSTVO!

Nebezpečenstvo zranenia zásahom elektrického prúdu.

Napájanie výrobku elektrickým prúdom musí byť vybavené prúdovým chráničom (RCD) s menovitým spúšťacím prúdom minimálne 30 mA.

Čerpadlo sa nesmie používať, pokiaľ sa vo vode nachádzajú osoby.

→ Obráťte sa prosím, na odbornú elektroprevádzku.

Sieťový kábel čerpadla môže byť pripojený na prípojné miesto (zabudovanú zástrčku) v výške 1,10 m, merané od podlahy. Prítom je potrebné dbať na to, aby viedol pripojovací kábel smerom nadol.

Údaje na typovom štítku musia súhlasiť s údajmi elektrickej siete.

Používajte výhradne prípustné predĺžovacie káble podľa HD 516.

→ Informujte sa u odborníka - elektrikára.

→ Uistite sa, že elektrické sieťové pripojenie je umiestnené v bezpečnej oblasti nad hladinou ponoru.

→ Sieťovú zástrčku chráňte pred vlhkom.

Zástrčku, pripojovací kábel chráňte pred vysokou teplotou, olejom a ostrými hranami.

Pre zamedzenie nebezpečenstva musí výmenu sieťového kábla tohto prístroja v prípade jeho poškodenia urobiť výrobca alebo jeho zákazník servis alebo podobná kvalifikovaná osoba.

Pripojovací kábel sa nesmie používať pre upevnenie alebo prepravu čerpadla. Pre ponorenie resp. vytiahnutie a poistenie čerpadla je potrebné používať bezpečnostné lano.

V Rakúsku

V Rakúsku musí elektrické pripojenie zodpovedať predpisu ÖVE-EM 42, T2 (2000)/1979 § 22 v súlade s 2022.1. Podľa neho musia byť čerpadlá na použitie pri bazénoch a záhradných jazierkach napájané výhradne s použitím oddelovacieho transformátora.

→ V prípade otázok sa, prosím, obráťte na elektrotechnický servis.

Vo Švajčiarsku

Vo Švajčiarsku musia byť prístroje s premenlivým osadením, určené na použitie vonku, pripojené cez ochranný prúdový spínač.

Upozornenia pre obsluhu

→ Pred uvedením do prevádzky uvoľnite tlakové potrubie (napr. otvorte zavretý ventil, uzatvorené zavlažovacie zariadenie a pod.).

Čerpaná kvapalina sa môže unikajúcim mazacím prostriedkom znečistiť.

Len pre č.v. 1489/1492: Chod čerpadla na sucho vedie k zvýšenému opotrebeniu, príp. poškodeniu a je potrebné sa ho vyvarovať.

→ Po vyčerpaní média čerpadlo okamžite vypnite.

→ Dbajte na maximálnu dopravnú výšku.

Pri pripojení čerpadla na zariadenie pre napájanie vodou musia byť dodržané sanitárne predpisy špecifické v krajine použitia, aby sa zamedzilo spätnému nasatiu nepitnej vody.

→ Informujte sa, prosím, u príslušného odborníka.

Piesok a iné abrazívne látky spôsobujú rýchle opotrebenie a zníženie výkonu čerpadla. Vlákna môžu obežné koleso čerpadla upchať.

Čerpadlo musí byť počas prevádzky ponorené vo vode vždy do min. ponornej hĺbky (pozri 8. TECHNICKÉ ÚDAJE).

SK Čerpadlo na čerpanie vody z hlbokých studní

1. BEZPEČNOSŤ	40
2. MONTÁŽ	41
3. OBSLUHA	41
4. SKLADOVANIE	41
5. ÚDRŽBA	41
6. ODSTRANOVANIE PORÚCH	41
7. PRÍSLUŠENSTVO	42
8. TECHNICKÉ ÚDAJE	42
9. SERVIS/ZÁRUKA	42

Preklad originálnych inštrukcií.



Tento výrobok môžu používať deti staršie ako 8 rokov, ako aj osoby so zníženými fyzickými, zmyslovými alebo mentálnymi schopnosťami alebo nedostatkom skúseností a vedomostí, ak sú pod dohľadom alebo boli o bezpečnom používaní zariadenia poučené a pochopili z toho vyplývajúce nebezpečenstvá. Deti sa s výrobkom nesmú hrať. Deti nesmú vykonávať čistenie a bežnú údržbu bez dohľadu. Obsluhu tohto výrobku odporúčame zveriť mladistvým až od veku 16 rokov. Nepoužívajte výrobok vtedy, ak ste unavený, chorý alebo pod vplyvom alkoholu, drog alebo liekov.

Určené použitie:

Čerpadlo GARDENA na čerpanie vody z hlbokých studní je určené na nepriemyselné použitie pre domácnosti a hobby. Je určené pre čerpanie vody zo studní (pre studne od priemeru 10 cm), cisterien a iných vodných nádrží a pre prevádzku zavlažovacích zariadení a systémov.

Čerpané médium:

S čerpadlom GARDENA na čerpanie vody z hlbokých studní sa môže čerpať len čistá sladká voda.

Čerpadlo je uzavreté vo vodotesnom puzdre a ponára sa do vody (max. ponorná hĺbka pozri 8. TECHNICKÉ ÚDAJE).

Odporúčenie: Studňovú rúru zakrývajte, aby ste predišli znečisteniu.

Len pre č.v. 1489/1492: Nenechajte čerpadlo v prevádzke pri uzavretí tlakovej strane dlhšie ako 10 minút (napr. uzavretý ventil, uzavreté postrekovacie zariadenie a pod.).

Pri preťažení sa čerpadlo vypne pomocou zabudovanej ochrannej poistky. Motor nabehne znovu sám po dostatočnom ochladení (pozri 6. ODSTRÁŇOVANIE PORÚCH).

NEBEZPEČENSTVO! Tento výrobok vytvára počas prevádzky elektromagnetické pole. Toto pole môže mať za určitých podmienok vplyv na spôsob funkcie aktívnych alebo pasívnych medicínskych implantátov. Aby sme eliminovali nebezpečné situácie, ktoré by mohli viesť k ťažkým alebo smrteľným zraneniam, mali by osoby s medicínskym implantátom použitie tohto výrobku konzultovať so svojím lekárom alebo s výrobcou implantátov.

NEBEZPEČENSTVO! Menšie diely je možné ľahko prehltnúť. Obaly z umelých hmôt predstavujú nebezpečenstvo pre malé deti. Pri montáži držte deti v dostatočnej vzdialenosti.

2. MONTÁŽ

Montáž podstavca (iba pri používaní v cisternách) [Obr. A1]:

Iba ak sa používa čerpadlo na podklade, musí sa namontovať podstavec, aby čerpadlo nenasávalo piesok alebo nečistoty.

1. Podstavec ① nasunúť zospodu na čerpadlo.
2. Podstavec ① upevniť oboma skrutkami ② na čerpadlo.

Pripojenie hadice [Obr. A2]:

Výstup z čerpadla na čerpanie vody z hlbokých studní s vnútorným závitom 40 mm (1 1/4") (č.v. 1499: 33 mm (1")-vnútorný závit) sa môže, ak je to potrebné, redukovat' dodaným pripojovacím ③ hrdlom nástavcom na vonkajší závit 33 mm (1"). Tým sa dosiahne možnosť využiť **nástrčný systém vodných hadíc GARDENA, ako aj pripojovací kus GARDENA č.v. 1723/1724.**

1. Pripojovacie hrdlo ③ (už namontované vo výrobnom závode) naskrutkovať voľne rukou do výstupu z čerpadla, až kým tesniaci krúžok ④ nie je pevne pritlačený. Pri č.v. 1499 je integrovaný tesniaci krúžok v pripojovacom kuse čerpadla ③.
2. Pripojiť tlakovú hadicu ⑤ s potrebnou koncovkou.
3. Riadne uviažte upevňovacie lano ⑥ (už namontované vo výrobnom závode) na obe očká ⑦ pre upevňovacie lano.

Optimálne využitie prietokového množstva čerpadla sa dosiahne pripojením hadice 25 mm (1") v spojení s **pripojkou GARDENA Art. 1724** a hadicovej objímky. Ak sa hadicový spoj častejšie rozpadá, odporúčame **použitie pripojovacej súpravy GARDENA Art. 1752** v spojení s hadicou 19 mm (3/4").

3. OBSLUHA

Čerpanie vody [Obr. O1]:

Aby mohlo čerpadlo čerpať, musí byť ponorené sacie sitko čerpadla min. 15 cm vo vode.

- a) **Bez podstavca musí byť čerpadlo upevnené minimálne 50 cm nad dnom.**
- b) **Ak je namontovaný podstavec (používanie v cisternách), môže sa položiť čerpadlo na dno.**

1. Čerpadlo ponoriť na upevňovacom lane ⑥ do studne alebo šachty. *Sieťový kábel nesmie byť pritom namáhaný na ťah.*
2. Zabezpečte upevňovacie lano ⑥.
3. Pri práci v hlbokých studniach alebo šachtách (od cca 5 m) vedte pripojovací kábel ⑥ popri upevňovacom lane ⑥ pomocou objímok ⑨.
4. Sieťovú zástrčku na pripojovacom kábli ⑧ zastrčte do zásuvky. *Pozor! Čerpadlo sa okamžite naštartuje.*

Len pre č.v. 1499:

Odvzdušnenie:

Pred uvedením čerpadla do prevádzky alebo zapnutím čerpadla musíte rešpektovať: pri prvom uvedení do prevádzky potrebuje čerpadlo cca 60 sekúnd, kým sa po ponorení do vody odzdušní.

→ Čerpadlo sa môže uviesť do prevádzky až po tejto 60 sekundovej fáze ponorenia.

Po uvedení do prevádzky sa zobrazí prúdom vody z odzdušňovacích otvorov koniec odzdušňovacieho procesu.

Automatická prevádzka:

Čerpadlo čerpá a vypína sa automaticky, akonáhle nie je odber vody. Tlak zostáva v hadici vďaka spätnej klapke až do doby než sa hadica odníme. Ak sa odoberá voda z hadice (tlak v hadici poklesne pod 3,5 bar) čerpadlo sa automaticky zapne.

Poistka chodu nasucho (kontrola prietoku):

Čerpadlo sa automaticky vypína v prípade nedostatku čerpaného média (čerpadlo beží v cykle 30 sekúnd zapnuté – 5 sekúnd vypnuté (4x). Po 1, 5, 24, 24 hodinách sa tento cyklus opakuje). Ak je sacie sitko čerpadla ponorené opäť 15 cm vo vode, je čerpadlo opäť pripravené na prevádzku.

Kontrola prietoku:

Kontrola prietoku vypína čerpadlo v prípade nedostatku čerpaného média. Pri netesnosti na výtlačnej strane (napr. netesná tlaková hadica alebo vodovodný kohútik) čerpadlo zapína a vypína v krátkych časových intervaloch. Ak čerpadlo zapne a vypne častejšie než 7 x za 2 minúty (pri netesnosti < 200 l/h), čerpadlo sa úplne vypne. Po odstránení netesnosti na výtlačnej strane sa musí čerpadlo vytiahnuť zo zástrčky a potom znovu zastrčiť, aby bolo opäť pripravené na prevádzku.

Spätná klapka:

Zabudovaný spätný ventil zamedzuje spätnému toku vody do čerpadla.

4. SKLADOVANIE

Odstavenie z prevádzky:



Výrobok musí byť skladovaný na mieste, ktoré je neprístupné deťom.

→ V prípade nebezpečenstva, že bude čerpadlo vystavené mrazu, je potrebné ho uskladniť ho v priestore, kde nie je vystavené mrazu.

Likvidácia:

(v zmysle RL2012/19/EU)



Výrobok sa nesmie likvidovať v normálnom domácom odpade. Musí sa likvidovať v zmysle platných lokálnych predpisov týkajúcich sa ochrany životného prostredia.

DÔLEŽITÉ!

→ Výrobok zlikvidujte na miestne príslušnom zbernom a recyklačnom mieste.

5. ÚDRŽBA

Očistenie sacieho priestoru [Obr. M1]:



NEBEZPEČENSTVO! Zásah elektrickým prúdom!

Vzniká nebezpečenstvo zásahom elektrickým prúdom.

→ Pred vykonávaním údržby odpojte čerpadlo na čerpanie vody z hlbokých studní zo siete.

1. Obidve skrutky ⑩ vyskrutkujte a vyberte sacie sito ⑪.
2. Očistite sací priestor čerpadla a sacie sito ⑪.
3. Sacie sito ⑪ znovu upevnite do priestoru sania a pevne zaskrutkujte dvomi skrutkami ⑩.

6. ODSTRÁŇOVANIE PORÚCH



NEBEZPEČENSTVO! Zásah elektrickým prúdom!

Vzniká nebezpečenstvo zásahom elektrickým prúdom.

→ Pred odstraňovaním porúch odpojte čerpadlo na čerpanie vody z hlbokých studní zo siete.

Problém	Možná príčina	Odstránenie
Čerpadlo beží, ale nečerpá	Tlaková hadica je uzavretá, vzduch sa nemôže dostať von.	→ Tlakovú hadicu uvoľniť (ak je napr. zalomená).
	Sací priestor je zablokovaný.	→ Čistenie oblasti nasávania (pozri 5. ÚDRŽBA).
	Vodná hladina je pri uvádzaní do prevádzky podmínimálnou hladinou vody.	→ Čerpadlo ponorte hlbšie (dodržiavajte minimálnu hĺbku ponoru: pozri 8. TECHNICKÉ ÚDAJE).
	Spätný ventil je zablokovaný.	→ Č.v. 1499: Kontaktujte servis firmy GARDENA.

Problém	Možná príčina	Odstránenie
Čerpadlo nebeží alebo zastane náhle počas prevádzky	Teplotný spínač vypol čerpadlo kvôli prehriatiu.	→ Čistenie oblasti nasávania (pozri 5. ÚDRŽBA). Dbajte na max. teplotu čerpaného média (35 °C).
	Napájacie napätie je prerušené.	→ Skontrolujte poistky a spoje zásuviek.
	V sacom priestore sú nalepené častice nečistôt.	→ Čistenie oblasti nasávania (pozri 5. ÚDRŽBA).
Čerpadlo beží, ale čerpané množstvo začne náhle klesať	Sací priestor je zablokovaný.	→ Čistenie oblasti nasávania (pozri 5. ÚDRŽBA).
	Len pre č.v.1499: Nedostatok vody: poistka chodu nasucho vypne čerpadlo kvôli nízkemu stavu vody.	Čerpadlo je pripravené, ak je ponorené vo vode min. 15 cm. → Ponorte čerpadlo do vody minimálne 15 cm.
Len pre č.v.1499: Sa nepravidelne zapína a vypína	Poistka proti priesaku sa aktivovala kvôli netesnosti.	→ Skontrolujte spojovacie diely, hadicu a vynášací prístroj a odstráňte netesnosti.



UPOZORNENIE: Pri iných poruchách sa obráťte na servisné stredisko GARDENA. Opravy môžu vykonávať len servisné strediská GARDENA alebo predajcovia, ktorí sú certifikovaní výrobcom GARDENA.

7. PRÍSLUŠENSTVO

Prípojka GARDENA	Pre optimálne využitie prietokového množstva čerpadla.	č.v. 1723/1724
Súprava GARDENA na pripojenie čerpadla	Ak sa má hadicový spoj často odpájať.	č.v. 1752
Len pre č.v. 1489/1492: Poistka voči chodu čerpadla na sucho GARDENA*	Vypína čerpadlo automaticky po vyčerpaní prietokového média.	č.v. 1741
Len pre č.v. 1489/1492: Elektronický tlakový spínač GARDENA*	S poistkou voči chodu čerpadla na sucho. Ideálne pre vybavenie čerpadla pre domové vodné automaty.	č.v. 1739

* Poistka voči chodu čerpadla na sucho/elektronický tlakový spínač GARDENA sa nesmú montovať priamo na čerpadlo, pretože sa nesmú ponárať do vody.

8. TECHNICKÉ ÚDAJE

Čerpadlo na čerpanie vody z hlbokých studní	Jednotka	Hodnota (č.v. 1489)	Hodnota (č.v. 1492)	Hodnota (č.v. 1499)
Menovitý výkon	W	850	950	950
Max. prietok	l/h	5.500*	6.000*	6.000*
Max. tlak/ Max. výtlačná výška	bar / m	4,5 / 45	5,0 / 50	5,0 / 50
Max. hĺbka ponoru	m	19	19	19
Pripojovací kábel	m	22 H07RN-F	22 H07RN-F	22 H07RN-F
Pripoj čerpadla	mm (")	40 (1 1/4) vnútorný závit	40 (1 1/4) vnútorný závit	33 (1) vnútorný závit
Minimálna hĺbka ponoru pri uvádzaní do prevádzky (z hornej strany filtra)	cm	> 15	> 15	> 15
Hmotnosť bez kábla (cca.)	kg	7,5	8,25	9
Upevňovacie lano	m	22	22	22
Teleso-priemer (max.)	mm	< 98	< 98	< 98
Max. teplota čerpaného média	°C	35	35	35
Sieťové napätie/ Sieťová frekvencia	V / Hz	220 – 240 / 50	220 – 240 / 50	220 – 240 / 50

* Pri používaní rúrky pre studne s priemerom 10 cm sa max. čerpané množstvo nedosiahne.

9. SERVIS/ZÁRUKA

Servis:

Kontaktujte, prosím, adresu na zadnej strane.

Vyhlasenie o poskytnutí záruky:

V prípade reklamácie vyplývajúcej zo záruky vám nebudú sa poskytnuté služby účtované žiadne poplatky.

GARDENA Manufacturing GmbH poskytuje na všetky originálne nové výrobky GARDENA 2-ročnú záruku od prvej kúpy u obchodníka, ak sa výrobky používali výhradne na súkromné účely. Táto záruka výrobcu neplatí pre výrobky získané na sekundárnom trhu. Táto záruka sa vzťahuje na všetky podstatné nedostatky tohto výrobku, ktoré sú preukázateľne spôsobené materiálovými alebo výrobnými chybami. Plnenie tejto záruky sa vykoná výmenou za plne funkčný výrobok alebo opravou chybného výrobku, ktorý nám bezplatne odošlete, pričom si vyhradujeme právo na výber medzi týmito možnosťami. Servis podlieha nasledujúcim podmienkam:

- Výrobok sa používal na konkrétny účel podľa odporúčaní uvedených v prevádzkových pokynoch.
- Ani kupujúci, ani tretia osoba sa nepokúšali výrobok otvoriť alebo opraviť.
- Na prevádzku boli použité iba originálne náhradné a spotrebné diely GARDENA.
- Predloženie dokladu o kúpe.

Zo záruky sú vylúčené normálne opotrebovanie dielov a komponentov (napríklad na nožoch, upevňovacích dieloch nožov, turbínach, svietidlách, klinových a ozubených remeňoch, obežných kolesách, vzduchových filtroch, zapalovacích sviečkach), viditeľné zmeny, ako aj spotrebné diely podliehajúce rýchlemu opotrebovaniu.

Táto záruka výrobcu sa obmedzuje na náhradnú dodávku a opravu podľa vyššie uvedených podmienok. Iné nároky voči nám ako výrobcovi, napríklad na náhradu škody, záruka výrobcu neodôvodňuje. Táto záruka výrobcu sa samozrejme netýka existujúcich zákonných a zmluvných nárokov na záručné plnenie voči obchodníkovi/predajcovi.

Záruka výrobcu podlieha právu Spolkovej republiky Nemecko.

V prípade poškodenia v záruke pošlite, prosím, chybný výrobok spolu s kópiou dokladu o kúpe a opisom chyby dostatočne frankovaný na adresu servisu spoločnosti GARDENA.

Spotrebné diely:

Diely obežného kolesa sú spotrebným materiálom a sú vyňaté zo záruky. Čerpadlo poškodené koróziou je vyňaté zo záruky.

Zmluvné servisné strediská SK:

T-L s.r.o.
Šenkvičská cesta 12/F
902 01 Pezinok
tel.: 336 403 179, 903 825 232
fax: 336 403 179
e-mail: info@tlba.sk
www.tlba.sk

DAES, s.r.o.
Košická 4
010 01 Žilina
tel.: 415 650 881
fax: 415 650 880
e-mail: servis@daes.sk
www.daes.sk

Pumpen-Kennlinien
Performance characteristics
Courbes de performance
Prestatiegrafiek
Каpacитетскyрyвa
Ydelses karakteristika
Pumpun ominaiskäyrä
Pumpekarakteristikk
Curva di rendimento
Curva característica de la bomba
Características de performance
Charakterystyka pompy
Szivattyú-jelleggörbe
Charakteristika čerpadla
Charakteristiky čerpadla
Χαpaκτηpιστικό διάγραμμα
Кpивая производительности насоса
Karakteristika črpalka
Obilježja pumpe
Karakteristika pumpe
Кpивa хаpaκepиcтики насосa
Caracteristică pompă
Pompa karakter eğrisi
Пoмпeнa хаpaκepиcтикa
Fuqia e pompës
Pumba karakteristik
Siurblio charakteristinė kreivė
Sūkņa raksturlīkne

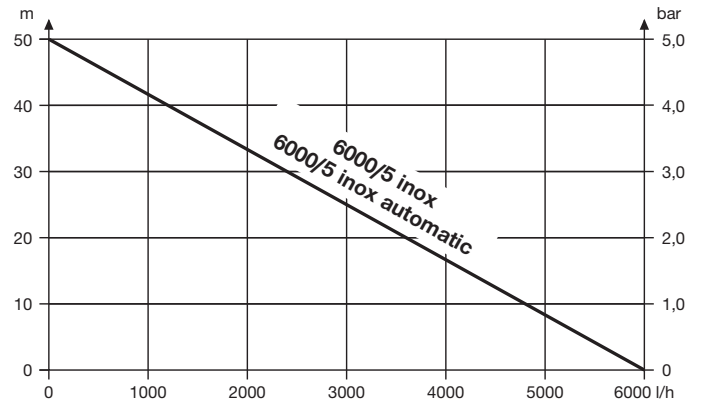
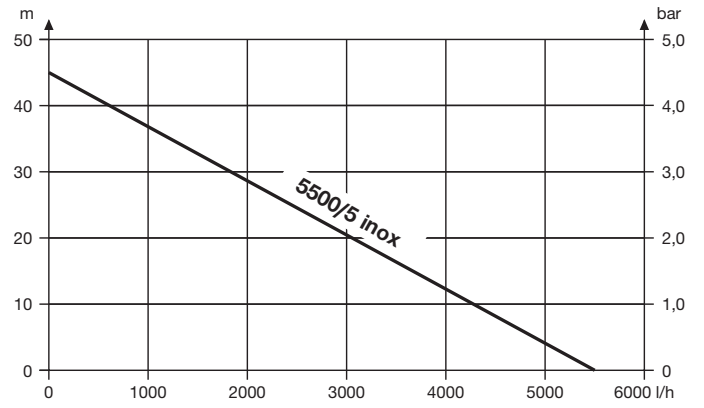

Deutschland / Germany

GARDENA
Manufacturing GmbH
Central Service
Hans-Lorenser-Straße 40
D-89079 Ulm
Produktfragen:
(+49) 731 490-123
Reparaturen:
(+49) 731 490-290
service@gardena.com
http://www.gardena.com

Albania

KRAFT SHPK
Autostrada Tirane-Durres
Km 7
1051 Tirane

Argentina

ROBERTO C. RUMBO S.R.L.
Predio Norlog
Lote 7
Benavidez. ZC:1621
Buenos Aires
ventas@rubmosrl.com.ar

Australia

Husqvarna Australia Pty. Ltd.
Locked Bag 5
Central Coast BC
NSW 2252
Phone: (+61) (0) 2 4352 7400
customer.service@
husqvarna.com.au

Austria / Österreich

Husqvarna Austria GmbH
Industriezeile 36
4010 Linz
Tel.: (+43) 732 77 01 01-485
service.gardena@
husqvarnagroup.com

Azerbaijan

Firm Progress
a. Aliyev Str. 26A
1052 Baku

Belarus

Private Enterprise
"Master Garden"
Minsk
Sharangovich str., 7a
Phone: (+375) 17 257-00-33
Mob.: (+375) 29 676-16-09
mg@mastergarden.by

Belgium

Husqvarna Belgium nv
Gardena Division
Leuvensesteenweg 542
Planet II E
1930 Zaventem
België

Bosnia / Hercegovina

SILK TRADE d.o.o.
Industrijska zona Bukva bb
74260 Tešanj

Brazil

Husqvarna do Brasil Ltda
Av. Francisco Matarazzo,
1400 - 19º andar
São Paulo - SP
CEP: 05001-903
Tel: 0800-112252
marketing.br.husqvarna@
husqvarna.com.br

Bulgaria

AGROLAND България АД
бул. 8 Декември, №13
Офис 5
1700 Студентски град
София
Тел.: (+359) 2466 69 10
info@agroland.eu

Canada / USA

GARDENA Canada Ltd.
100 Summerlea Road
Brampton, Ontario L6T 4X3
Phone: (+1) 905 792 93 30
info@gardenacanada.com

Chile

REPRESENTACIONES
JCE S.A.
Av. Del Valle Norte 857,
Piso 4
Santiago RM
Phone: (+56) 2 24142560
contacto@jce.cl

China

Husqvarna (Shanghai)
Management Co., Ltd.
富世华 (上海) 管理有限公司
3F, Benq Square B,
No207, Song Hong Rd.,
Chang Ning District,
Shanghai
PRC. 200335
上海市长宁区淞虹路207号明
基广场B座3楼, 邮编: 200335

Colombia

Husqvarna Colombia S.A.
Calle 18 No. 68 D-31, zona
Industrial de Montevideo
Bogotá, Cundinamarca
Tel. 571 2922700 ext. 105
jairo.salazar@
husqvarna.com.co

Costa Rica

Compania Exim
Euroiberoamericana S.A.
Los Colegios, Moravia,
200 metros al Sur del Colegio
Saint Francis - San José
Phone: (+506) 297 68 83
exim_euro@racsa.co.cr

Croatia

Husqvarna Austria GmbH
Industriezeile 36
4010 Linz
Tel.: (+43) 732 77 01 01-485
service.gardena@
husqvarnagroup.com

Cyprus

Med Marketing
17 Digeni Akrita Ave
P.O. Box 27017
1641 Nicosia

Czech Republic

Husqvarna Česko s.r.o.
Türkova 2319/5b
149 00 Praha 4 - Chodov
Bezplatná infolinka:
800 100 425
servis@cz.husqvarna.com

Denmark

GARDENA DANMARK
Lejrvvej 19, st.
3500 Værløse
Tlf.: (+45) 70264770
husqvarna@husqvarna.dk
www.gardena.com/dk

Dominican Republic

BOSQUESA, S.R.L
Carretera Santiago Licey
Km. 5 ½
Esquina Copal II.
Santiago
Dominican Republic
Phone: (+809) 736-0333
joserbosquesa@claro.net.do

Ecuador

Husqvarna Ecuador S.A.
Arupos E1-181 y 10 de
Agosto Quito, Pichincha
Tel. (+593) 22800739
francisco.jacome@
husqvarna.com.ec

Estonia

Husqvarna Eesti OÜ
Valdeku 132
EE-11216 Tallinn
info@gardena.ee

Finland

Oy Husqvarna Ab
Gardena Division
Lautatarhankatu 8 B/PL 3
00581 HELSINKI
www.gardena.fi

France

Husqvarna France
9/11 Allée des pierres mayettes
92635 Gennevilliers Cedex
France
http://www.gardena.com/fr
N° AZUR: 0 810 00 78 23
(Prix d'un appel local)

Georgia

Transporter LLC
113b Beliasvili street
0159 Tbilisi, Georgia

Great Britain

Husqvarna UK Ltd
Preston Road
Aycliffe Industrial Park
Newton Aycliffe
County Durham
DL5 6UP
info.gardena@
husqvarna.co.uk

Greece

Π. ΠΑΠΑΔΟΠΟΥΛΟΣ ΑΕΒΕ
Λεωφ. Αθηνών 92
Αθήνα
T.K.104 42
Ελλάδα
Τηλ. (+30) 210 5193100
info@papadopoulos.com.gr

Hungary

Husqvarna Magyarország Kft.
Ezred u. 1-3
1044 Budapest
Telefon: (+36) 1 251-4161
vevoszolgalat.husqvarna@
husqvarna.hu

Iceland

BYKO ehf.
Bildshófa 20
110 Reykjavik

Ireland

Husqvarna UK Ltd
Preston Road
Aycliffe Industrial Park
Newton Aycliffe
County Durham
DL5 6UP
info.gardena@
husqvarna.co.uk

Italy

Husqvarna Italia Spa
Centro Direzionale Planum
Via del Lavoro 2, Scala B
22036 ERBA (CO)
Tel. (+39) 031.4147700
assistenza.italia@
it.husqvarna.com

Japan

Husqvarna
Zenoah Co. Ltd. Japan
1-9 Minamidai, Kawagoe
350-1165 Saitama
Japan
gardena-jp@
husqvarnagroup.com

Kazakhstan

LAMED Ltd.
155/1, Tazhibayevoi Str.
050060 Almaty
IP Schmidt
Abayavenue 3B
110 005 Kostanay

Korea

Kyung Jin Trading CO.,LTD.
107-4, SunDuk Bld.,
YangJae-dong,
Seocho-gu,
Seoul, (zipcode: 137-891)
Phone: (+82) (0)2 574-6300

Latvia

Husqvarna Latvija SIA
Ulbrokas 19A
LV-1021 Rīga
info@gardena.lv

Lithuania

UAB Husqvarna Lietuva
Ateities pl. 77C
LT-52104 Kaunas
info@gardena.lt

Luxembourg

Magasins Jules Neuberg
39, rue Jacques Stas
Luxembourg-Gasperich 2549
Case Postale No. 12
Luxembourg 2010
Phone: (+352) 40 14 01
api@neuberg.lu

Mexico

AFOSA
Av. Lopez Mateos Sur # 5019
Col. La Calma 45070
Zapopan, Jalisco
Mexico
Phone: (+52) 33 3818-3434
icornejo@afosa.com.mx

Moldova

Convel S.R.L.
290A Muncesti Str.
2002 Chisinau

Netherlands

Husqvarna Nederland B.V.
GARDENA Division
Postbus 50131
1305 AC ALMERE
Phone: (+31) 36 521 00 10
info@gardena.nl

Neth. Antilles

Jonka Enterprises N.V.
Sta. Rosa Weg 196
P.O. Box 8200
Curaçao
Phone: (+599) 9 767 66 55
pgm@jonka.com

New Zealand

Husqvarna New Zealand Ltd.
PO Box 76-437
Manukau City 2241
Phone: (+64) (0) 9 9202410
support.nz@husqvarna.co.nz

Norway

Husqvarna Norge AS
Gardena Division
Trøskenvæien 36
1708 Sarpsborg
info@gardena.no

Peru

Husqvarna Perú S.A.
Jr. Ramón Cárcamo 710
Lima 1
Tel: (+51) 1 3320 400 ext. 416
juan.remuzgo@
husqvarna.com

Poland

Husqvarna
Poland Spółka z o.o.
ul. Wysockiego 15 b
03-371 Warszawa
Phone: (+48) 22 330 96 00
gardena@husqvarna.com.pl

Portugal

Husqvarna Portugal, SA
Lagoa - Albarraque
2635 - 595 Rio de Mouro
Tel.: (+351) 21 922 85 30
Fax : (+351) 21 922 85 36
info@gardena.pt

Romania

Madex International Srl
Soseaua Odaii 117-123,
RO 013603 București, S1
Phone: (+40) 21 352.76.03
madex@ines.ro

Russia / Россия

ООО „Хускварна“
141400, Московская обл.,
г. Химки,
улица Ленинградская,
владение 39, стр.6
Бизнес Центр
„Химки Бизнес Парк“,
помещение ОВ02_04
http://www.gardena.ru

Serbia

Domel d.o.o.
Autoput za Novi Sad bb
11273 Belgrade
Phone: (+381) 1 18 48 88 12
miroslav.jejina@domel.rs

Singapore

Hy-Ray PRIVATE LIMITED
40 Jalan Pemimpin
#02-08 Tat Ann Building
Singapore 577185
Phone: (+65) 6253 2277
shiyiing@hyray.com.sg

Slovak Republic

Husqvarna Česko s.r.o.
Türkova 2319/5b
149 00 Praha 4 - Chodov
Bezplatná infolinka: 800 154 044
servis@sk.husqvarna.com

Slovenia

Husqvarna Austria GmbH
Industriezeile 36
4010 Linz
Tel.: (+43) 732 77 01 01-485
service.gardena@
husqvarnagroup.com

South Africa

Husqvarna South Africa (Pty) Ltd
Postnet Suite 250
Private Bag X6,
Cascades, 3202, South Africa
Phone: (+27) 33 846 9700
info@gardena.co.za

Spain

Husqvarna España S.A.
Calle de Rivas nº 10
28052 Madrid
Phone: (+34) 91 708 05 00
atencioncliente@gardena.es

Suriname

Deto Handelmaatschappij N.V.
Kernkampweg 72-74
P.O.Box: 12782
Paramaribo - Suriname
South America
Phone: (+597) 438050
www.deto.sr

Sweden

Husqvarna AB/
GARDENA Sverige
Drottninggatan 2
561 82 Huskvarna Sverige

Switzerland / Schweiz

Husqvarna Schweiz AG
Consumer Products
Industriestrasse 10
5506 Mägenwil
Phone: (+41) (0) 62 887 37 90
info@gardena.ch

Turkey

Dost Bahçe Diş Ticaret
Mümessillik A.Ş
Yunus Mah. Adil Sok. No:3
Ic Kapi No: 1 Kartal
34873 Istanbul
Phone: (+90) 216 38 93 939
info@dostbahce.com.tr

Ukraine / Україна

ТОВ «Хускварна Україна»
вул. Васильківська, 34,
офіс 204-г
03022, м. Київ
Тел. (+38) 0 800 504 804
info@gardena.ua

Uruguay

FELI SA
Entre Ríos 1083 CP 11800
Montevideo - Uruguay
Tel: (+598) 22 03 18 44
info@felisa.com.uy

Venezuela

Corporación Casa y Jardín C.A.
Av. Caroní, Edif. Trezmen, PB.
Colinas de Bello Monte.
1050 Caracas.
Tlf: (+58) 212 992 33 22
info@casayjardin.net.ve

1489-20.960.08/1220
© GARDENA Manufacturing GmbH
D-89079 Ulm
http://www.gardena.com