

PowerJet 18V P4A

Art. 14890

PT Manual de instruções
Soprador de folhagem a bateria

A1

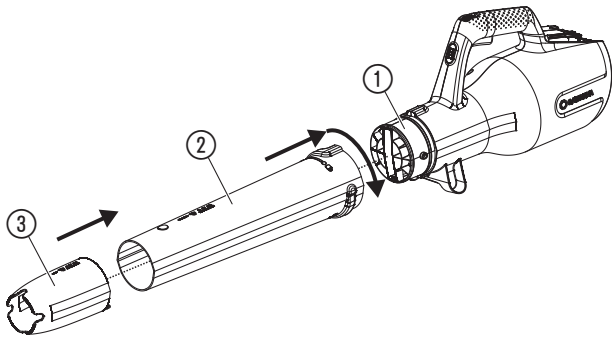

O1

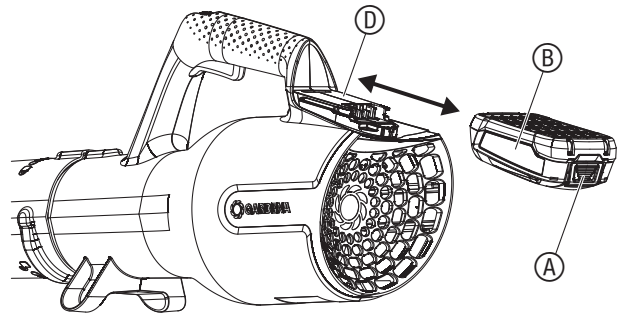

O2

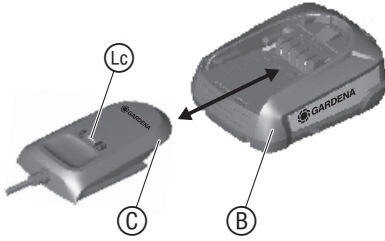

O4

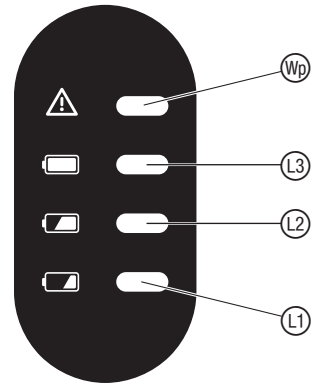

O3

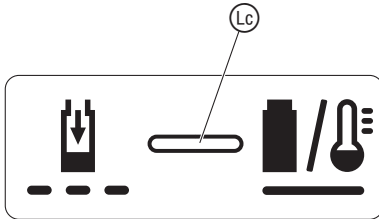

O5

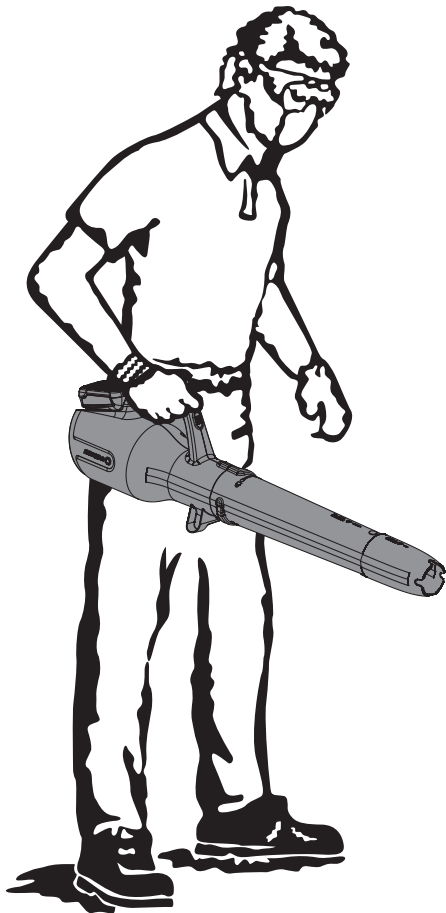

O6

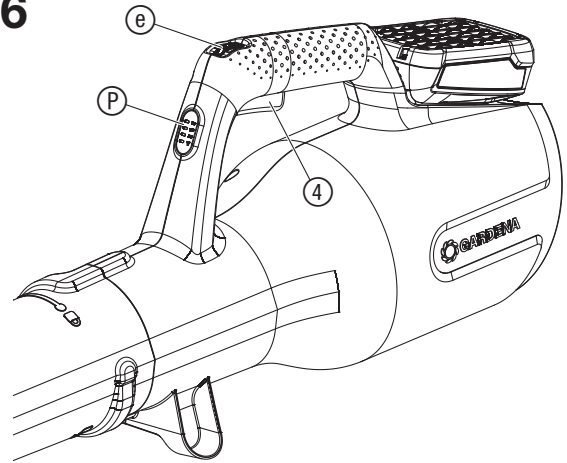

M1

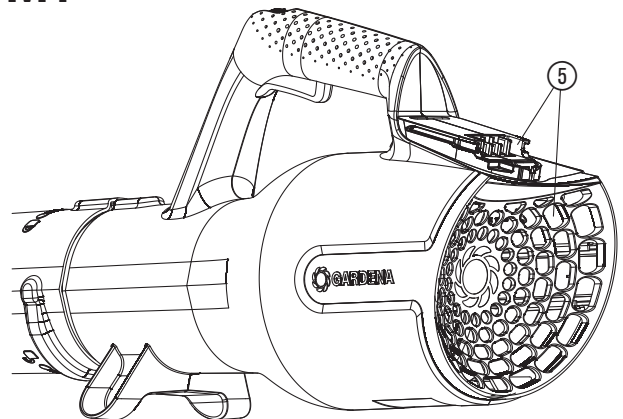

Advertências gerais de segurança
Segurança elétrica do carregador



PERIGO! Choque elétrico!

Perigo de ferimentos devido a choque elétrico.

→ **O produto tem de ser alimentado através de um dispositivo de proteção diferencial residual (RCD) com uma corrente de disparo nominal máxima de 30 mA.**

Operação segura

1 Instrução

- a) Leia as instruções com atenção. Familiarize-se com os dispositivos de comando e a utilização correta da máquina.
- b) Nunca permita a utilização da máquina por crianças nem por pessoas que não estejam familiarizadas com estas instruções. Normas locais podem limitar a idade permitida do operador.
- c) Tenha em atenção que o operador ou o utilizador é responsável por acidentes ou perigos que possam afetar outras pessoas ou a sua propriedade.

2 Preparação

- a) Use proteção auditiva e óculos de proteção. Utilize-os durante todo o tempo de utilização da máquina.
- b) Use calçado robusto e calças compridas durante o funcionamento da máquina. Não utilize a máquina descalço nem com sandálias abertas. Evite usar vestuário solto ou vestuário com cordões pendurados ou gravatas.
- c) Não use vestuário solto nem adornos que possam ser puxados para a abertura de aspiração. Se usar cabelo comprido, mantenha-os afastado das aberturas de aspiração.
- d) Utilize a máquina apenas na posição recomendada e apenas numa superfície plana e firme.
- e) Não utilize a máquina numa superfície pavimentada ou com revestimento de saibro, na qual o material ejetado possa causar ferimentos.
- f) Antes da utilização execute sempre uma inspeção visual, para determinar se o triturador, o perno do triturador e outros meios de fixação se encontram presos, se a caixa não está danificada e se os dispositivos de proteção e blindagens estão presentes. Substitua os componentes gastos ou danificados por conjunto, para manter o equilíbrio. Substitua as inscrições que estejam danificadas ou ilegíveis.
- g) Antes da utilização verifique se a alimentação de energia e o cabo de extensão apresentam vestígios de danos ou envelhecimento. Caso um cabo fique danificado durante a utilização, o cabo de alimentação deverá ser desligado imediatamente da rede. **NÃO TOQUE NO CABO ENQUANTO NÃO ESTIVER DESLIGADO DA TOMADA.** Não utilize a máquina caso o cabo esteja danificado ou gasto.
- h) Nunca utilize a máquina se existirem pessoas, em especial crianças, ou animais na sua proximidade.

3 Funcionamento

- a) Antes do arranque da máquina, certifique-se que a alimentação está vazia.
- b) Mantenha a cara e o corpo afastados da abertura de enchimento.
- c) Não permita que mãos, outras partes do corpo ou vestuário, permaneçam na alimentação, no canal de ejeção ou perto de peças móveis.
- d) Preste atenção para não perder o equilíbrio e para manter uma postura segura. Evite uma postura anormal do corpo. Na alimentação de material, nunca fique num nível mais alto do que o nível da base da máquina.
- e) Durante o funcionamento da máquina não permaneça na zona de ejeção.
- f) Proceda com extremo cuidado durante a alimentação de material na máquina, para não permitir a entrada de peças metálicas, pedras, garrafas, latas ou outros objetos estranhos.
- g) Desligue imediatamente a energia e aguarde até a máquina parar, caso o mecanismo de corte tenha um objeto estranho ou caso a máquina comece a produzir ruídos estranhos ou a vibrar. Desligue a máquina da rede elétrica e execute os seguintes passos antes de reiniciar e utilizar a máquina:
 - verificar a existência de danos;
 - substituir ou reparar as peças danificadas;
 - verificar se existem peças soltas e apertá-las.
- h) Não permita que o material processado se acumule na zona de ejeção, pois isto pode impedir a ejeção correta e provocar uma reintrodução do material pela abertura de enchimento.
- i) Em caso de entupimento da máquina, desligue a fonte de alimentação e desconecte a máquina da rede, antes de remover os detritos.
- j) Nunca opere a máquina com equipamentos ou blindagens de proteção defeituosos ou sem equipamentos de segurança.
- k) Mantenha a fonte de alimentação sem detritos nem outras aglomerações, para evitar danos ou um possível incêndio.
- l) Não transporte a máquina enquanto a fonte de alimentação estiver em funcionamento.
- m) Pare a máquina e remova a ficha da tomada. Certifique-se que todas as peças móveis estão paradas:
 - sempre que deixar a máquina sem supervisão,
 - antes de desimpedir um entupimento ou limpar canais entupidos,
 - antes da verificação, da limpeza ou de outros trabalhos na máquina.
- n) Não incline a máquina, enquanto a fonte de alimentação estiver em funcionamento.

PT Soprador de folhagem a bateria

1. SEGURANÇA.....	17
2. MONTAGEM	19
3. FUNCIONAMENTO	19
4. MANUTENÇÃO	19
5. ARMAZENAMENTO	20
6. RESOLUÇÃO DE AVARIAS	20
7. DADOS TÉCNICOS	20
8. ACESSÓRIOS	20
9. ASSISTÊNCIA/GARANTIA	21

Tradução do manual de instruções original.



Este produto não se destina a ser usado por pessoas (incluindo crianças) com capacidades físicas, sensoriais ou mentais reduzidas, ou com insuficiente experiência e/ou conhecimentos. As crianças deverão ser vigiadas, para assegurar que não brincam com o produto. A limpeza e a manutenção pelo utilizador não devem ser realizadas por crianças sem supervisão. Recomendamos que o produto seja usado apenas por pessoas com idade igual ou superior a 16 anos.

Utilização prevista:

O **Soprador de folhagem GARDENA** destina-se a afastar sujidade ou restos de relva cortada de caminhos, entradas, pátios etc., a amontoar restos de relva cortada, palha ou folhas, ou ainda a remover sujidade de cantos, fendas ou buracos entre tijolos ou lajes.

O produto não está indicado para um funcionamento de longa duração.



PERIGO! Risco de explosão!

→ **Não utilize o produto em locais fechados ou para soprar farinha, areia, aparas de madeira, etc.**

1. SEGURANÇA

IMPORTANTE!

Leia o manual de instruções com atenção e guarde-o para consulta futura.

Símbolos no produto:



Leia o manual de instruções.



Mantenha a distância.



Usar proteção ocular e auditiva.



Desconexão: remover a bateria antes dos trabalhos de limpeza e manutenção.



Não expor à chuva.



Relativamente ao carregador:
Desligar imediatamente a ficha da tomada quando o cabo estiver danificado ou tiver sido cortado.

4 Manutenção e armazenamento

- Quando a máquina tiver de ser parada para a conservação, inspeção, armazenamento ou para a troca de acessórios, desligue a fonte de alimentação, desconecte a máquina da rede e certifique-se que todas as peças móveis estão paradas. Deixe a máquina arrefecer antes de inspeções, afinações, etc. Faça uma manutenção cuidadosa à máquina e mantenha-a limpa.
- Guarde a máquina num local seco e fora do alcance de crianças.
- Deixe sempre a máquina arrefecer antes do armazenamento.
- Na reparação do triturador tenha presente que, apesar de a fonte de alimentação estar desligada devido à função de bloqueio do dispositivo de proteção, o triturador ainda se pode mexer.
- Por motivos de segurança, substitua as peças gastas ou danificadas. Utilize apenas peças de substituição ou acessórios originais.
- Nunca tente contornar a função de bloqueio do dispositivo de proteção.

5 Instruções de segurança adicionais para máquinas com sacos

Desligue a máquina antes da colocação ou da remoção do saco.

Advertências de segurança adicionais

Utilizar as baterias em segurança



Leia todas as advertências de segurança e instruções.

Falhas no cumprimento das advertências de segurança e instruções podem resultar em choque elétrico, incêndio e/ou ferimentos graves.

Guarde estas instruções em segurança. Utilize o carregador apenas quando conseguir avaliar todas as funções e executá-las sem restrições ou quando tiver recebido instruções para tal.

→ **Supervisione as crianças durante a utilização, limpeza e manutenção.** Isto garantirá que as crianças não brincam com o carregador.

→ **Carregue apenas baterias de íons de lítio do tipo POWER FOR ALL System PBA 18V, a partir de uma capacidade de 1,5 Ah (a partir de 5 células). A tensão da bateria tem de corresponder à tensão de carregamento de baterias do carregador. Não carregue baterias que não sejam recarregáveis.**

Caso contrário, há risco de incêndio e explosão.

→  **Não exponha o carregador à chuva ou humidade.** A entrada de água num aparelho elétrico aumenta o risco de um choque elétrico.

→ **Mantenha o carregador limpo.**

A sujidade aumenta o risco de um choque elétrico.

→ **Antes de cada utilização verifique o carregador, o cabo e a ficha. Não utilize o carregador se detetar a presença de danos. Não abra o carregador por conta própria e apenas permita que seja reparado por pessoal técnico qualificado e apenas com peças de substituição originais.** Carregadores, cabos e fichas danificados aumentam o risco de um choque elétrico.

→ **Não operar o carregador em superfícies facilmente inflamáveis (por ex. papel, têxteis, etc.) ou num ambiente inflamável.** Há risco de incêndio devido ao aquecimento do carregador ocorrido durante o carregamento.

→ Se for necessário substituir o cabo elétrico, isto deve ser feito pela GARDENA ou por um centro de assistência ao cliente autorizado para ferramentas elétricas GARDENA, de forma a evitar riscos para a segurança.

→ **Não utilize o produto enquanto este estiver a carregar.**

→ **Estas advertências de segurança apenas se aplicam a baterias de íons de lítio do POWER FOR ALL Systems PBA 18V.**

→ **Utilize a bateria apenas em produtos do fabricante POWER FOR ALL Systems.** Só assim se consegue proteger a bateria de sobrecarga perigosa.

→ **Carregue a bateria apenas com os carregadores recomendados pelo fabricante.** Há risco de incêndio se um carregador, indicado para um determinado tipo de baterias, for utilizado com outro tipo de baterias.

→ **A bateria é fornecida parcialmente carregada.**

Para garantir a potência máxima da bateria, carregue totalmente a bateria no carregador antes da primeira utilização.

→ **Guarde a bateria fora do alcance de crianças.**

→ **Não abra a bateria.** Há risco de curto-circuito.

→ **Podem sair vapores em caso de danos e utilização incorreta da bateria. A bateria pode arder ou explodir.**

Assegure uma boa ventilação e procure ajuda médica em caso de sintomas. Os vapores podem irritar as vias respiratórias.

→ **Uma má utilização ou uma bateria danificada pode provocar a saída de líquido inflamável da bateria. Evite o contacto. Se, mesmo assim, houver contacto, lave com água. Se o líquido entrar em contacto com os olhos, procure ajuda médica.** O líquido derramado da bateria pode provocar irritações cutâneas ou queimaduras.

→ **Se a bateria estiver com defeito, pode sair líquido e humedecer objetos adjacentes. Verifique as peças afetadas.**

Limpe-as ou substitua-as, se necessário.

→ **Não coloque a bateria em curto-circuito. Mantenha a bateria não utilizada afastada de cliques, moedas, chaves, pregos, parafusos ou outros pequenos objetos de metal que possam curto-circuitar os contactos.** Um curto-circuito entre os contactos da bateria pode provocar queimaduras ou um incêndio.

→ **A bateria pode ficar danificada por objetos afiados como, por ex., pregos ou chave de fendas ou pela aplicação de força exterior.** Pode provocar um curto-circuito interno e queimar a bateria, provocar fumo, explosão ou aquecimento excessivo.

→ **Nunca repare baterias danificadas.**

Qualquer manutenção da bateria deve ser feita apenas pelo fabricante ou por centros de assistência ao cliente autorizados.



→ **Proteja a bateria contra o calor, por ex., contra radiação solar prolongada, fogo, sujidade, água e humidade.**

Há risco de explosão e curto-circuito.

→ **Utilize e armazene a bateria apenas com uma temperatura ambiente entre -20 °C e +50 °C.** Por exemplo, no verão não deixe a bateria dentro do carro. Com temperaturas <0 °C pode ocorrer uma limitação no desempenho específica do aparelho.

→ **Carregue a bateria apenas com temperaturas ambiente entre 0 °C e +45 °C.** O carregamento fora desta gama de temperatura pode danificar a bateria ou aumentar o risco de incêndio.

Segurança elétrica



PERIGO! Paragem cardíaca!

Este produto cria um campo eletromagnético durante o funcionamento. Em determinadas condições, este campo pode afetar o modo de funcionamento de implantes médicos ativos ou passivos. Para evitar situações de risco que possam provocar ferimentos graves ou mortais, as pessoas com um implante médico devem consultar o seu médico e o fabricante do implante antes da utilização deste produto.



PERIGO! Risco de explosão!

Não utilize o produto num ambiente com atmosfera explosiva, no qual existam líquidos, gases ou pós inflamáveis. As ferramentas elétricas produzem faíscas que podem incendiar o pó ou os vapores.

Ao soprar grandes quantidades de artigos de aspiração poeirentos pode ocorrer eletricidade estática que pode descarregar subitamente em condições adversas (por ex. tempo muito seco).

Utilize o produto a bateria apenas com temperaturas entre 0 °C e 40 °C.

Não utilize o produto em condições de humidade.

Proteja os contactos da bateria contra a humidade.

Segurança pessoal



PERIGO! Risco de asfixia!

As peças mais pequenas podem ser engolidas. O saco de plástico representa um risco de asfixia para crianças. Mantenha as crianças afastadas durante a montagem.

Utilize o produto apenas com luz do dia ou com boa iluminação artificial.

Caminhe, não corra.

Aperte todas as porcas, parafusos e parafusos com firmeza, para garantir que o produto se encontra num estado seguro para o trabalho.

Evite usar o produto com más condições atmosféricas, em especial se houver previsão de trovoadas.

Não use vestuário que possa ser aspirado pela abertura de aspiração de ar (por ex. lenço, gravata, joias).

Amarre o cabelo comprido e proteja-o (por ex. com capacete, touca, lenço).

Aviso: Não utilize o produto sem o tubo de sopra para evitar o contacto com a sujidade arremessada, que pode provocar ferimentos graves.

Use sempre luvas de jardinagem e proteção dos olhos, para impedir que pedras ou detritos sejam soprados para os olhos ou para a cara, podendo provocar cegueira ou ferimentos graves.

Seja cuidadoso ao ajustar o produto, para impedir o entalamento dos dedos entre as peças móveis e fixas do produto, enquanto monta as peças do soprador.

Não utilize o produto, quando uma peça estiver danificada ou com defeito ou quando um parafuso estiver solto. A reparação deve ser realizada por um profissional autorizado.

Não utilize o soprador perto de incêndios ou fogos em arbustos, chaminés, grelhadores, cinzeiros, etc. A utilização correta do soprador ajuda a evitar a propagação do fogo.

Não insira objetos nos orifícios do soprador, sobre sempre a folhagem para longe de pessoas, animais, vidros e objetos fixos, como árvores, automóveis, paredes, etc.

A força do ar pode fazer com que pedras, sujidade ou paus sejam atirados ou arremessados, pessoas ou animais sofram ferimentos, que gás entre em combustão ou que ocorram outros danos.

Nunca utilize o produto para a dispersão de produtos químicos, fertilizantes ou outras substâncias. Isso impede a dispersão de materiais tóxicos.

Para evitar irritações por efeito do pó recomenda-se a utilização de uma máscara antipoeira.

Se o produto não parar devido a uma avaria, retire imediatamente a bateria e contacte a assistência GARDENA.

Não recue enquanto estiver a trabalhar com o seu produto, pois pode tropeçar.

Advertência! Ao usar a proteção auditiva e devido ao ruído produzido pelo produto, o utilizador poderá não se dar conta da aproximação de pessoas.

Este produto foi concebido apenas para a área exterior.

Esteja alerta, preste atenção ao que faz e use o bom senso quando utilizar uma ferramenta elétrica.

Não utilize nenhuma ferramenta elétrica se estiver cansado ou sob influência de drogas, álcool ou medicamentos. Um momento de desatenção durante a utilização de ferramentas elétricas pode provocar ferimentos graves.

Não desmonte o produto em componentes menores aos incluídos na máquina aquando da entrega.

2. MONTAGEM



PERIGO! Lesões no corpo!

Perigo de ferimentos caso o produto arranque involuntariamente e aspire cabelos, vestuário ou objetos soltos.

→ Aguarde até as pás do rotor pararem e remova a bateria antes de montar produto.

Montagem do tubo de sopro [fig. A1]:

1. Pressione o tubo de sopro ② até encostar na saída do tubo de sopro ① e, em seguida, gire o tubo de sopro ② no sentido dos ponteiros do relógio até ao encosto (fecho de baioneta).
2. Opcionalmente ao sopro nos cantos, pode colocar o injetor ③ no tubo de sopro ② até ele encaixar.

3. FUNCIONAMENTO



PERIGO! Lesões no corpo!

Perigo de ferimentos caso o produto arranque involuntariamente e aspire cabelos, vestuário ou objetos soltos.

→ Aguarde até as pás do rotor pararem e remova a bateria antes de ajustar ou transportar o produto.

Carregar a bateria [fig. O1/O2/O3]:



ATENÇÃO!

→ Respeite a tensão de rede! A tensão da fonte de corrente tem de coincidir com as indicações na placa de identificação do carregador.

Graças ao processo de carregamento inteligente, o estado de carregamento da bateria é detetado automaticamente e é carregado com a corrente de carga ideal em função da temperatura e da tensão da bateria.

Dessa forma, a bateria é preservada e permanece sempre totalmente carregada durante o armazenamento no carregador.

1. Pressione a tecla de desbloqueio ① e retire a bateria ② do alojamento da bateria ③.
2. Ligue o carregador da bateria ④ a uma tomada.
3. Insira o carregador da bateria ④ na bateria ②.

Quando a indicação de carga da bateria ④ piscar a verde no carregador, significa que a bateria está a ser carregada.

Se a indicação de carga da bateria ④ no carregador permanecer acesa a verde, significa que a bateria está completamente carregada (duração do carregamento, consulte 7. DADOS TÉCNICOS).

4. Verifique regularmente o nível de carga durante o carregamento.
5. Quando a bateria ② estiver totalmente carregada, pode separar a bateria ② do carregador ④.

Significado dos elementos de indicação:

Indicação no carregador [fig. O3]:

Luz intermitente
indicação de carga da
bateria ④

O processo de carregamento é assinalado pelo piscar da indicação de carga da bateria ④.

Nota: o processo de carregamento apenas é possível quando a temperatura da bateria se encontra na gama de temperatura permitida e, por isso, não pode ser carregada. Assim que a gama de temperatura permitida for alcançada, a bateria será carregada.



Luz permanente
indicação de carga da
bateria ④

A luz permanente da indicação de carga da bateria ④ assinala que a bateria está totalmente carregada ou que a temperatura da bateria está fora da gama de temperatura de carregamento permitida e, por isso, não pode ser carregada. Assim que a gama de temperatura permitida for alcançada, a bateria será carregada.

Sem uma bateria encaixada, a luz permanente da indicação de carga da bateria ④ assinala que a ficha de rede está inserida na tomada e que o carregador está operacional.



Indicação do estado de carga da bateria ④ no produto [fig. O4/O6]:

Após o arranque do produto, a indicação do estado de carga da bateria ④ é indicada durante 5 segundos.

Estado de carga da bateria	Indicação do estado de carga da bateria
67 – 100 % carregada	①, ② e ③ acesos em verde
34 – 66 % carregada	① e ② acesos em verde
11 – 33 % carregada	① acesos em verde
0 – 10 % carregada	① pisca em verde

Se o LED ① piscar em verde, significa que a bateria tem de ser carregada.

Se o LED de avaria ④ acender ou piscar, consulte 6. RESOLUÇÃO DE AVARIAS.

Posição de trabalho [fig. O5]:

Durante o trabalho, afaste-se de objetos fixos, como lancis/passeios, grandes pedras, veículos e vedações.

Limpe os cantos, movendo-se do canto para fora. Isto evita uma acumulação de sujidade que pode ser soprada para a sua cara.

Seja cuidadoso quando trabalhar perto de plantas. A forte corrente de ar pode danificar as plantas delicadas.

Iniciar o soprador [fig. O1/O6]:



PERIGO! Lesões no corpo!

Há risco de ferimentos se o produto não parar depois de a alavanca de arranque ser solta.

→ Não desative os equipamentos de segurança nem os interruptores. Por exemplo, não prenda a alavanca de arranque no punho.

Arranque:

1. Introduza a bateria ② no alojamento da bateria ③ até ouvir o ruído de encaixe.
2. Puxe a alavanca de arranque ④.
O soprador arranca e a indicação do estado de carga da bateria ④ é exibida durante 5 segundos.

Paragem:

1. Solte a alavanca de arranque ④.
O soprador para.
2. Pressione a tecla de desbloqueio ① e retire a bateria ② do alojamento da bateria ③.

Ajustar a corrente de ar [fig. O6]:

Pode ajustar a corrente de ar em 7 níveis.

→ Gire a roda de potência ⑤ para a corrente de ar pretendida.

Corrente de ar baixa: Ideal para soprar folhagem leve, por ex. em pisos cobertos de seixos.

Corrente de ar média: Ideal para folhagem normal.

Corrente de ar forte: Ideal para folhagem grande ou molhada.

4. MANUTENÇÃO



PERIGO! Lesões no corpo!

Perigo de ferimentos caso o produto arranque involuntariamente e aspire cabelos, vestuário ou objetos soltos.

→ Aguarde até as pás do rotor pararem e remova a bateria antes de fazer a manutenção ao produto.

Limpar o soprador [fig. M1]:



PERIGO! Lesões no corpo!

Perigo de ferimentos e risco de danos no produto.

→ Não limpe o produto com água nem com jato de água (especialmente jato de alta pressão).

→ Não use produtos químicos na limpeza, incluindo gasolina ou solventes. Alguns destes podem destruir peças de plástico importantes.

As ranhuras de ventilação têm de estar sempre limpas.

1. Limpe as ranhuras de ar  com uma escova macia (não utilize uma chave de parafusos).
2. Retire o tubo de sopro e limpe-o.

Limpar a bateria e o carregador da bateria:

Certifique-se que a superfície e os contactos da bateria e do carregador da bateria estão sempre limpos e secos antes de ligar o carregador.

Não utilize água corrente.

- **Carregador da bateria:** Limpe os contactos e as peças em plástico com um pano macio e seco.
- **Bateria:** Limpe ocasionalmente as ranhuras de ventilação e as ligações da bateria com um pano macio, limpo e seco.

5. ARMAZENAMENTO

Colocação fora de serviço:

O produto tem de ser guardado num local não acessível a crianças.

1. Remova a bateria.
2. Carregue a bateria.
3. Limpe o soprador, a bateria e o carregador da bateria (consulte 4. MANUTENÇÃO).
4. Guarde o soprador, a bateria e o carregador da bateria num local seco, fechado e protegido da geada.

Eliminação:

(conforme a Diretiva 2012/19/UE)



O produto não pode ser colocado no lixo doméstico normal. Tem de ser eliminado de acordo com as regras ambientais locais em vigor.

IMPORTANTE!

- Elimine o produto no centro de recolha e reciclagem da sua área de residência.

Eliminação da bateria:



A bateria GARDENA contém células de iões de lítio que, no final da sua vida útil, devem ser separadas do lixo doméstico normal.

Li-ion

IMPORTANTE!

- Elimine as baterias no centro de recolha e reciclagem da sua área de residência.
1. Descarregue totalmente as células de iões de lítio (contacte a assistência GARDENA).
 2. Proteja os contactos das células de iões de lítio contra curto-circuito.
 3. Elimine as células de iões de lítio corretamente.



6. RESOLUÇÃO DE AVARIAS







PERIGO! Lesões no corpo!

Perigo de ferimentos caso o produto arranque involuntariamente e aspire cabelos, vestuário ou objetos soltos.

- **Aguarde até as pás do rotor pararem e remova a bateria antes de eliminar erros no produto.**

Problema	Causa possível	Resolução
O soprador vibra de forma irregular	Falha mecânica.	→ Contacte a assistência GARDENA.
O soprador não liga ou para. LED  pisca em verde [fig. 04]	A bateria está sem carga.	→ Carregue a bateria.
O soprador não liga ou para. LED de avaria  aceso em vermelho [fig. 04]	A temperatura da bateria encontra-se fora da gama permitida. Entre os contactos da bateria no soprador existem gotas de água ou humidade.	→ Aguarde até a temperatura da bateria ficar novamente entre 0 °C – +45 °C. → Remova as gotas de água/humidade com um pano seco.

Problema	Causa possível	Resolução
O soprador não liga ou para. LED de avaria  aceso em vermelho [fig. 04]	Motor está bloqueado. A bateria foi encaixada com a alavanca de arranque pressionada. A alavanca de arranque está com defeito.	→ Remova o obstáculo. Tente de novo o arranque. → Solte a alavanca de arranque e reinicie. → Contacte a assistência GARDENA.
O soprador não liga ou para. LED de avaria  pisca a vermelho [fig. 04]	O produto está com defeito.	→ Contacte a assistência GARDENA.
O soprador não liga ou para. LED de avaria  não acende [fig. 04]	Carregador ou cabo de carregamento não estão ligados corretamente. A bateria está com defeito. O produto está com defeito.	→ Ligue corretamente o carregador e o cabo de carregamento. → Substitua a bateria. → Contacte a assistência GARDENA.
O processo de carregamento não é possível. Indicação de carga da bateria  sempre acesa [fig. 03]	A bateria não está (corretamente) encaixada. Os contactos da bateria estão sujos. A temperatura da bateria encontra-se fora da gama de temperatura de carregamento permitida. A bateria está com defeito.	→ Insira corretamente a bateria no carregador. → Limpe os contactos da bateria (por ex. encaixando e desencaixando várias vezes a bateria. Event. substituir a bateria). → Aguarde até a temperatura da bateria ficar novamente entre 0 °C – +45 °C. → Substitua a bateria.
Indicação de carga da bateria  não acende [fig. 03]	A ficha de rede do carregador não está (corretamente) inserida. A tomada, o cabo de alimentação ou o carregador está com defeito.	→ Insira a ficha de rede na tomada (na totalidade). → Verifique a tensão de rede. Permita que event. o carregador seja verificado por um fornecedor autorizado ou pela assistência GARDENA.



NOTA: se existirem outras avarias, contacte o seu centro de assistência GARDENA. As reparações apenas podem ser realizadas por centros de assistência GARDENA e por revendedores especializados, autorizados pela GARDENA.

7. DADOS TÉCNICOS

Soprador de folhagem a bateria	Unidade	Valor (n.º ref. 14890)
Caudal volumétrico	m ³ /min.	7,9
Velocidade máx. de sopro	km/h	100
Peso (sem bateria)	kg	1,8
Nível de pressão sonora L _{PA} ¹⁾ Incerteza k _{PA}	dB (A)	85 2,5
Nível de potência acústica L _{WA} ²⁾ : medido/garantido Incerteza k _{WA}		95 / 96 1
Vibração da mão-braço a _{vhw} ¹⁾ Incerteza K _{vhw}	m/s ²	0,4 1,5

Método de medição em conformidade com: ¹⁾ EN 50636-2-100 ²⁾ RL 2000/14/EG



NOTA: o nível de vibrações foi medido de acordo com o método de verificação normalizado e pode ser usado para a comparação de ferramentas elétricas. Este valor também pode ser usado para a avaliação preliminar da exposição. O nível de vibrações pode variar durante a utilização propriamente dita da ferramenta elétrica.

8. ACESSÓRIOS

Bateria do sistema GARDENA	Bateria para tempo de funcionamento adicional ou para troca.	n.º ref. 14902 n.º ref. 14903 n.º ref. 14905
PBA 18V/36 P4A		
PBA 18V/45 P4A		
PBA 18V/72 P4A		

Carregador da bateria
GARDENA n.º ref. 14900-20
AL 1810 CV P4A

Carregador rápido de
baterias GARDENA Para um carregamento rápido da bateria n.º ref. 14901-20
AL 1830 CV P4A POWER FOR ALL System PBA 18V..W-..

9. ASSISTÊNCIA/GARANTIA

Assistência:

Entre em contacto através do endereço presente no verso.

Declaração de garantia:

No caso de uma reclamação ao abrigo da garantia, não será cobrada qualquer taxa pelos serviços cobrados.

GARDENA Manufacturing GmbH concede a todos os produtos novos originais GARDENA 2 anos de garantia a partir da primeira compra no revendedor, se os produtos se destinarem exclusivamente ao uso privado. Esta garantia do fabricante não se aplica a produtos adquiridos para um mercado secundário. Esta garantia cobre todas as deficiências significativas do produto que comprovadamente se devam a falhas de material ou de fabrico. Esta garantia é satisfeita através do fornecimento de um produto de substituição totalmente funcional ou pela reparação do produto defeituoso enviado para nós gratuitamente; reservamos o direito de escolher entre essas opções. Este serviço está sujeito às seguintes disposições:

- O produto foi utilizado para os fins a que se destina, de acordo com as recomendações nas instruções de funcionamento.
- Nem o proprietário nem terceiros tentaram abrir ou reparar o produto.
- Para o funcionamento foram usadas apenas peças de substituição e peças de desgaste originais da GARDENA.
- Apresentação do comprovativo de compra.

O desgaste normal de peças e componentes (por exemplo em lâminas, peças de fixação de lâminas, turbinas, lâmpadas, correias trapezoidais e dentadas, rodas impulsoras, filtros de ar, velas de ignição), alterações no aspeto, assim como peças de desgaste e consumíveis, estão excluídos da garantia.

Esta garantia do fabricante limita-se ao fornecimento de peças sobresalentes e à reparação de acordo com as condições acima referidas. Outras reivindicações relativamente ao fabricante, como indemnização por danos, não são justificadas pela garantia do fabricante. Esta garantia do fabricante **não** afeta os direitos legais e contratuais de garantia prestados pelo comerciante/vendedor.

A garantia do fabricante está sujeita ao direito alemão.

Em caso de garantia, envie por favor o produto com defeito devidamente franqueado juntamente com o comprovativo de compra e uma descrição da avaria para o endereço da assistência GARDENA.

Peças de desgaste:

O tubo de sopro e o injetor são peças de desgaste e estão, por isso, excluídas da garantia.

Deutschland / Germany

GARDENA
Manufacturing GmbH
Central Service
Hans-Lorenser-Straße 40
D-89079 Ulm
Produktfragen:
(+49) 731 490-123
Reparaturen:
(+49) 731 490-290
service@gardena.com
http://www.gardena.com

Albania

KRAFT SHPK
Autostrada Tirane-Durres
Km 7
1051 Tirane

Argentina

ROBERTO C. RUMBO S.R.L.
Predio Norlog
Lote 7
Benavidez. ZC:1621
Buenos Aires
ventas@rubmosrl.com.ar

Australia

Husqvarna Australia Pty. Ltd.
Locked Bag 5
Central Coast BC
NSW 2252
Phone: (+61) (0) 2 4352 7400
customer.service@
husqvarna.com.au

Austria / Österreich

Husqvarna Austria GmbH
Industriezeile 36
4010 Linz
Tel.: (+43) 732 77 01 01-485
service.gardena@
husqvarnagroup.com

Azerbaijan

Firm Progress
a. Aliyev Str. 26A
1052 Baku

Belarus

Private Enterprise
"Master Garden"
Minsk
Sharangovich str., 7a
Phone: (+375) 17 257-00-33
Mob.: (+375) 29 676-16-09
mg@mastergarden.by

Belgium

Husqvarna Belgium nv
Gardena Division
Leuvensesteenweg 542
Planet II E
1930 Zaventem
België

Bosnia / Herzegovina

SILK TRADE d.o.o.
Industrijska zona Bukva bb
74260 Tešanj

Brazil

Husqvarna do Brasil Ltda
Av. Francisco Matarazzo,
1400 - 19º andar
São Paulo - SP
CEP: 05001-903
Tel: 0800-112252
marketing.br.husqvarna@
husqvarna.com.br

Bulgaria

AGROLAND България АД
бул. 8 Декември, №13
Офис 5
1700 Студентски град
София
Тел.: (+359) 2466 69 10
info@agroland.eu

Canada / USA

GARDENA Canada Ltd.
100 Summerlea Road
Brampton, Ontario L6T 4X3
Phone: (+1) 905 792 93 30
info@gardenacanada.com

Chile

REPRESENTACIONES
JCE S.A.
Av. Del Valle Norte 857,
Piso 4
Santiago RM
Phone: (+56) 2 24142560
contacto@jce.cl

China

Husqvarna (Shanghai)
Management Co., Ltd.
富世华 (上海) 管理有限公司
3F, Benq Square B,
No207, Song Hong Rd.,
Chang Ning District,
Shanghai
PRC. 200335
上海市长宁区淞虹路207号明
基广场B座3楼, 邮编: 200335

Colombia

Husqvarna Colombia S.A.
Calle 18 No. 68 D-31, zona
Industrial de Montevideo
Bogotá, Cundinamarca
Tel. 571 2922700 ext. 105
jairo.salazar@
husqvarna.com.co

Costa Rica

Compania Exim
Euroiberoamericana S.A.
Los Colegios, Moravia,
200 metros al Sur del Colegio
Saint Francis - San José
Phone: (+506) 297 68 83
exim_euro@racsa.co.cr

Croatia

Husqvarna Austria GmbH
Industriezeile 36
4010 Linz
Tel.: (+43) 732 77 01 01-485
service.gardena@
husqvarnagroup.com

Cyprus

Med Marketing
17 Digeni Akrita Ave
P.O. Box 27017
1641 Nicosia

Czech Republic

Husqvarna Česko s.r.o.
Türkova 2319/5b
149 00 Praha 4 - Chodov
Bezplatná infolinka:
800 100 425
servis@cz.husqvarna.com

Denmark

GARDENA DANMARK
Lejrvvej 19, st.
3500 Værløse
Tlf.: (+45) 70264770
husqvarna@husqvarna.dk
www.gardena.com/dk

Dominican Republic

BOSQUESA, S.R.L
Carretera Santiago Licey
Km. 5 ½
Esquina Copal II.
Santiago
Dominican Republic
Phone: (+809) 736-0333
joserbosquesa@claro.net.do

Ecuador

Husqvarna Ecuador S.A.
Arupos E1-181 y 10 de
Agosto Quito, Pichincha
Tel. (+593) 22800739
francisco.jacome@
husqvarna.com.ec

Estonia

Husqvarna Eesti OÜ
Valdeku 132
EE-11216 Tallinn
info@gardena.ee

Finland

Oy Husqvarna Ab
Gardena Division
Lautatarhankatu 8 B/PL 3
00581 HELSINKI
www.gardena.fi

France

Husqvarna France
9/11 Allée des pierres mayettes
92635 Gennevilliers Cedex
France
http://www.gardena.com/fr
N° AZUR: 0 810 00 78 23
(Prix d'un appel local)

Georgia

Transporter LLC
113b Beliasvili street
0159 Tbilisi, Georgia

Great Britain

Husqvarna UK Ltd
Preston Road
Aycliffe Industrial Park
Newton Aycliffe
County Durham
DL5 6UP
info.gardena@
husqvarna.co.uk

Greece

Π. ΠΑΠΑΔΟΠΟΥΛΟΣ ΑΕΒΕ
Λεωφ. Αθηνών 92
Αθήνα
T.K.104 42
Ελλάδα
Τηλ. (+30) 210 5193100
info@papadopoulos.com.gr

Hungary

Husqvarna Magyarország Kft.
Ezred u. 1-3
1044 Budapest
Telefon: (+36) 1 251-4161
vevoszolgalat.husqvarna@
husqvarna.hu

Iceland

BYKO ehf.
Bildshófa 20
110 Reykjavik

Ireland

Husqvarna UK Ltd
Preston Road
Aycliffe Industrial Park
Newton Aycliffe
County Durham
DL5 6UP
info.gardena@
husqvarna.co.uk

Italy

Husqvarna Italia Spa
Centro Direzionale Planum
Via del Lavoro 2, Scala B
22036 ERBA (CO)
Tel. (+39) 031.4147700
assistenza.italia@
it.husqvarna.com

Japan

Husqvarna
Zenoah Co. Ltd. Japan
1-9 Minamidai, Kawagoe
350-1165 Saitama
Japan
gardena-jp@
husqvarnagroup.com

Kazakhstan

LAMED Ltd.
155/1, Tazhibayevoi Str.
050060 Almaty
IP Schmidt
Abayavenue 3B
110 005 Kostanay

Korea

Kyung Jin Trading CO.,LTD.
107-4, SunDuk Bld.,
YangJae-dong,
Seocho-gu,
Seoul, (zipcode: 137-891)
Phone: (+82) (0)2 574-6300

Latvia

Husqvarna Latvija SIA
Ulbrokas 19A
LV-1021 Rīga
info@gardena.lv

Lithuania

UAB Husqvarna Lietuva
Ateities pl. 77C
LT-52104 Kaunas
info@gardena.lt

Luxembourg

Magasins Jules Neuberg
39, rue Jacques Stas
Luxembourg-Gasperich 2549
Case Postale No. 12
Luxembourg 2010
Phone: (+352) 40 14 01
api@neuberg.lu

Mexico

AFOSA
Av. Lopez Mateos Sur # 5019
Col. La Calma 45070
Zapopan, Jalisco
Mexico
Phone: (+52) 33 3818-3434
icornejo@afosa.com.mx

Moldova

Convel S.R.L.
290A Muncesti Str.
2002 Chisinau

Netherlands

Husqvarna Nederland B.V.
GARDENA Division
Postbus 50131
1305 AC ALMERE
Phone: (+31) 36 521 00 10
info@gardena.nl

Neth. Antilles

Jonka Enterprises N.V.
Sta. Rosa Weg 196
P.O. Box 8200
Curaçao
Phone: (+599) 9 767 66 55
pgm@jonka.com

New Zealand

Husqvarna New Zealand Ltd.
PO Box 76-437
Manukau City 2241
Phone: (+64) (0) 9 9202410
support.nz@husqvarna.co.nz

Norway

Husqvarna Norge AS
Gardena Division
Trøskenvæien 36
1708 Sarpsborg
info@gardena.no

Peru

Husqvarna Perú S.A.
Jr. Ramón Cárcamo 710
Lima 1
Tel: (+51) 1 3320400 ext. 416
juan.remuzgo@
husqvarna.com

Poland

Husqvarna
Poland Spółka z o.o.
ul. Wysockiego 15 b
03-371 Warszawa
Phone: (+48) 22 330 96 00
gardena@husqvarna.com.pl

Portugal

Husqvarna Portugal, SA
Lagoa - Albarraque
2635 - 595 Rio de Mouro
Tel.: (+351) 21 922 85 30
Fax : (+351) 21 922 85 36
info@gardena.pt

Romania

Madex International Srl
Soseaua Odaii 117-123,
RO 013603 București, S1
Phone: (+40) 21 352.76.03
madex@ines.ro

Russia / Россия

ООО „Хускварна“
141400, Московская обл.,
г. Химки,
улица Ленинградская,
владение 39, стр.6
Бизнес Центр
„Химки Бизнес Парк“,
помещение ОВ02_04
http://www.gardena.ru

Serbia

Domel d.o.o.
Autoput za Novi Sad bb
11273 Belgrade
Phone: (+381) 1 18 48 88 12
miroslav.jejina@domel.rs

Singapore

Hy-Ray PRIVATE LIMITED
40 Jalan Pemimpin
#02-08 Tat Ann Building
Singapore 577185
Phone: (+65) 6253 2277
shiyong@hyray.com.sg

Slovak Republic

Husqvarna Česko s.r.o.
Türkova 2319/5b
149 00 Praha 4 - Chodov
Bezplatná infolinka: 800 154 044
servis@sk.husqvarna.com

Slovenia

Husqvarna Austria GmbH
Industriezeile 36
4010 Linz
Tel.: (+43) 732 77 01 01-485
service.gardena@
husqvarnagroup.com

South Africa

Husqvarna South Africa (Pty) Ltd
Postnet Suite 250
Private Bag X6,
Cascades, 3202, South Africa
Phone: (+27) 33 846 9700
info@gardena.co.za

Spain

Husqvarna España S.A.
Calle de Rivas nº 10
28052 Madrid
Phone: (+34) 91 708 05 00
atencioncliente@gardena.es

Suriname

Deto Handelmaatschappij N.V.
Kernkampweg 72-74
P.O.Box: 12782
Paramaribo - Suriname
South America
Phone: (+597) 438050
www.deto.sr

Sweden

Husqvarna AB/
GARDENA Sverige
Drottninggatan 2
561 82 Huskvarna Sverige

Switzerland / Schweiz

Husqvarna Schweiz AG
Consumer Products
Industriestrasse 10
5506 Mägenwil
Phone: (+41) (0) 62 887 37 90
info@gardena.ch

Turkey

Dost Bahçe Diş Ticaret
Mümessillik A.Ş
Yunus Mah. Adil Sok. No:3
Ic Kapi No: 1 Kartal
34873 Istanbul
Phone: (+90) 216 38 93 939
info@dostbahce.com.tr

Ukraine / Україна

ТОВ «Хускварна Україна»
вул. Васильківська, 34,
офіс 204-г
03022, м. Київ
Тел. (+38) 0 800 504 804
info@gardena.ua

Uruguay

FELI SA
Entre Ríos 1083 CP 11800
Montevideo - Uruguay
Tel: (+598) 22 03 18 44
info@felisa.com.uy

Venezuela

Corporación Casa y Jardín C.A.
Av. Caroní, Edif. Trezmen, PB.
Colinas de Bello Monte.
1050 Caracas.
Tlf: (+58) 212 992 33 22
info@casayjardin.net.ve

14890-56.960.01/0521
© GARDENA Manufacturing GmbH
D-89079 Ulm
http://www.gardena.com