



Lietošanas pamācība

SILENO city | smart SILENO city | SILENO life | smart SILENO life



gardena.com

Saturs

1 Ievads	
1.1 Ievads.....	3
1.2 Izstrādājuma pārskats.....	4
1.3 Simboli uz izstrādājuma.....	5
1.4 Displejā redzami simboli.....	5
1.5 Simboli uz akumulatora.....	6
1.6 Vispārīgi rokasgrāmatas norādījumi.....	6
1.7 Izvēlnes struktūras pārskats 1.....	7
1.8 Izvēlnes struktūras pārskats 2.....	8
1.9 Displejs.....	9
1.10 Tastatūra.....	9
2 Drošība	
2.1 Drošības informācija.....	10
2.2 Drošības definīcijas.....	11
2.3 Norādījumi par drošu darbu.....	11
3 Uzstādīšana	
3.1 Ievads - Uzstādīšana.....	14
3.2 Galvenie uzstādīšanas komponenti.....	14
3.3 Vispārīga sagatavošanās.....	14
3.4 Pirms vadu uzstādīšanas.....	14
3.5 Izstrādājuma uzstādīšana.....	19
3.6 Vada izvietošana pozīcijā ar mietiņiem.....	21
3.7 Robežvada vai virzošā vada ierakšana.....	21
3.8 Robežvada vai virzošā vada pagarināšana.....	21
3.9 Pēc izstrādājuma uzstādīšanas.....	22
3.10 Izstrādājuma iestatīšana.....	22
4 Lietošana	
4.1 Pogas ON/OFF (ieslēgts/izslēgts) lietošana.....	31
4.2 Izstrādājuma iedarbināšana.....	31
4.3 Darba režīmi.....	31
4.4 Lai apturētu ierīci.....	32
4.5 Lai izslēgtu plāvēju.....	32
4.6 Akumulatora uzlāde.....	32
4.7 Griešanas augstuma regulēšana.....	32
5 Apkope	
5.1 Ievads — apkope.....	34
5.2 Izstrādājuma tīrīšana.....	34
5.3 Asmeņu maiņa.....	35
5.4 Aparātprogrammatūras atjaunināšana.....	35
5.5 Akumulators.....	36
5.6 Ziemas sezonas apkope.....	36
6 Problēmu novēršana	
6.1 Ievads — problēmu novēršana.....	38
6.2 Kļūdu ziņojumi.....	38
6.3 Informācijas ziņojumi.....	43
6.4 Indikators uzlādes stacijā.....	44
6.5 Pazīmes.....	45
6.6 Loka vada pārrāvumu atrašana.....	46
7 Pārvadāšana, glabāšana un utilizēšana	
7.1 Transportēšana.....	49
7.2 Glabāšana.....	49
7.3 Utilizēšana.....	49
8 Tehniskie dati	
8.1 Tehniskie dati.....	50
9 Garantija	
9.1 Garantijas noteikumi.....	53
10 ES atbilstības deklarācija	

1 levads

1.1 levads

Sērijas numurs:

PIN kods:

Izstrādājuma reģistrācijas atslēga:

Sērijas numurs atrodas uz izstrādājuma iepakojuma un izstrādājuma datu plāksnītes. Skatiet: *Izstrādājuma pārskats lpp. 4.*

- Izmantojiet sērijas numuru, lai reģistrētu izstrādājumu vietnē www.gardena.com.

1.1.1 Atbalsts

Lai saņemtu GARDENA izstrādājuma atbalstu, sazinieties ar GARDENA apkopes dienestu.

1.1.2 Izstrādājuma apraksts

Piezīme: GARDENA regulāri atjaunina izstrādājumu konstrukciju un funkcionalitāti. Skatiet: *Atbalsts lpp. 3.*

Produkts ir robotizēts zāles plāvējs. Produkts darbojas ar akumulatoru un automātiski plauj zāli. Tas pārmaiņus plauj un uzlādējas. Kustības trajektorija tiek izvēlēta nejauši, tāpēc zālājs tiek nopļauts vienmērīgi un ar mazāku nodilumu. Norobežojošais vads un virzošais vads vada ierīci darba zonā. Ierīcē esošie sensori nosaka, kad tas tuvojas norobežošajam vadam. Pirms apgriešanās ierīces priekšējā daļa vienmēr pārbrauc pāri norobežojošajam vadam noteiktā attālumā. Kad ierīce saskaras ar kādu šķērslī vai tuvojas norobežošajam vadam, tas izvēlas jaunu virzienu.

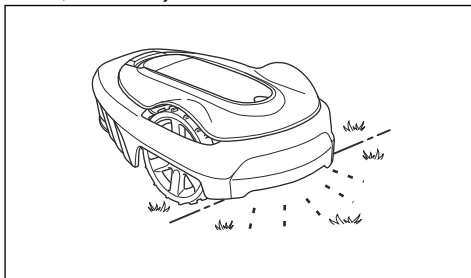

Lietotājs atlasa darbību iestatījumus, izmantojot tastatūras taustiņus. Displejā tiek parādīti atlasītie un iespējamie darbību iestatījumi, kā arī ierīces darbības režīms.

1.1.2.1 Plaušanas tehnika

Produkts nerada kaitīgus izmešus, ir ērti lietojams un taupa enerģiju. Biežās plaušanas metode uzlabo zāles kvalitāti, un mēslošanas līdzekļi ir jāizmanto retāk. Zāle nav jāsavāc.

1.1.2.2 Uzlādes stacijas atrašana

Izstrādājums darbojas, līdz akumulatora uzlādes statuss ir zems, un pēc tam izstrādājums dodas uz uzlādes staciju. Virzošais vads ir vads, kas izvilkts no uzlādes stacijas līdz attālai darba zonas daļai vai cauri šaurai ejai. Virzošais vads ir savienots ar robežvadu, lai zāles plāvējs var vieglāk un ātrāk atrast uzlādes staciju.

1.2 Izstrādājuma pārskats

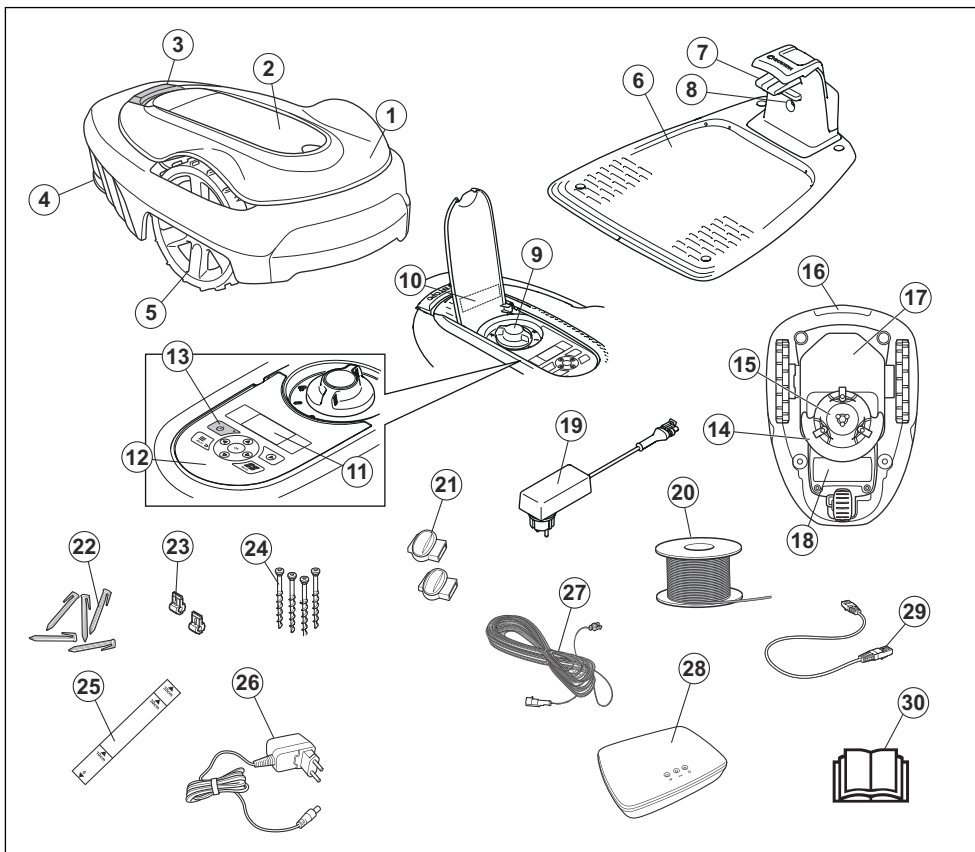

Cipari attēlā apzīmē tālāk minēto.

- | | |
|---|--|
| <ol style="list-style-type: none"> 1. Korpuss 2. Displeja un tastatūras pārsegs 3. Apturēšanas poga 4. Aizmugurējais ritenis (SILENO city) / Aizmugurējie riteni (SILENO life) 5. Priekšējie riteni 6. Uzlādes stacija 7. Kontaktplāksnes 8. LED diode, lai pārbaudītu uzlādes stacijas, robežvada un virzošā vada darbību 9. Pļaušanas augstuma regulēšana 10. Datu plāksnīte 11. Displejs 12. Tastatūra | <ol style="list-style-type: none"> 13. Ieslēgšanas/izslēgšanas slēdzis 14. Pļaušanas sistēma 15. Nažu disks 16. Rokturis 17. Šasija ar elektroniku, akumulatoru un motoriem 18. Akumulatora pārsegs 19. Barošanas avots ¹ 20. Ierobežojošā vada un virzošā vada loka vads 21. Loka vada savienojumi 22. Skavas 23. Loka vada savienotājs 24. Skrūves uzlādes stacijas nostiprināšanai 25. Lineāls ierobežojošā vada uzstādīšanas atvieglošanai (lineāls ir iestiprināts kastē) |
|---|--|

¹ Izskats dažādos tirgos var atšķirties.

26. viedās vārtejas barošanas bloks (tikai viedajiem modeļiem)
27. Zema sprieguma kabelis
28. viedā vārteja (tikai viedajiem modeļiem)
29. viedās vārtejas LAN kabelis (tikai viedajiem modeļiem)
30. Lietotāja rokasgrāmata un īsais ceļvedis

1.3 Simboli uz izstrādājuma

Uz izstrādājuma ir redzami zemāk norādītie simboli. Izlasiet uzmanīgi!



BRĪDINĀJUMS. Pirms produkta lietošanas izlasiet lietošanas instrukcijas.



BRĪDINĀJUMS. Pirms izstrādājuma pacelšanas vai apkopes izslēdziet to.



BRĪDINĀJUMS. Kad produkts darbojas, turieties drošā attālumā no tā. Turiet rokas un kājas drošā attālumā no rotējošiem daļiem.



BRĪDINĀJUMS. Nevizinieties uz izstrādājuma. Nekādā gadījumā netuviniet plaukstas un pēdas izstrādājumam, nesniedzieties zem tā.

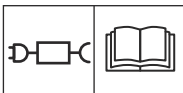

Izmantojiet atvienojamu barošanas bloku, kāds norādīts datu plāksnītē līdzās simbolam.



Šis izstrādājums atbilst spēkā esošo ES direktīvu prasībām.



Šis izstrādājums atbilst spēkā esošajām AK direktīvām.



Šo ierīci nedrīkst izmest sadzīves atkritumos. Nodrošiniet, lai izstrādājums tiktu pārstrādāts saskaņā ar vietējo likumdošanas aktu prasībām.

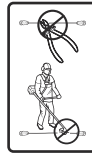

Zemsprieguma kabeli nedrīkst saīsināt, pagarināt vai savienot.

Neizmantojiet zāles trimeri zemsprieguma kabeļa tuvumā. Ievērojiet piesardzību, plaujot zāliena malas, kur ieklāti vadi.

1.4 Displejā redzami simboli



Grafika izvēlne tiek izmantota, lai iestatītu laiku, kad izstrādājums plauj mauriņu.



Funkcija SensorControl (Sensors vadība) automātiski pielāgo plaušanas intervālus atkarībā no zāles augšanas.



Iestatījumu izvēlne tiek izmantota vispārīgo izstrādājuma iestatījumu iestatīšanai.



Tikai smart SILENO city un smart SILENO life.

GARDENA viedā sistēma nodrošina bezvadu saziņu starp jūsu viedo izstrādājumu un GARDENA viedo sistēmu.



Izstrādājums nepļaus zāli grafika funkcijas dēļ.



Izstrādājums ignorē grafika funkciju.



Akumulatora indikators parāda akumulatora uzlādes līmeņa statusu. Kad izstrādājums tiek uzlādēts, simbols mirgo.



Izstrādājums ir ievietots uzlādes stacijā, bet akumulators netiek lādēts.



Produkts ir iestatīts ECO režīmā.

1.5 Simboli uz akumulatora



Izlasiet lietošanas instrukcijas.



Neizmetiet akumulatoru ugunī un nepakļaujiet to siltuma avotam.



Neiegremdējiet akumulatoru ūdenī.

1.6 Vispārīgi rokasgrāmatas norādījumi

Lietotāja rokasgrāmatu būs vienkāršāk lietojama pēc zemāk norādītās shēmas.

- Teksts *slīprakstā* ir teksts, kas tiek rādīts displejā, vai ir atsauce uz citu lietotāja rokasgrāmatas sadaļu.
- Vārdi **treknrakstā** apzīmē ierīces pogas.

1.7 Izvēlnes struktūras pārskats 1

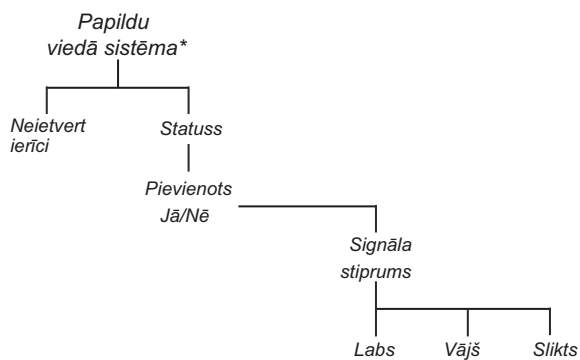
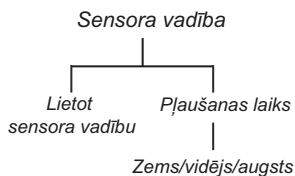
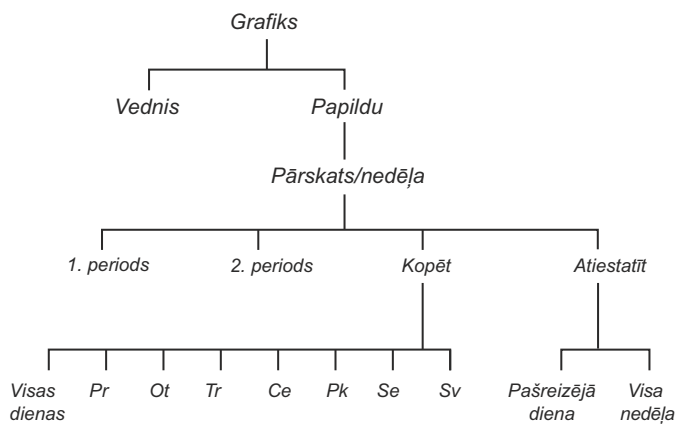

* modelim smart SILENO city un smart SILENO life

1.8 Izvēlnes struktūras pārskats 2

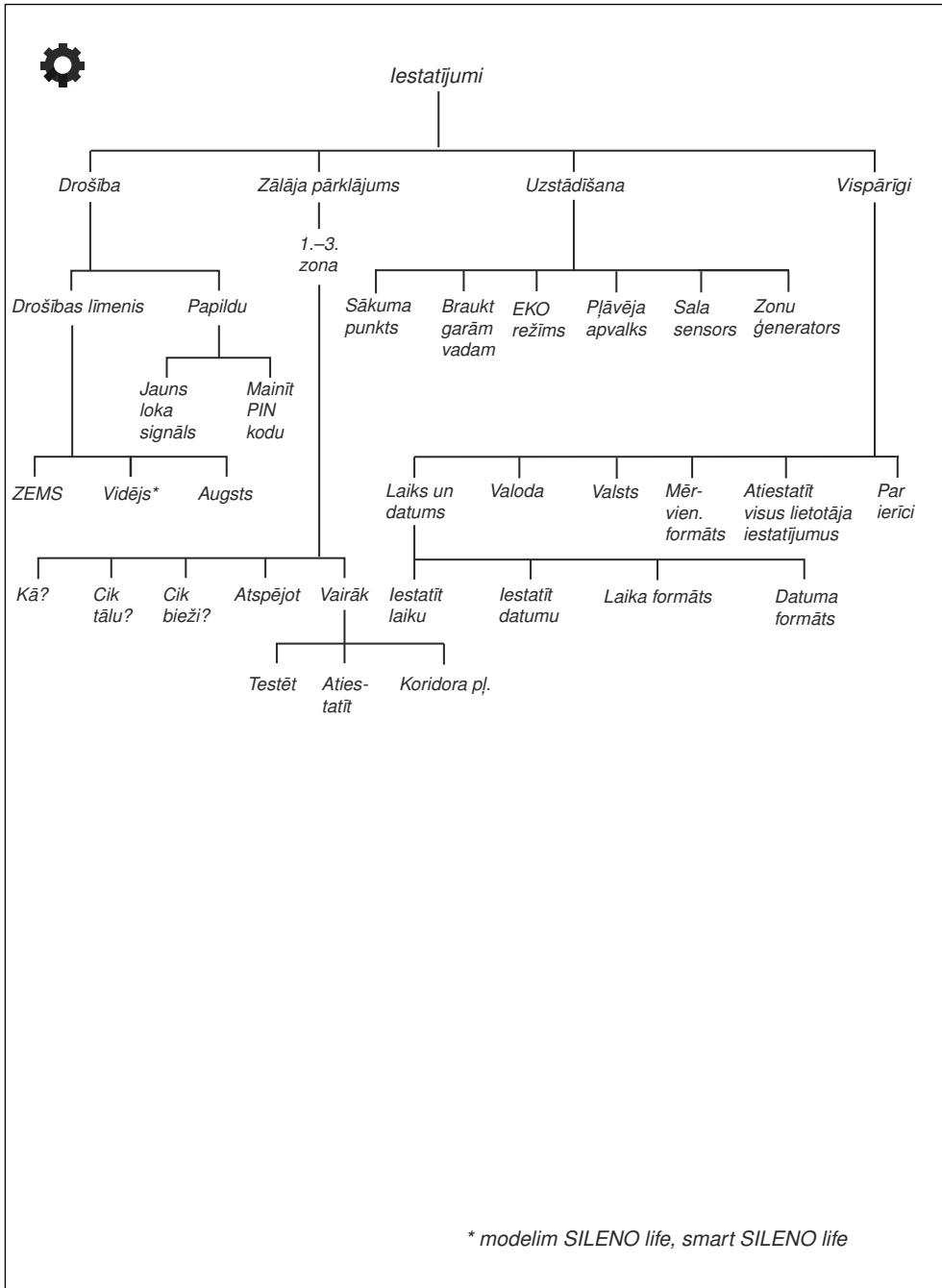

1.9 Displejs

Izstrādājuma displejā redzama informācija par izstrādājumu un tā iestatījumi.

Lai piekļūtu displejam, nospiediet pogu **STOP** (Apturēt) un atveriet pārsegu.

1.10 Tastatūra

Izstrādājuma tastatūra ļauj operatoram navigēt izvēlnē. Lai piekļūtu tastatūrai, nospiediet pogu **STOP** (Apturēt) un atveriet pārsegu.

- Izmantojiet pogu **ON/OFF** (Ieslēgts/izslēgts), lai ieslēgtu un izslēgtu izstrādājumu. Indikatora lampiņa uz tastatūras ir svarīgs stāvokļa indikators. Skatiet šeit: *Pogas ON/OFF (Ieslēgts/izslēgts) lietošana lpp. 31.*
- Pogu **Start** (Iedarbināt) (B) izmanto, lai iedarbinātu izstrādājumu.
- Pogu **Menu** (Izvēlne) (C) izmanto, lai atvērtu galveno izvēlni.

Piezīme: Pogu **Menu** (Izvēlne) izmanto arī kā pogu **Back** (Atpakaļ), lai izvēlņu sarakstos pārvietojoties atpakaļ uz iepriekšējo.

- Pogu **Mode** (Režīms) (D) izmanto, lai izvēlētos darba režīmu.
- Pogus **OK** (Labi) (E) izmanto, lai apstiprinātu izvēlnēs izvēlētos iestatījumus.
- **Bulttaustiņus** (F) izmanto, lai pārvietotos izvēlnē. **Bulttaustiņus** uz augšu/uz leju izmanto, lai ievadītu PIN kodu, laiku un datumu.

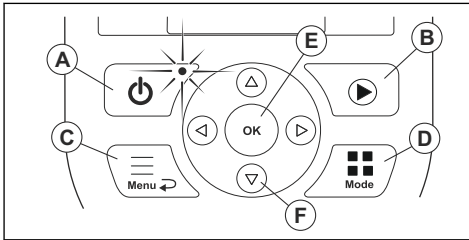

2.1 Drošības informācija

2.1.1 SVARĪGI! PIRMS LIETOŠANAS UZMANĪGI IZLASIET. SAGLABĀJIET TURPMĀKĀM ATSAUCĒM

Operators ir atbildīgs par negadījumiem vai apdraudējumu, kas tiek radīts citiem cilvēkiem vai viņu īpašumam.

Pļāvēju nedrīkst lietot personas (tostarp bērni) ar ierobežotām kustībām, maņu vai garīgiem traucējumiem (kas varētu ietekmēt drošu izstrādājuma lietošanu) un personas ar nepietiekamu lietošanas pieredzi vai zināšanām, izņemot gadījumus, kad par šo personu drošību atbildīgā persona šīs personas uzrauga vai ir atbilstoši instruējusi.

Šo ierīci drīkst izmantot bērni no 8 gadu vecuma un cilvēki ar ierobežotām kustībām, maņu vai garīgiem traucējumiem vai bez pieredzes un zināšanām tikai tad, ja šīs personas tiek uzraudzītas vai ir atbilstoši instruētas par drošu izstrādājuma lietošanu un saprot iespējamo risku. Lietotāja vecums var būt norādīts vietējos noteikumos. Izstrādājuma tīrīšanu un apkopes darbus bērni drīkst veikt tikai atbildīgās personas uzraudzībā.

Nekādā gadījumā nepieslēdziet barošanas bloku kontaktligzdai, ja spraudnis vai kabelis ir bojāts. Nodilis vai bojāts barošanas kabelis palielina strāvas trieciena risku.

Akumulatoru uzlādējiet tikai komplektācijā iekļautajā uzlādes stacijā. Nepareiza izmantošana var radīt elektrotraumu, pārkaršanu vai korodējoša šķidruma noplūdi no akumulatora. Elektrolīta noplūdes gadījumā skalojiet skarto vietu ar ūdeni/ neitralizējošu vielu. Ja elektrolīts nonāk saskarē ar acīm, meklējiet medicīnisku palīdzību.

Lietojiet tikai ražotāja ieteiktos oriģinālos akumulatorus. Izstrādājuma drošību nevarēs garantēt, ja izmantosit neoriģinālos akumulatorus. Nelietojiet vienreiz lietojamus akumulatorus.

Akumulatora izņemšanas laikā pļāvējs jāatvieno no barošanas bloka.



BRĪDINĀJUMS:
Izstrādājums var radīt apdraudējumu, ja tas tiek nepareizi izmantots



BRĪDINĀJUMS:
Neizmantojiet produktu, ja darba veikšanas zonā atrodas citi cilvēki, īpaši bērni, vai arī mājdzīvnieki.



BRĪDINĀJUMS: Turiet rokas un kājas drošā attālumā no rotējošiem nažiem. Kad tas ir ieslēgts, netuviniet plaukstas un pēdas izstrādājumam, nesniedzieties zem tā.



BRĪDINĀJUMS: Ja rodas trauma vai notiek negadījums, vērsieties pie ārsta.

2.2 Drošības definīcijas

Brīdinājumi, norādes "Uzmanību!" un piezīmes tiek izmantotas, lai izceltu īpaši svarīgas lietotāja rokasgrāmatas daļas.



BRĪDINĀJUMS: Tiek izmantota tad, ja rokasgrāmatā sniegto instrukciju neievērošanas dēļ operatoram vai blakus esošajām personām draud traumu vai nāves risks.



IEVĒROJIET: Tiek izmantota tad, ja rokasgrāmatā sniegto instrukciju neievērošanas dēļ rodas izstrādājuma, citu materiālu vai blakus esošās teritorijas bojājuma risks.

Piezīme: Tiek izmantota, lai sniegtu plašāku informāciju, kas nepieciešama attiecīgajā situācijā.

2.3 Norādījumi par drošu darbu

2.3.1 Lietošana

- Produktu drīkst lietot tikai ar ražotāja apstiprināto papildu aprīkojumu. Visi citi lietošanas veidi ir nepareizi. Precīzi ievērojiet ražotāja norādījumus par lietošanu un apkopi.
- Ja produkts tiek lietots sabiedriskā vietā, ap darba vietu ir jāizvieto brīdinājuma zīmes. Uz zīmēm ir jābūt šādam tekstam: **Brīdinājums! Robotizētais zāles pļāvējs! Netuvojieties ierīcei! Uzraugiet bērnus!**

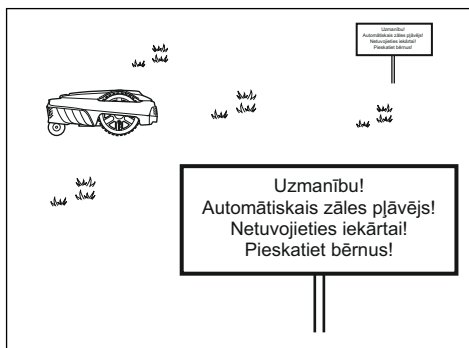

- Ja darba zonā atrodas cilvēki (it īpaši bērni) vai dzīvnieki, izmantojiet stāvēšanai novietošanas režīmu (skatiet *Novietot stāvēšanai lpp. 32*) vai izslēdziet ierīci. Ieteicams ierīci ieprogramēt tā, lai tā darbotos laikā, kad zonā nenotiek citas darbības. Skatiet: *Grafika iestatīšana lpp. 23*. Ņemiet vērā, ka daži dzīvnieki, piemēram, eži, ir

aktīvi tieši naktī. Šādi dzīvnieki, iespējams, var ciest ierīces darbības laikā.

- Neuzstādi uzlādes staciju, tostarp jebkuru tās piederumu, vietā, kas ir zem degošiem materiāliem vai mazāk nekā 60 cm/24 collu attālumā no tiem. Neuzstādi barošanas bloku vidē, kur atrodas viegli uzliesmojoši materiāli. Darbības traucējumu gadījumā uzlādes stacija un barošanas bloks var sakarst un radīt aizdegšanās risku.
- Ierīci drīkst lietot, apkopt un remontēt tikai personas, kuras pilnībā pārzina tās tehniskās īpašības un drošības noteikumus. Pirms darba sākšanas rūpīgi izlasiet lietotāja rokasgrāmatu un pārlicinieties, ka izprotat norādījumus.
- Nav atļauts mainīt izstrādājuma sākotnējo konstrukciju. Par visām veiktajām izmaiņām atbildat tikai un vienīgi jūs.
- Pārlicinieties, vai uz zālāja neatrodas svešķermeņi, piemēram, akmeņi, zari, instrumenti vai rotallietas. Saduroties ar svešķermeņiem, asmeņus var sabojāt. Pirms nosprostojuma atfēršanas vienmēr izslēdziet izstrādājumu, nospiežot pogu **ON/OFF** (ieslēgts/izslēgts). Pirms produkta atkārtotas iedarbināšanas pārlicinieties, vai tam nav radušies bojājumi.

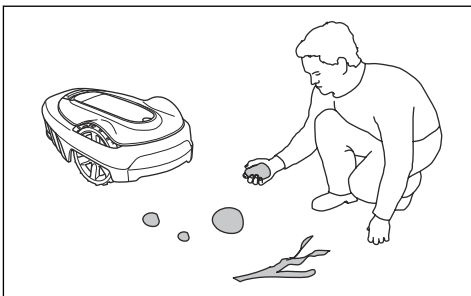

- Ja produkts sāk neparasti vibrēt. Pirms ierīces atkārtotas iedarbināšanas vienmēr izslēdziet to, izmantojot pogu **ON/OFF** (ieslēgts/izslēgts), un pārbaudiet, vai tā nav bojāta.
- Iedarbiniet produktu atbilstoši norādījumiem. Kad ierīce ir ieslēgta, netuviniet plaukstu un pēdas rotējošajiem nažiem. Nekad nelieciet rokas un pēdas zem ierīces.
- Nepieskarieties kustīgām daļām, piemēram, nažu diskam, kamēr tas nav pilnībā apstājies.
- Nekad neceliet un nepārnēsājiet ierīci, kad tā ir ieslēgta.
- Neļaujiet to izmantot personām, kuras nezina, kā darbojas ierīce.
- Nepieļaujiet produkta sadursmi ar cilvēkiem vai citām dzīvām būtnēm. Ja izstrādājuma ceļā ir cilvēki vai citas dzīvas būtnes, ierīce ir nekavējoties jāaptur. Skatiet: *Lai apturētu ierīci lpp. 32.*
- Neko nenovietojiet uz produkta vai tā uzlādes stacijas.

- Nepieļaujiet produkta lietošanu, ja tam ir bojāts aizsargs, nažu disks vai korpuss. To nedrīkst lietot, ja ir bojāti naži, skrūves, uzgriežņi vai vadi. Nepievienojiet ierīcei bojātu kabeli un nepieskarieties bojātam kabelim, kamēr tas nav atvienots no barošanas avota.
- Neizmantojiet ierīci, ja nedarbojas poga **ON/OFF** (ieslēgt/izslēgt) **STOP** (Apturēt).
- Vienmēr izslēdziet ierīci, nospiežot **ON/OFF** (ieslēgt/izslēgt) pogu, ja tā netiek lietota. Ierīce var sākt darboties tikai, kad tā ir ieslēgta, izmantojot **ON/OFF** (ieslēgts/izslēgts) pogu, un kad ir ievadīts pareizs PIN kods.
- GARDENA negarantē pilnīgu produkta saderību ar citām bezvadu ierīcēm, piemēram, tālvadības pultīm, radio raidītājiem, dzirdes aparātiem, dzīvniekiem paredzētām zemē ierokamām radio sētām vai līdzīgām sistēmām.
- Metāla priekšmeti zemē (piemēram, dzelzsbetons vai kumju slazdi) var apturēt plāvēju. Metāla priekšmeti var izraisīt loka signāla traucējumus, tādējādi apturot plāvēju.
- Darba un uzglabāšanas temperatūras diapazons ir 0–50 °C / 32–122 °F. Uzlādes laika temperatūras diapazons ir 0–45 °C / 32–113 °F. Pārāk augstas temperatūras var kaitēt ierīcei.

2.3.2 Akumulatora drošība



BRĪDINĀJUMS: Litija jonu akumulatori var eksplodēt vai izraisīt ugunsgrēku, ja tie tiek izjaukti, noticis īsslēgums vai arī tie tiek pakļauti ūdenim, ugunij vai augstām temperatūrām. Uzmaniģi rīkojieties ar akumulatoru, nedemontējiet, neatveriet to un neizraisiet nekāda veida elektriskus/mehāniskus bojājumus. Neuzglabājiet tiešas saules staru iedarbības zonā.

Papildinformāciju par akumulatoru skatiet šeit:
Akumulators lpp. 36

2.3.3 Ierīces pacelšana un pārvietošana



BRĪDINĀJUMS: Pirms ierīces pacelšanas tā jāizslēdz. Ierīce ir atspējota, ja tastatūras indikators vairs nedeg.



IEVĒROJIET: Neceliet ierīci, kad tā ir ievietota uzlādes stacijā. Šādi var sabojāt uzlādes staciju un/vai ierīci. Nospiediet pogu **STOP** (Apturēt) un pirms ierīces pacelšanas izņemiet to no uzlādes stacijas.

Lai ierīci droši paņemtu no darba zonas vai novietotu tajā, rīkojieties, kā aprakstīts tālāk.

1. Lai apturētu ierīci, nospiediet pogu **STOP** (Apturēt).

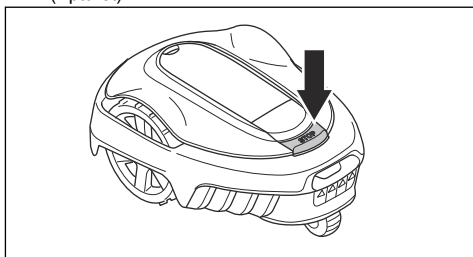

2. Nospiediet un trīs sekundes turiet pogu **ON/OFF** (Ieslēgt/izslēgt) un pārbaudiet, vai ierīce ir izslēgta. Pārbaudiet, vai nedeg indikators tastatūrā. Tas nozīmē, ka ierīce ir izslēgta. Skatiet: *Indikators uzlādes stacijā lpp. 44.*

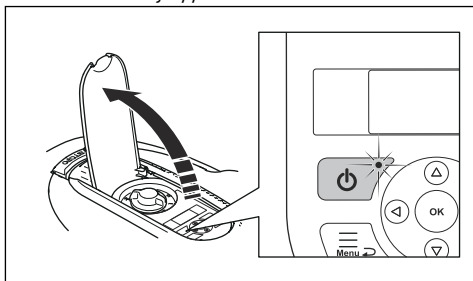

3. Nesiet ierīci aiz roktura tā, lai nažu disks atrastos pēc iespējas tālāk no ķermeņa.

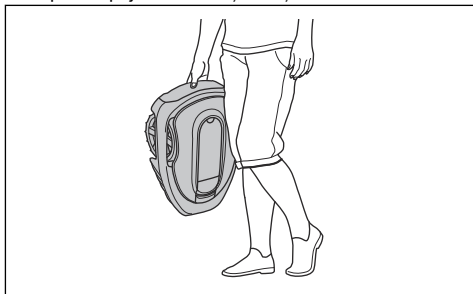

2.3.4 Apkope



BRĪDINĀJUMS: Pirms ierīces apkopes veikšanas atvienojiet to no elektrības kontaktligzdas. Ierīce ir izslēgta, kad LED indikators uz klaviatūras nav izgaismots.



BRĪDINĀJUMS: Pirms uzlādes stacijas vai loka vada tīrīšanas vai apkopes

atvienojiet uzlādes staciju no strāvas padeves.

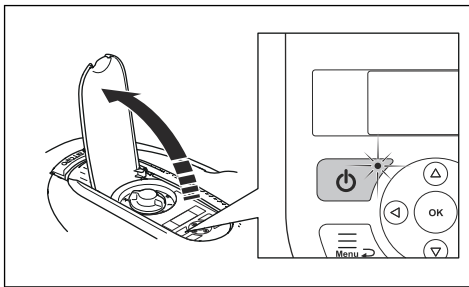

IEVĒROJIET: Nemazgājiet ierīci ar augstspiediena mazgātāju. Produkta tīrīšanai neizmantojiet šķīdinātājus.

Pārbaudiet ierīci katru nedēļu un nomainiet bojātās vai nodilušās daļas. Skatiet: *Apkope lpp. 34.*

2.3.5 Pērķona laikā

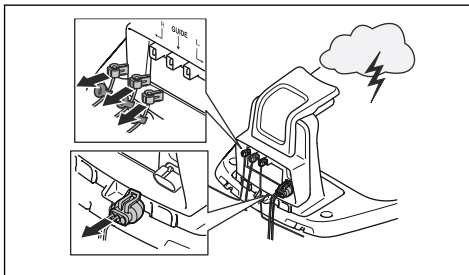

Lai mazinātu ierīces un uzlādes stacijas elektrisko detaļu bojājumu risku, ja pastāv pērķona negaisa risks, iesakām atvienot visus savienojumus ar uzlādes staciju (strāvas padeves kabeli, robežvadu un virzošo vadu).

1. Lai atvieglotu nākamo pieslēgšanas reizi, marķējiet vadus. Uzlādes stacijas savienojumi ir atzīmēti ar R, L un GUIDE.
2. Atvienojiet visus pievienotos vadus un barošanas bloku.
3. Ja pērķona negaiss vairs nedraud, pievienojiet visus vadus un barošanas bloku. Svarīgi, lai katrs vads tiktu pievienots pareizi.

3 Uzstādīšana

3.1 Ievads - Uzstādīšana

Papildinformāciju par uzstādīšanu un norādījumu videoklipus skatiet šeit: www.gardena.com

Pirms izstrādājuma uzstādīšanas ieteicams atjaunināt aparātprogrammatūru, lai pārliecinātos, vai izstrādājumam ir jaunākā aparātprogrammatūra. Skatiet: *Aparātprogrammatūras atjaunināšana lpp. 35.*



BRĪDINĀJUMS: Pirms izstrādājuma uzstādīšanas izlasiet un izprotiet drošības norādījumus.



IEVĒROJIET: Izmantojiet oriģinālās detaļas un uzstādīšanas materiālus.

3.2 Galvenie uzstādīšanas komponenti

Uzstādīšana ietver šādus komponentus:

- Robotizētais zāles plāvējs, kas automātiski plauj zālāju.
- Uzlādes iekārta, kurai ir 3 funkcijas:
 - sūtīt kontrolsignālus gar robežvadu;
 - sūtīt kontrolsignālus pa virzošo vadu, lai izstrādājums varētu pārvietoties uz noteiktām attāļākām dārza vietām un atgriezties atpakaļ uzlādes iekārtā;
 - uzlādēt izstrādājumu.
- Barošanas bloks, kas savienots ar uzlādes staciju un 100–240 V strāvas kontaktligzdu.
- Loka vads, kas tiek izklāts pa darba zonas perimetru un ap objektiem un augiem, lai izstrādājums nevarētu tiem uzbraukt. Loka vads tiek izmantots gan kā robežvads, gan virzošais vads.

3.3 Vispārīga sagatavošanās



IEVĒROJIET: Ar ūdeni pilnas zālāja bedres var sabojāt izstrādājumu.

Piezīme: Pirms uzstādīšanas izlasiet nodaļu Uzstādīšana. Tas, kā tiek veikta uzstādīšana, ietekmēs izstrādājuma darbību. Tieši tāpēc ir svarīgi rūpīgi izplānot uzstādīšanu.

- Sagatavojiet darba zonas plānu, norādot tajā visus šķēršļus. Tādējādi jums būs vieglāk atrast ideālo novietojumu uzlādes stacijai, robežvadam un virzošajam vadam.

- Atzīmējiet plānā, kur atradīsies uzlādes stacija, robežvads un virzošais vads.
- Atzīmējiet plānā, kur virzošais vads savienosies ar robežvadu. Skatiet šeit: *Virzošā vada uzstādīšana lpp. 20.*
- Aizpildiet zālāja bedres.
- Noplaujiet zāli pirms izstrādājuma uzstādīšanas. Pārliecinieties, ka zāle nav garāka par 4 cm / 1.6 collām.

Piezīme: Pirmajās nedēļās pēc uzstādīšanas uztvertais zāles plaušanas troksnis var būt lielāks nekā gaidīts. Kad izstrādājums kādu laiku jau būs plāvis zāli, uztvertais trokšņa līmenis būs daudz zemāks.

3.4 Pirms vadu uzstādīšanas

Vadus varat piestiprināt ar mietiņiem vai arī ierakt tos. Varat izmantot abas procedūras vienā darba zonā.



IEVĒROJIET: Ja darba zonā izmantojat skarifikatoru, ierociet robežvadu un virzošo vadu, lai pasargātu tos no bojājumiem.

3.4.1 Uzlādes stacijas atrašanās vietas izvēle

- Nodrošiniet 2 m/6.6 pēdu brīvu vietu uzlādes stacijas priekšpusē. Skatiet: *Virzošā vada atrašanās vietas noteikšana lpp. 18.*
- Nodrošiniet vismaz 30 cm / 12 collu brīvu vietu pa labu un pa kreisi no uzlādes stacijas vidus.

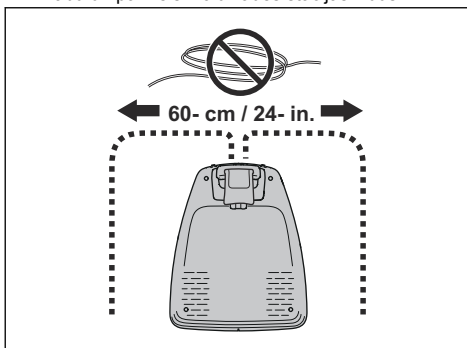

- Novietojiet uzlādes staciju tuvu kontaktligzdai.
- Novietojiet uzlādes staciju uz līdzenas virsmas.
- Uzlādes stacijas pamata plāksne nedrīkst būt saliekta.

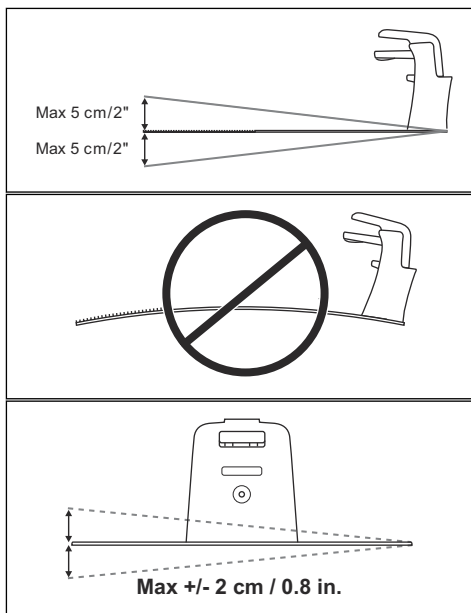

- Ja darba zonā ir divas daļas, kas atdalītas ar stāvu nogāzi, tad uzlādes staciju ieteicams novietot zemākajā daļā.
- Novietojiet uzlādes staciju vietā, kas ir aizsargāta pret tiešiem saules stariem.
- Ja uzlādes stacija ir uzstādīta uz salas, pārliecinieties, vai virzošais vads ir pieslēgts tai. Skatiet: *Kā izveidot salu lpp. 17.*

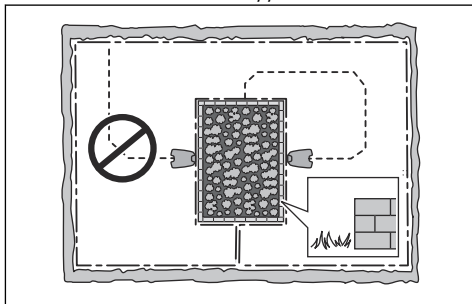

3.4.2 Izdomājiet, kur atradīsies barošanas bloks



BRĪDINĀJUMS: Negrieziet un nepagariniet zemsprieguma kabeli. Pastāv elektriskā trieciena risks.



IEVĒROJIET: Pārliecinieties, ka izstrādājuma asmeņi nevar sagriezt zemsprieguma kabeli.



IEVĒROJIET: Netiniet zemsprieguma kabeli spolē un nenovietojiet to zem uzlādes stacijas plāksnes. Spole traucē saņemt signālu no uzlādes stacijas.



- Novietojiet barošanas bloku vietā, kas atrodas zem jumta un ir pasargāta no saules un lietus.
- Novietojiet barošanas bloku vietā ar labu gaisa plūsmu.
- Savienojot barošanas bloku ar strāvas kontaktlīdzi, izmantojiet paliekošās strāvas noplūdes ierīci (RCD), kuras nostrādes strāva nepārsniedz 30 mA.

Dažādu garumu zemsprieguma kabeli ir pieejami kā papildpiederumi.

3.4.3 Izdomājiet, kur atradīsies norobežojošais vads



IEVĒROJIET: Starp norobežojošo vadu un ūdenstilpnēm, slīpumiem, stāviem kritumiem vai koplietošanas ceļiem jābūt vismaz 15 cm/6 collas augstai barjerai. Tas novērsīs ierīces bojājumu risku.



IEVĒROJIET: Nepieļaujiet ierīces darbību uz grants.



IEVĒROJIET: Uzstādot norobežojošo vadu, neveidojiet asus pagriezienus.



IEVĒROJIET: Lai pļaušana būtu klusāka, izolējiet visus šķēršļus, piemēram, kokus, saknes un akmeņus.

Norobežojošais vads jānovieto kā cilpa apkārt darba zonai. Ierīces sensori sajūt, kad tā tuvojas norobežojošajam vadam, un ierīce izvēlas citu kustības virzienu. Visām darba zonas daļām jāatrodas ne vairāk kā 15 m / 50 pēdu attālumā no norobežojošā vada.

Lai vieglāk izveidotu savienojumu starp virzošo vadu un norobežojošo vadu, ieteicams izveidot cilpu virzošā vada savienojuma vietā. Izveidojiet cilpu aptuveni 20 cm / 8 collu attālumā no norobežošā vada.

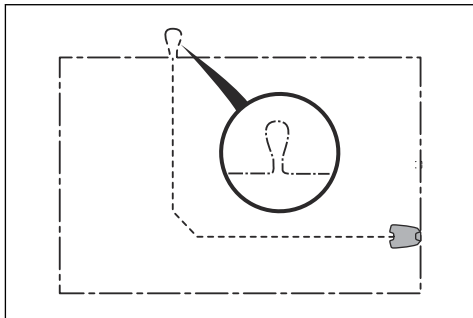

Piezīme: Sagatavojiet darba zonas plānu pirms norobežošā vada un virzošā vada uzstādīšanas.

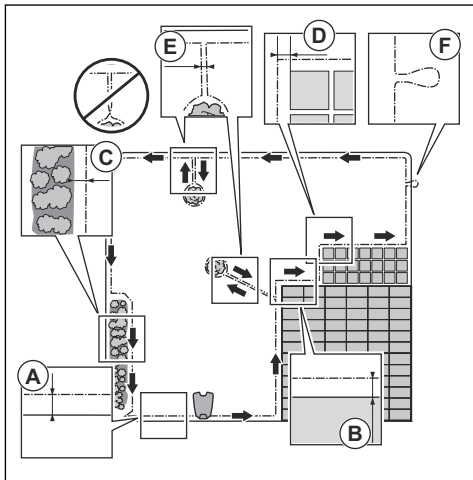

- Izvietojiet norobežojošo vadu visapkārt darba zonai (A). Pielāgojiet attālumu starp norobežojošo vadu un šķēršļiem
- Novietojiet norobežojošo vadu 35 cm / 14 collas (B) no šķēršļa, kas ir augstāks par 5 cm / 2 collām.

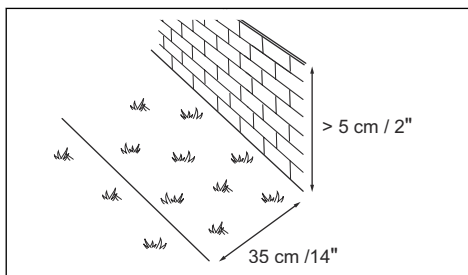

- Novietojiet norobežojošo vadu 30 cm / 12 collas (C) no šķēršļa, kas ir 1-5 cm / 0.4-2 collas augsts.

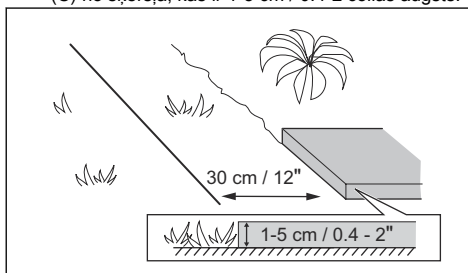

- Novietojiet norobežojošo vadu 10 cm / 4 collu (D) attālumā no šķēršļa, kura augstums ir mazāks par 1 cm / 0.4 collām.

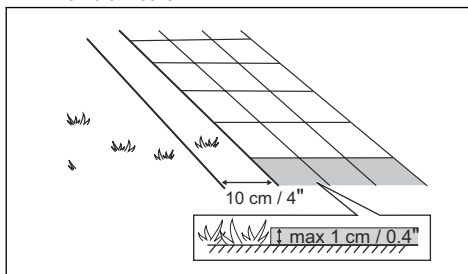

- Ja jums ir bruģēts celiņš, kas ir vienā līmenī ar zālāju, novietojiet norobežojošo vadu zem bruģakmens.

Piezīme: Ja bruģakmens ir vismaz 30 cm / 12 collas plats, izmantojiet funkcijas *Drive Past Wire* (Brauķšana pāri vadam) rūpnīcas iestatījumu, lai noļautu zāli blakus bruģakmenim. Skatiet: *Funkcijas Drive Past Wire (Brauķšana pāri vadam) iestatīšana lpp. 28.*

- Ja izveidojat salu, salieciet kopā norobežojošo vadu, kas ved uz salu un no tās (E). Ievietojiet vadus skavās kopā. Skatiet: *Kā izveidot salu lpp. 17.*
- Izveidojiet cilpu (F) vietā, kurā virzošo vadu pievienos norobežojošajam vadam.

3.4.3.1 Norobežojošā vada uzlikšana nogāzē

Produkts var darboties 35% nogāzēs. Nogāzes, kur slīpums ir lielāks, jāizolē ar norobežojošo vadu. Slīpumu (%) aprēķina kā augstumu uz metru. Piemērs: 10 cm / 100 cm = 10%.

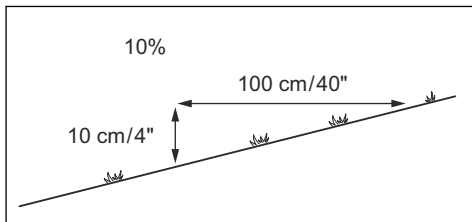

- Nogāzēs, kuru slīpums darba zonā pārsniedz 35%, norobežojiet nogāzi ar norobežojošo vadu.
- Nogāzēs, kuru slīpums zālāja ārējā malā pārsniedz 10%, novietojiet norobežojošo vadu 20 cm/8 collas (A) no malas.

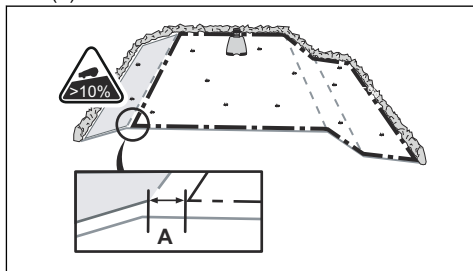

- Nogāzēm, kas atrodas līdzās koplietošanas ceļiem, gar nogāzes ārējo malu uzstādiet vismaz 15 cm/6 collas augstu barjeru. Kā barjeru var izmantot sienu vai žogu.

3.4.3.2 Ejas

Eja ir teritorijas daļa ar norobežojošo vadu abās pusēs, kas savieno 2 darba zonas daļas. Attālumam starp norobežojošo vadu abās ejas pusēs jābūt vismaz 60 cm/24 collas.

Piezīme: Ja eja ir šaurāka par 2 m/6.5 pēdām, uzstādiet ejā virzošo vadu.

Ieteicamais minimālais attālums starp virzošo vadu un norobežojošo vadu ir 30cm/12 collas. Izstrādājums vienmēr pārvietojas pa kreisi no virzošā vada, skatoties uzlādes stacijas virzienā. Ieteicams, lai pa kreisi no virzošā vada (A) būtu pēc iespējas vairāk brīvas vietas.

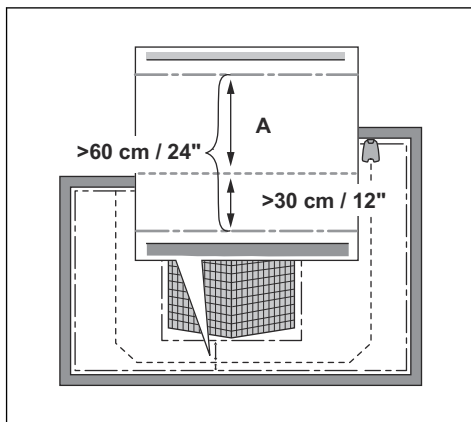

3.4.3.3 Kā izveidot salu



IEVĒROJIET: Raugieties, lai ierobežojošo vadu daļas nepārklātos. Ierobežojošā vada daļām jāatrodas paralēli.



IEVĒROJIET: Neliciet virzošo vadu pāri robežvadam.



IEVĒROJIET: Norobežojiet vai aizvāciet šķēršļus, kuru augstums ir mazāks par 15 cm/5.9 collām. Norobežojiet vai aizvāciet šķēršļus, kas veido nelielu slīpumu, piemēram, akmeņus, kokus vai saknes. Tas novērsīs izstrādājuma asmeņu bojājumu risku.

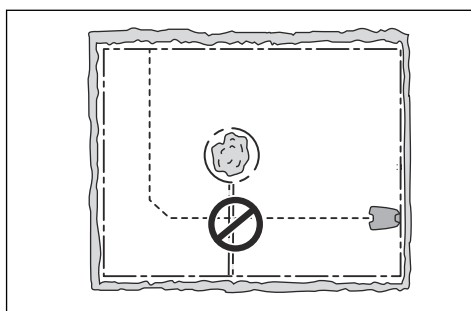

Piezīme: Jūs varat arī izmantot ZoneProtect piederumu, lai izveidotu pagaidu norobežotās zonas. ZoneProtect nav pieejams visās valstīs.

Lai izveidotu salu, norobežojiet apgabalu darba zonā ar robežvadu. Ieteicams norobežot visus nekustīgos objektus darba zonā.

Daži šķēršļi ir izturīgi pret sadursmēm, piemēram, koki vai krūmi, kuru augstums ir vairāk nekā 15 cm/5.9 collas. Izstrādājums sadursies ar šķēršli un mainīs virzienu.

- Novelciet robežvadu līdz un ap šķēršli, lai izveidotu salu.
- Salieciet kopā 2 robežvada daļas, kas ved uz salu un projām no tās. Tādā gadījumā izstrādājums pārvietosies gar vadu.
- Ievietojiet abas robežvada daļas vienā skavā.

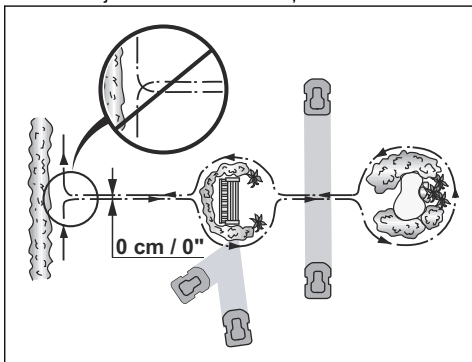

3.4.3.4 Papildu zonas izveide

Izveidojiet papildu zonu (B), ja darba zonā ir 2 zonas, kas nav savienotas ar eju. Darba zona ar uzlādes staciju ir galvenā zona (A).

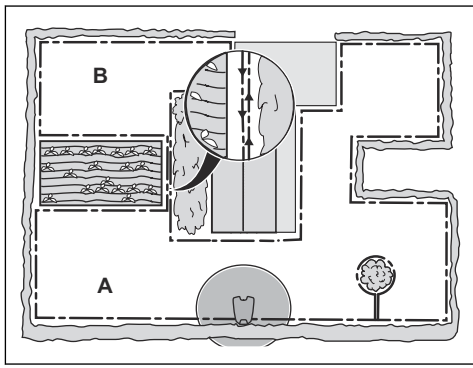

Piezīme: Izstrādājums ir manuāli jāpārvieto starp galveno zonu un papildu zonu.

- Novietojiet robežvadu ap papildu zonu (B), lai izveidotu salu. Skatiet: *Kā izveidot salu lpp. 17.*

Piezīme: Robežvads jānovieto kā 1 cilpa apkārt darba zonai (A + B).

Piezīme: Kad izstrādājums plauj zāli papildu zonā, jāizvēlas *Secondary area* (Papildu zona) režīms. Skatiet: *Papildu zona lpp. 31.*

3.4.4 Virzošā vada atrašanās vietas noteikšana

Izvietojiet virzošo vadu no uzlādes stacijas cauri darba zonai un savienojiet to ar norobežojamo vadu. Lai veiksmīgi veiktu virzošā vada kalibrēšanu, ir svarīgi uzstādīt virzošo vadu; skatiet nodaļu *Virzošā vada kalibrēšana lpp. 22.*

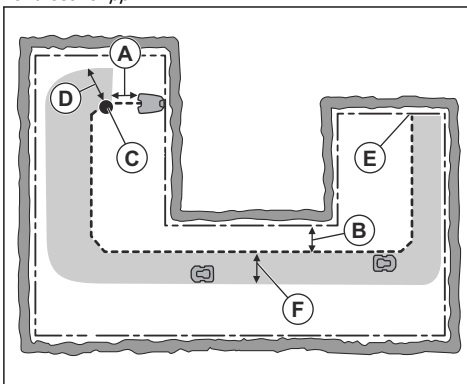

- Izvietojiet virzošo vadu līnijā vismaz 1 m/3.3 pēdu attālumā no uzlādes stacijas (A) priekšpusē.
- Novietojiet virzošo vadu vismaz 30 cm/1 pēdu attālumā no robežvada (B).
- Sākuma punkts (C). Skatiet: *Sākuma punkts lpp. 27.*
- Minimālais attālums 60 cm/2 pēdas perpendikulāri pret virzošo vadu (D). Ja attālums ir mazāks, kalibrēšanas process tiek pārtraukts. Lai izveidotu pēc iespējas plašāku virzošo koridoru, ievērojiet minimālo attālumu vismaz 1.35 m/4.5 pēdas. Skatiet nodaļu *Virzošā vada kalibrēšana lpp. 22.*
- Kur virzošais vads ir savienots ar robežvadu (E).
- Virzošais koridors (F). Izstrādājums vienmēr pārvietojas pa kreisi no virzošā vada, virzienā uz uzlādes staciju. Pārliecinieties, ka pa kreisi no virzošā vada tiek nodrošināts pēc iespējas vairāk brīvas vietas.

Piezīme: Izstrādājums vienmēr izmanto virzošā vada koridoru, bet maina attālumu līdz virzošajam vadam.

3.4.5 Darba zonas piemēri

- Ja uzlādes stacija atrodas nelielā zonā (A), pārliecinieties, ka attālums līdz ierobežošajam vadam ir vismaz 2 m/6.6 pēdas no uzlādes stacijas priekšpuses.
- Ja darba zonā atrodas eja (B) un nav uzstādīts virzošais vads, minimālais attālums starp ierobežošajiem vadiem ir 2 m / 6.5 pēdas. Ja caur eju ir uzstādīts virzošais vads, minimālais attālums starp ierobežošajiem vadiem ir 60 cm / 24 collas. Izmantojiet *CorridorCut* funkciju, lai noplautu šo koridoru, atsaucoties uz *Funkcijas Zālāja pārklājums un CorridorCut (Koridora plaušana) lpp. 26*.
- Ja darba zonā ir zonas, kuras savieno šaura eja (B), varat iestatīt izstrādājumu, lai tas vispirms sekotu virzošajam vadam un pēc noteikta attāluma to atstātu (C). Iestatījumus var mainīt sadaļā *Funkcijas Zālāja pārklājums un CorridorCut (Koridora plaušana) lpp. 26*.
- Ja darba zonā ir sekundārā zona (D), skatiet *Papildu zona lpp. 31*. Ievietojiet izstrādājumu papildu zonā un ieslēdziet režīmu *Secondary area* (Papildu zona).

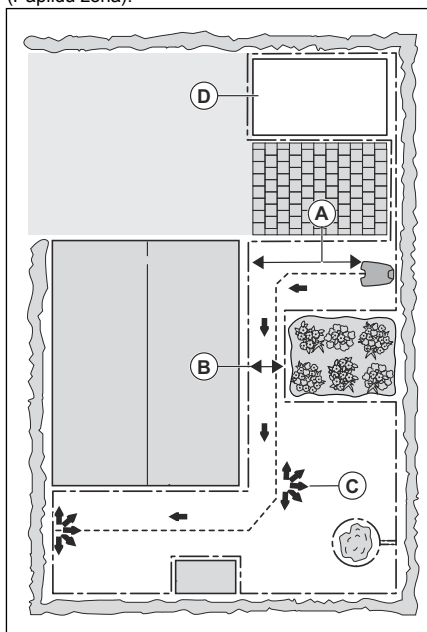

3.5 Izstrādājuma uzstādīšana

3.5.1 Uzstādīšanas rīki

- Āmurs/plastmasas āmurs: atvieglo mietiņu iedzišanu zemē.
- Malu griezējs/taisnā lāpsta: robežvada ierakšanai.

- Kombinētās knaibles: robežvada nokniebšanai un savienotāju saspiešanai kopā.
- Regulējamās knaibles: savienotāju saspiešanai.

3.5.2 Uzlādes stacijas uzstādīšana



BRĪDINĀJUMS: Ievērojiet valsts tiesību aktos noteiktās elektrodrošības prasības.



BRĪDINĀJUMS: Šo produktu drīkst izmantot tikai ar GARDENA nodrošināto barošanas bloku.



BRĪDINĀJUMS: Nenovietojiet barošanas bloku tādā augstumā, kur tas varētu nokļūt ūdenī. Nenovietojiet barošanas bloku uz zemes.



BRĪDINĀJUMS: Neiekapsulējiet barošanas bloku. Kondensāts var sabojāt barošanas bloku un palielināt elektriskās strāvas trieciena risku.



BRĪDINĀJUMS: Elektriskās strāvas trieciena risks. Savienojot barošanas bloku ar strāvas kontaktligzdu, uzstādiet tikai paliekošās strāvas noplūdes ierīci (RCD), kuras nostrādes strāva nepārsniedz 30 mA. Attiecās uz ASV/Kanādu. Ja strāvas avots ir uzstādīts ārpus telpām: elektriskās strāvas trieciena risks. Uzstādiet tikai pie segtas A klases GFCI kontaktligzdas (RCD), kuras korpusi ir ūdensdrošs gan ar ievietotu, gan izņemtu kontaktspraudņa vāciņu.



IEVĒROJIET: Neveidojiet uzlādes stacijas plāksnē jaunus caurumus.



IEVĒROJIET: Nekāpiet uz uzlādes stacijas pamata plāksnes ar kājām.



BRĪDINĀJUMS: Lai izvairītos no kabeļu bojājumiem, strāvas padeves kabelim un pagarinātāja kabelim ir jāatrodas ārpus darba zonas.

Pievienojot barošanas bloku, izmantojiet tikai tādu strāvas kontaktligzdu, kas ir savienota ar paliekošās strāvas noplūdes ierīci (RCD).

1. Izlasiet un izprotiet norādījumus par uzlādes stacijas novietojuma izvēli. Skatiet *Uzlādes stacijas atrašanās vietas izvēle lpp. 14*.
2. Novietojiet uzlādes staciju vēlamajā zonā.

Piezīme: Nenostipriniet uzlādes staciju pie zemes ar skrūvēm, kamēr nav uzstādīts virzošais vads. Skatiet *Virzošā vada uzstādīšana lpp. 20*.

3. Savienojiet zemsprieguma kabeli ar uzlādes staciju.
4. Barošanas bloku novietojiet vismaz 30 cm/12 collu augstumā.

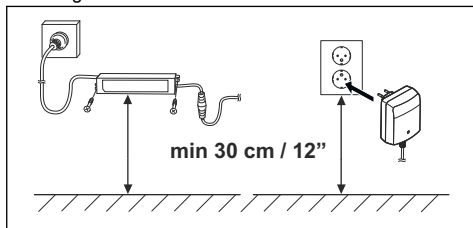

5. Savienojiet strāvas padeves kabeli ar 100–240 V kontaktligzdu.

Piezīme: Pēc uzlādes stacijas pievienošanas varat uzlādēt produktu. Izvelkot ierobežojošo vadu un virzošo vadu, novietojiet izstrādājumu uzlādes stacijā. Ieslēdziet izstrādājumu, lai sāktu tā uzlādi. Skatiet *Pogas ON/OFF (ieslēgts/izslēgts) lietošana lpp. 31*. Neveiciet produkta iestatījumus, kamēr nav pabeigta instalēšana.

6. Zemsprieguma kabeli piestipriniet ar skavām vai ierociet. Skatiet *Vada izvietošana pozīcijā ar mietīņiem lpp. 21* vai *Robežvada vai virzošā vada ierakšana lpp. 21*.
7. Kad ierobežojošā vada un virzošā vada uzstādīšana ir pabeigta, savienojiet tos ar uzlādes staciju. Skatiet *Ierobežojošā vada uzstādīšana lpp. 20* un *Virzošā vada uzstādīšana lpp. 20*.
8. Kad virzošais vads ir uzstādīts, nostipriniet uzlādes staciju pie zemes, izmantojot komplektā pievienotās skrūves. Skatiet *Virzošā vada uzstādīšana lpp. 20*.

3.5.3 Ierobežojošā vada uzstādīšana



IEVĒROJIET: Atlikušo vadu netiniet spolē. Spole rada produkta traucējumus.

1. Izvietojiet ierobežojošo vadu visapkārt darba zonai. Sāciet un pabeidziet uzstādīšanu pie uzlādes stacijas.
2. Atveriet savienotāju un ievietojiet tajā ierobežojošo vadu.

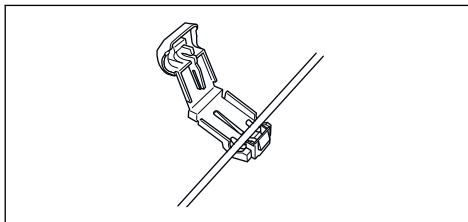

3. Aizveriet savienotājus ar knaiblēm.

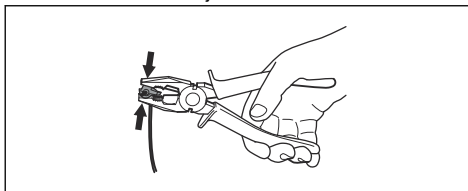

4. Nogrieziet ierobežojošo vadu 1-2 cm/0.4-0.8 collas virs katra savienotāja.
5. Labo savienotāju uzspiediet uz uzlādes stacijas metāla tapas ar "R" marķējumu.
6. Kreiso savienotāju uzspiediet uz uzlādes stacijas metāla tapas ar "L" marķējumu.

3.5.4 Virzošā vada uzstādīšana



IEVĒROJIET: Savīti kabeli vai saskrūvēts spaiļu bloks, kas izolēts ar izolācijas lenti, nav derīgs savienojums. Augsnes mitruma ietekmē vads oksidēsies, un laika gaitā ķēde tiks bojāta.

1. Atveriet savienotāju un ievietojiet tajā vadu.
2. Aizveriet savienotājus ar knaiblēm.
3. Nogrieziet virzošo vadu 1-2 cm / 0.4-0.8 collas katra savienotāja.
4. Izlaidiet virzošo vadu cauri spraugai uzlādes stacijas plāksnē.
5. Savienotāju iespiediet uzlādes stacijas metāla tapā ar "G" marķējumu.
6. Atvienojiet uzlādes staciju no strāvas kontaktligzdas.
7. Virzošā vada galu ievietojiet robežvada cilpā.
8. Nogrieziet ierobežojošo vadu, izmantojot kabeļu šķēreres.
9. Savienojiet virzošo vadu ar robežvadu, izmantojot savienotājaspkavu.

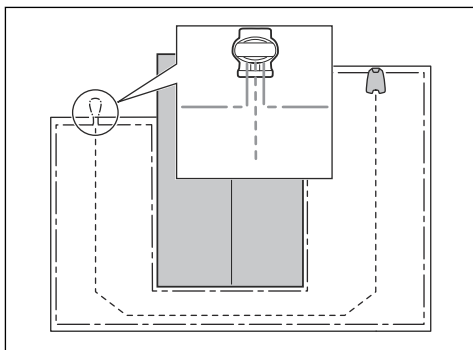

- a) Ievietojiet savienotājapkvā abus robežvada galus un virzošā vada galu.

Piezīme: Pārbaudiet, vai varat saskatīt vadu galus caur savienotājapkvā caurspīdīgo daļu.

- b) Ar regulējamām knaiblēm nospiediet uz leju savienotājapkvā pārsegu, lai piestiprinātu vadus savienotājapkvā.

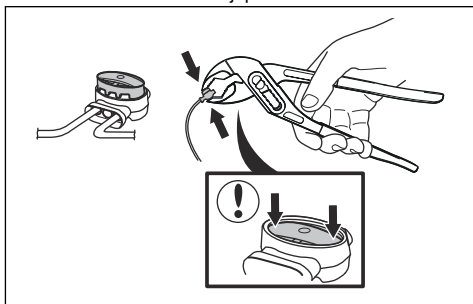

10. Piestipriniet virzošo vadu zemei ar mietiņiem vai ierociet to zemē. Skatiet *Vada izvietošana pozīcijā ar mietiņiem lpp. 21* vai *Robežvada vai virzošā vada ierakšana lpp. 21*.
11. Pievienojiet uzlādes staciju strāvas kontaktligzdai.

3.6 Vada izvietošana pozīcijā ar mietiņiem



IEVĒROJIET: Pārliedcinieties, ka mietiņi stingri notur robežvadu un virzošo vadu pie zemes.



IEVĒROJIET: Pārāk īsas zāles plaušana uzreiz pēc uzstādīšanas var sabojāt vada izolāciju. Izolācijas bojājumi

var izraisīt traucējumus tikai pēc vairākām nedēļām vai mēnešiem.

1. Novietojiet robežvadu un virzošo vadu uz zemes.
2. Iespraudiet mietiņus ar vismaz 100 cm / 40 collu lietu atstarpī starp tiem.
3. Iestipriniet mietiņus zemē, izmantojot parasto vai plastmasas āmuru.

Piezīme: Pēc pāris nedēļām vads būs apaudzis ar zāli un nebūs redzams.

3.7 Robežvada vai virzošā vada ierakšana

- Izveidojiet zemē gropi ar lāpstu vai citu piemērotu instrumentu.
- Ievietojiet robežvadu vai virzošo vadu 1-20 cm / 0.4-8 collas dziļi zemē.

3.8 Robežvada vai virzošā vada pagarināšana

Piezīme: Pagariniet robežvadu vai virzošo vadu, ja tas darba zonā ir par īsu. Izmantojiet oriģinālas rezerves daļas, piemēram, savienotājapkvā.

1. Atvienojiet uzlādes staciju no strāvas kontaktligzdas.
2. Vietā, kur nepieciešams izveidot pagarinājumu, pārgrieziet robežvadu vai virzošo vadu ar kabeļu šķērēm.
3. Pievienojiet vadu vietai, kur nepieciešamas pagarinājums.
4. Novietojiet robežvadu vai virzošo vadu pozīcijā.
5. Vadu galus ievietojiet savienotājapkvā.

Piezīme: Pārbaudiet, vai varat saskatīt robežvada vai virzošā vada galus caur savienotājapkvā caurspīdīgo daļu.

6. Ar regulējamām knaiblēm nospiediet uz leju savienotājapkvā pārsegu, lai piestiprinātu vadus savienotājapkvā.

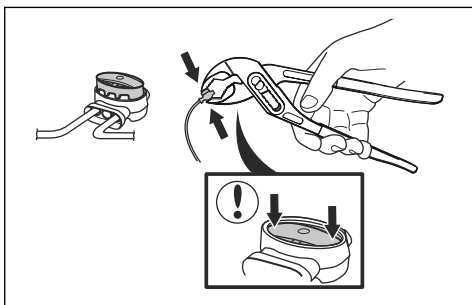

- Novietojiet robežvadu vai virzošo vadu pozīcijā ar mietiņiem.
- Pievienojiet uzlādes staciju strāvas kontaktligzdai.

3.9 Pēc izstrādājuma uzstādīšanas

3.9.1 Uzlādes stacijas vizuāla pārbaude

- Pārliecinieties, ka uzlādes stacijas indikatora LED lampiņa deg zaļā krāsā.

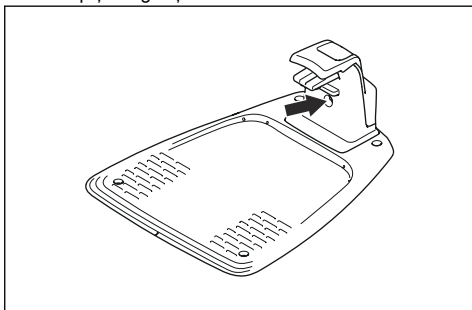

- Ja indikatora LED lampiņa nedeg zaļā krāsā, pārbaudiet uzstādīšanas posmus. Skatiet šeit: *Indikatora uzlādes stacijā lpp. 44* un *Uzlādes stacijas uzstādīšana lpp. 19*.

3.9.2 Pamatiestatījumi

Pirms izstrādājuma lietošanas pirmoreiz, ir jāveic pamatiestatījumi.

- Novietojiet izstrādājumu uzlādes stacijā.
- 3 sekundes turiet nospiestu pogu **ON/OFF** (Ieslēgts/izslēgts).

Piezīme: Ja akumulatora uzlādes līmenis ir ļoti zems, pirms izstrādājuma ieslēgšanas tas ir jāuzlādē.

- Spiediet **bulttaustiņus** un **OK** (Labi) pogu. Izvēlieties valodu, valsti, datumu, laiku un iestatiet PIN kodu.

Piezīme: 0000 nevar izmantot kā PIN kodu.

- Nospiediet pogu **Start** (ledarbināt) un aizveriet lūku, lai uzsāktu virzošā vada kalibrēšanu.

Piezīme: Ja akumulatora uzlādes līmenis ir pārāk zems, pirms virzošā vada kalibrēšanas uzsākšanas izstrādājumam ir pilnībā jāuzlādē akumulatori. Skatiet šeit: *Virzošā vada kalibrēšana lpp. 22*.

3.9.3 Virzošā vada kalibrēšana

Kalibrācijas process ir automātisks un iestata plašāko iespējamo virzošo koridoru, lai samazinātu zālājā paliekošus nospiedumus.

Piezīme: Izstrādājums vienmēr izmanto virzošo koridoru, bet maina attālumu līdz virzošajam vadam.

Virzošā vada kalibrēšana tiek sākota, kad izstrādājums atrodas sākuma punktā. Izstrādājums virzās prom perpendikulāri pret virzošo vadu kreisajā pusē ne tālāk par 1.35 m/4.4 pēdām vai līdz tas atduras pret robežvadu vai šķērslī. Kreisā puse nozīmē jūsu kreiso pusi, kad no uzlādes stacijas skatāties taisni uz priekšu. Šis attālums ir iestatīts kā maksimālais koridora platums, un virzošā vada kalibrēšana ir pabeigta. Izstrādājums brauc pa virzošo vadu, lai pārbaudītu, vai tas var sekot virzošajam vadam. Izstrādājums seko virzošajam vadam līdz punktam, kur tas savienojas ar robežvadu. Izstrādājums uzsāks plaušanu, kad tas būs pie robežvada.

3.9.3.1 Atkārtota virzošā vada kalibrēšanas

- 3 sekundes turiet nospiestu pogu **Menu** (Izvēlne), lai atvērtu izvēlni *Quick info* (Ātrās uzziņas).
- Izmantojiet **bulttaustiņus** un pogu **OK** (Labi), lai pārvietotos izvēlnē uz *Advanced > Calibrate > Guide calibration* (Papildu > Kalibrēt > Virzošā vada kalibrēšana).
- Ievietojiet izstrādājumu uzlādes stacijā.
- Nospiediet pogu **Start** (ledarbināt), lai sāktu automātisko kalibrēšanu.

3.10 Izstrādājuma iestatīšana

Izmantojiet displeju un tastatūru uz ierīces, lai iestatītu visus ierīces iestatījumus. Jūs varat piekļūt visām funkcijām, izmantojot izvēlnes. Funkcijām ir izvēlēti rūpnīcas iestatījumi, kas piemēroti gandrīz visām darba zonām, bet iestatījumus var pielāgot katras darba zonas apstākļiem.

Izmantojiet GARDENA Bluetooth® App produktiem, kuriem nav GARDENA smart system, lai iestatītu iestatījumus un ierīces darbību. Skatiet: *Lejupielāde un savienošana pāri ar risinājumu GARDENA Bluetooth® App lpp. 23*.

Izmantojiet GARDENA smart system app produktiem, kuriem ir GARDENA smart system, lai iestatītu

iestatījumus un ierīces darbību. Skatiet: *GARDENA Viedā sistēma lpp. 29.*

3.10.1 Lejupielāde un savienošana pārī ar risinājumu GARDENA Bluetooth® App

GARDENA Bluetooth® App ir bezmaksas lietotne jūsu mobilajai ierīcei. GARDENA Bluetooth® App tiek izmantota izstrādājuma iestatījumu izvēlei un izstrādājuma darbināšanai. Tuva diapazona mijiedarbību ar izstrādājumu dēvē par Bluetooth®. Kad savienošana pārī starp izstrādājumu un lietotni apstiprināta, jums ir piekļuve izvēlnēm un funkcijām, ja vien atrodaties nelielā attālumā (Bluetooth®).

1. Lejupielādējiet risinājumu GARDENA Bluetooth® App savā mobilajā ierīcē.
2. Izslēdziet un tad ieslēdziet izstrādājumu.
3. Izveidojiet risinājuma GARDENA Bluetooth® App un izstrādājuma savienojumu pārī.

Piezīme: Bluetooth® savienošana pārī režīms ir aktīvs 3 minūtes.

4. Ievadiet PIN kodu. Skatiet: *Ievads lpp. 3.*

3.10.2 Izvēlņu struktūra

Galvenā izvēlne ietver šādas iespējas:

- Schedule (Grafiks)
- SensorControl (Sensors vadība)
- Smart system (Viedā sistēma) (tikai ierīcēm smart SILENO city un smart SILENO life)
- Settings (Iestatījumi)

Skatiet šeit: *Izvēlnes struktūras pārskats 1 lpp. 7 un Izvēlnes struktūras pārskats 2 lpp. 8.*

3.10.3 Piekļuve izvēlnei

1. Nospiediet **STOP** (Apturēt) pogu.
2. Ievadiet PIN kodu, izmantojot **bulļtaustiņus** un pogu **OK** (Labi).
3. Nospiediet pogu **MENU** (Izvēlne).

3.10.4 Grafika iestatīšana



Grafiku varat iestatīt divējādi:

- Iestatiet grafiku, izmantojot vedni. Skatiet šeit: *Vednis lpp. 23.*
- Iestatiet grafiku, izmantojot izvēlni Advanced (Papildu). Skatiet šeit: *Grafika iestatīšana lpp. 23.*

Piezīme: Lai panāktu iespējami labāku rezultātu, nepļaujiet zālienu pārāk bieži. Ja izstrādājumam ir atļauts darboties pārāk bieži, zālājs var izskatīties

saplacināts. Arī pats izstrādājums var nevajadzīgi nolietoties.

3.10.4.1 Vednis

Vednis ir ātrs rīks, lai atrastu piemērotus zālāja apstrādes grafika iestatījumus.

1. Izpildiet 1.-3. darbību (norādītas šeit: *Piekļuve izvēlnei lpp. 23*).
2. Izmantojiet **bulļtaustiņus** un pogu **OK** (Labi), lai pārvietotos izvēlnē uz *Schedule > Wizard* (Grafiks > Vednis).
3. Ievadiet aptuveno zāliena izmēru. Nevar ievadīt lielāku zāliena izmēru, nekā to pieļauj maksimālais darba apjoms.
4. Nospiediet **OK** (Labi) pogu, lai apstiprinātu zālāja izmēru. Ievadot zāliena izmēru, vednis iesaka vai nu piemērotu ikdienas darba grafiku (pārejiet pie 7. darbības), vai jāievada dīkstāves dienas.
5. Izvēlieties, kurās dienās izstrādājums nedarbosies. Lai izvēlētos dienas, izmantojiet augšupvērsto un lejupvērsto **bulļtaustiņu**.
6. Nospiediet **OK** (Labi) pogu, lai apstiprinātu dīkstāves dienu(as).
7. Vednis iesaka katras darba dienas grafiku. Ja vēlaties pārcelt dienas grafika darba laiku agrāk vai vēlāk, nospiediet augšupvērsto vai lejupvērsto **bulļtaustiņu**.
8. Nospiediet **OK** (Labi) pogu, lai apstiprinātu dienu grafiku. Tiks parādīts darba dienas grafika pārskats. Nospiediet **OK** (Labi) pogu, lai atgrieztos galvenajā izvēlnē.

Piezīme: Lai mainītu konkrētas darba dienas grafika iestatījumus, izmantojiet izvēlni *Schedule - Advanced* (Grafiks > Papildu).

3.10.4.2 Grafika iestatīšana

1. Izpildiet 1.-3. darbību (norādītas šeit: *Piekļuve izvēlnei lpp. 23*).
2. Izmantojiet **bulļtaustiņus** un pogu **OK** (Labi), lai pārvietotos izvēlnē uz *Schedule > Advanced > Overview* (Grafiks > Papildu plānošana > Pārskats).
3. Izvēlieties dienu, izmantojot **bulļtaustiņus** un pogu **OK** (Labi).
4. Lai izvēlētos laika posmu, izmantojiet kreiso **bulļtaustiņu**.
5. Nospiediet pogu **OK** (Labi).
6. Aprēķiniet piemērotās darbības stundas. Skatiet šeit: *Aprēķiniet nepieciešamo darbības laiku lpp. 24.*
7. Ievadiet laiku, izmantojot **bulļtaustiņus**. Izstrādājums var pļaut zāli 1 vai 2 laika periodus katru dienu.

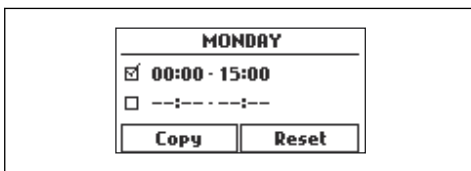

8. Ja vēlaties, lai izstrādājums konkrētā dienā noplauj zāli, ņemiet atzīmi no kastītes blakus 2 laika periodiem.

3.10.4.3 Aprēķiniet nepieciešamo darbības laiku

Ja darba zonas laukums nepārsniedz maksimālo darba kapacitāti, jāiestata grafiks, lai samazinātu zālāja un ierīces nodilumu. Ierīcei katru dienu ir maksimālais pļaušanas laiks. Grafikā varat iestatīt ierīces darbības laiku. Darbības laiks ietver pļaušanu, meklēšanu un uzlādi. Darbības laiks var būt atšķirīgs dažādu iemeslu dēļ, piemēram, darba zonas izkārtojuma, zāles augšanas un akumulatora vecuma dēļ. Kad ierīce ir darbojusies dienas maksimālo pļaušanas laiku, ierīces displejā tiek rādīts paziņojums *Today's mowing complete* (Šodienas pļaušana ir paveikta).

Dažiem darba zonas piemēriem ieteicamais darbības laiks ir parādīts zemāk esošajā tabulā. Ja rezultāts nav apmierinošs, palieliniet darbības laiku.

SILENO city	Platība, m ²	Ieteicamais darbības laiks, h
	250	6–7
	500	13–15
	600	14–16

SILENO life	Platība, m ²	Ieteicamais darbības laiks, h
	250	3–4
	500	7–8
	750	12–13
	1000	16–17
	1250	21–22
	1500	23–24

3.10.4.4 Grafika iestatījumu kopēšana

- Izpildiet 1.-3. darbību (norādītas šeit: *Piekluve izvēlnei lpp. 23*).
- Izmantojiet **bulītaustiņus** un pogu **OK** (Labi), lai pārvietotos izvēlnē uz *Schedule > Advanced > Overview > Copy* (Grafiks > Papildu > Pārskats > Kopēt).
- Nokopējiet grafika iestatījumus, izmantojot **bulītaustiņus** un pogu **OK** (Labi). Varat nokopēt grafika iestatījumus katrai dienai vai visai nedēļai.

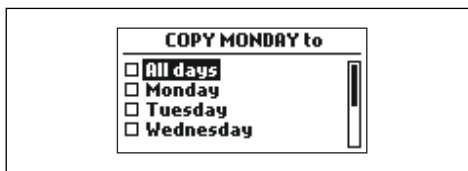

3.10.4.5 Grafika iestatījumu atiestatīšana

Ir iespējams ņemt visus grafika iestatījumus un izmantot rūpnīcas iestatījumus.

- Izpildiet 1.-3. darbību (norādītas šeit: *Piekluve izvēlnei lpp. 23*).
- Izmantojiet **bulītaustiņus** un pogu **OK** (Labi), lai pārvietotos izvēlnē uz *Schedule > Advanced > Overview > Reset* (Grafiks > Papildu > Pārskats > Atiestatīt).
 - Spiediet **bulītaustiņus**, lai atlasītu *Current day* (Pašreizējā diena) un atjaunotu rūpnīcas iestatījumus tikai pašreizējai dienai.
 - Spiediet **bulītaustiņus**, lai atlasītu *All week* (Visa nedēļa) un atjaunotu rūpnīcas iestatījumus visiem grafika iestatījumiem.
- Nospiediet pogu **OK** (Labi).

3.10.5 SensorControl (Sensora vadība)



Funkcija *SensorControl* (Sensora vadība) automātiski pielāgo pļaušanas laiku atkarībā no zāles augšanas. Produktam nav atļauts darboties ilgāk nekā noteikts grafika iestatījumos.

Piezīme: Izmantojot funkciju *SensorControl* (Sensora vadība), ieteicams izvēlēties maksimālo funkcijai *SensorControl* pieejamo darbības laiku. Neierobežojiet grafiku vairāk nekā nepieciešams.

Dienas pirmo darbību nosaka ar grafika iestatījumiem. Izstrādājums vienmēr pabeidz 1 pļaušanas ciklu, un pēc tam funkcija *SensorControl* (Sensora vadība) izvēlas, vai izstrādājums turpinās darboties.

Piezīme: Funkcija *SensorControl* (Sensora vadība) tiek atiestatīta, ja izstrādājums nav darbojies ilgāk par 50 stundām, vai ja tiek izpildīta darbība *Reset of all user settings* (Atiestatīt visus lietotāja iestatījumus). Funkcija *SensorControl* (Sensora vadība) netiek mainīta, ja tiek izpildīta darbība *Reset of schedule settings* (Atiestatīt grafika iestatījumus).

3.10.5.1 Sensora vadības iestatīšana

- Izpildiet 1.–3. darbību, norādītas šeit: *Piekluve izvēlnei lpp. 23*.

- Izmantojiet **bulftaustiņus** un pogu **OK** (Labi), lai pārvietotos izvēlnē uz *SensorControl > Use SensorControl* (Sensora vadība > Lietot sensora vadību).
- Nospiediet pogu **OK** (Labi), lai izvēlētos *SensorControl* (Sensora vadība).
- Nospiediet pogu **BACK** (Atpakaļ).

3.10.5.2 Sensora vadības biežuma iestatīšana

Iestatiet, cik bieži izstrādājumam ir jāpļauj zāle, kad tiek lietota funkcija *SensorControl* (Sensora vadība). Ir trīs biežuma līmeņi: *Low*, *Mid* un *High* (Zems, vidējs un augsts). Jo lielāks biežums, jo jutīgāks izstrādājums būs attiecībā uz zāles augšanu. Tas ir — ja zāles augšanas ātrums būs liels, izstrādājumam tiks atļauts strādāt ilgāk.

Piezīme:

Ja, izmantojot funkciju *SensorControl* (Sensora vadība), pļaušanas rezultāti nav optimāli, var būt nepieciešams pielāgot grafika iestatījumus. Neierobežojiet grafiku vairāk nekā tas nepieciešams. Pārbaudiet arī, vai asmeņu disks ir tīrs un asmeņi ir labā stāvoklī.

- Izpildiet 1.-3. darbību (norādītas šeit: *Piekluve izvēlnei lpp. 23*).
- Izmantojiet **bulftaustiņus** un pogu **OK** (Labi), lai pārvietotos izvēlnē uz *SensorControl > Cutting time* (Sensora vadība > Pļaušanas laiks).
- Izmantojiet **bulftaustiņus**, lai atlasītu biežumu *Low*, *Mid* vai *High* (Zems, vidējs vai augsts).
- Nospiediet pogu **BACK** (Atpakaļ).

3.10.6 Drošības līmenis



Ierīcei SILENO city ir 2 drošības līmeņi, bet ierīcei SILENO life — 3 drošības līmeņi.

Darbība	Zems	Vidējs (SILENO life) Augsts (SILENO city)	Augsts (SILENO life)
<i>Trauksme</i>			X
<i>PIN kods</i>		X	X
<i>Laika bloķēšana</i>	X	X	X

- Trauksmes signāls* — trauksmes signāls tiek izslēgts, ja 10 sekunžu laikā pēc **STOP** (Apturēt) pogas nospiešanas netiek ievadīts PIN kods. Trauksmes signāls tiek izslēgts arī tad, kad

izstrādājums tiek pacelts. Trauksmes signāls tiek apturēts, ja tiek ievadīts PIN kods.

- PIN kods* - lai piekļūtu izstrādājuma izvēlnes struktūrai, ir jāievada pareizs PIN kods. Ja nepareizs PIN kods tiek ievadīts 5 reizes pēc kārtas, izstrādājums uz laiku tiek bloķēts. Bloķēšana tiek pagarināta katram jaunam nepareizam mēģinājumam.
- Laika bloķēšana* - Izstrādājums tiek bloķēts, ja PIN kods netiek ievadīts 30 dienu laikā. Ievadiet PIN kodu, lai piekļūtu izstrādājumam.

3.10.6.1 Drošības līmeņa iestatīšana

Izvēlieties vienu no 3 izstrādājuma drošības līmeņiem.

- Izpildiet 1.-3. darbību (norādītas šeit: *Piekluve izvēlnei lpp. 23*).
- Izmantojiet **bulftaustiņus** un pogu **OK** (Labi), lai pārvietotos izvēlnē uz *Settings > Security > Security level* (Iestatījumi > Drošība > Drošības līmenis).
- Izvēlieties drošības līmeni, izmantojot **bulftaustiņus** un pogu **OK** (Labi).
- Nospiediet pogu **OK** (Labi).

3.10.6.2 Drošība > Papildu

Jauna loka signāla izveide

Loka signāls tiek atlasīts nejausi, lai izveidotu unikālu saikni starp izstrādājumu un uzlādes staciju. Retos gadījumos var būt nepieciešams izveidot jaunu signālu, piemēram, ja divām blakus iekārtām ir ļoti līdzīgi signāli.

- Novietojiet izstrādājumu uzlādes stacijā.
- Izpildiet 1.–3. darbību (norādītas šeit: *Piekluve izvēlnei lpp. 23*).
- Izmantojiet **bulftaustiņus** un pogu **OK** (Labi), lai pārvietotos izvēlnes struktūrā uz *Settings > Security > Advanced > New loop signal* (Iestatījumi > Drošība > Papildu > Jauna loka signāls).
- Sagaidiet apstiprinājumu, ka loka signāls ir izveidots. Parasti tas ilgst aptuveni 10 sekundes.

PIN koda maiņa

- Izpildiet 1.-3. darbību (norādītas šeit: *Piekluve izvēlnei lpp. 23*).
- Izmantojiet **bulftaustiņus** un pogu **OK** (Labi), lai pārvietotos izvēlnē uz *Settings > Security > Advanced > Change PIN-code* (Iestatījumi > Drošība > Papildu > Mainīt PIN kodu).
- Ievadiet jauno PIN kodu.
- Nospiediet pogu **OK** (Labi).
- Vēlreiz ievadiet jauno PIN kodu.
- Nospiediet pogu **OK** (Labi).
- Piefiksējiet jauno PIN kodu. Skatiet šeit: *Ievads lpp. 3*.

3.10.7 Funkcijas Zālāja pārklājums un CorridorCut (Koridora pļaušana)

Ja darba zonā ir apgabali, kas savienoti ar šaurām ejām, funkcijas *Lawn coverage* (Zālāja pārklājums) un *CorridorCut* (Koridora pļaušana) noder, lai uzturētu vienmērīgi pļautu zālienu visā teritorijā. Funkciju *Lawn coverage* (Zālāja pārklājums) izmanto, lai virzītu izstrādājumu uz tālākām darba zonas daļām. Funkciju *CorridorCut* (Koridora pļaušana) izmanto pļaušanai šaurās ejās. Lai izmantotu šīs funkcijas, ir jāuzstāda virzošais vads. Var iestatīt ne vairāk kā 3 attālās zonas.

Izmantojot funkciju *Lawn Coverage* (Zālāja pārklājums), izstrādājums vispirms seko virzošajam vadam un pēc noteikta attāluma atstāj to, un sāk pļaut zālāju.

Funkcija *CorridorCut* (Koridora pļaušana) ir piemērota šauru (60 cm – 1.5 m/23 collas – 4.9 pēdas) eju pļaušanai. Izstrādājums pārvietojas pa trajektoriju, lai nosegtu ejas platumu. Izstrādājums aktivizē funkciju *CorridorCut* (Koridora pļaušana) iestatītajā attālumā no uzlādes stacijas. Kad izstrādājums sasniedz šaurās ejas beigas, tas turpina pārvietoties un pļaut zālāju kā parasti.

Zona A, aptuveni 50%

Zona B, aptuveni 30%

Zona C, aptuveni 20%

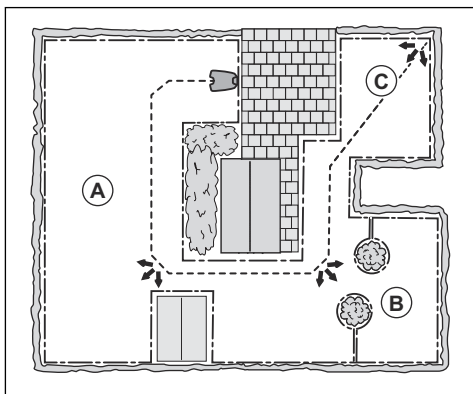

3.10.7.1 Zālāja pārklājuma funkcijas iestatīšana

1. Izpildiet 1.-3. darbību (norādītas šeit: *Piekluve izvēlnei lpp. 23*).
2. Izmantojiet **bulhtaustiņus** un pogu **OK** (Labi), lai pārvietotos izvēlnē uz *Settings > Lawn Coverage > Area 1-3* (Iestatījumi > Zālāja pārklājums > 1.–3. zona).
3. Lai izvēlētos zonu, izmantojiet **bulhtaustiņu**.
4. Nospiediet pogu **OK** (Labi).
5. Izmēriet attālumu no uzlādes stacijas līdz zonas sākumam. Mēriet paralēli virzošajam vadam.

Skatiet šeit: *Attāluma no uzlādes stacijas mērīšana lpp. 27*.

6. Nospiediet **bulhtaustiņus**, lai atlasītu attālumu, kas mērīts metros.
7. Nospiediet pogu **OK** (Labi).
8. Lai atlasītu procentuālo daļu no pļaušanas laika, kurā izstrādājumam ir jāpļauj šī zona, izmantojiet **bulhtaustiņus**. Procentuālā daļa ir vienāda ar zonas procentuālo vērtību attiecībā pret pilnu darba zonu.
 - a) Izmēriet zonu.
 - b) Izdaliet izmērīto zonu ar kopējo darba veikšanas vietas lielumu.
 - c) Izsakiet rezultātu procentos.

Piezīme: 1.–3. zonas summai ir jābūt 100% vai mazāk. Ja summa ir mazāka par 100%, izstrādājums reizēm var apstāties uz virzošā vada un sāk pļaušanu no sākuma punkta. Skatiet šeit: *Sākuma punkts lpp. 27*.

9. Nospiediet pogu **BACK** (Atpakaļ).

3.10.7.2 Lai iestatītu funkciju CorridorCut (Koridora pļaušana)

Piezīme: Lai novērstu zāles nolietošanos šaurajā ejā, GARDENA iesaka funkcijai *CorridorCut* (Koridora pļaušana) iestatīt zemu procentuālo vērtību.

1. Izpildiet 1.-3. darbību (norādītas šeit: *Piekluve izvēlnei lpp. 23*).
2. Izmantojiet **bulhtaustiņus** un pogu **OK** (Labi), lai pārvietotos izvēlnē uz *Settings > Lawn Coverage > Area 1-3* (Iestatījumi > Zālāja pārklājums > 1.–3. zona).
3. Lai izvēlētos zonu, izmantojiet **bulhtaustiņus**.
4. Nospiediet pogu **OK** (Labi).
5. Izmēriet attālumu no uzlādes stacijas līdz šaurās ejas sākumam. Mēriet paralēli virzošajam vadam. Skatiet šeit: *Attāluma no uzlādes stacijas mērīšana lpp. 27*.

Piezīme: Pārliecinieties, vai attālums līdz *CorridorCut* ir iestatīts šaurās ejas iekšpusē.

6. Nospiediet **bulhtaustiņus**, lai izvēlētos attālumu.
7. Nospiediet pogu **OK** (Labi).
8. Izmantojiet **bulhtaustiņus**, lai atlasītu % no pļaušanas laika, kurā izstrādājumam jāsaik pļaut šaurā eja.
9. Izmantojiet **bulhtaustiņus** un pogu **OK** (Labi), lai izvēlētos *More > CorridorCut* (Vairāk > Koridora pļaušana).
10. Nospiediet pogu **OK** (Labi), lai iespējotu funkciju *CorridorCut* (Koridora pļaušana).

11. Nospiediet pogu **BACK** (Atpakaļ).

3.10.7.3 Zālāja pārklājuma testa funkcija

1. Novietojiet izstrādājumu uzlādes stacijā.
2. Izpildiet 1.–3. darbību (norādītas šeit: *Piekluve izvēlei lpp. 23*).
3. Izmantojiet **bulttaustīņus** un pogu **OK** (Labi), lai pārvietotos izvēlnē uz *Settings > Lawn Coverage > Area 1-3 > More > Test* (Iestatījumi > Zālāja pārklājums > 1. zona > Citi > Tests).
4. Nospiediet pogu **OK** (Labi).
5. Nospiediet pogu **START** (Iedarbināt).
6. Aizveriet vāku.
7. Gādājiet, lai izstrādājums var atrast zonu.

3.10.7.4 Attāluma no uzlādes stacijas mērīšana

1. Novietojiet izstrādājumu uzlādes stacijā.
2. Izpildiet 1.–3. darbību (norādītas šeit: *Piekluve izvēlei lpp. 23*).
3. Izmantojiet **bulttaustīņus** un pogu **OK** (Labi), lai pārvietotos izvēlnes struktūrā *Settings > Lawn coverage > Area 1-3 > How far?* (Uzstādīšana > Zālāja pārklājums > Zona > Cik tālu?).
4. Izmantojiet **bulttaustīņus**, lai iestatītu 500 m / 540jardus kā attālumus.
5. Nospiediet pogu **OK** (Labi).
6. Izmantojiet **bulttaustīņus** un pogu **OK** (Labi), lai pārvietotos izvēlnē uz *Settings > Lawn Coverage > Area 1-3 > More > Test* (Iestatījumi > Zālāja pārklājums > 1. zona > Citi > Tests).
7. Nospiediet pogu **OK** (Labi).
8. Nospiediet pogu **STOP** (Apturēt), kad izstrādājums atrodas tādā attālumā, ko atlasāt mērīšanai. Displejā tiek parādīts attālums.

3.10.7.5 Zālāja pārklājuma funkcijas atspējošana vai iespējošana

Atspējojiet vai iespējojiet funkciju *Lawn Coverage* (Zāliena pārklājums) katrai zonai.

1. Izpildiet 1.–3. darbību, norādītas šeit: *Piekluve izvēlei lpp. 23*.
2. Izmantojiet **bulttaustīņus** un pogu **OK** (Labi), lai pārvietotos izvēlnē uz *Settings > Lawn Coverage > Area 1-3 > Disable* (Iestatījumi > Zālāja pārklājums > 1. zona > Atspējot).
3. Nospiediet pogu **OK** (Labi).
4. Nospiediet pogu **BACK** (Atpakaļ).

3.10.7.6 Zālāja pārklājuma iestatījumu atiestatīšana

Jūs varat atiestatīt funkcijas *Lawn Coverage* (Zālāja pārklājums) iestatījumus katrai zonai un izmantot rūpnīcas iestatījumus.

1. Izpildiet 1.–3. darbību, norādītas šeit: *Piekluve izvēlei lpp. 23*.

2. Izmantojiet **bulttaustīņus** un pogu **OK** (Labi), lai pārvietotos izvēlnē uz *Settings > Lawn Coverage > Area 1-3 > More > Reset* (Iestatījumi > Zālāja pārklājums > 1. zona > Citi > Atiestatīt).
3. Nospiediet pogu **OK** (Labi).

3.10.8 Sākuma punkts

Šī funkcija ļauj noteikt, cik tālu izstrādājumam jābrauc pa virzošo vadu no uzlādes stacijas, pirms tas uzsāk darbību. Rūpnīcas iestatījums ir 60 cm / 2 pēdas no maksimālais attālums ir 300 cm / 10 pēdas.

Piezīme: Izstrādājums brauc pa virzošo vadu no uzlādes stacijas līdz sākuma punktam. Lai zālājā neveidotos pēdas, izvēlieties pēc iespējas īsāku attālumu līdz sākuma punktam.

Ja uzlādes stacija atrodas ierobežota lieluma zonā, piemēram, starp puķu dobēm, atbilstoša sākuma punkta izvēle ir svarīga, lai optimizētu virzošā vada kalibrēšanu. Skatiet: *Virzošā vada kalibrēšana lpp. 22*.

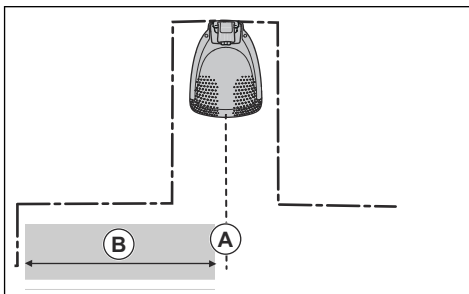

A) Sākuma punkts

B) Minimālais attālums 60 cm/2 pēdas (perpendikulāri pret virzošo vadu). Ja attālums ir mazāks, kalibrēšanas process tiek pārtraukts. Lai izveidotu pēc iespējas plašāku virzošo koridoru, ievērojiet minimālo attālumu vismaz 1.35 m/4.5 pēdas. Skatiet nodaļu *Virzošā vada kalibrēšana lpp. 22*.

3.10.8.1 Sākuma punkta iestatīšana

1. Izpildiet 1.–3. darbību (norādītas šeit: *Piekluve izvēlei lpp. 23*).
2. Izmantojiet **bulttaustīņus** un pogu **OK** (Labi), lai pārvietotos izvēlnē uz *Settings > Installation > Starting point* (Iestatījumi > Uzstādīšana > Sākuma punkts).
3. Izmantojot **bulttaustīņus**, norādiet attālumu centimetros.
4. Nospiediet pogu **BACK** (Atpakaļ).

3.10.9 Funkcija Braukšana pāri vadam

Izstrādājuma priekšpuse vienmēr pārvietojas gar robežas vadu norādītajā attālumā. Tad izstrādājums pārvietojas uz aizmuguri un maina virzienu. Rūpnīcas

iestatījums ir 32 cm/12 collas. Varat atlasīt attālumu diapazonā 20-40 cm/8-15 collas.

Piezīme: Ja maināt attālumu funkcijai *Drive Past Wire* (Braukšana gar vadu), attālums mainīsies gar robežas vadu visās darba zonas daļās.

3.10.9.1 Funkcijas *Drive Past Wire* (Braukšana pāri vadam) iestatīšana

1. Izpildiet 1.-3. darbību (norādītas šeit: *Pieļuve izvēlnei lpp. 23*).
2. Izmantojiet **bulttaustiņus** un pogu **OK** (Labi), lai pārietu izvēlnē uz *Settings > Installation > Drive Past Wire* (Iestatījumi > Uzstādīšana > Braukšana pāri vadam).
3. Izmantojiet **bulttaustiņus**, lai iestatītu attālumu.
4. Nospiediet pogu **BACK** (Atpakaļ).

3.10.10 EKO režīms

Ja tiek aktivizēts *EKO režīms*, tas izslēdz signālu robežu lokā, virzošajā vadā un uzlādes stacijā, ja ierīce ir novietota stāvēšanai vai lādējas.

Piezīme: Izmantojiet *EKO režīmu*, lai taupītu enerģiju un izvairītos no cita aprīkojuma, piemēram, dzirdes aparātu vai garāžas durvju, radītiem traucējumiem.

Piezīme: Lai manuāli iedarbinātu ierīci darba zonā, pirms ierīces izņemšanas no uzlādes stacijas nospiediet pogu **STOP** (Apturēt). Pretējā gadījumā ierīci nevarēs iedarbināt darba zonā.

3.10.10.1 EKO režīma iestatīšana

1. Izpildiet 1.-3. darbību (norādītas šeit: *Pieļuve izvēlnei lpp. 23*).
2. Izmantojiet **bulttaustiņus** un pogu **OK** (Labi), lai pārvietotos izvēlnē uz *Settings > Installation > ECO mode* (Iestatījumi > Uzstādīšana > EKO režīms).
3. Nospiediet pogu **OK** (Labi), lai izvēlētos *ECO mode* (EKO režīms).
4. Nospiediet pogu **BACK** (Atpakaļ).

3.10.11 Izvairīšanās no sadursmes ar GARDENA plāvēja korpusu

Ja esat uzstādījis GARDENA plāvēja nojumi (pieejama kā papildu piederums), izstrādājuma un plāvēja nojumes nolietojums samazinās, ja izvēlaties opciju *Avoid house collisions* (Izvairīties no sadursmes ar nojumi).

1. Izpildiet 1.-3. darbību (norādītas šeit: *Pieļuve izvēlnei lpp. 23*).
2. Izmantojiet **bulttaustiņus** un pogu **OK** (Labi), lai izvēlnē pārietu uz *Settings > Installation > Mower*

house > Avoid house collisions (Iestatījumi > Uzstādīšana > Plāvēja nojume > Izvairīties no sadursmes ar nojumi).

3. Nospiediet pogu **BACK** (Atpakaļ).

Piezīme: Ja ir ieslēgta funkcija *Avoid house collisions* (Izvairīties no sadursmes ar nojumi), ap uzlādes staciju, iespējams, netiks noplauta zāle.

3.10.12 Salnas sensors

Zāle ir īpaši jutīga pret nodilumu, ja dārzu sedz salna. Ja ir aktivizēta funkcija *Frost Sensor* (Salnas sensors), izstrādājumam nav atļauts uzsākt zāles plaušanu, ja temperatūra ir zemāka par 5° C/41°F.

Piezīme: Salnas sensors atrodas šasijas iekšpusē, un tam var rasties aizkave, salīdzinot ar apkārtējās vides temperatūru.

3.10.12.1 Lai iestatītu salnas sensoru

1. Izpildiet 1.-3. darbību (norādītas šeit: *Pieļuve izvēlnei lpp. 23*).
2. Izmantojiet **bulttaustiņus** un pogu **OK** (Labi), lai izvēlnē pārietu uz *Settings > Installation > ECO mode* (Iestatījumi > Uzstādīšana > EKO režīms).
3. Nospiediet pogu **OK** (Labi), lai izvēlētos *Frost Sensor* (Salnas sensors).
4. Nospiediet pogu **BACK** (Atpakaļ).

3.10.13 ZoneProtect

Ja uzstādāt *ZoneProtect* piederumu, jums ir jāiespējo zonu ģeneratora funkcija.

3.10.13.1 Lai iespējotu zonu ģeneratora funkciju

1. Izpildiet 1.-3. darbību (norādītas šeit: *Pieļuve izvēlnei lpp. 23*).
2. Izmantojiet **bulttaustiņus** un pogu **OK** (Labi), lai izvēlnē pārietu uz *Settings > Installation > Zone generator* (Iestatījumi > Uzstādīšana > Zonu ģenerators).
3. Nospiediet pogu **OK** (Labi), lai iespējotu funkciju *Zone generator* (Zonu ģenerators).
4. Nospiediet pogu **BACK** (Atpakaļ).

3.10.14 Vispārīgi

Sadalā *General* (Vispārīgi) iespējams mainīt izstrādājuma vispārīgos iestatījumus.

3.10.14.1 Laika un datuma iestatīšana

1. Izpildiet 1.-3. darbību (norādītas šeit: *Pieļuve izvēlnei lpp. 23*).
2. Izmantojiet **bulttaustiņus** un pogu **OK** (Labi), lai pārvietotos izvēlnē uz *Settings > General > Time & Date* (Iestatījumi > Vispārīgi > Laiks un datums).

3. Izmantojiet **bulftaustiņus**, lai iestatītu laiku, un pēc tam nospiediet pogu **BACK** (Atpakaļ).
4. Izmantojiet **bulftaustiņus**, lai iestatītu datumu, un pēc tam nospiediet pogu **BACK** (Atpakaļ).
5. Izmantojiet **bulftaustiņus**, lai iestatītu laika formātu, un pēc tam nospiediet pogu **BACK** (Atpakaļ).
6. Izmantojiet **bulftaustiņus**, lai iestatītu datuma formātu, un pēc tam nospiediet pogu **BACK** (Atpakaļ).

3.10.14.2 Valodas iestatīšana

1. Izpildiet 1.-3. darbību (norādītas šeit: *Piekluve izvēlei lpp. 23*).
2. Izmantojiet **bulftiņu** pogas un pogu **OK** (Labi), lai pārvietotos izvēlnes struktūrā *Settings > General > Language* (Iestatījumi > Vispārīgi > Valoda).
3. Izmantojiet **bulftiņu** pogas, lai atlasītu valodu, tad nospiediet pogu **BACK** (Atpakaļ).

3.10.14.3 Valsts iestatīšana

1. Izpildiet 1.-3. darbību (norādītas šeit: *Piekluve izvēlei lpp. 23*).
2. Izmantojiet **bulftiņu** pogas un pogu **OK** (Labi), lai pārvietotos izvēlnes struktūrā *Settings > General > Country* (Iestatījumi > Vispārīgi > Valsts).
3. Izmantojiet **bulftiņu** pogas, lai atlasītu valsti, tad nospiediet pogu **BACK** (Atpakaļ).

3.10.14.4 Mērvienību formāta iestatīšana

1. Izpildiet 1.-3. darbību (norādītas šeit: *Piekluve izvēlei lpp. 23*).
2. Izmantojiet **bulftaustiņus** un pogu **OK** (Labi), lai pārvietotos izvēlnē uz *Settings > General > Unit format* (Iestatījumi > Vispārīgi > Mērvienību formāts).
3. Izmantojiet **bulftaustiņus**, lai izvēlētos mērvienību formātu, un pēc tam nospiediet pogu **BACK** (Atpakaļ).

3.10.14.5 Visu lietotāja iestatījumu atiestatīšana

1. Izpildiet 1.-3. darbību (norādītas šeit: *Piekluve izvēlei lpp. 23*).
2. Izmantojiet **bulftiņu** pogas un pogu **OK** (Labi), lai pārvietotos izvēlnes struktūrā *Settings > General > Reset all user settings* (Iestatījumi > Vispārīgi > Atiestatīt visus lietotāja iestatījumus).
3. Izmantojiet labās **bulftiņas** pogu, lai atlasītu *Proceed with reset of all user settings?* (Turpināt visu lietotāja iestatījumu atiestatīšanu?)
4. Nospiediet pogu **OK** (Labi), lai atiestatītu visus lietotāja iestatījumus.

Piezīme: Drošības līmenis, PIN kods, loka signāls, ziņojumi, pulkstenis & datums, valoda un valsts iestatījumi netiks atiestatīti.

3.10.14.6 Izvēlne Par

Izvēlnē *About* (Par) tiek parādīta informācija par izstrādājumu, piemēram, sērijas numurs un aparatprogrammatūras versijas.

3.10.15 GARDENA viedā sistēma



Tikai smart SILENO city un smart SILENO life.

Piezīme: Pirms viedā izstrādājuma iekļaušanas GARDENA viedās sistēmas programmā pārbaudiet, vai tas ir pilnībā uzstādīts darba zonā. Skatiet šeit: *Uzstādīšana lpp. 14*.

Izstrādājums var izveidot savienojumu ar mobilajām ierīcēm, kurās ir instalēta viedās sistēmas programma GARDENA. GARDENA viedā sistēma nodrošina bezvadu saziņu starp jūsu viedo izstrādājumu un GARDENA viedo sistēmu.

Izstrādājuma viedās sistēmas izvēlnē varat veikt šādas darbības:

- iespējot viedā izstrādājuma iekļaušanu GARDENA viedās sistēmas programmā vai izslēgšanu no tās;
- pārbaudīt statusu bezvadu savienojumam ar viedo sistēmu.

Kad viedais izstrādājums ir viedās sistēmas daļa, dažas izvēlnes izstrādājuma displejā ir atspējotas. Šie iestatījumi joprojām būs redzami izstrādājumā, taču tos varēs mainīt tikai GARDENA viedās sistēmas programmā. Viedā izstrādājuma izvēlnes ir bloķēti tālāk minētie iestatījumi.

- Schedule (Grafiks)
- Time & Date (Laiks un datums)
- Language (Valoda)
- Country (Valsts)

3.10.15.1 Lai iestatītu opciju Aktivizēt iekļaušanas režīmu

Lai iekļautu savu viedo izstrādājumu GARDENA viedās sistēmas programmā:

1. Izpildiet 1.-3. darbību (norādītas šeit: *Piekluve izvēlei lpp. 23*).
2. Izmantojiet **bulftaustiņus** un pogu **OK** (Labi), lai atvērtu izvēlni *Smart system* (Viedā sistēma).
3. Izmantojiet labo **bulftaustiņu** un pogu **OK** (Labi), lai izvēlētos *Yes* (Jā) un aktivizētu opciju *Activate Inclusion Mode* (Aktivizēt iekļaušanas režīmu).
4. Izmantojiet **bulftaustiņus** uz augšu/uz leju, lai ievadītu PIN kodu, un nospiediet pogu **OK** (Labi).
5. Izstrādājuma displejā tiek parādīts iekļaušanas kods.

6. Izpildiet GARDENA viedās sistēmas programmā redzamos norādījumus.

Iekļaušanas secība var aizņemt vairākas minūtes. Kad iekļaušana būs pabeigta, jūs automātiski atgriezīsieties izstrādājuma sākuma ekrānā. Ja iekļaušana kaut kādu iemeslu dēļ neizdodas, mēģiniet vēlreiz.

3.10.15.2 Iekļaušana lietotnē

Visu GARDENA viedo ierīču iekļaušana tiek veikta viedās sistēmas lietotnē.

GARDENA viedās sistēmas lietotnes lejupielādēšana

1. Lejupielādējiet lietotni GARDENA viedā sistēma no veikala App Store vai Google Play.
2. Atveriet lietotni un reģistrējieties kā lietotājs.
3. Piesakieties un lietotnes sākumlapā izvēlieties *Include device* (Iekļaut ierīci).
4. Izpildiet lietotnē redzamos norādījumus.

Piezīme: Viedajai vārtejai ir nepieciešams interneta savienojums, lai izstrādājumu iekļautu lietotnē.

3.10.15.3 Lai izvēlētos opciju *Exclude device* (Izslēgt ierīci)

Ja izslēdzat ierīci, izstrādājuma un GARDENA viedās sistēmas saziņa tiks pārtraukta.

1. Izpildiet 1.-3. darbību (norādītas šeit: *Piekļuve izvēlnei lpp. 23*).
2. Izmantojiet **bulttaustiņus** un pogu **OK** (Labi), lai pārvietotos izvēlnē uz *Smart system > Exclude device* (Viedā sistēma > Izslēgt ierīci).
3. Nospiediet pogu **OK** (Labi).

Piezīme: Izstrādājums ir manuāli jāizdzēs no GARDENA viedās sistēmas programmā iekļauto izstrādājumu saraksta.

3.10.15.4 Lai pārbaudītu GARDENA viedās sistēmas statusu

Kad izstrādājums ir savienots ar viedās sistēmas vārteju, varat pārbaudīt savienojuma statusu.

1. Izpildiet 1.-3. darbību (norādītas šeit: *Piekļuve izvēlnei lpp. 23*).
2. Izmantojiet **bulttaustiņus** un pogu **OK** (Labi), lai pārvietotos izvēlnē uz *Smart system > Status* (Viedā sistēma > Status).

Piezīme: *Statuss* var būt: savienots *Yes* (Jā) vai nav savienots *No* (Nē). *Signal strength* (Signāla stiprums) var būt *Good*, *Poor* vai *Bad* (Labs, Vājš vai Slikts). Lai nodrošinātu vislabāko viedās sistēmas darbību, novietojiet uzlādes staciju vietā, kur signāla stiprums ir labs (*Signal strength - Good*).

4 Lietošana

4.1 Pogas ON/OFF (ieslēgts/izslēgts) lietošana



BRĪDINĀJUMS: Pirms izstrādājuma lietošanas izlasiet un izprotiet drošības norādījumus.



BRĪDINĀJUMS: Turiet rokas un kājas drošā attālumā no rotējošiem asmeņiem. Kad zāles plāvējs ir ieslēgts, nelieciet rokas un pēdas plāvēja tuvumā vai zem tā.



BRĪDINĀJUMS: Neizmantojiet ierīci, ja darba veikšanas zonā atrodas citi cilvēki, īpaši bērni, vai arī mājdzīvnieki.

- 3 sekundes turiet nospiestu pogu **ON/OFF** (ieslēgts/izslēgts), lai ieslēgtu zāles plāvēju. Pārbaudiet, vai iedegas zaļas krāsas LED indikators.
- Ja LED indikators mirgo, plāvējs ir ieslēgts un atrodas enerģijas taupīšanas režīmā. 3 sekundes turiet nospiestu pogu **ON/OFF** (ieslēgts/izslēgts), lai ieslēgtu zāles plāvēju.

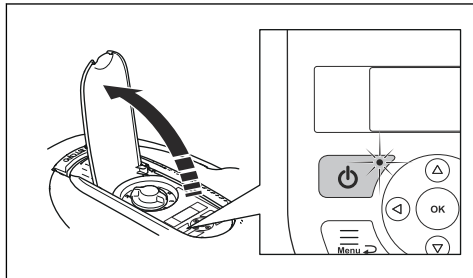

- 3 sekundes turiet nospiestu pogu **ON/OFF** (ieslēgts/izslēgts), lai izslēgtu zāles plāvēju. Pārliedzinieties, ka LED indikators nodziest.

4.2 Izstrādājuma iedarbināšana

1. Atveriet vāku, kas sedz tastatūru.
2. Trīs sekundes turiet nospiestu pogu **ON/OFF** (ieslēgts/izslēgts). Izgaismojas displejs.
3. Ievadiet PIN kodu, izmantojot **bulītaustiņus** un pogu **OK** (Labi).

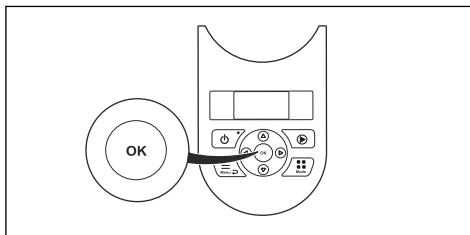

4. Izvēlieties vēlamo darba režīmu un apstipriniet ar pogu **OK** (Labi). Skatiet šeit: *Darba režīmi lpp. 31*.
5. Aizveriet vāku.

Piezīme: Pirmajās nedēļās pēc uzstādīšanas uztvertais zāles plaušanas troksnis var būt lielāks nekā gaidīts. Kad izstrādājums kādu laiku jau būs plāvis zāli, uztvertais trokšņa līmenis būs daudz zemāks.

4.3 Darba režīmi

Nospiediet pogu **Mode** (Režīms), lai izvēlētos kādu no tālāk aprakstītajiem darbības režīmiem.

- *Galvenā zona*
- *Papildu zona*
- *Novietot stāvēšanai*
- *Novietot stāvēšanai/grafiks*
- *Ignorēšanas grafiks*
- *Laukumu plaušana*

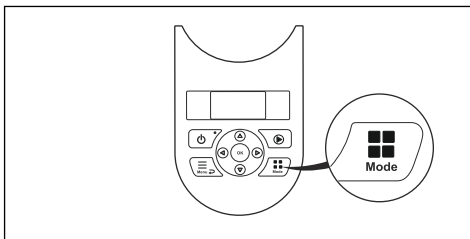

4.3.1 Galvenā zona

Main area (Galvenā zona) ir standarta darba režīms, kurā izstrādājums automātiski veic plaušanu un uzlādi.

4.3.2 Papildu zona

Lai plautu papildu zonu, jāatlasa iespēja *Secondary area* (Papildu zona). Šajā režīmā operatoram izstrādājums ir manuāli jāpārvieto starp galveno zonu un papildu zonu. Izstrādājums plauj, līdz akumulators ir tukšs. Kad akumulators ir tukšs, ievietojiet izstrādājumu uzlādes stacijā, lai uzlādētu akumulatoru. Kad akumulators ir uzlādēts, izstrādājums izbrauc ārā no uzlādes stacijas

un apstājas. Izstrādājums ir gatavs darba sākšanai, taču vispirms jāsaņem apstiprinājums no operatora.

Piezīme: Ievietojiet izstrādājumu uzlādes stacijā un nomainiet darbības režīmu lietotnē vai ar izstrādājuma tastatūru uz *Main area* (Galvenā zona), ja vēlaties pļaut galveno zonu pēc akumulatora uzlādes.

4.3.3 Novietot stāvēšanai

Darba režīms *Park* (Novietošana stāvēšanai) nozīmē, ka izstrādājums atgriežas uzlādes stacijā un paliek tur, līdz tiek izvēlēts cits darba režīms.

4.3.4 Novietot stāvēšanai/grafiks

Darba režīms *Park / Schedule* (Novietošana stāvēšanai/grafiks) nozīmē, ka izstrādājums atgriežas uzlādes stacijā un paliek tur līdz nākamajai grafika darbībai. Ja izstrādājums ir darbojies dienas maksimālo pļaušanas laiku, tas atsāks darboties nākamajā dienā. Skatiet šeit: *Aprēķiniet nepieciešamo darbības laiku lpp. 24.*

4.3.5 Grafika ignorēšana

Atlasiet *Override schedule* (Grafika ignorēšana), lai īslaicīgi ignorētu grafika iestatījumus. Varat atlasīt grafika iestatījumu ignorēšanu uz 3 stundām. Ierīci nevar iestatīt tā, lai tā pļautu vairāk par dienas maksimālo pļaušanas laiku.

4.3.6 Laukumu pļaušana

Funkcija *Spot cutting* (Laukumu pļaušana) tiek aktivizēta, izmantojot pogu **START** (Iedarbināt) un noder ātrai zonas pļaušanai, kur zāle ir tikusi pļauta retāk, nekā citās dārza daļās. Manuāli pārvietojiet produktu uz izvēlēto apgabalu.

Veicot laukumu pļaušanu, izstrādājums pārvietojas pa spirālveida trajektoriju, lai nopļautu zāli zonā, kurā plāvējs tika iedarbināts. Pēc tam izstrādājums automātiski pāries *galvenās zonas* vai *papildu zonas* režīmā.

4.4 Lai apturētu ierīci

1. Lai apturētu ierīci un pļaušanas motoru, nospiediet pogu **STOP** (Apturēt).

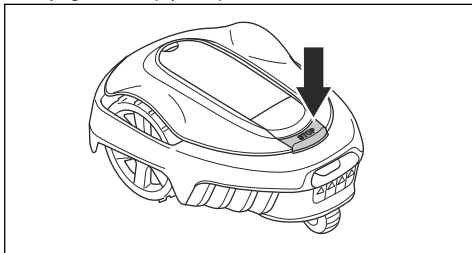

4.5 Lai izslēgtu plāvēju

1. Lai atvērtu pārsegu, nospiediet pogu **STOP** (Apturēt).
2. Trīs sekundes turiet nospiestu pogu **ON/OFF** (Ieslēgts/izslēgts).
3. Pārbaudiet, vai LED indikators uz tastatūras nedeg, lai pārliecinātos, ka plāvējs ir izslēgts.

4.6 Akumulatora uzlāde



BRĪDINĀJUMS: Uzlādējiet ierīci tikai tai paredzētā uzlādes stacijā. Nepareiza izmantošana var radīt elektrotraumu, pārkaršanu vai korodējoša šķidrums noplūdi no akumulatora.

Elektrolīta noplūdes gadījumā skalojiet skarto vietu ar ūdeni; ja tas nokļūst acīs, vērsieties pēc medicīniskās palīdzības.

Kad produkts vēl ir jauns vai uzglabāts ilgāku laiku, akumulators var būt tukšs, tāpēc pirms iedarbināšanas tas ir jāuzlādē. Režīmā *Main area* (Galvenā zona) ierīce pļauj un uzlādējas automātiski.

1. 3 sekundes turiet nospiestu pogu **ON/OFF** (Ieslēgt/izslēgt), lai iedarbinātu ierīci.
2. Ievietojiet ierīci uzlādes stacijā, cik tālu vien iespējams.
3. Pārbaudiet, vai uzlādes stacijas kontaktplāksnītes tiek savienotas ar ierīces kontaktplāksnītēm.
4. Pārbaudiet, vai displejā tiek rādīts ziņojums *CHARGING* (Notiek uzlāde), lai būtu drošs, ka ierīces ir pareizi savienots ar uzlādes staciju.

4.7 Griešanas augstuma regulēšana



IEVĒROJIET: Pirmajās nedēļās pēc uzstādīšanas griešanas augstumam ir jābūt iestatītam uz **MAX**, lai nesabojātu loka vadu. Pēc tam varat pakāpeniski samazināt griešanas augstumu katru nedēļu, līdz tiek sasniegts vajadzīgais griešanas augstums.

Griešanas augstumu var mainīt no minimālā (2 cm/0.8 collas) līdz maksimālajam (5 cm/2 collas).

4.7.1 Pļaušanas augstuma regulēšana

1. Lai apturētu ierīci, nospiediet pogu **STOP** (Apturēt).
2. Atveriet lūku.

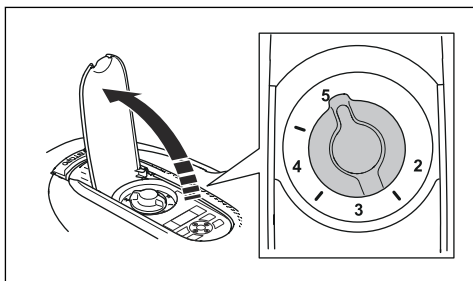

3. Pagrieziet pļaušanas augstuma regulēšanas pogu, lai atlasītu pļaušanas augstumu.
 - a) Lai palielinātu pļaušanas augstumu, pagrieziet to pulksteņrādītāju kustības virzienā.
 - b) Lai samazinātu pļaušanas augstumu, pagrieziet to pretēji pulksteņrādītāju kustības virzienam.

5 Apkope

5.1 Ievads — apkope



BRĪDINĀJUMS: Pirms apkopes produkts ir jāizslēdz. Produkts ir izslēgts, ja nedeg LED statusa indikators.



BRĪDINĀJUMS: Valkājiet aizsargcimdus.

Lai nodrošinātu labāku darbību un ilgāku kalpošanas laiku, regulāri apkopiet plāvēju un nomainiet nolietotās detaļas. Visas tehniskās apkopes un remonta darbības ir jāveic atbilstoši GARDENA norādījumiem. Skatiet *Garantija lpp. 53*.

Izmantojot produktu pirmo reizi, asmeņu disks un asmeņi būtu jāpārbauda reizi nedēļā. Ja nodilums šajā laikposmā ir bijis mazs, laiku starp pārbaudes intervāliem var pagarināt.

Ir svarīgi, lai asmeņu disks grieztos brīvi. Asmeņu malas nedrīkst sabojāt. Asmeņu kalpošanas laiks ir ļoti atšķirīgs un atkarīgs, piemēram, no tālāk minētajiem apstākļiem.

- Darbības laiks un darba zonas platība.
- Zāles veids un augšana sezonas laikā.
- Augsne, smiltis un mēslojuma lietošana.
- Dažādi objekti, piemēram, čiekuri, krituši augļi, rotallietas, instrumenti, akmeņi, saknes un tamlīdzīgi.

Parastais darbības laiks ir 4–7 nedēļas (lietojot labos apstākļos). Informāciju par asmeņu maiņu skatiet *Nažu maiņa lpp. 35*.

Piezīme: Plaujot ar neasiem asmeņiem, plaušanas rezultāts ir neapmierinošs. Šādā gadījumā zāle netiek nopļauta gludi un produkts patērē vairāk enerģijas, tādējādi nopļaujot mazāku laukumu.

5.2 Izstrādājuma tīršana



IEVĒROJIET: Nemazgājiet ierīci ar augstspiediena mazgātāju. Tīršanai nedrīkst izmantot šķīdinātājus.

Plāvējs nogāzēs nedarbojas pietiekami labi, ja riteņi ir aplīpuši ar zāli. Plāvēja tīršanai izmantojiet mīkstu suku.

GARDENA iesaka izmantot speciālo tīršanas un apkopes komplektu kā papildaprīkojumu. Sazinieties ar GARDENA apkopes dienestu.

5.2.1 Šasija un asmeņu disks

Pārbaudiet asmeņu disku un asmeņus vienu reizi nedēļā.

1. Nospiediet **STOP** (Apturēt) pogu.
2. 3 sekundes turiet nospiestu pogu **ON/OFF** (Ieslēgt/izslēgt), lai izslēgtu izstrādājumu.
3. Pārbaudiet, vai nedeg indikators tastatūrā.
4. Ja izstrādājums ir netīrs, notīriet to, izmantojot suku vai šļūteni. Nekādā gadījumā neskalojiet ar augstspiediena mazgātāju.
5. Novietojiet izstrādājumu uz sāniem.
6. Tīriet asmeņu disku un šasiju, izmantojot, piemēram, trauku mazgājamo suku. Pārbaudiet, vai asmeņu disks griežas brīvi attiecībā pret pēdu aizsargu. Pārbaudiet arī to, vai asmeņi ir pareizajā vietā un brīvi griežas.

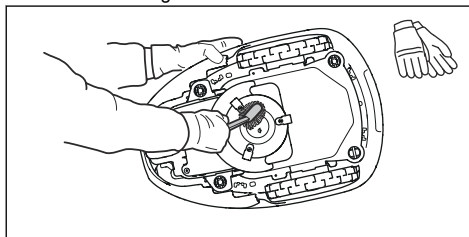

5.2.2 Riteņi

Notīriet vietu ap riteņiem. Riteņos iekļuvusi zāle var ietekmēt izstrādājuma darbību uz slīpas virsmas.

5.2.3 Produkta korpus

Tīriet produkta korpusu ar mitru, mīkstu sūkli vai drānu. Ja produkta korpus ir netīrs, tīriet to ar saudzējošu ziepju šķīdumu.

5.2.4 Uzlādes stacija



BRĪDINĀJUMS: Pirms uzlādes stacijas vai barošanas bloka apkopes vai tīršanas atvienojiet barošanas bloku no strāvas kontaktligzdas.



BRĪDINĀJUMS: Uzlādes stacijas tīršanai neizmantojiet augstspiediena mazgātāju vai tekošu ūdeni.

Regulāri notīriet uzlādes staciju no zāles, lapām, zariņiem un citiem priekšmetiem, kas var kavēt novietošanos.

5.3 Asmeņu maiņa



BRĪDINĀJUMS: Izmantojiet pareizā tipa asmeņus un skrūves. GARDENA var garantēt drošību tikai tad, ja tiek lietoti oriģinālie asmeņi. Ja tiek nomainīti tikai asmeņi un izmantota vecā skrūve, tā nodils plaušanas laikā. Tā rezultātā asmeņi var tikt izsviesti no korpusa apakšdaļas un radīt smagas traumas.

Drošības nolūkā nomainiet nodilušas vai bojātas daļas. Pat tad, ja asmeņi nav bojāti, tie ir regulāri jāmaina, lai nodrošinātu vislabāko plaušanas rezultātu un zemu enerģijas patēriņu. Visi trīs asmeņi un skrūves ir jāmaina vienlaikus, lai iegūtu līdzsvarotu plaušanas sistēmu. Lietojiet oriģinālos GARDENA asmeņus, uz kuriem ir iegravēts H zīmes logotips (skatiet sadaļu *Garantija lpp. 53*).

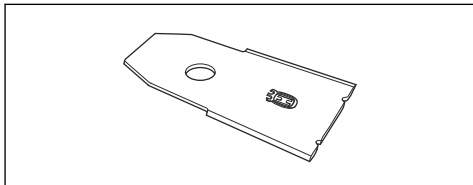

5.3.1 Nažu maiņa

1. Nospiediet **STOP** (Apturēt) pogu.
2. Atveriet lūku.
3. Trīs sekundes turiet nospiestu pogu **ON/OFF** (leslēgt/izslēgt), lai izslēgtu izstrādājumu.

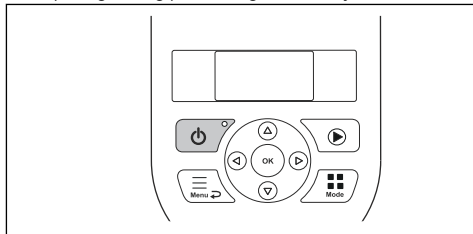

4. Pārbaudiet, vai nedeg tastatūras indikators.
5. Apveliet produktu otrādi. Novietojiet produktu uz mīksta un tīras virsmas, lai nesaskrāpētu tā korpusu un vāku.
6. Izskrūvējiet trīs skrūves. Izmantojiet plakangala vai krustenisko skrūvgriezi.

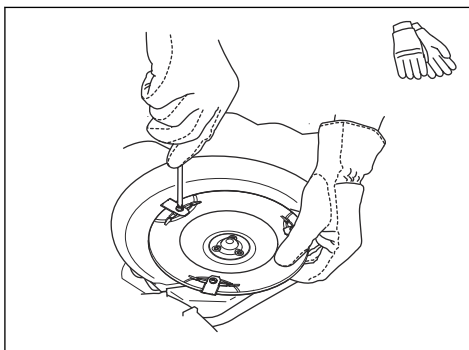

7. Noņemiet katru nazi un izskrūvējiet skrūves.
8. Piestipriniet jaunus nažus un ieskrūvējiet jaunus skrūves.
9. Pārļiecinieties, vai naži griežas brīvi.

5.4 Aparātprogrammatūras atjaunināšana

Ja apkopi veic GARDENA apkopes dienests, apkopes tehniķis lejupielādē izstrādājumā aparātprogrammatūras atjauninājumus. GARDENA izstrādājumu īpašnieki var atjaunināt aparātprogrammatūru, ja to norāda GARDENA. Tādā gadījumā, reģistrētie lietotāji par to saņem informāciju.

5.4.1 Lai atjauninātu aparātprogrammatūru

1. Atveriet akumulatora lūku. Skatiet šeit: *Akumulatora nomaina lpp. 36*.
2. Pievienojiet printera USB kabeli (USB A un USB B kontaktus) izstrādājumam un datoram. Printera USB kabelis ir pieejams kā papildu piederums.

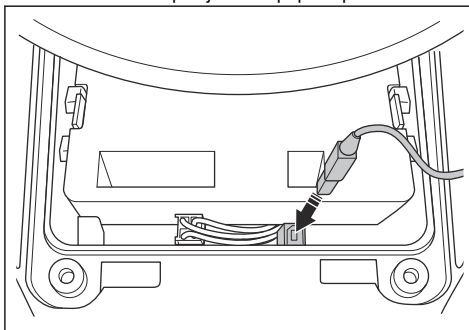

3. Atveriet vietni www.gardena.com, atrodiēt un lejupielādējiet aparātprogrammatūras atjaunināšanas rīku un sekojiet norādījumiem.
4. Atvienojiet printera USB kabeli un aizveriet akumulatora lūku.

5.4.2 Lai atjauninātu GARDENA Bluetooth® App un GARDENA smart system app

GARDENA regulāri atjaunina GARDENA Bluetooth® App un GARDENA smart system app.

- Atjauniniet lietotni App Store vai Google Play vietnē, lai pārliecinātos, ka jums ir jaunākā versija.

5.5 Akumulators



BRĪDINĀJUMS: Uzlādējiet izstrādājumu tikai tam paredzētā uzlādes stacijā. Nepareiza izmantošana var radīt elektrotraumu, pārkaršanu vai korodējoša šķidruma noplūdi no akumulatora. Elektrolīta noplūdes gadījumā skalojiet skarto vietu ar ūdeni; ja tas nokļūst acīs, vēršieties pēc medicīniskās palīdzības.



BRĪDINĀJUMS: Izmantojiet tikai ražotāja ieteiktos oriģinālos akumulatorus. Lietojot neoriģinālos akumulatorus, izstrādājuma drošību nevar garantēt. Nelietojiet vienreiz lietojamus akumulatorus.



IEVĒROJIET: Pirms uzglabāšanas ziemas periodā akumulators ir jāuzlādē ar pilnu uzlādes ciklu. Ja akumulators nav pilnīgi uzlādēts, tas var sabojāties vai pat kļūt nederīgs.

Ja izstrādājuma darbības laiks pirms uzlādēšanas reizēm ir īsāks nekā parasti, tas nozīmē, ka akumulators noveco un būs jānomaina.

Piezīme: Akumulatora darbmūžs ir atkarīgs no sezonas un tā, cik stundu dienā izstrādājums tiek izmantots. Gara sezona vai ilgas darba stundas katru dienu nozīmē to, ka akumulators jāmaina biežāk. Akumulators ir lietojams, kamēr izstrādājums spēj labi pļaut zālienu.

5.5.1 Akumulatora nomaīņa



BRĪDINĀJUMS: Akumulatora izņemšanas laikā izstrādājums jāatvieno no strāvas padeves.

1. 3 sekundes turiet nospiestu pogu **ON/OFF** (ieslēgt/izslēgt), lai izslēgtu izstrādājumu. Pārbaudiet, vai nedeģ indikators tastatūrā.
2. Iestatiet pļaušanas augstumu uz minimālo.

3. Apgrieziet izstrādājumu otrādi. Novietojiet izstrādājumu uz mīkstas un tīras virsmas, lai nenoskrāpētu korpusu un displeja vāciņu.
4. Notīriet virsmu ap akumulatora pārsegu.
5. Izskrūvējiet skrūves, kas nostiprina akumulatora pārsegu. (Torx 20) un noņemiet akumulatora pārsegu.

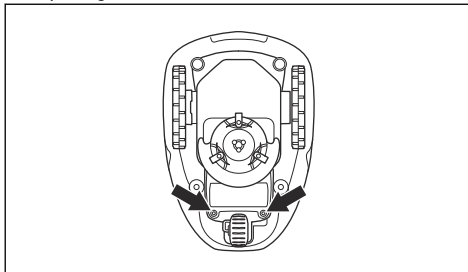

6. Atlaidiet savienotāja fiksatoru (A) un pavelciet to uz augšu.

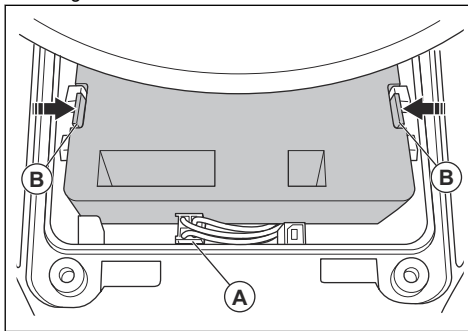

IEVĒROJIET: Nevelciet kabelus.

7. Atlaidiet akumulatora fiksatoru un izceliet akumulatoru (B).
8. Ievietojiet izstrādājumā jauno akumulatoru.

Piezīme: Uzlieciet akumulatora pārsegu, nefiksējot kabelus. Ja akumulatora vāka bīvējumam ir redzami bojājumi, ir jānomaina viss akumulatora pārsegs.

9. Pievienojiet kabeli.
10. Uzmanīgi pievelciet akumulatora vāka skrūves (Torx 20).

5.6 Ziemas sezonas apkope

Nogādājiet izstrādājumu GARDENA centrālajā apkalpošanas dienestā, lai pirms ziemas glabāšanas veiktu apkopi. Regulāra apkope ziemas laikā palīdzēs

uzturēt izstrādājumu labā stāvoklī un izveidot vislabākos apstākļus jaunajai sezonai bez traucējumiem.

Apkopes laikā parasti tiek iekļauta:

- Korpusa, šasijas, asmeņu diska un pārējo kustīgo daļu rūpīga tīrīšana.
- Produkta funkciju un detaļu pārbaude.
- Tādu piederumu kā asmeņi un gultņi nodiluma pārbaude un nomaiņa, ja nepieciešams.
- Produkta akumulatora jaudas pārbaude, kā arī vajadzības gadījumā ieteikums nomainīt akumulatoru.
- Ja ir pieejama jauna aparātprogrammatūra, izstrādājums tiek atjaunināts.

6 Problēmu novēršana

6.1 Ievads — problēmu novēršana

Šajā nodaļā varat atrast informāciju un palīdzību par izstrādājuma kļūmēm un pazīmēm. Papildinformāciju un bieži uzdotos jautājumus skatiet vietnē www.gardena.com.

6.1.1 Piekļuve Ātrās uzziņas izvēlei

Quick info (Ātrās uzziņas) izvēlnē ir pieejami tehniskie dati, vērtības un informācija par izstrādājuma vēsturi. Ja konsultējaties ar GARDENA centrālo apkalpošanas

dienestu par problēmas novēršanu, tā darbinieki var jūs aicināt piekļūt šajā izvēlnē pieejamajai informācijai.

- 3 sekundes turiet nospiestu pogu **Menu** (Izvēlne), lai atvērtu izvēlni *Quick info* (Ātrās uzziņas).

6.2 Kļūdu ziņojumi

Tabulā tālāk minētie kļūmju ziņojumi tiek parādīti izstrādājuma displejā. Ja kāds no tiem tiek rādīts bieži, sazinieties ar GARDENA pārstāvi.

Ziņojums	Cēlonis	Darbība
<i>Wheel motor blocked, left/right (Labā/kreisā riteņa motors bloķēts)</i>	Ap piedziņas riteni aptinusi zāle vai cits priekšmets.	Noņemiet zāli vai citu priekšmetu.
<i>Plaušanas sistēma bloķēta</i>	Ap nažu disku aptinusi zāle vai cits priekšmets.	Noņemiet zāli vai citu priekšmetu.
	Nažu disks atrodas ūdenī.	Pārvietojiet ierīci un novērsiet ūdens uzkrāšanos darba zonā.
	Zāle ir pārāk gara.	Noplaujiet zāli pirms izstrādājuma uzstādīšanas. Pārliecinieties, ka zāle nav garāka par 4 cm/1.6 collām.
<i>Trapped (Iestrēdzis)</i>	Izstrādājums atrodas aiz vairākiem šķēršļiem nelielā teritorijā.	Aizvāciet šķēršļus vai aplieciet ap šķērslī ierobežojošo vada, lai izveidotu salu. Skatiet: <i>Kā izveidot salu lpp. 17.</i>
<i>Outside working area (Ārpus darba zonas)</i>	Robežvada posms ir novietots pāri citam robežvada posmam līdz uzlādes stacijai.	Pārliecinieties, vai ir pareizi pievienots ierobežojošais vads.
	Robežvads atrodas pārāk tuvu darba zonas malai.	Pārliecinieties, vai ir pareizi uzstādīts ierobežojošais vads. Skatiet: <i>Ierobežojošā vada uzstādīšana lpp. 20.</i>
	Darba zona pie ierobežojošā loka ir ļoti slīpa.	
	Robežvads ir izvietots nepareizā virzienā ap salu.	
	Robežvada traucējumi, ko rada tādi metāla priekšmeti kā žogi, armatūras tērauds vai tuvumā ierakti kabeļi.	Pārvietojiet robežvadu.
	Ierīce nevar atrast pareizo loka signālu, jo tai traucē cita tuvumā uzstādīta produkta loka signāls.	Novietojiet ierīci uzlādes stacijā un ģenerējiet jaunu loka signālu.

Ziņojums	Cēlonis	Darbība
<i>Tukšs akumulators</i>	Ierīce nevar atrast uzlādes staciju.	Mainiet virzošā vada novietojumu. Skatiet: <i>Virzošā vada uzstādīšana lpp. 20.</i>
	Akumulators ir tuvu dzīves cikla beigām.	Nomainiet akumulatoru. Skatiet: <i>Akumulators lpp. 36.</i>
	Uzlādes stacijas antena ir bojāta.	Pārbaudiet, vai indikatora lampiņa uzlādes stacijā mirgo sarkanā krāsā. Skatiet: <i>Indikatora uzlādes stacijā lpp. 44.</i>
	Izstrādājuma uzlādes plāksnes vai uzlādes stacijas kontaktplāksnes ir bojātas korozijas dēļ.	Notīriet uzlādes un kontaktspāiles, izmantojot smalku smilšpapīru. Ja problēma joprojām pastāv, sazinieties ar pilnvarotā servisa centra tehniķi.
<i>Nepareizs PIN kods</i>	Ievadīts nepareizs PIN kods. Ir atļauti pieci mēģinājumi, lai ievadītu pareizo PIN kodu, un pēc tam tastatūra uz noteiktu laiku tiek bloķēta.	Ievadiet pareizo PIN kodu. Ja jūs nezināt pareizo PIN kodu, dodieties www.gardena.com , lai uzzinātu, kā iegūt PIN kodu, vai sazinieties ar savu GARDENA apkopes dienestu.
<i>Nav piedziņas</i>	Izstrādājums ir aizķēries aiz kaut kā un slīdējis.	Atbrīvojiet izstrādājumu un novērsiet problēmas cēloni. Ja lemesls ir slapja zāle, pirms izstrādājuma izmantošanas nogaidiet, līdz zāle ir nožuvusi.
	Darba zona ietver stāvu nogāzi.	Stāvas nogāzes ir jāizolē. Skatiet: <i>Izdomājiet, kur atradīsies norobežojošais vads lpp. 15.</i>
	Virzošais vads nogāzē nav novietots diagonāli.	Pārliedziniet, ka virzošais vads ir uzstādīts diagonāli attiecībā pret slīpumu. Skatiet: <i>Virzošā vada atrašanās vietas noteikšana lpp. 18.</i>
<i>Wheel motor overloaded, left/right (Labā/kreisā riteņa motors ir pārslogots)</i>	Ap piedziņas riteni aptinusi zāle vai cits priekšmets.	Noņemiet zāli vai priekšmetu no dzenošā skriemeļa.
<i>Priekšējā/aizmuģurējā sadursmes sensora problēma</i>	Izstrādājuma korpuss nevar brīvi pārvietoties ap savu šasiju.	Pārliedziniet, vai ierīces korpuss var brīvi kustēties uz savas šasijas. Ja problēma joprojām pastāv, sazinieties ar pilnvarotā servisa centra tehniķi.
<i>Trauksme! Plāvējs izslēgts</i>	Trauksmes signāls sācis darboties, jo izstrādājums ir izslēgts.	Izstrādājuma drošības līmeni pielāgojiet izvēlnē <i>Security</i> (Drošība). Skatiet: <i>Drošība > Papildu lpp. 25.</i>
<i>Trauksme! Plāvējs apturēts</i>	Trauksmes signāls sācis darboties, jo izstrādājuma darbība ir apturēta.	
<i>Trauksme! Uzmaniību! Plāvējs pacelts</i>	Trauksmes signāls sācis darboties, jo izstrādājums ir pacelts.	
<i>Trauksme! Plāvējs sasvērēis</i>	Trauksmes signāls sācis darboties, jo izstrādājums ir sasvērēis.	

Ziņojums	Cēlonis	Darbība
<i>Uzlādes stacija bloķēta</i>	Savienojums starp izstrādājuma uzlādes plāksnēm un uzlādes stacijas kontaktplāksnēm nav labs. Izstrādājums ir veicis vairākus uzlādes mēģinājumus.	Novietojiet izstrādājumu uzlādes stacijā un pārbaudiet, vai uzlādes plāksnes un kontaktplāksnes ir savienotas.
	Priekšmets neļauj izstrādājumam nokļūt uzlādes stacijā.	Noņemiet priekšmetu.
	Uzlādes stacija ir savērta vai saliekta.	Novietojiet pamatni uz līdzenas virsmas.
	Virzošais vads nav uzstādīts pareizi.	Pareizi uzstādiet virzošo vadu. Skatiet: <i>Virzošā vada uzstādīšana lpp. 20.</i>
<i>Iestrēdzis uzlādes stacijā</i>	Priekšmets neļauj izstrādājumam izkļūt no uzlādes stacijas.	Noņemiet priekšmetu.
<i>Apgāzts</i>	Izstrādājums atrodas nepareizā stāvoklī, tas ir pārāk savērtais vai apgāzies otrādi.	Novietojiet izstrādājumu pareizā stāvoklī.
<i>Needs manual charging (Nepieciešama manuālā uzlāde)</i>	Produkts darbojas <i>Sekundārās zonas</i> režīmā.	Novietojiet ierīci uzlādes stacijā.
<i>Next start hh:mm (Nākamā startēšana hh:mm)</i>	Grafika iestatījums neļauj izstrādājumam darboties.	Nomainiet taimera iestatījumus. Skatiet: <i>Grafika iestatīšana lpp. 23.</i>
	Ierīce ir darbojusies dienas maksimālo plaušanas laiku.	Izstrādājuma parastā darbība.
	Izstrādājuma laiks vai datums nav pareizs.	Iestatiet laiku vai datumu. Skatiet: <i>Laika un datuma iestatīšana lpp. 28.</i>
<i>Today's mowing completed (Šodienas plaušana ir paveikta)</i>	Ierīce ir darbojusies dienas maksimālo plaušanas laiku.	Izstrādājuma parastā darbība. Skatiet: <i>Aprēķiniet nepieciešamo darbības laiku lpp. 24.</i>
<i>Pacelts</i>	Ir iespējots pacelšanas sensors, jo izstrādājums ir pacelts.	Pārliecinieties, vai ierīces korpuss var brīvi pārvietoties ap savu korpusu. Noņemiet objektus, kas var izraisīt korpusa pacelšanu, vai izveidojiet ap tiem salu. Ja problēma joprojām pastāv, sazinieties ar pilnvarotā servisa centra tehniķi.
<i>Wheel drive problem, right/left (Labās/kreisās puses riteņu piedziņas problēma)</i>	Ap piedziņas riteņi aptinusi zāle vai cits priekšmets.	Nofriert riteņu un virsmu ap tiem.

Ziņojums	Cēlonis	Darbība
<i>Elektronikas problēma</i>	Izstrādājumam ir īslaicīga elektronikas vai aparātprogrammatūras problēma.	Iedarbiniet ierīci no jauna. Ja problēma joprojām pastāv, sazinieties ar pilnvarotā servisa centra tehniķi.
<i>Loop sensor problem, front/rear (Loka sensora problēma, priekšējais/aizmugurējais)</i>		
<i>Slīpuma sensora kļūme</i>		
<i>Īslaicīga problēma</i>		
<i>Nederīga apakšierīces kombinācija.</i>		
<i>Īslaicīga akumulatora problēma</i>		
<i>Safety function faulty (Drošības funkcijas kļūme)</i>		
<i>Uzlādes sistēmas problēma</i>	Nepareizs akumulatora tips.	Izmantojiet ražotāja ieteiktos oriģinālos akumulatorus.
<i>Akumulatora problēma</i>	Izstrādājumam ir īslaicīga akumulatora vai aparātprogrammatūras problēma.	Iedarbiniet ierīci no jauna. Ja problēma joprojām pastāv, sazinieties ar pilnvarotā servisa centra tehniķi.
	Nepareizs akumulatora tips.	Izmantojiet ražotāja ieteiktos oriģinālos akumulatorus.
<i>Akumulatora temperatūra ārpus ierobežojumiem</i>	Akumulatora temperatūra ir pārāk augsta vai pārāk zema darbības uzsākšanai.	Izstrādājums sāks darboties tad, kad temperatūra būs pieļaujamajā diapazonā.
<i>Pārāk augsta uzlādes strāva</i>	Nepareizs vai bojāts barošanas bloks.	Iedarbiniet ierīci no jauna. Ja problēma joprojām pastāv, sazinieties ar pilnvarotā servisa centra tehniķi.
<i>Savienojuma problēma</i>	Izstrādājuma savienojuma plates problēma.	Iedarbiniet ierīci no jauna. Ja problēma joprojām pastāv, sazinieties ar pilnvarotā servisa centra tehniķi.
<i>Savienojuma iestatījumi atjaunoti</i>	Savienojuma iestatījumi tika atjaunoti bojājuma dēļ.	Pārbaudiet savienojuma iestatījumus un, ja nepieciešams, mainiet iestatījumus.
<i>Poor signal quality (Vājš signāls)</i>	Izstrādājuma savienojuma shēmas plate ir nepareizi samontēta.	Pārbaudiet, vai savienojuma shēmas plate ir pareizi samontēta. Ja problēma joprojām pastāv, sazinieties ar pilnvarotā servisa centra tehniķi.
	Izstrādājums atrodas nepareizā stāvoklī, tas ir pārāk sasvērīes vai apgāzies otrādi.	Novietojiet izstrādājumu pareizā stāvoklī.

Ziņojums	Cēlonis	Darbība
<i>Nav loka signāla</i>	Nav pievienots barošanas vai zemsprieguma kabelis.	Ja uzlādes stacijas LED statusa indikators nedeg, tas nozīmē, ka nav strāvas. Pārbaudiet savienojumu ar strāvas kontaktligzdu un paliekošās strāvas noplūdes ierīces darbību. Pārliecinieties, vai zemsprieguma kabelis ir savienots ar uzlādes staciju.
	Barošanas vai zemsprieguma kabelis ir bojāts vai nav pievienots.	Nomainiet barošanas vai zemsprieguma kabeli.
	Ierobežojošais vads nav savienots ar uzlādes staciju.	Pievienojiet robežvadu uzlādes stacijai. Nomainiet savienotājus, ja tie ir bojāti. Skatiet: <i>Ierobežojošā vada uzstādīšana lpp. 20.</i>
	Robežvads ir bojāts.	Pārbaudiet uzlādes stacijas LED statusa indikatoru. Ja robežvadā parādās bojājumi, nomainiet bojāto posmu ar jaunu robežvadu.
	Izstrādājums ir mēģinājis uzsākt darbību, bet tas neatrodas uzlādes stacijā, un ir iespējots režīms <i>ECO mode</i> .	Novietojiet produktu uzlādes stacijā, iedarbiniet to un aizveriet vāku.
	Robežvada posms atrodas pāri citam robežvada posmam virzienā uz un no salas.	Uzstādiet robežvadu pareizā virzienā ap salu. Skatiet: <i>Ierobežojošā vada uzstādīšana lpp. 20.</i>
	Problēma savienot izstrādājumu un uzlādes staciju pāri.	Novietojiet izstrādājumu uzlādes stacijā un izveidojiet jaunu loka signālu. Skatiet: <i>Jauna loka signāla izveide lpp. 25.</i>
	Metāla priekšmetu, piemēram, žogu, armatūras tērauda vai tuvumā ieraktu kabeļu radīti traucējumi.	Pārvietojiet robežvadu un/vai izveidojiet salas darba zonu, lai palielinātu signāla stiprumu.
	Ierīce atrodas pārāk tālu no ierobežojošā vada.	Uzstādiet robežvadu tā, lai visas darba zonas daļas atrastos ne vairāk kā 15m/50 pēdas no robežvada.
<i>Plāvējs sasvēries</i>	Ierīce ir sasvērta vairāk par maksimāli pieļaujamo leņķi.	Pārvietojiet izstrādājumu uz līdzenu vietu.
<i>Connection NOT changed (Savienojums NAV mainīts)</i>	Loka signāls kļūdas dēļ netika mainīts.	Izveidojiet <i>New loop signal</i> (Jauna loka signāls) vairākas reizes. Skatiet: <i>Jauna loka signāla izveide lpp. 25.</i> Ja problēma joprojām pastāv, sazinieties ar pilnvarotā servisa centra tehniķi.
<i>Zonu ģenerators problēma</i>	Piederuma ZoneProtect akumulatora līmenis ir zems. ZoneProtect nedarbojas, ja akumulators ir tukšs. Ierīce var plaut norobežotajā zonā, ja iedarbināsiet to pirms uzlādējat ZoneProtect.	Novietojiet produktu un uzlādējiet ZoneProtect piederumu pirms ierīces iedarbināšanas.
	Temperatūra piederumā ZoneProtect ir pārsniegusi augstāko robežu, un piederums ir izslēgts.	Novietojiet ierīci vietā, kas ir aizsargāta pret tiešiem saules stariem. Ļaujiet temperatūrai piederumā ZoneProtect samazināties, un tikai pēc tam iedarbiniet ierīci.

6.3 Informācijas ziņojumi

Tabulā tālāk minētie informatīvie ziņojumi tiek parādīti izstrādājuma displejā. Ja kāds no tiem tiek rādīts bieži, sazinieties ar GARDENA pārstāvi.

Ziņojums	Cēlonis	Rīcība
<i>Low battery (Zems akumulatora uzlādes līmenis)</i>	Produkts nevar atrast uzlādes staciju.	Mainiet virzošā vada novietojumu. Skatiet: <i>Virzošā vada uzstādīšana lpp. 20.</i>
	Akumulators ir tuvu dzīves cikla beigām.	Nomainiet akumulatoru. Skatiet: <i>Akumulators lpp. 36.</i>
	Uzlādes stacijas antena ir bojāta.	Pārbaudiet, vai indikatora lampiņa uzlādes stacijā mirgo sarkanā krāsā. Skatiet: <i>Indikatora uzlādes stacijā lpp. 44.</i>
	Izstrādājuma uzlādes plāksnes vai uzlādes stacijas kontaktplāksnes ir bojātas korozijas dēļ.	Notīriet uzlādes un kontaktplāksnes, izmantojot smalku smilšpapīru. Ja problēma joprojām pastāv, sazinieties ar pilnvaroto apkalpošanas dīleri.
<i>Settings restored (Iestatījumi atjaunoti)</i>	Darbība <i>Reset all user settings</i> (Atiestatīt visus lietotāja iestatījumus) ir pabeigta.	Izstrādājuma parastā darbība.
<i>Guide not found (Virzošais vads nav atrasts)</i>	Virzošais vads nav pievienots uzlādes stacijai.	Pievienojiet virzošo vadu uzlādes stacijai. Skatiet: <i>Virzošā vada uzstādīšana lpp. 20.</i>
	Virzošā vada bojājums.	Nomainiet bojāto posmu ar jaunu virzošo vadu.
	Virzošais vads nav savienots ar ierobežojošo loku.	Pareizi savienojiet virzošo vadu ar ierobežojošo loku. Skatiet: <i>Virzošā vada uzstādīšana lpp. 20.</i>
<i>Guide calibration failed (Virzošā vada kalibrēšana neveiksmīga)</i>	Kļūdas dēļ izstrādājums nav kalibrējis virzošo vadu.	Pareizi uzstādiet virzošo vadu. Skatiet: <i>Virzošā vada uzstādīšana lpp. 20.</i>
<i>Guide calibration done (Virzošā vada kalibrēšana pabeigta)</i>	Izstrādājums ir kalibrējis virzošo vadu.	Izstrādājuma parastā darbība.
<i>Connection changed (Mainījies savienojums)</i>	Loka signāls nomainīts ar jaunu.	Izstrādājuma parastā darbība.

6.4 Indikators uzlādes stacijā

Ja uzstādīšana ir veikta pareizi, indikatoram uzlādes stacijā ir jādeg vai jāmirgo zaļā krāsā. Ja tā nav, skatiet norādījumus problēmu novēršanas tabulā tālāk.

Lai iegūtu plašāku informāciju, sazinieties ar GARDENA apkopes dienestu.

Gaisma	Cēlonis	Rīcība
Nepārtraukta zaļā gaisma	Labi signāli.	Izstrādājuma parastā darbība.
Mirgo zaļā krāsā	Signāli ir kvalitatīvi, un <i>ECO režīms</i> ir iespējots.	Izstrādājuma parastā darbība. Skatiet šeit: <i>EKO režīms lpp. 28</i> .
Mirgo zilā krāsā	Ierobežojošais vads nav savienots ar uzlādes staciju.	Gādājiet, lai robežvads būtu pareizi uzstādīts uzlādes stacijā. Skatiet: <i>Ierobežojošā vada uzstādīšana lpp. 20</i> .
	Robežvada bojājums.	Atrodiet bojājumu. Nomainiet bojāto posmu ar jaunu robežvadu.
Mirgojoša dzeltenā gaisma	Virzošais vads nav pievienots uzlādes stacijai.	Gādājiet, lai virzošais vads būtu pareizi uzstādīts uzlādes stacijā. Skatiet: <i>Virzošā vada uzstādīšana lpp. 20</i> .
	Virzošā vada bojājums.	Atrodiet bojājumu. Nomainiet bojāto posmu ar jaunu virzošo vadu.
Mirgo sarkanā krāsā	Traucējumi uzlādes stacijas antenā.	Sazinieties ar GARDENA apkopes dienestu.
Deg sarkanā krāsā	Kļūda shēmas platē vai nepiemērota strāvas padeve uzlādes stacijā. Kļūda jānovērš GARDENA apkopes dienestam.	Sazinieties ar GARDENA apkopes dienestu.

6.5 Pazīmes

Ja izstrādājums nedarbojas kā parasti, izpildiet norādījumus tālāk sniegtajā pazīmju tabulā. Ja nevarat atrast kļūmes cēloni, sazinieties ar GARDENA klientu apkalpošanas dienestu.

Pazīmes	Cēlonis	Rīcība
Izstrādājumam ir grūti savienoties ar uzlādes staciju.	Virzošais vads nav novietots taisnā līnijā un pareizā attālumā no uzlādes stacijas.	Pārbaudiet, vai uzlādes stacija ir uzstādīta. Skatiet: <i>Uzlādes stacijas uzstādīšana lpp. 19.</i>
	Virzošais vads nav ievietots uzlādes stacijas plates spraugā.	Pārliecinieties, lai virzošais vads būtu novietots taisnā līnijā un ievietots uzlādes stacijas plates spraugā. Skatiet: <i>Virzošā vada uzstādīšana lpp. 20.</i>
	Uzlādes stacija nav novietota uz līdzenas virsmas.	Novietojiet uzlādes staciju uz līdzenas virsmas. Skatiet: <i>Uzlādes stacijas atrašanās vietas izvēle lpp. 14.</i>
Izstrādājums darbojas nepareizā laikā.	Izstrādājuma laiks vai datums nav pareizs.	Iestatiet laiku vai datumu. Skatiet: <i>Laika un datuma iestatīšana lpp. 28.</i>
	Nepareizs darbības sākuma un beigu laiks.	Nomainiet taimera iestatījumus. Skatiet: <i>Grafika iestatījumu atiestatīšana lpp. 24.</i>
Izstrādājums vibrē.	Plaušanas sistēma nav līdzsvarā bojātu nažu dēļ.	Pārbaudiet nažus un skrūves un, ja nepieciešams, nomainiet tās. Skatiet: <i>Asmeņu maiņa lpp. 35.</i>
	Plaušanas sistēma nav līdzsvarā, jo pārāk daudz nažu atrodas vienā un tajā pašā pozīcijā.	Pārbaudiet, vai katrai skrūvei ir pievienots tikai viens nazis.
	Izstrādājumam ir uzstādīti dažāda biezuma naži.	Pārbaudiet, vai naži ir dažāda biezuma un, ja nepieciešams, nomainiet tos.
Izstrādājums darbojas, bet nažu disks negriežas.	Izstrādājums meklē uzlādes staciju vai dodas uz sākumpunktu.	Izstrādājuma parastā darbība. Nažu disks negriežas, kad izstrādājums meklē uzlādes staciju.
Izstrādājums darbojas īsāku laiku nekā parasti starp uzlādes laikiem.	Zāle vai cits priekšmets izraisa nažu diska nosprostošanu.	Noņemiet un notīriet nažu disku. Skatiet šeit: <i>Izstrādājuma tīrīšana lpp. 34.</i>
	Akumulators ir tuvu dzīves cikla beigām.	Nomainiet akumulatoru. Skatiet: <i>Akumulators lpp. 36.</i>
	Neasi naži. Plaujot zāli, nepieciešams vairāk enerģijas.	Nomainiet nažus. Skatiet: <i>Asmeņu maiņa lpp. 35.</i>
Plaušanas un uzlādes laiki ir īsāki nekā parasti.	Akumulators ir tuvu dzīves cikla beigām.	Nomainiet akumulatoru. Skatiet: <i>Akumulators lpp. 36.</i>

Pazīmes	Cēlonis	Rīcība
Izstrādājums ilgu laiku atrodas uzlādes stacijā.	Izstrādājums ir darbojies dienas maksimālo plaušanas laiku.	Izstrādājuma parastā darbība. Skatiet: <i>Aprēķiniet nepieciešamo darbības laiku lpp. 24.</i>
	Ir nospiesta poga STOP (Apturēt).	Atveriet lūku, ievadiet PIN kodu un nospiediet pogu OK (Labi). Nospiediet pogu Start (ledarbināt) un aizveriet lūku.
	Iespējots novietošanas režīms.	Mainiet darbības režīmu. Skatiet: <i>Darba režīmi lpp. 31.</i>
	Ierīce nedarbojas, ja tās akumulatora temperatūra ir pārāk augsta vai zema.	Pārļecinieties, vai uzlādes stacija atrodas vietā, kas ir pasargāta no tiešiem saules stariem.
Nevienmērīga plaušana.	Izstrādājums darbojas nelielu stundu skaitu dienā.	Palieliniet plaušanas laiku. Skatiet: <i>Grafika iestatīšana lpp. 23.</i>
	Darba vietas formai ir jāpielāgo funkcijas <i>Lawn Coverage</i> (Zālāja pārklājums) iestatījumi, lai aptvertu visas darba zonas daļas.	Mainiet to zonu iestatījumus, kur izstrādājums sāk plaut un cik bieži. Skatiet: <i>Zālāja pārklājuma funkcijas iestatīšana lpp. 26.</i>
	Pārāk liela darba zona.	Samaziniet darba zonas lielumu vai pagariniet grafiku. Skatiet: <i>Grafika iestatīšana lpp. 23.</i>
	Neasi naži.	Nomainiet visus nažus Skatiet: <i>Asmeņu maiņa lpp. 35.</i>
	Gara zāle attiecībā pret iestatīto plaušanas augstumu.	Palieliniet griešanas augstumu un pēc tam samaziniet to, kad zāle ir īsāka.
	Uz nažu diska vai ap motora vārpstu ir uzkrājušies zāle.	Noņemiet uzkrājušos zāli un notīriet izstrādājumu. Skatiet: <i>Izstrādājuma tīrīšana lpp. 34.</i>
Akumulatora uzlādes līmenis ir augsts, taču izstrādājums atgriežas uzlādes stacijā.	Lai nepieļautu iestrēgšanu šaurā vietā, izstrādājums seko virzošajam vadam līdz uzlādes stacijai.	Izstrādājuma parastā darbība.

6.6 Loka vada pārrāvumu atrašana

Pārrāvumus loka vadā parasti rada netīši kabeļa fiziski bojājumi, piemēram, rokot dārzū ar lāpstu. Valstīs, kur augsne sasalst, vadu var sabojāt pat asi akmeņi, kas atrodas zemē. Pārrāvumi var būt saistīti arī ar lielu vada nospiegājumu tā ievilkšanas laikā.

Zāles plaušana pārāk zemu uzreiz pēc uzstādīšanas var sabojāt vada izolāciju. Izolācijas bojājumi var izraisīt traucējumus tikai pēc vairākām nedēļām vai mēnešiem. Lai no tā izvairītos, pirmajās nedēļās pēc uzstādīšanas izvēlieties maksimālo plaušanas augstumu un pēc tam katru otro nedēļu samaziniet augstumu par vienu soli, līdz ir sasniegts vēlamais plaušanas augstums.

Arī nekvalitatīvs loka vada savienojums var radīt traucējumus vairākas nedēļas pēc savienošanas. Nepareizs savienojums var rasties, piemēram, ja savienotājs nav saspiests pietiekami cieši kopā ar knaiblēm vai ir izmantots zemākas kvalitātes savienotājs nekā oriģinālais savienotājs. Pirms tālākas traucējumu meklēšanas vispirms pārbaudiet visus zināmos savienojumus.

Vada bojājumu var noteikt, pakāpeniski samazinot loka attālumu, kur varētu būt bojājums, līdz ir palikusi pavisam īsa vada daļa.

Tālāk aprakstītā metode nedarbojas, ja ir aktivizēts *EKO režīms*. Vispirms obligāti izslēdziet *EKO režīmu*. Skatiet: *EKO režīms lpp. 28.*

1. Pārbaudiet, vai indikatora lampiņa uzlādes iekārtā mirgo zilā krāsā — tā norāda, ka ierobežojošajā lokā ir pārrāvums. Skatiet: *Indikatora uzlādes stacijā lpp. 44.*

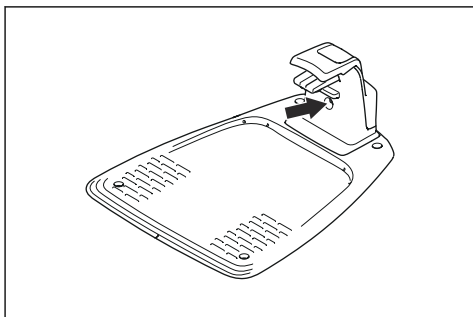

2. Pārbaudiet, vai ierobežošā vada savienojumi ar uzlādes staciju ir pareizi pievienoti un nav bojāti. Pārbaudiet, vai indikators uzlādes stacijā joprojām mirgo zilā krāsā.

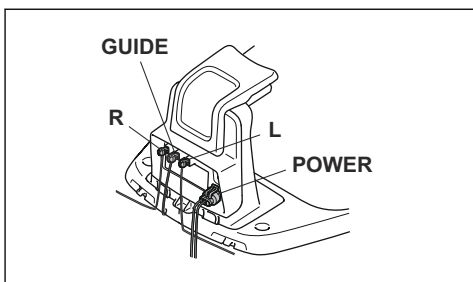

3. Uzlādes stacijā nomainiet savienojumus starp virzošo vadu un ierobežošo vadu.
Vispirms samainiet savienojumu L un GUIDE.
Ja indikators mirgo dzeltenā krāsā, pārrāvums ir robežvadā starp L un virzošā vada savienojuma vietu ar robežvadu (biezā, melnā līnija attēlā).

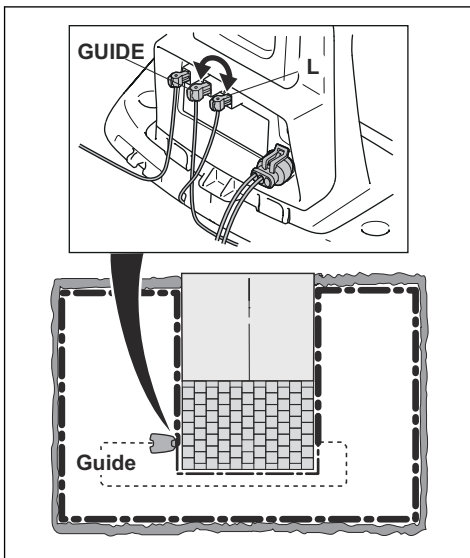

Lai novērstu bojājumu, ir nepieciešams ierobežošais vads, konektors(i) un savienotājs(i) un jāveic šādas darbības:

- a) ja aizdomīgais ierobežošais vads ir īss, vienkāršāk ir nomainīt visu ierobežojošo vadu starp punktu L un punktu, kurā virzošais vads ir pievienots ierobežošajam vadam (bieza, melna līnija);
- b) ja aizdomīgais ierobežošais vads ir garš (bieza, melna līnija), veiciet tālāk norādītās darbības. Novietojiet L un GUIDE atpakaļ sākotnējās pozīcijās. Pēc tam atvienojiet R. Pievienojiet jaunu loka vadu pie R. Pievienojiet jaunā loka vada pretējo galu aizdomīgā vada posma vidū.

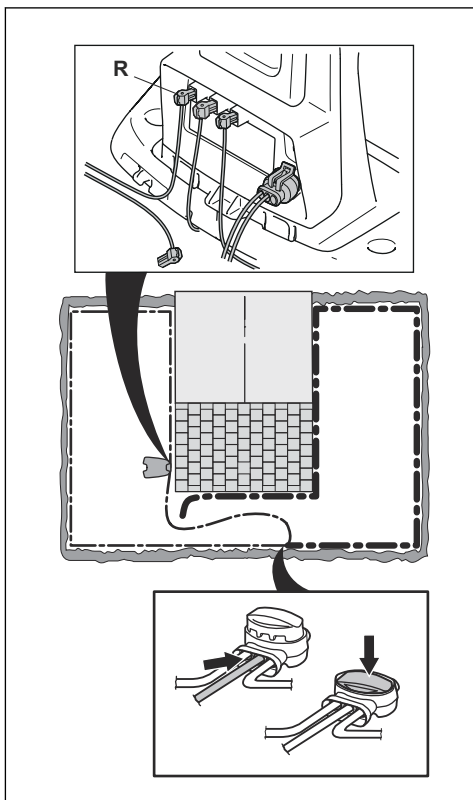

Ja pēc tam indikators mirgo dzeltenā krāsā, pārrāvums ir vadā posmā starp atvienoto galu un vietu, kur ir pievienots jaunais vads (zemāk redzamā biežā, melnā līnija). Šajā gadījumā pārvietojiet savienojumu jaunajam vadam tuvāk atvienotajam galam (apmēram pa vidu aizdomīgajam vada posmam) un pārbaudiet vēlreiz, vai indikators deg zaļā krāsā.

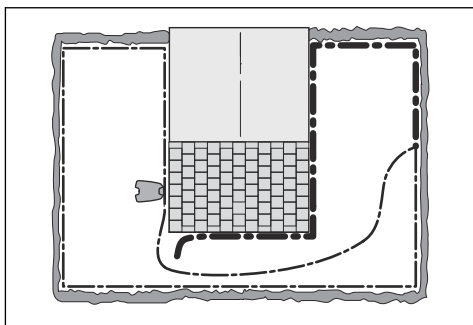

Turpiniet, līdz atlicis pavisam īss vada posms, kas nomaina mirgojošu zilu gaismu uz pastāvīgi degošu zaļu gaismu. Pēc tam izpildiet tālāk aprakstītajā 5. darbībā sniegtos norādījumus.

4. Ja iepriekš aprakstītajā 3. darbībā indikators joprojām mirgo zilā krāsā, veiciet tālāk norādītās darbības. Novietojiet L un GUIDE atpakaļ sākotnējās pozīcijās. Pēc tam pārslēdziet R un GUIDE. Ja gaismas indikators deg nomainīgā zaļā krāsā, atvienojiet L un pievienojiet jaunu ierobežojošo vadu punktam L. Pievienojiet jaunā vada pretējo galu aizdomīgā vada posma vidū. Veiciet sadaļās 3a) un 3b) aprakstītās darbības.
5. Kad pārrāvums ir atrasts, bojātā daļa ir jāaizstāj ar jaunu vadu. Vienmēr lietojiet oriģinālos savienojumus.

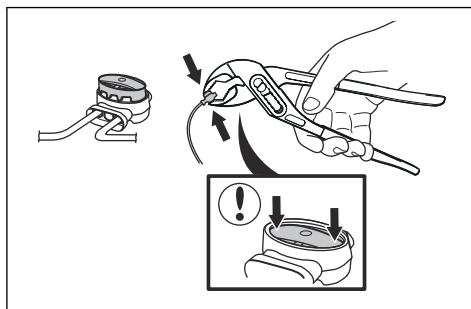

7 Pārvadāšana, glabāšana un utilizēšana

7.1 Transportēšana

Komplektācijā iekļautie litija jonu akumulatori atbilst bīstamo preču normatīvo aktu prasībām.

- Ievērojiet visus spēkā esošos nacionālos likumus.
- Ievērojiet īpašās prasības, kas sniegtas uz iepakojuma un uzlīmēm attiecībā uz komerciālu transportēšanu, kā arī trešo pušu un sūtīšanas aģentu prasības.

7.2 Glabāšana

- Uzlādējiet izstrādājumu pilnīgi. Skatiet *Akumulatora uzlāde lpp. 32*.
- Izslēdziet izstrādājumu. Skatiet *Lai izslēgtu plāvēju lpp. 32*.
- Notīriet izstrādājumu. Skatiet *Izstrādājuma tīrīšana lpp. 34*.
- Glabājiet produktu sausā vietā, kurā temperatūra nepazeminās zem 0 °C.
- Glabājiet produktu tā, lai tā riteņi atrastos uz horizontālas pamatnes.
- Ja uzlādes staciju glabājat iekšējā telpā, atvienojiet un noņemiet no uzlādes stacijas barošanas bloku un visus savienotājus. Katra savienotāja vada galu ielieciet savienotāju aizsargkārbā.

Piezīme: Ja uzlādes staciju glabājat ārpus telpām, neatvienojiet barošanas bloku un savienotājus.

- Lai saņemtu informāciju par pieejamiem jūsu izstrādājuma uzglabāšanas piederumiem, sazinieties ar GARDENA apkopes dienestu.

7.3 Utilizēšana

- Ievērojiet vietējās pārstrādes prasības un piemērojamos noteikumus.
- Informāciju par akumulatora noņemšanu sk. *Akumulators lpp. 36*.

8 Tehniskie dati

8.1 Tehniskie dati

Dati	SILENO city smart SILENO city	SILENO life smart SILENO life
Izmēri		
Garums, cm/collas	55/21,7	58/22,8
Platums, cm / collas	38/15,0	39/15,4
Augstums, cm / collas	23/9,1	23/9,1
Svars, kg/mārc.	7,3/16	8,3/18
Elektrosistēma		
Akumulators, litija jonu, 18,5 V/2,0 Ah, artikula nr.	590 21 42-07	
Akumulators, litija jonu, 18 V/2,0 Ah, artikula nr.	590 21 42-02, 590 21 42-04, 584 85 28-03, 584 85 28-05	
Akumulators, litija jonu, 18,25 V/2,0 Ah, artikula nr.	590 21 42-03, 584 85 28-04, 590 21 42-06	
Akumulators, litija jonu, 18,5 V/2,5 Ah, preces nr.	590 21 42-08	
Barošanas bloks (28V DC), V AC	100-240	100-240
Zemsprieguma kabeļa garums, m/pēdas	5/16,4	5/16,4
Vidējais elektroenerģijas patēriņš maksimālās izmantošanas laikā	4,5 kWh mēnesī 600 m ² lielā darba zonā	8 kWh mēnesī 1500 m ² lielā darba zonā
Uzlādes strāva, A, līdzstrāva	1/1,3	1,3
Barošanas bloka veids ²	ADP-40BR XX, ADP 28EW XX, FW7313/28/D/XX/Y/1.3/PI, FW7313/28/D/XX/Y/1.3, ADP 28AR XX, ADP-28AW XX, FW7313/28/D/XX/Y/1.0/PI, FW7313/28/D/XX/Y/1.0	
Vidējais plaušanas laiks, min	65	65
Vidējais uzlādes laiks, min	75/60	60.
Robežvada antena		
Darba frekvenču josla, Hz	100–80000	100–80000
Maksimālais magnētiskais lauks ³ , dBuA/m	82	82
Maksimālā radiofrekvences jauda ⁴ , mW pie 60m	< 25	< 25

² XX, YY var būt jebkuras burtciparu rakstzīmes vai tukšums tikai mārketinga nolūkā bez tehniskām atšķirībām.

³ Mērīts atbilstoši standartam EN 303 447.

⁴ Maksimālā aktīvā izejas jauda uz antenām frekvenču joslā, kurā darbojas radioiekārta.

Dati par skaņu⁵	SILENO city smart SILENO city	SILENO life smart SILENO life
Skaņas līmenis (uztvertais), dB(A)	57	57
Noteiktais skaņas jaudas trokšņa līmenis, dB(A)	56	56
Trokšņa emisijas nenoteiktības gadījumi K_{WA} , dB (A)	2	2
Garantētais skaņas jaudas trokšņa līmenis, dB(A)	58	58
Skaņas spiediena trokšņa līmenis pie operatora auss ⁶ , dB (A)	45	45

Pļaušana	SILENO city smart SILENO city	SILENO life smart SILENO life
Pļaušanas sistēma	3 rotējoši pļaušanas naži	
Pļaušanas motora ātrums, apgr./min	2500	2500
Elektroenerģijas patēriņš pļaušanas laikā, W +/- 20%	20	20
Pļaušanas augstums, cm/collas	2-5/0,8-2	2-5/0,8-2
Pļaušanas platums, cm/collas	16/6,3	22/8,7
Šaurākā iespējamā eja, cm/collas	60/24	60/24
Maksimālais pļaušanas zonas slīpums, %	35	35
Maksimālais robežvada slīpums, %	10	10
Norobežojošā vada maksimālais garums, m/pēdas	300/980	300/980
Virzošā loka maksimālais garums ⁷ , m / pēdas	150/490	150/490

IP kods	SILENO city smart SILENO city	SILENO life smart SILENO life
Produkts	IPX5	IPX5
Uzlādes stacija	IPX5	IPX5
Barošanas avots	IP44	IP44

Bluetooth®	SILENO city smart SILENO city	SILENO life smart SILENO life
Darba frekvenču josla, MHz	2400-2484	2400-2484
Maksimālā pārraidītā jauda, dBm	8	8

⁵ Noteikta atbilstoši Direktīvai 2006/42/EK un standartam EN 50636-2-107. Izņemot skaņas līmeni (uztverto), kas mērīts saskaņā ar ISO 11094:1991.

⁶ Skaņas spiediena trokšņa nenoteiktības K_{pA} , 2-4 dB(A)

⁷ Virzošais loks ir loks, ko veido virzošais vads un norobežojošā vada daļa no savienojuma ar virzošo vadu līdz labās puses savienojumam uzlādes stacijā.

Iekšējā SRD (īsa diapazona ierīce)	SILENO city, SILENO life	smart SILENO city, smart SILENO life
Darba frekvenču josla, MHz	-	863–870
Maksimālā pārraidītā jauda, dBm	-	14
Brīva lauka radio diapazons, apt. m	-	100

Husqvarna AB negarantē pilnīgu saderību starp produktu un citu veidu bezvadu sistēmām, piemēram, tālrunu, tālvadības pultīm, radio raidītājiem, dzirdes aparātiem, dzīvniekiem paredzētu ieraktu elektrisko nožogojumu un tam līdzīgi.

Produkti ir ražoti Anglijā vai Čehijas Republikā. Skatiet informāciju uz datu plāksnītes. Skatiet: *levads lpp. 3*.

9 Garantija

9.1 Garantijas noteikumi

GARDENA garantija piešķir šim izstrādājumam 2 gadu darbības garantiju (skaitot no iegādes datuma).

Garantija attiecas uz nopietniem, ar materiāliem saistītiem bojājumiem vai ražošanas kļūmēm. Garantijas periodā mēs nomainīsim produktu vai to remontēsim bez maksas, ja tiks izpildītas tālāk norādītās prasības.

- Izstrādājumu un uzlādes staciju drīkst izmantot tikai un vienīgi saskaņā ar šajā lietotāja rokasgrāmatā sniegtajiem norādījumiem. Šī ražotāja garantija neietekmē tiesības vērst garantiju pret izplatītāju/mazumtirgotāju.
- Lietotāji paši vai nepilnvarotas trešās puses nedrīkst remontēt izstrādājumu.

Tālāk norādīti tādu bojājumu piemēri, kuri nav iekļauti garantijā.

- Bojājumi, kas rodas ierīcē iekļūstot ūdenim no augstspiediena mazgātāja vai no iegremdēšanas ūdenī, piemēram, kad stipra lietus laikā veidojas lielas pelņķes.
- Bojājumi, ko izraisījis zibens.
- Bojājumi, kas radušies neatbilstošas akumulatora uzglabāšanas vai lietošanas rezultātā.
- Tāda akumulatora radītie bojājumi, kas nav GARDENA oriģinālais akumulators.
- Bojājumi, kas radušies tāpēc, ka netika lietotas GARDENA oriģinālās rezerves daļas un piederumi, piemēram, asmeņi un uzstādīšanas materiāli.
- Bojājums loka vadā.
- Bojājumi, kuru cēlonis ir izstrādājuma vai tā strāvas padeves neautorizētas izmaiņas vai pārveidošana.

Asmeņi un riteņi tiek uzskatīti par vienreizējas lietošanas izstrādājumiem un tādēļ tie neietilpst garantijā.

Ja jūsu GARDENA izstrādājumam rodas kļūda, sazinieties ar GARDENA klientu apkalpošanas dienestu, lai saņemtu tālākas norādes. Sazinoties ar GARDENA klientu apkalpošanas dienestu, sagatavojiet pirkuma čeku un izstrādājuma sērijas numuru.

10 ES atbilstības deklarācija

Ar šo mēs, Husqvarna AB, SE 561 82 Huskvarna,
SWEDEN, Tel. +46 36 146500, paziņojam, ka
uzņemamies pilnu atbildību, ka šis produkts:

Apraksts	Robotizētais zāles plāvējs
Zīmols	HUSQVARNA
Tips/modelis	GARDENA SILENO city, smart SILENO city, SILENO life, smart SILENO life
Identifikācija	Sērijas numuri no 2021 nedēļas 31

pilnībā atbilst šādām ES direktīvām un noteikumiem:

Noteikums	Apraksts
2006/42/EC	Par mašīnām
2014/53/EU	Par radioiekārtām
2011/65/EU	Noteiktu bīstamu vielu lietošanas ierobežojums

un ir ievēroti tālāk norādītie saskaņotie standarti un/vai
tehniskās specifikācijas;

- EN 60335-1:2012+AC:2014+A11:2014+A13:2017
- EN 50636-2-107:2015+A1:2018+A2:2020
- EN IEC 63000:2018
- EN 61000-6-1:2007
- EN 61000-6-3:2007+A1:2011+AC:2012
- ETSI EN 301 489-1 V2.2.3
- ETSI EN 301 489-3 V2.1.1
- ETSI EN 301 489-17 V3.1.1
- Draft ETSI EN 303 447 V1.2.1_0.1.16
- ETSI EN 300 328 V2.2.2

Un un :

- ETSI EN 301 489-19 V2.1.1
- ETSI EN 300 220-1 V3.1.1
- ETSI EN 300 220-2 V3.1.1
- ETSI EN 303 413 V1.1.1

Pilnvarotā iestāde RISE Research Institutes of Sweden
AB, No. 0402ir izdevusi A tipa pārbaudes sertifikātu ar
Nr C900196 , kas attiecas uz3.2 2014/53/EU.





INSTRUKCIJAS ORIGINĀLVALODĀ

Mēs paturam tiesības veikt izmaiņas bez iepriekšējas informēšanas.
Autortiesības © 2021 GARDENA Manufacturing GmbH. Visas tiesības ir aizsargātas.

1142751-64



2021-08-23