



РЪКОВОДСТВО ЗА ЕКСПЛОАТАЦИЯ

SILENO city | smart SILENO city | SILENO life | smart SILENO life



gardena.com

Съдържание

1 Въведение		6 Отстраняване на проблеми	
1.1 Въведение.....	3	6.1 Въведение – отстраняване на неизправности.....	41
1.2 Общ преглед на продукта.....	4	6.2 Съобщения за неизправност.....	42
1.3 Символи върху машината.....	5	6.3 Информационни съобщения.....	47
1.4 Символи на дисплея.....	5	6.4 Индикаторна лампа в зареждащата станция..	48
1.5 Символи на акумулаторната батерия.....	6	6.5 Симптоми.....	49
1.6 Общи инструкции за експлоатация.....	6	6.6 Открити са прекъсвания в проводника на контура.....	50
1.7 Общ преглед на структурата на менюто 1.....	7	7 Транспортиране, съхранение и изхвърляне	
1.8 Общ преглед на структурата на менюто 2.....	8	7.1 Транспортиране.....	53
1.9 Дисплей.....	9	7.2 Съхранение.....	53
1.10 Клавиатура	9	7.3 Изхвърляне.....	53
2 Безопасност		8 Технически данни	
2.1 Информация за безопасност.....	10	8.1 Технически данни.....	54
2.2 Дефиниции за безопасност.....	11	9 Гаранция	
2.3 Инструкции за безопасност по време на работа.....	11	9.1 Гаранционни условия.....	57
3 Инсталиране		10 Декларация за съответствие на ЕС	
3.1 Въведение – Монтиране.....	15		
3.2 Основни компоненти за инсталация.....	15		
3.3 Обща подготовка.....	15		
3.4 Преди да монтирате проводниците.....	15		
3.5 Монтиране на продукта.....	21		
3.6 За да фиксирате проводника с колчета.....	23		
3.7 Заравяне на граничния електрически проводник или водещия проводник.....	23		
3.8 Удължаване на граничния електрически проводник или водещия проводник.....	23		
3.9 След като монтирате продукта.....	24		
3.10 За да извършите настройки на продукта.....	25		
4 Операция			
4.1 За използване на бутона ВКЛ./ИЗКЛ.....	34		
4.2 За стартиране на продукта.....	34		
4.3 Режими на работа.....	34		
4.4 Спиране на продукта.....	35		
4.5 За да ИЗКЛЮЧИТЕ продукта.....	35		
4.6 За зареждане на акумулатора.....	35		
4.7 Регулиране на височината на рязане.....	36		
5 Поддръжка			
5.1 Въведение – поддръжка.....	37		
5.2 Почистване на продукта.....	37		
5.3 Смяна на ножовете.....	38		
5.4 Обновяване на фърмуера.....	38		
5.5 Акумулатор.....	39		
5.6 Зимно обслужване.....	40		

1 Въведение

1.1 Въведение

Сериен номер:

Личен идентификационен номер:

Код за регистриране на продукта:

Сериеният номер се намира на кашона на продукта и на типовата табелка на продукта. Направете справка с *Общ преглед на продукта на страница 4*.

- Използвайте сериения номер, за да регистрирате продукта на www.gardena.com.

1.1.1 Поддръжка

Обърнете се към Вашия сервиз на GARDENA за поддръжката на продукта на GARDENA.

1.1.2 Описание на продукта

Забележка: GARDENA редовно обновява външния вид и функциите на продуктите. Вижте *Поддръжка на страница 3*.

Продуктът е косачка робот. Продуктът е с акумулаторно захранване и реже тревата автоматично. Тя постоянно превключва от косене към зареждане и обратно. Моделът на движение е случаен, което означава, че моравата се коси равномерно и с по-малко износване. Граничният електрически проводник и водещият проводник управляват движението на продукта в работния участък. Сензорите в продукта усещат, когато той приближава до граничния електрически проводник. Предната част на продукта винаги минава през граничния електрически проводник на определено разстояние, преди продуктът да се завърти. Когато продуктът се натъкне на препятствие или се доближи до граничния електрически проводник, той избира нова посока.

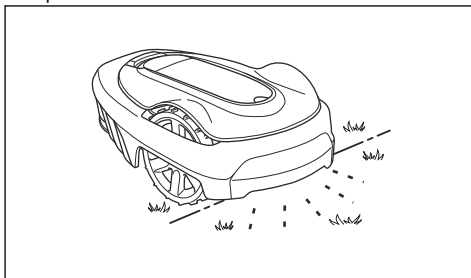

Операторът избира работните настройки чрез клавишите на клавиатурата. На дисплея се показват избраните и възможните работни настройки, а също и режимът на работа на продукта.

1.1.2.1 Техника на косене

Продуктът е без вредни емисии, лесен за използване и спестява енергия. Техниката на често косене подобрява качеството на тревата и намалява използването на торове. Не е необходимо тревата да се събира.

1.1.2.2 Намиране на зареждащата станция

Продуктът работи, докато състоянието на заряд на акумулатора стане ниско, след което продуктът тръгва към зареждащата станция. Водещият проводник е положен от зареждащата станция до отдалечената част на работната зона или през тесен проход. Водещият проводник е свързан с граничния електрически проводник и служи за по-лесно и по-бързо откриване на зареждащата станция от продукта.

1.2 Общ преглед на продукта

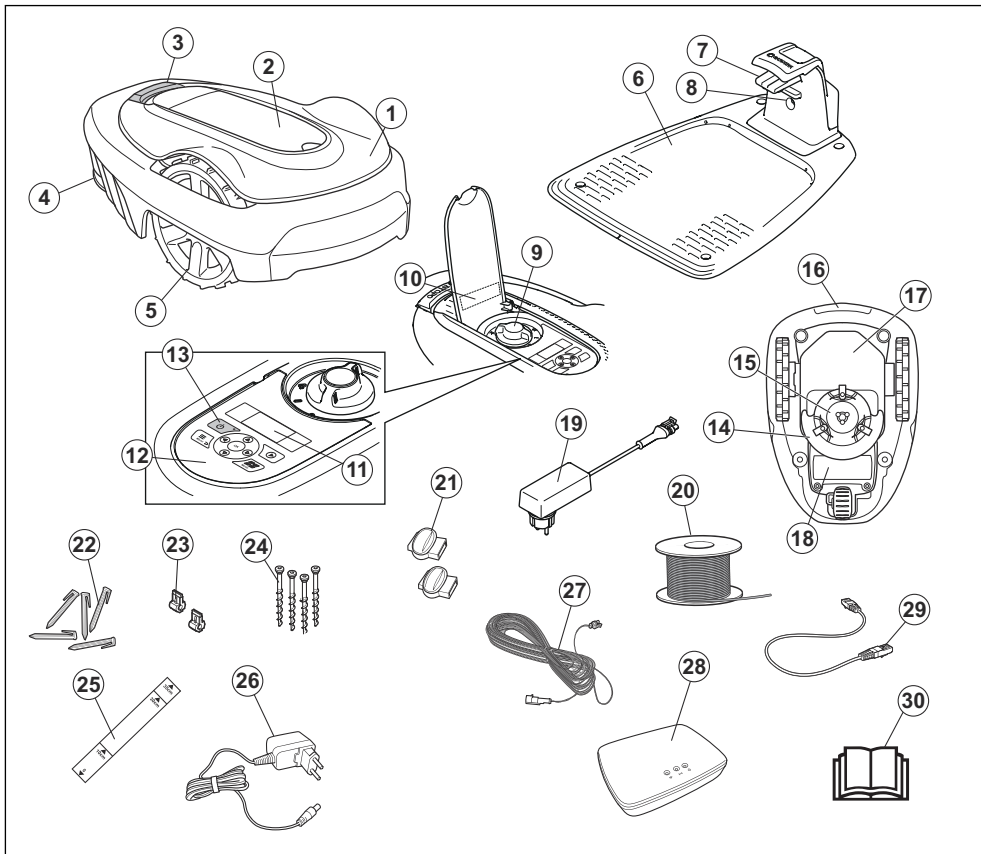

Цифрите на илюстрацията показват:

- | | |
|-------------------------------------------------------------------------------------------------------------------------------------------------------------------------------------------------------------------------------------------------------------------------------------------------------------------------------------------------------------------------------------------------------------------------------------------------------------------------------------------------------------------|-----------------------------------------------------------------------------------------------------------------------------------------------------------------------------------------------------------------------------------------------------------------------------------------------------------------------------------------------------------------------------------------------------------------------------------------------------------------------------------------------------------------------------|
| <ol style="list-style-type: none"> 1. Корпус 2. Капак на дисплея и клавиатурата 3. Бутон за спиране 4. Задно колело (SILENO city)/задни колела (SILENO life) 5. Предни колела 6. Зарядна станция 7. Допирни плочи 8. Светодиод за проверка на работата на зареждащата станция, граничния електрически проводник и водещия проводник 9. Регулиране на височината на косене 10. Типова табелка 11. Дисплей | <ol style="list-style-type: none"> 12. Клавиатура 13. Бутон за ВКЛ./ИЗКЛ. 14. Режеща система 15. Режещ диск 16. Ръкохватка 17. Шаси с електроника, акумулатор и двигатели 18. Капак на акумулатора 19. Захранване ¹ 20. Контур за граничния контур и водещия проводник 21. Съединения за контура 22. Колчета 23. Конектор за контура 24. Винтове за закрепване на зареждащата станция |
|-------------------------------------------------------------------------------------------------------------------------------------------------------------------------------------------------------------------------------------------------------------------------------------------------------------------------------------------------------------------------------------------------------------------------------------------------------------------------------------------------------------------|-----------------------------------------------------------------------------------------------------------------------------------------------------------------------------------------------------------------------------------------------------------------------------------------------------------------------------------------------------------------------------------------------------------------------------------------------------------------------------------------------------------------------------|

¹ Външният вид може да варира в зависимост от пазара.

25. Измервателен уред за подпомагане на монтирането на граничния електрически проводник (измервателният уред е отделен от кутията)
26. захранване за интелигентен шлюз (само за интелигентния модел)
27. Кабел за ниско напрежение
28. интелигентен шлюз (само за интелигентния модел)
29. LAN кабел на интелигентен шлюз (само за интелигентния модел)
30. Инструкция за експлоатация и бърз справочник

1.3 Символи върху машината

Върху продукта могат да се видят следните символи. Прочетете ги внимателно.



ПРЕДУПРЕЖДЕНИЕ: преди работа с продукта прочетете инструкциите за потребителя.



ПРЕДУПРЕЖДЕНИЕ: деактивирайте продукта, преди да работите по него или да го вдигате.



ПРЕДУПРЕЖДЕНИЕ: по време на работа стойте на безопасно разстояние от продукта. Дръжте ръцете и краката си далеч от въртящите се ножове.



ПРЕДУПРЕЖДЕНИЕ: не се возете върху продукта. Не поставяйте ръцете или краката си близо до или под продукта.

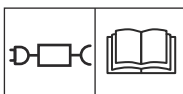

Използвайте отделно захранване, както е посочено на типовата табелка до символа.



Този продукт отговаря на изискванията на приложимите директиви на ЕС.



Този продукт отговаря на изискванията на приложимите директиви на Обединеното кралство.



Изхвърлянето на този продукт като обикновен домакински отпадък не е позволено. Осигурете рециклирането на продукта съгласно местните законови изисквания.

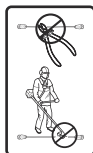

Кабелът за ниско напрежение не трябва да се скъсява, удължава или съединява.

Не използвайте ножици близо до кабела за ниско напрежение. Внимавайте при подрязването на краищата на моравата, където са поставени кабелите.

1.4 Символи на дисплея



Менюто за разписание се използва за задаване кога продуктът да коси моравата.



Функцията SensorControl адаптира автоматично интервалите на косене към растежа на тревата.



Менюто за настройки се използва за задаване на общите настройки на продукта.



Само за smart SILENO city и smart SILENO life.

Интелигентната система GARDENA дава възможност за безжично взаимодействие между Вашия интелигентен продукт и интелигентната система GARDENA.



Продуктът няма да коси тревата поради функцията за разписание.



Продуктът игнорира функцията за разписание.



Индикаторът на акумулатора показва състоянието на заряд. Когато продуктът се зарежда, символът мига.



Продуктът е в зареждащата станция, но батерията не се зарежда.



Продуктът е установен в режим ECO.

1.5 Символи на акумулаторната батерия



Прочетете инструкциите за потребителя.



Не хвърляйте акумулаторната батерия в огън и не я излагайте на въздействието на източник на топлина.



Не потапяйте акумулаторната батерия във вода.

1.6 Общи инструкции за експлоатация

В инструкцията за експлоатация е приложена следната система за по-лесна употреба:

- Текстът в *курсив* е текст, който е показан на дисплея или е препратка към друг раздел в инструкцията за експлоатация.
- Текстът с **удебелен шрифт** е един от бутоните на продукта.

1.7 Общ преглед на структурата на менюто 1

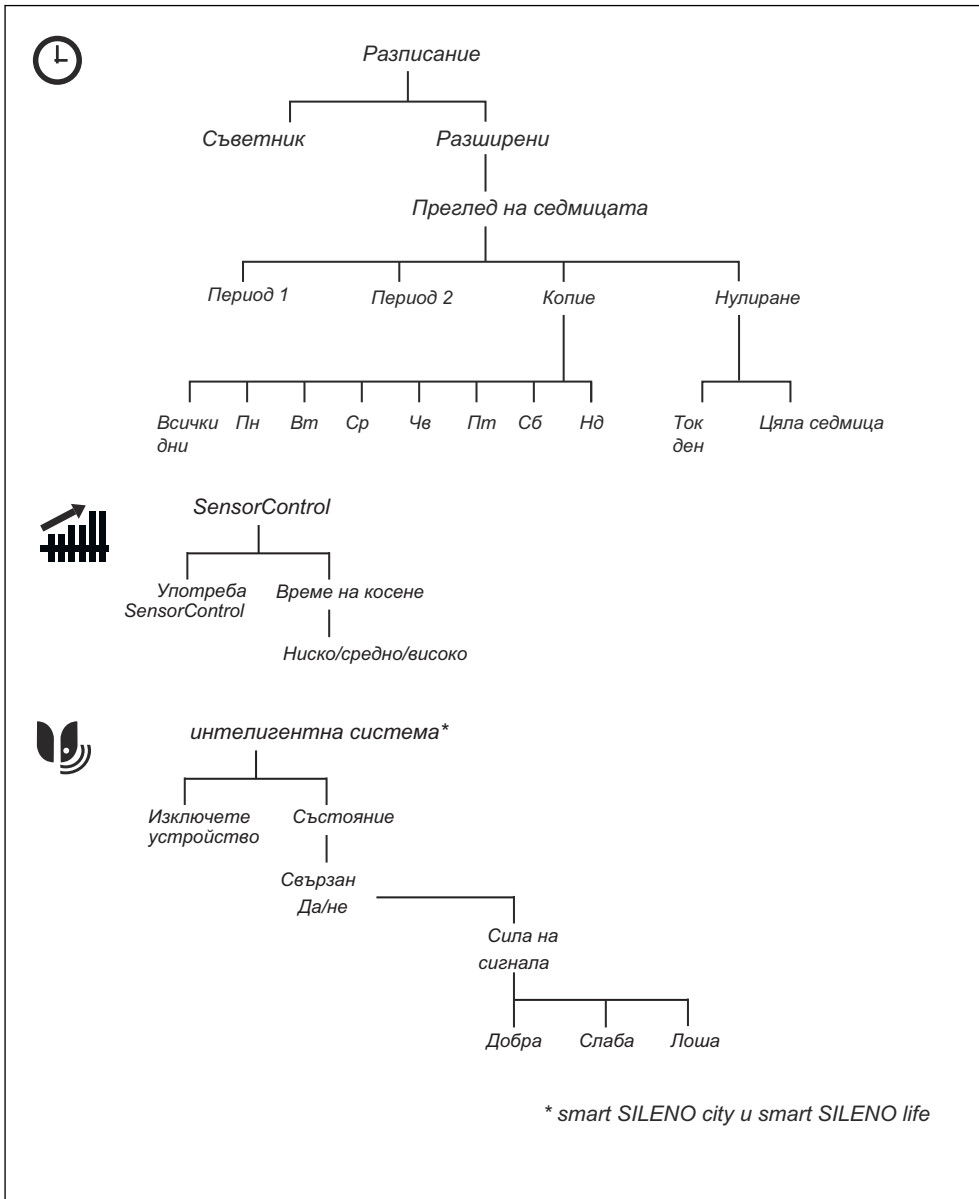

1.8 Общ преглед на структурата на менюто 2

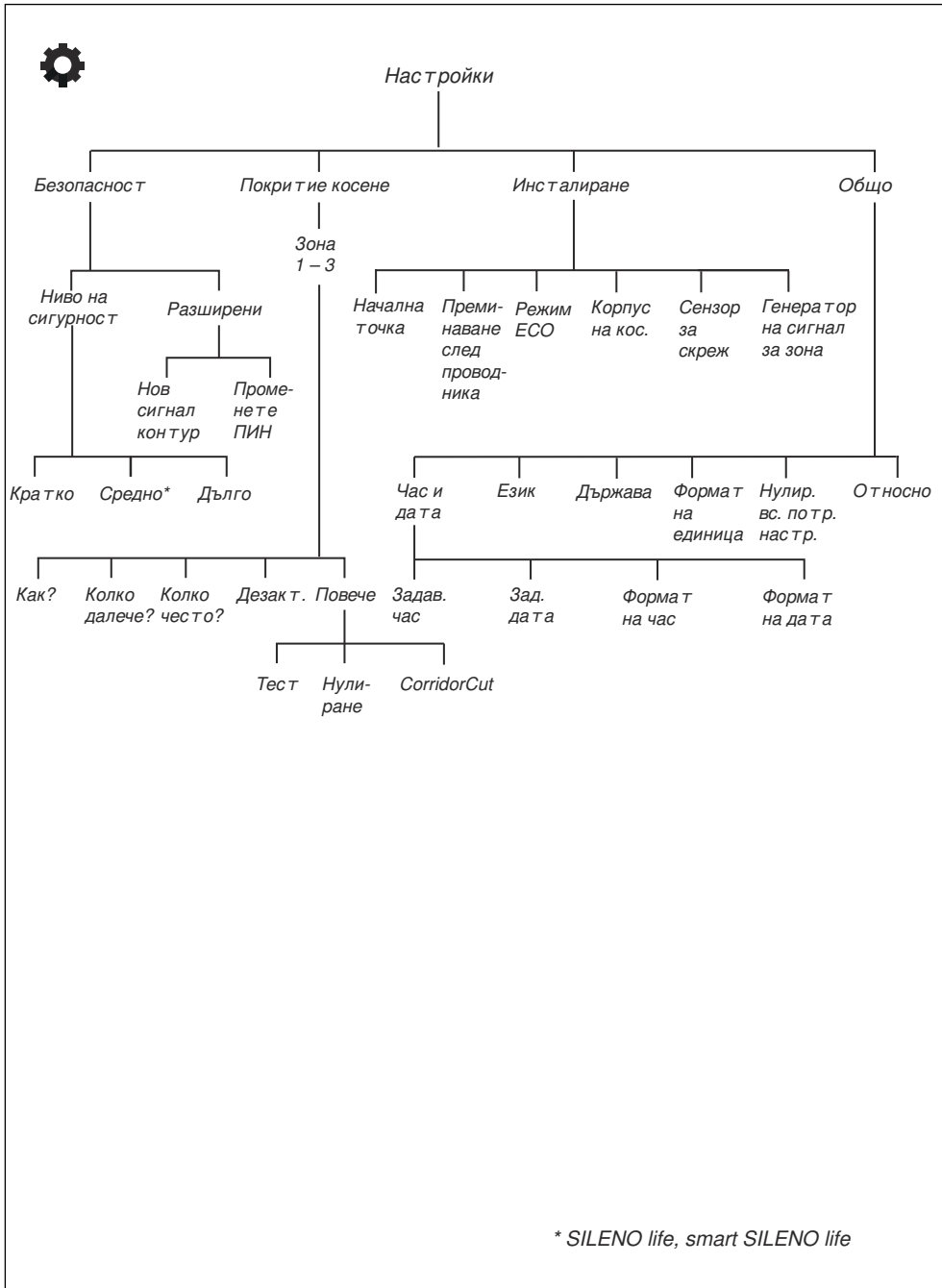

1.9 Дисплей

Дисплеят на продукта показва информация и настройките на продукта.

За достъп до дисплея натиснете бутона **СТОП** и отворете капака.

1.10 Клавиатура

Клавиатурата на продукта дава възможност на оператора да навигира в менюто. За достъп до клавиатурата натиснете бутона **СТОП** и отворете капака.

- Използвайте бутона **ВКЛ./ИЗКЛ.** (A), за да включвате и изключвате продукта. Индикаторната лампа на клавиатурата е важен индикатор на състоянието. Направете справка с *За използване на бутона ВКЛ./ИЗКЛ. на страница 34.*
- Използвайте бутона **Старт** (B) за стартиране на работата на продукта.
- Използвайте бутона **Меню** (C) за придвижване до главното меню.

Забележка: Бутонът **Меню** (Меню) се използва също и като бутон **Back** (Назад) за придвижване нагоре в списъците на менютата.

- Използвайте бутона **Режим** (D), за да изберете режим на работа.
- Използвайте бутона **ОК** (E), за да потвърдите настройките, които сте избрали в менютата.
- Използвайте бутоните със **стрелки** (F) за навигация в менюто. Използвайте бутоните със **стрелки** нагоре/надолу, за да въведете личен идентификационен код, час и дата.

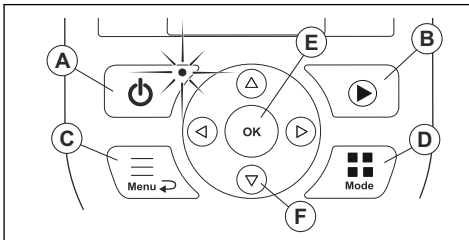

2 Безопасност

2.1 Информация за безопасност

2.1.1 ВАЖНО. ПРОЧЕТЕТЕ ВНИМАТЕЛНО ПРЕДИ УПОТРЕБА. ЗАПАЗЕТЕ ЗА БЪДЕЩА СПРАВКА

Операторът носи отговорност за нещастни случаи или опасности за други хора или имущество.

Това устройство не е предназначено за използване от хора (включително деца) с намалени физически, сетивни или умствени способности (които могат да повлияят на безопасната работа на продукта) или без знания и опит, освен ако не са под наблюдение или инструктирани за използването на устройството от човек, отговорен за тяхната безопасност.

Този уред може да се използва от деца на възраст от 8 години нагоре и лица с физически, сетивни или умствени способности или без знания и опит, ако са под надзор или са получили инструкции за безопасното използване на уреда и разбират свързаните с това рискове. Местните разпоредби може да поставят възрастови ограничения за оператора. Почистването и поддържането не трябва да се извършва от деца без надзор.

Никога не свързвайте захранването към контакт, ако щепселът или шнурът е повреден. Износен или повреден шнур увеличава риска от електрически удар.

Зареждайте акумулатора само чрез включената зареждаща станция. Неправилната употреба може да доведе до електрически удар, прегряване или изтичане на корозивна течност от акумулатора. В случай на теч на електролит измийте с вода/неутрализиращ агент. Потърсете медицинска помощ, ако влезе в контакт с очите.

Използвайте само оригинални акумулатори, препоръчани от производителя. Безопасността на изделието не може да бъде

гарантирана с различни от оригиналните акумулатори. Не използвайте акумулатори, които не се презареждат.

При изваждане на акумулатора машината трябва да се изключва от електрозахранващата мрежа.



ПРЕДУПРЕЖДЕНИЕ:

Ако се използва неправилно, продуктът може да е опасен.

потърсете медицинска помощ.



ПРЕДУПРЕЖДЕНИЕ:

Не използвайте продукта, когато в работната зона има хора, особено деца, или животни.

2.2 Дефиниции за безопасност

Предупреждения, знаци за внимание и бележки се използват за указване на особено важни части на инструкцията.



ПРЕДУПРЕЖДЕНИЕ: Използва се, ако има опасност от нараняване или смърт за оператора или за околните, ако не се спазват инструкциите в ръководството.



ПРЕДУПРЕЖДЕНИЕ:

Дръжте ръцете и краката си далеч от въртящите се ножове. Никога не поставяйте ръцете или краката си близо до или под продукта, докато е включен.



ВНИМАНИЕ: Използва се, ако има опасност от повреждане на машината, други материали или съседната зона, ако не се спазват инструкциите в ръководството.

Забележка: Използва се за предоставяне на повече информация, която е необходима в дадена ситуация.

2.3 Инструкции за безопасност по време на работа

2.3.1 Употреба

- Продуктът може да се използва само с оборудването, препоръчано от производителя. Всички други видове употреба са неправилни. Инструкциите на производителя относно работата/поддръжката трябва да се спазват стриктно.
- Ако продуктът се използва на обществени места, около работния участък на продукта трябва да се поставят предупредителни знаци. Знаците трябва да съдържат следния текст: **Предупреждение! Автоматична косачка за трева! Пазете се от машината! Наблюдавайте децата!**



- Използвайте режима за паркиране, направете справка с *Паркиране на страница 35* или изключете продукта, ако в работната зона има хора, особено деца, или животни. Препоръчва се да програмирате продукта да работи в часовете, когато в зоната не се извършва дейност. Вижте *За настройване на разписанието на страница 26*. Имайте предвид, че някои животни, например таралежи, са активни през нощта. Възможно е същите да бъдат наранени от продукта.
- Не инсталирайте зареждащата станция, включително който и да било аксесоар, на място, което се намира под или на разстояние 60 cm/24 in от запалим материал. Не инсталирайте захранващия блок в леснозапалими среди. В случай на неизправност може да възникне нагряване на зареждащата станция и захранването и да създаде потенциален риск от пожар.
- Продуктът може да се управлява, поддържа и ремонтира само от лица, които са напълно осведомени за неговите специфични характеристики и правила за безопасност. Прочетете внимателно инструкцията за експлоатация и се уверете, че разбирате инструкциите, преди да използвате продукта.
- Модифицирането на оригиналната конструкция на продукта не е разрешено. Всички модификации са на Ваша собствена отговорност.
- Уверете се, че на моравата няма чужди предмети, като камъни, клони, инструменти или играчки. Ако ножовете ударят чужди предмети, ножовете могат да се повредят. Винаги изключвайте продукта чрез бутона **ВКЛ./ИЗКЛ.** преди почистване на запушване. Проверете продукта за повреди преди повторното му стартиране.

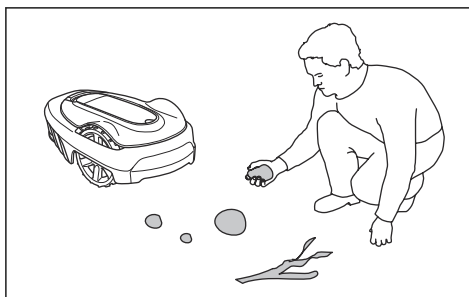

- Ако продуктът започне да вибрира по необичаен начин. Винаги изключвайте продукта чрез бутона **ВКЛ./ИЗКЛ.** и проверявайте за повреди, преди да го стартирате отново.
- Стартирайте продукта съгласно инструкциите. Когато продуктът е включен, дръжте ръцете и краката си далеч от въртящите се ножове. Никога не поставяйте ръцете или краката си под продукта.
- Никога не докосвайте движещи се опасни части, като режещия диск, преди напълно да са спрели.
- Никога не вдигайте и не носете продукта, когато е включен.
- Не позволявайте на хора, които не са наясно с начина на работа и поведението на продукта, да го използват.
- Никога не трябва да се допуска съприкосновение на продукта с хора или други живи същества. Ако човек или друго живо същество застане на пътя на продукта, той трябва незабавно да бъде спрял. Вижте *Спиране на продукта на страница 35*.
- Не поставяйте нищо върху продукта или неговата зареждаща станция.
- Не позволявайте продуктът да се използва с дефектен предпазител, режещ диск или корпус. Тя не трябва да се използва и с дефектни ножове, винтове, гайки или кабели. Никога не свързвайте и не докосвайте повреден кабел, преди да е изключен от захранването.
- Не използвайте продукта, ако бутонът **ВКЛ./ИЗКЛ.** и бутонът **СТОП** не работят.
- Винаги изключвайте продукта чрез бутона **ВКЛ./ИЗКЛ.**, когато продуктът не се използва. Продуктът може да се стартира само когато е включен чрез бутона **ВКЛ./ИЗКЛ.** и е въведен правилният личен идентификационен номер.
- GARDENA не гарантира пълна съвместимост между продукта и други видове безжични системи, като дистанционни управления, радиопредаватели, слухови вериги, подземна електрическа защита за животни или други подобни.

- Металните предмети в земята (например стоманобетон или защитни мрежи за къртици) могат да доведат до спиране. Металните предмети могат да причинят смущения в сигнала на контура и това да доведе до спиране.
- Температурата на работа и съхранение е в диапазона 0 – 50°C/32 – 122°F. Температурният диапазон за зареждане е 0 – 45°C/32 – 113°F. Прекалено високите температури може да предизвикат повреждане на продукта.

2.3.2 Безопасност на акумулатора



ПРЕДУПРЕЖДЕНИЕ: Литиево-йонните акумулатори могат да експлодират или да причинят пожар, ако се разгледят, свържат накъсо, изложат на вода, огън или вис. температури. Работете внимателно, не демонтирайте, не отваряйте акумулатора и не злоупотребявайте с него по електрически/механичен начин. Избягвайте съхранение при пряка слънчева светлина.

За повече информация относно акумулатора направете справка с *Акумулатор на страница 39*

2.3.3 Начин на вдигане и придвижване на продукта



ПРЕДУПРЕЖДЕНИЕ: Продуктът трябва да се изключи, преди да се вдига. Продуктът е дезактивиран, когато индикаторната лампа на клавиатурата не свети.



ВНИМАНИЕ: Не вдигайте продукта, когато е паркиран в зареждащата станция. Това може да повреди зареждащата станция и/или продукта. Натиснете **СТОП** и издърпайте продукта от зареждащата станция, преди да го вдигнете.

Безопасно придвижване от или в рамките на работната зона:

1. Натиснете бутона **СПИРАНЕ**, за да спрете продукта.

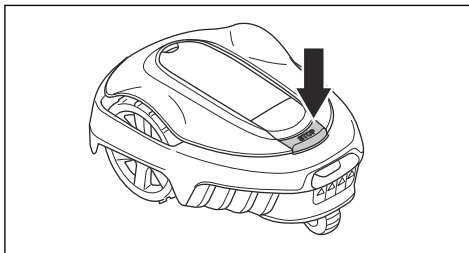

2. Натиснете бутона **ВКЛ./ИЗКЛ.** в продължение на 3 секунди и се уверете, че продуктът е изключен. Проверете дали индикаторната лампа на клавиатурата не свети. Това означава, че продуктът е дезактивиран. Вижте *Индикаторна лампа в зареждащата станция на страница 48.*

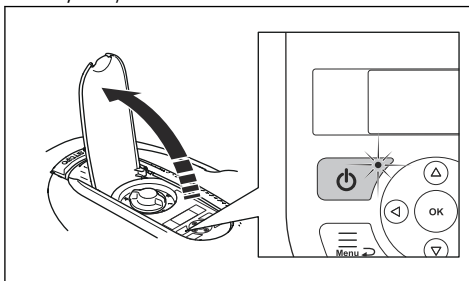

3. Носете продукта за дръжката с режещия диск далеч от тялото.

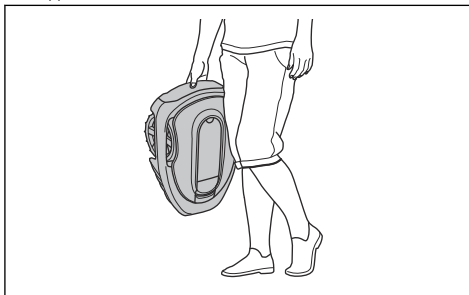

2.3.4 Техническо обслужване



ПРЕДУПРЕЖДЕНИЕ: Преди да извършите техническото обслужване на продукта, задайте продукта в позиция OFF (ИЗКЛ.). Продуктът е изключен, когато светодиодният индикатор на клавиатурата на продукта изгасне.



ПРЕДУПРЕЖДЕНИЕ: Разкачете захранването на зареждащата станция преди почистване или извършване на техническо обслужване на зареждащата станция или на проводника на контура.

Важно е всеки от проводниците да се свърже на правилното място.

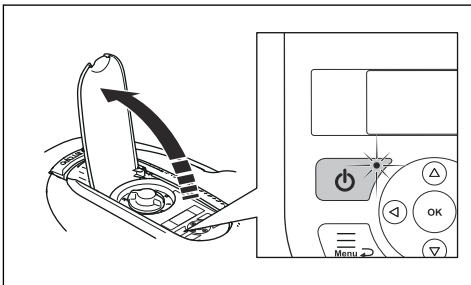

ВНИМАНИЕ: Не използвайте водоструйка за почистване на продукта. Не използвайте почистващи препарати за почистване на продукта.

Проверявайте продукта всяка седмица и сменяйте повредените или износените части. Вижте *Поддръжка на страница 37*.

2.3.5 В случай на гръмотевична буря

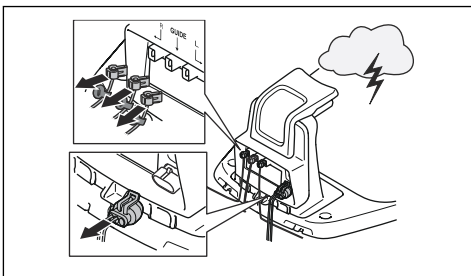

За да намалите риска от повреда на електрическите компоненти в продукта и зареждащата станция, препоръчваме всички връзки към зареждащата станция да са изключени (захранване, граничен електрически проводник и водещ проводник), ако съществува опасност от гръмотевична буря.

1. Маркирайте проводниците, за да опростите повторното свързване. Връзките на зареждащата станция са маркирани с R, L и GUIDE.
2. Разкачете всички свързани проводници и захранването.
3. Ако вече няма опасност от гръмотевични, свържете всички проводници и захранването.

3 Инсталиране

3.1 Въведение – Монтиране

Направете справка с www.gardena.com за повече информация относно монтирането и видеоматериалите с инструкции.

Препоръчваме да актуализирате фърмуера, преди да монтирате продукта, за да се уверите, че продуктът разполага с най-новия фърмуер. Направете справка с *Обновяване на фърмуера на страница 38*.



ПРЕДУПРЕЖДЕНИЕ: Прочетете и разберете главата за безопасност, преди да монтирате продукта.



ВНИМАНИЕ: Използвайте оригинални резервни части и инсталационни материали.

3.2 Основни компоненти за инсталация

Инсталацията включва следните компоненти:

- Косачка робот, която автоматично коси моравата.
- Зареждаща станция, която има 3 функции:
 - Изпращане на управляващи сигнали по граничния електрически проводник.
 - Изпращане на управляващи сигнали по водещия проводник, така че продуктът да може да следва водещия проводник до определени отдалечени зони в градината и да може да намери своя път обратно към зареждащата станция.
 - Зареждане на продукта.
- Захранване, което е свързано със зареждащата станция и захранващ контакт 100 – 240 V.
- Контурен проводник, който е разположен около работната зона и около предмети и растения, които косачката робот трябва да заобикаля. Контурният проводник се използва като граничен електрически проводник и като водещ проводник.

3.3 Обща подготовка



ВНИМАНИЕ: Отвори с вода в моравата могат да доведат до повреждане на продукта.

Забележка: Преди началото на инсталацията прочетете главата относно инсталацията. Начинът, по който е направена инсталацията, влияе на качеството на работа на продукта. Поради тази причина е важно внимателно да планирате инсталацията.

- Направете чертеж на работната зона и включете всички препятствия. Така по-лесно се виждат идеалните места за разполагане на зареждащата станция, граничния електрически проводник и водещия проводник.
- Маркирайте върху чертежа мястото на зареждащата станция, граничния електрически проводник и водещия проводник.
- Поставете върху чертежа знак на мястото, където водещият проводник се свързва с граничния електрически проводник. Вижте *Монтаж на водещия проводник на страница 22*.
- Запълнете дупките в моравата.
- Окосете тревата, преди да монтирате продукта. Уверете се, че тревата е с височина максимум 4 cm/1.6 in.

Забележка: През първите седмици след инсталацията нивото на шума, който се чува при косенето на тревата, може да е по-високо от очакваното. Когато продуктът коси тревата известно време, нивото на шума, който се чува, става много по-ниско.

3.4 Преди да монтирате проводниците

Можете да изберете да закрепите проводниците с колчета или да ги заровите. Можете да използвате 2-те процедури за един и същ работен участък.



ВНИМАНИЕ: Ако използвате вертикутир в работната зона, заровеите граничния електрически проводник и водещия проводник, за да не ги повредите.

3.4.1 За да проверите къде да поставите зареждащата станция

- Поддържайте най-малко 2 m/6.6 ft свободно пространство пред зареждащата станция. Вижте *За да проверите къде да поставите водещия проводник на страница 20*.

- Оставете най-малко 30 cm/12 in свободно пространство отдясно и отляво на центъра на зареждащата станция.

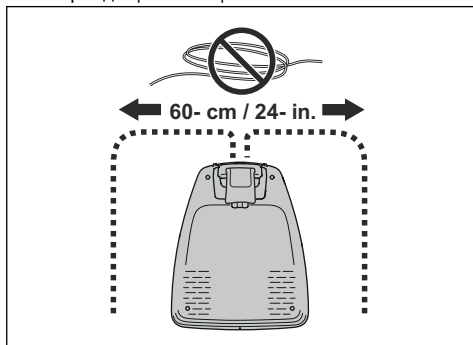

- Поставете зареждащата станция близо до захранващ контакт.
- Поставете зареждащата станция на равна повърхност.
- Опорната плоча на зареждащата станция не трябва да се огъва.

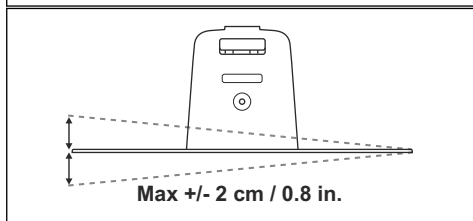
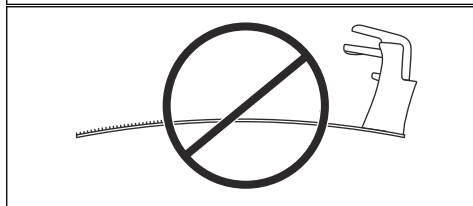
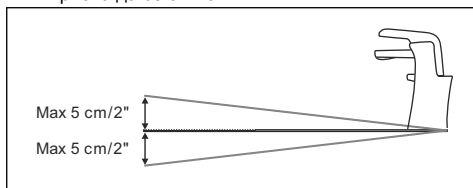

- Ако работната зона има две части, разделени от стръмен склон, препоръчваме да поставите зареждащата станция в по-ниската част.
- Поставете зареждащата станцията на защитено от слънцето място.
- Ако зареждащата станция бъде монтирана на изолирана зона, не пропускайте да свържете водещия проводник към изолираната зона.

Вижте *Как се прави изолирана зона* на страница 19.

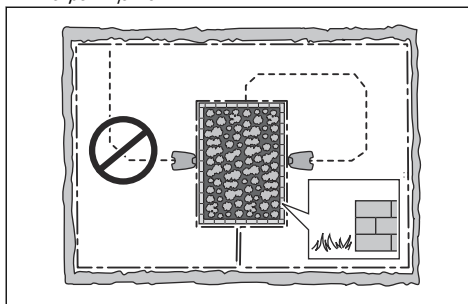

3.4.2 За да проверите къде да поставите захранването



ПРЕДУПРЕЖДЕНИЕ: Не режете и не удължавайте кабела за ниско напрежение. Има опасност от електрически удар.



ВНИМАНИЕ: Уверете се, че ножовете на продукта няма да отрежат кабела за ниско напрежение.



ВНИМАНИЕ: Не навивайте във вид на намотка кабела за ниско напрежение и не го поставяйте под зареждащата платформа. Намотката може да предизвика смущения от сигнала от зареждащата станция.

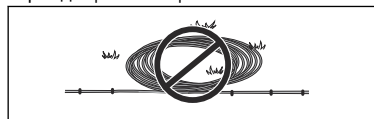

- Поставете захранването в участък с покрив и защита от слънце и дъжд.
- Поставете захранването в участък с добро въздушно течение.
- Използвайте устройство за остъгнен ток (RCD) с максимален ток на задействане от 30 mA, когато свързвате захранването със захранващ контакт.

Като принадлежности се предлагат кабели за ниско напрежение с различни дължини.

3.4.3 За да проверите къде да поставите граничния електрически проводник



ВНИМАНИЕ: Между граничния електрически проводник и водни площи, склонове, пропаста или обществени пътища трябва да има бариера с височина най-малко 15 cm/6 in. То ще предотврати повреда на продукта.



ВНИМАНИЕ: Не допускате продуктът да работи върху чакъл.



ВНИМАНИЕ: Когато монтирате граничния електрически проводник, не го огъвайте под остри ъгли.



ВНИМАНИЕ: За внимателна работа без шум изолирайте всички препятствия, като дървета, корени и камъни.

Граничният електрически проводник трябва да оформи контур около работния участък. Датчиците в продукта отчитат кога той се приближава до граничния електрически проводник и тогава продуктът избира друга посока. Всички части на работната зона трябва да са на максимум 15 m/50 ft от граничния електрически проводник.

За по-лесна връзка между водещия проводник и граничния електрически проводник се препоръчва да направите ухо на мястото, където водещият проводник ще бъде свързан. Направете ухото, използвайки около 20 cm/8 in. от граничния електрически проводник.

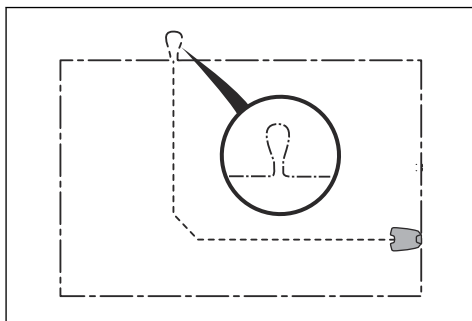

Забележка: Направете чертеж на работния участък, преди да монтирате водещия проводник и граничния електрически проводник.

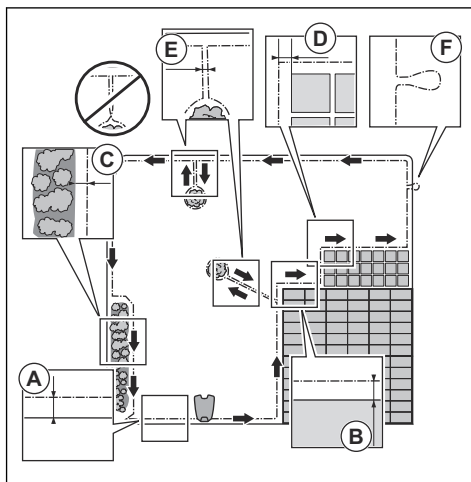

- Поставете граничния електрически проводник около целия работен участък (A). Съобразете разстоянието между граничния електрически проводник и препятствията.
- Поставете граничния електрически проводник на 35 cm/14 in (B) от препятствие, което е с височина, по-голяма от 5 cm/2 in.

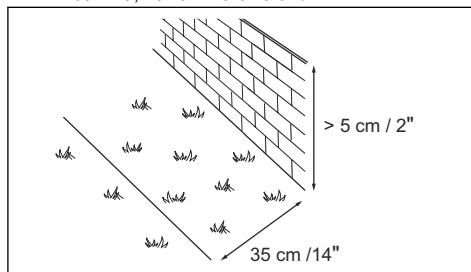

- Поставете граничния електрически проводник на 30 cm/12 in (C) от препятствие, което е високо 1-5 cm/0.4-2 in.

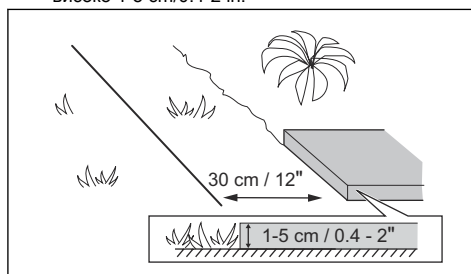

- Поставете граничния електрически проводник на 10 cm/4 in (D) от препятствие, което е с височина, по-малка от 1 cm/0.4 in.

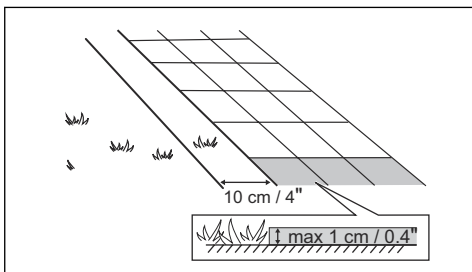

- Ако имате павирана пътека, която е на нивото на моравата, разположете граничния електрически проводник под паважа.

Забележка: Ако павираната пътека е с ширина най-малко 30 cm/12 in, използвайте фабричната настройка на функцията *Каране след пров.*, за да окосите тревата в съседство с павираната пътека. Вижте *За да зададете функцията Drive Past Wire (Движение след проводника) на страница 30.*

- Ако правите изолирана зона, приблизете една до друга частите на граничния електрически проводник, които отиват към и се връщат от изолираната зона (E). Поставете проводниците на едно и също колче. Вижте *Как се прави изолирана зона на страница 19.*
- Направете ухо (F) там, където водещият проводник трябва да се свърже с граничния електрически проводник.

3.4.3.1 За да поставите граничния електрически проводник върху склон

Продуктът може да работи по 35% наклон. Зоните с твърде голям наклон трябва да бъдат изолирани с граничния електрически проводник. Наклонът (в %) се изчислява като височина на метър. Например: $10 \text{ cm}/100 \text{ cm} = 10\%$.

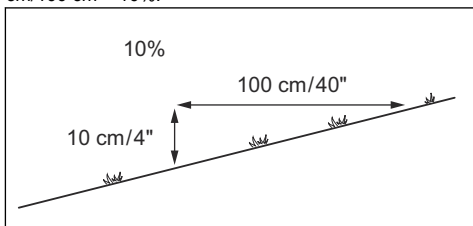

- За склонове в работния участък, по-стръмни от 35%, изолирайте склона с граничния електрически проводник.
- За склонове, по-стръмни от 10% по протежение на външния край на моравата, разположете граничния електрически проводник на 20 cm/8 in (A) от края.

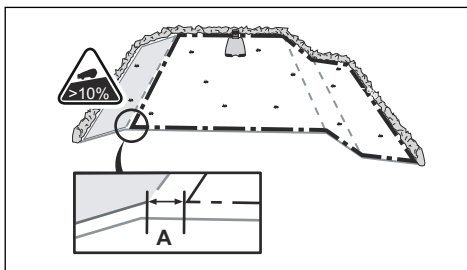

- За склонове, които са в съседство с обществен път, поставете бариера на минимум 15 cm/6 in по протежение на външния край на склона. Като бариера можете да използвате стена или ограда.

3.4.3.2 Проходи

Проходът е част, която е с граничен електрически проводник от двете страни и която свързва 2 участъка на работната зона. Разстоянието между граничния електрически проводник от всяка страна на прохода трябва е минимум 60 cm/24 in.

Забележка: Ако проходът е с ширина, по-малка от 2 m/6.5 ft, монтирайте водещ проводник през прохода.

Минималното препоръчително разстояние между водещия проводник и граничния електрически проводник е 30 cm/12 in. Продуктът винаги се движи отляво на водещия проводник, гледано с лице към зареждащата станция. Препоръчваме да има колкото е възможно по-голяма свободна зона от лявата страна на водещия проводник (A).

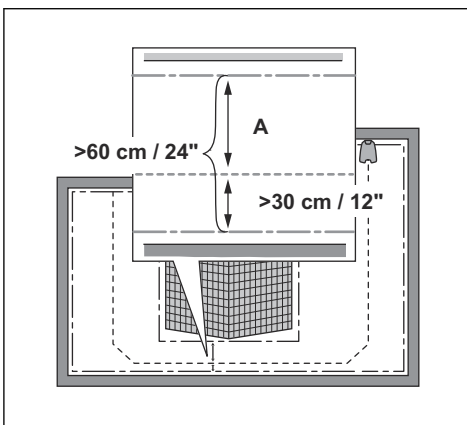

3.4.3.3 Как се прави изолирана зона



ВНИМАНИЕ: Не допускайте пресичане на секциите на граничния електрически проводник. Секциите на граничния електрически проводник трябва да бъдат паралелни.



ВНИМАНИЕ: Не поставяйте водещия проводник така, че да пресича граничния електрически проводник.



ВНИМАНИЕ: Изолирайте или отстранете препятствия, чиято височина е по-малко от 15 cm/5.9 in. Изолирайте или отстранете препятствия, които са леко издигнати, например камъни, дървета или корени. Това ще предотврати повреда на ножовете на продукта.

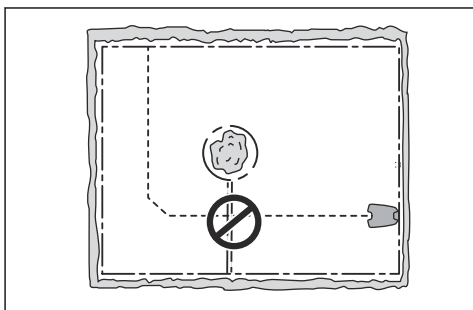

Забележка: Също така можете да използвате аксесоара ZoneProtect, за да направите временна зона за престой. ZoneProtect не се предлага във всички държави.

За да направите изолирана зона: изолирайте работната зона с граничния електрически проводник. Препоръчваме да изолирате всички стабилни обекти в работната зона.

Някои препятствия са устойчиви на сблъсък, например дървета или храсти, чиято височина е по-голяма от 15 cm/5.9 in. Продуктът ще се блъсне в препятствието и след това ще избере друга посока.

- Поставете граничния електрически проводник до и около препятствието, за да направите изолирана зона.
- Съберете 2-те части на граничния електрически проводник, които отиват към и се връщат от изолираната зона. Това ще накара продукта да премине през проводника.

- Поставете 2-те части на граничния електрически проводник на едно и също колче.

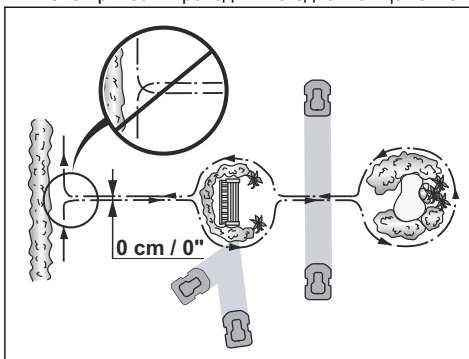

3.4.3.4 Как се прави вторичен участък

Направете вторичен участък (B), ако работният участък има 2 части, които не са свързани с проход. Работният участък със зареждащата станция е основният участък (A).

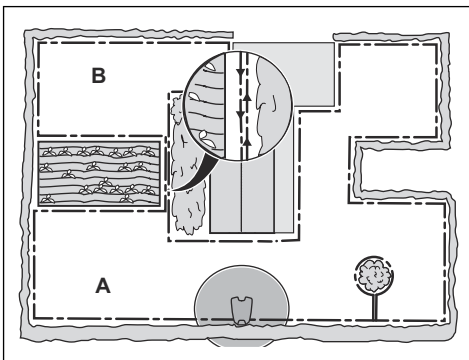

Забележка: Продуктът трябва да бъде придвижен ръчно между основния и вторичния участък.

- Поставете граничния електрически проводник около вторичния участък (B) за да направите изолирана зона. Вижте *Как се прави изолирана зона на страница 19*.

Забележка: Граничния електрически проводник трябва да оформи единен контур около целия работен участък (A + B).

Забележка: Когато продуктът коси трева във вторичния участък, трябва да бъде избран режимът *Secondary area* (*Вторичен участък*). Вижте *Второстеп. зона на страница 34*.

3.4.4 За да проверите къде да поставите водещия проводник

Поставете водещия проводник от зареждащата станция през работната зона и го свържете към граничния електрически проводник. Инсталацията на водещия проводник е важна за успешното калибриране на водача, направете справка с *Калибр. водач на страница 24*.

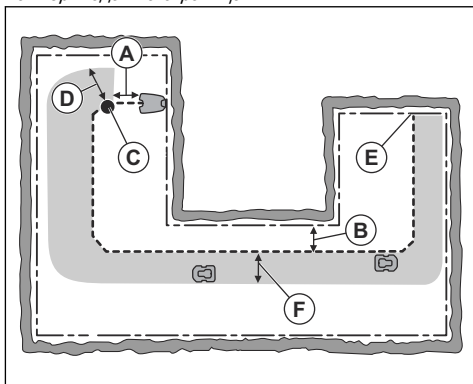

- Поставете водещия проводник по линия, която е най-малко на 1 m/3.3 ft пред зареждащата станция (A).
- Поставете водещия проводник на най-малко 30 cm/1 ft от граничния електрически проводник (B).
- Начална точка (C). Вижте *Начална точка на страница 30*.
- Минимално разстояние от 60 cm/2 ft, перпендикулярно на водещия проводник (D). Ако разстоянието е по-малко, процесът на калибриране се прекъсва. За възможно най-широк коридор на водене предвидете минимално разстояние от 1.35 m/4.5 ft. Направете справка с *Калибр. водач на страница 24*.
- Свързване на водещия проводник към граничния електрически проводник (E).
- Коридор на водене (F). Продуктът се движи винаги отляво на водещия проводник, гледано с лице към зареждащата станция. Погрижете се от лявата страна на водещия проводник да има колкото е възможно по-голяма свободна зона.

Забележка: Продуктът винаги се движи в коридора на водене, но сменя разстоянието до водещия проводник.

3.4.5 Примери на работен участък

- Ако зареждащата станция е поставена в малка зона (A), погрижете се разстоянието до граничния електрически проводник да бъде най-малко 2 m/6.6 ft пред зареждащата станция.
- Ако работната зона има проход (B) и не е инсталиран водещ проводник, минималното разстояние между граничните електрически проводници е 2 m/6.5 ft. При инсталиран водещ проводник в прохода минималното разстояние между граничните електрически проводници е 60 cm/24 in. Използвайте функцията *CorridorCut* за косене на прохода, направете справка с *Покритие на косене и CorridorCut на страница 28*.
- Ако работната зона има части, свързани с тесен проход (B), можете да настроите продукта първо да следва, а след известно разстояние (C) да спре да следва водещия проводник. Настройките могат да бъдат променени в *Покритие на косене и CorridorCut на страница 28*.
- Ако работният участък включва вторичен участък (D), вижте *Второстеп. зона на страница 34*. Поставете продукта във вторичния участък и изберете режим *Secondary area* (*Вторичен участък*).

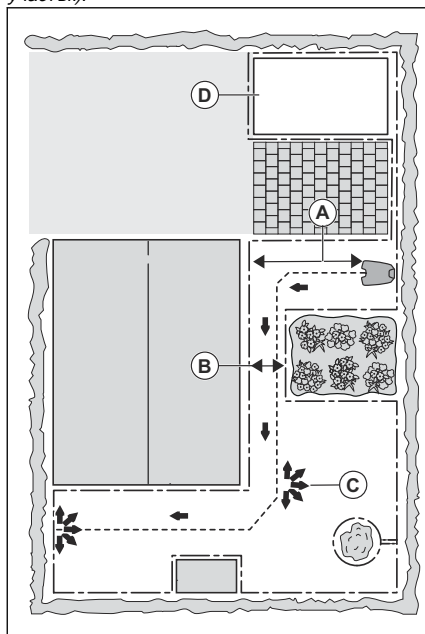

3.5 Монтиране на продукта

3.5.1 Инструменти за инсталация

- Чук/пластмасов чук: за улесняване на поставянето на колчетата в земята.
- Резец/права лопата: за заравяне на граничния електрически проводник.
- Комбинирани клещи: за рязане на граничния електрически проводник и съединяване на конекторите.
- Раздвижни клещи: за съединяване на съединителите.

3.5.2 За монтиране на зареждащата станция



ПРЕДУПРЕЖДЕНИЕ: Спазвайте националните разпоредби за електрическа безопасност.



ПРЕДУПРЕЖДЕНИЕ: Продуктът трябва да се използва само с предоставения от GARDENA захранващ блок.



ПРЕДУПРЕЖДЕНИЕ: Не поставяйте захранването на такава височина, при която има опасност същото да попадне във вода. Не поставяйте захранването на земята.



ПРЕДУПРЕЖДЕНИЕ: Не запечатвайте захранването. Кондензираната вода може да навреди на електрозахранването и да увеличи риска от електрически удар.



ПРЕДУПРЕЖДЕНИЕ: Опасност от електрически удар. Когато захранването се свързва със захранващ контакт, монтирайте го само към устройство за остатъчен ток (RCD) с максимален ток на задействане от 30 mA. Приложимо за САЩ/Канада. Ако захранването се инсталира на открито: Опасност от електрически удар. Инсталирайте само към затворен контакт GFCI от клас A с прекъсвач за заземяване при неизправност (RCD), който има затворен и устойчив на атмосферни влияния корпус с поставена или извадена капачка на розетката.



ВНИМАНИЕ: Не пробивайте нови отвори в зареждащата платформа.



ВНИМАНИЕ: Не стъпвайте върху опорната плоча на зареждащата станция.



ПРЕДУПРЕЖДЕНИЕ:

Захранващият кабел и удължителният кабел трябва да са извън работната зона, за да се избегне повреда на кабелите.

Когато свързвате захранването, използвайте само захранващ контакт, свързан с устройство за остатъчен ток (RCD).

1. Прочетете и разберете инструкциите за мястото на поставяне на зареждащата станция. Направете справка с *За да проверите къде да поставите зареждащата станция на страница 15.*
2. Поставете зареждащата станция в избрания участък.

Забележка: Не фиксирайте зареждащата станция към заземяването с винтове, докато не бъде инсталиран водещият проводник. Направете справка с *Монтаж на водещия проводник на страница 22.*

3. Свържете кабела за ниско напрежение към зареждащата станция.
4. Поставете захранването на минимална височина от 30 cm / 12 in.

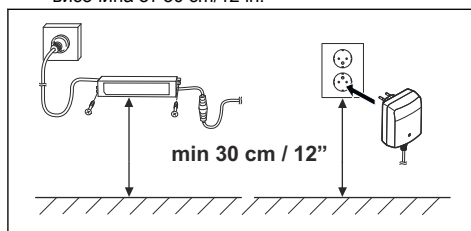

5. Свържете захранващия кабел към захранващ контакт с напрежение 100 – 240 V.

Забележка: Когато зареждащата станция е свързана, зареждането на продукта е възможно. Поставете продукта в зареждащата станция, докато се полагат граничният електрически проводник и водещият проводник. Включете продукта, за да стартирате зареждането. Направете справка с *За използване на бутона ВКП./ИЗКП. на страница 34.* Не продължавайте с настройките на продукта, преди инсталацията да приключи.

6. Поставете кабела за ниско напрежение в земята с колчета или заровете кабела. Направете справка с *За да фиксирате проводника с колчета на страница 23* или *Заравяне на граничния електрически проводник или водещия проводник на страница 23.*
7. След приключване на инсталирането на граничния електрически проводник и водещия проводник свържете проводниците към зареждащата станция. Вижте *Монтаж на граничния електрически проводник на страница 22* и *Монтаж на водещия проводник на страница 22.*
8. След инсталирането на водещия проводник фиксирайте зареждащата станция към земята с предоставените винтове. Направете справка с *Монтаж на водещия проводник на страница 22.*

3.5.3 Монтаж на граничния електрически проводник



ВНИМАНИЕ: Не навивайте във вид на намотка оставащия проводник. Намотката създава смущения в продукта.

1. Поставете граничния електрически проводник около целия работен участък. Започнете и завършете монтирането зад зареждащата станция.
2. Отворете съединението и поставете граничния електрически проводник в него.

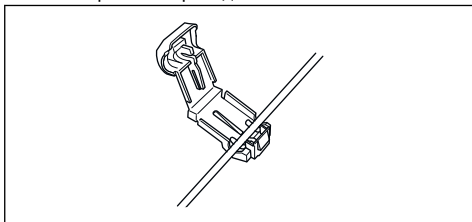

3. Затворете конектора с клещи.

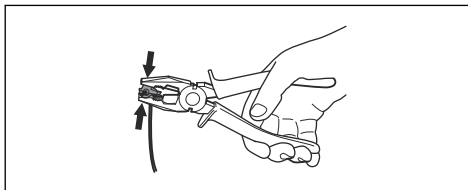

4. Отрежете граничния електрически проводник на 1-2 cm/0.4-0.8 in над всеки от конекторите.
5. Натиснете десния конектор върху обозначения с "R" метален щифт на зареждащата станция.
6. Натиснете левия конектор върху обозначения с "L" метален щифт на зареждащата станция.

3.5.4 Монтаж на водещия проводник



ВНИМАНИЕ: Сдвоените кабели или винтов клемен блок, изолиран с изолационна лента, не са достатъчно добри наставяния. Влагата от почвата причинява окисляване на проводника и след време това води до прекъсване на веригата.

1. Отворете съединението и поставете водещия проводник в него.
2. Затворете конектора с клещи.
3. Отрежете водещия проводник на 1-2 cm/0.4-0.8 in над всеки от конекторите.
4. Натиснете водещия проводник през слота в зареждащата платформа.
5. Натиснете конектора върху обозначения с "G" метален щифт на зареждащата станция.
6. Изключете захранването на зареждащата станция от контакта.
7. Поставете края на водещия проводник в ухото на граничния електрически проводник.
8. Отрежете граничния електрически проводник с клещи-резачки.
9. Свържете водещия проводник към граничния електрически проводник със съединител.

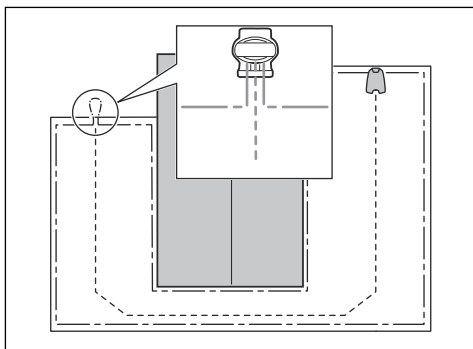

- a) Поставете 2-та края на граничния електрически проводник и края на водещия проводник в съединителя.

Забележка: Уверете се, че можете да видите краищата на проводниците през прозрачната част на съединителя.

- b) Натиснете капака на съединителя с регулируеми клещи, за да прикрепите проводниците в съединителя.

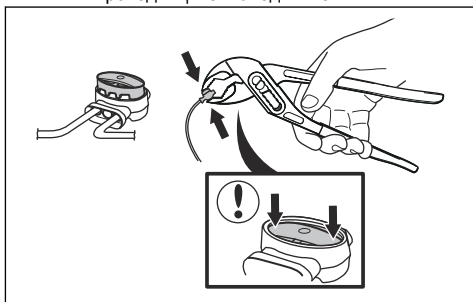

10. Закрепете направляващия проводник с колчета към земята или заревете направляващия проводник в земята. Направете справка с *За да фиксирате проводника с колчета на страница 23* или *Заравяне на граничния електрически проводник или водещия проводник на страница 23*.
11. Свържете зареждащата станция към захранващия контакт.

3.6 За да фиксирате проводника с колчета



ВНИМАНИЕ: Уверете се, че колчетата задържат граничния електрически проводник и водещия проводник по отношение на земята.



ВНИМАНИЕ: Косенето на тревата твърде ниско веднага след инсталацията може да повреди izolацията на проводника. Повреждането на izolацията може да не доведе до смущения до няколко седмици или месеца по-късно.

1. Поставете граничния електрически проводник и водещия проводник на земята.
2. Поставете колчетата на максимално разстояние от 100 cm/40 in едно от друго.
3. Забийте колчетата в земята с чук или с пластмасов чук.

Забележка: След няколко седмици проводникът обраства с трева и не се вижда.

3.7 Заравяне на граничния електрически проводник или водещия проводник

- Направете канал в земята с резец или с права лопата.
- Поставете граничния електрически проводник или водещия проводник на 1-20 cm/0.4-8 в земята.

3.8 Удължаване на граничния електрически проводник или водещия проводник

Забележка: Удължете граничния електрически проводник или водещия проводник, ако същият е прекалено къс за работния участък. Използвайте оригинални резервни части, например, съединители.

1. Изключете захранването на зареждащата станция от контакта.
2. Отрежете граничния електрически проводник или водещия проводник с клещи-резачки на мястото, където трябва да се монтира удължението.
3. Добавете проводник на мястото, където трябва да се инсталира удължението.
4. Поставете граничния електрически проводник или водещия проводник на мястото.
5. Поставете краищата на проводника в съединител.

Забележка: Уверете се, че можете да видите краищата на граничния електрически проводник или водещия проводник през прозрачната област на съединителя.

- Натиснете капака на съединителя с регулируеми клещи, за да прикрепите проводниците в съединителя.

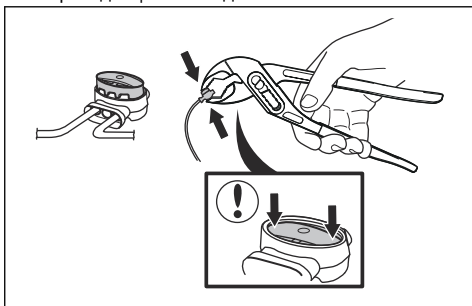

- Използвайте колчета, за да поставите граничния електрически проводник или водещия проводник на мястото му.
- Свържете зареждащата станция към храняващия контакт.

3.9 След като монтирате продукта

3.9.1 За визуална проверка на зареждащата станция

- Уверете се, че светодиодният индикатор на зареждащата станция свети в зелено.

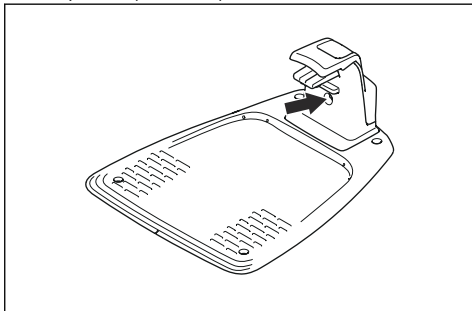

- Ако светодиодният индикатор не свети в зелено, проверете монтирането. Вижте *Индикаторна лампа в зареждащата станция на страница 48* и *За монтиране на зареждащата станция на страница 21*.

3.9.2 За да извършите базови настройки

Преди първоначалното пускане на продукта трябва да извършите базови регулировки.

- Поставете продукта в зареждащата станция.

- Натиснете бутона **ВКЛ/ИЗКЛ**, за 3 секунди.

Забележка: Ако акумулаторът е много изтощен, продуктът трябва да се зареди, преди да го включите.

- Натиснете бутоните със **стрелки** и бутона **ОК**. Изберете език, държава, дата, час и въведете личен идентификационен номер.

Забележка: Не може да се използва 0000 като личен идентификационен номер.

- Натиснете бутона **Старт** и затворете капака, за да стартирате калибрирането на водача.

Забележка: Ако акумулаторът е много изтощен, продуктът трябва да се зареди напълно, преди да започне калибрирането на водача. Направете справка с *Калибр. водач на страница 24*.

3.9.3 Калибр. водач

Процесът на калибриране е автоматичен и задава колкото се може по-широк коридор на водене, за да се намалят следите по моравата.

Забележка: Продуктът винаги се движи в коридора на водене, но сменя разстоянието до водещия проводник.

Калибрирането на водача започва, когато продуктът се намира в началната точка. Продуктът се отдалечава перпендикулярно от водещия проводник от лявата страна за максимално разстояние от 1.35 m/4.4 ft или докато удари граничния електрически проводник или препятствие. Лявата страна означава Ваше ляво, когато гледате напред към зареждащата станция. Това разстояние се задава като максималната ширина на коридора и калибрирането на водача се завършва. Продуктът се придвижва по водещия проводник, за да се провери дали може да следва водещия проводник. Продуктът следва водещия проводник до точката, където водещият проводник е свързан с граничния електрически проводник. Продуктът ще започне да реже, когато се намира на граничния електрически проводник.

3.9.3.1 За повторно калибриране на водача

- Натиснете бутона **Меню** в продължение на 3 секунди, за да влезете в менюто *Бърза информация*.
- Използвайте бутоните със **стрелки** и бутона **ОК** за придвижване в структурата на менюто *Разширени > Калибриране > Калибр. водач*.
- Поставете продукта в зареждащата станция.

4. Натиснете бутона **Старт**, за да стартирате автоматичното калибриране.

3.10 За да извършите настройките на продукта

Използвайте дисплея и клавиатурата на продукта, за да задавате всички настройки на продукта. Можете да получите достъп до всички функции чрез менютата. Функциите имат фабрични настройки, които са приложими за повечето работни зони, но настройките могат да бъдат адаптирани и към условията на всяка работна зона.

Използвайте GARDENA Bluetooth® App за продуктите, които нямат GARDENA smart system за задаване на настройките и управлението на продукта. Вижте *За изтегляне и сдвояване с GARDENA Bluetooth® App на страница 25*.

Използвайте GARDENA smart system app за продуктите, които имат GARDENA smart system за задаване на настройките и управлението на продукта. Вижте *Smart системата GARDENA на страница 32*.

3.10.1 За изтегляне и сдвояване с GARDENA Bluetooth® App

GARDENA Bluetooth® App е безплатно приложение за Вашето мобилно устройство. GARDENA Bluetooth® App се използва за настройките и работата на продукта. Взаимодействието в близък обхват с продукта се нарича Bluetooth®. Когато сдвояването между продукта и приложението бъде потвърдено, ще получите достъп до менютата и функциите, стига да се намирате в близък обхват (Bluetooth®).

1. Изтеглетe GARDENA Bluetooth® App на Вашето мобилно устройство.
2. Изключете и отново включете продукта.
3. Сдвоете GARDENA Bluetooth® App с продукта.

Забележка: Режимът на сдвояване с Bluetooth® е активен за 3 минути.

4. Въведете личния идентификационен номер. Направете справка с *Въведение на страница 3*.

3.10.2 Структура на менюто

Главното меню съдържа:

- Разписание
- SensorControl
- smart система (само за smart SILENO city и smart SILENO life)
- Настройки

Вижте *Общ преглед на структурата на менюто 1 на страница 7* и *Общ преглед на структурата на менюто 2 на страница 8*.

3.10.3 За да получите достъп до менюто

1. Натиснете бутона **STOP (СТОП)**.
2. Използвайте бутоните със **стрелки** нагоре/надолу и бутона **OK**, за да въведете личния идентификационен номер.
3. Натиснете бутона **MENU (МЕНЮ)**.

3.10.4 За да извършите настройките на разписанието



Можете да зададете графика по 2 начина:

- Задаване на графика с помощта на съветника. Направете справка с *Съветник на страница 25*.
- Задаване на графика в меню Разширени. Направете справка с *За настройване на разписанието на страница 26*.

Забележка: За да се получи най-добър резултат, моравата не трябва да се коси прекалено често. Ако продуктът бъде оставен да коси твърде често, моравата може да изглежда оголена. Освен това продуктът излишно се изнася.

3.10.4.1 Съветник

Съветникът е бърз инструмент за откриване на подходящи настройки за график за Вашата морава.

1. Изпълнете стъпки 1 – 3 в *За да получите достъп до менюто на страница 25*.
2. Използвайте бутоните със **стрелки** и бутона **OK** за придвижване в структурата на менюто *График > Съветник*.
3. Въведете приблизителен размер на моравата. Не е възможно въвеждането на по-голям размер на моравата от максималния работен капацитет.
4. Натиснете бутона **OK**, за да потвърдите размера на моравата. С въвеждането на размера на моравата съветникът Ви предлага подходящ дневен график (направете справка със стъпка 7) или необходимо въвеждане на информация за неактивни дни.
5. Изберете ден/дни, в който/които продуктът да е неактивен. Използвайте бутоните със **стрелки** нагоре/надолу, за да превключвате дните.
6. Натиснете бутона **OK**, за да потвърдите избория(те) неактивен(ни) ден(дни).
7. Съветникът предлага ежедневно разписание на активните дни. Ако искате да преместите интервала на графика по-рано или по-късно през деня, натиснете бутоните със **стрелки** нагоре или надолу.

- Натиснете бутона **OK**, за да потвърдите ежедневното разписание. Представя се преглед на ежедневното разписание. Натиснете бутон **OK**, за да се върнете в главното меню.

Забележка: За да промените настройките на графика за отделни работни дни, използвайте менюто *График > Разширени*.

3.10.4.2 За настройване на разписанието

- Изпълнете стъпки 1 – 3 в *За да получите достъп до менюто на страница 25*.
- Използвайте бутоните със **стрелки** и бутона **OK** за придвижване в структурата на менюто *График > Разширени > Преглед*.
- Използвайте бутоните със **стрелки** и бутона **OK**, за да изберете деня.
- Използвайте бутона с лява **стрелка**, за да изберете периода.
- Натиснете бутона **OK**.
- Изчислете подходящите работни часове. Направете справка с *Преценете необходимото време на работа на страница 26*.
- Въведете часа с бутоните със **стрелки**. Продуктът може да коси трева през 1 или 2 периода всеки ден.

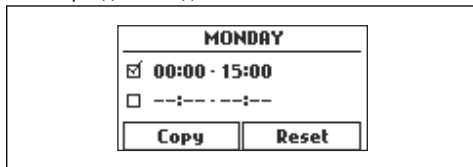

- Ако продуктът не трябва да коси трева през определен ден, махнете отметката от квадратчето в съседство с 2-та периода от време.

3.10.4.3 Преценете необходимото време на работа

Ако работната зона е по-малка от максималния капацитет на продукта, графикът трябва да се настрои така, че да се намали износването на моравата и на продукта. Продуктът има максимално време за рязане на ден. Може да настроите времето на работа на продукта в графика. Времето на работа включва рязане, търсене и зареждане. Времето на работа може да е различно поради много причини, например поради оформлението на работната зона, растежа на тревата и експлоатационния живот на батерията. Когато продуктът е използвал максималното време за рязане за деня, на дисплея на продукта се изписва съобщението *Косенето за деня е приключено*.

Препоръчителното време на работа за някои примерни работни зони е дадено в таблицата по-

долу. Ако резултатът не е задоволителен, увеличете времето на работа.

SILENO city	Площ, m ²	Препоръчително време на работа, ч
	250	6 – 7
	500	13 – 15
	600	14 – 16

SILENO life	Площ, m ²	Препоръчително време на работа, ч
	250	3 – 4
	500	7 – 8
	750	12 – 13
	1000	16 – 17
	1250	21 – 22
	1500	23 – 24

3.10.4.4 За да копирате настройката на разписание

- Изпълнете стъпки 1 – 3 в *За да получите достъп до менюто на страница 25*.
- Използвайте бутоните със **стрелки** и бутона **OK** за придвижване в структурата на менюто *График > Разширени > Преглед > Копиране*.
- Използвайте бутоните със **стрелки** и бутона **OK**, за да копирате настройката на графика. Можете да копирате настройката на разписанието ден по ден или за цялата седмица.

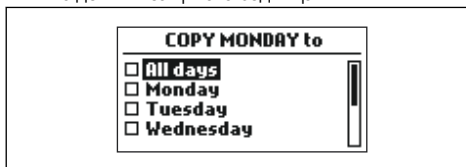

3.10.4.5 За да нулирате настройката на разписание

Можете да премахнете всички настройки на разписанието и да използвате фабричната настройка.

- Изпълнете стъпки 1 – 3 в *За да получите достъп до менюто на страница 25*.
- Използвайте бутоните със **стрелки** и бутона **OK** за придвижване в структурата на менюто *График > Разширени > Преглед > Нулиране*.
 - Натиснете бутоните със **стрелки** за избиране на *Текущ ден*, за да върнете фабричните настройки само за текущия ден.

- b) Натиснете бутоните със **стрелки**, за да изберете *Цяла седмица*, за да върнете всички настройки на графика към фабричните настройки.

3. Натиснете бутона **OK**.

3.10.5 SensorControl



SensorControl регулира автоматично времето на косене в зависимост от растежа на тревата. Не се допуска продуктът да работи повече от зададеното в настройките на разписанието.

Забележка: Когато използвате *SensorControl*, се препоръчва да осигурите възможно най-много време за работа за *SensorControl*. Не ограничавайте графика повече от необходимото.

Първата работа за деня се задава от настройките на графика. Продуктът винаги завършва 1 цикъл на косене и след това *SensorControl* избира дали продуктът да продължи да работи, или не.

Забележка: *SensorControl* се нулира, ако продуктът не работи за повече от 50 часа или ако се извърши *Нулиране на всички потребителски настройки*. *SensorControl* не се променя, ако се извърши *Нулиране на настройките на разписанието*.

3.10.5.1 За настройване на SensorControl

1. Изпълнете стъпки 1 – 3 в *За да получите достъп до менюто на страница 25*.
2. Използвайте бутоните със **стрелки** и бутона **OK** за придвижване в структурата на менюто *SensorControl > Използване на SensorControl*.
3. Натиснете бутона **OK**, за да изберете *SensorControl*.
4. Натиснете бутона **BACK (НАЗАД)**.

3.10.5.2 За да настроите честотата на SensorControl

Задайте колко често продуктът трябва да коси тревата, когато се използва *SensorControl*. Има 3 нива на честота: *ниска*, *средна* и *висока*. Колкото по-висока е честотата, толкова по-чувствителен е продуктът към растежа на тревата. Тоест, ако растежът на тревата е висок, тогава продуктът се оставя да работи по-дълго.

Забележка: Ако резултатите от косенето не са оптимални при използване на *SensorControl*, настройките на графика може да имат нужда от коригиране. Не ограничавайте графика повече от

необходимото. Също така проверете дали режещият диск е чист и дали ножовете са в добро състояние.

1. Изпълнете стъпки 1 – 3 в *За да получите достъп до менюто на страница 25*.
2. Използвайте бутоните със **стрелки** и бутона **OK** за придвижване в структурата на менюто *SensorControl > Време на косене*.
3. Използвайте бутоните със **стрелки**, за да изберете *ниска*, *средна* или *висока* честота.
4. Натиснете бутона **BACK (НАЗАД)**.

3.10.6 Ниво на сигурност



Има 2 нива на защита за SILENO city и 3 нива на защита за SILENO life.

Функция	Ниска	Средно (SILENO life)	Високо (SILENO life)
		Високо (SILENO city)	
<i>Аларма</i>			X
<i>Личен идентификационен номер</i>		X	X
<i>Времево блокиране</i>	X	X	X

- *Alarm (Аларма)* – Алармата се задейства, ако не бъде въведен личният идентификационен номер в рамките на 10 секунди след натискането на бутона **STOP (СТОП)**. Алармата се задейства също при повдигане на продукта. Алармата спира, когато бъде въведен личният идентификационен номер.
- *PIN-code (Личен идентификационен номер)* – За да се получи достъп до структурата на менюто на продукта, трябва да се въведе правилният личен идентификационен номер. Ако се въведе 5 пъти грешен личен идентификационен номер, продуктът се блокира за известно време. Времето на блокиране се увеличава при всяко следващо неправилно въвеждане.
- *Time lock (Блокиране по време)* – Ако в продължение на 30 дни не бъде въведен личният идентификационен номер, продуктът се блокира. Въведете личния идентификационен номер, за да получите достъп до продукта.

3.10.6.1 За задаване на нивото на сигурност

Изберете 1 от нивата на защита за Вашия продукт.

1. Изпълнете стъпки 1 – 3 в *За да получите достъп до менюто на страница 25*.
2. Използвайте бутоните със **стрелки** и бутона **ОК** за придвижване в структурата на менюто *Настройки > Безопасност > Ниво на защита*.
3. Използвайте бутоните със **стрелки** и бутона **ОК**, за да изберете нивото на защита.
4. Натиснете бутона **ОК**.

3.10.6.2 Безопасност – Разширени

За да създадете нов сигнал на контура

Сигналът на контура се избира произволно, за да се създаде уникална връзка между продукта и зареждащата станция. В редки случаи може да е необходимо да се създаде нов сигнал, например ако две съседни инсталации имат много сходни сигнали.

1. Поставете продукта в зареждащата станция.
2. Изпълнете стъпки 1 – 3 в *За да получите достъп до менюто на страница 25*.
3. Използвайте бутоните със **стрелки** и бутона **ОК** за придвижване в структурата на менюто *Настройки > Безопасност > Разширени > Нов сигнал на контура*.
4. Изчакайте потвърждение, че сигналът на контура е създаден. Това обикновено отнема около 10 секунди.

Смяна на личния идентификационен номер

1. Изпълнете стъпки 1 – 3 в *За да получите достъп до менюто на страница 25*.
2. Използвайте бутоните със **стрелки** и бутона **ОК** за придвижване в структурата на менюто *Настройки > Безопасност > Разширени > Смяна на личния идентификационен номер*.
3. Въведете новия личен идентификационен номер.
4. Натиснете бутона **ОК**.
5. Въведете отново новия личен идентификационен номер.
6. Натиснете бутона **ОК**.
7. Запишете си новия личен идентификационен номер. Вижте *Въведение на страница 3*.

3.10.7 Покритие на косене и CorridorCut

Ако работната зона включва отдалечени части, свързани с тесни проходи, функциите *Покритие на косене* и *CorridorCut* са полезни, защото дават възможност да се поддържа добре окосена морава във всички части на двора. Функцията *Покритие на косене* се използва за направляване на продукта до отдалечени части на работната зона. Функцията *CorridorCut* се използва за косене в тесен проход. За да се използват тези функции, трябва да е

инсталиран водещ проводник. Можете да зададете най-много 3 отдалечени зони.

С функцията *Покритие на косене* продуктът първо следва, а след определено разстояние напуска водещия проводник и започва да коси моравата.

Функцията *CorridorCut* е подходяща за косене на тесни проходи с ширина 60 cm – 1.5 m/23 in – 4.9 ft. Продуктът се движи по схема, за да покрие ширината на прохода. Продуктът стартира *CorridorCut* на зададеното разстояние от зареждащата станция. Когато продуктът достигне края на тесния проход, той продължава да коси моравата по обичайния начин.

Зона А, приблизително 50%

Зона В, приблизително 30%

Зона С, приблизително 20%

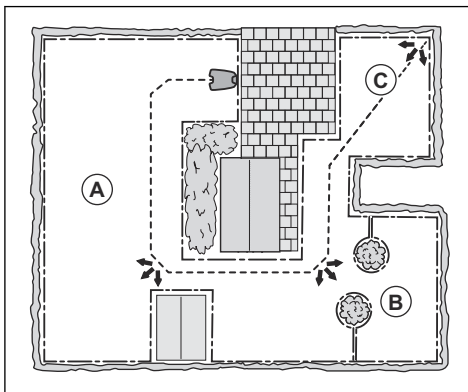

3.10.7.1 За задаване на функцията за покритие на косене на моравата

1. Изпълнете стъпки 1 – 3 в *За да получите достъп до менюто на страница 25*.
2. Използвайте бутоните със **стрелки** и бутона **ОК** за придвижване в структурата на менюто *Настройки > Покритие на косене > Зона 1 – 3*.
3. Използвайте бутона със **стрелка**, за да изберете зоната.
4. Натиснете бутона **ОК**.
5. Измерете разстоянието от зареждащата станция до началото на участъка. Мерете по протежение на водещия проводник. Направете справка с *За да измерите разстоянието от зареждащата станция на страница 29*.
6. Натиснете бутоните със **стрелки**, за да изберете разстоянието, измерено в m.
7. Натиснете бутона **ОК**.
8. Използвайте бутоните със **стрелки**, за да изберете процента за времето на косене, през което продуктът трябва да окоси зоната.

Процентът е равен на процента на зоната спрямо целия работен участък.

- a) Измерете участъка.
- b) Разделете измерената зона на цялата работна зона.
- c) Преобразувайте резултата в процент.

Забележка: Сумата от зоните 1 – 3 трябва да е 100% или по-малко. Ако сумата е по-малко от 100%, продуктът понякога обхваща водещия проводник и започва да коси в началната точка. Направете справка с *Начална точка на страница 30*.

9. Натиснете бутона **BACK (НАЗАД)**.

3.10.7.2 За да зададете функцията CorridorCut

Забележка: За да се предотврати износването на тревата в тесния проход, GARDENA препоръчва да се зададе нисък процент за *CorridorCut*.

1. Изпълнете стъпки 1 – 3 в *За да получите достъп до менюто на страница 25*.
2. Използвайте бутоните със **стрелки** и бутона **OK** за придвижване в структурата на менюто *Настройки > Покритие на косене > Зона 1 – 3*.
3. Използвайте бутоните със **стрелки**, за да изберете зоната.
4. Натиснете бутона **OK**.
5. Измерете разстоянието от зареждащата станция до началото на тесния проход. Измерете по протежение на водещия проводник. Направете справка с *За да измерите разстоянието от зареждащата станция на страница 29*.

Забележка: Уверете се, че разстоянието до *CorridorCut* е зададено в рамките на тесния проход.

6. Натиснете бутоните със **стрелки**, за да изберете разстоянието.
7. Натиснете бутона **OK**.
8. Използвайте бутоните със **стрелки**, за да изберете % на времето на косене, през което продуктът трябва да започне да коси тесния проход.
9. Използвайте бутоните със **стрелки** и бутона **OK**, за да изберете *Още > CorridorCut*.
10. Натиснете бутона **OK**, за да разрешите *CorridorCut*.
11. Натиснете бутона **BACK (НАЗАД)**.

3.10.7.3 За да направите проверка на функцията Lawn Coverage (Покритие на косене)

1. Поставете продукта в зареждащата станция.
2. Изпълнете стъпки 1 – 3 в *За да получите достъп до менюто на страница 25*.
3. Използвайте бутоните със **стрелки** и бутона **OK** за придвижване в структурата на менюто *Настройки > Покритие косене > Зона 1-3 > Повече > Проверка*.
4. Натиснете бутона **OK**.
5. Натиснете бутона **START (СТАРТ)**.
6. Затворете капака.
7. Уверете се, че продуктът може да открие участъка.

3.10.7.4 За да измерите разстоянието от зареждащата станция

1. Поставете продукта в зареждащата станция.
2. Изпълнете стъпки 1 – 3 в *За да получите достъп до менюто на страница 25*.
3. Използвайте бутоните със **стрелки** и бутона **OK** за придвижване в структурата на менюто *Настройки > Покритие косене > Зона 1-3 > Колко далеч?*
4. Използвайте бутоните със **стрелки**, за да зададете 500 m/540 yd като разстояние.
5. Натиснете бутона **OK**.
6. Използвайте бутоните със **стрелки** и бутона **OK** за придвижване в структурата на менюто *Настройки > Покритие косене > Зона 1-3 > Повече > Проверка*.
7. Натиснете бутона **OK**.
8. Натиснете бутона **STOP (СТОП)**, когато продуктът застане на разстоянието, което сте избрали да измервате. Разстоянието се извежда на дисплея.

3.10.7.5 За дезактивиране или активиране на функцията Lawn Coverage (Покритие на косене)

Дезактивиране или активиране на функцията *Lawn Coverage (Покритие на косене)* за всеки от участъците.

1. Изпълнете стъпки 1 – 3 в *За да получите достъп до менюто на страница 25*.
2. Използвайте бутоните със **стрелки** и бутона **OK** за придвижване в структурата на менюто *Настройки > Покритие косене > Зона 1-3 > Дезакт.*
3. Натиснете бутона **OK**.
4. Натиснете бутона **BACK (НАЗАД)**.

3.10.7.6 За нулиране на настройките на Lawn Coverage (Покритие на косене)

Можете да нулирате настройките на *Lawn Coverage* (Покритие на косене) за всеки от участъците и да използвате фабричната настройка.

1. Изпълнете стъпки 1 – 3 в *За да получите достъп до менюто на страница 25*.
2. Използвайте бутоните със **стрелки** и бутона **OK** за придвижване в структурата на менюто *Настройки > Покритие косене > Зона 1-3 > Повече > Нулиране*.
3. Натиснете бутона **OK**.

3.10.8 Начална точка

Тази функция позволява да контролирате разстоянието, което изминава продуктът по протежение на водещия проводник от зареждащата станция, преди да започне да коси. Фабричната настройка е 60 cm/2 ft, а максималното разстояние е 300 cm/10 ft.

Забележка: Продуктът обхваща водещия проводник от зареждащата станция до началната точка. Спазвайте възможно най-малко разстояние до началната точка, за да намалите риска от образуване на следи по моравата.

Ако зареждащата станция е поставена в зона с ограничено пространство, например между цветни лежи, изборът на добра начална точка е важен, така че процесът на калибриране на водача да бъде оптимизиран. Вижте *Калибр. водач на страница 24*.

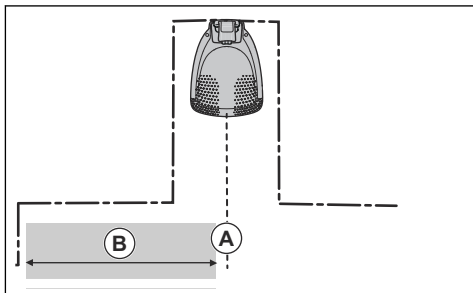

A) Начална точка

B) Минимално разстояние 60 cm/2 ft (перпендикулярно на водещия проводник). Ако разстоянието е по-малко, процесът на калибриране се прекъсва. За възможно най-широк коридор на водене предвидете минимално разстояние от 1.35 m/4.5 ft. Направете справка с *Калибр. водач на страница 24*.

3.10.8.1 За да зададете начална точка

1. Изпълнете стъпки 1 – 3 в *За да получите достъп до менюто на страница 25*.

2. Използвайте бутона със **стрелки** и бутона **OK** за придвижване в структурата на менюто *Настройки > Инсталация > Начална точка*.
3. Използвайте бутоните със **стрелки**, за да определите разстоянието в см.
4. Натиснете бутона **ВАСК (НАЗАД)**.

3.10.9 Функция „Движение след проводника“

Предната част на продукта винаги се движи на определено разстояние след граничния електрически проводник. След това продуктът започва да се движи назад и сменя посоката. Фабричната настройка е 32 cm/12 in. Можете да изберете разстоянието от 20-40 cm/8-15 in.

Забележка: Ако промените разстоянието за функцията *Движение след проводника*, разстоянието ще се промени по продължение на граничния електрически проводник във всички части на работната зона.

3.10.9.1 За да зададете функцията Drive Past Wire (Движение след проводника)

1. Изпълнете стъпки 1 – 3 в *За да получите достъп до менюто на страница 25*.
2. Използвайте бутона със **стрелка** и бутона **OK** за придвижване в структурата на менюто *Настройки > Инсталация > Начална точка > Каране след пров.*
3. Използвайте бутоните със **стрелки**, за да зададете разстоянието.
4. Натиснете бутона **ВАСК (НАЗАД)**.

3.10.10 Режим ECO

Ако режим *ECO* е активиран, той спира сигнала в граничния електрически проводник, водещия проводник и зареждащата станция, когато продуктът е паркиран или се зарежда.

Забележка: Използвайте режим *ECO*, за да пестите енергия и да избягвате смущение с друго оборудване, например звукови индукционни кръгове или гаражни врати.

Забележка: За да стартирате продукта ръчно в работната зона, натиснете бутона **СТОП**, преди да извадите продукта от зареждащата станция. Ако не направите това, продуктът няма да може да стартира в работната зона.

3.10.10.1 За да зададете режим ECO

1. Изпълнете стъпки 1 – 3 в *За да получите достъп до менюто на страница 25*.

2. Използвайте бутоните със **стрелки** и бутона **OK** за придвижване в структурата на менюто *Настройки > Инсталация > Режим ECO*.
3. Натиснете бутона **OK**, за да изберете *ECO mode (Режим ECO)*.
4. Натиснете бутона **ВАСК (НАЗАД)**.

3.10.11 За избягване на сблъсквания с корпуса на косачката GARDENA

Ако сте поставили корпус на косачката GARDENA (предлага се като аксесоар), износването на продукта и корпуса на косачката намалява, когато изберете *Избегн. сбл. с корпуса*.

1. Изпълнете стъпки 1 – 3 в *За да получите достъп до менюто на страница 25*.
2. Използвайте бутоните със **стрелки** и бутона **OK** за придвижване в структурата на менюто *Настройки > Инсталация > Корпус на косачката > Избегн. сбл. с корпуса*.
3. Натиснете бутона **ВАСК (НАЗАД)**.

Забележка: Изборът на *Избегн. сбл. с корпуса* може да доведе до това, че тревата около зареждащата станция да остане неокосена.

3.10.12 Сензор за скреж

Тревата е изключително чувствителна към износване, ако дворот е покрит със скреж. Ако *сензорът за скреж* е активиран, продуктът не може да стартира косене на тревата при температура под 5°C/41°F.

Забележка: Сензорът за скреж е разположен вътре в шасито и може да има забавяне в сравнение с околната температура.

3.10.12.1 За да настроите сензора за скреж

1. Изпълнете стъпки 1 – 3 в *За да получите достъп до менюто на страница 25*.
2. Използвайте бутоните със **стрелки** и бутона **OK** за придвижване в структурата на менюто *Настройки > Инсталация > Сензор за скреж*.
3. Натиснете бутона **OK**, за да изберете *Сензор за скреж*.
4. Натиснете бутона **ВАСК (НАЗАД)**.

3.10.13 ZoneProtect

Ако монтирате аксесоара ZoneProtect, трябва да активирате функцията на генератор на сигнал за зона на продукта.

3.10.13.1 За да активирате функцията на генератор на сигнал за зона

1. Изпълнете стъпки 1 – 3 в *За да получите достъп до менюто на страница 25*.

2. Използвайте бутоните със **стрелки** и бутона **OK** за придвижване в структурата на менюто *Настройки > Инсталация > Генератор на сигнал за зона*.
3. Натиснете бутона **OK**, за да активирате *Генератор на сигнал за зона*.
4. Натиснете бутона **ВАСК (НАЗАД)**.

3.10.14 Общи

В *General (Общи)* можете да промените общите настройки на продукта.

3.10.14.1 За настройване на часа и датата

1. Изпълнете стъпки 1 – 3 в *За да получите достъп до менюто на страница 25*.
2. Използвайте бутоните със **стрелки** и бутона **OK** за придвижване в структурата на менюто *Settings > General > Time & Date (Настройки > Общи > Час и дата)*.
3. Използвайте бутоните със **стрелки**, за да настроите часа, и след това натиснете бутона **НАЗАД**.
4. Използвайте бутоните със **стрелки**, за да настроите датата, и след това натиснете бутона **НАЗАД**.
5. Използвайте бутоните със **стрелки**, за да настроите формата на часа, след което натиснете бутона **НАЗАД**.
6. Използвайте бутоните със **стрелки**, за да настроите формата на датата, и след това натиснете бутона **НАЗАД**.

3.10.14.2 За настройване на езика

1. Изпълнете стъпки 1 – 3 в *За да получите достъп до менюто на страница 25*.
2. Използвайте бутоните със **стрелки** и бутона **OK** за придвижване в структурата на менюто *Settings > General > Language (Настройки > Общи > Език)*.
3. Използвайте бутоните със **стрелки**, за да изберете език, след което натиснете бутона **ВАСК (НАЗАД)**.

3.10.14.3 За настройване на държавата

1. Изпълнете стъпки 1 – 3 в *За да получите достъп до менюто на страница 25*.
2. Използвайте бутоните със **стрелки** и бутона **OK** за придвижване в структурата на менюто *Настройки > Общи > Държава*.
3. Използвайте бутоните със **стрелки**, за да изберете държава, след което натиснете бутона **НАЗАД**.

3.10.14.4 За да зададете формат на мерните единици

1. Изпълнете стъпки 1 – 3 в *За да получите достъп до менюто на страница 25*.

2. Използвайте бутоните със **стрелки** и бутона **OK** за придвижване в структурата на менюто *Настройки > Общи > Формат на мерните единици*.
3. Използвайте бутоните със **стрелки**, за да изберете формат на мерните единици, след което натиснете бутона **НАЗАД**.

3.10.14.5 За нулиране на всички потребителски настройки

1. Изпълнете стъпки 1 – 3 в *За да получите достъп до менюто на страница 25*.
2. Използвайте бутоните със **стрелки** и бутона **OK** за придвижване в структурата на менюто *Settings > General > Reset all user settings* (Настройки > Общи > Нулиране на всички потребителски настройки).
3. Използвайте бутона с дясна **стрелка**, за да изберете *Proceed with reset of all user settings?* (Продължаване с нулиране на всички потребителски настройки?).
4. Натиснете бутона **OK**, за да нулирате всички потребителски настройки.

Забележка: Настройките за *ниво на сигурност, личен идентификационен номер, сигнал на контура, съобщения, дата и час, език и държава* не се нулират.

3.10.14.6 Менюто About (Относно)

В менюто *About* (Относно) се показва информация относно продукта, например сериен номер и фърмуерни версии.

3.10.15 Smart системата GARDENA



Само за smart SILENO city и smart SILENO life.

Забележка: Уверете се, че smart продуктът е напълно инсталиран в работната зона, преди да го включите в приложението на smart системата GARDENA. Направете справка с *Инсталиране на страница 15*.

Продуктът може да се свързва с мобилни устройства с инсталирано приложение на smart система GARDENA. Smart системата GARDENA дава възможност за безжично взаимодействие между Вашия smart продукт и smart системата GARDENA.

В менюто на smart системата в продукта Вие можете:

- да позволите на Вашия smart продукт да бъде включван или изключван от приложението на smart системата GARDENA.
- да проверявате статуса на безжичната връзка към smart системата.

Когато smart продукта е част от smart системата, някои менюта на дисплея на продукта са дезактивирани. Все още ще можете да виждате всички настройки в продукта, но някои могат да бъдат променени само с приложението на smart системата GARDENA. Следните настройки са блокирани за избор в менюто на интелигентния продукт:

- Разписание
- Час и Дата
- Език
- Държава

3.10.15.1 За да настроите "Активиране на режима на включване"

За да включите Вашия smart продукт в приложението на smart системата GARDENA:

1. Изпълнете стъпки 1 – 3 в *За да получите достъп до менюто на страница 25*.
2. Използвайте бутоните със **стрелки** и бутона **OK**, за да влезете в менюто *smart система*.
3. Използвайте бутона с дясна **стрелка** и бутона **OK**, за да изберете *Да за Активиране на режима на включване*.
4. Използвайте бутоните със **стрелки** нагоре/надолу, за да въведете личния идентификационен номер, и натиснете бутона **OK**.
5. Кодът за включване е показан на дисплея на продукта.
6. Следвайте инструкциите в приложението на smart системата GARDENA.

Цикълът за включване може да отнеме няколко минути. След като включването се осъществи успешно, автоматично ще се върнете в началния екран на продукта. Ако включването по каквато и да е причина не успее да се осъществи, опитайте отново.

3.10.15.2 Включване в приложението

Включването на всички интелигентни устройства GARDENA се извършва в приложението на интелигентната система.

За да изтеглите приложението на интелигентната система GARDENA

1. Изтеглете приложението на интелигентната система GARDENA от App Store или Google Play.
2. Отворете приложението и се регистрирайте като потребител.

3. Влезте и изберете *Include device (Включване на устройство)* от началната страница на приложението.
4. Следвайте инструкциите в приложението.

Забележка: Интелигентният шлюз се нуждае от интернет връзка, за да може да се включи продуктът към приложението.

3.10.15.3 За да изберете "Изкл. косачката"

Ако изключите устройството, няма да има комуникация между продукта и smart системата GARDENA.

1. Изпълнете стъпки 1 – 3 в *За да получите достъп до менюто на страница 25*.
2. Използвайте бутоните със **стрелки** и бутона **ОК** за придвижване в структурата на менюто *smart система > Изкл. косачката*.
3. Натиснете бутона **ОК**.

Забележка: Продуктът трябва да бъде ръчно изтрит от списъка на продуктите в приложението на smart системата GARDENA.

3.10.15.4 За да извършите проверка на състоянието на smart системата GARDENA

Когато продуктът е свързан към шлюза на smart системата, можете да направите проверка на състоянието на връзката.

1. Изпълнете стъпки 1 – 3 в *За да получите достъп до менюто на страница 25*.
2. Използвайте бутоните със **стрелки** и бутона **ОК** за придвижване в структурата на менюто *smart система > Състояние*.

Забележка: *Състоянието* е или свързано *Да*, или несвързано *Не*. *Силата на сигнала* е *добра*, *слаба* или *лоша*. За най-добра работа на smart системата поставете зареждащата станция на място със *сила на сигнала – добра*.

4 Операция

4.1 За използване на бутона ВКЛ./ИЗКЛ.



ПРЕДУПРЕЖДЕНИЕ: Прочетете и разберете раздела с инструкции за безопасност преди използване на продукта.



ПРЕДУПРЕЖДЕНИЕ: Дръжте ръцете и краката си далеч от въртящите се ножове. Не поставяйте ръцете или краката си близо до или под продукта, когато продуктът е ВКЛЮЧЕН.



ПРЕДУПРЕЖДЕНИЕ: Не използвайте продукта, когато в работната зона има хора, особено деца, или животни.

- Натиснете бутона **ВКЛ./ИЗКЛ.** в продължение на 3 секунди, за да ВКЛЮЧИТЕ продукта. Уверете се, че светодиодният индикатор светва.
- Продуктът е ВКЛЮЧЕН и в режим на пестене на енергия, ако светодиодният индикатор мига. Натиснете бутона **ВКЛ./ИЗКЛ.** в продължение на 3 секунди, за да ВКЛЮЧИТЕ продукта.

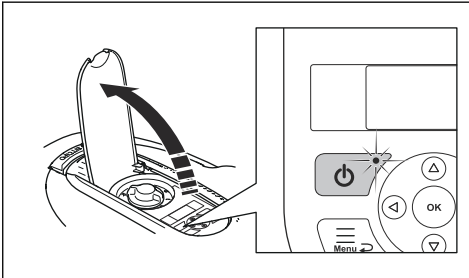

- Натиснете бутона **ВКЛ./ИЗКЛ.** в продължение на 3 секунди, за да ИЗКЛЮЧИТЕ продукта. Уверете се, че светодиодният индикатор изгасва.

4.2 За стартиране на продукта

1. Отворете капака към клавиатурата.
2. Натиснете бутона **ВКЛ./ИЗКЛ.** за 3 секунди. Дисплеят се осветява.
3. Използвайте бутоните със **стрелки** нагоре/надолу и бутона **ОК**, за да въведете личния идентификационен номер.

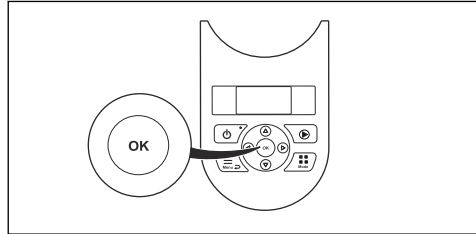

4. Изберете желания работен режим и потвърдете с бутон **ОК**. Направете справка с *Режими на работа на страница 34*.
5. Затворете капака.

Забележка: През първите седмици след инсталацията нивото на шума, който се чува при косенето на тревата, може да е по-високо от очакваното. Когато продуктът коси тревата известно време, нивото на шума, който се чува, става много по-ниско.

4.3 Режими на работа

Натиснете бутона **Режим** за избор на някой от следните режими на работа:

- *Основна зона*
- *Второстеп. зона*
- *Паркиране*
- *Паркиране/график*
- *Заменете графика*
- *Точково косене*

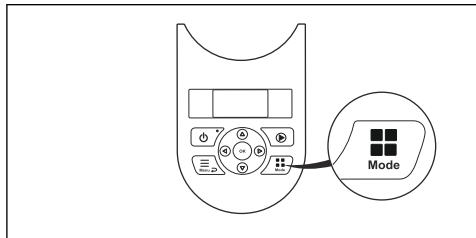

4.3.1 Основна зона

Main area (Основен участък) е стандартният режим на работа, при който продуктът коси и се зарежда автоматично.

4.3.2 Второстеп. зона

За косене на второстепенни зони трябва да бъде избран работен режим *Второстеп. зона*. В този режим операторът трябва ръчно да движи продукта

между основната и второстепенната зона. Продуктът коси до изтощаване на батерията. Когато батерията се изтощи, поставете продукта в зареждащата станция, за да се зареди. Когато батерията е заредена, продуктът излиза от зареждащата станция и спира. Сега продуктът е готов да започне работа, но първо се нуждае от потвърждение от оператора.

Забележка: Поставете продукта в зареждащата станция и променете режима на работа на *Основна зона* в приложението или от клавиатурата на продукта, ако искате да косите основната зона след зареждането на батерията.

4.3.3 Паркиране

Режим на работа *Паркиране* означава, че продуктът се връща в зареждащата станция, където остава, докато бъде избран друг режим на работа.

4.3.4 Паркиране/график

Режим на работа *Паркиране/График* означава, че продуктът се връща при зареждащата станция, където остава до следващия график. Ако продуктът е използвал максималното време за рязане за деня, той ще започне работа отново на следващия ден. Направете справка с *Преценете необходимото време на работа на страница 26*.

4.3.5 Заменете графика

Изберете *Заменете графика*, за да замените временно настройките за графика. Може да изберете да замените настройките за графика за 3 часа. Продуктът не може да се зададе да коси повече от максималното време на косене на ден.

4.3.6 Точково косене

Функцията *Точково косене* се активира с бутона **СТАРТ** и е полезна за бързо окосяване на зона, в която тревата се коси по-малко отколкото в другите части на двора. Вие трябва да преместите ръчно продукта до избрания участък.

Точковото косене означава, че продуктът коси по спирална схема, за да се окоси тревата в зоната, където е стартиран. Когато бъде извършено това, продуктът се превключва автоматично обратно на *Main area (Основен участък)* или *Secondary area (Вторичен участък)*.

4.4 Спиране на продукта

1. Натиснете бутона **СПИРАНЕ**, за да спрете продукта и двигателя за косене.

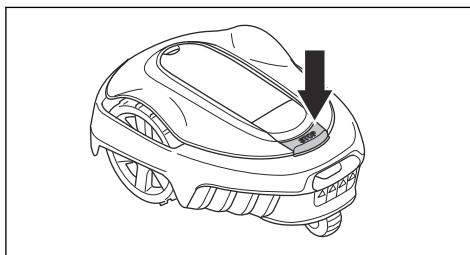

4.5 За да ИЗКЛЮЧИТЕ продукта

1. Натиснете бутона **STOP**, за да отворите капака.
2. Натиснете бутона **ВКЛ./ИЗКЛ.** за 3 секунди.
3. Уверете се, че светодиодният индикатор на клавиатурата е изключен, за да сте сигурни, че продуктът е **ИЗКЛЮЧЕН**.

4.6 За зареждане на акумулатора



ПРЕДУПРЕЖДЕНИЕ:

Зареждайте продукта само с помощта на зареждащата станция, която е предназначена за това. Неправилната употреба може да доведе до електрически удар, прегряване или теч на корозивна течност от акумулатора.

В случай на теч на електролит измийте с вода и потърсете медицинска помощ, ако влезе в контакт с очите и т.н.

Когато продуктът е нов или е съхраняван за дълъг период, батерията може да е изтощена и трябва да се зареди, преди да се стартира. В режим *Основна зона* продуктът коси и се зарежда автоматично.

1. Натиснете бутона **ВКЛ./ИЗКЛ.** в продължение на 3 секунди, за да стартирате продукта.
2. Поставете продукта възможно най-навътре в зареждащата станция.
3. Уверете се, че зареждащите плочи на зареждащата станция се свързват с контактните плочи на продукта.
4. Проверете дали на дисплея се извежда съобщението **ЗАРЕЖДАНЕ**, за да се уверите, че продуктът е свързан правилно към зареждащата станция.

4.7 Регулиране на височината на рязане



ВНИМАНИЕ: През първите седмици след нова инсталация височината на рязане трябва да бъде настроена на **МАКС.**, за да се избегне повреждането на контурния проводник. След това височината на рязане може да се намалява стъпка по стъпка всяка седмица, докато се достигне желаната височина на рязане.

Височината на рязане може да варира от МИН. (2 cm/0.8 in) до МАКС. (5 cm/2 in).

4.7.1 За да регулирате височината на рязане

1. Натиснете бутона **СПИРАНЕ**, за да спрете продукта.
2. Отворете капака.

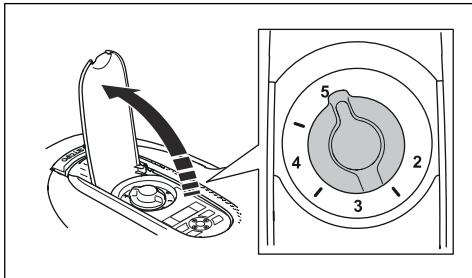

3. Завъртете бутона за регулиране на височината на косене, за да изберете височина на косене.
 - a) Завъртете по часовниковата стрелка, за да увеличите височината на рязане.
 - b) Завъртете обратно на часовниковата стрелка, за да намалите височината на косене.

5 Поддръжка

5.1 Въведение – поддръжка



ПРЕДУПРЕЖДЕНИЕ: Преди каквото и да било изпълнение на техническо обслужване продуктът трябва да се изключи. Продуктът е дезактивиран, когато светодиодният индикатор за състоянието не свети.



ПРЕДУПРЕЖДЕНИЕ: Носете защитни ръкавици.

За по-добра работа и по-дълъг срок на експлоатация редовно почиствайте продукта и сменяйте износените части. Поддръжката и обслужването трябва да се извършват съгласно инструкциите на GARDENA. Направете справка с *Гаранция на страница 57*.

Когато продуктът се използва за първи път, режещият диск и ножовете трябва да се проверяват веднъж седмично. Ако износването през този период е малко, интервалът за проверка може да се увеличи.

Важно е режещият диск да се върти лесно. Ръбовете на ножовете не трябва да са повредени. Експлоатационният живот на ножовете се различава значително и зависи например от:

- Работното време и размер на работния участък.
- Вида на тревата и сезонния растеж.
- Почва, пясък или употреба на торове.
- Наличието на предмети, като шишарки, съборени от вятъра обекти, играчки, инструменти, камъни, корени и други.

Обичайният живот е от 4 до 7 седмици, когато се използва при благоприятни условия. Относно смяната на ножовете направете справка с *За смяна на ножовете на страница 38*.

Забележка: Работата със затъпени ножове води до по-лоши резултати при косене. Тревата не се реже равно и е необходима повече енергия, поради което продуктът няма да коси толкова голям участък.

5.2 Почистване на продукта



ВНИМАНИЕ: Не използвайте водоструйка за почистване на продукта.

Не използвайте разтворители за почистване.

Продуктът не работи задоволително при наклон, ако колелата са блокирани с трева. Използвайте мека четка за почистване на продукта.

GARDENA препоръчва използването на специален комплект за почистване и техническо обслужване като аксесоар. Обърнете се към Вашия сервиз на GARDENA.

5.2.1 Шаси и режещ диск

Проверявайте ежеседмично режещия диск и ножовете.

1. Натиснете бутон **STOP (СТОП)**.
2. Натиснете бутон **ВКЛ./ИЗКЛ.** в продължение на 3 секунди, за да изключите продукта.
3. Проверете дали индикаторната лампа на клавиатурата не свети.
4. Ако продуктът е замърсен, почистете го с четка или градински маркуч. Не използвайте водоструйка.
5. Повдигнете продукта настрана.
6. Почистете режещия диск и шасито с помощта на, например, четка за съдове. В същото време проверете дали режещият диск се върти свободно по отношение на предпазителя за крака. Също така проверете дали ножовете са изправни и могат да се въртят свободно.

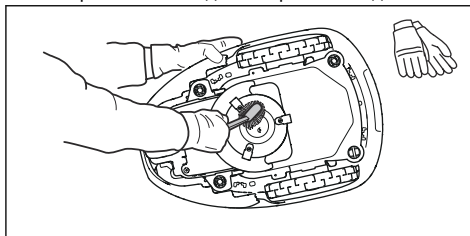

5.2.2 Колела

Почистете около колелата. Тревата върху колелата може да повлияе върху начина на работа на продукта по наклони.

5.2.3 Корпус на продукта

За да почистите корпуса на продукта, използвайте влажна мека гъба или кърпа. Ако тялото на продукта е замърсено, използвайте мек сапунен разтвор, за да го почистите.

5.2.4 Зареждаща станция



ПРЕДУПРЕЖДЕНИЕ: Разкачете захранването от захранващия контакт преди техническо обслужване или почистване на зареждащата станция или захранването.



ПРЕДУПРЕЖДЕНИЕ: Не използвайте водоструйка или течаща вода за почистване на зареждащата станция.

Почиствайте зареждащата станция редовно от трева, листа, клони и други предмети, които може да попречат на скачването.

5.3 Смяна на ножовете



ПРЕДУПРЕЖДЕНИЕ: Използвайте ножове и винтове от правилния вид. GARDENA може да гарантира безопасността само при употреба на оригинални ножове. Смяна само на ножовете и повторно използване на винта може да доведе до износване на винта по време на косенето. Ножовете могат да бъдат изхвърлени с голяма скорост под корпуса и да причинят сериозно нараняване.

Заменяйте износените или повредени части от съображения за безопасност. Дори ако ножовете са здрави, те трябва да се сменят редовно за най-добри резултати при косене и по-ниска консумация на енергия. 3-те ножа и винтовете трябва да се сменят едновременно, за да се получи балансирана система за рязане. Използвайте оригинални ножове GARDENA с гравирана емблема Н с корона, направете справка с *Гаранция на страница 57*.

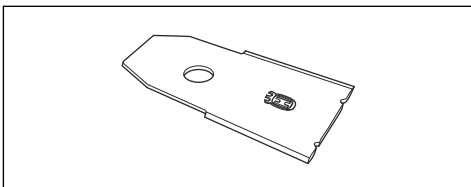

5.3.1 За смяна на ножовете

1. Натиснете бутона **STOP (СТОП)**.
2. Отворете капака.
3. Натиснете бутона **ВКЛ./ИЗКЛ.** в продължение на 3 секунди, за да изключите продукта.

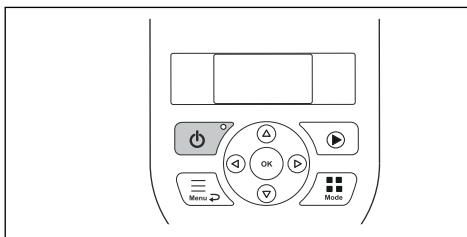

4. Проверете дали индикаторната лампа на клавиатурата не свети.
5. Обърнете продукта с горната част надолу. Поставете продукта върху мека и чиста повърхност, за да не се надраскат корпусът и капакът.
6. Отстранете 3-те винта. Използвайте права или кръстатата отвертка.

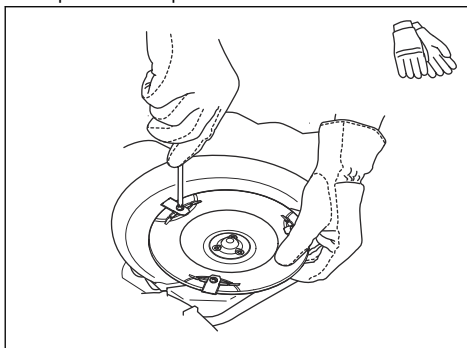

7. Отстранете всички ножове и винтове.
8. Поставете нови ножове и винтове.
9. Проверете дали ножовете се въртят свободно.

5.4 Обновяване на фърмуера

Ако се извърши обслужване от сервиз на GARDENA, наличните актуализации на фърмуера се изтеглят в продукта от сервизния техник. Собствениците на продукти на GARDENA могат да актуализират фърмуера, ако се иницира от GARDENA. В такъв случай регистрираните потребители ще бъдат уведомени.

5.4.1 За да актуализирате фърмуера

1. Отворете капака на акумулатора. Направете справка с *За смяна на акумулатора на страница 39*.
2. Включете USB кабел за принтер (USB A и USB B контакти) в продукта и Вашия компютър. USB кабелът за принтер се предлага като аксесоар.

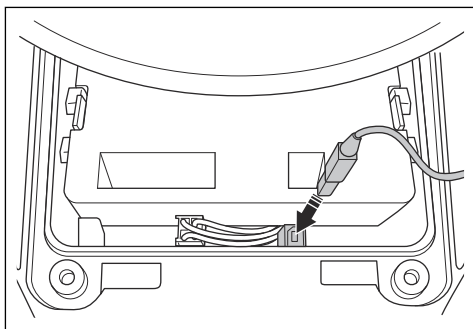

3. Отидете на www.gardena.com, потърсете и изтеглете инструмента за актуализиране на фирмуера и следвайте инструкциите.
4. Извадете USB кабела за принтер и затворете капака на акумулатора.

5.4.2 За да актуализирате GARDENA Bluetooth® App и GARDENA smart system app

GARDENA редовно актуализира GARDENA Bluetooth® App и GARDENA smart system app.

- Актуализирайте приложението в App Store или в Google Play, за да сте сигурни, че имате най-новата актуализация на фирмуера.

5.5 Акумулатор



ПРЕДУПРЕЖДЕНИЕ:

Зареждайте продукта само с помощта на зареждащата станция, която е предназначена за това. Неправилната употреба може да доведе до електрически удар, прегряване или теч на корозивна течност от акумулатора. В случай на теч на електролит измийте с вода и потърсете медицинска помощ, ако влезе в контакт с очите и т.н.



ПРЕДУПРЕЖДЕНИЕ:

Използвайте само оригинални акумулатори, препоръчани от производителя. С други акумулатори безопасността на продукта не може да бъде гарантирана. Не използвайте акумулатори, които не се презареждат.



ВНИМАНИЕ: Преди зимното съхранение акумулаторът трябва да се зареди напълно. Ако акумулаторът не е напълно зареден, той може да се повреди

и в определени случаи да стане неизползваем.

Ако времето за работа на продукта е по-кратко от нормалното между зарежданията, това означава, че акумулаторът остарява и е възможно да се нуждае от смяна.

Забележка: Животът на акумулатора зависи от дължината на сезона и от броя часове на ден, през които продуктът работи. Дългият сезон или многобройните часове употреба на ден означават, че акумулаторът трябва да се сменя по-често. Акумулаторът е в добро състояние, докато продуктът поддържа добре окосена моравата.

5.5.1 За смяна на акумулатора



ПРЕДУПРЕЖДЕНИЕ:

При отстраняване на акумулатора продуктът трябва да се изключва от електрозахранващата мрежа.

1. Натиснете бутона **ВКЛ./ИЗКЛ.** в продължение на 3 секунди, за да изключите продукта. Проверете дали индикаторната лампа на клавиатурата не свети.
2. Задайте височината на рязане на МИН.
3. Обърнете продукта с горната част надолу. Поставете продукта върху мека и чиста повърхност, за да не се надраскат корпусът и капакът на дисплея.
4. Почистете около капака на батерията.
5. Развийте винтовете в капака на батерията (Торх 20) и отстранете капака.

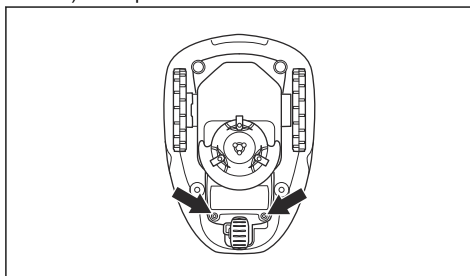

6. Освободете фиксатора на конектора (А) и го изтеглете нагоре.

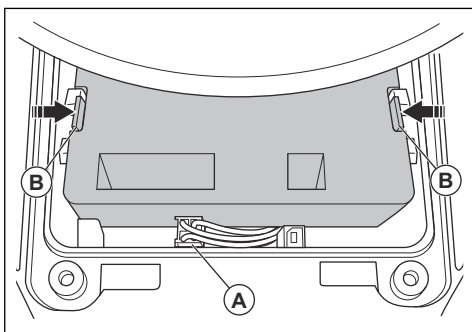

ВНИМАНИЕ: Не дърпайте кабелите.

7. Освободете фиксатора на акумулатора и повдигнете акумулатора (B).
8. Поставете новия акумулатор в продукта.

Забележка: Поставете капака на батерията, без да захващате кабелите. Ако уплътнението на капака на батерията е видимо повреден, целият капак трябва да се смени.

9. Свържете кабела.
10. Внимателно затегнете винтовете на капака на акумулатора (Torx 20).

5.6 Зимно обслужване

Преди зимното съхранение занесете Вашия продукт в сервизния център на GARDENA за обслужване. Редовното зимно обслужване поддържа продукта в добро състояние и създава най-добрите условия за новия сезон без каквито и да било смущения.

Обслужването обикновено включва следното:

- Цялостно почистване на корпуса, шасито, режещия диск и всички други движещи се части.
- Проверка на функцията на продукта и компонентите.
- Проверка и при необходимост смяна на износени елементи, като например ножове и лагери.
- Проверка на капацитета на акумулатора на продукта, както и препоръка за смяна на акумулатора, ако е необходимо.
- Ако има нов фърмуер, продуктът се актуализира.

6 Отстраняване на проблеми

6.1 Въведение – отстраняване на неизправности

В тази глава може да откриете информация и помощ във връзка с неизправностите и симптомите на продукта. Може да намерите повече информация и ЧЗВ (често задавани въпроси) относно www.gardena.com.

6.1.1 За да получите достъп до менюто „Бърза информация“

Технически данни, стойности и информация за историята на продукта можете да намерите в менюто *Бърза информация*. Ако се свържете с централния сервиз на GARDENA за решение на

даден проблем, те могат да Ви кажат да видите наличната информация в това меню.

- Натиснете бутона **Меню** в продължение на 3 секунди, за да влезете в менюто *Бърза информация*.

6.2 Съобщения за неизправност

Съобщенията за неизправност в таблицата по-долу се извеждат на дисплея на продукта. Ако едно и също съобщение се показва често, свържете се с Вашия представител на GARDENA.

Съобщение	Причина	Действие
<i>Двигателят на колелото е блокиран, отляво/отдясно</i>	Трава или друг предмет около задвижващото колело.	Отстранете тревата или другия предмет.
<i>Режещата система е блокирала</i>	Трава или друг предмет около режещия диск.	Отстранете тревата или другия предмет.
	Режещият диск е във вода.	Преместете продукта и не допускайте събирането на вода в работния участък.
	Тревата е прекалено висока.	Окосете тревата, преди да монтирате продукта. Уверете се, че тревата е с височина максимум 4 cm/1.6 in.
<i>Възпрепятстван</i>	Продуктът се намира зад множество препятствия на малка площ.	Отстранете препятствията или поставете граничния електрически проводник около препятствието, за да направите изолирана зона. Вижте <i>Как се прави изолирана зона на страница 19</i> .
<i>Извън работния участък</i>	Участък от граничния електрически проводник е разположен върху друг участък на граничен електрически проводник към зареждащата станция.	Уверете се, че граничният електрически проводник е свързан правилно.
	Граничният електрически проводник е твърде близо до края на работната зона.	Уверете се, че граничният електрически проводник е монтиран правилно. Вижте <i>Монтаж на граничния електрически проводник на страница 22</i> .
	Работната зона, определена от граничния контур, е твърде стръмна.	
	Граничният електрически проводник е поставен в грешната посока около изолирана зона.	
	Смущения в граничния електрически проводник от метални предмети, като огради, арматурна стомана или подземни кабели наблизо.	Преместете граничния електрически проводник.
	Продуктът не може да открие правилния сигнал на контура поради смущения в сигнала на контура от инсталацията на друг продукт наблизо.	Поставете продукта в зареждащата станция и генерирайте нов сигнал на контура.

Съобщение	Причина	Действие
<i>Изтощен акумулатор</i>	Продуктът не може да намери зареждащата станция.	Променете положението на водещия проводник. Вижте <i>Монтаж на водещия проводник на страница 22</i> .
	Батерията е в края на своя жизнен цикъл.	Сменете акумулатора. Вижте <i>Акумулатор на страница 39</i> .
	Аntenата на зареждащата станция е дефектна.	Проверете дали индикаторната лампа в зареждащата станция мига в червено. Вижте <i>Индикаторна лампа в зареждащата станция на страница 48</i> .
	Зареждащите плочи на продукта или допирните плочи на зареждащата станция са дефектни поради корозия.	Почистете зареждащите плочи и допирните плочи с помощта на фина шкурка. Ако проблемът продължава, говорете с Вашия оторизиран сервизен техник.
<i>Грешен личен идентификационен номер</i>	Въведен е грешен личен идентификационен номер. Разрешени са 5 опита за въвеждане на правилния личен идентификационен номер, след което клавиатурата се заключва за определен период от време.	Въведете правилния личен идентификационен номер. Ако не знаете правилния личен идентификационен номер, отидете на www.gardena.com , за да получите информация за това как да получите личния идентификационен номер или да говорите с Вашия сервиз на GARDENA.
<i>Няма движение</i>	Продуктът се е закачил в нещо и приплъзва.	Освободете продукта и отстранете причината за проблема. Ако това е поради влажна трева, изчакайте моравата да изсъхне, преди да използвате продукта.
	Работният участък включва стръмен склон.	Стръмните склонове трябва да се изолират. Вижте <i>За да проверите къде да поставите граничния електрически проводник на страница 17</i> .
	Водещият проводник не е поставен диагонално по склона.	Уверете се, че водещият проводник е поставен диагонално по наклона. Вижте <i>За да проверите къде да поставите водещия проводник на страница 20</i> .
<i>Двигателят на колелото е претоварен, отляво/отдясно</i>	Трева или друг предмет около задвижващото колело.	Отстранете тревата или предмета от задвижващото колело.
<i>Collision sensor problem, front/rear (Проблем със сензора за съприкосновение, отпред/отзад)</i>	Корпусът на продукта не може да се движи свободно около шасито си.	Уверете се, че корпусът на продукта може да се движи свободно около шасито си. Ако проблемът продължава, говорете с Вашия оторизиран сервизен техник.

Съобщение	Причина	Действие
<i>Ал.! Косачката е изкл.</i>	Алармата е активирана, тъй като продуктът е бил изключен.	Регулирайте нивото на сигурност в менюто <i>Сигурност</i> . Вижте <i>Безопасност – Разширени на страница 28</i> .
<i>Ал.! Кос. е спряна</i>	Алармата е активирана, тъй като продуктът е спрял.	
<i>Ал.! Косачката е вдигната</i>	Алармата е активирана, тъй като продуктът е вдигнат.	
<i>Ал.! Кос. е наклонена</i>	Алармата е активирана, тъй като продуктът е наклонен.	
<i>Зареждащата станция е блокирала</i>	Контактът между зареждащите плочи на продукта и допирните плочи на зареждащата станция не е добър. Продуктът е неправил няколко опита да се зареди.	Поставете продукта в зареждащата станция и се уверете, че зареждащите и допирните плочи влизат в контакт.
	Предмет възпрепятства продукта да навлезе в зареждащата станция.	Отстранете предмета.
	Зареждащата станция е наклонена или извита.	Поставете опорната плоча на равна повърхност.
	Водещият проводник не е правилно инсталиран.	Монтирайте водещия проводник правилно. Вижте <i>Монтаж на водещия проводник на страница 22</i> .
<i>Заседнал в зареждащата станция</i>	Предмет възпрепятства продукта да излезе от зареждащата станция.	Отстранете предмета.
<i>Преобърнат</i>	Продуктът е в неправилна позиция, продуктът е под твърде голям наклон или е преобърнат.	Поставете продукта в правилно положение.
<i>Нуждае се от ръчно зареждане</i>	Продуктът е поставен в работен режим <i>Второстеп. зона</i> .	Поставете продукта в зареждащата станция.
<i>Next start hh:mm (Следващ старт чч:мм)</i>	Настройката на разписанието възпрепятства работата на продукта.	Променете настройките на разписанието. Вижте <i>За да извършите настройки на разписанието на страница 25</i> .
	Продуктът е използвал максималното време за рязане за деня.	Обичайна работа на продукта.
	Часът или датата на продукта са неправилни.	Настройте часа или датата. Вижте <i>За настройване на часа и датата на страница 31</i> .
<i>Днешното косене е приключено</i>	Продуктът е използвал максималното време за рязане за деня.	Обичайна работа на продукта. Вижте <i>Прценете необходимото време на работа на страница 26</i> .
<i>Вдигната</i>	Сензорът за повдигане е активиран, тъй като продуктът е бил повдигнат.	Уверете се, че корпусът на продукта може да се движи свободно около шасито си. Отстранете или създайте изолирана зона около предмети, които могат да повдигнат корпуса на продукта. Ако проблемът продължава, говорете с Вашия оторизиран сервизен техник.

Съобщение	Причина	Действие
<i>Проблем със задвижващото колело, дясно/ляво</i>	Трева или друг предмет около задвижващото колело.	Почистете колелата и около колелата.
<i>Електронен проблем</i>	Временен проблем, свързан с електрониката или фърмуера в продукта.	Рестартирайте продукта. Ако проблемът продължава, говорете с Вашия оторизиран сервизен техник.
<i>Проблем със сензора на контура, отпред/отзад</i>		
<i>Проблем с датчика за наклон</i>		
<i>Временен проблем</i>		
<i>Невалидна комбинация с подустройство</i>		
<i>Временен проблем с акумулатора</i>		
<i>Неизправна функция за безопасност</i>		
<i>Проблем със системата на управление</i>	Неправилен тип акумулатор.	Използвайте оригинални акумулатори, препоръчани от производителя.
<i>Проблем с акумулатора</i>	Временен проблем, свързан с акумулатора или фърмуера в продукта.	Рестартирайте продукта. Ако проблемът продължава, говорете с Вашия оторизиран сервизен техник.
	Неправилен тип акумулатор.	Използвайте оригинални акумулатори, препоръчани от производителя.
<i>Темп. на акумулатора извън граници.</i>	Температурата в акумулатора е твърде висока или твърде ниска за започване на работа.	Продуктът ще започне да работи, когато температурата е в необходимите граници.
<i>Прекалено висок ток на зареждане</i>	Грешен или дефектен захранващ блок.	Рестартирайте продукта. Ако проблемът продължава, говорете с Вашия оторизиран сервизен техник.
<i>Проблем с връзката</i>	Проблем с навигационната печатна платка за свързване в продукта.	Рестартирайте продукта. Ако проблемът продължава, говорете с Вашия оторизиран сервизен техник.
<i>Настройките за свързване са възстановени</i>	Настройките за свързване бяха възстановени поради неизправност.	Проверете настройките за свързване и ги променете, ако е необходимо.
<i>Лошо качество на сигнала</i>	Навигационната печатна платка за свързване в продукта е монтирана неправилно.	Проверете дали навигационната печатна платка за свързване е монтирана правилно. Ако проблемът продължава, говорете с Вашия оторизиран сервизен техник.
	Продуктът е в неправилна позиция, продуктът е под твърде голям наклон или е преобърнат.	Поставете продукта в правилно положение.

Съобщение	Причина	Действие
<i>Няма сигнал от конт.</i>	Захранването или кабелът за ниско напрежение не са свързани.	Ако светодиодният индикатор за състоянието на зареждащата станция не свети, това показва, че няма захранване. Проверете връзката със захранващия контакт и устройството за остатъчен ток. Уверете се, че кабелът за ниско напрежение е свързан със зареждащата станция.
	Захранващият кабел или кабелът за ниско напрежение са повредени или не са свързани.	Сменете захранването или кабела за ниско напрежение.
	Граничният електрически проводник не е свързан към зареждащата станция.	Свържете граничния електрически проводник към зареждащата станция. Сменете конекторите, ако са повредени. Вижте <i>Монтаж на граничния електрически проводник на страница 22</i> .
	Граничният електрически проводник е повреден.	Проверете светодиодния индикатор за състоянието на зареждащата станция. Ако има видими повреди по граничния електрически проводник, подменете повредения участък с нов граничен електрически проводник.
	Продуктът е направил опит за стартиране, но не е в зареждащата станция и е активиран <i>режим ECO</i> .	Поставете продукта в зареждащата станция, стартирайте го и затворете люка.
	Участък от граничния електрически проводник е разположен върху друг участък на граничен електрически проводник към или от изолирана зона.	Монтирайте граничния електрически проводник в правилната посока около изолираната зона. Вижте <i>Монтаж на граничния електрически проводник на страница 22</i> .
	Проблем със вдвояването между продукта и зареждащата станция.	Поставете продукта в зареждащата станция и създайте нов сигнал на контура. Вижте <i>За да създадете нов сигнал на контура на страница 28</i> .
	Смущения от метални предмети, като огради, арматурна стомана или подземни кабели наблизко.	Преместете граничния електрически проводник и/или създайте изолирани зони в работната зона, за да се увеличи силата на сигнала.
Продуктът е твърде далеч от граничния електрически проводник.	Монтирайте граничния електрически проводник, така че всички части на работната зона да са на максимално разстояние от 15 m/50 ft от граничния електрически проводник.	
<i>Кос. е наклонена</i>	Продуктът е наклонен с повече от максималния ъгъл.	Преместете продукта на равен участък.
<i>Връз. HE E променена</i>	Сигналят на контура не е променен поради грешка.	Създайте <i>Нов сигнал на контур</i> няколко пъти. Вижте <i>За да създадете нов сигнал на контура на страница 28</i> . Ако проблемът продължава, говорете с Вашия оторизиран сервизен техник.

Съобщение	Причина	Действие
<i>Пробл. ген. сигн. за зона</i>	Акумулаторът на аксесоара на ZoneProtect е изтощен. ZoneProtect не работи, когато акумулаторът е изтощен. Продуктът може да коси в зоната за престой, ако го стартирате, преди да заредите ZoneProtect.	Паркирайте продукта и заредете аксесоара на ZoneProtect, преди да стартирате продукта.
	Температурата в аксесоара на ZoneProtect е по-висока от максималната гранична стойност и е зададена на позиция off (изкл.).	Поставете продукта на защитено от слънцето място. Оставете температурата на аксесоара на ZoneProtect да спадне, преди да стартирате продукта.

6.3 Информационни съобщения

Информационните съобщения в таблицата по-долу се извеждат на дисплея на продукта. Ако едно и също съобщение се показва често, свържете се с Вашия представител на GARDENA.

Съобщение	Причина	Действие
<i>Ниско ниво на акумулатора</i>	Продуктът не може да намери зареждащата станция.	Променете положението на водещия проводник. Вижте <i>Монтаж на водещия проводник на страница 22</i> .
	Батерията е в края на своя жизнен цикъл.	Сменете акумулатора. Вижте <i>Акумулатор на страница 39</i> .
	Аntenата на зареждащата станция е дефектна.	Проверете дали индикаторната лампа в зареждащата станция мига в червено. Вижте <i>Индикаторна лампа в зареждащата станция на страница 48</i> .
	Зареждащите плочи на продукта или допирните плочи на зареждащата станция са дефектни поради корозия.	Почистете зареждащите плочи и допирните плочи с помощта на фина шкурка. Ако проблемът продължава, свържете се с Вашия одобрен сервизен дистрибутор.
<i>Настройките са възстановени</i>	Изпълнено е <i>Нулиране на всички потребителски настройки</i> .	Обичайна работа на продукта.
<i>Не е открит водач</i>	Водещият проводник не е свързан към зареждащата станция.	Свържете водещия проводник със зареждащата станция. Вижте <i>Монтаж на водещия проводник на страница 22</i> .
	Повреда във водещия проводник.	Подменете повредения участък с нов водещ проводник.
	Направляващият проводник не е свързан към граничния контур.	Свържете водещия проводник правилно с граничния контур. Вижте <i>Монтаж на водещия проводник на страница 22</i> .
<i>Калибрирането на водача е неуспешно</i>	Продуктът не е калибрирал водещия проводник поради грешка.	Монтирайте водещия проводник правилно. Вижте <i>Монтаж на водещия проводник на страница 22</i> .
<i>Калибр. водач извърш.</i>	Продуктът е калибрирал водещия проводник.	Обичайна работа на продукта.
<i>Връзката е променена</i>	Новият сигнал на контура е променен.	Обичайна работа на продукта.

6.4 Индикаторна лампа в зареждащата станция

При правилна инсталация индикаторната лампа в зареждащата станция трябва да свети с постоянна или мигаща зелена светлина. Ако това не е така, следвайте инструкциите в таблицата за отстраняване на неизправности по-долу.

Обърнете се към Вашия сервиз на GARDENA за повече информация.

Светлина	Причина	Действие
Зелена постоянна светлина	Добри сигнали.	Обичайна работа на продукта.
Зелена мигаща светлина	Сигналът е добър и е активиран <i>Режим ECO</i> .	Обичайна работа на продукта. Направете справка с <i>Режим ECO</i> на страница 30.
Синя мигаща светлина	Граничният електрически проводник не е свързан към зареждащата станция.	Уверете се, че граничният електрически проводник е монтиран правилно в зареждащата станция. Направете справка с <i>Монтаж на граничния електрически проводник</i> на страница 22.
	Повреда в граничния електрически проводник.	Намерете къде е повредата. Подменете повредения участък с нов граничен електрически проводник.
Жълта мигаща светлина	Водещият проводник не е свързан към зареждащата станция.	Уверете се, че водещият проводник е монтиран правилно в зареждащата станция. Направете справка с <i>Монтаж на водещия проводник</i> на страница 22.
	Повреда във водещия проводник.	Намерете къде е повредата. Подменете повредения участък с нов водещ проводник.
Червена мигаща светлина	Смущения в антената на зареждащата станция.	Обърнете се към Вашия сервиз на GARDENA.
Червена постоянна светлина	Грешка в навигационната печатна платка или неправилно хранване в зареждащата станция. Грешката трябва да се коригира от Вашия сервиз на GARDENA.	Обърнете се към Вашия сервиз на GARDENA.

6.5 СИМПТОМИ

Ако продуктът не работи нормално, следвайте указанията в таблицата със симптоми по-долу. Свържете се с отдела за обслужване на клиенти на GARDENA, ако не можете да установите причината за неизправността.

Симптоми	Причина	Действие
Продуктът се скачва трудно.	Водещият проводник не е разположен в права линия и на правилното разстояние от зареждащата станция.	Проверете монтажа на зареждащата станция. Вижте <i>За монтиране на зареждащата станция на страница 21</i> .
	Водещият проводник не е вкаран в отвора на зареждащата платформа.	Уверете се, че водещият проводник е поставен в права линия и в отвора на зареждащата платформа. Вижте <i>Монтаж на водещия проводник на страница 22</i> .
	Зареждащата станция не е върху равна повърхност.	Поставете зареждащата станция на равна повърхност. Вижте <i>За да поставите зареждащата станция на страница 15</i> .
Продуктът работи в неподходящото време.	Часът или датата на продукта са неправилни.	Настройте часа или датата. Вижте <i>За настройване на часа и датата на страница 31</i> .
	Началните и крайните времена за работа са неправилни.	Променете настройките на расписанието. Вижте <i>За да нулирате настройката на расписане на страница 26</i> .
Продуктът вибрира.	Системата за рязане не е балансирана поради наличие на повредени ножове.	Проверете ножовете и винтовете и, ако е необходимо, ги сменете. Вижте <i>Смяна на ножовете на страница 38</i> .
	Системата за рязане не е балансирана поради наличие на твърде много ножове в една и съща позиция.	Проверете дали на всеки винт е поставен само един нож.
	В продукта са монтирани ножове с различна дебелина.	Проверете дали ножовете са с различна дебелина и ги подменете, ако е необходимо.
Продуктът работи, но режещият диск не се върти.	Продуктът търси зареждащата станция или се движи към началната точка.	Обичайна работа на продукта. Когато продуктът търси зареждащата станция, режещият диск не се върти.
Между зарежданията продуктът работи в продължение на по-къси периоди от обикновено.	Трева или друг предмет предизвиква блокиране на режещия диск.	Отстранете и почистете режещия диск. Направете справка с <i>Почистване на продукта на страница 37</i> .
	Батерията е в края на своя жизнен цикъл.	Сменете акумулатора. Вижте <i>Акумулатор на страница 39</i> .
	Износени ножове. Необходима е повече енергия при косене на тревата.	Сменете ножовете. Вижте <i>Смяна на ножовете на страница 38</i> .
Времето за косене и времето за зареждане са по-кратки от обикновено.	Батерията е в края на своя жизнен цикъл.	Сменете акумулатора. Вижте <i>Акумулатор на страница 39</i> .

Симптоми	Причина	Действие
Продуктът е паркиран в зареждащата станция в продължение на часове.	Продуктът е използвал максималното време за рязане за деня.	Обичайна работа на продукта. Вижте <i>Преценете необходимото време на работа на страница 26</i> .
	Натиснат е бутонът СТОП .	Отворете капака, въведете личния идентификационен номер и натиснете бутона OK . Натиснете бутона Старт и след това затворете капака.
	Активиран е режим на паркиране.	Променете режима на работа. Вижте <i>Режими на работа на страница 34</i> .
	Продуктът не работи, ако температурата на акумулатора е твърде висока или твърде ниска.	Уверете се, че зареждащата станция е поставена на защитено от слънцето място.
Получава се неравномерно косене.	Продуктът работи малък брой часове на ден.	Увеличете времето за рязане. Вижте <i>За настройване на разписанието на страница 26</i> .
	За формата на работната зона се налага промяна на настройките за <i>Покритие при косене</i> на моравата, за да се обхванат всички части от работната зона.	Променете настройките за зоните, в които продуктът започва да реже и колко често. Вижте <i>За задаване на функцията за покритие на косене на моравата на страница 28</i> .
	Работният участък е прекалено голям.	Намалете площта на работния участък или удължете графика. Вижте <i>За настройване на разписанието на страница 26</i> .
	Износени ножове.	Сменете всички ножове. Вижте <i>Смяна на ножовете на страница 38</i> .
	Тревата е много висока по отношение на зададената височина на рязане.	Увеличете височината на рязане и след това я намалете, когато тревата стане по-ниска.
	Натрупване на трева до режещия диск или около двусекционния вал на двигателя.	Отстранете натрупаната трева и почистете продукта. Вижте <i>Почистване на продукта на страница 37</i> .
Зарядът на акумулатора е висок, но продуктът се връща до зареждащата станция.	За да се избегне блокирането на малка площ, продуктът следва водещия проводник до зареждащата станция.	Обичайна работа на продукта.

6.6 Открити са прекъсвания в проводника на контура

Прекъсванията в контурния проводник обикновено са резултат от непреднамерено физическо увреждане на проводника, като например при работа с лопата. В държави, където земята замръзва, проводникът може да се повреди също от движещи се остри камъни в земята. Прекъсванията могат да се дължат и на прекомерното опъване на проводника по време на инсталирането.

Косенето на тревата твърде ниско след инсталацията може да повреди изолацията на проводника. Повреждането на изолацията може да

не доведе до смущения до няколко седмици или месеца по-късно. За да избегнете това, винаги през първите седмици след инсталацията избирайте максималната височина на рязане и след това намалявайте височината с по една стъпка на всяка втора седмица, докато достигнете желаната височина на рязане.

Дефектно съединяване на проводника на контура също може да доведе до прекъсвания няколко седмици след съединяването. Лошото съединяване може например да е в резултат на недостатъчно здраво пресоване на съединителя с клещи или от използване на съединител с по-ниско качество от това на оригиналния. Преди да пристъпите към по-

нататъшно отстраняване на неизправностите, първо проверете всички известни снадки.

Прекъсването на проводника може да се намери чрез постепенно намаляване наполовина на разстоянието на контура, където може да се е получило прекъсването, докато остане само много къса част от проводника.

Следващият метод не работи, ако е активиран *ECO mode (Режим ECO)*. Първо се уверете, че *Режим ECO* е изключен. Вижте *Режим ECO* на страница 30.

1. Проверете дали индикаторната лампа в зареждащата станция мига в синьо, което показва прекъсване в граничния контур. Вижте *Индикаторна лампа в зареждащата станция на страница 48*.

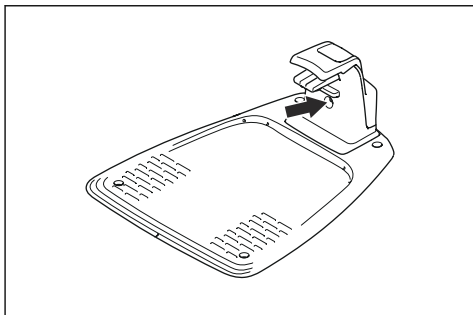

2. Проверете дали връзките на граничния електрически проводник със зареждащата станция са осъществени правилно и дали са изправни. Проверете дали индикаторната лампа в зареждащата станция все още мига в синьо.

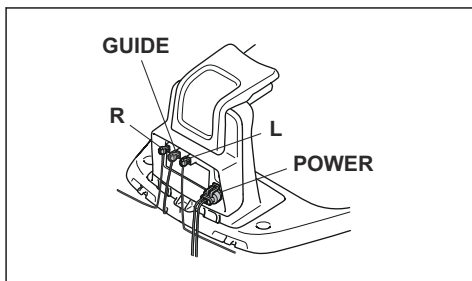

3. Превключете връзките между водещия проводник и граничния електрически проводник в зареждащата станция.

Започнете с превключване на връзка L и GUIDE.

Ако индикаторната лампа мига в жълто, прекъсването е някъде по граничния електрически проводник между L и точката,

където водещият проводник се свързва с граничния електрически проводник (дебелата черна линия на илюстрацията).

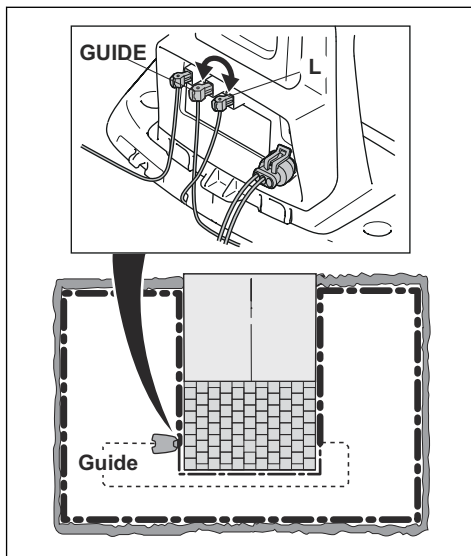

За да коригирате неизправността, имате нужда от граничен електрически проводник, конектор(и) и съединител(и):

а) ако предполагаемият граничен електрически проводник е къс, тогава е най-лесно да смените целия граничен електрически проводник между L и точката на свързване на водещия проводник и граничния електрически проводник (дебелата черна линия).

б) ако предполагаемият граничен електрически проводник е дълъг (дебелата черна линия), направете следното: Поставете L и GUIDE в техните първоначални положения. След това разкачете R. Свържете нов проводник на контура към R. Свържете другия край на новия проводник на контура в средата на предполагаемия участък от проводника.

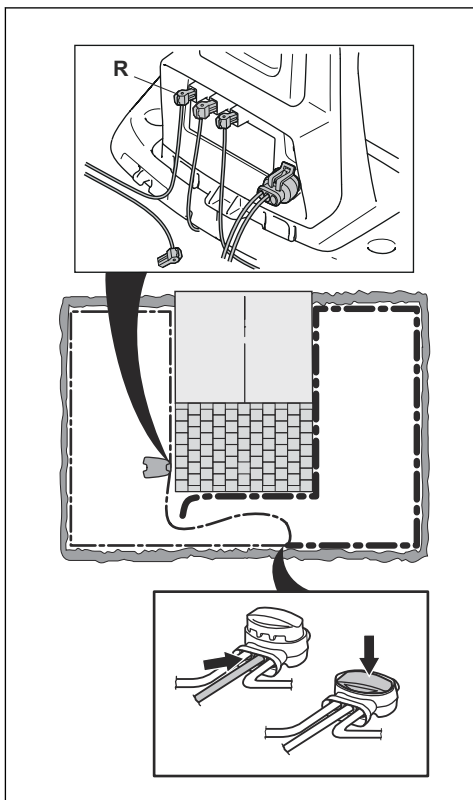

Ако сега индикаторната лампа мига в жълто, прекъсването е някъде в проводника между разкачения край и точката, където е свързан новият проводник (дебелата черна линия по-долу). В този случай преместете връзката за новия проводник по-близо до разкачения край (приблизително около средата на предполагаемия участък на проводника) и отново проверете дали индикаторната лампа е зелена.

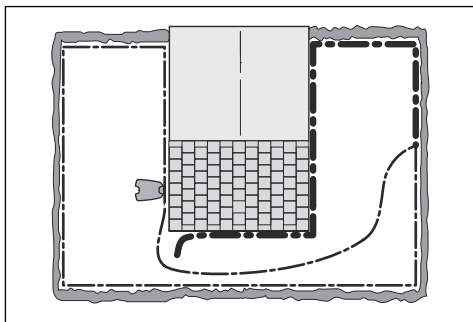

Продължете, докато остане само много малък участък от проводника, който е разликата между непрекъснатата зелена светлина и мигащата синя светлина. След това следвайте инструкцията в стъпка 5 по-долу.

4. Ако индикаторната лампа все още мига в синьо в стъпка 3 по-горе: Поставете L и GUIDE в техните първоначални положения. След това превключете R и GUIDE. Ако индикаторната лампа сега свети с непрекъсната зелена светлина, разединете L и свържете нов граничен електрически проводник към L. Свържете другия край на новия проводник в средата на предполагаемия участък от проводника. Следвайте същия подход като в 3а) и 3б) по-горе.
5. Когато прекъсването бъде открито, повреденият участък трябва да се смени с нов проводник. Винаги използвайте оригинални контакти.

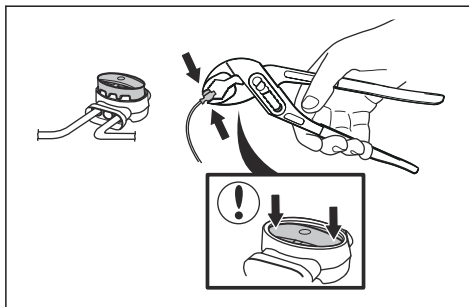

7 Транспортиране, съхранение и изхвърляне

7.1 Транспортиране

Доставените литиево-йонни батерии отговарят на изискванията на законодателството за опасни продукти.

- Спазвайте всички приложими национални наредби.
- Специалното изискване на опаковката и етикетите за търговско транспортиране трябва да се спазва, включително от третите страни и спедиторите.

7.2 Съхранение

- Зареждайте продукта напълно. Направете справка с *За зареждане на акумулатора на страница 35*.
- Изключете продукта. Направете справка с *да ИЗКЛЮЧИТЕ продукта на страница 35*.
- Почистете продукта. Направете справка с *Почистяване на продукта на страница 37*.
- Дръжте продукта на сухо място и незамръзващо място.
- По време на съхранение дръжте продукта с всичките колела на равна повърхност.
- Ако дръжите зареждащата станция на закрито, изключете и отстранете захранването и всички конектори от зареждащата станция. Поставете края на всеки конекторен проводник в защитна кутия за конектори.

Забележка: Ако дръжите зареждащата станция на открито, не изключвайте захранването и конекторите.

- Обърнете се към Вашия сервиз на GARDENA за информация относно предлаганите принадлежности за съхранение за Вашия продукт.

7.3 Изхвърляне

- Съблюдавайте местните изисквания за рециклиране и приложимите разпоредби.
- Относно въпроси, свързани с махането на акумулатора, направете справка с *Акумулатор на страница 39*.

8 Технически данни

8.1 Технически данни

Данни	SILENO city smart SILENO city	SILENO life smart SILENO life
Размери		
Дължина, cm/in	55/21,7	58/22,8
Ширина, cm/in	38/15,0	39/15,4
Височина, cm/in	23/9,1	23/9,1
Тегло, kg/lb	7,3/16	8,3/18

Електрическа система	SILENO city smart SILENO city	SILENO life smart SILENO life
Акумулатор, литиево-йонен 18,5 V/2,0 Ah; № на арт.	590 21 42-07	
Акумулатор, литиево-йонен 18 V/2,0 Ah; № на арт.	590 21 42-02, 590 21 42-04, 584 85 28-03, 584 85 28-05	
Акумулатор, литиево-йонен 18,25 V/2,0 Ah; № на арт.	590 21 42-03, 584 85 28-04, 590 21 42-06	
Акумулатор, литиево-йонен 18,5 V/2,5 Ah; № на арт.	590 21 42-08	
Захранване (28 V DC), V AC	100 – 240	100 – 240
Дължина на кабела за ниско напрежение, m/ft.	5/16,4	5/16,4
Средна консумация на енергия при максимална употреба	4,5 kWh/месец в 600 m ² работна зона	8 kWh/месец в 1500 m ² работна зона
Ток на зареждане, A DC	1/1,3	1,3
Видове захранващи блокове ²	ADP-40BR XX, ADP 28EW XX, FW7313/28/D/XX/Y/1.3/PI, FW7313/28/D/XX/Y/1.3, ADP 28AR XX, ADP-28AW XX, FW7313/28/D/XX/Y/1.0/PI, FW7313/28/D/XX/Y/1.0	
Средно време за косене, min	65	65
Средно време за зареждане, min	75/60	60

Антенa на граничен електрически проводник	SILENO city smart SILENO city	SILENO life smart SILENO life
Работна честота, Hz	100-80000	100-80000
Максимално магнитно поле ³ , dBuA/m	82	82
Максимална мощност на радиочестотен сигнал ⁴ , mW при 60 m	< 25	< 25

² XX, YY могат да бъдат всякакви буквено-цифрови знаци или празно място само за маркетингови цели, без технически разлики.

³ Измерено съгласно EN 303 447.

⁴ Максимална активна мощност на изхода към антените в честотната лента, в която работи радиооборудването.

Данни за звука⁵	SILENO city smart SILENO city	SILENO life smart SILENO life
Ниво на шума, прието, dB	57	57
Измерена звукова мощност на ниво на шума, dB (A)	56	56
Неопределености на шумовите емисии K_{WA} , dB (A)	2	2
Гарантирана звукова мощност за ниво на шума, dB (A)	58	58
Звуково налягане за ниво на шума при ухото на оператора ⁶ , dB (A)	45	45

Косене	SILENO city smart SILENO city	SILENO life smart SILENO life
Режеща система	3 шарнирни режещи диска	
Обороти на двигателя за косене, об/мин	2500	2500
Консумация на енергия при рязане, W +/- 20%	20	20
Височина на рязане, cm/in	2 – 5/0,8 – 2	2 – 5/0,8 – 2
Ширина на рязане, cm/in	16/6,3	22/8,7
Възможно най-тесен проход, cm/in	60/24	60/24
Максимален наклон за участъка на рязане, %	35	35
Максимален наклон за граничния електрически проводник, %	10	10
Максимална дължина на граничния електрически проводник, m/ft.	300/980	300/980
Максимална дължина на водещия контур ⁷ , m/ft	150/490	150/490

IP код	SILENO city smart SILENO city	SILENO life smart SILENO life
Продукт	IPX5	IPX5
Зарядна станция	IPX5	IPX5
Захранване	IP44	IP44

Bluetooth®	SILENO city smart SILENO city	SILENO life smart SILENO life
Работна честота, MHz	2400 – 2484	2400 – 2484
Максимална мощност на предаване, dBm	8	8

⁵ Определено съгласно Директива 2006/42/ЕО и стандарт EN 50636-2-107. С изключение на нивото на шума, за което се приема, че се измерва съгласно ISO 11094:1991.

⁶ Неопределеност на звуковото налягане K_{pA} , 2 – 4 dB (A)

⁷ Водещият контур е контурът, който се състои от водещия проводник и частта от граничния електрически проводник от разклонението с водещия проводник към дясната връзка на зареждащата станция.

Вътрешно SRD (устройство с малък обхват)	SILENO city, SILENO life	smart SILENO city, smart SILENO life
Работна честота, MHz	–	863 – 870
Максимална мощност на предаване, dBm	–	14
Свободен полеви радиообхват, пригл. m	–	100

Husqvarna AB не гарантира пълна съвместимост между продукта и други видове безжични системи, като дистанционни управления, радиопредаватели, слухови апарати, подземна електрическа защита за животни или други подобни.

Продуктите са произведени в Англия и Чехия. Вижте информацията на типовата табелка. Вижте *Въведение на страница 3*.

9 Гаранция

9.1 Гаранционни условия

Гаранцията на GARDENA покрива функционалността на продукта за период от 2 години от датата на закупуване. Гаранцията покрива сериозни неизправности, свързани с материалите или производствени недостатъци. В рамките на гаранционния период ние ще сменим продукта или ще го ремонтираме безплатно, ако са изпълнени следните условия:

- Продуктът и зареждащата станция се използват само в съответствие с инструкциите в настоящата инструкция за експлоатация. Настоящата гаранция на производителя не влияе върху гаранционните права срещу дилъра/продавача.
- Крайните потребители или неупълномощени трети страни не трябва да се опитват да поправят продукта.

Примери за неизправности, които не са включени в гаранцията:

- Повреди, настъпили от просмукване на вода от използване на водоструйка или от потапяне под вода, например когато силен дъжд образува локви вода.
- Повреди, причинени от мълния.
- Повреди, причинени от неправилно съхранение или работа с акумулатора.
- Повреди, причинени от използването на акумулатор, който не е оригинален акумулатор на GARDENA.
- Повреди, причинени от използването на неоригинални резервни части и аксесоари на GARDENA, като например ножове и инсталационен материал.
- Повреди на контура.
- Повреди, причинени от неупълномощена смяна или намеса в изделието или неговото съхраняване.

Ножовете и колелата се считат за еднократна употреба и не се покриват от гаранцията.

Ако с Вашия продукт GARDENA възникне грешка, моля, свържете се с отдела за обслужване на клиенти на GARDENA за допълнителни инструкции. Моля, когато се свържете с отдела за обслужване на клиенти на GARDENA, имайте платежния документ и серийния номер на продукта под ръка.

10 Декларация за съответствие на ЕС

Ние, Husqvarna AB, SE 561 82 Huskvarna, SWEDEN,
Tel. +46 36 146500, декларираме на своя собствена
отговорност, че продуктът:

Описание	Косачка робот
Марка	HUSQVARNA
Тип/модел	GARDENA SILENO city, smart SILENO city, SILENO life, smart SILENO life
Идентификация	Серийни номера, датиращи от седмица 31 на 2021

отговаря напълно на следните директиви и
регламенти на ЕС:

Разпоредба	Описание
2006/42/EC	Относно машините
2014/53/EU	Относно радиосъоръженията
2011/65/EU	Ограничение за използване на определени опасни вещества

и че следните хармонизирани стандарти и/или
технически спецификации са приложени;

- EN 60335-1:2012+AC:2014+A11:2014+A13:2017
- EN 50636-2-107:2015+A1:2018+A2:2020
- EN IEC 63000:2018
- EN 61000-6-1:2007
- EN 61000-6-3:2007+A1:2011+AC:2012
- ETSI EN 301 489-1 V2.2.3
- ETSI EN 301 489-3 V2.1.1
- ETSI EN 301 489-17 V3.1.1
- Draft ETSI EN 303 447 V1.2.1_0.1.16
- ETSI EN 300 328 V2.2.2

и за и :

- ETSI EN 301 489-19 V2.1.1
- ETSI EN 300 220-1 V3.1.1
- ETSI EN 300 220-2 V3.1.1
- ETSI EN 303 413 V1.1.1

Нотифицираният орган RISE Research Institutes of
Sweden AB, No. 0402 издаде сертификат за
изпитване на типа с номер C900196 съгласно чл. №
3.2 от 2014/53/EU.





ОРИГИНАЛНИ ИНСТРУКЦИИ
Запазва се правото за внасяне на промени без предизвестие.
Copyright © 2021 GARDENA Manufacturing GmbH. Всички права запазени.

1142751-60



2021-08-23