

V1 Art. 1254

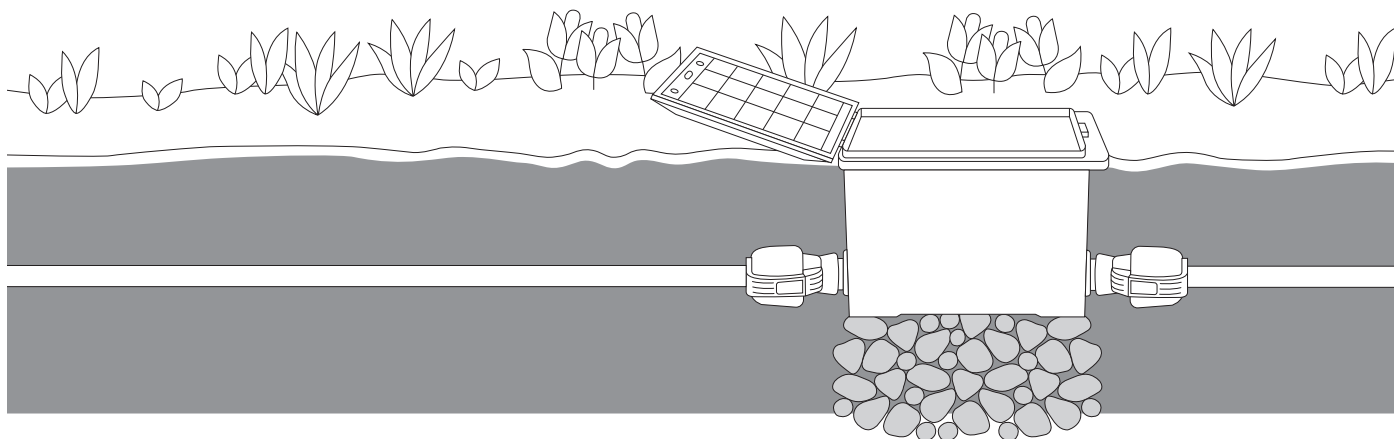

V3 Art. 1255

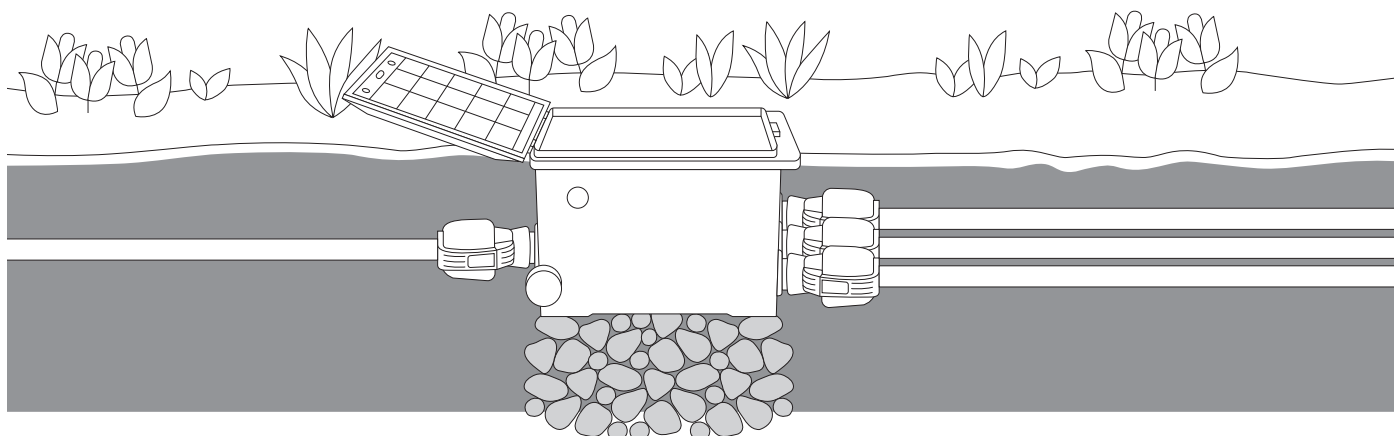

V1 Art. 1254

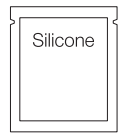
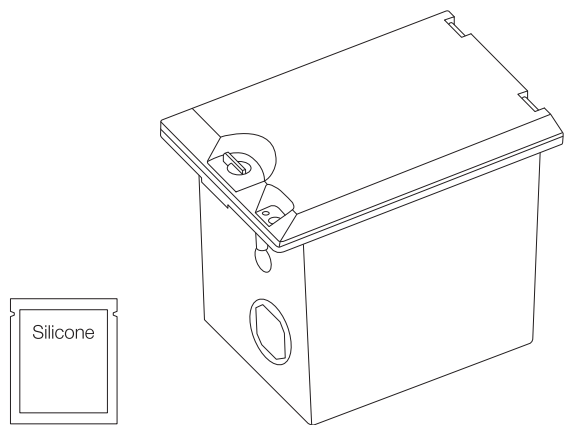

A 1x

B 1x

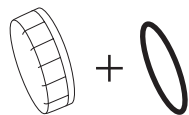

D 2x



E 2x

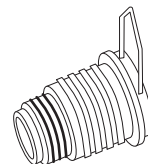

G 2x

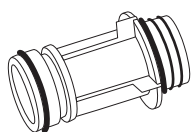

I 1x

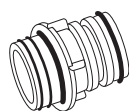

J 1x



L 1x

nicht enthalten
not included
non fournis

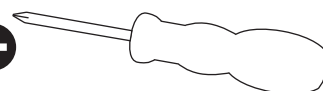

V3 Art. 1255

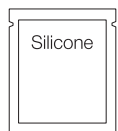
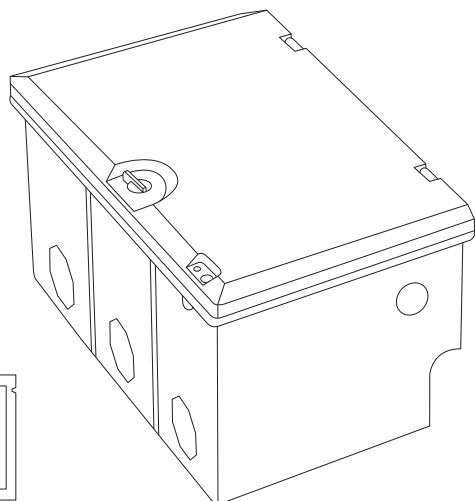

A 1x

B 1x

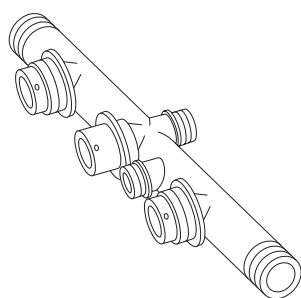

C 1x



D 8x



E 5x



F 1x

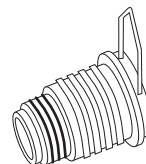

G 3x



H 3x

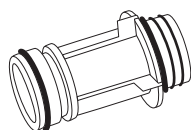

I 3x

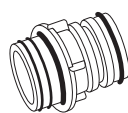

J 3x

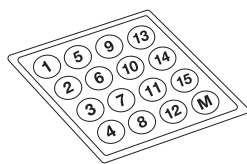

K 1x



L 2x



M 2x



N 1x

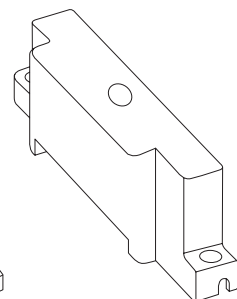

O 1x

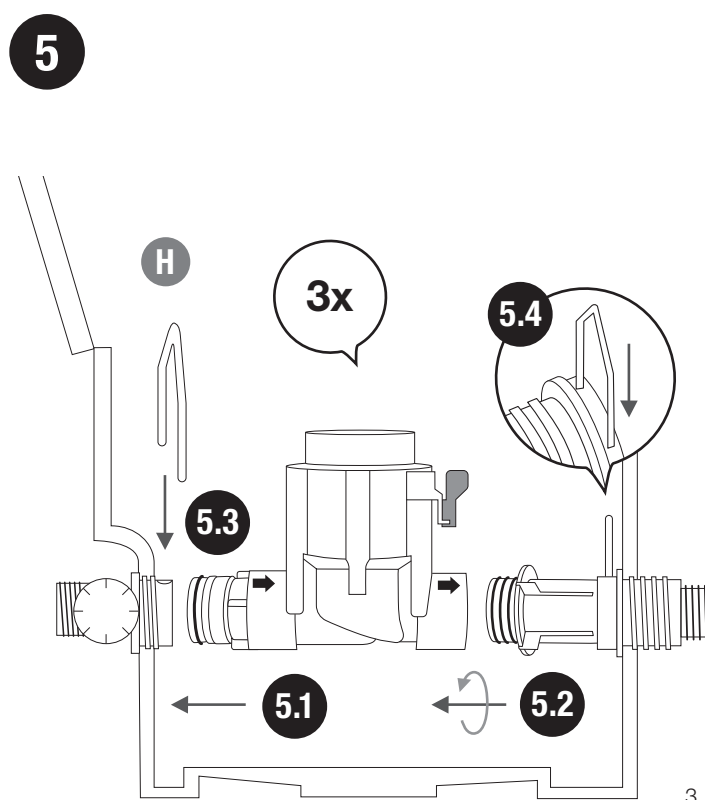
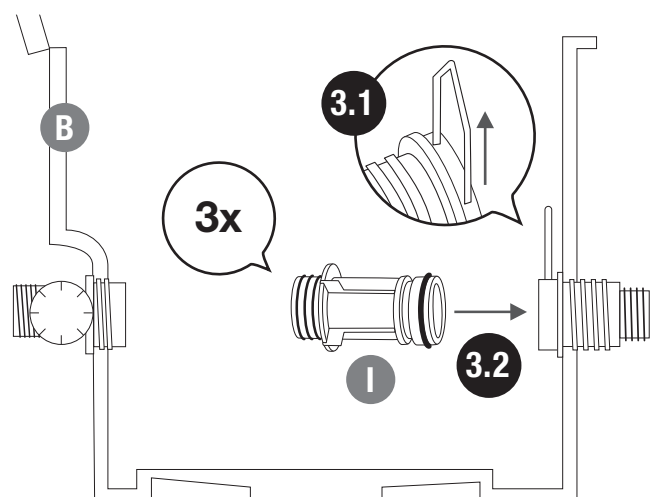
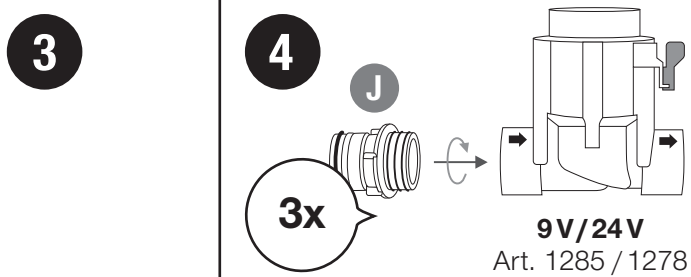
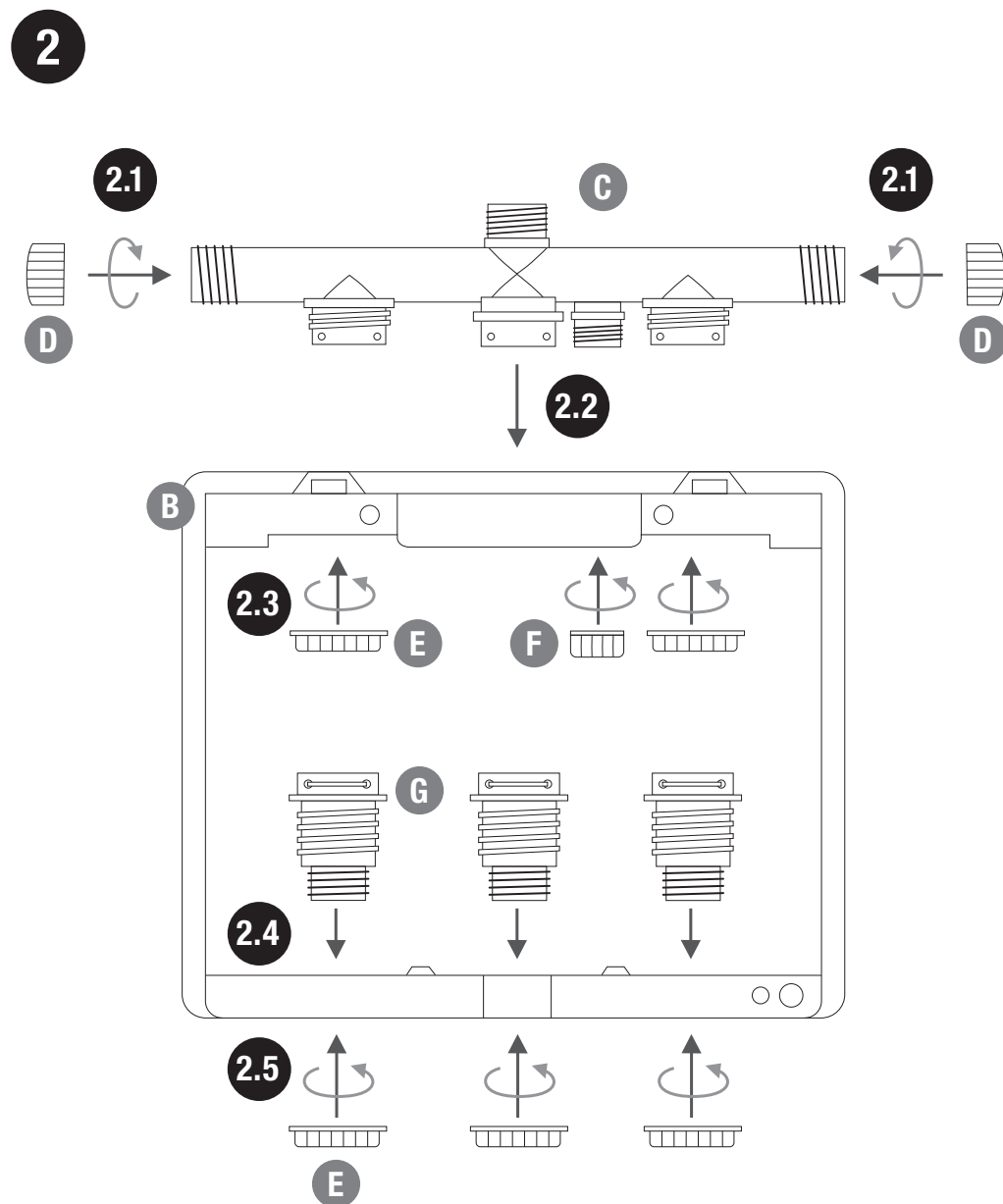
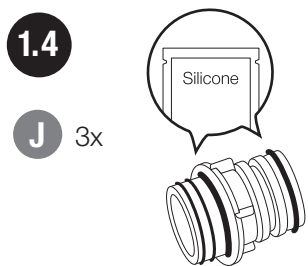
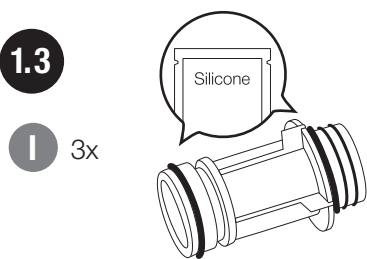
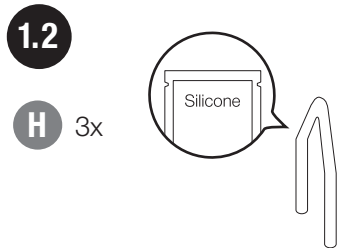
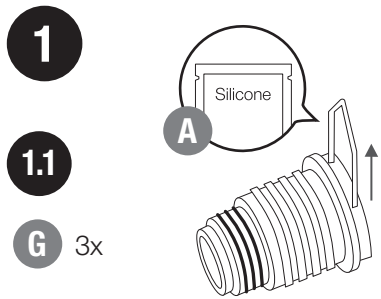

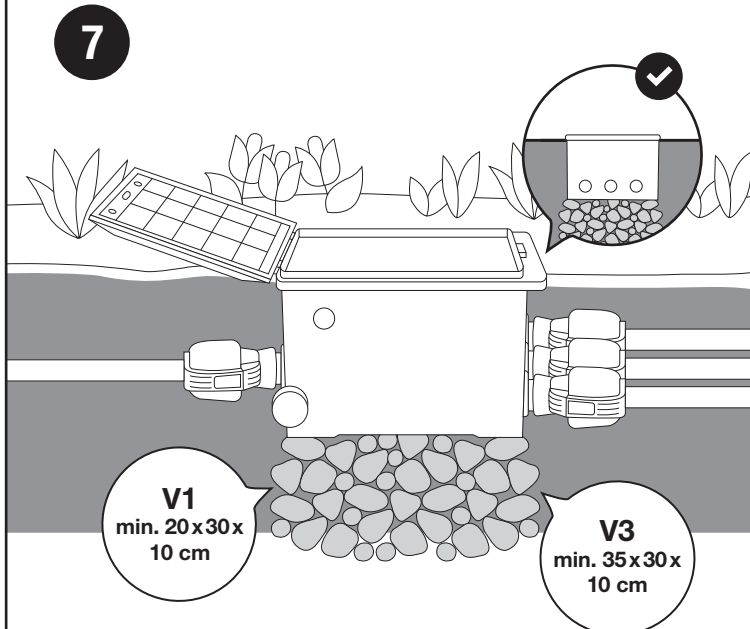
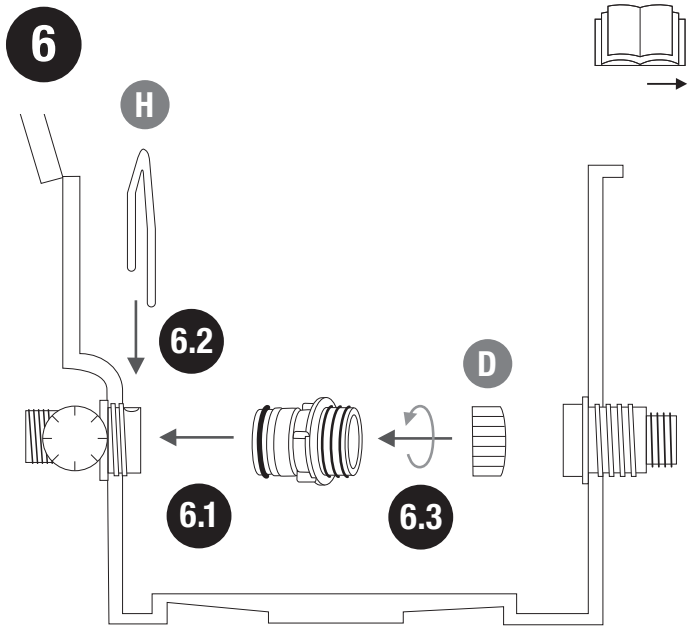

8a V3 + V3

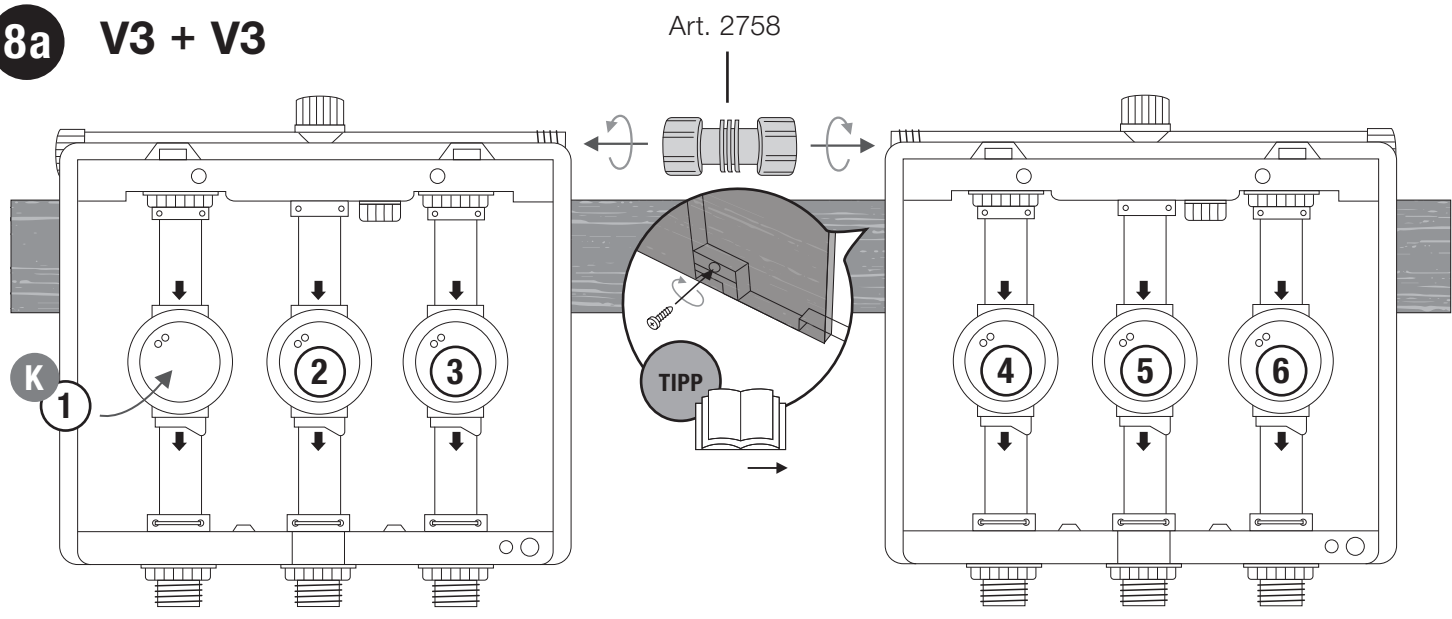

8b V3 + V1

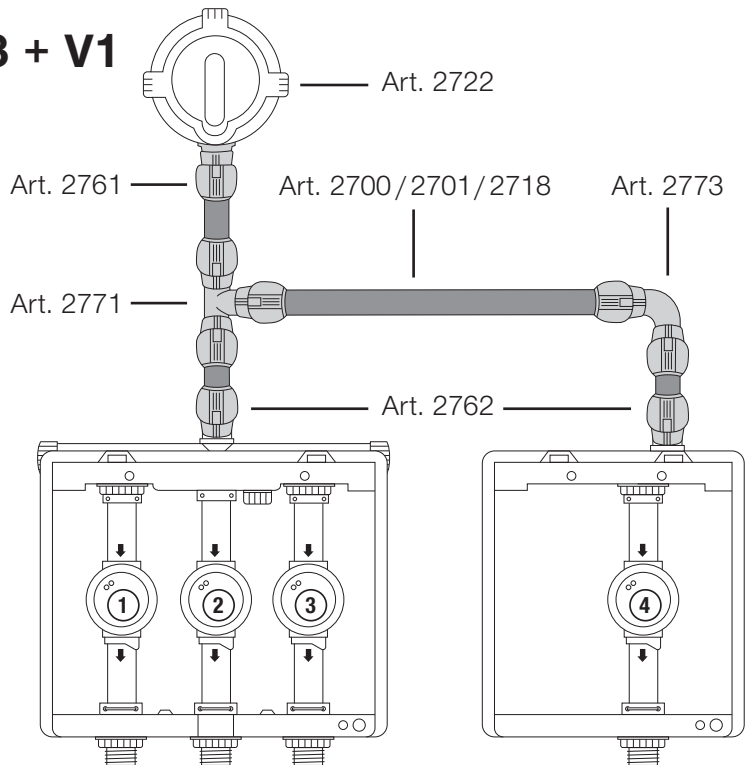

9

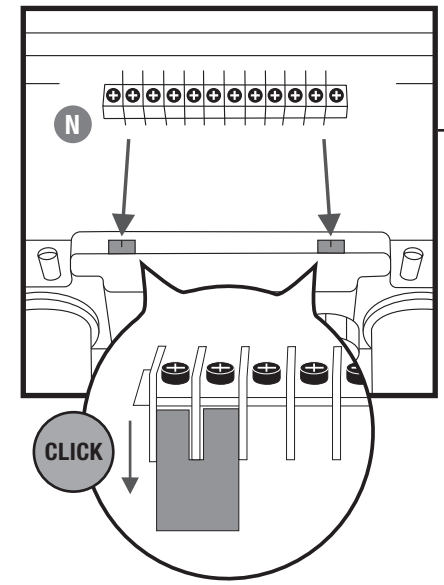

10 V3 + V3



24V

- Art. 1283
- Art. 1284
- Art. 19032

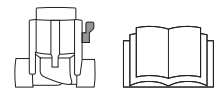

9V

- Art. 1285

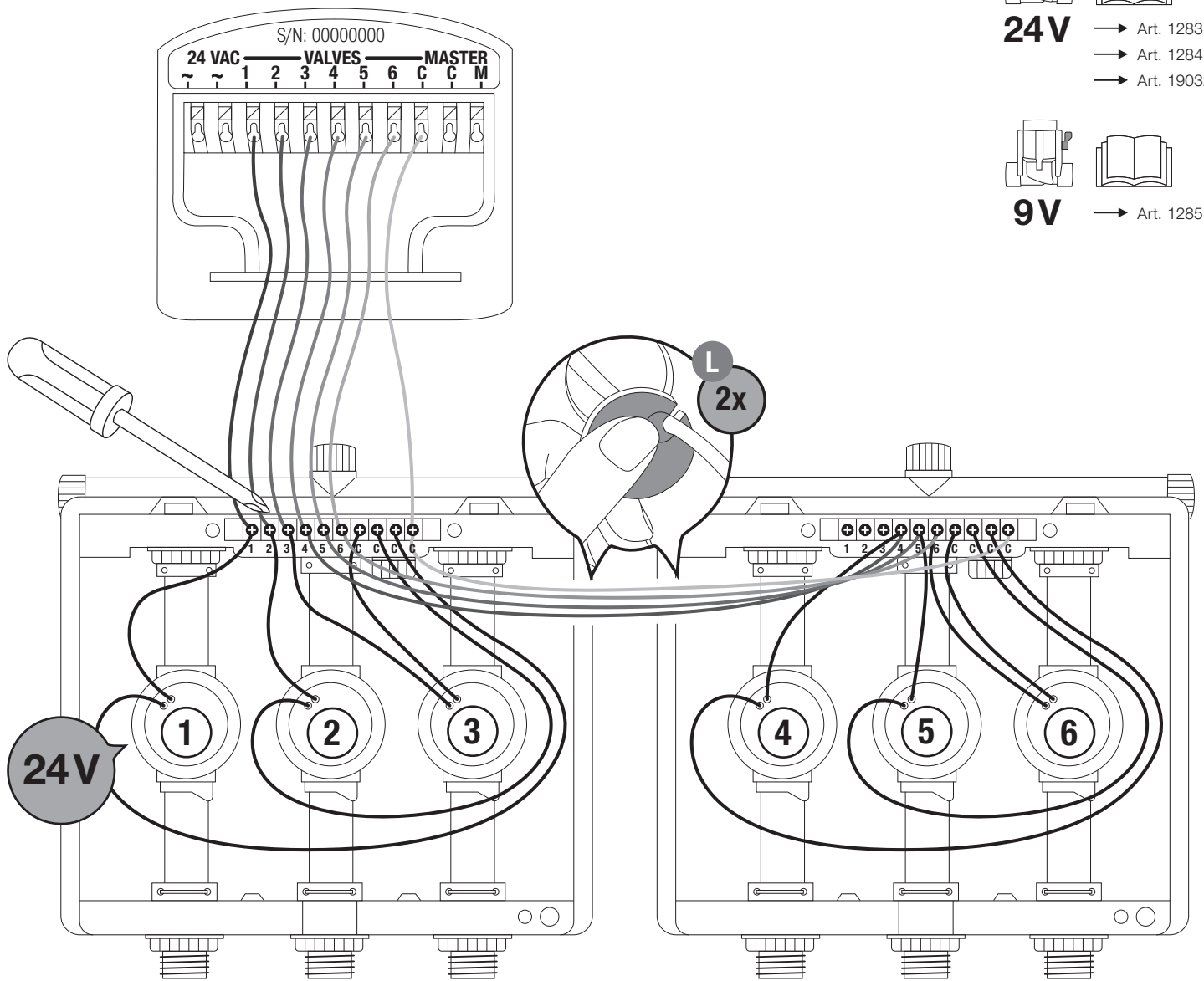

11

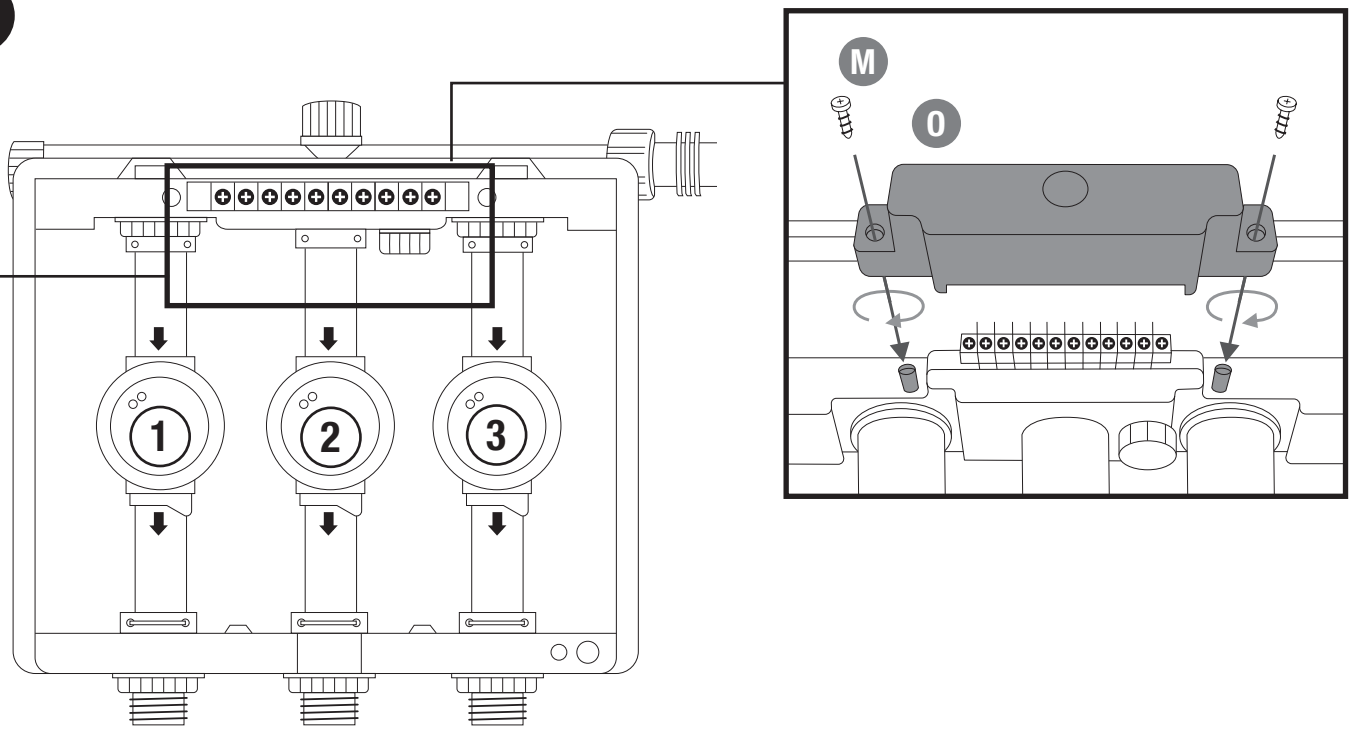

12

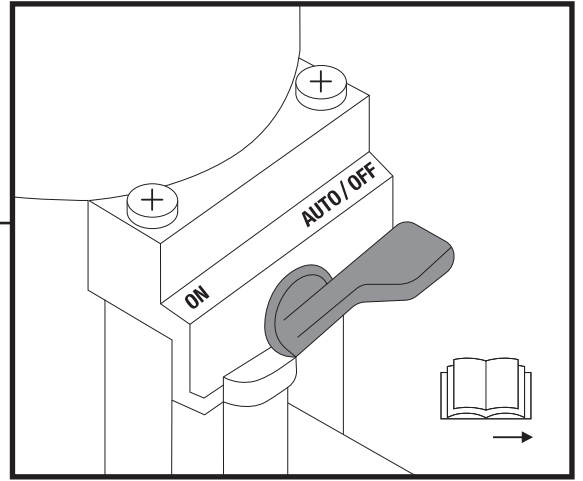
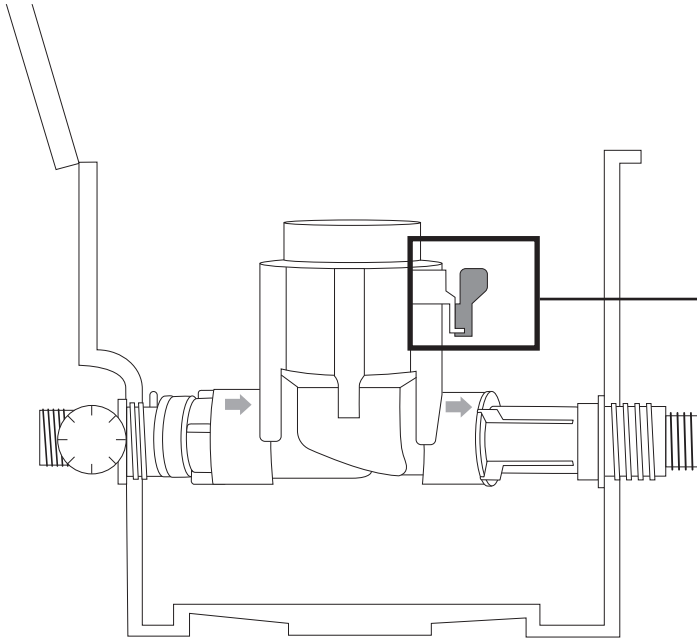

13

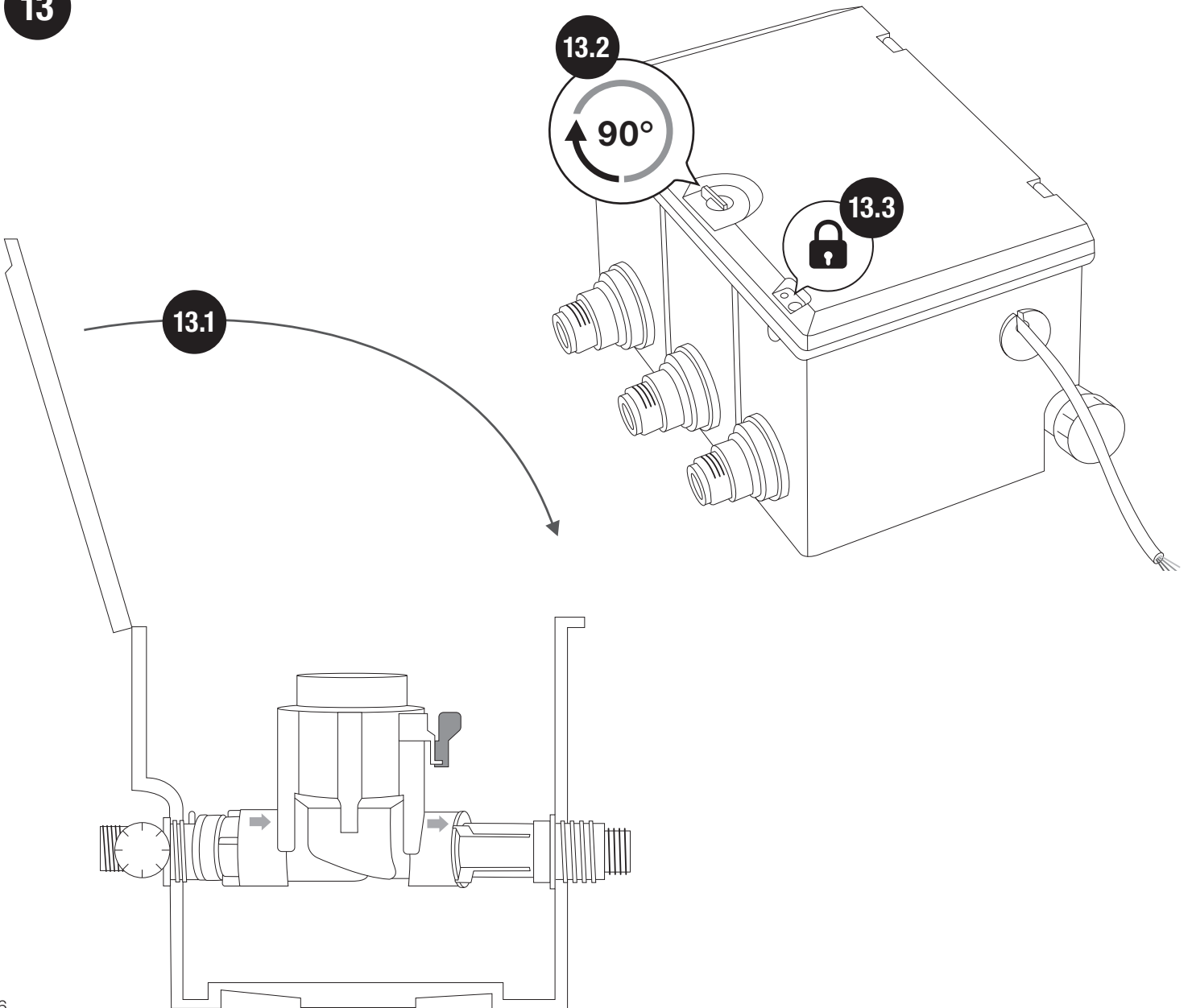

NL GARDENA Ventielbox V1 / V3



Vertaling van de originele instructies.

Uit veiligheidsoverwegingen mogen kinderen en jongeren onder de 16 jaar evenals personen die niet met deze gebruiksaanwijzing vertrouwd zijn, dit product niet gebruiken. Personen met een lichamelijke of geestelijke beperking mogen dit product alleen gebruiken als ze onder toezicht staan van of geïnstrueerd worden door een bevoegde persoon. Kinderen moeten onder toezicht staan, om ervoor te zorgen dat ze niet met het product spelen. Gebruik het product nooit wanneer u moe of ziek bent of wanneer u onder invloed bent van alcohol, drugs of geneesmiddelen.

Gebruik volgens de voorschriften:

De ventielboxen zijn bedoeld voor ondergrondse inbouw van de GARDENA Beregeningsventielen.

Besturingstechniek van de beregeningsventielen:

Beregeningsventiel 9V Bluetooth® art. 1285:

- Directe ventielprogrammering met de GARDENA Bluetooth®-app voor decentrale ventielinstallatie.

Beregeningsventiel art. 1278 (24 V):

- Maximaal 6 via een kabel aanstuurbare beregeningsventielen met de besproeiingsbesturing 4030 art. 1283/6030 art. 1284 of de smart Irrigation Control art. 19032* en de verbindingkabel art. 1280.

* alleen op bepaalde markten verkrijgbaar.

Centraalfilter inschakelen:

LET OP! Er wordt aangeraden een GARDENA centraal filter art. 1510 vóór de installatie te monteren om deze te beschermen tegen vuil. Bij vuilhoudend water moet een filter vóór de gehele installatie worden gemonteerd.

Het aanhouden van de door GARDENA bijgevoegde instructies voor gebruik is een vereiste voor het correcte gebruik van de ventielbox.

1. VEILIGHEID

BELANGRIJK!

Lees de gebruiksaanwijzing zorgvuldig en bewaar deze om later nog eens te kunnen nalezen.

OVERWINTEREN!



→ **Houd u zich aan de veiligheidsvoorschriften op de ventielbox.**



→ **Voor het invallen van de vorst: zie 3. OPBERGEN Buitenbedrijfstelling/Overwinteren.**

→ **Lees de veiligheidsaanwijzingen in de instructies voor gebruik.**



GEVAAR!

Dit product genereert tijdens de werking een elektromagnetisch veld. Dit veld kan onder bepaalde omstandigheden invloed hebben op de werkwijze van actieve of passieve medische implantaten. Om het gevaar van situaties die kunnen leiden tot ernstige of dodelijke verwondingen uit te sluiten, dienen personen met een medisch implantaat hun arts en de fabrikant van het implantaat te raadplegen alvorens dit product te gebruiken.



GEVAAR!

Kleinere onderdelen kunnen gemakkelijk worden ingeslikt. De polyzak vormt een verstikkingsgevaar voor kleine kinderen. Houd kleine kinderen tijdens de montage uit de buurt.

2. MONTAGE

Een video over montage van de ventielbox V3 vindt u hier:



Een video over inbouw van de ventielen vindt u hier:



Aanwijzing: Alle onderdelen alleen met de hand zonder gereedschap vastdraaien.

- **(Afb. 1)** Vet alle O-ringen en metalen fixatiebeugels in met bijgaand siliconenvet.
- **(Afb. 2.1)** Het verdeelstuk **(C)** heeft drie aansluitmogelijkheden. Draai afsluitdoppen **(D)** op de ongebruikte ingangen van het verdeelstuk.
- **(Afb. 2.2 – 2.5)** Steek verdeelstuk en aansluitingen **(G)** in de box en schroef ze vast met de moeren **(E)**. Breng de afwateringsdop **(F)** aan.
- **(Afb. 3)** Steek de lange telescoopbuis **(I)** in de aansluiting aan uitgangszijde (fixatiebeugel naar boven).
- **(Afb. 4)** Draai de korte telescoopbuis **(J)** in de ingangszijde van het ventiel. De pijlen op het ventiel geven de doorstroomrichting aan.
- **(Afb. 5.1)** Steek het ventiel met de korte telescoopbuis in de ingangszijde van de box.
- **(Afb. 5.2)** Draai de lange telescoopbuis **(I)** in de uitgangszijde van het ventiel.
- **(Afb. 5.3 + 5.4)** Druk de fixatiebeugel naar beneden. Draai de telescoopbuizen eventueel verder naar binnen tot de beugels met geringe weerstand naar beneden gaan.
- **(Afb. 6)** Steek een korte telescoopbuis **(J)** in de open verdeelstukuitgang van doorgangen die eventueel niet worden gebruikt.
- **(Afb. 7)** Leg een laag grof grind onder de ventielbox en installeer deze op gelijk niveau met de grasnerf.
V1: min. 20 x 30 x 10 cm; V3: min. 35 x 30 x 10 cm
- **(Afb. 8)** Gebruik passende verbindingstukken, volgens de afbeelding, om meerdere ventielboxen met elkaar te verbinden.
Tip: Schroef meerdere ventielboxen naast elkaar op een houten plank en zet ze zo vast.
- **(Afb. 9)** Steek de contactstrip **(N)** in de houder.

→ **(Afb. 10) Aansluiting van 1 ventielbox V3 met 3 24V-ventielen:**

- Markeer de ventielen met de genummerde gele stickers (1 – 15) om ze beter te kunnen toewijzen.
- Strip de enkelvoudige draden van de verbindingkabel (7 x 0,5 mm², art. 1280) en verbind deze met de klemmen 1, 2, 3 op de besproeiingsbesturing en van de ventielbox V3. Verbind nog een enkelvoudige draad met de klem **(C)** op de besproeiingsbesturing en met de ventielbox V3.
- Verbind telkens een draad van ventiel 1, 2 en 3 met de klemmen 1, 2, 3 van de ventielbox. Verbind de tweede draad van de ventielen met de klemmen **(C)** in de ventielbox.

Aansluiting van een tweede ventielbox V3 met 3 ventielen:

- Verbind de draden met de klemmen 4, 5, 6 op de besproeiingsbesturing en met de eerste ventielbox V3.
- Verbind telkens een draad van ventiel 4, 5 en 6 met klem 4, 5 en 6 van de tweede ventielbox. Verbind de tweede draad van de ventielen 4, 5, 6 met de klemmen **(C)** in de tweede ventielbox.
- Verbind de klemmen 4, 5, 6 en C van de eerste ventielbox met een kort stuk draad met de klemmen 4, 5, 6 en C van de tweede ventielbox.

→ **(Afb. 11)** Schuif beschermkapje **(O)** over de contactstrip **(N)** en schroef dit vast met de beide schroeven **(M)**.

→ **(Afb. 12) Ventielbesturing instellen:**

Volautomatische besturing:

- Zet de keuzehendel op “**AUTO/OFF**”.
- Programmagestuurde waterdoorstroming naar de besproeiingsinstallatie na programmering door besproeiingsbesturing.

Een automatisch geopend ventiel kan niet handmatig op het ventiel worden gesloten.

Handmatige besturing:

- Zet de keuzehendel op “**ON**” zetten.
- Permanente waterdoorstroming, onafhankelijk van de programmering.

→ **(Afb. 13)** Als diefstalbeveiliging kan het deksel met een klein hangslot of kabelslot (niet inbegrepen) worden afgesloten.

3. OPBERGEN



Buitenbedrijfstelling/Overwinteren:

→ Om beschadiging van het beregeningsventiel te voorkomen moeten – in het bijzonder voor de vorstperiode – de volgende maatregelen genomen worden:

1. Waterkraan sluiten en verbindingsslang tussen waterkraan en **GARDENA Aansluitdoos art. 2722** losmaken. Daarmee kan lucht nastromen.
2. Bij directe aansluiting van de besproeiingsinstallatie aan het huiswater-net de watertoevoer uitzetten en aftapkraan in het huiswater-net openzetten.
3. De keuzehendels (afb. 12) van alle ventielen op stand “**ON**” zetten.
4. **Beregeningsventiel/Ventielbox leegmaken.**
Daartoe zijn er de volgende mogelijkheden:
 - Installatie met perslucht leegblazen.
 - Alle ventielen uitbouwen en vorstvrij opbergen.

- Bij ventielbox V3 de ontwateringskap **(F)** openen en detvoerleiding leegmaken. Voor zover de leidingen vanaf de ventielbox V3 via een ontwateringsventiel (bijv. in de **GARDENA** verzonken sproeiers), dat niet hoger dan het beregeningsventiel aangebracht is, leeggemaakt wordt, kunnen de beregeningsventielen in de ventielbox gemonteerd blijven.

5. Batterij uit de besturingsmodule halen.
6. Schachtdeksel vergrendelen (afb. 13.3).



Afvoeren: (conform RL2012/19/EU)

Het product mag niet met het normale huishoudelijke afval worden afgevoerd. Het moet volgens de geldende lokale milieuvorschriften worden afgevoerd.

BELANGRIJK! Voer het product via uw plaatselijke recycling-verzamelpunt af.

NL

5. TECHNISCHE GEGEVENS

Beregeningsventiel	Waarde / Eenheid
Min./max. gebruiksdruk	0,5 bar tot 12 bar
Doorstroommedium	schoon zoet water
Max. mediumtemperatuur	40° C

6. TOEBEHOREN

Besturing	
GARDENA beregeningsventiel 24V	art. 1278
GARDENA Beregeningsventiel 9V Bluetooth®	art. 1285
GARDENA Besproeiingscomputer 4030/6030	art. 1283/1284
GARDENA Irrigation Control besproeiingsbesturing	art. 19032/19209
GARDENA Bodemvochtigheidssensor	art. 1867
GARDENA Verlengkabel voor Sensor	art. 1868
GARDENA Verbindingskabel	art. 1280
GARDENA Verbindingsklem	art. 1282
Filter	
GARDENA Centraalfilter	art. 1510

7. SERVICE/GARANTIE

Service:

Neem contact op met het adres op de achterzijde.

Garantieverklaring:

In het geval van een garantieclaim worden u geen kosten in rekening gebracht voor de geleverde diensten.

GARDENA Manufacturing GmbH geeft op alle nieuwe originele GARDENA producten 2 jaar garantie vanaf de eerste aankoop bij de dealer, wanneer de producten uitsluitend privé werden gebruikt. Voor producten die op een secundaire markt zijn gekocht, geldt deze fabrieksgarantie niet.

Deze garantie heeft betrekking op alle belangrijke defecten van het product, die aantoonbaar te wijten zijn aan materiaal- of fabricagefouten.

Aan deze garantie wordt voldaan door levering van een volledig functioneel vervangend product of door gratis reparatie van het defecte product dat naar ons is verzonden; wij behouden ons het recht voor om tussen deze opties te kiezen. Deze dienst is onderworpen aan de volgende bepalingen:

- Het product is gebruikt voor het beoogde doel conform de aanbevelingen in de bedieningsinstructies.
- Noch de koper noch een derde heeft geprobeerd het product te openen of te repareren.

- Voor het gebruik worden alleen originele reserveonderdelen en slijtdelen van GARDENA toegepast.
- Overleggen van het aankoopbewijs.

Normale slijtage van onderdelen en componenten (bijvoorbeeld van messen, mesbevestigingsonderdelen, turbines, lichtbronnen, V-riemen en tandriemen, roteren, luchtfilters, bougies), optische veranderingen evenals slijt- en verbruiksdelen zijn uitgesloten van de garantie.

Deze fabrieksgarantie is beperkt tot de vervangende levering en reparatie volgens de bovengenoemde voorwaarden. Andere claims tegen ons als fabrikant, bijv. een aanspraak op schadevergoeding, worden door de fabrieksgarantie niet gerechtvaardigd. Deze fabrieksgarantie tast de bestaande wettelijke en contractuele garantieaanspraken die bestaan tegenover de dealer/verkoper vanzelfsprekend niet aan. De fabrieksgarantie valt onder het recht van de Bondsrepubliek Duitsland.

In geval van garantie dient u het defecte product samen met een kopie van het aankoopbewijs en een beschrijving van de fout voldoende gefrankeerd op te sturen naar het GARDENA serviceadres.

DE Produkthaftung

Wir weisen ausdrücklich darauf hin, dass wir in Übereinstimmung mit dem Produkthaftungsgesetz nicht für Schäden haften, die durch unsere Produkte entstehen, wenn diese unsachgemäß und nicht durch einen von uns autorisierten Servicepartner repariert wurden oder wenn keine Original GARDENA Teile oder von uns zugelassene Teile verwendet wurden.

EN Product liability

In accordance with the German Product Liability Act, we hereby expressly declare that we accept no liability for damage incurred from our products where said products have not been properly repaired by a GARDENA-approved service partner or where original GARDENA parts or parts authorised by GARDENA were not used.

FR Responsabilité

Conformément à la loi relative à la responsabilité du fait des produits défectueux, nous déclarons expressément par la présente que nous déclinons toute responsabilité pour les dommages résultant de nos produits, si lesdits produits n'ont pas été correctement réparés par un partenaire d'entretien agréé GARDENA ou si des pièces d'origine GARDENA ou des pièces agréées GARDENA n'ont pas été utilisées.

NL Productaansprakelijkheid

Conform de Duitse wet inzake productaansprakelijkheid verklaren wij hierbij uitdrukkelijk dat wij geen aansprakelijkheid aanvaarden voor schade ontstaan uit onze producten waarbij deze producten niet zijn gerepareerd door een GARDENA-erkende servicepartner of waarbij geen originele GARDENA-onderdelen of onderdelen die door GARDENA zijn goedgekeurd zijn gebruikt.

SV Produktansvar

I enlighet med tyska produktansvarslagar förklarar vi härmed uttryckligen att vi inte åtar oss något ansvar för skador som orsakas av våra produkter där produkterna inte har genomgått korrekt reparation från en GARDENA-godkänd servicepartner eller där originaldelar från GARDENA eller delar godkända av GARDENA inte använts.

DA Produktansvar

I overensstemmelse med den tyske produktansvarslov erklærer vi hermed udtrykkeligt, at vi ikke påtager os noget ansvar for skader på vores produkter, hvis de pågældende produkter ikke er blevet repareret korrekt af en GARDENA-godkendt servicepartner, eller hvor der ikke er brugt originale GARDENA-reservedele eller godkendte reservedele fra GARDENA.

FI Tuotevastuu

Saksan tuotevastuulain mukaisesti emme ole vastuussa laitteiden vaurioista, jos korjauksia ei ole tehnyt GARDENAn hyväksymä huoltoliike tai jos niiden syynä on muiden kuin alkuperäisten GARDENA-varaosien tai GARDENAn hyväksymien varaosien käyttö.

IT Responsabilità del prodotto

In conformità con la Legge tedesca sulla responsabilità del prodotto, con la presente dichiariamo espressamente che decliniamo qualsiasi responsabilità per danni causati dai nostri prodotti qualora non siano stati correttamente riparati presso un partner di assistenza approvato GARDENA o laddove non siano stati utilizzati ricambi originali o autorizzati GARDENA.

ES Responsabilidad sobre el producto

De acuerdo con la Ley de responsabilidad sobre productos alemana, por la presente declaramos expresamente que no aceptamos ningún tipo de responsabilidad por los daños ocasionados por nuestros productos si dichos productos no han sido reparados por un socio de mantenimiento aprobado por GARDENA o si no se han utilizado piezas originales GARDENA o piezas autorizadas por GARDENA.

PT Responsabilidade pelo produto

De acordo com a lei alemã de responsabilidade pelo produto, declaramos que não nos responsabilizamos por danos causados pelos nossos produtos, caso os tais produtos não tenham sido devidamente reparados por um parceiro de assistência GARDENA aprovado ou se não tiverem sido utilizadas peças GARDENA originais ou peças autorizadas pela GARDENA.

ET Tootevastutus

Vastavalt Saksamaa tootevastutusseadusele deklareerime käesolevaga selgesõnaliselt, et me ei kanna mingisugust vastutust meie toodetest tingitud kahjude eest, kui need tooted ei ole korrektselt parandatud GARDENA heakskiidetud hoolduspartneri poolt või kui parandamisel ei ole kasutatud GARDENA originaalosi või GARDENA volitatud osi.

LT Gaminio patikimumas

Mes aiškiai pareiškiame, kad, atsižvelgiant į Vokietijos gaminių patikimumo įstatymą, neprisiimame atsakomybės dėl bet kokios žalos, patirtos dėl mūsų gaminių, jeigu jie buvo netinkamai taisomi arba jų dalys buvo pakeistos neoriginaliomis GARDENA dalimis ar nepatvirtintomis dalimis, arba jeigu remonto darbai buvo atliekami ne GARDENA techninės priežiūros centro specialistų.

LV Atbildība par produkcijas kvalitāti

Saskaņā ar Vācijas likumu par atbildību par produkcijas kvalitāti ar šo mēs paziņojam, ka neuzņemamies atbildību par bojājumiem, kas radušies, lietojot mūsu izstrādājumus, kuru remontu nav veicis uzņēmuma GARDENA apstiprināts apkopes partneris vai kuru remontam netika izmantotas oriģinālās GARDENA detaļas vai detaļas, kuru lietošanu apstiprinājis uzņēmums GARDENA.

Deutschland / Germany

GARDENA
Manufacturing GmbH
Central Service
Hans-Lorenser-Straße 40
D-89079 Ulm
Produktfragen:
(+49) 731 490-123
Reparaturen:
(+49) 731 490-290
service@gardena.com
http://www.gardena.com

Albania

KRAFT SHPK
Autostrada Tirane-Durres
Km 7
1051 Tirane

Argentina

ROBERTO C. RUMBO S.R.L.
Predio Norlog
Lote 7
Benavidez. ZC:1621
Buenos Aires
ventas@rubmosrl.com.ar

Australia

Husqvarna Australia Pty. Ltd.
Locked Bag 5
Central Coast BC
NSW 2252
Phone: (+61) (0) 2 4352 7400
customer.service@
husqvarna.com.au

Austria / Österreich

Husqvarna Austria GmbH
Industriezeile 36
4010 Linz
Tel.: (+43) 732 77 01 01-485
service.gardena@
husqvarnagroup.com

Azerbaijan

Firm Progress
a. Aliyev Str. 26A
1052 Baku

Belarus

Private Enterprise
"Master Garden"
Minsk
Sharangovich str., 7a
Phone: (+375) 17 257-00-33
Mob.: (+375) 29 676-16-09
mg@mastergarden.by

Belgium

Husqvarna Belgium nv
Gardena Division
Leuvensesteenweg 542
Planet II E
1930 Zaventem
België

Bosnia / Herzegovina

SILK TRADE d.o.o.
Industrijska zona Bukva bb
74260 Tešanj

Brazil

Husqvarna do Brasil Ltda
Av. Francisco Matarazzo,
1400 - 19º andar
São Paulo - SP
CEP: 05001-903
Tel: 0800-112252
marketing.br.husqvarna@
husqvarna.com.br

Bulgaria

AGROLAND България АД
бул. 8 Декември, №13
Офис 5
1700 Студентски град
София
Тел.: (+359) 2466 69 10
info@agroland.eu

Canada / USA

GARDENA Canada Ltd.
100 Summerlea Road
Brampton, Ontario L6T 4X3
Phone: (+1) 905 792 93 30
info@gardenacanada.com

Chile

REPRESENTACIONES
JCE S.A.
Av. Del Valle Norte 857,
Piso 4
Santiago RM
Phone: (+56) 2 24142560
contacto@jce.cl

China

Husqvarna (Shanghai)
Management Co., Ltd.
富世华 (上海) 管理有限公司
3F, Benq Square B,
No207, Song Hong Rd.,
Chang Ning District,
Shanghai
PRC. 200335
上海市长宁区淞虹路207号明
基广场B座3楼, 邮编: 200335

Colombia

Husqvarna Colombia S.A.
Calle 18 No. 68 D-31, zona
Industrial de Montevideo
Bogotá, Cundinamarca
Tel. 571 2922700 ext. 105
jairo.salazar@
husqvarna.com.co

Costa Rica

Compania Exim
Euroiberoamericana S.A.
Los Colegios, Moravia,
200 metros al Sur del Colegio
Saint Francis - San José
Phone: (+506) 297 68 83
exim_euro@racsa.co.cr

Croatia

Husqvarna Austria GmbH
Industriezeile 36
4010 Linz
Tel.: (+43) 732 77 01 01-485
service.gardena@
husqvarnagroup.com

Cyprus

Med Marketing
17 Digeni Akrita Ave
P.O. Box 27017
1641 Nicosia

Czech Republic

Husqvarna Česko s.r.o.
Türkova 2319/5b
149 00 Praha 4 - Chodov
Bezplatná infolinka:
800 100 425
servis@cz.husqvarna.com

Denmark

GARDENA DANMARK
Lejrvvej 19, st.
3500 Værløse
Tlf.: (+45) 70264770
husqvarna@husqvarna.dk
www.gardena.com/dk

Dominican Republic

BOSQUESA, S.R.L
Carretera Santiago Licey
Km. 5 ½
Esquina Copal II.
Santiago
Dominican Republic
Phone: (+809) 736-0333
joserbosquesa@claro.net.do

Ecuador

Husqvarna Ecuador S.A.
Arupos E1-181 y 10 de
Agosto Quito, Pichincha
Tel. (+593) 22800739
francisco.jacome@
husqvarna.com.ec

Estonia

Husqvarna Eesti OÜ
Valdeku 132
EE-11216 Tallinn
info@gardena.ee

Finland

Oy Husqvarna Ab
Gardena Division
Lautatarhankatu 8 B/PL 3
00581 HELSINKI
www.gardena.fi

France

Husqvarna France
9/11 Allée des pierres mayettes
92635 Gennevilliers Cedex
France
http://www.gardena.com/fr
N° AZUR: 0 810 00 78 23
(Prix d'un appel local)

Georgia

Transporter LLC
113b Beliasvili street
0159 Tbilisi, Georgia

Great Britain

Husqvarna UK Ltd
Preston Road
Aycliffe Industrial Park
Newton Aycliffe
County Durham
DL5 6UP
info.gardena@
husqvarna.co.uk

Greece

Π. ΠΑΠΑΔΟΠΟΥΛΟΣ ΑΕΒΕ
Λεωφ. Αθηνών 92
Αθήνα
T.K.104 42
Ελλάδα
Τηλ. (+30) 210 5193100
info@papadopoulos.com.gr

Hungary

Husqvarna Magyarország Kft.
Ezred u. 1-3
1044 Budapest
Telefon: (+36) 1 251-4161
vevoszolgalat.husqvarna@
husqvarna.hu

Iceland

BYKO ehf.
Bildshófa 20
110 Reykjavik

Ireland

Husqvarna UK Ltd
Preston Road
Aycliffe Industrial Park
Newton Aycliffe
County Durham
DL5 6UP
info.gardena@
husqvarna.co.uk

Italy

Husqvarna Italia Spa
Centro Direzionale Planum
Via del Lavoro 2, Scala B
22036 ERBA (CO)
Tel. (+39) 031.4147700
assistenza.italia@
it.husqvarna.com

Japan

Husqvarna
Zenoah Co. Ltd. Japan
1-9 Minamidai, Kawagoe
350-1165 Saitama
Japan
gardena-jp@
husqvarnagroup.com

Kazakhstan

LAMED Ltd.
155/1, Tazhibayevoi Str.
050060 Almaty
IP Schmidt
Abayavenue 3B
110 005 Kostanay

Korea

Kyung Jin Trading CO.,LTD.
107-4, SunDuk Bld.,
YangJae-dong,
Seocho-gu,
Seoul, (zipcode: 137-891)
Phone: (+82) (0)2 574-6300

Latvia

Husqvarna Latvija SIA
Ulbrokas 19A
LV-1021 Rīga
info@gardena.lv

Lithuania

UAB Husqvarna Lietuva
Ateities pl. 77C
LT-52104 Kaunas
info@gardena.lt

Luxembourg

Magasins Jules Neuberg
39, rue Jacques Stas
Luxembourg-Gasperich 2549
Case Postale No. 12
Luxembourg 2010
Phone: (+352) 40 14 01
api@neuberg.lu

Mexico

AFOSA
Av. Lopez Mateos Sur # 5019
Col. La Calma 45070
Zapopan, Jalisco
Mexico
Phone: (+52) 33 3818-3434
icornejo@afosa.com.mx

Moldova

Convel S.R.L.
290A Muncesti Str.
2002 Chisinau

Netherlands

Husqvarna Nederland B.V.
GARDENA Division
Postbus 50131
1305 AC ALMERE
Phone: (+31) 36 521 00 10
info@gardena.nl

Neth. Antilles

Jonka Enterprises N.V.
Sta. Rosa Weg 196
P.O. Box 8200
Curaçao
Phone: (+599) 9 767 66 55
pgm@jonka.com

New Zealand

Husqvarna New Zealand Ltd.
PO Box 76-437
Manukau City 2241
Phone: (+64) (0) 9 9202410
support.nz@husqvarna.co.nz

Norway

Husqvarna Norge AS
Gardena Division
Trøskenvæien 36
1708 Sarpsborg
info@gardena.no

Peru

Husqvarna Perú S.A.
Jr. Ramón Cárcamo 710
Lima 1
Tel: (+51) 1 3320 400 ext. 416
juan.remuzgo@
husqvarna.com

Poland

Husqvarna
Poland Spółka z o.o.
ul. Wysockiego 15 b
03-371 Warszawa
Phone: (+48) 22 330 96 00
gardena@husqvarna.com.pl

Portugal

Husqvarna Portugal, SA
Lagoa - Albarraque
2635 - 595 Rio de Mouro
Tel.: (+351) 21 922 85 30
Fax : (+351) 21 922 85 36
info@gardena.pt

Romania

Madex International Srl
Soseaua Odaii 117-123,
RO 013603 București, S1
Phone: (+40) 21 352.76.03
madex@ines.ro

Russia / Россия

ООО „Хускварна“
141400, Московская обл.,
г. Химки,
улица Ленинградская,
владение 39, стр.6
Бизнес Центр
„Химки Бизнес Парк“,
помещение ОВ02_04
http://www.gardena.ru

Serbia

Domel d.o.o.
Autoput za Novi Sad bb
11273 Belgrade
Phone: (+381) 1 18 48 88 12
miroslav.jejina@domel.rs

Singapore

Hy-Ray PRIVATE LIMITED
40 Jalan Pemimpin
#02-08 Tat Ann Building
Singapore 577185
Phone: (+65) 6253 2277
shiyiing@hyray.com.sg

Slovak Republic

Husqvarna Česko s.r.o.
Türkova 2319/5b
149 00 Praha 4 - Chodov
Bezplatná infolinka: 800 154 044
servis@sk.husqvarna.com

Slovenia

Husqvarna Austria GmbH
Industriezeile 36
4010 Linz
Tel.: (+43) 732 77 01 01-485
service.gardena@
husqvarnagroup.com

South Africa

Husqvarna South Africa (Pty) Ltd
Postnet Suite 250
Private Bag X6,
Cascades, 3202, South Africa
Phone: (+27) 33 846 9700
info@gardena.co.za

Spain

Husqvarna España S.A.
Calle de Rivas nº 10
28052 Madrid
Phone: (+34) 91 708 05 00
atencioncliente@gardena.es

Suriname

Deto Handelmaatschappij N.V.
Kernkampweg 72-74
P.O.Box: 12782
Paramaribo - Suriname
South America
Phone: (+597) 438050
www.deto.sr

Sweden

Husqvarna AB/
GARDENA Sverige
Drottninggatan 2
561 82 Huskvarna Sverige

Switzerland / Schweiz

Husqvarna Schweiz AG
Consumer Products
Industriestrasse 10
5506 Mägenwil
Phone: (+41) (0) 62 887 37 90
info@gardena.ch

Turkey

Dost Bahçe Diş Ticaret
Mümessillik A.Ş
Yunus Mah. Adil Sok. No:3
Ic Kapi No: 1 Kartal
34873 Istanbul
Phone: (+90) 216 38 93 939
info@dostbahce.com.tr

Ukraine / Україна

ТОВ «Хускварна Україна»
вул. Васильківська, 34,
офіс 204-г
03022, м. Київ
Тел. (+38) 0 800 504 804
info@gardena.ua

Uruguay

FELI SA
Entre Ríos 1083 CP 11800
Montevideo - Uruguay
Tel: (+598) 22 03 18 44
info@felisa.com.uy

Venezuela

Corporación Casa y Jardín C.A.
Av. Caroní, Edif. Trezmen, PB.
Colinas de Bello Monte.
1050 Caracas.
Tlf: (+58) 212 992 33 22
info@casayjardin.net.ve

1254-20.960.17/1120
© GARDENA Manufacturing GmbH
D-89079 Ulm
http://www.gardena.com