

**V1** Art. 1254

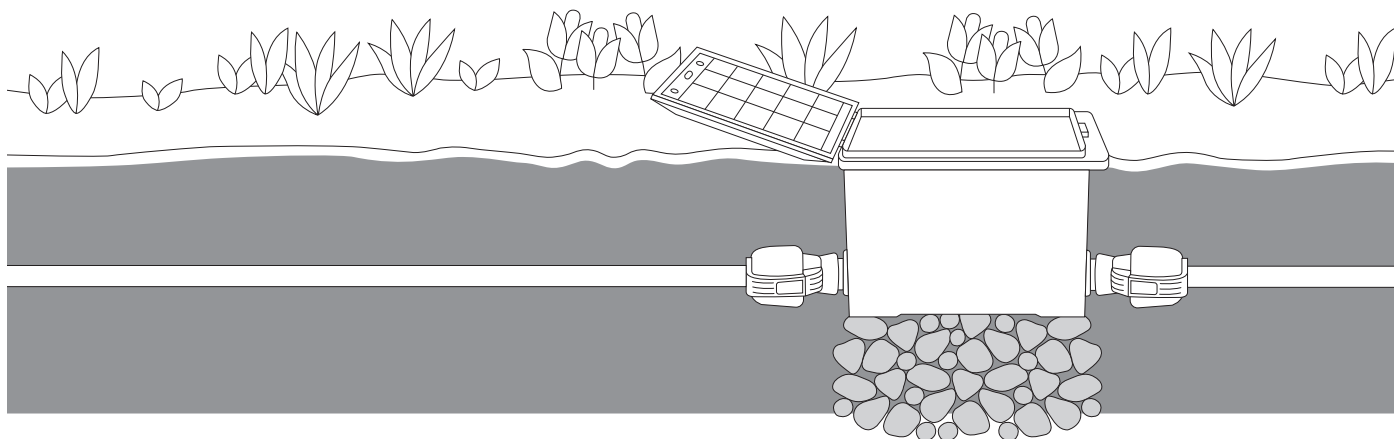

**V3** Art. 1255

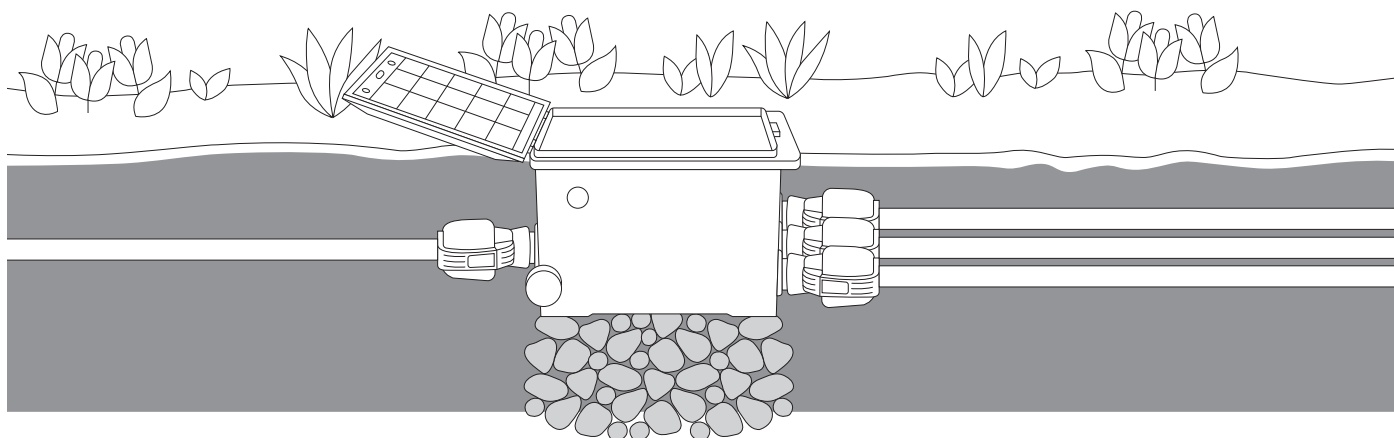

**V1** Art. 1254

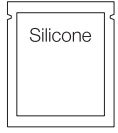
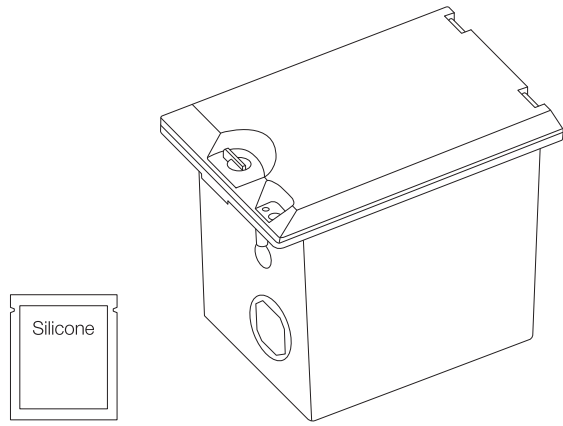

**A** 1x

**B** 1x

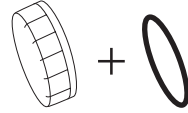

**D** 2x



**E** 2x

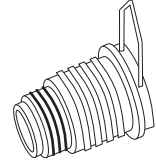

**G** 2x

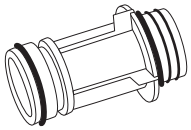

**I** 1x

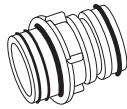

**J** 1x



**L** 1x

nicht enthalten  
not included  
non fournis

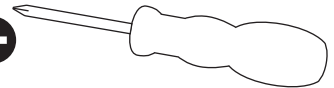

**V3** Art. 1255

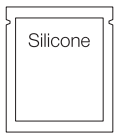
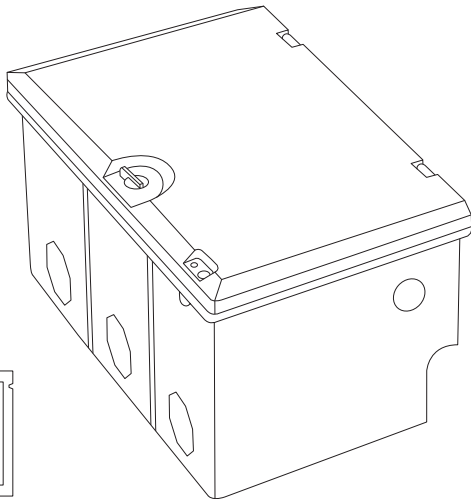

**A** 1x

**B** 1x

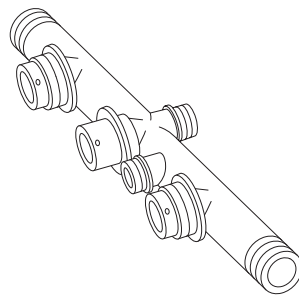

**C** 1x



**D** 8x



**E** 5x



**F** 1x

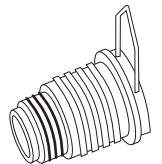

**G** 3x

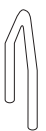

**H** 3x

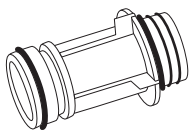

**I** 3x

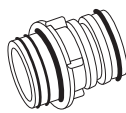

**J** 3x

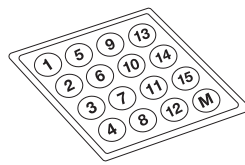

**K** 1x



**L** 2x



**M** 2x



**N** 1x

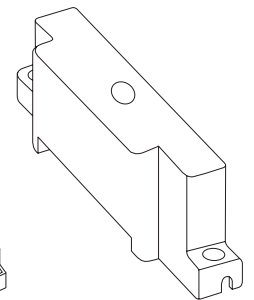

**O** 1x

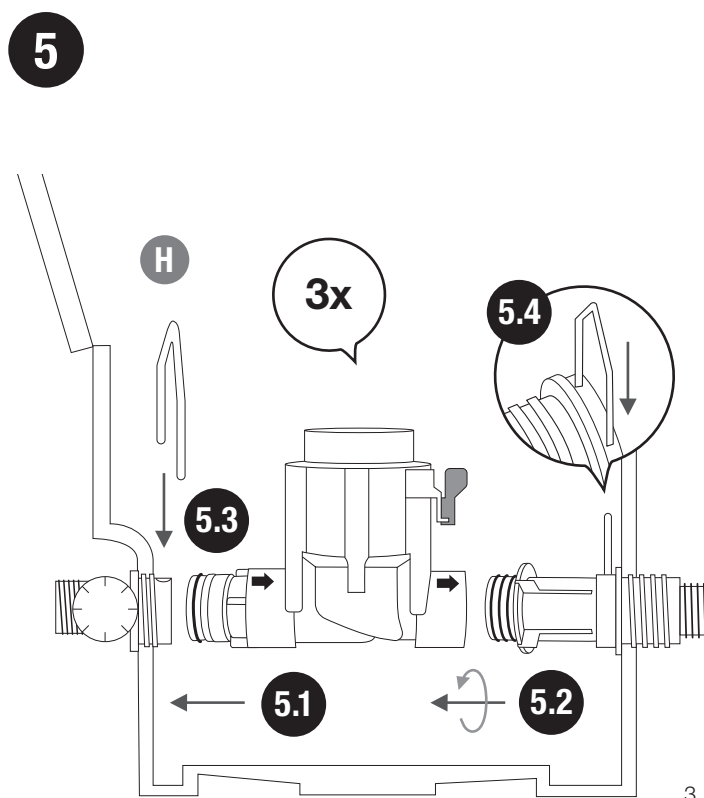
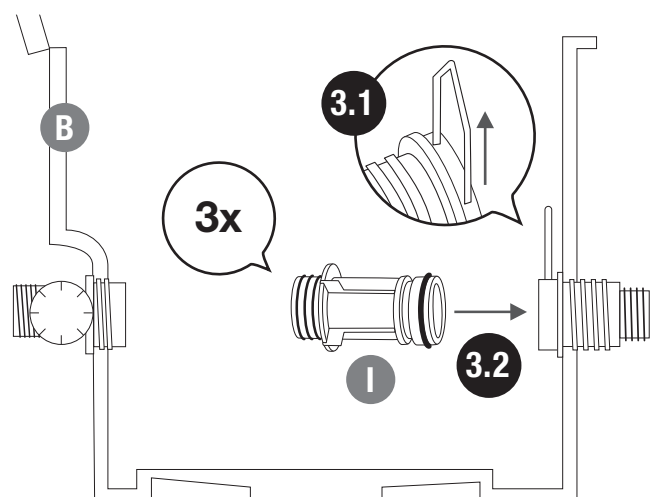
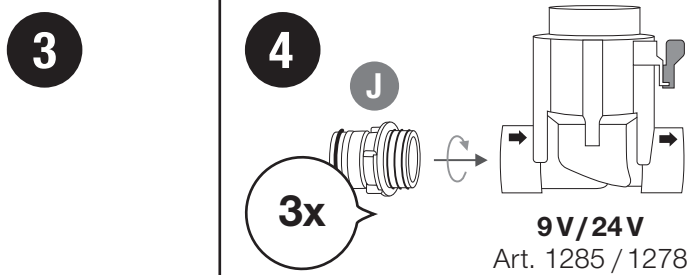
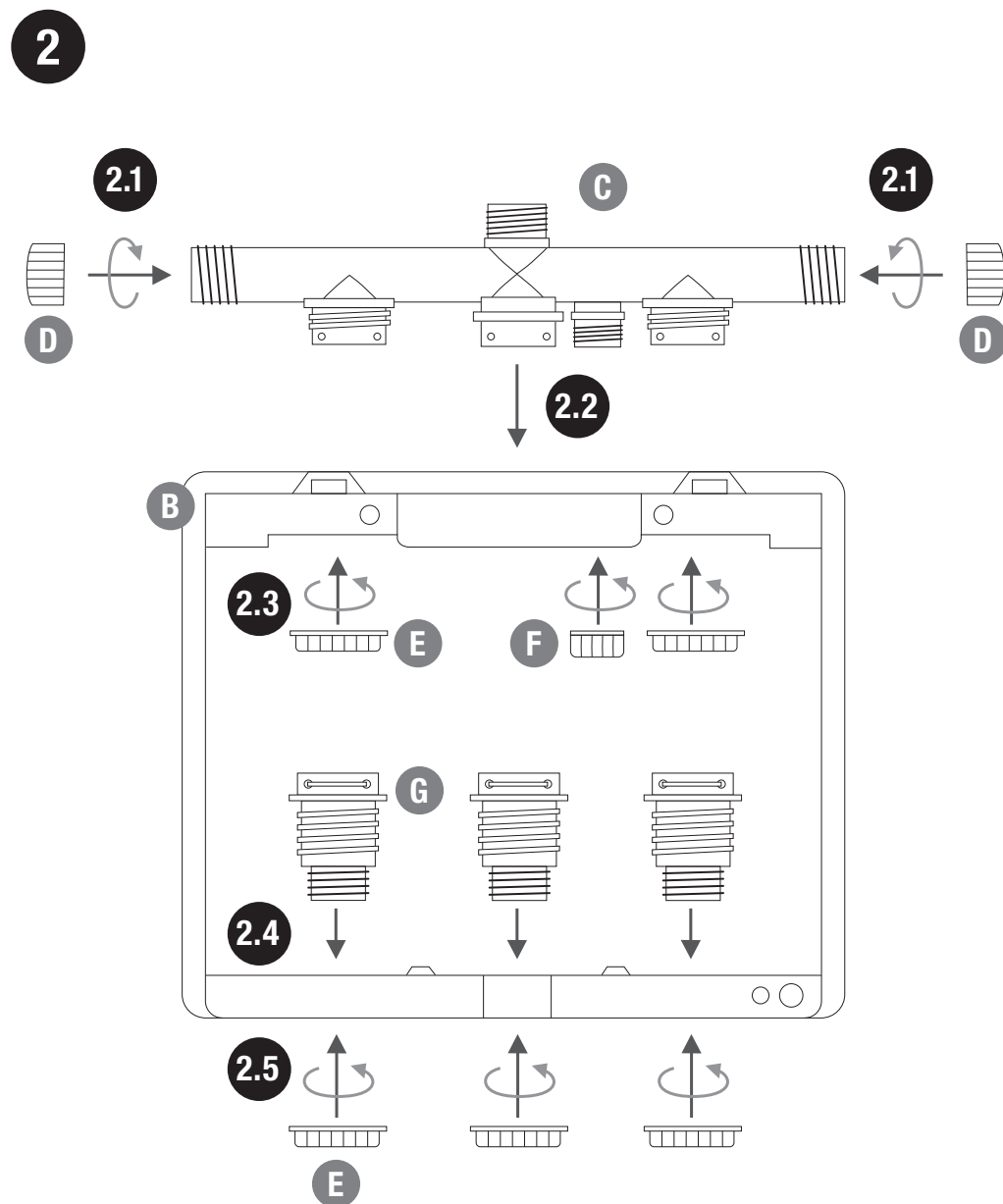
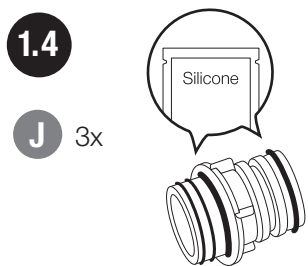
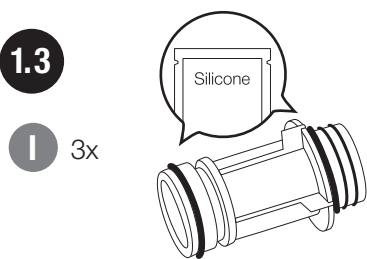
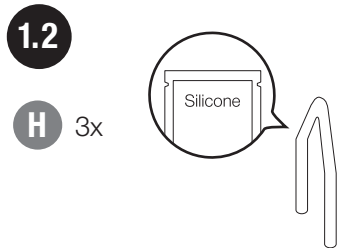
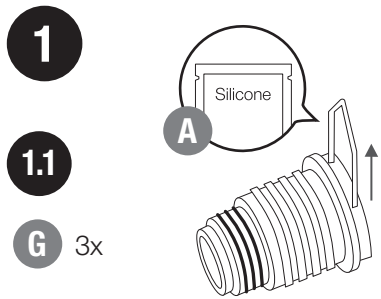

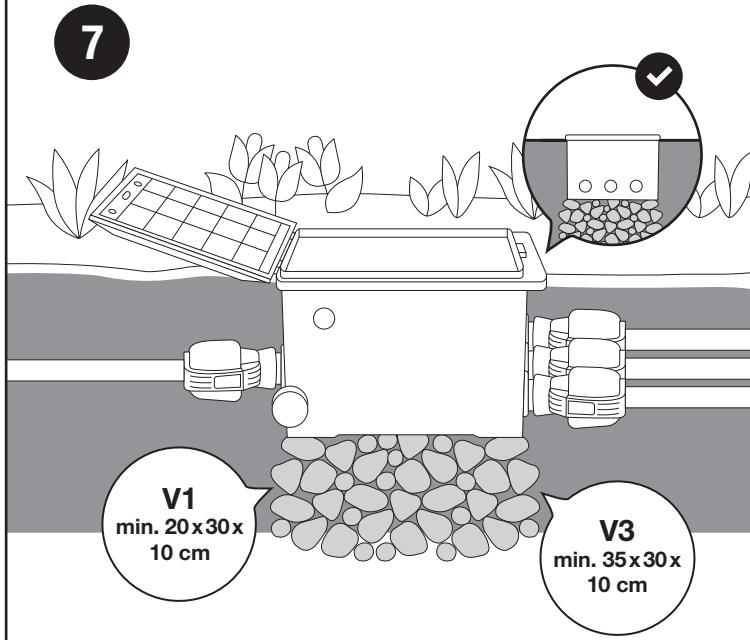
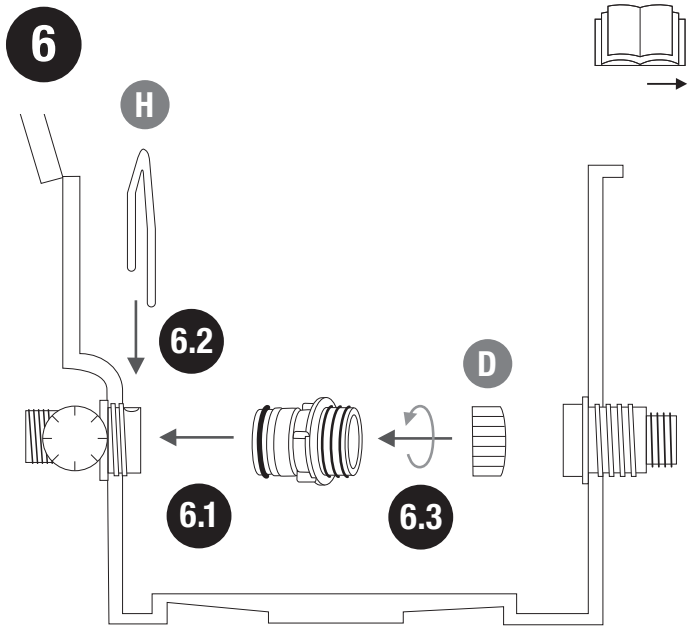

**8a V3 + V3**

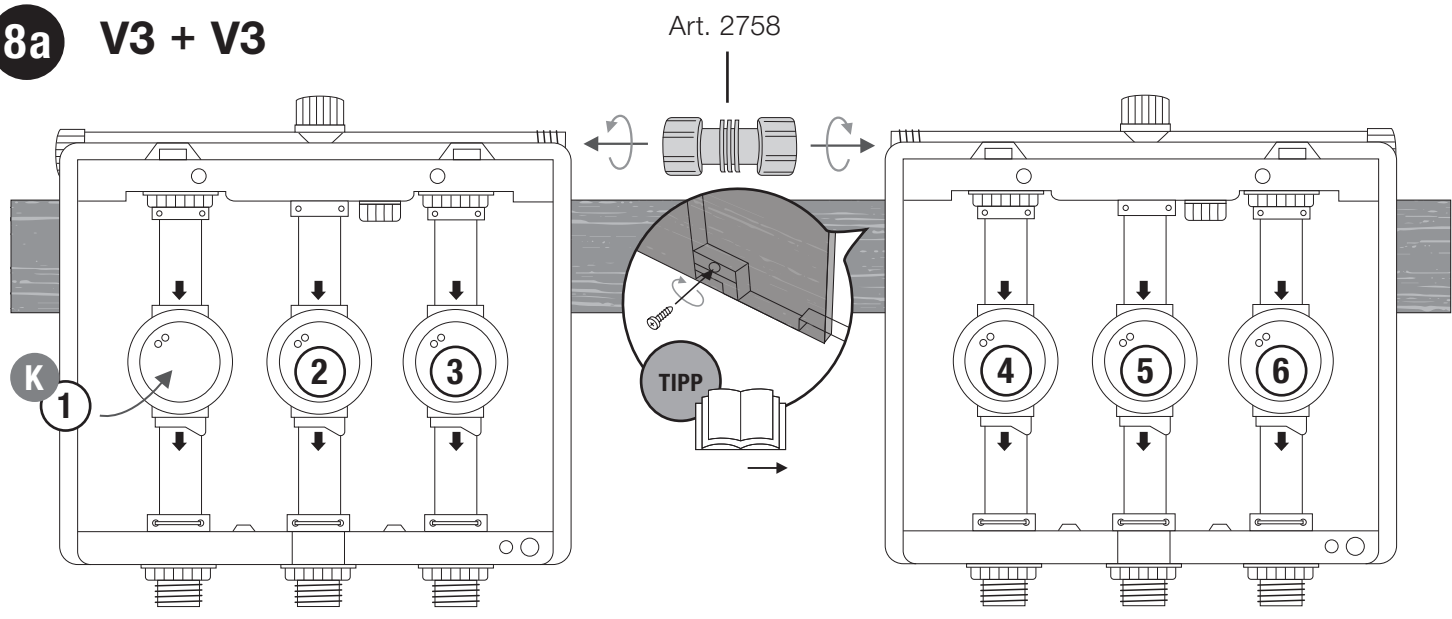

**8b V3 + V1**

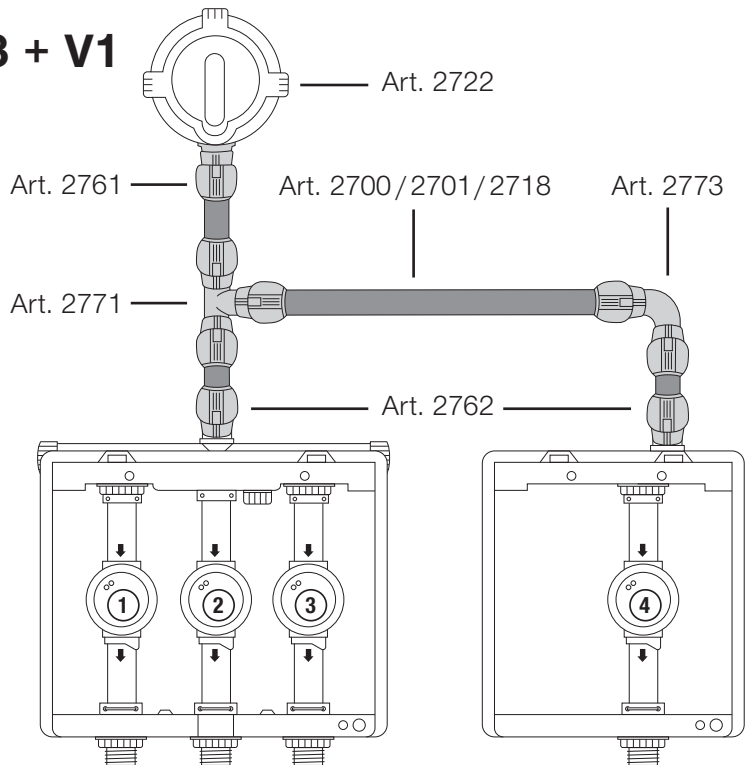

**9**

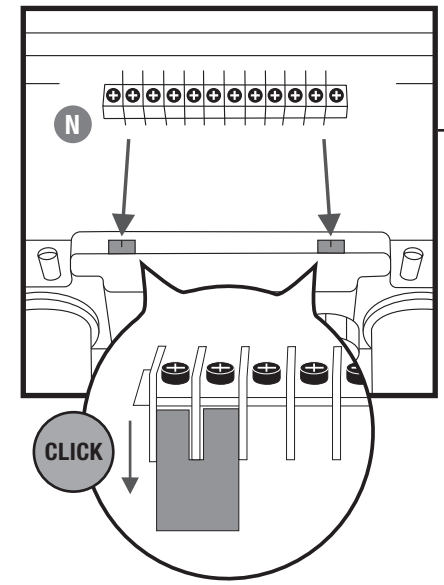

# 10 V3 + V3

  
**24V**

- Art. 1283
- Art. 1284
- Art. 19032

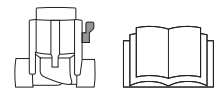
  
**9V**

- Art. 1285

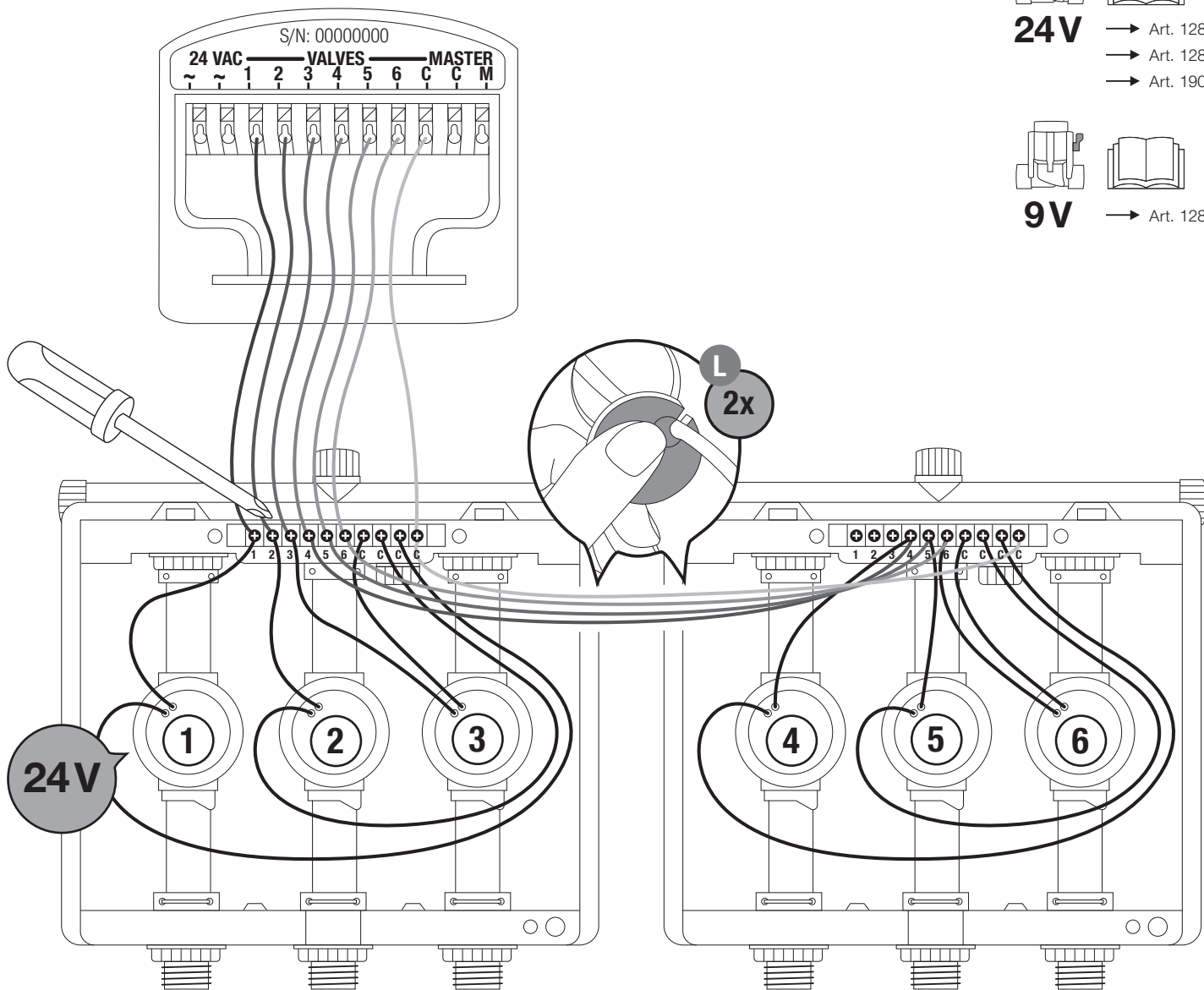

# 11

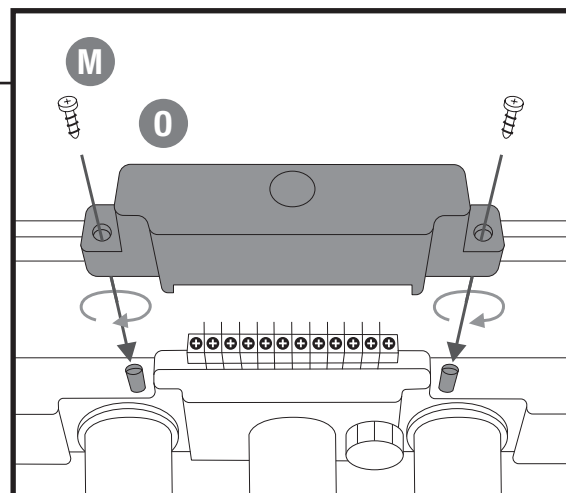
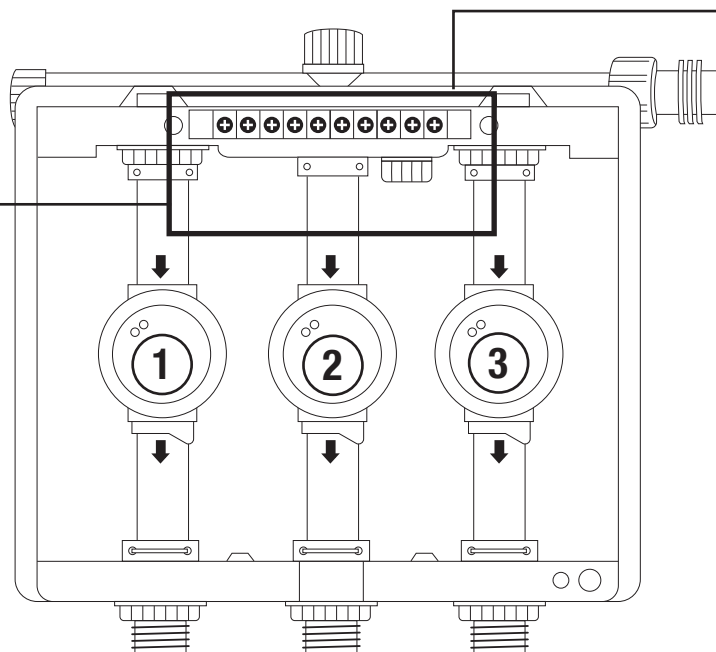

12

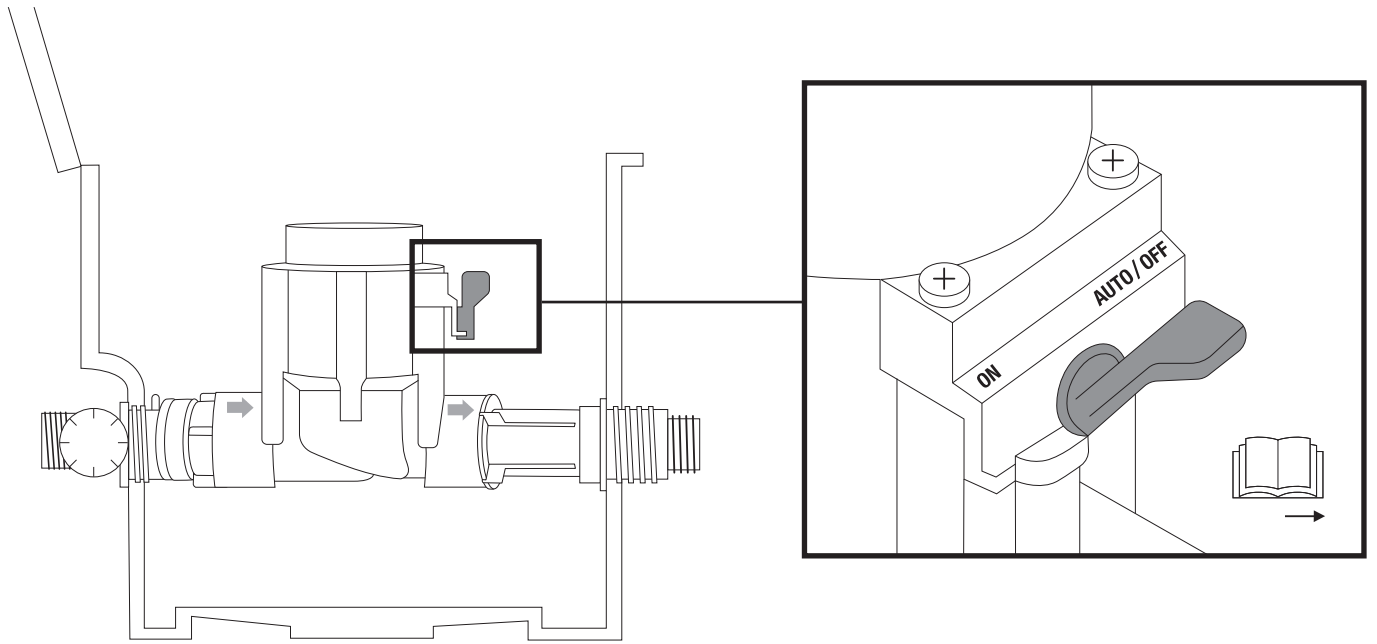

13

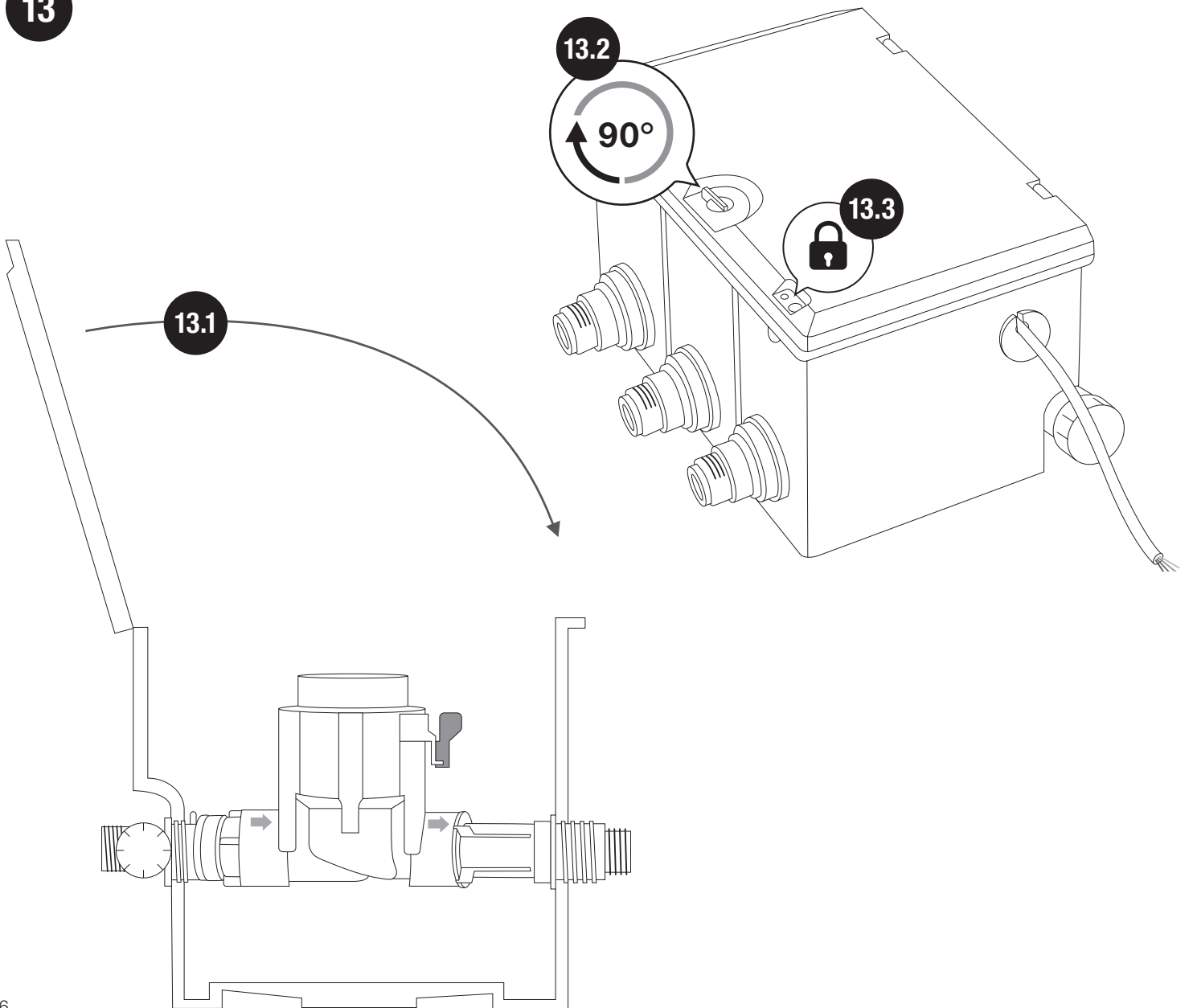



## Traduction des instructions originales.

Pour des raisons de sécurité, les enfants, les jeunes de moins de 16 ans et les personnes n'ayant pas lu et compris ce mode d'emploi ne doivent pas utiliser ce produit. Les personnes présentant des capacités physiques ou mentales réduites ne doivent utiliser le produit que sous la surveillance d'une personne responsable ou instruite. Surveillez les enfants pour vous assurer qu'ils ne jouent pas avec le produit. Ne jamais utiliser le produit si vous êtes fatigué ou malade, ou si vous êtes sous l'influence d'alcool, de drogues ou de médicaments.

## Utilisation conforme :

Les blocs-vannes se destinent au montage souterrain des électrovannes GARDENA.

Les types de commande suivants sont possibles :

Électrovanne 9V Bluetooth® réf. 1285 :

- Programmation directe de vanne avec l'application GARDENA Bluetooth® pour installation de vanne décentralisée.

## Electrovanne réf. 1278 (24 V) :

- Jusqu'à 6 électrovannes commandables par câbles avec le programmeur 4030 réf. 1283/6030 réf. 1284 ou le smart Irrigation Control réf. 19032\* et le câble de connexion réf. 1280.

\* seulement disponible sur certains marchés.

## Montage du filtre central en amont :

**ATTENTION !** Pour protéger l'installation de l'encrassement, nous recommandons de monter en amont un filtre central GARDENA réf. 1510. Un filtre doit être monté en amont de toute l'installation si l'eau est sale.

L'utilisation en bonne et due forme du bloc-vanne suppose le respect du mode d'emploi fourni par GARDENA.

## 1. SECURITE

### IMPORTANT !

Lisez la notice d'utilisation attentivement et conservez-la pour vous y référer ultérieurement.

### RANGEMENT POUR L'HIVER !



→ Observez les instructions de sécurité sur le bloc-vanne.



→ Précaution de rangement pour l'hiver : voir 3. ENTREPOSAGE *Mise hors service/ Rangement pour l'hiver.*

→ Observez les instructions de sécurité figurant dans le mode d'emploi.



### DANGER !

Ce produit génère un champ électromagnétique en cours de fonctionnement. Dans certaines conditions, ce champ peut avoir des effets sur le fonctionnement d'implants médicaux actifs ou passifs. Pour exclure le danger de situations pouvant entraîner des blessures graves ou mortelles, les personnes disposant d'un implant médical doivent consulter leur médecin et le fabricant de l'implant avant d'utiliser ce produit.



### DANGER !

Les petites pièces peuvent être avalées. Les petits enfants peuvent s'étouffer avec le sac en plastique. Maintenez les petits enfants à l'écart pendant le montage.

## 2. MONTAGE

Vous trouverez ici une vidéo de l'assemblage du regard pré-monté V3 :



Vous trouverez ici une vidéo du montage des vannes :



### Remarque : visser toutes les pièces à la main, sans outil.

- (Fig. 1) Graisser tous les joints toriques et étriers de fixation métalliques avec la graisse de silicone fournie.
- (Fig. 2.1) Le sélecteur (C) dispose de trois possibilités de raccordement. Visser les bouchons (D) sur les entrées non utilisées du sélecteur.
- (Fig. 2.2 – 2.5) Enficher le sélecteur et les raccords (G) et visser avec les écrous (E). Mettre en place le bouchon de purge (F).
- (Fig. 3) Enficher le tube télescopique long (I) dans le raccord côté sortie (étrier de fixation vers le haut).
- (Fig. 4) Visser le tube télescopique court (J) côté entrée de la vanne. Les flèches sur la vanne indiquent le sens d'écoulement.
- (Fig. 5.1) Enficher la vanne avec le tube télescopique court côté entrée du boîtier.
- (Fig. 5.2) Visser le tube télescopique long (I) côté sortie de la vanne.
- (Fig. 5.3 + 5.4) Presser l'étrier de fixation vers le bas. Éventuellement continuer de visser les tubes télescopiques jusqu'à ce que les étriers aillent vers le bas avec une légère résistance.
- (Fig. 6) Dans les passages éventuellement non utilisés, enficher un tube télescopique court (J) dans la sortie de sélecteur ouverte.
- (Fig. 7) Faire reposer le regard pré-monté sur un paquet de tout-venant et l'installer à ras du gazon.  
V1: au moins 20 x 30 x 10 cm ; V3: au moins 35 x 30 x 10 cm
- (Fig. 8) Si plusieurs regards pré-montés sont reliés, utiliser des connecteurs adaptés conformément à l'illustration.  
**Astuce : visser plusieurs regards pré-montés les uns à côté des autres sur une planche en bois et les fixer ainsi.**
- (Fig. 9) Enficher le bornier (N) dans le support.

### → (Fig. 10) Raccordement de 1 regard pré-monté V3 avec 3 vannes 24 V :

- Identifier les vannes avec les autocollants jaunes numérotés (1 – 15) pour une meilleure affectation.
- Dénuder le câble de connexion individuel (7 x 0,5 mm<sup>2</sup>, réf. 1280) et le connecter aux bornes 1, 2, 3 du programmeur d'arrosage et au regard pré-monté V3. Connecter un autre câble individuel à la borne (C) du programmeur d'arrosage et au regard pré-monté V3.
- Connecter un câble des vannes 1, 2 et 3 aux bornes 1, 2, 3 du regard pré-monté. Connecter le deuxième câble des vannes aux bornes (C) dans le regard pré-monté.

### Raccordement d'un autre regard pré-monté V3 avec 3 vannes :

- Connecter les câbles aux bornes 4, 5, 6 du programmeur d'arrosage et au premier regard pré-monté V3.
- Connecter un câble des vannes 4, 5 et 6 aux bornes 4, 5, 6 du deuxième regard pré-monté. Connecter le deuxième câble des vannes 4, 5, 6 aux bornes (C) dans le deuxième regard pré-monté.
- Avec un bout de câble court, connecter les bornes 4, 5, 6 et C du premier regard pré-monté aux bornes 4, 5, 6 et C du deuxième regard pré-monté.

→ (Fig. 11) Glisser le bouchon de protection (O) sur le bornier (N) et le visser avec les deux vis (M).

### → (Fig. 12) Régler la commande de vanne :

#### Commande entièrement automatique :

- Mettre le sélecteur sur « AUTO/OFF ».
- Débit d'eau piloté par le programme pour installation d'arrosage après programmation par le programmeur d'arrosage.
- Une vanne ouverte automatiquement ne peut pas être fermée manuellement.**

#### Commande manuelle :

- Mettre le sélecteur sur « ON ».
- Débit d'eau permanent, indépendant de la programmation.
- (Fig. 13) Le couvercle peut être verrouillé à l'aide d'un petit cadenas ou d'un collier de fermeture (non fournis) en guise de sécurité antivol.

### 3. ENTREPOSAGE



**Mise hors service/Rangement pour l'hiver :**  
→ Afin d'éviter tout risque d'endommagement de vos bloc-vannes, nous vous demandons de respecter les quelques précautions suivantes avant toute période de gel :

1. Fermez le robinet et retirez le tuyau d'arrosage reliant votre robinet ou votre pompe au **départ enterré GARDENA réf. 2722** ou aérien de votre installation d'arrosage.  
L'air doit pouvoir circuler.
2. Si votre installation d'arrosage est directement reliée au réseau des eaux domestiques de votre domicile, coupez l'alimentation en eau et ouvrez le robinet de purge.
3. Placez les leviers de sélection (fig. 12) de toutes les vannes sur la position « **ON** ».
4. **Purgez l'installation.**  
Il est possible de le faire de 2 façons :
  - Purgez l'installation avec de l'air comprimé.

- Déposez toutes les vannes et rangez-les à l'abri du gel.
  - Sur le bloc-vanne V3, ouvrez le bouchon de purge (F) et videz le tuyau d'arrivée. Si les tuyaux partant du bloc-vanne V3 sont vidés avec une valve de purge (par ex. dans les tuyères GARDENA) qui n'est pas placée plus haut que l'électrovanne, les électrovannes peuvent rester montées dans le bloc.
5. Enlevez la pile du module de commande.
  6. Verrouillez le couvercle du boîtier (fig. 13.3).



**Élimination :** (conformément à la directive 2012/19/UE)  
Le produit ne doit pas être jeté avec les déchets ménagers normaux. Il doit être éliminé conformément aux prescriptions locales de protection de l'environnement en vigueur.

**IMPORTANT ! Éliminez le produit par le biais de votre point de collecte et de recyclage local.**

### 4. DÉPANNAGE

Problème	Cause possible	Remède
<b>L'électrovanne ne s'ouvre pas, aucun passage d'eau</b>	La programmation d'arrosage/le module de commande ne sont pas reliés correctement à l'électrovanne.	→ Rellez correctement la programmation d'arrosage/le module de commande à l'électrovanne.
	L'arrivée d'eau est interrompue.	→ Ouvrez l'arrivée d'eau.
<b>La vanne ne se ferme pas, écoulement d'eau permanent</b>	La vanne est montée dans le sens opposé à celui du passage de l'eau.	→ Tournez la vanne dans le boîtier (veillez au sens du passage de l'eau).
	Positionnez le levier de sélection (fig. 12) sur « <b>ON</b> ».	→ Réglez le levier (fig. 12) sur « <b>AUTO/OFF</b> ».
	Le module de commande a été retiré pendant l'arrosage.	→ Mettre le module de commande en place et éteindre avec celui-ci.



**CONSEIL :** veuillez vous adresser à votre centre de service après-vente GARDENA pour tout autre incident. Les réparations doivent uniquement être effectuées par les centres de service après-vente GARDENA ainsi que des revendeurs autorisés par GARDENA.

### 5. CARACTÉRISTIQUES TECHNIQUES

Electrovanne	Valeur /Unité
Pression de service min./max.	0,5 bar/12 bar
Matière en passage	Eau propre et claire
Température maximale de matière	40° C

### 6. ACCESSOIRES

Programmation	
Électrovanne 24V GARDENA	réf. 1278
Électrovanne 9V Bluetooth®	réf. 1285
Programmateurs 4030/6030 GARDENA	réf. 1283/1284
smart Irrigation Control GARDENA	réf. 19032/19209
Sonde d'humidité GARDENA	réf. 1867
Cable rallonge GARDENA pour Sonde	réf. 1868
Câble de connexion GARDENA	réf. 1280
Connexion GARDENA	réf. 1282
Filtre	
Filtre GARDENA	réf. 1510



## 7. SERVICE/GARANTIE

---

### Service :

Veillez contacter l'adresse au verso.

### Déclaration de garantie :

Dans le cas d'une réclamation au titre de la garantie, aucun frais ne vous sera prélevé pour les services fournis.

GARDENA Manufacturing GmbH accorde sur tous les nouveaux produits d'origine GARDENA une garantie de 2 ans à compter du premier achat chez le revendeur lorsque les produits sont exclusivement utilisés à des fins privées. Cette garantie de fabricant ne s'applique pas aux produits acquis sur un marché secondaire. La garantie couvre tous les vices essentiels du produit, manifestement imputables à des défauts de matériel ou de fabrication. Cette garantie prend en charge la fourniture d'un produit de rechange entièrement opérationnel ou la réparation du produit défectueux qui nous est parvenu gratuitement; nous nous réservons le droit de choisir entre ces options. Ce service est soumis aux dispositions suivantes :

- Le produit a été utilisé dans le cadre de son usage prévu selon les recommandations du manuel d'utilisation.
- Ni l'acheteur ni un tiers n'a tenté d'ouvrir ou de réparer le produit.

- Seules des pièces de rechange et d'usure GARDENA d'origine ont été utilisées pour le fonctionnement.
- Présentation de la preuve d'achat.

L'usure normale de pièces et de composants (par exemple sur des lames, pièces de fixation des lames, turbines, éclairages, courroies trapézoïdales et crantées, turbines, filtres à air, bougies d'allumage), des modifications d'aspect ainsi que les pièces d'usure et de consommation sont exclues de la garantie.

Cette garantie de fabricant est limitée à la livraison de remplacement et à la réparation en vertu des conditions mentionnées ci-avant. D'autres prétentions à notre encontre en tant que fabricant, par exemple dommages et intérêts, ne sont pas fondées par la garantie de fabricant. Cette garantie de fabricant ne concerne bien évidemment pas les réclamations de garantie existantes, légales et contractuelles envers le revendeur/l'acheteur.

La garantie de fabricant est soumise au droit de la République Fédérale d'Allemagne.

En cas de recours à la garantie, veuillez renvoyer le produit défectueux accompagné d'une copie de la preuve d'achat et d'une description du défaut, suffisamment affranchi, à l'adresse de service GARDENA.

**DE Produkthaftung**

Wir weisen ausdrücklich darauf hin, dass wir in Übereinstimmung mit dem Produkthaftungsgesetz nicht für Schäden haften, die durch unsere Produkte entstehen, wenn diese unsachgemäß und nicht durch einen von uns autorisierten Servicepartner repariert wurden oder wenn keine Original GARDENA Teile oder von uns zugelassene Teile verwendet wurden.

**EN Product liability**

In accordance with the German Product Liability Act, we hereby expressly declare that we accept no liability for damage incurred from our products where said products have not been properly repaired by a GARDENA-approved service partner or where original GARDENA parts or parts authorised by GARDENA were not used.

**FR Responsabilité**

Conformément à la loi relative à la responsabilité du fait des produits défectueux, nous déclarons expressément par la présente que nous déclinons toute responsabilité pour les dommages résultant de nos produits, si lesdits produits n'ont pas été correctement réparés par un partenaire d'entretien agréé GARDENA ou si des pièces d'origine GARDENA ou des pièces agréées GARDENA n'ont pas été utilisées.

**NL Productaansprakelijkheid**

Conform de Duitse wet inzake productaansprakelijkheid verklaren wij hierbij uitdrukkelijk dat wij geen aansprakelijkheid aanvaarden voor schade ontstaan uit onze producten waarbij deze producten niet zijn gerepareerd door een GARDENA-erkende servicepartner of waarbij geen originele GARDENA-onderdelen of onderdelen die door GARDENA zijn goedgekeurd zijn gebruikt.

**SV Produktansvar**

I enlighet med tyska produktansvarslagar förklarar vi härmed uttryckligen att vi inte åtar oss något ansvar för skador som orsakas av våra produkter där produkterna inte har genomgått korrekt reparation från en GARDENA-godkänd servicepartner eller där originaldelar från GARDENA eller delar godkända av GARDENA inte använts.

**DA Produktansvar**

I overensstemmelse med den tyske produktansvarslov erklærer vi hermed udtrykkeligt, at vi ikke påtager os noget ansvar for skader på vores produkter, hvis de pågældende produkter ikke er blevet repareret korrekt af en GARDENA-godkendt servicepartner, eller hvor der ikke er brugt originale GARDENA-reservedele eller godkendte reservedele fra GARDENA.

**FI Tuotevastuu**

Saksan tuotevastuulain mukaisesti emme ole vastuussa laitteiden vaurioista, jos korjauksia ei ole tehnyt GARDENAn hyväksymä huoltoliike tai jos niiden syynä on muiden kuin alkuperäisten GARDENA-varaosien tai GARDENAn hyväksymien varaosien käyttö.

**IT Responsabilità del prodotto**

In conformità con la Legge tedesca sulla responsabilità del prodotto, con la presente dichiariamo espressamente che decliniamo qualsiasi responsabilità per danni causati dai nostri prodotti qualora non siano stati correttamente riparati presso un partner di assistenza approvato GARDENA o laddove non siano stati utilizzati ricambi originali o autorizzati GARDENA.

**ES Responsabilidad sobre el producto**

De acuerdo con la Ley de responsabilidad sobre productos alemana, por la presente declaramos expresamente que no aceptamos ningún tipo de responsabilidad por los daños ocasionados por nuestros productos si dichos productos no han sido reparados por un socio de mantenimiento aprobado por GARDENA o si no se han utilizado piezas originales GARDENA o piezas autorizadas por GARDENA.

**PT Responsabilidade pelo produto**

De acordo com a lei alemã de responsabilidade pelo produto, declaramos que não nos responsabilizamos por danos causados pelos nossos produtos, caso os tais produtos não tenham sido devidamente reparados por um parceiro de assistência GARDENA aprovado ou se não tiverem sido utilizadas peças GARDENA originais ou peças autorizadas pela GARDENA.

**ET Tootevastutus**

Vastavalt Saksamaa tootevastutusseadusele deklareerime käesolevaga selgesõnaliselt, et me ei kanna mingisugust vastutust meie toodetest tingitud kahjude eest, kui need tooted ei ole korrektselt parandatud GARDENA heakskiidetud hoolduspartneri poolt või kui parandamisel ei ole kasutatud GARDENA originaalosi või GARDENA volitatud osi.

**LT Gaminio patikimumas**

Mes aiškiai pareiškiame, kad, atsižvelgiant į Vokietijos gaminių patikimumo įstatymą, neprisiimame atsakomybės dėl bet kokios žalos, patirtos dėl mūsų gaminių, jeigu jie buvo netinkamai taisomi arba jų dalys buvo pakeistos neoriginaliomis GARDENA dalimis ar nepatvirtintomis dalimis, arba jeigu remonto darbai buvo atliekami ne GARDENA techninės priežiūros centro specialistų.

**LV Atbildība par produkcijas kvalitāti**

Saskaņā ar Vācijas likumu par atbildību par produkcijas kvalitāti ar šo mēs paziņojam, ka neuzņemamies atbildību par bojājumiem, kas radušies, lietojot mūsu izstrādājumus, kuru remontu nav veicis uzņēmuma GARDENA apstiprināts apkopes partneris vai kuru remontam netika izmantotas oriģinālās GARDENA detaļas vai detaļas, kuru lietošanu apstiprinājis uzņēmums GARDENA.

**Deutschland / Germany**

GARDENA  
Manufacturing GmbH  
Central Service  
Hans-Lorenser-Straße 40  
D-89079 Ulm  
Produktfragen:  
(+49) 731 490-123  
Reparaturen:  
(+49) 731 490-290  
service@gardena.com  
http://www.gardena.com

**Albania**

KRAFT SHPK  
Autostrada Tirane-Durres  
Km 7  
1051 Tirane

**Argentina**

ROBERTO C. RUMBO S.R.L.  
Predio Norlog  
Lote 7  
Benavidez. ZC:1621  
Buenos Aires  
ventas@rubmosrl.com.ar

**Australia**

Husqvarna Australia Pty. Ltd.  
Locked Bag 5  
Central Coast BC  
NSW 2252  
Phone: (+61) (0) 2 4352 7400  
customer.service@  
husqvarna.com.au

**Austria / Österreich**

Husqvarna Austria GmbH  
Industriezeile 36  
4010 Linz  
Tel.: (+43) 732 77 01 01-485  
service.gardena@  
husqvarnagroup.com

**Azerbaijan**

Firm Progress  
a. Aliyev Str. 26A  
1052 Baku

**Belarus**

Private Enterprise  
"Master Garden"  
Minsk  
Sharangovich str., 7a  
Phone: (+375) 17 257-00-33  
Mob.: (+375) 29 676-16-09  
mg@mastergarden.by

**Belgium**

Husqvarna Belgium nv  
Gardena Division  
Leuvensesteenweg 542  
Planet II E  
1930 Zaventem  
België

**Bosnia / Herzegovina**

SILK TRADE d.o.o.  
Industrijska zona Bukva bb  
74260 Tešanj

**Brazil**

Husqvarna do Brasil Ltda  
Av. Francisco Matarazzo,  
1400 - 19º andar  
São Paulo - SP  
CEP: 05001-903  
Tel: 0800-112252  
marketing.br.husqvarna@  
husqvarna.com.br

**Bulgaria**

AGROLAND България АД  
бул. 8 Декември, №13  
Офис 5  
1700 Студентски град  
София  
Тел.: (+359) 2466 69 10  
info@agroland.eu

**Canada / USA**

GARDENA Canada Ltd.  
100 Summerlea Road  
Brampton, Ontario L6T 4X3  
Phone: (+1) 905 792 93 30  
info@gardenacanada.com

**Chile**

REPRESENTACIONES  
JCE S.A.  
Av. Del Valle Norte 857,  
Piso 4  
Santiago RM  
Phone: (+56) 2 24142560  
contacto@jce.cl

**China**

Husqvarna (Shanghai)  
Management Co., Ltd.  
富世华 (上海) 管理有限公司  
3F, Benq Square B,  
No207, Song Hong Rd.,  
Chang Ning District,  
Shanghai  
PRC. 200335  
上海市长宁区淞虹路207号明  
基广场B座3楼, 邮编: 200335

**Colombia**

Husqvarna Colombia S.A.  
Calle 18 No. 68 D-31, zona  
Industrial de Montevideo  
Bogotá, Cundinamarca  
Tel. 571 2922700 ext. 105  
jairo.salazar@  
husqvarna.com.co

**Costa Rica**

Compania Exim  
Euroiberoamericana S.A.  
Los Colegios, Moravia,  
200 metros al Sur del Colegio  
Saint Francis - San José  
Phone: (+506) 297 68 83  
exim\_euro@racsa.co.cr

**Croatia**

Husqvarna Austria GmbH  
Industriezeile 36  
4010 Linz  
Tel.: (+43) 732 77 01 01-485  
service.gardena@  
husqvarnagroup.com

**Cyprus**

Med Marketing  
17 Digeni Akrita Ave  
P.O. Box 27017  
1641 Nicosia

**Czech Republic**

Husqvarna Česko s.r.o.  
Türkova 2319/5b  
149 00 Praha 4 - Chodov  
Bezplatná infolinka:  
800 100 425  
servis@cz.husqvarna.com

**Denmark**

GARDENA DANMARK  
Lejrvvej 19, st.  
3500 Værløse  
Tlf.: (+45) 70264770  
husqvarna@husqvarna.dk  
www.gardena.com/dk

**Dominican Republic**

BOSQUESA, S.R.L  
Carretera Santiago Licey  
Km. 5 ½  
Esquina Copal II.  
Santiago  
Dominican Republic  
Phone: (+809) 736-0333  
joserbosquesa@claro.net.do

**Ecuador**

Husqvarna Ecuador S.A.  
Arupos E1-181 y 10 de  
Agosto Quito, Pichincha  
Tel. (+593) 22800739  
francisco.jacome@  
husqvarna.com.ec

**Estonia**

Husqvarna Eesti OÜ  
Valdeku 132  
EE-11216 Tallinn  
info@gardena.ee

**Finland**

Oy Husqvarna Ab  
Gardena Division  
Lautatarhankatu 8 B/PL 3  
00581 HELSINKI  
www.gardena.fi

**France**

Husqvarna France  
9/11 Allée des pierres mayettes  
92635 Gennevilliers Cedex  
France  
http://www.gardena.com/fr  
N° AZUR: 0 810 00 78 23  
(Prix d'un appel local)

**Georgia**

Transporter LLC  
113b Beliasvili street  
0159 Tbilisi, Georgia

**Great Britain**

Husqvarna UK Ltd  
Preston Road  
Aycliffe Industrial Park  
Newton Aycliffe  
County Durham  
DL5 6UP  
info.gardena@  
husqvarna.co.uk

**Greece**

Π. ΠΑΠΑΔΟΠΟΥΛΟΣ ΑΕΒΕ  
Λεωφ. Αθηνών 92  
Αθήνα  
T.K.104 42  
Ελλάδα  
Τηλ. (+30) 210 5193100  
info@papadopoulos.com.gr

**Hungary**

Husqvarna Magyarország Kft.  
Ezred u. 1-3  
1044 Budapest  
Telefon: (+36) 1 251-4161  
vevoszolgalat.husqvarna@  
husqvarna.hu

**Iceland**

BYKO ehf.  
Bildshófa 20  
110 Reykjavik

**Ireland**

Husqvarna UK Ltd  
Preston Road  
Aycliffe Industrial Park  
Newton Aycliffe  
County Durham  
DL5 6UP  
info.gardena@  
husqvarna.co.uk

**Italy**

Husqvarna Italia Spa  
Centro Direzionale Planum  
Via del Lavoro 2, Scala B  
22036 ERBA (CO)  
Tel. (+39) 031.4147700  
assistenza.italia@  
it.husqvarna.com

**Japan**

Husqvarna  
Zenoah Co. Ltd. Japan  
1-9 Minamidai, Kawagoe  
350-1165 Saitama  
Japan  
gardena-jp@  
husqvarnagroup.com

**Kazakhstan**

LAMED Ltd.  
155/1, Tazhibayevoi Str.  
050060 Almaty  
IP Schmidt  
Abayavenue 3B  
110 005 Kostanay

**Korea**

Kyung Jin Trading CO.,LTD.  
107-4, SunDuk Bld.,  
YangJae-dong,  
Seocho-gu,  
Seoul, (zipcode: 137-891)  
Phone: (+82) (0)2 574-6300

**Latvia**

Husqvarna Latvija SIA  
Ulbrokas 19A  
LV-1021 Riga  
info@gardena.lv

**Lithuania**

UAB Husqvarna Lietuva  
Ateities pl. 77C  
LT-52104 Kaunas  
info@gardena.lt

**Luxembourg**

Magasins Jules Neuberg  
39, rue Jacques Stas  
Luxembourg-Gasperich 2549  
Case Postale No. 12  
Luxembourg 2010  
Phone: (+352) 40 14 01  
api@neuberg.lu

**Mexico**

AFOSA  
Av. Lopez Mateos Sur # 5019  
Col. La Calma 45070  
Zapopan, Jalisco  
Mexico  
Phone: (+52) 33 3818-3434  
icornejo@afosa.com.mx

**Moldova**

Convel S.R.L.  
290A Muncesti Str.  
2002 Chisinau

**Netherlands**

Husqvarna Nederland B.V.  
GARDENA Division  
Postbus 50131  
1305 AC ALMERE  
Phone: (+31) 36 521 00 10  
info@gardena.nl

**Neth. Antilles**

Jonka Enterprises N.V.  
Sta. Rosa Weg 196  
P.O. Box 8200  
Curaçao  
Phone: (+599) 9 767 66 55  
pgm@jonka.com

**New Zealand**

Husqvarna New Zealand Ltd.  
PO Box 76-437  
Manukau City 2241  
Phone: (+64) (0) 9 9202410  
support.nz@husqvarna.co.nz

**Norway**

Husqvarna Norge AS  
Gardena Division  
Trøskenvæien 36  
1708 Sarpsborg  
info@gardena.no

**Peru**

Husqvarna Perú S.A.  
Jr. Ramón Cárcamo 710  
Lima 1  
Tel: (+51) 1 3320400 ext. 416  
juan.remuzgo@  
husqvarna.com

**Poland**

Husqvarna  
Poland Spółka z o.o.  
ul. Wysockiego 15 b  
03-371 Warszawa  
Phone: (+48) 22 330 96 00  
gardena@husqvarna.com.pl

**Portugal**

Husqvarna Portugal, SA  
Lagoa - Albarraque  
2635 - 595 Rio de Mouro  
Tel.: (+351) 21 922 85 30  
Fax : (+351) 21 922 85 36  
info@gardena.pt

**Romania**

Madex International Srl  
Soseaua Odaii 117-123,  
RO 013603 București, S1  
Phone: (+40) 21 352.76.03  
madex@ines.ro

**Russia / Россия**

ООО „Хускварна“  
141400, Московская обл.,  
г. Химки,  
улица Ленинградская,  
владение 39, стр.6  
Бизнес Центр  
„Химки Бизнес Парк“,  
помещение ОВ02\_04  
http://www.gardena.ru

**Serbia**

Domel d.o.o.  
Autoput za Novi Sad bb  
11273 Belgrade  
Phone: (+381) 1 18 48 88 12  
miroslav.jejina@domel.rs

**Singapore**

Hy-Ray PRIVATE LIMITED  
40 Jalan Pemimpin  
#02-08 Tat Ann Building  
Singapore 577185  
Phone: (+65) 6253 2277  
shiyiing@hyray.com.sg

**Slovak Republic**

Husqvarna Česko s.r.o.  
Türkova 2319/5b  
149 00 Praha 4 - Chodov  
Bezplatná infolinka: 800 154 044  
servis@sk.husqvarna.com

**Slovenia**

Husqvarna Austria GmbH  
Industriezeile 36  
4010 Linz  
Tel.: (+43) 732 77 01 01-485  
service.gardena@  
husqvarnagroup.com

**South Africa**

Husqvarna South Africa (Pty) Ltd  
Postnet Suite 250  
Private Bag X6,  
Cascades, 3202, South Africa  
Phone: (+27) 33 846 9700  
info@gardena.co.za

**Spain**

Husqvarna España S.A.  
Calle de Rivas nº 10  
28052 Madrid  
Phone: (+34) 91 708 05 00  
atencioncliente@gardena.es

**Suriname**

Deto Handelmaatschappij N.V.  
Kernkampweg 72-74  
P.O.Box: 12782  
Paramaribo - Suriname  
South America  
Phone: (+597) 438050  
www.deto.sr

**Sweden**

Husqvarna AB/  
GARDENA Sverige  
Drottninggatan 2  
561 82 Huskvarna Sverige

**Switzerland / Schweiz**

Husqvarna Schweiz AG  
Consumer Products  
Industriestrasse 10  
5506 Mägenwil  
Phone: (+41) (0) 62 887 37 90  
info@gardena.ch

**Turkey**

Dost Bahçe Diş Ticaret  
Mümessillik A.Ş  
Yunus Mah. Adil Sok. No:3  
Ic Kapi No: 1 Kartal  
34873 Istanbul  
Phone: (+90) 216 38 93 939  
info@dostbahce.com.tr

**Ukraine / Україна**

ТОВ «Хускварна Україна»  
вул. Васильківська, 34,  
офіс 204-г  
03022, м. Київ  
Тел. (+38) 0 800 504 804  
info@gardena.ua

**Uruguay**

FELI SA  
Entre Ríos 1083 CP 11800  
Montevideo - Uruguay  
Tel: (+598) 22 03 18 44  
info@felisa.com.uy

**Venezuela**

Corporación Casa y Jardín C.A.  
Av. Caroní, Edif. Trezmen, PB.  
Colinas de Bello Monte.  
1050 Caracas.  
Tlf: (+58) 212 992 33 22  
info@casayjardin.net.ve

1254-20.960.17/1120  
© GARDENA Manufacturing GmbH  
D-89079 Ulm  
http://www.gardena.com