

V1 Art. 1254

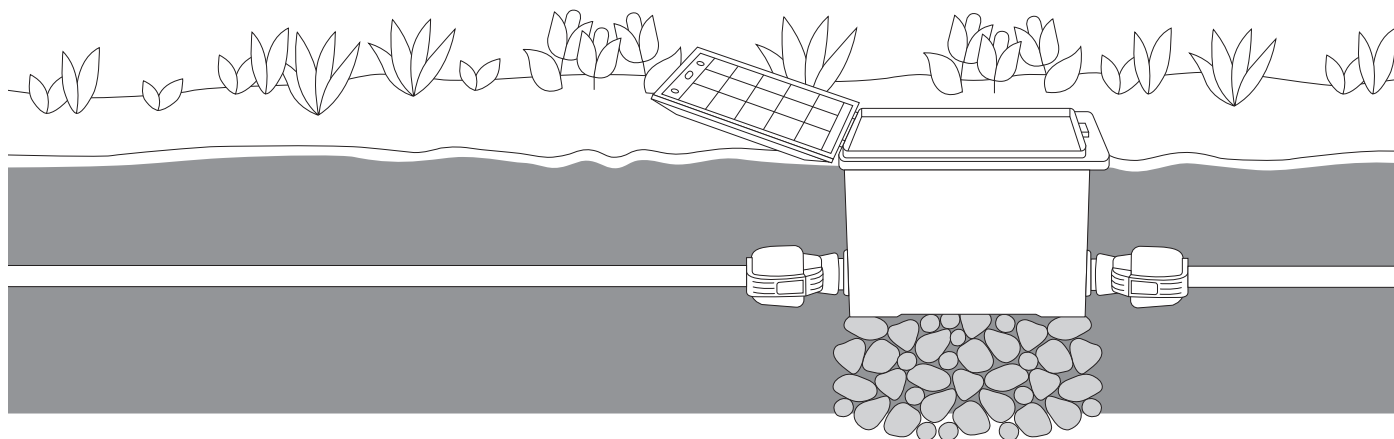

V3 Art. 1255

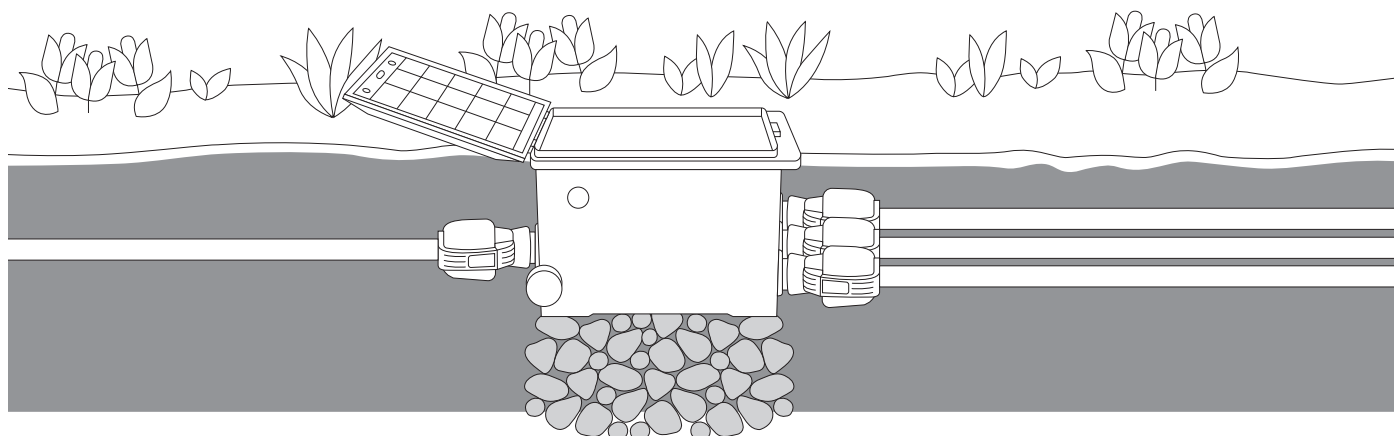

V1 Art. 1254

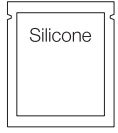
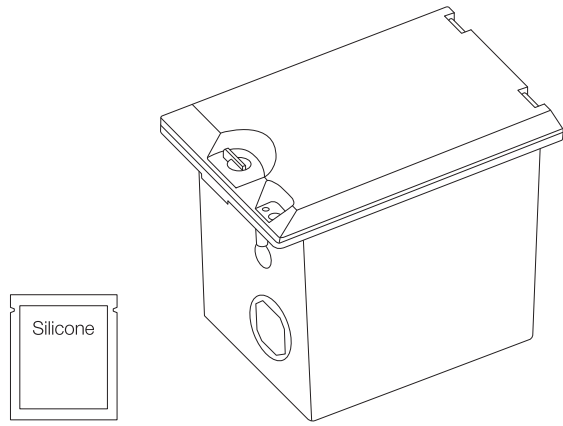

A 1x

B 1x

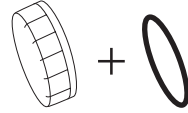

D 2x



E 2x

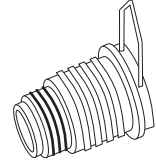

G 2x

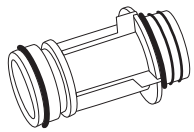

I 1x

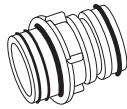

J 1x



L 1x

nicht enthalten
not included
non fournis

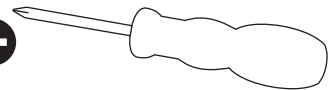

V3 Art. 1255

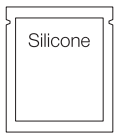
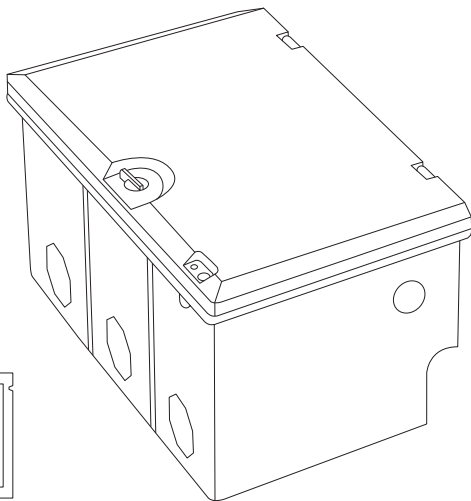

A 1x

B 1x

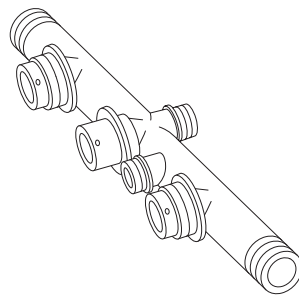

C 1x



D 8x



E 5x



F 1x

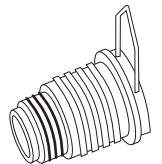

G 3x

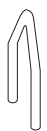

H 3x

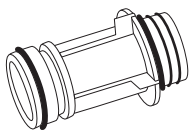

I 3x

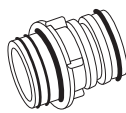

J 3x

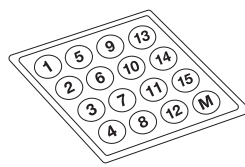

K 1x



L 2x



M 2x



N 1x

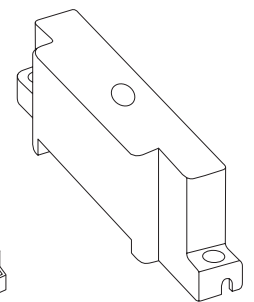

O 1x

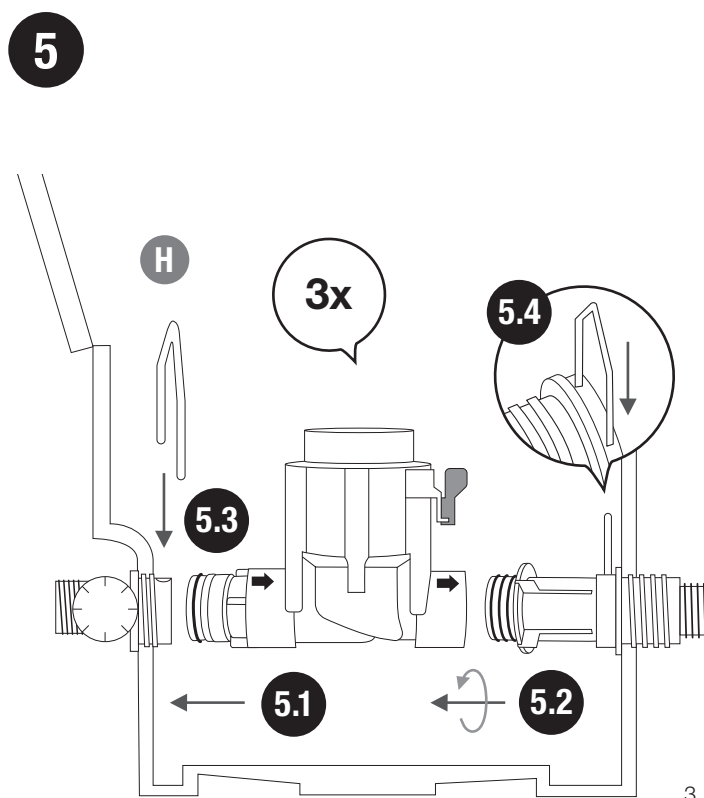
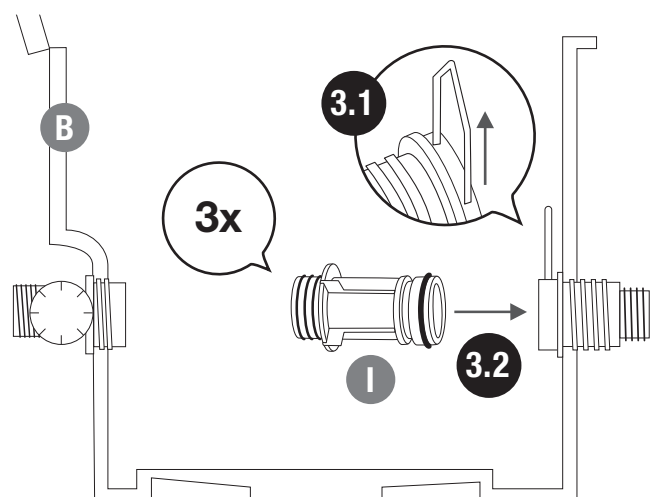
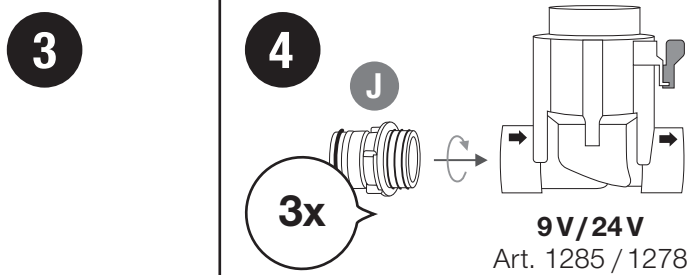
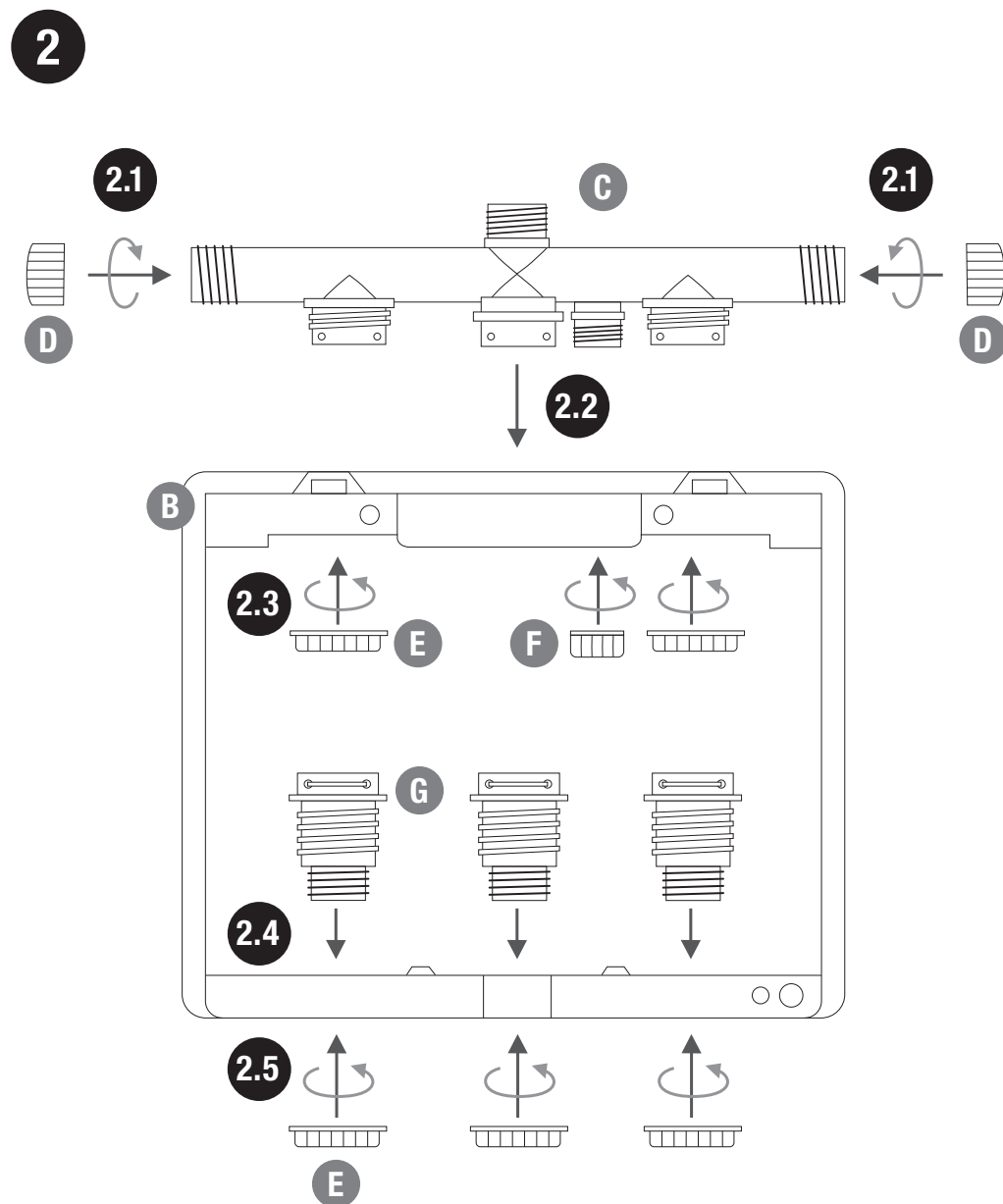
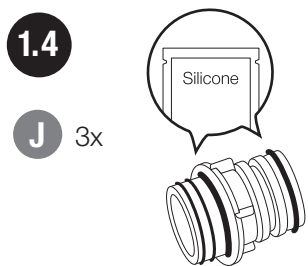
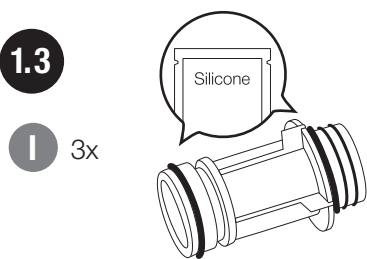
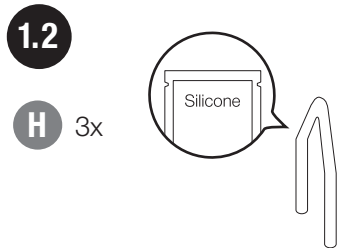
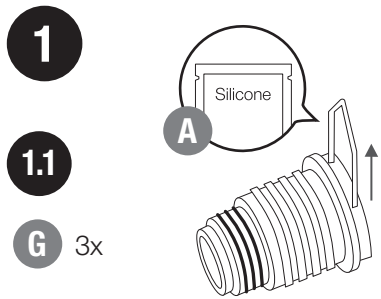

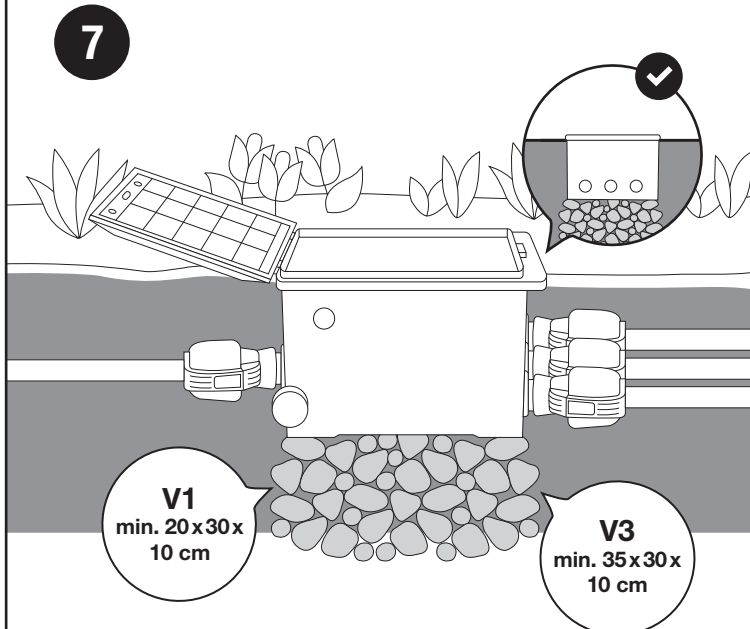
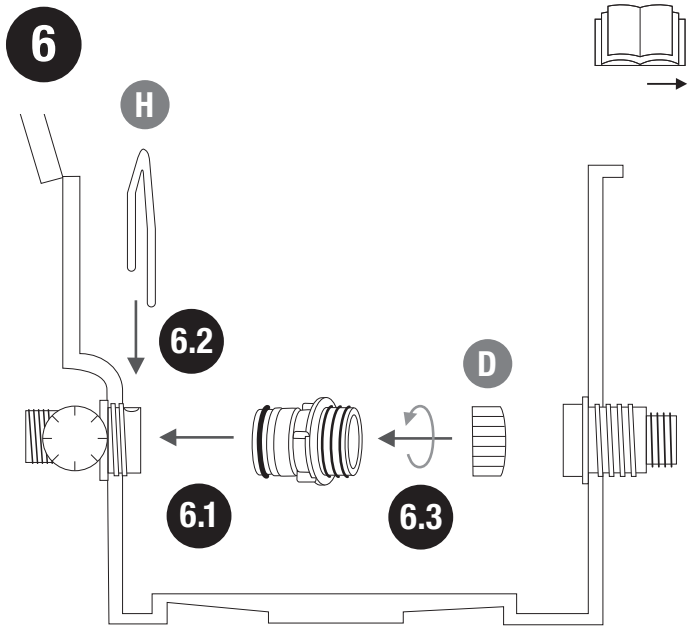

8a V3 + V3

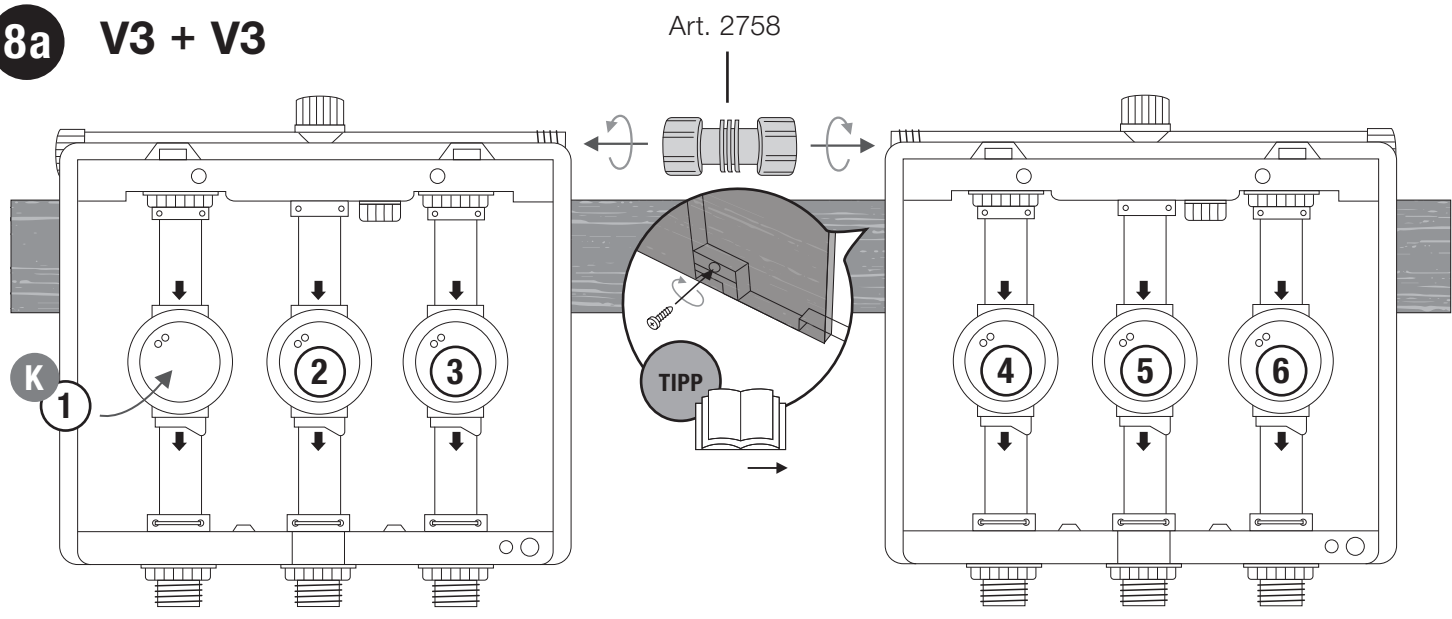

8b V3 + V1

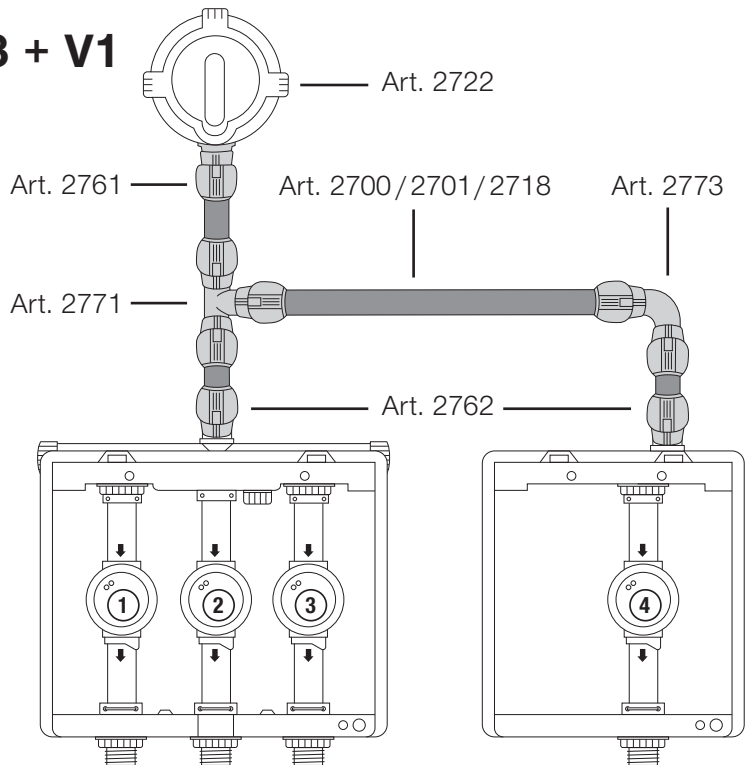

9

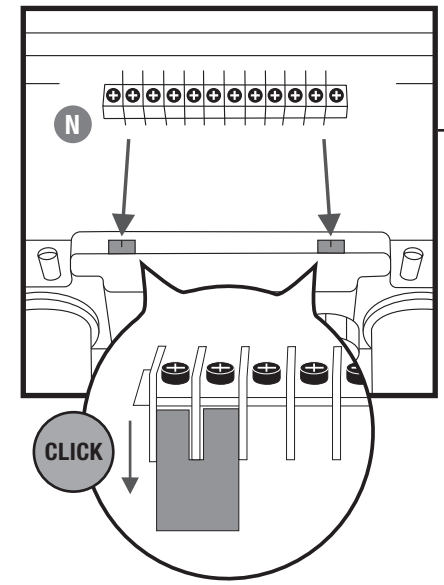

10 V3 + V3



24V

- Art. 1283
- Art. 1284
- Art. 19032

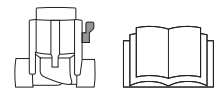

9V

- Art. 1285

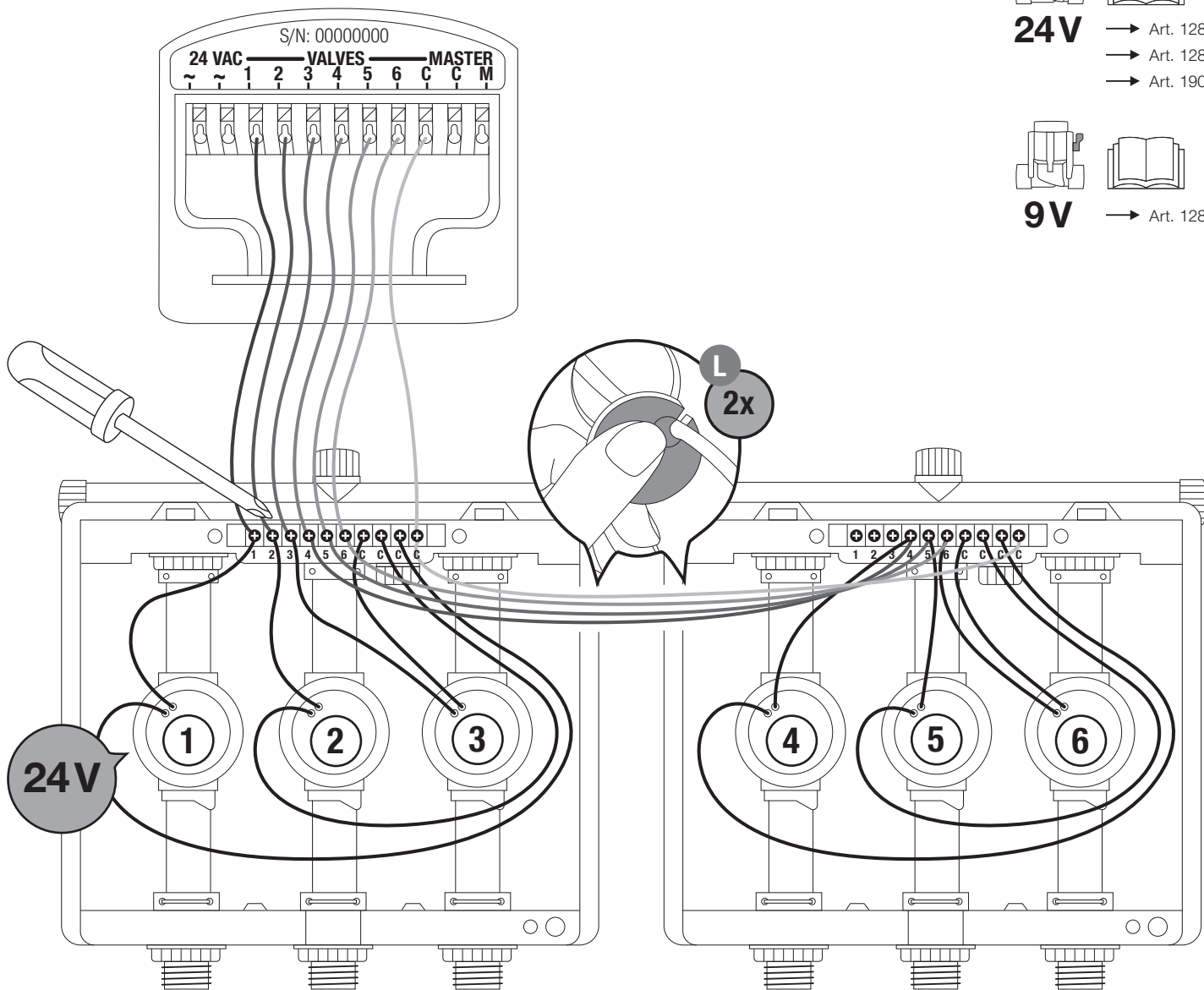

11

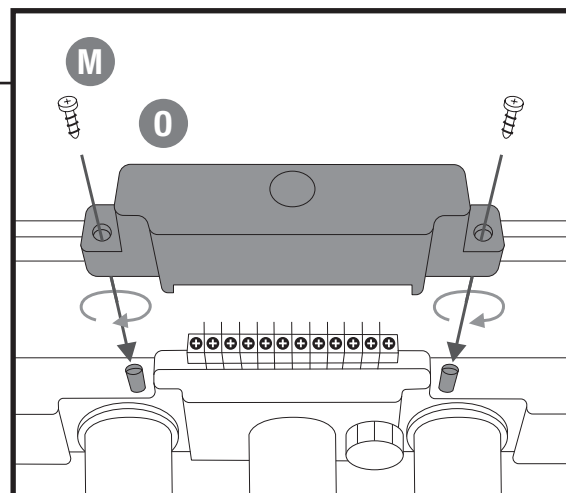
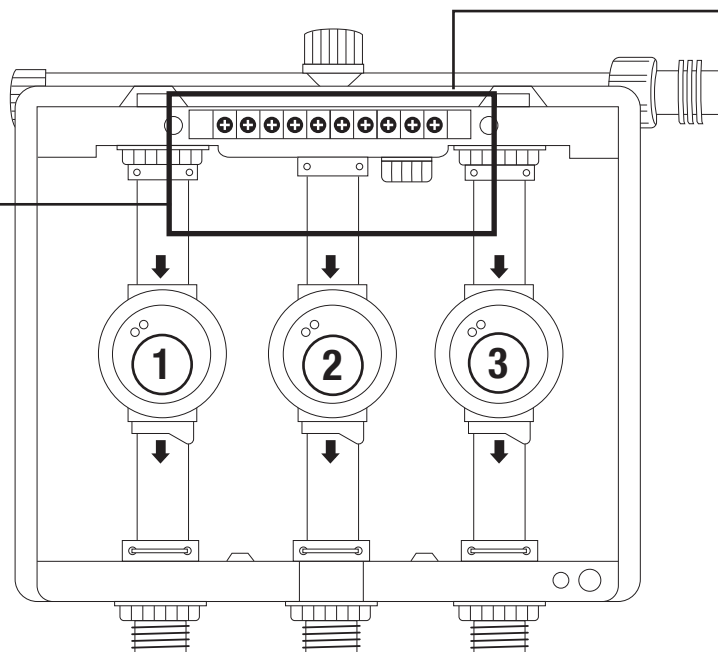

12

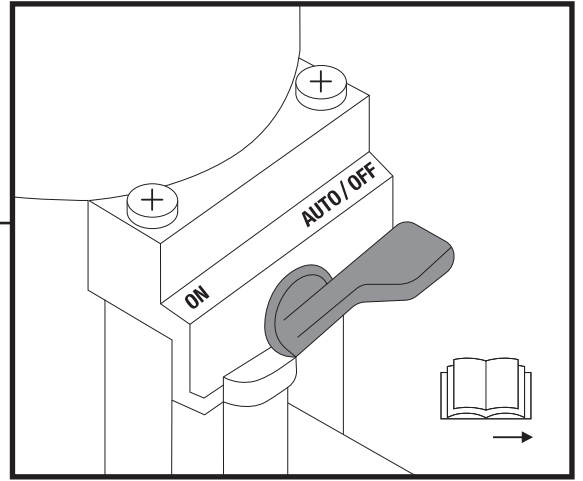
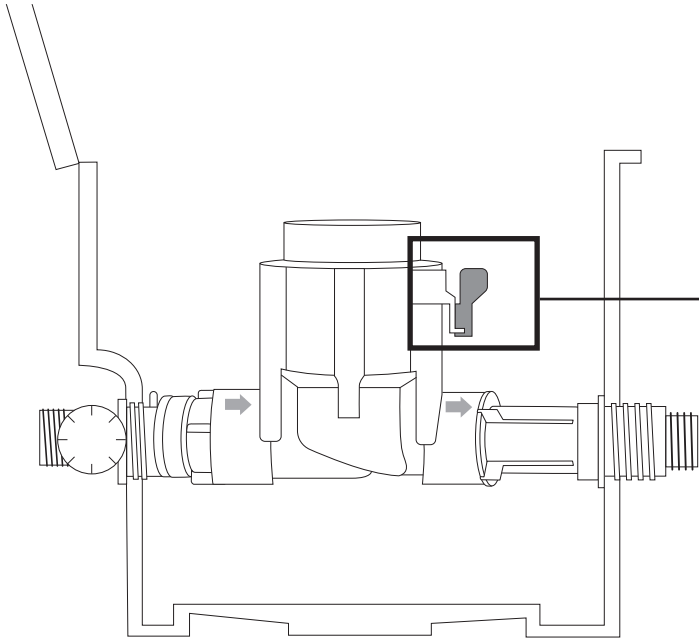

13

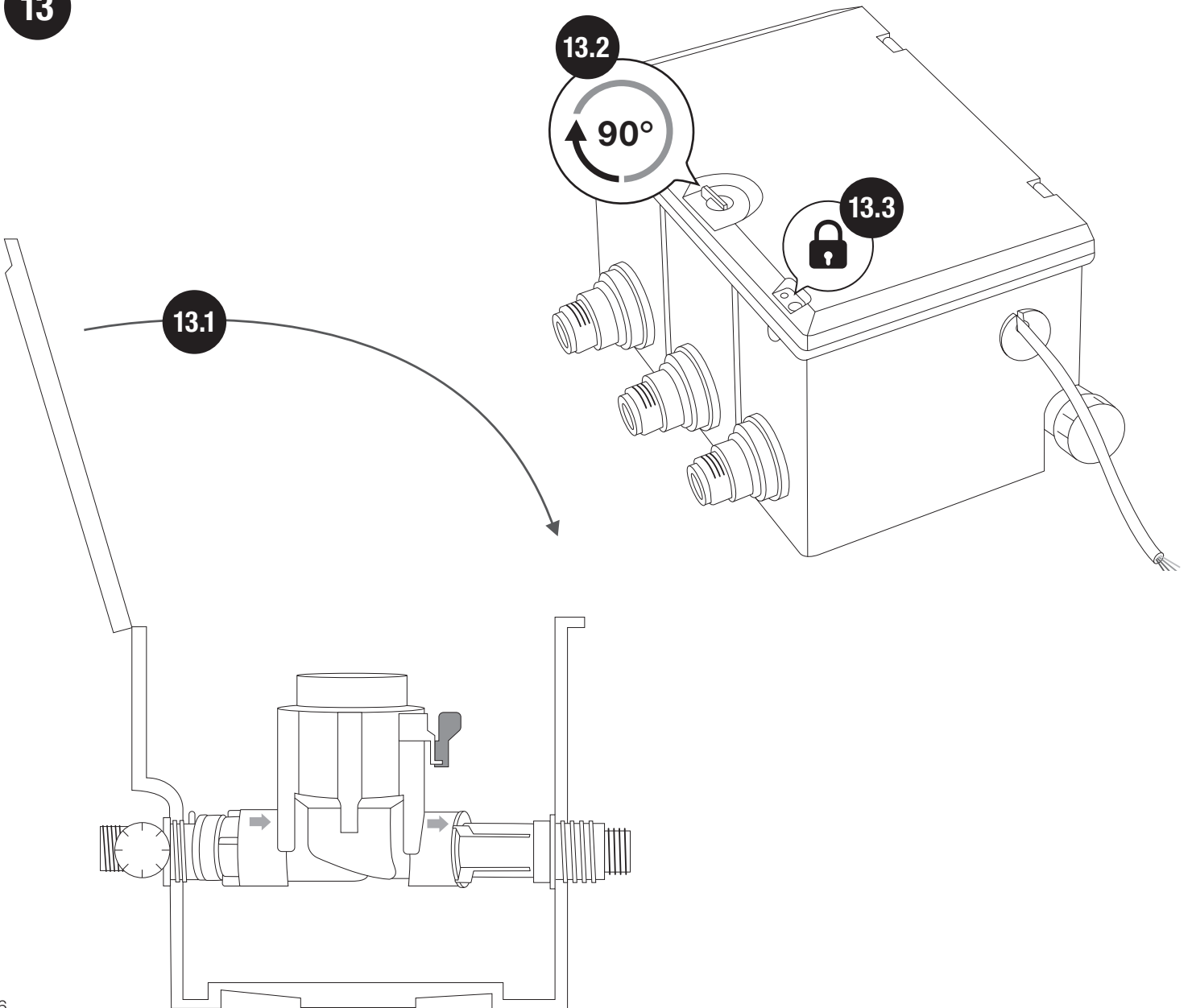

ES GARDENA Caja de válvulas V1 / V3



Traducción de las instrucciones de empleo originales.

Por motivos de seguridad no está permitido el uso de este producto a niños y jóvenes menores de 16 años y a las personas que no estén familiarizadas con este manual de instrucciones. Las personas con discapacidad mental o física solo pueden usar el producto bajo la supervisión de una persona responsable. Vigile a los niños y asegúrese de que no pueden jugar con el producto. Nunca utilice el producto si usted está cansado o enfermo, ha tomado alcohol, drogas o medicinas.

Uso adecuado:

Las cajas de válvulas son indicadas para el montaje subterráneo de las válvulas de riego de GARDENA.

Los siguientes tipos de control son posibles:

Electroválvula 9 V Bluetooth® ref. 1285:

- Programación directa de válvulas mediante la aplicación GARDENA con Bluetooth® para instalar las válvulas de forma descentralizada.

Válvula de riego art. 1278 (24 V):

- Hasta 6 electroválvulas controlables por cable con el **programador 4030 ref. 1283/6030 ref. 1284 o el smart Irrigation Control ref. 19032*** y el **cable de unión ref. 1280.**

* sólo disponible en mercados de consumo seleccionados.

Preconecte el filtro central:

¡ATENCIÓN! Para proteger la instalación de la suciedad, se recomienda anteponer un filtro central GARDENA ref. 1510. Si el agua contiene suciedad, es imprescindible instalar un filtro previo para toda la instalación.

Para utilizar correctamente la caja de válvulas es imprescindible seguir las instrucciones de uso adjuntas por GARDENA.

1. SEGURIDAD

¡IMPORTANTE!

Lea las instrucciones de uso y guárdelas a mano para su consulta posterior.

CONSERVACIÓN DURANTE EL INVIERNO!



→ **Observe las indicaciones de seguridad en la caja de válvulas.**



→ **Antes del comienzo del invierno: consulte 3. ALMACENAMIENTO Puesta fuera de servicio/Conservación durante el invierno.**

→ **Observe las indicaciones de seguridad en las instrucciones para el uso.**



¡PELIGRO!

Este producto genera un campo electromagnético durante el funcionamiento. Este campo puede influir, bajo determinadas circunstancias, en el modo de funcionamiento de implantes médicos activos o pasivos. Con el fin de evitar el riesgo de situaciones que pudieran conllevar lesiones graves o incluso mortales, las personas que lleven un implante médico deberán consultar al médico y fabricante del implante antes de usar este producto.



¡PELIGRO!

Las piezas pequeñas se pueden ingerir con facilidad. Los niños pequeños corren el riesgo de asfixiarse con la bolsa. Por este motivo, mantenga a los niños pequeños alejados del lugar de montaje.

2. MONTAJE

Aquí encontrará un vídeo con indicaciones para ensamblar la arqueta pre-montada V3:



Aquí encontrará un vídeo con indicaciones para montar las válvulas:



Nota: atornille todas las piezas a mano, sin usar herramientas.

- (Fig. 1) Engrasar todas las juntas tóricas y los arcos de fijación metálicos con la grasa siliconada que viene incluida en el equipo.
- (Fig. 2.1) El distribuidor (C) tiene tres posibles conexiones. Enroscar los tapones de cierre (D) en las entradas del distribuidor que no vayan a utilizarse.
- (Fig. 2.2 – 2.5) Insertar el distribuidor y las conexiones (G) y enroscar las tuercas (E). Colocar el tapón de evacuación (F).
- (Fig. 3) Insertar el tubo telescópico largo (I) en la conexión del lado de salida (con el arco de fijación hacia arriba).
- (Fig. 4) Enroscar el tubo telescópico corto (J) en el lado de entrada de la válvula. Las flechas de la válvula indican el sentido de flujo.
- (Fig. 5.1) Insertar la válvula con el tubo telescópico corto en el lado de entrada de la arqueta.
- (Fig. 5.2) Enroscar el tubo telescópico largo (I) en el lado de salida de la válvula.
- (Fig. 5.3 + 5.4) Apretar hacia abajo el arco de fijación. Si es preciso, seguir enroscando los tubos telescópicos hasta que los arcos desciendan con facilidad.
- (Fig. 6) Si no se necesita algún conducto, insertar un tubo telescópico corto (J) en la salida abierta del distribuidor.
- (Fig. 7) Verter un paquete de grava gruesa como base para la arqueta pre-montada y colocar la arqueta de manera que quede enrasada con la superficie del césped.
V1: mín. 20 x 30 x 10 cm; V3: mín. 35 x 30 x 10 cm
- (Fig. 8) Si se combinan varias arquetas pre-montadas, utilizar conectores adecuados como se indica en la figura.
Consejo: fijar varias arquetas pre-montadas en serie atornillándolas a una plancha de madera.
- (Fig. 9) Insertar la regleta de bornes (N) en el alojamiento correspondiente.

→ (Fig. 10) **Conexión de 1 arqueta pre-montada V3 con 3 válvulas de 24 V:**

- Marcar las válvulas con los adhesivos amarillos numerados (1 – 15) para facilitar su identificación.
- Retirar el aislamiento en los extremos de los cables individuales de unión (7 x 0,5 mm², art. 1280) y conectarlos con los bornes 1, 2 y 3 del control de riego y de la arqueta pre-montada V3. Conectar otro cable individual con el borne (C) del control de riego y de la arqueta pre-montada V3.
- Conectar un cable en cada una de las válvulas 1, 2 y 3 que las una respectivamente a los bornes 1, 2 y 3 de la arqueta pre-montada. Conectar el segundo cable de cada válvula con uno de los bornes (C) de la arqueta pre-montada.

Conexión de otra arqueta pre-montada V3 con 3 válvulas:

- Conectar los cables con los bornes 4, 5, 6 del control de riego y de la primera arqueta pre-montada V3.
 - Conectar un cable en cada una de las válvulas 4, 5 y 6 que las una respectivamente a los bornes 4, 5 y 6 de la segunda arqueta pre-montada. Conectar el segundo cable de las válvulas 4, 5 y 6 con uno de los bornes (C) de la segunda arqueta pre-montada.
 - Con un trozo corto de cable, conectar los bornes 4, 5, 6 y C de la primera arqueta pre-montada con los bornes 4, 5, 6 y C de la segunda arqueta pre-montada.
- (Fig. 11) Acoplar la cubierta protectora (O) a la regleta de bornes (N) y atornillarla firmemente con los dos tornillos (M).
- (Fig. 12) **Ajuste del control de válvulas:**
Control totalmente automático:
- Poner la palanca selectora en “AUTO/OFF”.
Caudal de agua para la instalación de riego, controlado mediante la programación del control de riego.
Si una válvula se ha abierto automáticamente, no se puede cerrar accionándola a mano.
- Control manual:**
- Poner la palanca selectora en “ON”.
Caudal de agua permanente, independiente de la programación.
- (Fig. 13) Como medida de protección antirrobo, puede cerrarse la tapa con un pequeño candado o con una eslinga de cierre (no incluida).

3. ALMACENAMIENTO



Puesta fuera de servicio / Conservación durante el invierno:

→ Para evitar desperfectos en las válvulas de riego, deben tomarse las siguientes medidas, en especial antes del período de invierno:

1. Cerrar el grifo del agua y soltar el tubo de unión entre el grifo de agua y la **caja de conexión GARDENA ref. 2722**. De este modo puede pasar el aire.
2. Si la instalación de riego está conectada directamente con la red de agua doméstica, cerrar el paso del agua y abrir el grifo de purga en la tubería de agua doméstica.
3. Poner las palancas de selección (fig. 12) de todas las válvulas en la posición “ON”.
4. **Vacíe el dispositivo.**
Para ello se dan las siguientes posibilidades:
 - Vacíe el dispositivo insuflando aire comprimido.
 - Desmonte todas las válvulas y almacénelas en un lugar protegido contra las heladas.

- Abra el casquete de drenaje (F) en la caja de válvulas V3 y vacíe la conducción. Las válvulas de riego pueden permanecer montadas en la caja de válvulas en tanto que los conductos de salida de la caja de válvulas V3 se vacíen a través de una válvula de vaciado que no esté colocada en una posición más alta que la válvula de riego (p.ej. en los micro-aspersores enterrados de GARDENA).

5. Sacar la pila de la unidad de control por radio.
6. Bloquear la tapa de la caja (fig. 13.3).



Cómo eliminar el producto usado:

(según normativa Directiva 2012/19/UE)

El producto no deberá eliminarse con la basura doméstica normal. Se deberá eliminar según las normativas medioambientales vigentes locales.

¡IMPORTANTE! Elimine el producto a través o por medio del puesto recolector de reciclaje del municipio respectivo.

4. SOLUCIÓN DE AVERÍAS

Problema	Posible causa	Solución
La válvula de riego no se abre, no hay flujo de agua	Control de riego/componente de control no unido correctamente con la válvula de riego.	→ Una el control de riego/componente de control correctamente con la válvula de riego.
	Suministro de agua interrumpido.	→ Abrir la entrada de agua.
La válvula de riego no se cierra, flujo de agua permanente	La válvula de riego está colocada con sentido inverso a la dirección del agua.	→ Gire la válvula de riego en el compartimiento (observe la dirección del agua).
	Palanca de selección (fig. 12) en "ON".	→ Poner la palanca de selección (fig. 12) en "AUTO/OFF".
	Se ha retirado el componente de control durante el riego.	→ Colocar el componente de control y desconectar mediante el componente de control.



NOTA: En caso de avería, rogamos dirigirse a su Centro de Servicio Técnico de GARDENA. Únicamente los Centros de Servicio Técnico de GARDENA, así como los distribuidores autorizados por GARDENA, pueden realizar reparaciones en sus productos.

5. DATOS TÉCNICOS

Válvula magnética	Valor / Unidad
Presión de trabajo mín./máx.	0,5 bar hasta 12 bar
Medio de riego	Agua dulce clara
Temperatura del medio máx.	40° C

6. ACCESORIOS

Control	
GARDENA Electroválvula de 24 V	ref. 1278
GARDENA Electroválvula 9 V Bluetooth®	ref. 1285
GARDENA Programación de riego 4030/6030	ref. 1283/1284
GARDENA Control de riego smart	ref. 19032/19209
GARDENA Sensor de humedad	ref. 1867
GARDENA Cable de prolongación para Sensor	ref. 1868
GARDENA Cable de conexión	ref. 1280
GARDENA Pinza de unión	ref. 1282
Filtros	
GARDENA Filtro central	ref. 1510

7. SERVICIO/GARANTÍA

Servicio:

Póngase en contacto por favor con la dirección postal indicada en el dorso.

Declaración de garantía:

En el caso de una reclamación de garantía, no se le aplicará ningún cargo por los servicios prestados.

GARDENA Manufacturing GmbH concede para todos los productos nuevos originales GARDENA una garantía de 2 años a partir de la fecha de compra al distribuidor, siempre y cuando los productos hayan sido utilizados exclusivamente para usos particulares. Esta garantía de fábrica no está disponible para productos adquiridos en el mercado paralelo. Esta garantía cubre todos los defectos esenciales del producto que hayan sido originados de manera demostrable por defectos de materiales o de fabricación. Esta garantía se cumple suministrando un producto de sustitución totalmente funcional o reparando el producto defectuoso que nos envíe de forma gratuita, nos reservamos el derecho a elegir entre estas dos opciones. Este servicio está sujeto a las siguientes disposiciones:

- El producto se ha utilizado para el propósito previsto, según las recomendaciones que aparecen en las instrucciones de operación.
- Ni el cliente ni terceros han intentado abrir o reparar el producto.

- Para el funcionamiento se han utilizado exclusivamente recambios y piezas de desgaste originales de GARDENA.
- Se presenta el tique de compra.

El deterioro gradual por efecto del uso de las piezas y componentes (por ejemplo, cuchillas, piezas de sujeción de las cuchillas, turbinas, bombillas, correas trapezoidales y dentadas, rodetes, filtros de aire, bujías), los cambios de aspecto y las piezas de desgaste y consumo frecuente quedan excluidas de la garantía.

Esta garantía de fábrica se limita al suministro de recambios y a la reparación conforme a las condiciones mencionadas anteriormente. La garantía de fábrica no puede utilizarse como base para reclamar otros derechos al fabricante, como una indemnización por daños y perjuicios. Esta garantía de fábrica no afecta los derechos de garantía legal y contractual existentes frente al distribuidor/vendedor.

La garantía de fábrica está sujeta a la legislación de la República Federal de Alemania.

Si su caso queda cubierto por la garantía, envíe en un paquete debidamente franqueado el producto defectuoso, junto con una copia del tique de compra y una descripción del defecto, a la dirección del servicio de atención al cliente de GARDENA.

DE Produkthaftung

Wir weisen ausdrücklich darauf hin, dass wir in Übereinstimmung mit dem Produkthaftungsgesetz nicht für Schäden haften, die durch unsere Produkte entstehen, wenn diese unsachgemäß und nicht durch einen von uns autorisierten Servicepartner repariert wurden oder wenn keine Original GARDENA Teile oder von uns zugelassene Teile verwendet wurden.

EN Product liability

In accordance with the German Product Liability Act, we hereby expressly declare that we accept no liability for damage incurred from our products where said products have not been properly repaired by a GARDENA-approved service partner or where original GARDENA parts or parts authorised by GARDENA were not used.

FR Responsabilité

Conformément à la loi relative à la responsabilité du fait des produits défectueux, nous déclarons expressément par la présente que nous déclinons toute responsabilité pour les dommages résultant de nos produits, si lesdits produits n'ont pas été correctement réparés par un partenaire d'entretien agréé GARDENA ou si des pièces d'origine GARDENA ou des pièces agréées GARDENA n'ont pas été utilisées.

NL Productaansprakelijkheid

Conform de Duitse wet inzake productaansprakelijkheid verklaren wij hierbij uitdrukkelijk dat wij geen aansprakelijkheid aanvaarden voor schade ontstaan uit onze producten waarbij deze producten niet zijn gerepareerd door een GARDENA-erkende servicepartner of waarbij geen originele GARDENA-onderdelen of onderdelen die door GARDENA zijn goedgekeurd zijn gebruikt.

IT Responsabilità del prodotto

In conformità con la Legge tedesca sulla responsabilità del prodotto, con la presente dichiariamo espressamente che decliniamo qualsiasi responsabilità per danni causati dai nostri prodotti qualora non siano stati correttamente riparati presso un partner di assistenza approvato GARDENA o laddove non siano stati utilizzati ricambi originali o autorizzati GARDENA.

ES Responsabilidad sobre el producto

De acuerdo con la Ley de responsabilidad sobre productos alemana, por la presente declaramos expresamente que no aceptamos ningún tipo de responsabilidad por los daños ocasionados por nuestros productos si dichos productos no han sido reparados por un socio de mantenimiento aprobado por GARDENA o si no se han utilizado piezas originales GARDENA o piezas autorizadas por GARDENA.

PT Responsabilidade pelo produto

De acordo com a lei alemã de responsabilidade pelo produto, declaramos que não nos responsabilizamos por danos causados pelos nossos produtos, caso os tais produtos não tenham sido devidamente reparados por um parceiro de assistência GARDENA aprovado ou se não tiverem sido utilizadas peças GARDENA originais ou peças autorizadas pela GARDENA.

CS Odpovědnost za výrobek

V souladu s německým zákonem o odpovědnosti za výrobek tímto výslovně prohlašujeme, že nepřijímáme žádnou odpovědnost za poškození vzniklá na našich výrobcích, kdy zmíněné výrobky nebyly řádně opraveny schváleným servisním partnerem GARDENA nebo kdy nebyly použity originální náhradní díly GARDENA nebo náhradní díly autorizované společnostmi GARDENA.

SK Zodpovednosť za produkt

V súlade s nemeckými právnymi predpismi upravujúcimi zodpovednosť za výrobok týmto výslovne prehlasujeme, že nenesieme žiadnu zodpovednosť za škody spôsobené našimi výrobkami, v prípade ktorých neboli náležite opravy vykonané schváleným servisným partnerom schváleným spoločnosťou GARDENA alebo neboli použité diely spoločnosti GARDENA alebo diely schválené spoločnosťou GARDENA.

SL Odgovornost proizvajalca

V skladu z nemškimi zakoni o odgovornosti za izdelke, izrecno izjavljajo, da ne sprejemamo nobene odgovornosti za škodo, ki jo povzročijo naši izdelki, če teh niso ustrezno popravili GARDENINI odobreni servisni partnerji ali pri tem niso bili uporabljeni originalni GARDENINI nadomestni deli ali GARDENI-NIMI homologiranimi nadomestnimi deli.

HR Pouzdanost proizvoda

Sukladno njemačkom zakonu o pouzdanosti proizvoda, ovime izričito izjavljujemo kako ne prihvaćamo nikakvu odgovornost za oštećenja na našim proizvodima nastala uslijed neispravnog popravka od strane servisnog partnera kojeg odobrava GARDENA ili uslijed nekorištenja originalnih GARDENA dijelova ili dijelova koje odobrava GARDENA.

PL Odpowiedzialność za produkt

Zgodnie z niemiecką ustawą o odpowiedzialności za produkt, niniejszym wyraźnie oświadczamy, że nie ponosimy żadnej odpowiedzialności za szkody poniesione na skutek użytkowania naszych produktów, w przypadku gdy naprawa tych produktów nie była odpowiednio przeprowadzana przez zatwierdzonego przez firmę GARDENA partnera serwisowego lub nie stosowano oryginalnych części GARDENA albo części autoryzowanych przez tę firmę.

EL Ευθύνη προϊόντος

Σύμφωνα με τον γερμανικό νόμο περί Ευθύνης για τα Προϊόντα, με το παρόν δηλώνουμε ρητώς ότι δεν αποδεχόμαστε καμία ευθύνη για τυχόν ζημιές που προκύπτουν από τα προϊόντα μας εάν αυτά δεν έχουν επισκευαστεί σωστά από κάποιον εγκεκριμένο συνεργάτη επισκευών της GARDENA ή εάν δεν έχουν χρησιμοποιηθεί αυθεντικά εξαρτήματα GARDENA ή εξαρτήματα εγκεκριμένα από την GARDENA.

Deutschland / Germany

GARDENA
Manufacturing GmbH
Central Service
Hans-Lorenser-Straße 40
D-89079 Ulm
Produktfragen:
(+49) 731 490-123
Reparaturen:
(+49) 731 490-290
service@gardena.com
http://www.gardena.com

Albania

KRAFT SHPK
Autostrada Tirane-Durres
Km 7
1051 Tirane

Argentina

ROBERTO C. RUMBO S.R.L.
Predio Norlog
Lote 7
Benavidez. ZC:1621
Buenos Aires
ventas@rubmosrl.com.ar

Australia

Husqvarna Australia Pty. Ltd.
Locked Bag 5
Central Coast BC
NSW 2252
Phone: (+61) (0) 2 4352 7400
customer.service@
husqvarna.com.au

Austria / Österreich

Husqvarna Austria GmbH
Industriezeile 36
4010 Linz
Tel.: (+43) 732 77 01 01-485
service.gardena@
husqvarnagroup.com

Azerbaijan

Firm Progress
a. Aliyev Str. 26A
1052 Baku

Belarus

Private Enterprise
"Master Garden"
Minsk
Sharangovich str., 7a
Phone: (+375) 17 257-00-33
Mob.: (+375) 29 676-16-09
mg@mastergarden.by

Belgium

Husqvarna Belgium nv
Gardena Division
Leuvensesteenweg 542
Planet II E
1930 Zaventem
België

Bosnia / Herzegovina

SILK TRADE d.o.o.
Industrijska zona Bukva bb
74260 Tešanj

Brazil

Husqvarna do Brasil Ltda
Av. Francisco Matarazzo,
1400 - 19º andar
São Paulo - SP
CEP: 05001-903
Tel: 0800-112252
marketing.br.husqvarna@
husqvarna.com.br

Bulgaria

AGROLAND България АД
бул. 8 Декември, №13
Офис 5
1700 Студентски град
София
Тел.: (+359) 2466 69 10
info@agroland.eu

Canada / USA

GARDENA Canada Ltd.
100 Summerlea Road
Brampton, Ontario L6T 4X3
Phone: (+1) 905 792 93 30
info@gardenacanada.com

Chile

REPRESENTACIONES
JCE S.A.
Av. Del Valle Norte 857,
Piso 4
Santiago RM
Phone: (+56) 2 24142560
contacto@jce.cl

China

Husqvarna (Shanghai)
Management Co., Ltd.
富世华 (上海) 管理有限公司
3F, Benq Square B,
No207, Song Hong Rd.,
Chang Ning District,
Shanghai
PRC. 200335
上海市长宁区淞虹路207号明
基广场B座3楼, 邮编: 200335

Colombia

Husqvarna Colombia S.A.
Calle 18 No. 68 D-31, zona
Industrial de Montevideo
Bogotá, Cundinamarca
Tel. 571 2922700 ext. 105
jairo.salazar@
husqvarna.com.co

Costa Rica

Compania Exim
Euroiberoamericana S.A.
Los Colegios, Moravia,
200 metros al Sur del Colegio
Saint Francis - San José
Phone: (+506) 297 68 83
exim_euro@racsa.co.cr

Croatia

Husqvarna Austria GmbH
Industriezeile 36
4010 Linz
Tel.: (+43) 732 77 01 01-485
service.gardena@
husqvarnagroup.com

Cyprus

Med Marketing
17 Digeni Akrita Ave
P.O. Box 27017
1641 Nicosia

Czech Republic

Husqvarna Česko s.r.o.
Türkova 2319/5b
149 00 Praha 4 - Chodov
Bezplatná infolinka:
800 100 425
servis@cz.husqvarna.com

Denmark

GARDENA DANMARK
Lejrvvej 19, st.
3500 Værløse
Tlf.: (+45) 70264770
husqvarna@husqvarna.dk
www.gardena.com/dk

Dominican Republic

BOSQUESA, S.R.L
Carretera Santiago Licey
Km. 5 ½
Esquina Copal II.
Santiago
Dominican Republic
Phone: (+809) 736-0333
joserbosquesa@claro.net.do

Ecuador

Husqvarna Ecuador S.A.
Arupos E1-181 y 10 de
Agosto Quito, Pichincha
Tel. (+593) 22800739
francisco.jacome@
husqvarna.com.ec

Estonia

Husqvarna Eesti OÜ
Valdeku 132
EE-11216 Tallinn
info@gardena.ee

Finland

Oy Husqvarna Ab
Gardena Division
Lautatarhankatu 8 B/PL 3
00581 HELSINKI
www.gardena.fi

France

Husqvarna France
9/11 Allée des pierres mayettes
92635 Gennevilliers Cedex
France
http://www.gardena.com/fr
N° AZUR: 0 810 00 78 23
(Prix d'un appel local)

Georgia

Transporter LLC
113b Beliasvili street
0159 Tbilisi, Georgia

Great Britain

Husqvarna UK Ltd
Preston Road
Aycliffe Industrial Park
Newton Aycliffe
County Durham
DL5 6UP
info.gardena@
husqvarna.co.uk

Greece

Π. ΠΑΠΑΔΟΠΟΥΛΟΣ ΑΕΒΕ
Λεωφ. Αθηνών 92
Αθήνα
T.K.104 42
Ελλάδα
Τηλ. (+30) 210 5193100
info@papadopoulos.com.gr

Hungary

Husqvarna Magyarország Kft.
Ezred u. 1-3
1044 Budapest
Telefon: (+36) 1 251-4161
vevoszolgalat.husqvarna@
husqvarna.hu

Iceland

BYKO ehf.
Bildshófa 20
110 Reykjavik

Ireland

Husqvarna UK Ltd
Preston Road
Aycliffe Industrial Park
Newton Aycliffe
County Durham
DL5 6UP
info.gardena@
husqvarna.co.uk

Italy

Husqvarna Italia Spa
Centro Direzionale Planum
Via del Lavoro 2, Scala B
22036 ERBA (CO)
Tel. (+39) 031.4147700
assistenza.italia@
it.husqvarna.com

Japan

Husqvarna
Zenoah Co. Ltd. Japan
1-9 Minamidai, Kawagoe
350-1165 Saitama
Japan
gardena-jp@
husqvarnagroup.com

Kazakhstan

LAMED Ltd.
155/1, Tazhibayevoi Str.
050060 Almaty
IP Schmidt
Abayavenue 3B
110 005 Kostanay

Korea

Kyung Jin Trading CO.,LTD.
107-4, SunDuk Bld.,
YangJae-dong,
Seocho-gu,
Seoul, (zipcode: 137-891)
Phone: (+82) (0)2 574-6300

Latvia

Husqvarna Latvija SIA
Ulbrokas 19A
LV-1021 Rīga
info@gardena.lv

Lithuania

UAB Husqvarna Lietuva
Ateities pl. 77C
LT-52104 Kaunas
info@gardena.lt

Luxembourg

Magasins Jules Neuberg
39, rue Jacques Stas
Luxembourg-Gasperich 2549
Case Postale No. 12
Luxembourg 2010
Phone: (+352) 40 14 01
api@neuberg.lu

Mexico

AFOSA
Av. Lopez Mateos Sur # 5019
Col. La Calma 45070
Zapopan, Jalisco
Mexico
Phone: (+52) 33 3818-3434
icornejo@afosa.com.mx

Moldova

Convel S.R.L.
290A Muncesti Str.
2002 Chisinau

Netherlands

Husqvarna Nederland B.V.
GARDENA Division
Postbus 50131
1305 AC ALMERE
Phone: (+31) 36 521 00 10
info@gardena.nl

Neth. Antilles

Jonka Enterprises N.V.
Sta. Rosa Weg 196
P.O. Box 8200
Curaçao
Phone: (+599) 9 767 66 55
pgm@jonka.com

New Zealand

Husqvarna New Zealand Ltd.
PO Box 76-437
Manukau City 2241
Phone: (+64) (0) 9 9202410
support.nz@husqvarna.co.nz

Norway

Husqvarna Norge AS
Gardena Division
Trøskenveien 36
1708 Sarpsborg
info@gardena.no

Peru

Husqvarna Perú S.A.
Jr. Ramón Cárcamo 710
Lima 1
Tel: (+51) 1 3320 400 ext. 416
juan.remuzgo@
husqvarna.com

Poland

Husqvarna
Poland Spółka z o.o.
ul. Wysockiego 15 b
03-371 Warszawa
Phone: (+48) 22 330 96 00
gardena@husqvarna.com.pl

Portugal

Husqvarna Portugal, SA
Lagoa - Albarraque
2635 - 595 Rio de Mouro
Tel.: (+351) 21 922 85 30
Fax : (+351) 21 922 85 36
info@gardena.pt

Romania

Madex International Srl
Soseaua Odaii 117-123,
RO 013603 București, S1
Phone: (+40) 21 352.76.03
madex@ines.ro

Russia / Россия

ООО „Хускварна“
141400, Московская обл.,
г. Химки,
улица Ленинградская,
владение 39, стр.6
Бизнес Центр
„Химки Бизнес Парк“,
помещение ОВ02_04
http://www.gardena.ru

Serbia

Domel d.o.o.
Autoput za Novi Sad bb
11273 Belgrade
Phone: (+381) 1 18 48 88 12
miroslav.jejina@domel.rs

Singapore

Hy-Ray PRIVATE LIMITED
40 Jalan Pemimpin
#02-08 Tat Ann Building
Singapore 577185
Phone: (+65) 6253 2277
shiyiing@hyray.com.sg

Slovak Republic

Husqvarna Česko s.r.o.
Türkova 2319/5b
149 00 Praha 4 - Chodov
Bezplatná infolinka: 800 154 044
servis@sk.husqvarna.com

Slovenia

Husqvarna Austria GmbH
Industriezeile 36
4010 Linz
Tel.: (+43) 732 77 01 01-485
service.gardena@
husqvarnagroup.com

South Africa

Husqvarna South Africa (Pty) Ltd
Postnet Suite 250
Private Bag X6,
Cascades, 3202, South Africa
Phone: (+27) 33 846 9700
info@gardena.co.za

Spain

Husqvarna España S.A.
Calle de Rivas nº 10
28052 Madrid
Phone: (+34) 91 708 05 00
atencioncliente@gardena.es

Suriname

Deto Handelmaatschappij N.V.
Kernkampweg 72-74
P.O.Box: 12782
Paramaribo - Suriname
South America
Phone: (+597) 438050
www.deto.sr

Sweden

Husqvarna AB/
GARDENA Sverige
Drottninggatan 2
561 82 Huskvarna Sverige

Switzerland / Schweiz

Husqvarna Schweiz AG
Consumer Products
Industriestrasse 10
5506 Mägenwil
Phone: (+41) (0) 62 887 37 90
info@gardena.ch

Turkey

Dost Bahçe Diş Ticaret
Mümessillik A.Ş
Yunus Mah. Adil Sok. No:3
Ic Kapi No: 1 Kartal
34873 Istanbul
Phone: (+90) 216 38 93 939
info@dostbahce.com.tr

Ukraine / Україна

ТОВ «Хускварна Україна»
вул. Васильківська, 34,
офіс 204-г
03022, м. Київ
Тел. (+38) 0 800 504 804
info@gardena.ua

Uruguay

FELI SA
Entre Ríos 1083 CP 11800
Montevideo - Uruguay
Tel: (+598) 22 03 18 44
info@felisa.com.uy

Venezuela

Corporación Casa y Jardín C.A.
Av. Caroní, Edif. Trezmen, PB.
Colinas de Bello Monte.
1050 Caracas.
Tlf: (+58) 212 992 33 22
info@casayjardin.net.ve

1286-20.960.01/1120
© GARDENA Manufacturing GmbH
D-89079 Ulm
http://www.gardena.com