

5L Plus Art. 11138

Chile
REPRESENTACIONES
 JCE S.A.
 Av. Del Valle Norte 857,
 Piso 4
 Santiago RM
 Phone: (+56) 2 241 42560
 contacto@jce.cl

China
 Husqvarna (Shanghai)
 Management Co., Ltd.
 雷世华 (上海) 管理有限公司
 3F, Bqng Square B,
 No.207, Song Hong Rd.,
 Chang Ning District,
 Shanghai
 PRC, 2000335
 上海市长宁区虹桥路207号明
 基广场B座3楼, 邮编: 2000335

Colombia
 Husqvarna Colombia S.A.
 Calle 18 No. 66 D-31, zona
 Industrial de Fontvieja
 Bogotá, Colombia
 Tel: +57 20922700 ext. 105
 jairo.salazar@
 husqvarna.com.co

Costa Rica
 Compania Exim
 Eurobaramericana S.A.
 Los Colegios, Moravia,
 200 metros al Sur del Colegio
 Saint Francis – San José
 Phone: (+506) 297 6883
 exim_euro@racsa.co.cr

Croatia
 Husqvarna Austria GmbH
 Industriježele 36
 4010 Linz
 Tel.: (+43) 732 770101-485
 service.gardena@
 husqvarnagroup.com

Cyprus
 Med Marketing
 a. Aillyev Str. 28A
 PO Box 27017
 1641 Nicosia

Czech Republic / Gardena
 Service Center Váno, c/o Husqvarna
 Manufacturing CZ s.r.o.
 Jemnická 148
 Phone: 800 100 425
 service@gardena.cz

Denmark
GARDENA DANMARK
 Lejmel 19, st
 3500 Varlose
 Tlf: (+45) 70 26 47 70
 husqvarna@husqvarna.dk
 www.gardena.com/dk

Dominican Republic
 BOSQUESA, S.R.L.
 Carretera Santiago Lucy
 km. 5 ½
 Esquina Copal II,
 Santiago
 Phone: (+809) 736-0333
 info@bosquesa@claro.net.do

Ecuador
 Husqvarna Ecuador S.A.
 Arupos Et-18 Y 10 de
 Agosto Quito, Pichincha
 Francisco Jacome/1
 Phone: (+593) 22800739
 francisco.jacome@
 husqvarna.com.ec

Estonia
 Husqvarna Eesti OU
 Valdeku 132
 EE-11216 Tallinn
 info@gardena.ee

Finland
 Oy Husqvarna Ab
 Gardena Division
 Lautatarhankatu 8 B / PL 3
 00581 HELSINKI
 www.gardena.fi

Deutschland / Germany
GARDENA
 Manufacturing GmbH
 Central Service
 Hans-Lorenser-Straße 40
 D-89079 Ulm
 Produktfragen:
 (+49) 731 490-1123
 Reparaturen:
 (+49) 731 490-290
 service@gardena.com
 http://www.gardena.com

Albania
KRAFT SHPK
 Autostrada Tirane-Durrës
 Km 7
 1051 Tirane

Argentina
ROBERTO C. RUMBO S.R.L.
 Predio Norlog
 Lote 7
 Buenos Aires
 Venanas@rumbosrl.com.ar

Australia
 Husqvarna Australia Pty. Ltd.
 Locked Bag 5
 Central Coast BC
 NSW 2252.
 Phone: (+61) 02 4352 7400
 customer.service@
 husqvarna.com.au

Austria / Österreich
 Husqvarna Austria GmbH
 Industriježele 36
 4010 Linz
 Tel.: (+43) 732 770101-485
 service.gardena@
 husqvarnagroup.com

Azerbaijan
 Firm Progress
 a. Aillyev Str. 28A
 1052 Bakı

Belarus
 Private Enterprise
 "Miasler Garden"
 Minsk
 Starangovich str. 7a
 Phone: (+375) 257 05 933
 Mob.: (+375) 29 6761-609
 mg@miasegarden.by

Belgium
 Husqvarna Belgium nv
 Gardena Division
 Leuvenessesteeweg 542
 Planet II E
 1930 Zaventem
 België

Bosnia / Hercegovina
SILK TRADE d.o.o.
 Industrijska zona Bukva bb
 74260 Tešanj

Brazil
 Husqvarna do Brasil Ltda
 Av. Leopoldo de Menezes,
 1400 - 9º andar
 São Paulo, SP
 CEP: 05001-903
 Telf: (800) 112252
 marketing.br@husqvarna@
 husqvarna.com.br

Bulgaria
AGROLAND България АД
 бул. 8 Декември, №13
 Община
 1700 Струенски град
 София
 Тел.: (+359) 24668910
 info@agroland.eu

Canada / USA
GARDENA Canada Ltd.
 100 Summerlea Road
 Brampton, Ontario L6T 4X3
 Phone: (+1) 905 792 93 30
 info@gardena.canada.com

France
 Husqvarna France
 9171 Allée des pierres rayvettes
 92535 Gennevilliers Cedex
 France
 http://www.gardena.com/fr
 N° AZUR: 0 810 00 78 23
 (Prix d'un appel local)

Georgia
 Transporth LLC
 113b Beliashtli street
 0159 Tbilisi, Georgia
**Service Address and
 Importer to Great Britain**
 Husqvarna UK Ltd
 Preston Road
 Aycliffe Industrial Park
 Newton Aycliffe
 County Durham
 DL5 6UP
 info@gardena.co.uk
 husqvarna.co.uk

Greece
 Π. ΠΑΠΑΔΟΠΟΥΛΟΣ ΑΕΒΕ
 Λεωφ. Αθηνών 92
 Αθήνα
 Τ.Κ.104 42
 ΕΜΑδοα
 Τηλ. (+30) 210 51 93 100
 info@papadopoulos.com.gr

Hungary
 Husqvarna Magyarország Kft.
 Ezred u. 1-3
 1044 Budapest
 Telefon: (+36) 1 251-4161
 vevoszolgaltat.husqvarna@
 husqvarna.hu

Iceland
 Husqvarna Austria GmbH
 BYKO ehf.
 Bláshófa 20
 110 Reykjavík

Ireland
 Husqvarna UK Ltd
 Preston Road
 Aycliffe Industrial Park
 Newton Aycliffe
 County Durham
 DL5 6UP
 info@gardena.co.uk
 husqvarna.co.uk

Italy
 Husqvarna Italia Spa
 Centro Direzionale Pianum
 Via del Lavoro 2, Scata B
 22036 ERBA (CO)
 Tel. (+39) 031.4147700
 assistenza.italia@
 it.husqvarna.com

Japan
 Husqvarna
 Zengo Co. Ltd., Japan
 1-9 Minamidai, Kawagoe
 350-1165 Saitama
 Japan
 gardena-jp@
 husqvarnagroup.com

Kazakhstan
LAMED Ltd.
 155/1, Tazhibayev Str.
 050060 Almaty
 IP Schmidt
 Abayevna 3B
 110 005 Kostanay
 info@gardena.kz

Korea
 Kyung Jin Trading CO., LTD.
 107-4, Sunbuk Bld.,
 Yangjae-dong,
 Seocho-gu,
 Seoul, (zipcode: 137-891)
 Phone: (+82) 02-574-6300

Latvia
 Husqvarna Latvija SIA
 Ulbrokas 19A
 LV-1021 Rīga
 info@gardena.lv

Lithuania
 UAB Husqvarna Lietuva
 Ateities pl. 77C
 LT-52104 Kaunas
 info@gardena.lt

Luxembourg
 Magasin Jules Neuberg
 39, rue Jacques Stas
 Luxembourg-Gaspérich 2549
 Case Postale No. 12
 Luxembourg 2010
 Phone: (+352) 40 14 01
 api@neuberg.lu

Mexico
 AFOSA
 Av. Lopez Mateos Sur # 5019
 Col. La Calma 45070
 Zapopan, Jalisco
 Mexico
 Phone: (+52) 33 3818-3434
 icornelio@afosa.com.mx

Moldova
 Convel S.R.L.
 290A Muncești Str.
 2002 Chisinau
 husqvarnagroup.com

Netherlands
 Husqvarna Nederland B.V.
 GARDENA Division
 Postbus 50131
 1305 AC ALMERE
 Phone: (+31) 36 521 00 10
 info@gardena.nl

Neth. Antilles
 Jonka Enterprises N.V.
 St. Rosa Weg 196
 PO. Box 8200
 Curaçao
 Phone: (+599) 9 767 6655
 pgm@onka.com

New Zealand
 Husqvarna New Zealand Ltd.
 PO Box 78-437
 Manukau City 2241
 Phone: (+64) (0) 9 9202410
 support.nz@husqvarna.co.nz

Norway
 Husqvarna Norge AS
 Gardena Division
 Tvedestrand 36
 1708 Sparbu
 info@gardena.no

Peru
 Husqvarna Perú S.A.
 Jr. Ramón Cárcamo 710
 Lima 1
 Tlf: (+51) 1 3320400 ext. 416
 juan.tennuzgo@
 husqvarna.com

Poland
 Husqvarna
 Poland Spółka z o.o.
 ul. Wysockiego 15 b
 03-371 Warszawa
 Phone: (+48) 22 330 96 00
 gardena@husqvarna.com.pl

Portugal
 Husqvarna Portugal, SA
 Lagoa - Albarraque
 2635 - 595 Rio de Mouro
 Telf: (+351) 21 922 85 30
 Fax: (+351) 21 922 85 36
 info@gardena.pt

Romania
 Madex International Srl
 Soseaua Odai 117-123,
 RO 013603 Bucuresti, S1
 Phone: (+40) 21 352 76 03
 madex@lines.ro

Russia / Россия
 OOO „Хускварна“
 141000, Московская обл.,
 г. Химки,
 ул.Иса Лейнинградская,
 владение 39, стр.6
 Бизнес Центр
 -Химки Бизнес Парк“,
 помещение ОВ02_04
 Тел: (+7) 495 212 992 33 22
 http://www.gardena.ru

Serbia
 Domek d.o.o.
 Autoput za Novi Sad bb
 11273 Belgrade
 Phone: (+381) 1 18 48 88 12
 mironslav.jejina@domel.rs

Singapore
 Hy-Ray PRIVATE LIMITED
 40 Jalan Pemimpin
 # 02-08 Tai Ann Building
 Singapore 577185
 Phone: (+65) 6253 2277
 shying@hyray.com.sg

Slovak Republic
 Husqvarna Česko s.r.o.
 Turková 2319/5b
 149 00 Prieha 4 – Chodov
 Bezplatná infolinka: 800 154 044
 serviz@sk.husqvarna.com

Slovenia
 Husqvarna Austria GmbH
 Industriježele 36
 4010 Linz
 Tel.: (+43) 732 77 01 01-485
 service.gardena@
 husqvarnagroup.com

South Africa
 Husqvarna South Africa (Pty) Ltd
 Postnet Suite 250
 Private Bag X6,
 Cascades, 3502, South Africa
 Phone: (+27) 33 846 9700
 info@gardena.co.za

Spain
 Husqvarna España S.A.
 Calle de Rivas nº 10
 28052 Madrid
 Phone: (+34) 91 708 05 00
 atencioncliente@gardena.es

Suriname
 Dato Handelsmaatschappij N.V.
 Kernkampweg 72-74
 Paramaribo – Suriname
 South America
 Phone: (+597) 938050
 www.dato.sr

Sweden
 Husqvarna AB/
 GARDENA Sverige
 Dag Hammarskjöldsgatan 2
 561 02 Huskvarna Sverige

Switzerland / Schweiz
 Husqvarna Schweiz AG
 Consumer Products
 Industriestrasse 10
 5506 Mägenwil
 Phone: (+41) (0) 86 887 37 90
 info@gardena.ch

Turkey
 Dost Bahçe Dış Ticaret
 Mümeselik A.Ş
 Yunus Mah. Adli Sok. No:3
 İc Kapı No: 1 Kartal
 34873 İstanbul
 Phone: (+90) 216 38 93 939
 info@doestbahce.com.tr

Ukraine / Україна
 ТОВ „Хускварна Україна“
 вул. Водоземельська, 5А,
 03022, м. Київ

Uruguay
 Entte Rios 1085 CP 11600
 Montevideo - Uruguay
 Tlf: (+598) 22081844
 info@felisa.com.uy

Venezuela
 Corporación Casa y Jardín C.A.
 Av. Caroni, Edif. Trizmen, PB,
 Colinas de Bello Monte,
 1050 Caracas.
 Tlf: (+58) 212 992 33 22
 info@casayjardin.net.ve

A1

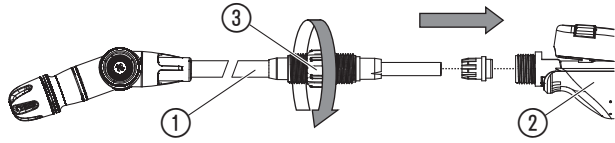

A2

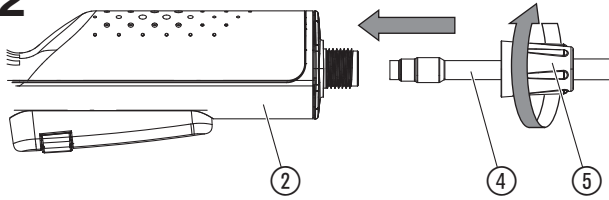

A3

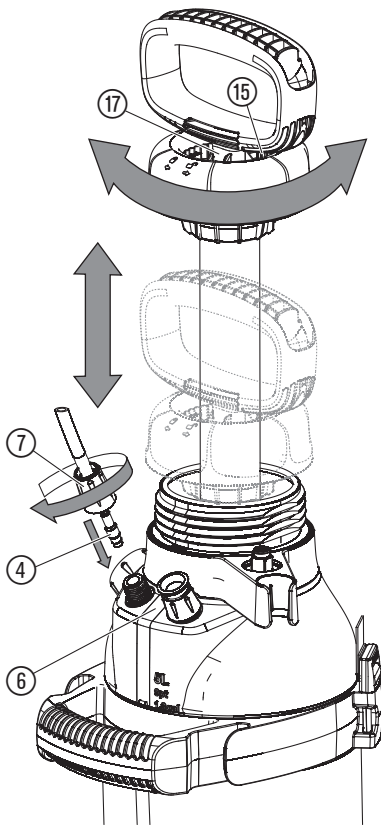

O1

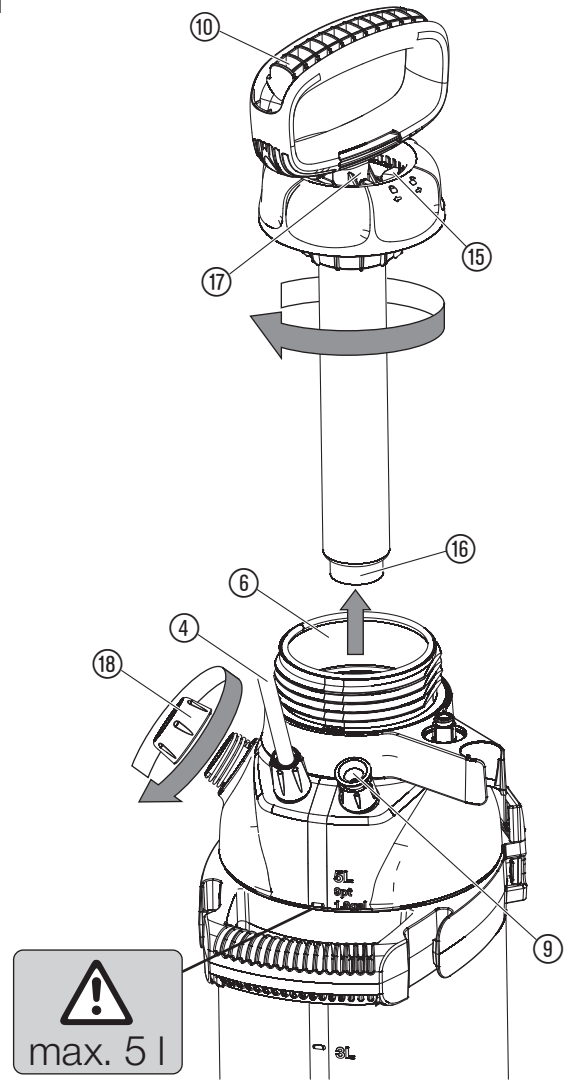

O2

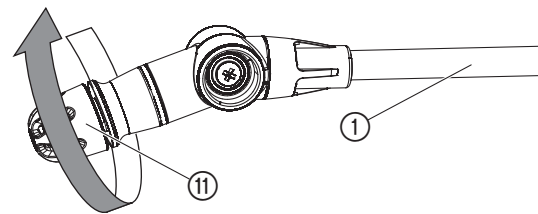

A4

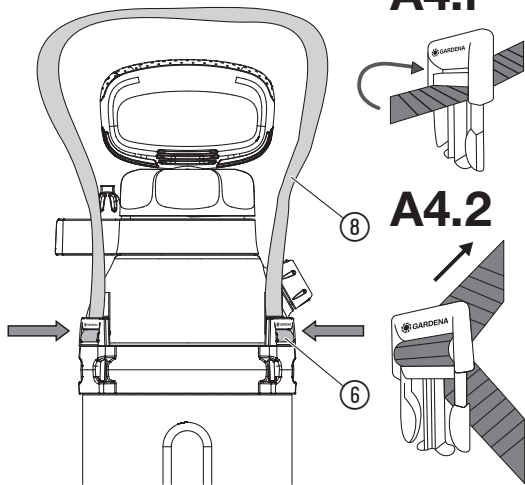

O3

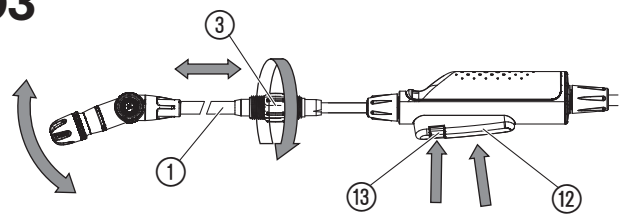

T1

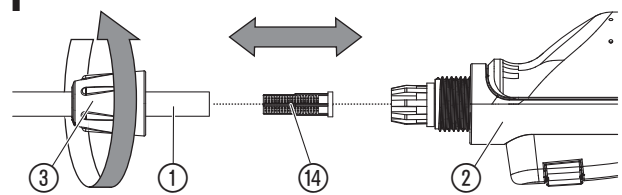

DE GARDENA Drucksprüher 5L Plus

Originalbetriebsanleitung.

Bitte lesen Sie die Betriebsanleitung sorgfältig und beachten Sie deren Hinweise. Machen Sie sich anhand dieser Betriebsanleitung mit dem Drucksprüher, dem richtigen Gebrauch sowie den Sicherheitshinweisen vertraut. Aus Sicherheitsgründen dürfen Kinder und Jugendliche unter 16 Jahren sowie Personen, die nicht mit dieser Betriebsanleitung vertraut sind, diesen Drucksprüher nicht benutzen. Das Produkt nie verwenden, wenn Sie müde oder krank sind oder unter dem Einfluss von Alkohol, Drogen oder Arzneimitteln stehen.

Lesen Sie die Gebrauchsanweisung sorgfältig und bewahren Sie diese zum Nachlesen auf.

Bestimmungsgemäße Verwendung:

Der GARDENA Drucksprüher ist für das Ausbringen von flüssigen, nicht lösungsmittelhaltigen Schädlingsbekämpfungsmitteln¹⁾, Unkrautvertilgern¹⁾, Düngemitteln¹⁾, Fensterreinigern¹⁾, Autowachs und Konservierern¹⁾ im privaten Haus und Hobbygarten bestimmt. Er darf nicht in öffentlichen Anlagen, Parks und Sportstätten und nicht in der Land- und Forstwirtschaft eingesetzt werden. Die Einhaltung der Vorgaben dieser Betriebsanleitung ist Voraussetzung für den ordnungsgemäßen Gebrauch des Drucksprühers.

¹⁾ Nach dem Pflanzenschutzgesetz sowie dem Wasch- und Reinigungsmittelgesetz dürfen nur zugelassene Mittel verwendet werden (autorisierter Fachhandel).

Zu beachten:

Wegen körperlicher Gefährdung dürfen mit dem GARDENA Drucksprüher nur die vom Hersteller benannten Flüssigmittel ausgebracht werden. Es dürfen auch keine Säuren, Desinfektions- und Imprägnierungsmittel, aggressive, lösungsmittelhaltige Reinigungsmittel, Benzin oder Sprühöl ausgebracht werden.

1. SICHERHEIT

Körperliche Gefährdung:

Drucksprüher niemals öffnen oder die Düse und die Dosierkappe abschrauben, solange der Drucksprüher noch unter Druck steht. Wegen körperlicher Gefährdung den Drucksprüher niemals an ein Druckluftgerät anschließen. Drucksprüher immer senkrecht stellen, bevor das Sicherheitsüberdruckventil ⑨ (Abb. 01) gezogen wird.

Beim Ausbringen von Insektiziden, Herbiziden und Fungiziden bzw. Flüssigsprühmitteln, bei denen deren Hersteller besondere Schutzmaßnahmen vorsehen, sind diese zu befolgen.

Vor jedem Öffnen des Drucksprühers Druck durch Ziehen des Sicherheitsüberdruckventils ⑨ vollständig ablassen.

GEFAHR! Kleinere Teile können leicht verschluckt werden. Durch den Polybeutel besteht Erstickungsgefahr für Kleinkinder. Halten Sie Kleinkinder während der Montage fern.

Bedienung:

ACHTUNG: Der Behälter darf maximal mit 5 l Flüssigkeit befüllt werden. Drucksprüher vor jeder Benutzung einer Sichtprüfung unterziehen. Drucksprüher nie mit gefülltem, unter Druck stehendem Behälter unbeaufsichtigt und über längere Zeit stehen lassen. Kinder sind vom Gerät fernzuhalten. Sie sind Dritten gegenüber verantwortlich. Den Drucksprüher keiner großen Hitze aussetzen. Pumpgriff ⑩ von Hand fest zuschrauben (kein Werkzeug verwenden) und dabei auf den korrekten Sitz des O-Rings ⑮ (Abb. 01) achten.

Reinigung:

Nach jedem Gebrauch Druck ablassen, Behälter entleeren, sorgfältig säubern und mit klarem Wasser durchspülen. Anschließend den Drucksprüher in geöffnetem Zustand trocknen lassen. Restflüssigkeiten nicht über die Kanalisation entsorgen (kommunale Entsorgungssysteme). Zur Vermeidung eventueller chemischer Reaktionen ist der Drucksprüher beim Wechsel von Spritzmitteln zu reinigen. Bei Verwendung von mehreren Drucksprühern dürfen Behälter und Sprühkopf nicht untereinander ausgetauscht werden. Wir empfehlen, nach 5-jähriger Benutzung den Drucksprüher einer eingehenden Prüfung – am besten durch den GARDENA Service – zu unterziehen.

Aufbewahrung:

Zur Aufbewahrung den Drucksprüher stets ganz leer sprühen (auch nach der Reinigung mit Wasser) und frostfrei lagern. Beim Arbeiten mit Dauerarretierung ⑬ (Abb. 03) erhöhte Sorgfalt walten lassen und den Drucksprüher nie mit Dauerarretierung lagern. Tragen Sie den Drucksprüher am Tragegurt ⑧ oder am Griff ⑩. Achten Sie darauf, dass das Produkt vor direkter Sonneneinstrahlung geschützt ist. Das Produkt kann sich erwärmen.

2. MONTAGE

- Abb. A1:** Schieben Sie die Sprühlanze ① in das Handventil ② und schrauben Sie die Überwurfmutter ③ fest.
- Abb. A2:** Schieben Sie den Sprühschlauch ④ in das Handventil ② und schrauben Sie die Überwurfmutter ⑤ fest.
- Abb. A3:** Schieben Sie den Sprühschlauch ④ in den Behälter ⑥ und schrauben Sie die Überwurfmutter ⑦ fest.

- Abb. A4: (A4.1)** Führen Sie den Tragegurt ⑧ so durch den **unteren** Schlitz der Schnalle, dass dabei die GARDENA Aufschrift vorn sichtbar ist. **(A4.2)** Führen Sie das Gurtende durch den **oberen** Schlitz der Schnalle. Befestigen Sie die Schnallen am Behälter ⑥. Achten Sie dabei auf eine feste Verbindung von Gurt–Schnalle und Schnalle–Behälter.

3. BEDIENUNG

Bitte beachten Sie die Sicherheitsvorschriften und die richtige Dosierung gemäß den Angaben des Sprühmittelherstellers.

Flüssigkeit ausbringen [Abb. 01/02/03]:

- Ziehen Sie das Sicherheitsüberdruckventil ⑨.
- Schrauben Sie den Pumpgriff ⑩ **oder** die Dosierkappe ⑮ ab und befüllen Sie den Behälter ⑥.
- Füllen Sie bei Bedarf einen Zusatz über die Dosierkappe ⑮ ein. (Skala mit 5, 10 und 20 ml).
- Schrauben Sie den Pumpgriff ⑩ **oder** die Dosierkappe ⑮ wieder in den Behälter ⑥.
- Lösen Sie bei Bedarf die Überwurfmutter ③ und ziehen Sie die Lanze auf die gewünschte Länge aus.
- Lösen Sie die Verriegelung ⑰ am Pumpgriff bis diese zwischen den beiden Arretierungen des Gewindes ⑮ steht.
- Pumpen Sie mit dem Pumpgriff ⑩.
- Stellen Sie den Sprühstrahl (Drehung im Uhrzeigersinn → Sprühnebel; Drehung gegen den Uhrzeigersinn → Stechstrahl) und den Sprühwinkel über die Düse ⑪ ein.
- Drücken Sie die Taste ⑫ am Lanzengriff um die Flüssigkeit auszubringen. Bei Bedarf können Sie die Taste ⑬ mit der Dauerarretierung ⑭ arretieren.

4. WARTUNG

Drucksprüher reinigen:

Nach dem Ausbringen von Flüssigkeit muss der Drucksprüher gereinigt werden. Drucksprüher nur mit klarem Wasser (ggf. unter Zusatz von Spülmittel) in Betrieb setzen und leersprühen. Die Ventile, die Sprühlanze ①, die Düse ⑪ und der Filter ⑭ werden gereinigt. Bei äußerer Verschmutzung von Griff und Behälter den Bereich Gewinde und Gewinde-O-Ring ⑮ gründlich säubern. Prüfen Sie das Sicherheitsüberdruckventil ⑨ auf Leichtgängigkeit.

5. LAGERUNG

Außerbetriebnahme:

- Reinigen Sie den Drucksprüher (siehe 4. WARTUNG).
- Lagern Sie den Drucksprüher an einem frostfreien Ort.

6. FEHLERBEHEBUNG

Filter reinigen [Abb. T1]:

→ Schrauben Sie die Sprühlanze ① ab, entnehmen Sie den Filter ⑭ und reinigen Sie ihn.

Problem	Mögliche Ursache	Abhilfe
Drucksprüher liefert keinen Druck	Pumpgriff ⑩ oder Dosierkappe ⑮ zu leicht angeschraubt.	→ Pumpgriff ⑩ oder Dosierkappe ⑮ fester anschrauben.
	Schlauchanschlüsse am Behälter und am Handventil undicht.	→ Schlauchanschlüsse am Behälter und am Ventil festdrehen.
	Dauerarretierung ⑬ am Handgriff ist festgestellt.	→ Dauerarretierung ⑬ am Handgriff lösen.
	Dichtkappe ⑮ verschmutzt/defekt.	→ Dichtkappe ⑮ reinigen/austauschen.
Drucksprüher sprüht trotz Druck nicht oder nur mit schlechtem Sprühstrahl	Düse ⑪ verstopft.	→ Düse ⑪ abschrauben und reinigen.
	Filter ⑭ verstopft.	→ Filter ⑭ in der Sprühlanze reinigen.
Schwergängigkeit beim Öffnen des Behälters	Behälterdruck zu hoch.	→ Behälterdruck über Sicherheitsüberdruckventil ⑨ vollständig ablassen.

HINWEIS: Bitte wenden Sie sich bei anderen Störungen an Ihr GARDENA Service-Center.

7. TECHNISCHE DATEN

Max. Füllmenge	5 l
Düsenrohrlänge	42 – 72 cm
Zulässiger Betriebsdruck	3 bar
Max. zulässige Betriebstemperatur	40 °C

8. SERVICE/GARANTIE

Im Garantiefall sind die Serviceleistungen für Sie kostenlos. GARDENA Manufacturing GmbH gewährt für dieses Produkt 2 Jahre Garantie (ab Kaufdatum). Diese Garantieleistung bezieht sich auf alle

wesentlichen Mängel des Produktes, die nachweislich auf Material- oder Fabrikationsfehler zurückzuführen sind. Sie erfolgt durch die Ersatzlieferung eines einwandfreien Produktes oder durch die kostenlose Reparatur des eingesandten Produktes nach unserer Wahl, wenn folgende Voraussetzungen gewährleistet sind: Das Produkt wurde sachgemäß und laut den Empfehlungen in der Betriebsanleitung behandelt. Es wurde weder vom Käufer noch von einem Dritten versucht, das Produkt zu reparieren. Diese Hersteller-Garantie berührt die gegenüber dem Händler/Verkäufer bestehenden Gewährleistungsansprüche nicht. Wenn Sie Probleme mit diesem Produkt haben, kontaktieren Sie bitte unseren Service oder schicken Sie das defekte Produkt mit einer kurzen Beschreibung der Störung ausreichend frankiert, unter Beachtung der entsprechenden Verpackungs- und Versandrichtlinien, an GARDENA Manufacturing GmbH. Bei einem Garantiefall muss die Kopie des Kaufbeleges beiliegen.

EN GARDENA Pressure Sprayer 5L Plus

Translation of the original instructions.

Please read the operating instructions carefully and observe the notes given. Use the instructions to familiarise yourself with the Pressure Sprayer, its proper use and the notes on safety. For safety reasons, children under 16 as well as persons not familiar with these operating instructions must not use the Pressure Sprayer. Never operate the product when you are tired, ill or under the influence of alcohol, drugs or medicine. Read the operator's manual carefully before use and keep for future reference.

Intended use:

The GARDENA Pressure Sprayer is intended for distributing solvent-free liquid pesticides¹⁾, herbicides¹⁾, fertilisers¹⁾, window cleaners¹⁾, and car wax¹⁾ in domestic gardens and allotments. It must not be used in public places, parks, sport arenas, or in agriculture or forestry. Compliance with the specifications in this operating manual is a requirement for the proper use of the Pressure Sprayer.

¹⁾ According to the Plant Protection Law as well as the Detergents and Cleaning Agents Law, only approved agents may be used (authorised specialist dealers).

Please note:

Due of the risk of physical injury, the GARDENA Pressure Sprayer must not be used for spraying substances other than those specified by GARDENA. Also, no acids, disinfectants or impregnators, aggressive and solvent-containing cleaning agents, petrol or spray oil may be sprayed.

1. SAFETY

Danger of physical injuries:

Never open the Pressure Sprayer or unscrew the nozzle and the dosing cap when the Pressure Sprayer is still pressurised. To prevent injury, never connect the Pressure Sprayer to an air-compressor.

Always hold the Pressure Sprayer upright before the safety relief valve ⑨ (Fig. O1) is pulled.

When spraying insecticides, herbicides and fungicides or other liquid plant protection products, you must comply with all special precautionary measures specified by the manufacturer of the product you are using.

Before each opening of the Pressure Sprayer, thoroughly release pressure by pulling the safety relief valve ⑨.

DANGER! Small parts can be easily swallowed. There is also a risk that the polybag can suffocate toddlers. Keep toddlers away when you assemble the product.

Operation:

CAUTION: The tank may only be filled with a maximum of 5 litres liquid. Inspect the Pressure Sprayer visually before each use. Never leave your Pressure Sprayer unattended or for long periods when full and pressurised. Keep the unit out of the reach of children. You are responsible for the safety of others. Keep your Pressure Sprayer away from heat sources and hot environments. Screw on the pump handle ⑩ tightly by hand (do not use tools) and ensure that the O-ring ⑮ (Fig. O1) is positioned correctly.

Cleaning:

Release the pressure after each use, empty the container, clean it carefully and rinse with clear water. Then leave the pressure sprayer open and allow it to dry. Do not dispose of residual fluids in the sewerage system (local disposal systems). Always clean the Pressure Sprayer before using a different product to avoid chemical reactions. When using several Pressure Sprayers, the tanks and spray nozzle may not be exchanged between them. We recommend that you have your Pressure Sprayer thoroughly inspected (preferably at a GARDENA Service Centre) after using it for 5 years.

Storage:

Before storing, loosen the tank cap and always empty your Pressure Sprayer completely (also after cleaning with water). Store away from frost. If you use the permanent lock ⑬ (Fig. O3) pay attention that you work very carefully.

Carry the pressure sprayer by the carrying strap ⑧ or the handle ⑩.

Make sure that the product is protected from direct sunlight. The product may heat up.

2. ASSEMBLY

- Fig. A1:** Slide the spray lance ① into the hand valve ② and screw on the union nut ③.
- Fig. A2:** Slide the spray hose ④ into the hand valve and screw on the union nut ⑤.
- Fig. A3:** Slide the spray hose ④ into the container and screw on the union nut ⑦.
- Fig. A4: (A4.1)** Pass the carrying strap ⑧ through the **lower** slot of the buckle so that the GARDENA inscription is visible at the front. **(A4.2)** Pass the end of the strap through the **upper** slot of the buckle. Fasten the buckles to the container ⑥. Make sure there is a firm connection between belt-buckle and buckle-container.

3. OPERATION

Please observe the safety and proportioning instructions provided by the manufacturer of the product you are going to spray.

To spray the liquid [Fig. O1/O2/O3]:

- Pull the safety relief valve ⑨.
- Unscrew the pump handle ⑩ **or** the dosing cap ⑮ and fill the container ⑥.
- If necessary, fill in an additive via the dosing cap ⑮. (Scale with 5, 10 and 20 ml).
- Screw the pump handle ⑩ **or** the dosing cap ⑮ back onto the container ⑥.
- If necessary, loosen the union nut ③ and adjust the lance to the desired length.
- Release the locking device ⑰ on the pump handle until it is between the two stops of the thread ⑮.
- Pump with the pump handle ⑩.
- Adjust the spray jet (clockwise rotation → spray mist; counterclockwise rotation → spray jet) and the spray angle via the nozzle ⑪.
- Push the button ⑫ on the lance handle to spray the liquid. If necessary, you can lock the button ⑫ with the permanent lock ⑬.

4. MAINTENANCE

To clean the pressure sprayer:

Always clean your Pressure Sprayer after spraying. Use the Pressure Sprayer only with clear water (possibly with addition of dish detergent) and spray empty. The valves, the spray lance ①, the nozzle ⑪ and the filter ⑭ are cleaned. In the case of outer dirtying of cover and tank, thoroughly clean the area thread and thread-O-ring ⑮.

Check the safety relief valve ⑨ for smooth running.

5. STORAGE

To put into storage:

- Clean the pressure sprayer (see 4. MAINTENANCE).
- Store the pressure sprayer in a frost-free place.

6. TROUBLESHOOTING

To clean the filter [Fig. T1]:

→ Unscrew the spray lance ①, remove the filter ⑭ and clean it.

Problem	Possible Cause	Remedy
Pump does not build up pressure	Handle ⑩ or the dosing cap ⑮ too lightly screwed on.	→ Screw on handle ⑩ or the dosing cap ⑮ tighter.
	Hose connection at the container and hand valve is not tight.	→ Tighten the hose connections at the container and hand valve.
	Permanent lock ⑬ on the handle is locked.	→ Release the permanent lock ⑬ on the handle.
	Sealing cap ⑮ is dirty/defective.	→ Clean/exchange sealing cap ⑮.
Pressure Sprayer does not spray although there is sufficient pressure or only sprays with a weak spray jet	Nozzle ⑪ is blocked.	→ Unscrew nozzle ⑪ and clean.
	Filter ⑭ is clogged.	→ Remove filter ⑭ from the spray lance and clean it.
It is difficult to open and close the container	Container pressure too high.	→ Release the container pressure completely by means of the safety relief valve ⑨.

NOTE: For any other malfunctions please contact the GARDENA service department.

7. TECHNICAL DATA

Max. capacity	5 l
Spray tube length	42 – 72 cm

Permissible working pressure	3 bar
Max. permissible operating temperature	40 °C

8. SERVICE/WARRANTY

In the event of a warranty claim, no charge is levied to you for the services provided.

GARDENA Manufacturing GmbH offers a two-year warranty (effective as of the date of purchase) for this product. This warranty includes all significant defects of the product that can be proved to be material or manufacturing faults. This warranty is fulfilled by supplying a fully functional replacement product or by repairing the faulty product sent to us free of charge; we reserve the right to choose between these options. This service is subject to the following provisions: The product was used for its intended purpose as per the recommendations in the operating instructions. Neither the purchaser nor a third party has attempted to repair the product. This manufacturer's warranty does not affect warranty entitlements against the dealer/retailer. If problems arise with this product, please contact our Service department or send the defective product along with a brief description of the fault to GARDENA Manufacturing GmbH, making sure to have sufficiently covered any shipping costs and to have followed the relevant postage and packaging guidelines. A warranty claim must be accompanied by a copy of the proof of purchase.

FR Pulvérisateur 5L Plus GARDENA

Traduction des instructions originales.

Nous vous remercions de bien vouloir lire attentivement ce mode d'emploi et d'en observer les instructions. Utilisez-le pour vous familiariser avec le pulvérisateur, son emploi correct ainsi que les consignes de sécurité. Par mesure de sécurité, il est interdit aux enfants, aux jeunes de moins de 16 ans et aux personnes n'ayant pas lu ce mode d'emploi d'utiliser ce pulvérisateur. Ne jamais utiliser le produit si vous êtes fatigué ou malade, ou si vous êtes sous l'influence d'alcool, de drogues ou de médicaments. Lisez la notice d'utilisation attentivement et conservez-la pour vous y référer ultérieurement.

Utilisation conforme :

Le pulvérisateur GARDENA est conçu pour la dispersion de produits phytosanitaires¹⁾, de désherbants¹⁾, d'engrais¹⁾, de nettoyeurs pour vitres¹⁾, d'agents protecteurs pour véhicules et conservateurs¹⁾, liquides, exempts de solvants, dans des maisons et jardins privés. Il n'a pas le droit d'être utilisé dans des installations, parcs et centres sportifs publics ni dans le domaine agricole ou forestier. L'utilisation conforme du pulvérisateur pré suppose le respect des indications de ce manuel.

¹⁾En vertu de la loi sur la protection des plantes et de la loi sur les produits de lavage et nettoyage, seuls des produits homologués peuvent être utilisés (commerce spécialisé autorisé).

Attention :

En raison des risques de dommages corporels, il est seulement permis de diffuser avec le pulvérisateur GARDENA les produits liquides mentionnés. Les acides, désinfectants et imperméabilisants sont également proscrits, de même que les nettoyeurs agressifs contenant des solvants, l'essence et l'huile de pulvérisation.

1. SECURITE

Risques corporels :

Ne jamais ouvrir le pulvérisateur ou dévisser la buse et le bouchon doseur tant que le pulvérisateur est encore sous pression. Ne connectez jamais le pulvérisateur sur un appareil à air comprimé. Risque de blessures très important. Toujours tenir le pulvérisateur verticalement avant de tirer la soupape de sécurité ⑨ (fig. O1).

En cas de dispersion d'insecticides, d'herbicides et de fongicides ou de produits liquides à pulvériser pour lesquels le fabricant prévoit des mesures de sécurité spéciales, ces dernières doivent être respectées.

Avant toute ouverture du pulvérisateur, évacuer la pression complètement en tirant la soupape de sécurité ⑨.

DANGER ! Les petites pièces peuvent être avalées. Les petits enfants peuvent s'étouffer avec le sac en plastique. Maintenez les petits enfants à l'écart pendant le montage.

Utilisation :

ATTENTION : le réservoir est prévu pour 5 l de liquide maximum.

Effectuez un contrôle visuel du pulvérisateur avant chaque utilisation. Si la pompe est remplie et sous pression, ne laissez le pulvérisateur jamais sans surveillance et ne le laissez pas sans actionnement sur une période prolongée. Conservez le pulvérisateur hors de portée des enfants. Vous êtes responsable vis à vis de tiers. N'exposez pas le pulvérisateur à une grande chaleur. Visser la poignée de pompage ⑩ fermement à la main (aucun outil nécessaire) et veiller à cet effet à ce que le joint torique ⑮ (fig. O1) soit bien en place.

Nettoyage :

Evacuez la pression après chaque utilisation. Videz le réservoir. Nettoyez-le bien et rincez-le avec de l'eau propre. Laissez ensuite sécher le pulvérisa-

teur ouvert. Ne déversez pas les résidus de pulvérisation et de rinçage dans les canalisations (systèmes de collecte municipaux). Pour éviter des réactions chimiques, le pulvérisateur doit être nettoyé en cas de changement des substances diffusées. Si vous utilisez plusieurs pulvérisateurs à pression préalable, n'intervertissez pas les réservoirs et les embouts de pulvérisation. Nous recommandons de soumettre le pulvérisateur à un contrôle exhaustif après une durée d'utilisation de 5 ans, si possible en faisant appel au Service Après-Vente GARDENA.

Rangement :

Videz toujours le pulvérisateur entièrement (même après un nettoyage avec de l'eau) et mettez-le à l'abri du gel. Soyez particulièrement vigilant lorsque vous utilisez le pulvérisateur avec la gâchette bloquée ⑬ (fig. O3) en position marche et ne le stockez jamais sous cette forme. Portez le pulvérisateur par la sangle ⑧ ou la poignée ⑩. Veillez à ce que le produit soit protégé contre l'ensoleillement direct. Le produit peut s'échauffer.

2. MONTAGE

- Fig. A1 :** Insérez la lance de pulvérisation ① dans la poignée ② et serrez l'écrou de raccord ③.
- Fig. A2 :** Insérez le tuyau de pulvérisation ④ dans la poignée ② et serrez l'écrou de raccord ⑤.
- Fig. A3 :** Insérez le tuyau de pulvérisation ④ dans le réservoir ⑥ et serrez l'écrou de raccord ⑦.
- Fig. A4: (A4.1)** Passez la sangle ⑧ à travers la fente **inférieure** de la boucle de sorte que l'étiquette GARDENA soit visible à l'avant. **(A4.2)** Passez l'extrémité de la sangle à travers la fente **supérieure** de la boucle. Fixez les boucles au réservoir ⑥. Veillez à cet effet à une liaison ferme sangle – boucle et boucle – réservoir.

3. UTILISATION

Veillez respecter les consignes de sécurité et les indications de dosage du fabricant du produit à pulvériser.

Épandre le liquide [fig. O1/O2/O3] :

- Tirez la soupape de sécurité ⑨.
- Dévissez la poignée de pompage ⑩ **ou** le bouchon doseur ⑪ et remplissez le réservoir ⑥.
- Remplissez au besoin un complément par le bouchon doseur ⑪ (graduation avec 5, 10 et 20 ml).
- Revissez la poignée de pompage ⑩ **ou** le bouchon doseur ⑪ sur le réservoir ⑥.
- Au besoin, desserrez l'écrou de raccord ③ et étendez la lance à la longueur souhaitée.
- Desserrez le dispositif de verrouillage ⑰ de la poignée de pompage jusqu'à ce qu'il se trouve entre les deux dispositifs d'arrêt ⑱.
- Pompez au moyen de la poignée de pompage ⑩.
- Réglez le jet (dans le sens des aiguilles d'une montre → jet de brume; dans le sens contraire des aiguilles d'une montre → jet concentré) et l'angle de pulvérisation au moyen de la buse ①.
- Appuyez sur la touche ⑫ de la poignée de lance pour épandre le liquide. Vous pouvez au besoin bloquer la touche ⑫ avec la gâchette ⑬.

4. MAINTENANCE

Nettoyage du pulvérisateur :

Nettoyez le pulvérisateur après l'avoir utilisé. Actionnez le pulvérisateur à pression préalable uniquement avec de l'eau propre (en y ajoutant un détergent si nécessaire) jusqu'à ce que le réservoir soit vide. Les soupapes, la lance de pulvérisation ①, la buse ① et le filtre ⑭ sont nettoyés. Si la poignée et le réservoir présentent des salissures extérieures, nettoyer minutieusement le filetage et le joint torique ⑮.

Vérifiez que la soupape de sécurité ⑨ fonctionne facilement.

5. ENTREPOSAGE

Mise hors service :

- Nettoyer le pulvérisateur (voir 4. MAINTENANCE).
- Entreposez le pulvérisateur dans un endroit à l'abri du gel.

6. DÉPANNAGE

Nettoyage du filtre [fig. T1] :

→ Dévissez la lance de pulvérisation ①, retirez le filtre ⑭ et nettoyez-le.

Problème	Cause possible	Remède
Le pulvérisateur ne donne pas de pression	Poignée de pompage ⑩ ou bouchon doseur ⑪ vissés trop légèrement.	→ Serrer la poignée de pompage ⑩ ou le bouchon doseur ⑪ plus fermement.
	Raccords de tuyau non étanches au niveau du réservoir et de la poignée.	→ Serrez les raccords de tuyau au niveau du réservoir et de la poignée.
	La gâchette ⑬ à la poignée est bloquée.	→ Desserrer la gâchette ⑬ à la poignée.

Problème	Cause possible	Remède
Le pulvérisateur ne donne pas de pression	Le capuchon d'étanchéité (16) est sale/endommagé.	→ Nettoyez/remplacez le capuchon d'étanchéité (16).
L'appareil ne pulvérise pas ou le fait mal	Buse (11) bouchée.	→ Dévissez la buse (11) et nettoyez-la.
	Filtre (14) bouché.	→ Nettoyer le filtre (14) dans la lance de pulvérisation.
Difficulté pour ouvrir le réservoir	Trop forte pression.	→ Evacuez entièrement la pression avec la soupape de sécurité (9).

CONSEIL : veuillez vous adresser à votre centre de service après-vente GARDENA pour tout autre incident.

7. CARACTÉRISTIQUES TECHNIQUES

Capacité maxi	5 l
Longueur de lance	42 – 72 cm
Pression de fonctionnement	3 bar
Température maxi	40 °C

8. SERVICE/GARANTIE

Dans le cas d'une réclamation au titre de la garantie, aucun frais ne vous sera prélevé pour les services fournis. GARDENA Manufacturing GmbH offre une garantie de deux ans (à compter de la date d'achat) pour ce produit. Cette garantie couvre tous les défauts importants du produit s'il peut être démontré qu'il s'agit de défauts matériels ou de fabrication. Cette garantie prend en charge la fourniture d'un produit de rechange entièrement opérationnel ou la réparation du produit défectueux qui nous est parvenu gratuitement; nous nous réservons le droit de choisir entre ces options. Ce service est soumis aux dispositions suivantes : Le produit a été utilisé dans le cadre de son usage prévu selon les recommandations du manuel d'utilisation. Ni l'acheteur ni une tierce personne non agréée n'a tenté de réparer le produit. La présente garantie n'a aucun effet sur les recours à la garantie à l'encontre du revendeur/fournisseur. Si vous rencontrez des problèmes avec ce produit, veuillez contacter notre service après-vente ou envoyer le produit défectueux ainsi qu'une brève description de la défaillance à GARDENA Manufacturing GmbH, en veillant à ce que les frais de port soient suffisamment payés et que les directives en termes d'emballage et d'envoi soient respectées. Une réclamation dans le cadre de la garantie doit être accompagnée d'une copie de la preuve d'achat.

NL GARDENA Drukspuit 5L Plus

Vertaling van de originele instructies.

Lees deze gebruiksaanwijzing zorgvuldig door en houdt u zich aan de aanwijzingen. Maak u aan de hand van deze gebruiksaanwijzing vertrouwd met de drukspuit, het juiste gebruik en de veiligheidsaanwijzingen. Uit veiligheidsoverwegingen mogen kinderen onder de 16 jaar alsmede personen die niet met deze gebruiksaanwijzing vertrouwd zijn de drukspuit niet gebruiken. Gebruik het product nooit wanneer u moe of ziek bent of wanneer u onder invloed bent van alcohol, drugs of geneesmiddelen. Lees de gebruiksaanwijzing zorgvuldig en bewaar deze om later nog eens te kunnen nalezen.

Gebruik volgens de voorschriften:

De GARDENA drukspuit is voor het sproeien van vloeibare, geen oplosmiddelen bevattende ongediertebestrijders¹⁾, onkruidverdelgers¹⁾, bemestingsmiddelen¹⁾, vensterreinigers¹⁾, autowas en conserveermiddelen¹⁾ in de particuliere huis- en hobbytuin bestemd. Hij mag niet in openbare plantsoenen, parken en sportterreinen en niet in de land- en bosbouw ingezet worden. De naleving van de richtlijnen in deze gebruiksaanwijzing vormt een voorwaarde voor het gebruik volgens de voorschriften van de drukspuit.

¹⁾ Volgens de gewasbeschermingswet evenals de was- en reinigingsmiddelenwet mogen alleen goedgekeurde middelen worden gebruikt (geautoriseerde speciaalzaken).

Let op:

Wegens lichamelijk gevaar mogen met de GARDENA drukspuit alleen de door de fabrikant genoemde vloeistoffen gesproeid worden. Niet spuiten met zuren, desinfectie- en impregneermiddelen, agressieve, oplosmiddelbevattende reinigingsmiddelen, benzine of spuitolie.

1. VEILIGHEID

Lichamelijk gevaar:

Drukspuit nooit openen of de sproeier en de doseerkap eraf schroeven, zolang de drukspuit nog onder druk staat. Wegens gevaar voor lichamelijk letsel deze drukspuit nooit aansluiten op een persluchtapparaat (compressor). Drukspuit altijd rechtop zetten, voordat het veiligheidsoverdrukventiel (9) (Afb. O1) wordt uitgetrokken.

Bij het gebruik van insecticiden, herbiciden en fungiciden c. q. vloeibare sproeimiddelen, waarbij door de fabrikant daarvan speciale beschermmaatregelen zijn voorzien, dienen deze opgevolgd te worden.

Elke keer voordat de drukspuit wordt geopend, moet de druk volledig worden afgelaten door het veiligheidsoverdrukventiel (9) uit te trekken.

GEVAAR! Kleinere onderdelen kunnen gemakkelijk worden ingeslikt. De polyzak vormt een verstikkingsgevaar voor kleine kinderen. Houd kleine kinderen tijdens de montage uit de buurt.

Bediening:

LET OP: het reservoir mag maximaal met 5 l vloeistof worden gevuld.

Drukspuit voor elk gebruik visueel controleren. Drukspuit nooit met gevulde, onder druk staande pomp zonder toezicht en gedurende langere tijd laten staan. Kinderen moeten weggehouden worden van de drukspuit. U bent tegenover derden verantwoordelijk. Drukspuit niet blootstellen aan grote hitte. Pompgreep (10) met de hand stevig vastdraaien (geen gereedschap gebruiken) en daarbij op de correcte passing van de O-ring (15) (afb. O1) letten.

Reiniging:

Na elk gebruik druk afvoeren, tank leegmaken, zorgvuldig schoonmaken en met schoon water uitspoelen. Daarna de drukspuit open laten drogen. Resterende vloeistoffen niet in het riool laten lopen (inleveren bij chemisch afvaldepot). Ter voorkoming van eventuele chemische reacties moet de drukspuit bij het verwisselen van sproeiermiddelen schoongemaakt worden. Bij gebruik van meerdere drukspuiten mogen reservoir en sproeikop niet onderling worden verwisseld.

Wij raden aan na een gebruik van 5 jaar de drukspuit aan een grondige controle – het beste door de GARDENA-service – te onderwerpen.

Opbergen:

Voor de opslag de drukspuit steeds helemaal leegspuiten (ook na reiniging met water) en vorstvrij opbergen. Bij het werken met de permanente vergrendeling (13) (afb. O3) moet extra voorzichtig te werk worden gegaan. De drukspuit mag nooit met een ingeschakelde permanente vergrendeling worden opgeborgen. Draag de drukspuit aan de draagriem (8) of aan de handgreep (10). Let erop dat het product beschermd is tegen directe zonnestralen. Het product kan warm worden.

2. MONTAGE

- Afb. A1:** Schuif de sproeilans (1) in het handventiel (2) en draai de wartelmoer (3) vast.
- Afb. A2:** Schuif de sproeislang (4) in het handventiel (2) en draai de wartelmoer (5) vast.
- Afb. A3:** Schuif de sproeislang (4) in het reservoir (6) en draai de wartelmoer (7) vast.
- Afb. A4: (A4.1)** Voer de draagriem (8) zodanig door de **onderste** gleuf van de klikgesp, dat de GARDENA-tekst daarbij aan de voorkant zichtbaar is. **(A4.2)** Voer het uiteinde van de riem door de **bovenste** gleuf van de klikgesp. Bevestig de klikgespen aan het reservoir (6). Let er daarbij op dat de riem met behulp van beide klikgespen goed aan het reservoir is bevestigd.

3. BEDIENING

Let op de veiligheidsvoorschriften en de juiste dosering volgens de aanduiding van de sproeimiddelenfabrikant.

Sproeien [afb. O1/O2/O3]:

- Trek het veiligheidsoverdrukventiel (9) uit.
- Draai de pompgreep (10) of de doseerkap (18) eraf en vul het reservoir (6).
- Vul indien nodig een additief toe via de doseerkap (18) (schaalverdeling met 5, 10 en 20 ml).
- Draai de pompgreep (10) of de doseerkap (18) weer in het reservoir (6).
- Draai de wartelmoer (3) los indien nodig en trek de lans uit tot de gewenste lengte.
- Draai de vergrendeling (17) op de pompgreep los tot deze tussen de beide vergrendelingen van de schroefdraad (15) staat.
- Pomp met de pompgreep (10).
- Stel de sproeistraal (draaien met de wijzers van de klok mee → sproeivoek; draaien tegen de wijzers van de klok in → puntstraal) en de sproeihoek in via de sproeier (11).
- Druk op de knop (12) op de lansgreep om te sproeien. Indien nodig kunt u de knop (12) met de permanente vergrendeling (13) vastzetten.

4. ONDERHOUD

Drukspuit reinigen:

Na het spuiten van vloeistof met de drukspuit schoongemaakt worden. Drukspuit alleen met schoon water (evt. met toevoeging van afwasmiddel) in gebruik nemen en leegspuiten. De ventielen, de sproeilans (1), de sproeier (11) en het filter (14) worden gereinigd. Wanneer handgreep en reservoir aan de buitenkant vuil zijn, moeten het schroefdraad en de O-ring van het schroefdraad (15) grondig worden schoongemaakt. Controleer of het veiligheidsoverdrukventiel (9) soepel kan worden uitgetrokken.

5. OPBERGEN

Buitenbedrijfstelling:

1. Reinig de drukspuit (zie 4. ONDERHOUD).
2. Berg de drukspuit op een vorstvrije plaats op.

6. STORINGEN VERHELPEN

Filter reinigen [afb. T1]:

→ Draai de sproeilans ① eraf, verwijder het filter ④ en maak dit schoon.

Probleem	Mogelijke oorzaak	Oplossing
Drukspuit levert geen druk	Pompgreep ⑩ of doseerkap ⑪ te licht vastgedraaid.	→ Pompgreep ⑩ of doseerkap ⑪ steviger vastdraaien.
	Veiligheidsaansluitingen op de tank en op het handventiel lekken.	→ Slangaansluitingen op de tank en op het handventiel vastdraaien.
	Permanente vergrendeling ⑬ op de handgreep is vastgezet.	→ Permanente vergrendeling ⑬ op de handgreep loszetten.
Drukspuit levert geen druk	Afdichtkap ⑫ vuil/defect.	→ Afdichtkap ⑫ reinigen/vervangen.
Druksproeier sproeit ondanks druk niet of alleen met slechte sproeistraal	Sproeier ⑪ verstopt.	→ Sproeier ⑪ losdraaien en reinigen.
	Filter ④ verstopt.	→ Filter ④ in de sproeilans reinigen.
Reservoir is moeilijk te openen	Tankdruk te hoog.	→ Tankdruk via veiligheidsoverdruventiel ⑨ geheel aflaten.

AANWIJZING: Wend u bij andere storingen tot uw GARDENA servicecenter.

7. TECHNISCHE GEGEVENS

Max. vulhoeveelheid	5 l
Lengte sproeibuis	42 – 72 cm
Toegestane werkdruk	3 bar
Max. toegestane werktemperatuur	40 °C

8. SERVICE/GARANTIE

In het geval van een garantieclaim worden u geen kosten in rekening gebracht voor de geleverde diensten. GARDENA Manufacturing GmbH biedt een tweejarige garantie (vanaf de datum van aankoop) voor dit product. Deze garantie dekt alle ernstige defecten van het product waarvan aangetoond kan worden dat ze het gevolg zijn van fouten in materiaal of fabricage. Aan deze garantie wordt voldaan door levering van een volledig functioneel vervangend product of door gratis reparatie van het defecte product dat naar ons is verzonden; wij behouden ons het recht voor om tussen deze opties te kiezen. Deze dienst is onderworpen aan de volgende bepalingen: Het product is gebruikt voor het beoogde doel conform de aanbevelingen in de bedieningsinstructies. De koper of een derde partij hebben niet geprobeerd om het product zelf te repareren. Deze fabrieksgarantie heeft geen invloed op aanspraken op garantie van dealers/verkopers. Indien er sprake is van een probleem met dit product, neem dan contact op met onze serviceafdeling of stuur het defecte product samen met een korte beschrijving van het defect naar GARDENA Manufacturing GmbH. Zorg ervoor dat u eventuele verzendkosten hebt voldaan en de richtlijnen voor frankering en verpakking hebt gevolgd. Een garantieclaim moet zijn voorzien van een kopie van het aankoopbewijs.

SV GARDENA Tryckspruta 5L Plus

Översättning av originalanvisningarna.

Läs noga igenom bruksanvisningen och följ dess anvisningar. Gör dig med hjälp av bruksanvisningen väl förtrogen med trycksprutan, ett riktigt handhavande av utrustningen liksom säkerhetsbestämmelserna. Av säkerhetsskäl får barn och ungdomar under 16 år liksom personer, som inte är förtrogna med denna bruksanvisning, inte använda denna utrustning. Använd aldrig produkten när du är trött, sjuk eller påverkad av alkohol, droger eller medicin.

Läs noggrant bruksanvisningen och spara den för senare bruk.

Avsedd användning:

GARDENA tryckspruta är avsedd för flytande vätskor, icke innehållande lösningsmedel såsom bekämpningsmedel för skadeinsekter¹⁾, bekämpningsmedel för ogräs¹⁾, gödslingsmedel¹⁾, fönsterrengöringsmedel¹⁾, bilvax och konservering¹⁾ i privata hushålls- och hobbyträdgårdar. Trycksprutan är inte avsedd för användning i offentliga parkanläggningar, sportanläggningar eller i jord- och skogsbruk. Att följa uppgifterna i den här bruksanvisningen är förutsättning för korrekt användning av trycksprutan.

¹⁾ Enligt lagar gällande växtskydd, tvätt- och rengöringsmedel får endast godkända medel användas (auktoriserad fackhandel).

Observera:

På grund av risk för personskador får GARDENA tryckspruta endast användas tillsammans med av tillverkaren omnämnda vätskor. Inga syror, desinfektions- och impregneringsmedel, aggressiva rengöringsmedel innehållande lösningsmedel, bensin eller tunnflytande olja får sprutas.

1. SÄKERHET

Personskador:

Öppna aldrig trycksprutan eller skruva bort munstycket och doseringslocket så länge trycksprutan fortfarande har tryck. För att undvika skador får Trycksprutan aldrig kopplas till en kompressor. Sätt alltid trycksprutan lodrätt innan du drar i säkerhetsventilen ⑨ (bild O1). Vid användning av bekämpningsmedel för insekter, ogräs eller svampar skall tillverkarens anvisningar noga följas.

Släpp alltid ut trycket helt innan trycksprutan öppnas genom att man drar i säkerhetsventilen ⑨.

FARA! Mindre delar kan lätt sväljas. Plastpåsar innebär kvävningsskada för små barn. Håll små barn borta under monteringen.

Handhavande:

FARA: Behållaren får fyllas på med maximalt 5 l vätska. Kontrollera trycksprutan visuellt innan du använder den. Lämna aldrig en tryckspruta med fylld behållare och trycksatt pump utan uppsikt. Trycksprutan bör användas utom räckhåll för barn. Visa ansvar jämt mot tredje man. Utsätt inte trycksprutan för hög värme. Skruva igen pumphandtaget ⑩ ordentligt för hand (använd inte verktyg) och se då till att o-ringen ⑬ (bild O1) sitter korrekt.

Rengöring:

Se till att trycksprutan är trycklös, töm behållaren, rengör omsorgsfullt och spola ur med rent vatten. Låt trycksprutan stå öppen och torka helt. Töm inte överblivna vätskor i avloppssystemet. Avfallshandtera enligt miljölagstiftning. Rengör alltid trycksprutan när du byter bekämpningsmedel (risk för kemiska reaktioner). Om flera trycksprutor används får inte behållare och munstycken bytas ut mot varandra.

Vi rekommenderar att göra en mera omfattande kontroll av tryck sprutan efter 5 års användning, vänligen kontakta GARDENA Service.

Förvaring:

Se till att trycksprutan är tömd (även restvatten) och förvara den på frostskyddad plats. Var extra uppmärksam när Du har spärrat avtryckaren ⑬ (bild O3). Tillsä till spärren är öppen vid förvaring. Bär trycksprutan med bärremmen ⑧ eller handtaget ⑩. Se till att produkten är skyddad mot direkt solstrålning. Produkten kan bli varm.

2. MONTERING

1. **Bild A1:** Skjut in sprutlansen ① i handventilen ② och skruva fast överfallsmuttern ③.
2. **Bild A2:** Skjut in tryckslangen ④ i handventilen ② och skruva fast överfallsmuttern ③.
3. **Bild A3:** Skjut in tryckslangen ④ i behållaren ⑥ och skruva fast överfallsmuttern ⑦.
4. **Bild A4: (A4.1)** Dra bärremmen ⑧ genom den **nedre** slitsen på spännet så att ordet GARDENA syns framme. **(A4.2)** Dra änden på remmen genom den **övre** slitsen på spännet. Fäst spännena på behållaren ⑥. Var observant på säker förbindelse för rem – spänne och spänne – behållare.

3. HANDHAVANDE

Kontrollera säkerhetsanvisningarna och den korrekta doseringen angiven av tillverkaren.

Sprida vätska [bild O1/O2/O3]:

1. Dra i säkerhetsventilen ⑨.
2. Skruva bort pumphandtaget ⑩ **eller** doseringslocket ⑪ och fyll på behållaren ⑥.
3. Fyll vid behov i en tillsats via doseringslocket ⑪ (skala med 5, 10 och 20 ml).
4. Skruva på pumphandtaget ⑩ **eller** doseringslocket ⑪ igen på behållaren ⑥.
5. Lossa vid behov överfallsmuttern ③ och dra ut lansen till den önskade längden.
6. Lossa låsningen ⑰ på pumphandtaget tills den står mellan de båda låsningarna för gängen ⑱.
7. Pumpa med pumphandtaget ⑩.
8. Ställ in strålen (vridning medurs → stålning; vridning moturs → hård stråle) och sprutvinkeln med munstycke ⑲.
9. Tryck på knappen ⑳ på lanshandtaget för att sprida vätskan. Vid behov går det att låsa knappen ⑳ med den permanenta låsningen ⑱.

4. UNDERHÅLL

Rengöra tryckspruta:

Efter användningen av bekämpningsvätska måste trycksprutan rengöras. Börja endast använda trycksprutan med rent vatten (ev. med tillsatt disk-

medel) och spruta den tom. Ventilerna, sprutlansen ①, munstycket ⑪ och filtret ⑭ rengörs. Vid yttre nedsmutsning på handtaget och behållaren, rengör området gänga och gänga-o-ring ⑮ ordentligt. Kontrollera att säkerhetsventilen ⑨ går lätt.

5. LAGRING

Urdrifttagning:

1. Rengör trycksprutan (se 4. UNDERHÅLL).
2. Förvara trycksprutan på en frostfri plats.

6. ÅTGÄRDA FEL

Rengör filtret [bild T1]:

→ Skruva bort sprutlansen ①, ta ut filtret ⑭ och rengör det.

Problem	Möjlig orsak	Åtgärd
Trycksprutan får inget tryck	Pumphandtaget ⑩ eller doseringslocket ⑮ är för lätt fastskruvat.	→ Skruva fast pumphandtaget ⑩ eller doseringslocket ⑮ hårdare.
	Slanganslutningarna på behållaren och på handventilen är inte täta.	→ Kontrollera slanganslutningarna på behållaren och på handventilen, vrid åt.
	Den permanenta låsningen ⑮ på handtaget har låsts.	→ Lossa den permanenta låsningen ⑮ på handtaget.
	Tätningsslack ⑮ smutsigt/defekt.	→ Rengör/byt ut tätningsslack ⑮.
Trycksprutan sprutar inte trots att tryck finns eller	Munstycket ⑪ är blockerat.	→ Skruva bort munstycket ⑪ och rengör det.
	Filtret ⑭ är blockerat.	→ Rengör filtret ⑭ i sprutlansen.
Det går trögt att öppna behållaren	Trycket i behållaren är för högt.	→ Släpp ut trycket helt ur behållaren via säkerhetsventilen ⑨.

OBSERVERA: Kontakta ditt GARDENA servicecenter vid andra störningar.

7. TEKNISKA DATA

Vätskevolym	5 l
Strålrörets längd	42 – 72 cm
Max. tryck	3 bar
Max. temperatur	40 °C

8. SERVICE/GARANTI

I händelse av garantianspråk tas ingen avgift ut för de tjänster som tillhandahålls. GARDENA Manufacturing GmbH erbjuder två års garanti (gäller från och med inköpsdatum) för produkten. Garantin omfattar alla större brister på produkten som kan bevisas vara material- eller tillverkningsfel. Garantin inkluderar leverans av en funktionell utbytesprodukt eller reparation av den felaktiga produkten som skickats till oss utan kostnad. Vi förbehåller oss rätten att välja mellan de här alternativen. Följande bestämmelser reglerar tjänsten: Produkten används för avsett ändamål enligt anvisningarna i bruksanvisningen. Varken köparen eller tredje part har försökt att reparera produkten. Den här tillverkargarantin påverkar inte garantier mot försäljaren/återförsäljaren. Om problem uppstår med den här produkten ska du kontakta vår serviceavdelning eller skicka den defekta produkten tillsammans med en kort beskrivning av felet till GARDENA Manufacturing GmbH och se till att ha täckt eventuella leveranskostnader och följt relevanta riktlinjer för porto och emballage. Ett garantianspråk måste åtföljas av en kopia av inköpsbeviset.

DA GARDENA Tryksprøjte 5L Plus

Oversættelse af den originale vejledning. Læs brugsanvisningen omhyggeligt igennem og overhold henvisningerne i denne. Gør Dem kendt med tryksprøjten, den rigtige anvendelse samt med sikkerhedshenvisningerne ved hjælp af denne brugsanvisning. Af sikkerhedsårsager må børn og unge under 16 år samt personer, der ikke er kendt med denne brugsanvisning, ikke anvende denne tryksprøjte. Du må aldrig bruge produktet, når du er træt, syg eller under indflydelse af alkohol, euforiserende stoffer eller medicin. Læs brugsanvisningen omhyggeligt, og opbevar den i nærheden til senere brug.

Tilsigtet anvendelse:

GARDENA tryksprøjten er beregnet til spredning af flydende, ikke opløsningsmiddelholdige pesticider¹⁾, herbicider¹⁾, gødningsmidler¹⁾, vinduesrens¹⁾, bilvoks og konserveringsmidler¹⁾ i private hus- og hobbyhaver.

De må ikke anvendes i offentlige haveanlæg, parker og sportspladser samt i land- og skovbrug. Overholdelsen af angivelserne i denne brugsvejledning er en forudsætning for, at tryksprøjten fungerer korrekt.

¹⁾Efter plantebeskyttelsesloven og vaske- og rengøringsmiddeloven må der kun bruges tilladte midler (autoriseret faghandel).

Skal iagttages:

På grund af fare for helbredsskader må man med GARDENA tryksprøjten kun sprøjte de væsker, som fabrikanten har angivet. Der må heller ikke sprøjtes med syrer, desinfektions- eller imprægneringsmidler, aggressive rengøringsmidler med opløsningsmidler, benzin eller sprøjteolie.

1. SIKKERHED

Fare for helbredet:

Åbn aldrig tryksprøjten, og skru ikke mundstykket og doseringskappen af, så længe der stadig er tryk på tryksprøjten. For at forhindre skader, forbind aldrig tryksprøjten til en kompressor. Stil altid tryksprøjten vandret, før sikkerhedsovertrykventilen ⑨ (fig. O1) trækkes.

Ved spredning af insekticider, herbicider og fungicider hhv. flydende sprøjtemidler, hvor de pågældende fabrikanter angiver særlige beskyttelsesforanstaltninger, skal disse opfyldes.

Før hver åbning af tryksprøjten, skal du fjerne trykket fuldstændigt ved at trække i sikkerhedsovertrykventilen ⑨.

FARE! Små dele kan nemt sluges. Der er risiko for, at små børn kan blive kvalt i polyposen. Hold små børn på afstand under monteringen.

Betjening:

BEMÆRK: Beholderen må højst fyldes med 5 l væske. Tryksprøjten skal før hvert brug underkastes en visuel kontrol. Tryksprøjten må med fyldt, under tryk værende pumpe aldrig lades stå uden tilsyn og over længere tid. Børn skal holdes borte fra tryksprøjten. De har ansvaret over for tredje-mænd. Tryksprøjten må ikke udsættes for høj varme. Skru pumpegrebet ⑩ fast på med hånden (brug ikke værktøj), og sørg herved for, at O-ringen sidder korrekt ⑮ (fig. O1).

Rengøring:

Efter hvert brug skal trykket fjernes, beholderen tømmes, grundigt rengøres og gennemskyldes med rent vand. Derefter skal tryksprøjten lades tørre i åben tilstand. Restvæsker må ikke hældes i kloaksystemet (kommunale renovationsselskaber). For at undgå eventuelle kemiske reaktioner, skal tryksprøjten rengøres, når sprøjtemidler skiftes. Ved brug af flere tryksprøjter må beholdere og sprøjtehoveder ikke forbyttes med hinanden.

Vi anbefaler efter 5 års anvendelse at underkaste tryksprøjten en grundig kontrol – helst gennem GARDENA service.

Opbevaring:

Til opbevaring tryksprøjter skal altid sprøjtes tomt (også efter rengøring med vand) og opbevares på steder uden frost. Bruges håndtagets låsemekanisme ⑮ (fig. O3) skal du altid arbejde med ekstra opmærksomhed. Opbevar aldrig tryksprøjten med fastlåst låsemekanisme. Bær tryksprøjten i bæreselen ⑧ eller i håndtaget ⑩. Sørg for, at produktet er beskyttet mod direkte solindstråling. Produktet kan blive opvarmet.

2. MONTERING

1. **Fig. A1:** Skub sprøjtelansen ① ind i håndventilen ②, og skru omløbermøtrikken ③ fast.
2. **Fig. A2:** Skub sprayslangen ④ ind i håndventilen ② og skru omløbermøtrikken ⑤ fast.
3. **Fig. A3:** Skub sprayslangen ④ ind i beholderen ⑥ og skru omløbermøtrikken ⑦ fast.
4. **Fig. A4: (A4.1)** Før bæreselen ⑧ gennem den **nederste** revne i spændet, så GARDENA teksten ses på forsiden. **(A4.2)** Før seleenden gennem den **øverste** revne i spændet. Fastgør spænderne på beholderen ⑥. Sørg her for, at der er en fast forbindelse mellem spænde-sele – spænde-beholder.

3. BETJENING

Vær opmærksom på de sikkerheds- og proportioneringsinstruktioner fabrikanten har forsynet væsken med.

Udbringning af væske [fig. O1/O2/O3]:

1. Træk i sikkerhedsovertrykventilen ⑨.
2. Skru pumpegrebet ⑩ **eller** doseringskappen ⑮ af, og fyld beholderen ⑥.
3. Påfyld en tilsætning via doseringskappen ⑮ (skala med 5, 10 og 20 ml).
4. Skru pumpegrebet ⑩ **eller** doseringskappen ⑮ på beholderen ⑥ igen.
5. Løsn omløbermøtrikken ③, ved behov, og træk lansen ud til den ønskede længde.
6. Løsn låsen ⑦ på pumpegrebet, indtil denne står mellem begge gevindets låse ⑮.
7. Pump med pumpegrebet ⑩.
8. Indstil sprøjtestrålen (drejning i urets retning → Spraytåge; drejning mod uret → stikstråle), og sprayvinklen vha. mundstykket ⑪.
9. Tryk på tasten ⑫ på lansegrebet for at udbringe væsken. Ved behov kan du fastgøre tasten ⑫ med låsen ⑮.

4. VEDLIGEHOLDELSE

Rengøring af tryksprøjten:

Efter spredning af væske skal tryksprøjten rengøres. Tryksprøjten må kun tages i brug og tømmes igen med klart vand (eventuelt med tilsætning af opvaskemiddel). Ventilerne, sprøjtelansen ①, mundstykket ⑪ og filteret ⑭ rengøres. Hvis grebet og beholderen er tilsmudset udvendigt, skal du rengøre området omkring gevindet og O-ringen ⑮ grundigt. Kontrollér, at sikkerhedsovertrykventilen ⑨ er let gående.

5. OPBEVARING

Afbrydelse af brugen:

1. Rengør tryksprøjten (se 4. VEDLIGEHOLDELSE).
2. Opbevar tryksprøjten på et frostfrit sted.

6. FEJLAFHJÆLPNING

Rengøring af filteret [fig. T1]:

→ Skru sprøjtelansen ① af, tag filteret ⑭ ud, og rengør det.

Problem	Mulig årsag	Afhjælpning
Der er ikke tryk på tryksprøjten	Pumpegrebet ⑩ eller doseringskappe ⑮ skruet for let på.	→ Skru pumpegrebet ⑩ eller doseringskappen ⑮ fastere på.
	Slangetilslutningerne på beholderen og håndventilen er utætte.	→ Slangetilslutningerne på beholderen og håndventilen strammes.
	Låsen ⑬ er sat fast på håndtaget.	→ Løsn låsen ⑬ på håndtaget.
	Tætningshætten ⑯ er snavset/defekt.	→ Rens/udskift tætningshætte ⑯.
Tryksprøjten sprøjter på trods af tryk ikke eller kun med dårlig sprøjtestråle.	Dyse ⑪ tilstoppet.	→ Skru dysen ⑪ af og rens den.
	Filter ⑭ tilstoppet.	→ Rengør filteret ⑭ i sprøjtelansen.
Det er vanskeligt at åbne beholderen	Beholdertrykket er for højt.	→ Beholdertrykket lades slippe fuldstændig ud gennem sikkerhedsventilen ⑨.

BEMÆRK: Henvend dig til dit GARDENA Servicecenter i tilfælde af andre fejl.

7. TEKNISKE DATA

Max. Indhold	5 l
Sprøjterørets længde	42 – 72 cm
Tilladt arbejdsstryk	3 bar
Max. tilladt arbejdstemperatur	40 °C

8. SERVICE/GARANTI

I tilfælde af et garantikrav pålægges du ikke nogen gebyrer for de leverede tjenester.

GARDENA Manufacturing GmbH tilbyder to års garanti (gælder fra købsdatoen) på dette produkt. Garantien omfatter alle væsentlige defekter på produktet, som kan henføres til materiale- eller produktionsfejl. Denne garanti opfyldes ved at levere et fuldt funktionelt erstatningsprodukt eller ved reparation af de defekte produkt sendes til os gratis. Vi forbeholder os ret til at vælge mellem disse muligheder. Denne service er underlagt følgende bestemmelser: Produktet blev brugt til sin tilsigtede anvendelse i henhold til anbefalingerne i betjeningsvejledningen. Hverken køber eller en tredjemand må have forsøgt at reparere produktet. Producentens garanti påvirker ikke eksisterende garantikrav mod forhandleren. Hvis der opstår problemer med dette produkt, skal du kontakte vores serviceafdeling eller sende det defekte produkt sammen med en kort beskrivelse af fejlen til GARDENA Manufacturing GmbH. Du skal sørge for at have dækket alle leveringsomkostninger tilstrækkeligt og at have fulgt de relevante retningslinjer for porto og emballage. Der skal indsende en kopi af købsbeviset sammen med et garantikrav.

FI GARDENA-Paineruisku 5L Plus

Alkuperäisohjeen käännös.

Lue käyttöohje huolellisesti ja noudata sen ohjeita. Tutustu tämän ohjeen avulla paineruiskuun, sen oikeaan käyttöön ja turvaohjeisiin. Turvallisuussyistä lapset ja alle 16-vuotiaat nuoret sekä henkilöt, jotka eivät ole perehtyneet tähän käyttöohjeeseen, eivät saa käyttää tätä paineruiskua. Älä koskaan käytä tuotetta väsyneenä, sairaana tai alkoholin, huumeiden tai lääkkeiden vaikutuksen alaisena.

Lue käyttöohje huolellisesti ja säilytä se myöhempää tarvetta varten.

Määräystenmukainen käyttö:

GARDENA-paineruisku on tarkoitettu nestemäisten, liuotinaineista vapaiden tuholaisten torjunta-aineiden¹⁾, rikkaruohontorjunta-aineiden¹⁾, lannoitteiden¹⁾, ikkunanpuhdistusaineiden¹⁾, autovahan ja konservointiaineiden ruiskuttamiseen¹⁾ yksityistalouksissa ja harrastelupuutarhoissa. Sitä ei ole tarkoitettu ammattikäyttöön puistoissa, urheilukentillä eikä maa- ja metsätaloudessa. Tämän käyttöohjeen ohjeiden noudattaminen on edellytys paineruiskun asianmukaiselle käytölle.

¹⁾Kasvinsuojelu- sekä pesu- ja puhdistusainelain mukaan käyttää saa ainoastaan hyväksytyjä aineita (valtuutettu erikoisliike).

Varoitus:

Mahdollisen henkilövamman vuoksi GARDENA-paineruiskulla saa levittää vain valmistajan hyväksymiä nesteitä. Paineruiskulla ei saa ruiskuttaa happoja, desinfiointi- tai kylästysaineita, voimakkaita, liuotinainepitoisia puhdistusaineita, bensiiniä tai suihkutettavaa öljyä.

1. TURVALLISUUS

Henkilövamman vaara:

Älä koskaan avaa paineruiskua tai suutinta äläkä ruuvaa annostelukorkkia irti, jos paineruisku on vielä paineen alainen. Mahdollisen henkilövamman vuoksi paineruiskua ei saa milloinkaan liittää paineilmakompressorin. Aseta paineruisku aina pystyyn ennen kuin varoventtiiliä ⑨ (kuva O1) vedetään. Ruiskutettaessa tuholaisten-, rikkakasvien- ja sienentorjunta-aineita tai muita nesteitä, joiden käsittelyssä valmistaja vaatii erityisiä turvatoimenpiteitä, on näitä ohjeita noudatettava.

Poista paine täysin aina ennen paineruiskun avaamista varoventtiiliä ⑨ vetämällä.

VAARA! Pienet osat voidaan niellä helposti. Muovipussin vuoksi pienten lasten tukehtumisvaara. Pidä pienet lapset kaukana kokoamisen aikana.

Käyttö:

HUOMIO: Säiliöön saa täyttää enintään 5 litraa nestettä.

Tarkista paineruisku silmämääräisesti aina ennen käyttöä. Älä milloinkaan jätä paineruiskua pitemmäksi aikaa yksin säiliön ollessa täynnä ja paineen alaisena. Lapset on pidettävä poissa laitteen ulottuvilta. Olet itse vastuussa laitteesta. Älä saata paineruiskua korkealle kuumuudelle alttiiksi. Kierrä pumppukahva ⑩ käsin tiukkaan (älä käytä työkalua) ja varmista samalla O-renkaan ⑮ (kuva O1) oikea asento.

Puhdistus:

Päästä aina käytön jälkeen ylipaine pois, tyhjennä säiliö, puhdista huolellisesti ja huuhtelee puhtaalla vedellä. Anna paineruiskun lopuksi kuivua jättämällä kansi avoimeksi. Älä kaada jäljelle jäänyttä nestettä viemäriin (vie kunnan ongelmajätepisteeseen). Mahdollisten kemiallisten reaktioiden välttämiseksi on paineruisku puhdistettava, ennen kuin vaihdetaan ruiskutusainetta toiseen. Käytettäessä useampia paineruiskuja säiliöitä ja ruiskupäitä ei saa vaihtaa keskenään. Suosittelemme paineruiskun perusteellista tarkastusta 5 vuoden käytön jälkeen – parhaiten se käy GARDENA-huoltopalvelussa.

Säilytys:

Ennen säiliön panoa ruiskuta paineruisku aina aivan tyhjäksi (myös vedellä huuhtelun jälkeen) ja säilytä pakkaselta suojatussa paikassa. Työskennellessä liipasin lukittuna ⑮ (kuva O3) on noudatettava erityistä huolellisuutta eikä paineruiskua saa milloinkaan säilyttää liipasimen lukitsimen ollessa päällä. Kanna paineruiskua kantohihnasta ⑥ tai kahvasta ⑩. Huolehdi, että tuote on suojattu suoralta auringonsäteilyltä. Tuote voi kuumentua.

2. KOKOONPANO

1. **Kuva A1:** Työnnä käsiruisku ① käsiventtiiliin ② ja ruuvaa kiristysmutteri ③ tiukkaan.
2. **Kuva A2:** Työnnä suihkutusletku ④ käsiventtiiliin ② ja ruuvaa kiristysmutteri ⑤ tiukkaan.
3. **Kuva A3:** Työnnä suihkutusletku ④ säiliöön ⑥ ja ruuvaa kiristysmutteri ⑦ tiukkaan.
4. **Kuva A4: (A4.1)** Pujota kantohihna ⑥ soljen **alemman** raon läpi niin, että GARDENA-merkki on näkyvässä edessä.
(A4.2) Pujota hinnan pää soljen **ylemman** raon läpi. Kiinnitä soljet säiliöön ⑥. Huolehdi samalla, että hinnan ja soljen sekä soljen ja säiliön välinen kiinnitys on tiukka.

3. KÄYTTÖ

Noudata turvaohjeita ja annostusohjeita ruiskutusnesteiden valmistajan antamien ohjeiden mukaan.

Nesteen ruiskuttaminen [kuva O1/O2/O3]:

1. Vedä varoventtiiliä ⑨.
2. Ruuvaa pumppukahva ⑩ **tai** annostelukorkki ⑮ irti ja täytä säiliö ⑥.
3. Lisää tarvittaessa lisäaine annostelukorkin kautta ⑮ (asteikko 5, 10 ja 20 ml).
4. Ruuvaa pumppukahva ⑩ **tai** annostelukorkki ⑮ jälleen kiinni säiliöön ⑥.
5. Irrota tarvittaessa kiristysmutteri ③ ja vedä putki haluttuun pituuteen.
6. Avaa lukitusta ⑰ pumppukahvassa, kunnes se on kierteen ⑮ kahden lukituksen välillä.
7. Pumppaa pumppukahvalla ⑩.

8. Sääda suihku (kääntö myötapäivään → sumutussuihku; kääntö vastapäivään → pistesuihku) ja suihkutuskulma suuttimesta (11).
9. Paina käyttöpainiketta (22) putkikahvassa ja suihkuta nestettä. Tarvittaessa voit lukita käyttöpainikkeen (22) kestopukitusella (23).

4. HUOLTO

Paineruiskun puhdistaminen:

Ruiskunesteen levittämisen jälkeen paineruisku on puhdistettava. Täytä paineruiskuun vain puhdasta vettä (lisää tarvittaessa hieman astianpesuainetta) ja ruiskuta tyhjäksi. Venttiilit, käsiruisku (1), suutin (11) ja suodatin (14) puhdistetaan. Jos kahva ja säiliö ovat ulkoisesti likaisia, puhdistaa kierteen ja O-renkaan kierteen (16) alue huolellisesti. Tarkasta varoventtiilin (9) kevyt toiminta.

5. SÄILYTYS

Käytöstä poistaminen:

- Puhdistaa paineruisku (katso 4. HUOLTO).
- Säilytä paineruisku pakkaselta suojatussa paikassa.

6. VIKOJEN KORJAUS

Suodattimen puhdistus [kuva T1]:

→ Ruuvaa käsiruisku (1) irti, poista suodatin (14) ja puhdistaa se.

Ongelma	Mahdollinen syy	Korjaus
Paineruisku ei tuota painetta	Pumppukahva (10) tai annostelukorkki (16) on kierretty liian löysästi.	→ Ruuvaa pumppukahva (10) tai annostelukorkki (16) tiukempaan.
	Säiliön ja käsiventtiilin letkuliitokset vuotavat.	→ Kiristä säiliön ja venttiilin liitokset.
	Kestopukitus (23) kahvassa on lukittu.	→ Vapauta kestopukitus (23) kahvassa.
	Puhdistaa/vaihda tiivistyskansi (16).	→ Tiivistyskansi (16) likainen/viallinen.
Paineruisku ruiskuttaa paineesta huolimatta huonosti tai ei ollenkaan	Suutin (11) tukkeutunut.	→ Ruuvaa suutin (11) irti ja puhdistaa.
	Suodatin (14) tukkeutunut.	→ Puhdistaa suodatin (14) käsiruiskussa.
Säiliötä on vaikea avata	Säiliön paine liian korkea.	→ Päästä paine pois säiliöstä turvaventtiilin (9) kautta.

HUOMAUTUS: Käänny muissa häiriötapaüksissa GARDENA-huolto-palvelun puoleen.

7. TEKNISET TIEDOT

Maksimi täyttömäärä	5 l
Suutinputken pituus	42 – 72 cm
Sallittu käyttöpain	3 bar
Maks. sallittu käyttölämpötila	40 °C

8. HUOLTOPALVELU/TAKUU

Jos kyseessä on takuuvaatimus, palvelusta ei peritä maksua. GARDENA Manufacturing GmbH myöntää tälle tuotteelle kahden vuoden takuun (ostopäivämäärästä alkaen). Takuu kattaa kaikki laitteen merkittävät viat, joiden voidaan todistaa johtuvan materiaali- tai valmistusvirheistä. Takuun puitteissa asiakkaalle toimitetaan toimiva, korvaava tuote tai meille lähetetty viallinen tuote korjataan maksutta. Pidätämme oikeuden valita jommankuumman näistä vaihtoehdoista. Palvelua koskevat seuraavat ehdot: Tuotetta on käytetty sille määrättyyn käyttötarkoitukseen käyttöohjeiden mukaisesti. Ostaja tai kolmas osapuoli ei ole yrittänyt korjata tuotetta. Valmistajan myöntämä takuu ei vaikuta jälleenmyyntiliikkeeseen tai välittäjään kohdistuviin takuuvaatimuksiin. Jos tuotteen kanssa ilmenee ongelmia, ota yhteys asiakaspalveluumme tai lähetä viallinen tuote ja vian lyhyt kuvaus GARDENA Manufacturing GmbH:lle. Toimituskulut ovat lähettäjän vastuulla ja postitusta ja pakkausta koskevia ohjeita on noudatettava. Takuuvaatimuksen mukana on toimitettava kopio ostotositteesta.

NO GARDENA Trykksprøyte 5L Plus

Oversettelse av de originale instruksjonene.

Les nøye gjennom denne bruksanvisningen og ta hensyn til henvisningene i denne. Gjør deg ved hjelp av denne bruksanvisningen kjent med trykksprøyten, den riktige bruken og sikkerhetsanvisningene. Av sikkerhetsmessige grunner må barn og ungdom under 16 år samt personer som ikke er kjent med denne bruksanvisningen ikke bruke denne trykksprøyten. Produktet må aldri brukes når du er trett, syk eller påvirket av alkohol, rusmidler eller medisiner.

Les nøye gjennom bruksanvisningen og oppbevar denne til senere bruk.

10

Riktig anvendelse:

GARDENA trykksprøyten er bestemt for fordeling av flytende pesticider¹⁾, ugressmidler¹⁾, gjødningsstoffer¹⁾, vinduspussmidler¹⁾, bilvoks og konserveringsmidler¹⁾ som ikke inneholder løsemidler i privathager. Den må ikke benyttes i offentlige anlegg, parker, idrettsanlegg og innen land- og skogbruk. Det å overholde retningslinjene i denne bruksanvisningen er en forutsetning for forskriftsmessig bruk av trykksprøyten.

¹⁾Iht. plantevernloven og vaskemiddelforordningen skal det kun brukes godkjente midler (autorisert faghandel).

Vær oppmerksom på:

På grunn av fare for kroppen må bare de flytende midler som er nevnt av produsenten fordeles med GARDENA trykksprøyten. Det må heller ikke fordeles syrer, desinfeksjons- og impregneringsmidler, aggressive, løsemiddelholdige rengjøringsmidler, bensin eller sprayteolje.

1. SIKKERHET

Fare for kroppen:

Ikke åpne trykksprøyten eller skru av dysen og doseringsshetten så lenge trykksprøyten fremdeles står under trykk. Kople trykksprøyten aldri til et trykkluftapparat på grunn av fare for kroppen. Still alltid trykksprøyten lodrett før du trekker i sikkerhets-overtrykkventilen (9) (fig. O1).

Ved fordeling av insekticider, herbicider og fungicider hhv. flytende sprøytemidler som produsentene bestemmer spesielle vernetiltak for, må disse følges.

Hver gang du skal åpne trykksprøyten, må du først trekke i sikkerhets-overtrykkventilen (9) for å slippe ut alt trykk.

FARE! Mindre deler kan lett svelges. Plastposer utgjør fare for kvelning for småbarn. Hold småbarn på avstand under monteringen.

Betjening:

OBS: Beholderen må fylles med maksimalt 5 l væske.

Kontroller trykksprøyten visuelt før hver bruk. La trykksprøyten med fylt beholder som står under trykk aldri stå uten oppsyn og over lengre tid. Barn må holdes borte fra apparatet. Du er ansvarlig overfor tredje personer. Utsett trykksprøyten ikke for stor varme. Skru pumpehåndtaket (10) fast til for hånd (ikke bruk verktøy) og pass på at O-ringen (16) (fig. O1) sitter som den skal.

Rengjøring:

Slipp ut trykk etter hver bruk, tøm beholder, rengjør omhyggelig og spyl gjennom med rent vann. La deretter trykksprøyten tørke mens den er åpnet. Resterende væske må ikke slippes ut i kloakksystemet (kommunalt avfallsystem). For å unngå eventuelle kjemiske reaksjoner må trykksprøyten rengjøres før man skifter sprøytemidlene. Ved bruk av flere trykksprøyter må beholder og strålespiss ikke byttes ut mot hverandre.

Vi anbefaler å underkaste trykksprøyten en grundig kontroll etter 5 års bruk – helst av GARDENA servicen.

Oppbevaring:

Sprøyt alltid med trykksprøyten til den er helt tom før du legger den bort for oppbevaring (også etter rengjøringen med vann) og lagre den frostfritt. Vær ved arbeider med låsemekanisme (13) (fig. O3) meget omhyggelig og lagre trykksprøyten aldri når den er låst. Bær trykksprøyten i bærestroppen (8) eller i håndtaket (10). PÅSE at produktet beskyttes mot direkte sollys. Produktet kan bli varmt.

2. MONTASJE

- Fig. A1:** Skyv sprøytelansen (1) inn i håndventilen (2) og skru fast overfalsmutteren (3).
- Fig. A2:** Skyv sprøyteslangen (4) inn i håndventilen (2) og skru fast overfalsmutteren (5).
- Fig. A3:** Skyv sprøyteslangen (4) inn i beholderen (6) og skru fast overfalsmutteren (7).
- Fig. A4: (A4.1)** Trekk bærestroppen (8) gjennom den **nedre** åpningen i spennen, slik at GARDENA-påskriften er synlig foran. **(A4.2)** Trekk enden av beltet gjennom den **øvre** åpningen i spennen. Fest spennene på beholderen (6). Pass på at forbindelsene mellom belte og spenne samt spenne og beholder er godt festet.

3. BETJENING

Vær oppmerksom på sikkerhetsbestemmelsene og den riktige doseringen ifølge angivelsene fra produsenten av sprøytemiddelet.

Spraye væske [fig. O1/O2/O3]:

- Trekk i sikkerhets-overtrykkventilen (9).
- Skru pumpehåndtaket (10) **eller** doseringsshetten (18) av og fyll beholderen (6).
- Ved behov fyller du på et tilsetningsmiddel med doseringsshetten (18) (skala med 5, 10 og 20 ml).
- Skru pumpehåndtaket (10) **eller** doseringsshetten (18) inn i beholderen (6) igjen.
- Løsne ved behov overfalsmutteren (3) og trekk lansen ut til ønsket lengde.
- Løsne låsemekanismen (17) på pumpehåndtaket til den står mellom begge sperrere på gjengene (15).

- Pump med pumpehåndtaket ⑩.
- Still inn sprøytestrålen (vri med urviseren → sprøytetåke, vri mot urviseren → hard stråle) og sprutvinkelen med dysen ⑪.
- Trykk på knappen ⑫ på lansehåndtaket for å bringe ut væsken. Ved behov kan du låse knappen ⑬ med låsemekanismen ⑭.

4. VEDLIKEHOLD

Rengjøre trykksprøyten:

Trykksprøyten må rengjøres etter fordeling av væsken. Ta trykksprøyten bare i bruk med rent vann (evt. ved å tilsette oppvaskmiddel) og sprøyt den er tom. Ventilene, sprøytelansen ①, dysen ⑪ og filteret ⑭ rengjøres. Skulle håndtaket og beholderen være skitne utenpå, skal området rundt gjengene og gjenge-O-ringen ⑮ rengjøres grundig. Kontroller at sikkerhets-overtrykkventilen ⑨ går lett.

5. LAGRING

Ta ut av bruk:

- Rengjør trykksprøyten (se 4. VEDLIKEHOLD).
- Lagre trykksprøyten på et frostfritt sted.

6. UTBEDRE FEIL

Rengjør filter [fig. T1]:

→ Skru av sprøytelansen ①, ta ut filteret ⑭ og rengjør dette.

Problem	Mulig årsak	Utbedring
Det er ikke trykk i trykksprøyten	Pumpehåndtaket ⑩ eller doseringsshetten ⑫ er skrudd for lett på.	→ Skru pumpehåndtaket ⑩ eller doseringsshetten ⑫ hardere på.
	Slangekoplinger på beholder og på ventil utette.	→ Skru fast slangekoplinger på beholder og på ventil.
	Låsemekanismen ⑭ på håndtaket er låst fast.	→ Løsne låsemekanismen ⑭ på håndtaket.
	Tettende lokk ⑮ skittent/defekt.	→ Rengjør/skift ut tettende lokk ⑮.
Trykksprøyten sprøyter ikke eller bare med dårlig stråle på tross av trykk	Dyse ⑪ tilstoppet.	→ Skru av og rengjør dyse ⑪.
	Filter ⑭ tilstoppet.	→ Rengjør filteret ⑭ i sprøytelansen.
Det går tregt å åpne beholderen	Beholdertrykk for høyt.	→ Slipp ut beholdertrykk fullstendig via sikkerhetsventilen ⑨.

MERK: Henvend deg til GARDENA servicesenter ved andre feil.

7. TEKNISKE DATA

Maks. påfyllingsmengde	5 l
Dyserørets lengde	42 – 72 cm
Tillatt driftstrykk	3 bar
Maks. tillatt driftstemperatur	40 °C

8. SERVICE/GARANTI

Ved garantikrav blir du ikke påkrevd avgifter for tjenestene som leveres. GARDENA Manufacturing GmbH tilbyr en toårig garanti (trer i kraft på kjøpsdato) for dette produktet. Denne garantien omfatter alle betydelige feil på produktet som beviselig skyldes material- eller produksjonsfeil. Denne garantien oppfylles ved at vi tilbyr et fullt funksjonelt erstatningsprodukt eller ved kostnadsfri reparasjon av feil på produktet som sendes til oss. Vi forbeholder oss retten til å velge mellom disse alternativene. Denne tjenesten er underlagt følgende forholdsregler: Produktet har blitt brukt til det tiltenkte formålet i henhold til anbefalingene i brukerhåndboken. Verken kjøperen eller en tredjepart har forsøkt å reparere produktet. Denne produsentgarantien påvirker ikke garantirettigheter mot forhandleren/butikken. Hvis det oppstår problemer med dette produktet, kan du kontakte serviceavdelingen vår eller sende det defekte produktet sammen med en kort beskrivelse av feilen til GARDENA Manufacturing GmbH. Sørg for at du har dekket alle fraktkostnadene tilstrekkelig og har fulgt relevante retningslinjer for porto og emballasje. Garantikrav må ledsages av en kopi av kjøpsbeviset.

IT GARDENA Irroratore a pressione 5L Plus

Traduzione delle istruzioni originali.

Si imparerà così a conoscere il prodotto e ad usarlo correttamente. Prima di mettere in uso l'irroratore a pressione, si raccomanda di leggere attentamente le istruzioni e di attenersi alle avvertenze ivi riportate. Per motivi di sicurezza, bambini, giovani sotto i 16 anni e tutti coloro che non hanno preso visione delle istruzioni non devono utilizzare l'irroratore. Non utilizzare mai il prodotto quando si è stanchi, malati o sotto l'influenza di alcool, sostanze stupefacenti o farmaci.

Si prega di leggere attentamente le istruzioni per l'uso e di conservarle per rileggerle.

Destinazione d'uso:

Va utilizzato per nebulizzare prodotti liquidi non solventi, antiparassitari¹⁾, diserbanti¹⁾, concimi¹⁾, detersivi per vetri¹⁾, cere e conservanti per auto¹⁾. L'irroratore a pressione GARDENA è un prodotto concepito per uso privato in ambito domestico. Non è pertanto previsto il suo impiego in impianti pubblici, parchi, campi sportivi, o in agricoltura e silvicoltura. Il rispetto delle disposizioni delle presenti istruzioni per l'uso è il presupposto per garantire un impiego regolare dell'irroratore a pressione.

¹⁾Secondo la legge tedesca sulla protezione fitosanitaria nonché la legge tedesca sui detersivi e i prodotti per la pulizia si possono utilizzare solo prodotti omologati (rivenditori autorizzati).

Nota bene:

Per ragioni di incolumità personale l'irroratore GARDENA deve essere impiegato esclusivamente per le sostanze liquide indicate dal fabbricante. Non è parimenti consentito utilizzare acidi, disinfettanti e impregnanti, detersivi aggressivi o contenenti solventi, benzina od olio lubrificante.

1. SICUREZZA

Incolumità personale:

Si raccomanda di attenersi sempre alle avvertenze qui di seguito specificate. Finché l'irroratore è ancora sotto pressione, non aprirlo mai né svitarne l'ugello e il tappo dosatore. Per ragioni di incolumità personale non collegare mai l'irroratore a un compressore. Mettere sempre l'irroratore a pressione in posizione verticale prima di tirare la valvola di sicurezza ⑨ (fig. 01). Se si spruzzano insetticidi, erbicidi o altre sostanze liquide per le quali il fabbricante ha disposto particolari norme di sicurezza, si raccomanda di seguirle scrupolosamente.

Prima di aprire l'irroratore a pressione, scaricare completamente la pressione tirando la valvola di sicurezza ⑨.

PERICOLO! I piccoli pezzi possono essere ingeriti facilmente. I sacchetti in polietilene rappresentano un pericolo di soffocamento per i bambini piccoli. Tenere i bambini lontano durante il montaggio.

Utilizzo:

ATTENZIONE: Non versare nel serbatoio una quantità di liquido superiore a 5 l. Prima di ogni impiego controllare le condizioni dell'irroratore. Non lasciare mai incustodito per lungo tempo l'irroratore pieno e sotto pressione. Tenere l'irroratore lontano dalla portata dei bambini. Ricordarsi che la responsabilità fa capo direttamente a chi detiene o usa l'attrezzo. Tenere l'irroratore lontano da fonti di calore e non lasciarlo esposto ai raggi diretti del sole. Avvitare saldamente a mano l'impugnatura della pompa ⑩ (non utilizzare attrezzi) facendo attenzione che la guarnizione circolare ⑮ (fig. 01) si trovi in posizione corretta.

Pulizia:

Dopo ogni utilizzo scaricare la pressione, svuotare il serbatoio, pulirlo accuratamente, sciacquarlo sotto l'acqua corrente e lasciarlo aperto affinché si asciughi bene. Per lo smaltimento dei liquidi residui, attenersi alle disposizioni comunali vigenti. Dovendo sostituire il liquido da spruzzare, pulire sempre bene l'irroratore per evitare possibili reazioni chimiche. Se si utilizzano diversi irroratori a pressione, non scambiare tra loro i serbatoi e gli spruzzatori. Ogni 5 anni si raccomanda di far revisionare l'irroratore, rivolgendosi preferibilmente a un Centro assistenza GARDENA.

Conservazione:

Durante l'inverno ricoverare l'irroratore in luogo protetto dal gelo. Prima di riporre l'irroratore, aprire il coperchio del serbatoio e azionarlo a vuoto (questa operazione va eseguita anche dopo l'intervento di pulizia). Prestare la massima attenzione quando si lavora con la staffa di fermo inserita per ottenere un getto continuo ⑬ (fig. 03). Sollevarla sempre prima di riporre l'irroratore. Per il trasporto dell'irroratore a pressione utilizzare l'apposita cinghia ⑧ o l'impugnatura ⑩. Prestare attenzione che il prodotto non sia esposto ai raggi solari. Il prodotto può riscaldarsi.

2. MONTAGGIO

- Fig. A1:** Spingere la lancia a spruzzo ① nella valvola manuale ② e stringere il dado per raccordi ③.
- Fig. A2:** Spingere il tubo ④ nella valvola manuale ② e stringere il dado per raccordi ⑤.
- Fig. A3:** Spingere il tubo ④ nel serbatoio ⑥ e stringere il dado per raccordi ⑦.
- Fig. A4: (A4.1)** Guidare la cinghia di trasporto ⑧ attraverso la fessura inferiore della fibbia, in maniera tale che la scritta GARDENA sia visibile sul davanti. **(A4.2)** Guidare l'estremità della cinghia attraverso la fessura superiore della fibbia. Fissare le fibbie sul serbatoio ⑥, prestando attenzione a uno stabile collegamento di cinghia – fibbia e fibbia – serbatoio.

3. UTILIZZO

Attenersi alle norme di sicurezza e al giusto dosaggio segnalati dal fabbricante.

Fuoriuscita del liquido [fig. 01/02/03]:

1. Tirare la valvola di sicurezza ⑨.
2. Svitare l'impugnatura della pompa ⑩ o il tappo dosatore ⑪ e riempire il serbatoio ⑥.
3. Se necessario versare un'aggiunta tramite il tappo dosatore ⑪ (scala con 5, 10 e 20 ml).
4. Riavvitare l'impugnatura della pompa ⑩ o il tappo dosatore ⑪ nel serbatoio ⑥.
5. Se necessario, svitare il dado per raccordi ③ ed estrarre la lancia fino alla lunghezza desiderata.
6. Allentare il dispositivo di blocco ⑰ sull'impugnatura della pompa finché si trova tra i due fermi della filettatura ⑮.
7. Pompare agendo sull'apposita impugnatura ⑩.
8. Regolare il getto nebulizzato (rotazione in senso orario → nebulizzazione; rotazione in senso antiorario → getto diretto) e l'angolo di spruzzatura agendo sull'ugello ⑪.
9. Premere il tasto ⑫ sull'impugnatura della lancia per fare fuoriuscire il liquido. Se necessario, è possibile bloccare il tasto ⑫ con l'arresto permanente ⑬.

4. MANUTENZIONE

Pulizia dell'irroratore:

L'irroratore va pulito dopo ogni impiego. Utilizzare l'irroratore a pressione solo con acqua pulita (eventualmente con l'aggiunta di detersivo). Vengono puliti le valvole, la lancia a spruzzo ①, l'ugello ⑪ e il filtro ⑭. Se all'esterno dell'impugnatura e del serbatoio vi sono impurità, pulire accuratamente il filetto e l'area tra filetto e guarnizione circolare ⑮.

Verificare la maneggevolezza della valvola di sicurezza ⑨.

5. CONSERVAZIONE

Messa fuori servizio:

1. Pulire l'irroratore a pressione (vedi 4. MANUTENZIONE).
2. Conservare l'irroratore a pressione in un luogo protetto dal gelo.

6. ELIMINAZIONE DEI GUASTI

Pulizia del filtro [fig. T1]:

→ Svitare la lancia a spruzzo ①, estrarre il filtro ⑭ e pulirlo.

Problema	Possibile causa	Rimedio
L'irroratore a pressione non produce pressione	L'impugnatura della pompa ⑩ o il tappo dosatore ⑪ non è avvitata/o bene.	→ Serrare bene l'impugnatura della pompa ⑩ o il tappo dosatore ⑪.
	I collegamenti del tubo al serbatoio e all'impugnatura non sono a tenuta stagna.	→ Serrare bene le boccole filettate.
	L'arresto permanente ⑬ sull'impugnatura è saldo.	→ Allentare l'arresto permanente ⑬ sull'impugnatura.
	Tappo di tenuta ⑮ sporco/difettoso.	→ Pulire/sostituire il tappo di tenuta ⑮.
L'irroratore è in pressione ma non genera alcuno spruzzo o eroga un getto debole	L'ugello ⑪ è ostruito.	→ Svitare e pulire l'ugello ⑪.
	Il filtro ⑭ è ostruito.	→ Pulire il filtro ⑭ nella lancia a spruzzo.
Resistenza all'apertura del serbatoio	Pressione contenitore troppo alta.	→ Scaricare completamente la pressione del contenitore tramite la valvola di sovrappressione di sicurezza ⑨.

NOTA: rivolgersi, in presenza di altri problemi, all'Assistenza Clienti GARDENA di competenza.

7. DATI TECNICI

Capacità max.	5 l
Lunghezza della lancia	42 – 72 cm
Pressione d'esercizio	3 bar
Temperatura d'esercizio max.	40 °C

8. SERVIZIO/GARANZIA

In caso di reclami in garanzia, all'utente non viene addebitato alcun importo per i servizi forniti. GARDENA Manufacturing GmbH offre due anni di garanzia (a partire dalla data di acquisto) per questo prodotto. La presente garanzia include tutti i difetti sostanziali imputabili a vizi di fabbricazione o di materiale impiegato. La garanzia verrà espletata mediante la fornitura di un prodotto sostitutivo completamente funzionale o la riparazione del prodotto difettoso da inviare gratuitamente a GARDENA; ci riserviamo il diritto di scegliere tra le seguenti opzioni. Questo servizio è soggetto alle seguenti disposizioni: Il prodotto è stato usato per lo scopo previsto secondo le indicazioni contenute nelle istruzioni di funzionamento. Nessun tentativo di riparazione è stato eseguito su di esso dall'acquirente o da terzi. La garanzia del produttore non influisce sulla garanzia contro il con-

cessionario/rivenditore. Nel caso sorgessero problemi con questo prodotto, si prega di contattare il nostro reparto di assistenza tecnica o di inviare i prodotti difettosi insieme a una breve descrizione del guasto a GARDENA Manufacturing GmbH, verificando di aver coperto eventuali spese di spedizione e di aver seguito le linee guida relative all'imballaggio e alla spedizione. Un reclamo in garanzia deve essere accompagnato da una copia della prova di acquisto.

ES Pulverizador a presión 5L Plus GARDENA

Traducción de las instrucciones de empleo originales.

Rogamos una atenta lectura del presente instrucciones de empleo y seguir las indicaciones. Familiarícese con el uso correcto y las advertencias de seguridad del pulverizador a presión. Por motivos de seguridad, no deben utilizar el pulverizador a presión personas menores de 16 años ni personas que no hayan leído estas instrucciones de empleo. Nunca utilice el producto si usted está cansado o enfermo, ha tomado alcohol, drogas o medicinas. Lea las instrucciones de uso y guárdelas a mano para su consulta posterior.

Uso adecuado:

El pulverizador a presión GARDENA está previsto para rociar sustancias líquidas que no contengan disolventes como plaguicidas¹⁾, herbicidas¹⁾, fertilizantes¹⁾, limpiacristales¹⁾, ceras yanti-oxidantes para coche¹⁾ dentro de casa o en el jardín. No se debe utilizar en instalaciones públicas, parques y campos de deportes, ni tampoco en agricultura o silvicultura. Es imprescindible seguir estas instrucciones de empleo para asegurar un uso adecuado del pulverizador a presión.

¹⁾Según la ley de protección fitosanitaria y la ley sobre detergentes y productos de limpieza, solo se deben utilizar productos permitidos (disponibles en tiendas especializadas autorizadas).

A observar:

Con el pulverizador a presión GARDENA sólo se pueden rociar las sustancias mencionadas por el fabricante; de lo contrario, existe riesgo de lesiones físicas. Tampoco está permitido difundir ácidos, desinfectantes e impregnantes, detergentes agresivos y con disolventes, gasolina ni aceite de pulverización.

1. SEGURIDAD

Peligro de lesiones físicas:

No abrir el pulverizador a presión bajo ningún concepto ni desenroscar la boquilla ni el tapón dosificador mientras el pulverizador esté bajo presión. Debido al peligro de accidentes no se debe conectar el pulverizador a un equipo de presión. Antes de tirar de la válvula de seguridad ⑨ (fig. 01) debe ponerse el pulverizador a presión en posición vertical.

Cuando se rocien insecticidas, herbicidas, fungicidas u otras sustancias líquidas para pulverizar para las que el fabricante haya previsto medidas de protección especiales, se deberán aplicar dichas medidas.

Antes de abrir el pulverizador a presión es imprescindible liberar primero toda la presión tirando de la válvula de seguridad ⑨.

¡PELIGRO! Las piezas pequeñas se pueden ingerir con facilidad. Los niños pequeños corren el riesgo de asfixiarse con la bolsa. Por este motivo, mantenga a los niños pequeños alejados del lugar de montaje.

Manejo:

ATENCIÓN: el recipiente se puede llenar con como máximo 5 litros de líquido. Antes de cada uso, inspeccionar visualmente el pulverizador de presión. No dejar nunca sin vigilancia el pulverizador de presión con la bomba llena y bajo presión ni tampoco parado durante mucho tiempo. Mantener alejados a los niños del pulverizador de presión. Usted es el responsable de los daños ocasionados a terceras personas. No exponer el pulverizador de presión a temperaturas altas. Enroscar firmemente el asa de bombeo ⑩ (hacerlo a mano, sin utilizar ninguna herramienta), prestando atención a que la junta tórica ⑮ (fig. 01) quede bien colocada.

Limpeza:

Después de cada uso, eliminar la presión, vaciar el depósito, limpiarlo con cuidado y aclararlo con agua limpia. A continuación, dejar abierto el pulverizador a presión para que se seque. No echar el líquido restante al alcantarillado público (sistema de eliminación municipal). Para evitar posibles reacciones químicas, el pulverizador de presión se debe limpiar para que no queden restos de las sustancias rociadas. Si se utilizan varios pulverizadores de presión, no confundir entre sí los recipientes y el cabezal pulverizador. Después de 5 años de uso, se recomienda someter el pulverizador de presión a una inspección a fondo (preferiblemente realizada por el Servicio técnico de GARDENA).

Almacenaje:

Para guardarlo, rociar con el pulverizador de presión hasta que esté vacío por completo (incluso después de haberlo limpiado con agua) y guardarlo en un lugar protegido contra las heladas. Al trabajar en posición continua ⑮ (fig. 03) aumentar las precauciones y no guardar el pulverizador nunca en marcha continua. Transporte el pulverizador a presión sosteniéndolo por la correa para transporte ⑧ o el asa ⑩. Asegúrese de que el producto esté al resguardo de la luz directa del sol. El producto puede calentarse.

2. MONTAJE

- Fig. A1:** Introduzca la lanza pulverizadora ① en la válvula manual ② y enrosque firmemente la tuerca racor ③.
- Fig. A2:** Introduzca la manguera pulverizadora ④ en la válvula manual ② y enrosque firmemente la tuerca racor ⑤.
- Fig. A3:** Introduzca la manguera pulverizadora ④ en el recipiente ⑥ y enrosque firmemente la tuerca racor ⑦.
- Fig. A4: (A4.1)** Pase la correa para transporte ⑧ por la ranura inferior de la hebilla de manera que la inscripción GARDENA quede a la vista, en la parte delantera.
(A4.2) Pase el extremo de la correa a través de la ranura superior de la hebilla. Abroche las hebillas en el recipiente ⑥. Asegúrese de que la hebilla macho de la correa y la hebilla hembra del recipiente estén firmemente abrochadas.

3. MANEJO

Tenga en cuenta las normas de seguridad y la dosificación adecuada según las indicaciones del fabricante de la sustancia de pulverización.

Pulverización del líquido [fig. O1/O2/O3]:

- Tire de la válvula de seguridad ⑨.
- Desenrosque el asa de bombeo ⑩ o el tapón dosificador ⑪ y llene el recipiente ⑥.
- Si lo desea, agregue un aditivo a través del tapón dosificador ⑪ (escala de 5, 10 y 20 ml).
- Vuelva a enroskar el asa de bombeo ⑩ o el tapón dosificador ⑪ al recipiente ⑥.
- En caso necesario, afloje la tuerca racor ③ y extienda la lanza hasta alcanzar la longitud deseada.
- Suelte el botón de liberación ⑫ situado en el asa de bombeo de manera que quede posicionado entre los dos enclavamientos de la rosca ⑬.
- Bombée accionando el asa de bombeo ⑩.
- Regule el efecto de pulverizado (si gira en sentido horario → neblina; si gira en sentido antihorario → chorro) y el ángulo de pulverización mediante la boquilla ⑭.
- Presione la tecla ⑮ situada en el asa de la lanza para pulverizar el líquido. Si lo desea, puede bloquear la tecla ⑮ con el gatillo de bloqueo permanente ⑯.

4. MANTENIMIENTO

Limpieza del pulverizador a presión:

Después de dejar salir la sustancia de pulverización restante hay que limpiar el pulverizador a presión. Poner en funcionamiento el pulverizador a presión únicamente con agua clara (dado el caso, adicionando detergente) y pulverizar hasta vaciarlo. De este modo se limpian las válvulas, la lanza pulverizadora ①, la boquilla ⑭ y el filtro ⑭. En caso de constatar suciedad acumulada en la parte exterior del asa y del recipiente, limpiar a fondo la zona de la rosca y la junta tórica-rosca ⑮. Compruebe si se puede mover la válvula de seguridad ⑨ con facilidad.

5. ALMACENAMIENTO

Puesta fuera de servicio:

- Limpie el pulverizador a presión (consulte 4. MANTENIMIENTO).
- Guarde el pulverizador a presión en un lugar protegido de las heladas.

6. SOLUCIÓN DE AVERÍAS

Limpieza del filtro [fig. T1]:

→ Desenrosque la lanza pulverizadora ①, extraiga el filtro ⑭ y límpielo.

Problema	Posible causa	Solución
El pulverizador a presión no genera presión	El asa de bombeo ⑩ o el tapón dosificador ⑪ está flojo.	→ Enroskar con mayor firmeza el asa de bombeo ⑩ o el tapón dosificador ⑪.
	Las conexiones de la manguera al depósito y a la válvula manual tienen fugas.	→ Apretar las conexiones de la manguera al depósito y a la válvula manual.
	El gatillo de bloqueo permanente ⑬ de la empuñadura está enclavado.	→ Soltar el gatillo de bloqueo permanente ⑬ de la empuñadura.
	Caperuza de obturación ⑮ sucia/defectuosa.	→ Limpiar/sustituir caperuza de obturación ⑮.
El pulverizador a presión pulveriza, pero no hay presión o el chorro es débil	La tobera ⑭ está atascada.	→ Destornillar boquilla ⑭ y limpiar.
	El filtro ⑭ está atascado.	→ Limpiar el filtro ⑭ de la lanza pulverizadora.
Marcha pesada al abrir el recipiente	La presión en el depósito es demasiado alta.	→ Eliminar toda la presión del depósito a través de la válvula de seguridad ⑨.

NOTA: En caso de avería, rogamos dirigirse a su Centro de Servicio Técnico de GARDENA.

7. DATOS TÉCNICOS

Contenido máx.	5 l
Longitud del tubo pulverizador	42 – 72 cm
Presión máx. autorizada	3 bar
Temperatura máx.	40 °C

8. SERVICIO/GARANTÍA

En el caso de una reclamación de garantía, no se le aplicará ningún cargo por los servicios prestados. GARDENA Manufacturing GmbH ofrece una garantía de dos años (efectiva a partir de la fecha de compra) para este producto. Esta garantía cubre todos los defectos importantes del producto que se pueda demostrar que son defectos de los materiales o de fabricación. Esta garantía se cumple suministrando un producto de sustitución totalmente funcional o reparando el producto defectuoso que nos envíe de forma gratuita, nos reservamos el derecho a elegir entre estas dos opciones. Este servicio está sujeto a las siguientes disposiciones: El producto se ha utilizado para el propósito previsto, según las recomendaciones que aparecen en las instrucciones de operación. Ni el comprador ni un tercero ha intentado reparar el producto. Esta garantía del fabricante no afecta a los derechos de garantía contra el distribuidor/minorista. Si surge algún problema con este producto, comuníquese con nuestro departamento de asistencia o envíe el producto defectuoso junto con una breve descripción de la avería a GARDENA Manufacturing GmbH, asegurándose de tener suficientemente cubiertos los gastos de envío y de haber seguido las pautas de franqueo y embalaje pertinentes. Una reclamación de garantía debe ir acompañada por una copia de la prueba de compra.

PT Pulverizador de pressão GARDENA 5L Plus

Tradução do manual de instruções original.

Por favor leia este manual de instruções com atenção e siga as suas indicações. Utilize as presentes instruções para se familiarizar com o pulverizador de pressão, com a sua utilização correcta e com as instruções de segurança. Por motivos de segurança, crianças e menores de 16 anos, bem como pessoas não familiarizadas com as presentes manual de instruções, não devem utilizar este pulverizador de pressão. Nunca utilize o produto se estiver cansado, doente ou sob a influência de álcool, drogas ou medicamentos.

Leia o manual de instruções com atenção e guarde-o para consulta futura.

Utilização prevista:

O pulverizador de pressão GARDENA destina-se a aplicação de insecticidas¹⁾, herbicidas¹⁾, fertilizantes¹⁾, limpa-vidros¹⁾, ceras para automóveis e conservantes¹⁾ líquidos, sem solventes, na casa e no jardim de lazer. O aparelho nunca pode ser utilizado em jardins públicos, parques e espaços desportivos, nem na agricultura ou silvicultura. O cumprimento das especificações deste manual de instruções é a condição prévia para a utilização correcta do pulverizador de pressão.

¹⁾ De acordo com a Lei relativa à protecção fitossanitária e com a Lei dos detergentes e produtos de limpeza, apenas podem ser usados produtos autorizados (comércio especializado autorizado).

A observar:

Devido aos riscos corporais, pode aplicar-se com o pulverizador de pressão GARDENA apenas as substâncias líquidas indicadas pelo fabricante. Também não é permitido transportar ácidos, desinfetantes e agentes de impregnação, detergentes agressivos e com solventes, gasolina ou óleo de pulverização.

1. SEGURANÇA

Riscos corporais:

Nunca abrir o pulverizador de pressão ou o injetor nem desenroskar a tampa de dosagem enquanto o pulverizador de pressão ainda estiver sob pressão. Para evitar ferimentos, nunca ligar o pulverizador de pressão ao compressor do ar. Colocar o pulverizador de pressão sempre na vertical antes de puxar a válvula de segurança contra sobrepressão ⑨ (fig. O1). Em caso da aplicação de insecticidas, herbicidas e fungicidas ou de substâncias de pulverização líquidas, para as quais o fabricante prevê medidas de protecção especiais, estas medidas devem ser realizadas.

Antes de cada abertura do pulverizador de pressão deixar sair totalmente a pressão puxando a válvula de segurança contra sobrepressão ⑨.

PERIGO! As peças mais pequenas podem ser engolidas. O saco de plástico representa um risco de asfixia para crianças. Mantenha as crianças afastadas durante a montagem.

Funcionamento:

ATENÇÃO: O reservatório pode ser atestado com, no máximo, 5 l de líquido. Efectue uma inspecção visual do pulverizador de pressão antes de cada utilização. Nunca deixe o pulverizador de pressão com o reservatório cheio e com a bomba sob pressão sem vigilância e durante um período prolongado. Mantenha afastadas as crianças do pulverizador de pressão.

É você que é responsável perante terceiros. Nunca sujeite o pulverizador de pressão a calor excessivo. Enroscar a pega da bombeamento ⑩ manualmente (sem usar ferramenta) e assegurar o assentamento correto do o-ring ⑮ (fig. O1).

Limpeza:

Despressurize o aparelho após cada utilização, esvazie o reservatório, limpe-o cuidadosamente e lave-o com água fresca. De seguida, seque o pulverizador de pressão no estado aberto. Nunca elimine restos de líquidos na canalização (competentes entidades municipais). Para evitar quaisquer eventuais reacções químicas, deve limpar-se o pulverizador de pressão antes de mudar o produto a pulverizar. Com a utilização de mais pulverizadores de pressão os reservatórios e a cabeça de pulverização não podem ser substituídos entre si. Após um período de utilização de 5 anos, recomendamos uma inspeção profunda do pulverizador de pressão – preferencialmente pela assistência técnica da GARDENA.

Armazenamento:

Para o armazenamento, esvazie o pulverizador de pressão sempre completamente (mesmo após à limpeza com água) e guarde-o ao abrigo de geadas. Se utiliza a tranca permanente ⑮ (fig. O3), tome em atenção que trabalha com cuidado absoluto. Nunca armazene o pulverizador com a tranca permanente em funcionamento. Segure no pulverizador de pressão pela alça de transporte ⑧ ou pela pega ⑩. Certifique-se de que o produto não está exposto a luz solar direta. O produto pode aquecer.

2. MONTAGEM

- Fig. A1:** Insira a lança de pulverização ① na válvula manual ② e enrosque a porca de capa ③ com firmeza.
- Fig. A2:** Insira a mangueira de pulverização ④ na válvula manual ② e enrosque a porca de capa ⑤ com firmeza.
- Fig. A3:** Insira a mangueira de pulverização ④ no recipiente ⑥ e enrosque a porca de capa ⑦ com firmeza.
- Fig. A4: (A4.1)** Insira a alça de transporte ⑧ pela ranhura inferior da fivela de forma que a inscrição GARDENA esteja visível. **(A4.2)** Insira a extremidade da alça pela ranhura superior da fivela. Fixe as fivelas no recipiente ⑥. Certifique-se de que união de alça – fivela e fivela – recipiente é segura.

3. FUNCIONAMENTO

Por favor, observe os regulamentos de segurança e a correcta dosagem, de acordo com as indicações do fabricante do agente de pulverização.

Espalhar o líquido [fig. O1/O2/O3]:

- Puxe a válvula de segurança contra sobrepressão ⑨.
- Desenrosque a pega de bombeamento ⑩ ou a tampa de dosagem ⑪ e encha o recipiente ⑥.
- Se necessário, acrescente mais dosagem pela tampa de dosagem ⑪ (escala com 5, 10 e 20 ml).
- Enrosque novamente a pega de bombeamento ⑩ ou a tampa de dosagem ⑪ novamente no recipiente ⑥.
- Se necessário, solte a porca de capa ③ e puxe a lança para o comprimento desejado.
- Solte o bloqueio ⑰ na pega da bomba até esta se encontrar entre os dois bloqueio da rosca ⑮.
- Bombeie com recurso à pega de bombeamento ⑩.
- Ajuste o jato de pulverização (rotação no sentido horário → névoa de pulverização; rotação no sentido anti-horário → jato duro) e o ângulo de pulverização através do injetor ⑱.
- Pressione a tecla ⑫ na pega da lança para colocar o líquido. Se necessário pode bloquear a tecla ⑫ com o bloqueio contínuo ⑲.

4. MANUTENÇÃO

Limpeza do pulverizador de pressão:

Após a aplicação do líquido, o pulverizador de pressão deve ser limpo. Colocar o pulverizador de pressão em funcionamento apenas com água limpa (se necessário, com adição de detergente) e lavar. As válvulas, a lança de pulverização ①, o injetor ⑱ e o filtro ⑭ são limpos. Em caso de sujidade exterior da pega e recipiente limpar muito bem a zona da rosca e o o-ring da rosca ⑮. Verifique a válvula de segurança contra sobrepressão ⑨ quanto a facilidade de operação.

5. ARMAZENAMENTO

Colocação fora de serviço:

- Limpe o pulverizador de pressão (consulte 4. MANUTENÇÃO).
- Armazene o pulverizador de pressão num local protegido da geada.

6. RESOLUÇÃO DE AVARIAS

Limpar o filtro [fig. T1]:

→ Desenrosque a lança de pulverização ①, remova o filtro ⑭ e limpe-o.

Problema	Causa possível	Resolução
O pulverizador de pressão não tem pressão	Pega de bombeamento ⑩ ou tampa de dosagem ⑪ pouco enroscada.	→ Enroscar a pega de bombeamento ⑩ ou a tampa de dosagem ⑪ com firmeza.
	As ligações da mangueira do recipiente e da válvula manual estão com fugas.	→ Feche as ligações da mangueira do recipiente e da válvula manual firmemente.
	O bloqueio contínuo ⑲ no punho está estabelecido.	→ Soltar o bloqueio contínuo ⑲ no punho.
	Capa de vedação ⑮ suja/avariada.	→ Limpar/substituir a capa de vedação ⑮.
O pulverizador de pressão não pulveriza, tendo contudo pressão, ou o pulverizador está a pulverizar com um jacto imperfeito	O bocal ⑪ está entupido.	→ Desenrosocar o bico ⑪ e lavá-lo.
	Filtro ⑭ entupido.	→ Limpar o filtro ⑭ na lança de pulverização.
Prisão ao abrir o reservatório	A pressão do recipiente é demasiado alta.	→ Despressurizar completamente a pressão do recipiente mediante a válvula de sobrepressão de segurança ⑨.

NOTA: se existirem outras avarias, contacte o seu centro de assistência GARDENA.

7. DADOS TÉCNICOS

Capacidade max.	5 l
Comprimento tubo pulverizador	42 – 72 cm
Pressão de trabalho permitida	3 bar
Temperatura de trabalho permitida max.	40 °C

8. ASSISTÊNCIA/GARANTIA

No caso de uma reclamação ao abrigo da garantia, não será cobrada qualquer taxa pelos serviços cobrados. A GARDENA Manufacturing GmbH oferece uma garantia de dois anos (em vigor a partir da data de compra) para este produto. Esta garantia inclui todos os defeitos significativos do produto que possam ser comprovados como defeitos de material ou de fabrico. Esta garantia é satisfeita através do fornecimento de um produto de substituição totalmente funcional ou pela reparação do produto defeituoso enviado para nós gratuitamente; reservamos o direito de escolher entre essas opções. Este serviço está sujeito às seguintes disposições: O produto foi utilizado para os fins a que se destina, de acordo com as recomendações nas instruções de funcionamento. Nem o proprietário nem terceiros tentaram reparar o produto. Esta garantia do fabricante não afeta direitos de garantia contra o concessionário. Se surgirem problemas com este produto, entre em contacto com o nosso departamento de assistência ou envie o produto defeituoso, juntamente com uma breve descrição da falha, para GARDENA Manufacturing GmbH; certifique-se de que cobre suficientemente todos os custos de envio e de que cumpre as diretrizes relevantes sobre portes e embalagem. Uma reclamação ao abrigo da garantia deve ser acompanhada de uma cópia da prova de compra.

PL GARDENA Opryskiwacz ciśnieniowy 5L Plus

Tradução da instrução original.

Prosimy uważnie przeczytać niniejszą instrukcję obsługi i przestrzegać podanych w niej wskazówek. W oparciu o niniejszą instrukcję obsługi należy zapoznać się z opryskiwaczem ciśnieniowym, poprawnym sposobem jego użytkowania oraz ze wskazówkami na temat bezpieczeństwa. Ze względów bezpieczeństwa opryskiwacz ciśnieniowy nie może być używany przez dzieci i młodzież w wieku do lat 16 oraz osoby, które nie zapoznały się z niniejszą instrukcją obsługi. Nie wolno używać produktu, jeśli użytkownik jest zmęczony, chory, pod wpływem alkoholu, narkotyków lub lekarstw. Należy starannie zapoznać się z instrukcją obsługi i zachować ją do późniejszego wykorzystania.

Użytkowanie zgodnie z przeznaczeniem:

Opryskiwacz ciśnieniowy GARDENA przeznaczony jest do rozpylania płynnych, nie zawierających rozpuszczalników środków zwalczających szkodniki¹⁾, środków chwastobójczych¹⁾, nawozów sztucznych¹⁾, środków do czyszczenia szyb okiennych¹⁾, wosku do pielęgnacji samochodów i innych środków konserwujących¹⁾ do użytku prywatnego w domu lub w ogrodzie. Nie może być wykorzystywany do prac na publicznych terenach zielonych, parkach i obiektach sportowych oraz w rolnictwie i w gospodarstwach leśnych. Przestrzeganie zaleceń zawartych w niniejszej instrukcji obsługi jest warunkiem prawidłowej eksploatacji opryskiwacza ciśnieniowego.

¹⁾Zgodnie z postanowieniami ustawy o ochronie roślin oraz ustawy o środkach piorących i czyszczących można korzystać wyłącznie ze dopuszczonych środków (dostępnych w autoryzowanych specjalistycznych sklepach).

Należy przestrzegać:

Ze względu na możliwość uszkodzenia ciała do użytku w opryskiwaczu ciśnieniowym GARDENA można stosować tylko środki dopuszczone

przez producenta. Nie wolno stosować także żadnych kwasów, środków dezynfekujących i impregnacyjnych, agresywnych środków czyszczących zawierających rozpuszczalniki, benzyny lub rozpylonego oleju.

1. BEZPIECZEŃSTWO

Zagrożenie uszkodzenia ciała:

Nigdy nie otwierać opryskiwacza ani nie odkręcać dyszy i dozownika, dopóki opryskiwacz znajduje się pod ciśnieniem. Ze względu na możliwość uszkodzenia ciała nie wolno opryskiwacza ciśnieniowego podłączać do urządzeń sprężających powietrze. Przed odciążeniem zaworu bezpieczeństwa ⑨ opryskiwacz ciśnieniowy ustawić zawsze (rys. 01) w pozycji pionowej. W przypadku stosowania środków owadobójczych, chwastobójczych i grzybobójczych lub środków do oprysku w płynie, dla których ich producent wymaga przestregania szczególnych środków ostrożności, należy stosować się do tych wymogów. **Przed każdym otwarciem opryskiwacza ciśnieniowego całkowicie zredukować ciśnienie poprzez odciążenie zaworu bezpieczeństwa ⑨. NIEBEZPIECZEŃSTWO!** Istnieje ryzyko połamania drobnych części. W przypadku małych dzieci istnieje ryzyko uduszenia plastikową torebką. Dzieci należy trzymać z dala od miejsca montażu produktu.

Obsługa:

UWAGA: Do zbiornika wolno wlać maksymalnie 5 l płynu.

Przed każdym użyciem opryskiwacza należy przeprowadzić kontrolę wzrokową urządzenia. Nie należy zostawiać na dłuższy czas poza kontrolą opryskiwacza znajdującego się pod ciśnieniem. Ze względu na bezpieczeństwo dzieci nie mogą przebywać w pobliżu opryskiwacza. Jesteście Państwo odpowiedzialni za osoby trzecie znajdujące się w pobliżu urządzenia. Chronić opryskiwacz przed działaniem zbyt wysokiej temperatur. Dokręcić ręcznie uchwyt pompy ⑩ (nie używać narzędzi), zwracając uwagę na prawidłowe osadzenie pierścienia typu o-ring ⑫ (rys. 01).

Czyszczenie:

Po każdym użyciu wypuścić powietrze, opróżnić zbiornik, dokładnie go wyczyścić i wypłukać czystą wodą. Na zakończenie pozostawić opryskiwacz otwarty aż do wyschnięcia. Pozostałości rozpylanego środka nie należy wylewać do sieci kanalizacyjnej. Aby zapobiec ewentualnym reakcjom chemicznym przed każdą zmianą rozpylanego środka należy dokładnie wypłukać urządzenie. Przy stosowaniu kilku opryskiwaczy ciśnieniowych nie wolno zamieniać zbiorników i głowicy opryskującej. Zaleca się po upływie 5 lat eksploatacji urządzenia przeprowadzenie przeglądu technicznego – najlepiej przez serwis firmy GARDENA.

Przechowywanie:

W celu przechowywania urządzenia należy je całkowicie opróżnić (również po płukaniu wodą). Przechowywać w miejscu zabezpieczonym przed mrozem. Przy pracy z załączoną blokadą ⑬ (rys. 03) należy posługiwać się opryskiwaczem bardzo ostrożnie, nie należy też przechowywać urządzenia z zablokowanym zaworem. Opryskiwacz ciśnieniowy nosić na pasie nośnym ⑧ lub trzymać za uchwyt ⑩. Należy pamiętać, aby chronić produkt przed bezpośrednim nasłonecznieniem. Produkt może się nagrzewać.

2. MONTAŻ

- Rys. A1:** Wsunąć lancę zraszającą ① w rękojeść z zaworem ② i mocno dokręcić nakrętkę ③.
- Rys. A2:** Wsunąć wąż zraszający ④ w rękojeść z zaworem ② i mocno dokręcić nakrętkę ⑤.
- Rys. A3:** Wsunąć wąż zraszający ④ w zbiornik ⑥ i mocno dokręcić nakrętkę ⑦.
- Rys. A4: (A4.1)** Przełożyć pas nośny ⑧ przez **dolny** otwór klamry, tak aby napis GARDENA był widoczny z przodu.
(A4.2) Przełożyć koniec pasa przez **górny** otwór klamry. Zamocować klamry na zbiorniku ⑥. Zwrócić przy tym uwagę na solidne połączenie pasa z klamrą oraz klamry ze zbiornikiem.

3. OBSŁUGA

Należy przestrzegać zasad bezpieczeństwa i zaleceń producenta dotyczących właściwego dozowania środka do rozpylania.

Opryskiwanie [rys. 01/02/03]:

- Odciągnąć zawór bezpieczeństwa ⑨.
- Odkręcić uchwyt pompy ⑩ **lub** dozownik ⑪ i napełnić zbiornik ⑥.
- W razie potrzeby wlać dodatek przez dozownik ⑪ (podziałka 5, 10 i 20 ml).
- Ponownie przykręcić uchwyt pompy ⑩ **lub** dozownik ⑪ do zbiornika ⑥.
- W razie potrzeby odkręcić nakrętkę złączkową ③ i wyciągnąć lancę na żadaną długość.
- Poluzować blokadę ⑬ na uchwycie pompy, aż znajdzie się ona pomiędzy dwoma zaciskami gwintu ⑫.
- Pompować przy użyciu uchwytu pompy ⑩.
- Przy pomocy dyszy ⑪ ustawić strumień płynu (obrót zgodnie z ruchem wskazówek zegara → mgiełka; obrót przeciwnie do ruchu wskazówek zegara → zwarty strumień) oraz kąt opryskiwania.
- Nacisnąć przycisk ⑭ na uchwycie lancy, aby rozpocząć oprysk. W razie potrzeby przycisk ⑭ można unieruchomić za pomocą blokady ⑬.

4. KONSERWACJA

Czyszczenie opryskiwacza ciśnieniowego:

Po zakończeniu opryskiwania urządzenie musi być oczyszczone. Uruchomić opryskiwacz ciśnieniowy tylko przy zastosowaniu czystej wody (w razie konieczności z dodatkiem środka do płukania) i opróżnić. Wyczyścić zawory, lancę zraszającą ①, dyszę ⑪ i filtr ⑭. W razie zewnętrznych zabrudzeń uchwytu i zbiornika gruntownie oczyścić okolice gwintu i gwintowanego pierścienia typu o-ring ⑫. Sprawdzić, czy zawór bezpieczeństwa ⑨ porusza się bez oporu.

5. PRZECHOWYWANIE

Przerwa w używaniu:

- Czyszczenie opryskiwacza ciśnieniowego (patrz 4. KONSERWACJA).
- Przechowywać opryskiwacz ciśnieniowy w miejscu nienarażonym na działanie mrozu.

6. USUWANIE USTEREK

Czyszczenie filtra [rys. T1]:

→ Odkręcić lancę zraszającą ①, zdjąć i wyczyścić filtr ⑭.

Problem	Możliwa przyczyna	Postępowanie
Opryskiwacz ciśnieniowy nie wytwarza ciśnienia	Uchwyt pompy ⑩ lub dozownik ⑪ niedokręcony.	→ Dokręcić uchwyt pompy ⑩ lub dozownik ⑪.
	Przyłącza wężyka na zbiorniku i na rękojeści z zaworem nieszczelne.	→ Przykręcić mocno przyłącza na zbiorniku i na rękojeści z zaworem.
	Blokada ⑬ na rękojeści jest zaciągnięta.	→ Zwolnić blokadę ⑬ na rękojeści.
	Oslona uszczelniająca ⑫ zabrudzona/ uszkodzona.	→ Oczyszczyć/ wymienić osłonę uszczelniającą ⑫.
Opryskiwacz nie rozpyla pomimo prawidłowego ciśnienia lub rozpyla tylko słabym strumieniem	Dysza ⑪ zatkana.	→ Odkręcić dyszę ⑪ i oczyścić.
	Filtr ⑭ zatkany.	→ Oczyszczyć filtr ⑭ lancy zraszającej.
Opory podczas otwierania zbiornika	Zbyt wysokie ciśnienie w zbiorniku.	→ Odpowietrzyć zbiornik za pomocą zaworu bezpieczeństwa ⑨.

WSKAZÓWKA: w przypadku wystąpienia innych zakłóceń prosimy o kontakt z serwisem GARDENA.

7. DANE TECHNICZNE

Maks. poziom napełniania	5 l
Długość lancy	42 – 72 cm
Dopuszczalne ciśnienie robocze	3 bar
Maks. dopuszczalna temperatura pracy	40 °C

8. SERWIS/GWARANCJA

W przypadku reklamacji klient nie zostanie obciążony żadnymi opłatami za świadczone usługi. Firma GARDENA Manufacturing GmbH oferuje dwuletnią gwarancję (obowiązującą od daty zakupu) na dany produkt. Niniejsza gwarancja obejmuje wszystkie poważne wady produktu, które można uznać za spowodowane przez usterki materiałowe lub produkcyjne. Gwarancja jest realizowana poprzez dostarczenie w pełni funkcjonalnego produktu zamiennego lub naprawę wadliwego produktu wysłanego nam nieodpłatnie przez klienta; zastrzegamy sobie prawo do wyboru jednej z dwóch powyższych opcji. Aby klient mógł skorzystać z tej usługi, muszą być spełnione poniższe warunki: Produkt był używany zgodnie z przeznaczeniem określonym w zaleceniach zamieszczonych w instrukcji obsługi. Nie były podejmowane próby naprawy produktu przez nabywcę ani osobę trzecią. Niniejsza gwarancja producenta nie ma wpływu na roszczenia gwarancyjne wobec dealera/ sprzedawcy. W przypadku wystąpienia problemów z tym produktem prosimy o skontaktowanie się z naszym działem obsługi klienta lub wysłać wadliwy produkt wraz z krótkim opisem usterki do firmy GARDENA Manufacturing GmbH. Należy odpowiednio pokryć wszelkie koszty związane z wysyłką i opakowaniem. Do reklamacji należy dołączyć kopię dowodu zakupu.

HU GARDENA Nyomáspermetező 5L Plus

Az eredeti útmutató fordítása.

Kérjük, olvassa el figyelmesen az üzemeltetési utasítást és vegye figyelembe a benne lévő útmutatásokat. Ennek az útmutatónak a segítségével sajátítsa el a készülék használatát, és ennek biztonsági előírásait. Biztonsági okokból azok a személyek, akik nem ismerik ezt a üzemeltetési útmutatót, valamint 16 éven aluliak, nem használhatják a nyomáspermetezőt. Soha ne használja a terméket, ha fáradt, beteg vagy alkohol, kábítószer, ill. gyógyszert hatása alatt áll.

Olvassa el figyelmesen a használati utasítást, és őrizze meg gondosan, hogy később is fellapozhassa.

Rendeltetészerű használat:

A GARDENA nyomáspertmetezőzők folyékony, oldószermentes növényvédők szerekkel¹⁾, gyomirtókkal¹⁾ és folyékony trágyákkal¹⁾ való pertmetezésre, ill. ablaktisztítószerek¹⁾, autóviasz és konzerválószerek¹⁾ kijuttatására alkalmas. A GARDENA nyomáspertmetezőzők háztartásban és hobbikertekben való munkákra készült termékek, melyek nyilvános parkokban, sportlétesítményekben és a mező- és erdőgazdaságban nem kerülnek felhasználásra. A jelen használati utasítás követelményeinek betartása a nyomáspertmetezőző előírásos használatának feltétele.

¹⁾ A növényvédelmi törvény, valamint a mosó- és tisztítószerekről szóló törvény értelmében csak ilyen használatra jóváhagyott (hivatalos szaküzletben beszerzett) eszközök használhatók.

Figyelem:

Testi veszélyeztetés miatt a GARDENA nyomáspertmetezőzőkkel csak a gyártó által megnevezett folyékony anyagok vihetők ki. Nem szabad kipermetezni savakat, fertőtlenítő és impregnáló szereket, agresszív, oldószer tartalmú tisztítószereket, benzint vagy porlasztott olajat sem.

1. BIZTONSÁG

Ne használjon fogót:

Amíg a nyomáspertmetezőző még nyomás alatt van, soha ne nyissa ki a nyomáspertmetezőzőt, és soha ne csavarja le a fúvókát és az adagolósapkát. A testi épség érdekében nekösse a nyomáspertmetezőzőt légkompresszorral. A ④ biztonsági szelep (ábra O1) kihúzása előtt állítsa mindig függőleges helyzetbe a nyomáspertmetezőzőt. Olyan rovarirtószerek, gyomirtók és gombaölő szerek pertmetezésekor, melyeknél a gyártók különleges biztonsági előírások betartását javasolják, ezeket tartsuk be.

Felnyitása előtt mindig engedje ki teljesen a nyomást a nyomáspertmetezőzőből a ⑨ biztonsági szelep kihúzásával.

VESZÉLY! Az apróbb alkatrészek könnyen lenyelhetők. A nejlonzacskó miatt kisgyermeknek fulladás veszélye fenyeget. Szereléskor tartsa távol a kisgyermeket.

Kezelés:

FIGYELEM: A tartályba maximum 5 l folyadékot szabad tölteni.

Használat előtt szemrevételezéssel győződjön meg a készülék sértetlenségéről. A feltöltött és nyomás alatt álló pertmetezőző készüléket ne hagyja hosszabb ideig felügyelet nélkül. Gyerekek elől elzárva tartandó! Idegenekkel szemben ön viseli a felelősséget. Ne tegye ki a nyomáspertmetezőzőt nagy hőnek. Kézzel csavarja be szorosan a pumpa ⑩ fogantyúját (ehhez ne használjon semmilyen szerszámot), és közben ügyeljen a ⑩ O-gyűrű (O1 ábra) megfelelő elhelyezkedésére.

Tisztítás:

Minden használat után eressze ki a nyomást a készülékből, ürítse ki a tartályt, gondosan öblítse ki, és tiszta vízzel mossa át. Végül nyitott állapotban hagyja megszáradni. A maradék folyadékot az előírásoknak megfelelően tárolja, vagy távolítsa el, ne öntse a csatornába. Esetleges kémiai reakciók elkerülése érdekében a pertmetezőzőszerek cseréjekor tisztítsa meg a készüléket. Több nyomásos pertmetezőző használat esetén a tartályt és porlasztófejet nem szabad egymással felcserélni. Javasoljuk, hogy 5-évente alapos vizsgálatnak vesse alá a készüléket, keresse fel a GARDENA szervizét.

Tárolás:

Tárolás előtt a készülék teljes tartalmát szórjuk ki, még a tisztításhoz használt vizet is. Fagymentesen tároljuk. Tartós bekapcsolással ⑬ (O3 ábra) dolgozva fokozott figyelemmel végezze a munkát és soha ne tárolja bekapcsolt kéziszeleppel a pertmetezőzőt. A nyomáspertmetezőzőt a ⑧ hord szíjon lógatva vagy a ⑩ fogantyúnál fogva mozgassa. Ügyeljen arra, hogy a nap ne süssön rá közvetlenül a termékre. A termék átmelegedhet.

2. SZERELÉS

- A1 ábra:** Nyomja be az ① pertmetezőző lándzsát a ② kézi szelepbe, és szorítsa meg a ③ csőkötő anyát.
- A2 ábra:** Nyomja be az ④ pertmetezőző tömlőt a ② kézi szelepbe, és szorítsa meg az ⑤ csőkötő anyát.
- A3 ábra:** Nyomja be a ④ pertmetezőző tömlőt a ⑥ tartályba, és szorítsa meg a ⑦ csőkötő anyát.
- A4 ábra: (A4.1)** Bújtsa át a ⑧ hordszíjat a csat alsó nyílásán úgy, hogy a GARDENA felirat elől legyen. **(A4.2)** Bújtsa át a szíj végét a csat felső nyílásán. Erősítse rá a csatokat a ⑥ tartályra. Közben ügyeljen rá, hogy a szíj és csat, valamint a csat és tartály közti kapcsolat tartós legyen.

3. KEZELÉS

Kérjük ügyeljen a biztonsági előírásokra és a pertmetezőzőszert gyártója által ajánlott helyes keverési arányokra.

Folyadék kijuttatása [O1/O2/O3 ábra]:

- Húzza ki a ⑨ biztonsági szelepet.
- Csavarja le a pumpa ⑩ fogantyúját **vagy** a ⑩ adagolósapkát és töltsse fel a ⑥ tartályt.
- Szükség esetén öntsön hozzá adalékot a (5, 10 és 20 ml-es skálával ellátott) ⑩ adagolósapkán át.

- Csavarja vissza a pumpa ⑩ fogantyúját **vagy** a ⑩ adagolósapkát, a ⑥ tartályba.
- Szükség esetén oldja meg a ④ csőkötő anyát, és húzza ki a lándzsát a kívánt hosszra.
- A pumpa fogantyúján lazítsa meg a ⑦ reteszeltést annyira, hogy az a ⑩ menet két rögzítési pontja között legyen.
- Pumpálja fel a pumpa ⑩ fogantyújával.
- A ⑩ fúvókával állítsa be a porlasztási sugarat (az óramutató járásának irányba forgatva → szórt permet; az óramutató járásával ellentétes irányba forgatva → túsugar) és a porlasztási szöveget.
- A folyadék a lándzsa fogantyúján lévő ⑫ gomb megnyomásával juttatható ki. Szükség esetén a ⑫ gomb a ⑬ állandó rögzítéssel benyomott helyzetben rögzíthető.

4. KARBANTARTÁS

Nyomáspertmetezőző tisztítása:

A pertmetezőzőszert kijuttatása után a nyomáspertmetezőzőt ki kell tisztítani. A nyomásos pertmetezőzőt csak tiszta vízzel (adott esetben mosogatószert hozzáadásával) helyezze üzembe és a kiürülésig pertmetezzen vele. A szelepeket, az ① pertmetezőző lándzsát, a ⑩ fúvókát és a ⑭ szűrőt megtisztítjuk. A fogantyú és a tartály külső elszennyeződése esetén tisztítsa meg alaposan a menetet és a ⑩ menetes O-gyűrű környezetét. Vizsgálja meg, hogy könnyen jár-e a ⑨ biztonsági szelep.

5. TÁROLÁS

Üzemen kívül helyezés:

- Tisztítsa meg a nyomáspertmetezőzőt (lásd a 4. KARBANTARTÁS).
- Tárolja a nyomáspertmetezőzőt fagytól védett helyen.

6. HIBAELHÁRÍTÁS

Szűrő tisztítása [T1 ábra]:

→ Csavarja le az ① pertmetezőző lándzsát, vegye ki és tisztítsa meg a ⑭ szűrőt.

Probléma	Lehetséges oka	Megoldása
A nyomáspertmetezőző nem szolgáltat nyomást	A pumpa ⑩ fogantyúja vagy a ⑩ adagolósapka túl lazán van rácsavarva.	→ A pumpa ⑩ fogantyúját vagy a ⑩ adagolósapkát csavarja rá szorosan.
	A tömlőcsatlakozók a tartályon és a kéziszelepen nem tömítettek.	→ Szorítsuk meg a tömlőcsatlakozásokat a tartályon.
	A ⑬ állandó rögzítés rögzítve van a kézikaron.	→ A kézikaron lazítsa meg a ⑬ állandó rögzítést.
	A tömlősapka ⑩ elszennyeződött/hibás.	→ A tömlősapkát ⑩ tisztítsa meg/cserélje ki.
A készülékben van nyomás, mégis gyenge a permet	A fúvóka ⑩ eltömődött.	→ A fúvókát ⑩ csavarja le és tisztítsa meg.
	A szűrő ⑭ eltömődött.	→ A pertmetezőző lándzsában lévő ⑭ szűrőt tisztítsa meg.
Nehezen jár a tartály nyitásánál	Túl nagy a tartályban lévő nyomás.	→ Szüntesse meg a túlnyomást a biztonsági szelep ⑨ segítségével.

ÜTMUTATÁS: Egyéb üzemzavarok esetén forduljon a GARDENA területileg illetékes szervizközpontjához.

7. MŰSZAKI ADATOK

Max. töltési térfogat	5 l
Pertmetezőzőcső hossza	42 – 72 cm
Megengedett üzemi nyomás	3 bar
Max. megengedett üzemi hőmérséklet	40 °C

8. SZERVIZ/GARANCIA

Garanciaigény esetén nem kerül felszámolásra díj önnek a nyújtott szolgáltatásokért. A GARDENA Manufacturing GmbH erre a termékre két éves garanciát kínál (a vásárlás dátumától számítva). Ez a jótállás a termék összes olyan jelentős problémájára érvényes, amely bizonyíthatóan anyaghibából vagy gyártási hibából ered. A jótállás egy teljes mértékben működőképes cseretermék biztosításával vagy a számunkra megküldött hibás termék ingyenes megjavításával teljesül; fenntartjuk a jogot az en az lehetőségek közötti választásra. Ez a szolgáltatás az alábbi rendelkezések teljesülése esetén érhető el: A terméket rendeltetés szerint használták, a használati útmutatóban meghatározott ajánlások szerint. Sem a vásárló, sem harmadik fél nem tett kísérletet a termék javítására. A jelen gyártói garancia nem befolyásol a kereskedővel/forgalmazóval szembeni semmilyen garanciális jogszármányt. Amennyiben a termékkel problémák lépnek fel, forduljon a szervizszolgálatunkhoz vagy küldje el a hibás terméket a hiba rövid leírásával együtt a GARDENA Manufacturing GmbH részére, ügyelve, hogy megfelelő módon rendezze az esetleges szállítási költségeket és kövesse a vonatkozó postázási és csomagolási irányelveket. A garanciaigényhez csatolni kell a vásárlást igazoló dokumentum másolatát.

CS Tlakový rozprašovač 5L Plus GARDENA

Překlad originálních pokynů.

Přečtěte si prosím pečlivě návod k obsluze a dodržujte jeho pokyny.

Pomocí našeho návodu se seznámíte se tlakovým rozprašovačem, s jeho správným využitím i s bezpečnostními předpisy. Z bezpečnostních důvodů nesmí tlakový rozprašovač používat děti a mladiství do 16 let ani osoby, které se dostatečně neseznámily s návodem k obsluze. Produkt nikdy nepoužívejte, pokud jste unavení nebo nemocní nebo pod vlivem drog, alkoholu nebo léků. Přečtěte pečlivě tento návod na použití a uchovte ho pro opětovné přečtení.

Využití odpovídající určenému účelu:

Tlakový rozprašovač GARDENA je určen pro rozprašování kapalných prostředků proti škůdcům bez obsahu rozpouštědel¹⁾, prostředků na hubení plevele¹⁾, hnojiv¹⁾, čistících prostředků na okna¹⁾, autovosků a konzervantů¹⁾ pro použití v menších domácích zahradách. Zařízení se nesmí používat ve veřejných zařízeních, parcích a sportovištích a rovněž není určeno pro práci v zemědělství a lesnickém průmyslu. Dodržování požadavků uvedených v tomto návodu na provoz je předpokladem správného používání tlakového postřikovače.

¹⁾ Podle zákona o ochraně rostlin a zákona o pracích a čistících prostředcích smí být použity pouze schválené prostředky (autorizovaní odborní prodejci).

Pozor:

Z důvodů nebezpečí úrazu je možné pro rozprašování pomocí tlakového rozprašovače GARDENA používat pouze kapaliny, které uvádí výrobce. Nesmí být rozstříkávány žádné kyseliny, dezinfekční a impregnační prostředky, agresivní čistící prostředky obsahující ředidla, benzín nebo olej určený k rozstříkávání.

1. BEZPEČNOST

Nebezpečí úrazu:

Dokud je tlakový postřikovač pod tlakem, nikdy ho neotvírejte ani se nepokoušejte odšroubovat trysku a dávkovací čepičku. Z důvodů nebezpečí úrazu nikdy nepřipojujte tlakový rozprašovač na přístroj se stlačeným vzduchem. Tlakový postřikovač udržovat vždy ve svislé poloze, dokud nebude pojistný tlakový ventil ⑨ (obr. O1) vytažen. Při rozprašování insekticidů, herbicidů a fungicidů, popř. kapalných rozprašovačů, jejichž výrobci uvádějí zvláštní ochranná opatření, je nezbytné tyto pokyny dodržovat.

Před každým otevřením tlakového postřikovače úplně odpustit tlak zatažením pojistného tlakového ventilu ⑨.

NEBEZPEČÍ! Menší díly mohou být snadno spolknuty. Při použití polyetylenových sáčků hrozí malým dětem nebezpečí udušení. Děti se musí během montáže zdržovat v dostatečné vzdálenosti.

Obsluha:

POZOR: Do nádob se smí naplnit maximálně 5 l kapaliny.

Před každým použitím vizuálně zkontrolujte tlakový rozprašovač. Tlakový rozprašovač nikdy nenechávejte bez dohledu nebo po delší dobu stát s naplněnou nádrží, která je pod tlakem. Tlakový rozprašovač uchovávejte mimo dosah dětí. Při použití přístroje jste odpovědní vůči třetím osobám. Tlakový rozprašovač nevystavujte vysokým teplotám. Rukojeť pumpičky ⑩ ručně přišroubovat (nepoužívat žádný nástroj) a přitom dbát na správné dosednutí O-kroužku ⑮ (obr. O1).

Čištění:

Po každém použití vypusťte tlak, vyprázdněte nádržku a pečlivě ji vyčistěte a propláchněte čistou vodou. Pak nechte otevřený rozprašovač vyschnout. Nevylévejte zbytky kapalin do kanalizace (komunální systémy likvidace odpadů). Při výměně prostředků na postřik důkladně tlakový rozprašovač vyčistěte kvůli případným chemickým reakcím. Při použití více tlakových rozstříkovačů nesmí být nádoby a rozprašovací hlavy navzájem zaměněny. Po 5 letech používání tlakového rozprašovače doporučujeme provést důkladnou kontrolu přístroje, v optimálním případě v servisním středisku GARDENA.

Skladování:

Tlakový rozprašovač vždy skladujte prázdný (i po vymytí vodou) a uložte jej na místo chráněné před mrazem. Při manipulaci s trmínkem na trvalou aretaci ⑮ (obr. O3) dbejte zvýšené opatrnosti a tlakový rozprašovač nikdy neuschovávejte, pokud je v zaaretované poloze. Noste tlakový postřikovač za nosný řemen ⑧ nebo za držadlo ⑩. Dbejte na to, aby byl produkt chráněn před přímým slunečním zářením. Produkt se může ohřívat.

2. MONTÁŽ

- Obr. A1:** Zasuňte stříkací trubku ① do ručního ventilu ② a dotáhněte převlečnou matici ③.
- Obr. A2:** Zasuňte stříkací hadici ④ do ručního ventilu ② a dotáhněte převlečnou matici ⑤.
- Obr. A3:** Zasuňte stříkací hadici ④ do nádoby ⑥ a dotáhněte převlečnou matici ⑦.
- Obr. A4: (A4.1)** Protáhněte nosný řemen ⑧ **spodní** šterbinou přezky tak, že je přitom nápis GARDENA viditelný zepředu.
(A4.2) Konec řemene protáhněte **horní** šterbinou přezky. Přezku připevněte k nádobě ⑥. Dbejte přitom na pevné spojení řemen – přezka a přezka – nádoba.

3. OBSLUHA

Dodržujte prosím bezpečnostní pokyny a pokyny pro správné dávkování dle údajů výrobce.

Rozstříkání kapaliny [obr. O1/O2/O3]:

- Vytáhněte pojistný tlakový ventil ⑨.
- Odšroubujte rukojeť pumpičky ⑩ **nebo** dávkovací čepičku ⑮ a naplňte nádobu ⑥.
- V případě potřeby doplňte přísadu pomocí dávkovací čepičky ⑮ (stupnice s 5, 10 a 20 ml).
- Zašroubujte rukojeť pumpičky ⑩ **nebo** dávkovací čepičku ⑮ opět do nádoby ⑥.
- V případě potřeby uvolněte převlečnou matici ③ a vytáhněte trubku do požadované délky.
- Uvolněte závěr ⑰ na rukojeti pumpičky tak, až je mezi oběma aretacemi závitu ⑮.
- Pumpujte pomocí rukojeti pumpičky ⑩.
- Nastavte postřikovací paprsek (otáčení ve směru pohybu hodinových ručiček → mlha; otáčení proti směru pohybu hodinových ručiček → ostrý paprsek) a úhel rozstříkávání z trysky ⑪.
- Pro rozstříkávání kapaliny stlačte tlačítko ⑱ na rukojeti trubky. V případě potřeby můžete tlačítko ⑱ aretovat pomocí trvalé aretace ⑮.

4. ÚDRŽBA

Čištění tlakového rozprašovače:

Jakmile skončíte postřikování, vyčistěte tlakový rozprašovač. Tlakový rozstříkovač uvést do provozu jen s čistou vodou (popř. s přísadou čistícího prostředku). Ventily, stříkací trubka ①, tryska ⑪ a filtr ⑭ se vyčistí. Při větším znečištění rukojeti a nádoby vyčistit důkladně oblast závitu a O-kroužku ⑮. Zkontrolujte lehký chod pojistného tlakového ventilu ⑨.

5. SKLADOVÁNÍ

Vyřazení z provozu:

- Vyčistěte tlakový postřikovač (viz 4. ÚDRŽBA).
- Tlakový postřikovač skladujte na místě chráněném před mrazem.

6. ODSTRAŇOVÁNÍ CHYB

Čištění filtru [obr. T1]:

→ Odšroubujte stříkací trubku ①, vyndejte filtr ⑭ a vyčistěte ho.

Problém	Možná příčina	Náprava
Tlakový postřikovač neposkytuje žádný tlak	Rukojeť pumpičky ⑩ nebo dávkovací čepička ⑮ je málo dotažena.	→ Rukojeť pumpičky ⑩ nebo dávkovací čepičku ⑮ dotáhnout více.
	Hadicové přípojky u nádrží a u ručního ventilu netěsní.	→ Pevně přitáhněte hadicové přípojky u nádrží a u ručního ventilu.
	Je zajištěna trvalá aretace ⑮ na rukojeti.	→ Uvolnit trvalou aretaci ⑮ na rukojeti.
Rozprašovač je pod tlakem, přesto nejde postřikovat, či pouze se slabým paprskem	Těsnící klapka ⑮ znečištěna/vadná.	→ Těsnící klapku ⑮ vyčistit/vyměnit.
	Ucpaná tryska ⑪.	→ Trysku ⑪ odšroubovat a vyčistit.
Těžký chod při otvírání nádoby	Filtr ⑭ zanesen.	→ Vyčistit filtr ⑭ ve stříkací trubce.
	Příliš vysoký tlak u nádrže.	→ Pomocí pojistného ventilu ⑨ úplně vypustit tlak z nádrží.

POZNÁMKA: V případě jiných poruch se prosím obraťte na Vaše servisní centrum GARDENA.

7. TECHNICKÁ DATA

Max. množství náplně	5 l
Délky tryskové trubky	42 – 72 cm
Přípustný provozní tlak	3 bar
Max. přípustná provozní teplota	40 °C

8. SERVIS/ZÁRUKA

V případě vznesení nároku na záruku se na poskytnuté služby nevztahuje žádný poplatek. Společnost GARDENA Manufacturing GmbH pro tento výrobek nabízí dvouletou záruku (účinnou od data zakoupení). Tato záruka zahrnuje všechny zřejmé závady výrobku, u kterých lze prokázat původ na základě vady materiálu nebo zpracování. Záruka je splněna bezplatným dodáním plně funkčního náhradního výrobku nebo opravou vadného výrobku, který nám byl odeslán. Vyhrajujeme si právo vybrat mezi těmito možnostmi. Tato služba podléhá následujícím ustanovením: Výrobek byl použit k určenému účelu podle doporučení v návodu k používání. Výrobek se kupující ani třetí strana nepokoušeli opravit. Tato záruka výrobce nemá vliv na záruční nároky vůči prodejci/maloobchodnímu prodejci. Pokud dojde k problémům s tímto

výrobkom, obráťte sa na naše servisní oddelení alebo zašlete vadný produkt spolu se stručným popisem problému spoločnosti GARDENA Manufacturing GmbH. Ujistěte se, že poplatky spojené s dopravou byly řádně uhrazeny, a že byly dodrženy příslušné pokyny pro odeslání a balení. Vznesení záručního nároku musí doprovázet kopie dokladu o nákupu.

Smluvní servisní střediska CZ:

NOBUR s.r.o.
Průmyslová 14/1515
110 00 Praha 10
tel.: 242 405 291
fax: 242 405 293
email.: servis@nobur.cz
www.nobur.cz

Ing. Tomáš Vajčner
Vlárská 22
627 00 Brno
tel.: 731 150 017
email.: prodej@egardena.cz
www.egardena.cz

Milan Záhumenský – JIRAMI
Lidická 18
715 00 Ostrava-Vitkovice
tel.: 596 615 037
mobil.: 603 519 774
fax: 595 626 557
email.: jirami@seznam.cz
www.jirami.cz

KIS PLUS v.o.s.
Želetická 305/3
412 01 Litoměřice
tel.: 416 715 511,
416 715 523
fax: 416 739 115
email.: info@kisplus.cz
www.kisplus.cz

SK Tlakový rozprašovač 5L Plus GARDENA

Preklad originálneho návodu na obsluhu.

Prečítajte si, prosím, starostlivo návod na obsluhu a dbajte na pokyny v ňom uvedené. Na základe tohto návodu na použitie pre tlakový rozprašovač sa oboznámite s jeho správnym používaním a súčasne s bezpečnostnými pokynmi. Tento tlakový rozprašovač nesmú z bezpečnostných dôvodov používať deti, mladiství do 16 rokov ani osoby, ktoré sa neoboznámili s týmto návodom na obsluhu. Nepoužívajte výrobok vtedy, ak ste unavený, chorý alebo pod vplyvom alkoholu, drog alebo liekov. Prečítajte si starostlivo návod na obsluhu a uschovajte ho pre ďalšie použitie.

Určené použitie:

Tlakový rozprašovač GARDENA je určený na aplikáciu tekutých prípravkov proti škodcom¹⁾, prostriedkov na ničenie buriny¹⁾, hnojív¹⁾, prostriedkov na čistenie okien¹⁾, automobilových voskov a konzervovacích prípravkov¹⁾, ktoré neobsahujú rozpúšťadlá, v domácnostiach a záhradkách. Nesmie sa používať vo verejných zariadeniach, parkoch a na športoviskách, v poľnohospodárstve ani lesníctve. Dodržiavanie zadaní tohto návodu na obsluhu je predpokladom pre riadne používanie tlakového postrekovača.

¹⁾ Podľa zákona o ochrane rastlín, ako aj zákona o prácach a čistiacich prostriedkoch, sa smú používať iba schválené prostriedky (autorizovaný špecializovaný obchod).

Do pozornosti:

Z dôvodu možného fyzického ohrozenia sa tlakové rozprašovače GARDENA môžu naplniť výlučne tekutými prostriedkami, ktoré uvádza výrobca. Používať sa nemôžu tiež kyseliny, dezinfekčné a impregnačné prostriedky, agresívne čistiace prostriedky s obsahom rozpúšťadla, benzín alebo postrekovací olej.

1. BEZPEČNOSŤ

Fyzické ohrozenie:

Tlakový postrekovač nikdy neotvárate alebo dýzu a dávkovací uzáver neodskrutkujte, pokiaľ je tlakový postrekovač ešte pod tlakom. Z dôvodu fyzického ohrozenia tlakový rozprašovač nikdy nepripájajte na pneumatické zariadenia. Pred vyťahnutím bezpečnostného pretlakového ventilu ⑨ (Obr. 01) vždy položte tlakový postrekovač kolmo.

Pri aplikácii insekticidov, herbicidov a fungicidov, príp. tekutých postrekov dôsledne dodržiavajte bezpečnostné opatrenia uvádzané ich výrobcami.

Pred každým otvorením tlakového postrekovača úplne vypustite tlak vyťahnutím bezpečnostného pretlakového ventilu ⑨.

NEBEZPEČENSTVO! Menšie diely je možné ľahko prehltnúť. Obaly z umeľých hmôt predstavujú pre malé deti nebezpečenstvo zadusenia. Pri montáži držte malé deti v dostatočnej vzdialenosti.

Obsluha:

POZOR: Nádrž sa môže naplniť maximálne 5 l kvapaliny.

Pred každým použitím tlakový rozprašovač pozorne prezrite. Tlakový rozprašovač nenechajte nikdy bez dozoru dlhší čas s naplneným zásobníkom pod tlakom. Zariadenie nepatrí do rúk detí. Ste zodpovedný za tretie osoby. Rozprašovač nevystavujte nadmerným teplotám. Rukoväť pumpy ⑩ pevne zaskrutkujte rukou (nepoužívajte náradie) a dbajte pri tom na správne osadenie O-krúžku ⑮ (Obr. 01).

Čistenie:

Po každom použití uvoľnite tlak, vyprázdňte zásobník, dôkladne ho vyčistite a prepláchnite čistou vodou. Potom nechajte otvorený tlakový rozprašovač vyschnúť. Zvyšky postrekov nevyliavajte do kanalizácie (komunálne systémy na likvidáciu odpadov). Aby ste sa vyhli prípadným neželaným chemickým reakciám, tlakový rozprašovač pred zmenou postreku dôkladne vyčistite. Pri používaní viacerých tlakových postrekovačov sa nemôžu nádoby a postrekovacia hlava vzájomne vymieňať. Po 5-ročnom používaní odporúčame vykonanie podrobnej prehliadky – najlepšie v servisoch spoločnosti GARDENA.

Uloženie:

Pred uložením tlakový rozprašovač vždy úplne vystriekajte (aj po čistení vodou) a odložte na miesto s teplotou vyššou ako bod mrazu. Pri prácach

s trvalou aretáciou ⑮ (Obr. 03) postupujte mimoriadne opatrne a tlakový rozprašovač nikdy neodkladajte trvalo zaaretovaný. Prenášajte tlakový postrekovač za popruh ④ alebo za rukoväť ⑩. Dbajte na to, aby bol výrobok chránený pred priamym slnečným žiarením. Výrobok sa môže zahriať.

2. MONTÁŽ

- Obr. A1:** Zasuňte postrekovaciu trubicu ① do ručného ventilu ② a pevne zaskrutkujte prevlečnú maticu ③.
- Obr. A2:** Zasuňte postrekovaciu hadicu ④ do ručného ventilu ② a pevne zaskrutkujte prevlečnú maticu ⑤.
- Obr. A3:** Zasuňte postrekovaciu hadicu ④ do nádrže ⑥ a pevne zaskrutkujte prevlečnú maticu ⑦.
- Obr. A4: (A4.1)** Preveďte popruh ④ cez **dolnú** štrbinu spony tak, aby bol pritom vpredu viditeľný nápis GARDENA.
(A4.2) Preveďte koniec pásu cez **hornú** štrbinu spony. Upevnite spony na nádrž ⑥. Dbajte pri tom na pevné spojenie pás – spona a spona – nádrž.

3. OBSLUHA

Rešpektujte bezpečnostné predpisy a správne dávkovanie podľa pokynov výrobcu postreku.

Rozprašovanie kvapaliny [Obr. 01/02/03]:

- Vyťahnite bezpečnostný pretlakový ventil ⑨.
- Odskrutkujte rukoväť pumpy ⑩ **alebo** dávkovací uzáver ⑮ a naplňte nádrž ⑥.
- V prípade potreby doplňte prísadu cez dávkovací uzáver ⑮ (stupnica s objemom 5, 10 a 20 ml).
- Zaskrutkujte rukoväť pumpy ⑩ **alebo** dávkovací uzáver ⑮ späť do nádrže ⑥.
- V prípade potreby uvoľnite prevlečnú maticu ③ a vyťahnite trubicu na požadovanú dĺžku.
- Uvoľnite západku ⑰ na rukoväti pumpy, kým nebude stáť medzi oboma aretáciami závitú ⑮.
- Pumpujte rukoväťou pumpy ⑩.
- Pomocou dýzy ⑪ nastavte prúd postreku (otáčanie v smere hodinových ručičiek → postreková hmla; otáčanie proti smeru hodinových ručičiek → bodový prúd) a uhol postreku.
- Na rozprášenie kvapaliny stlačte tlačidlo ⑫ na rukoväti trubice. V prípade potreby môžete tlačidlo ⑫ zaistiť trvalou aretáciou ⑮.

4. ÚDRŽBA

Vyčistenie tlakového rozprašovača:

Po vystriekaní kvapaliny je nutné tlakový rozprašovač vyčistiť. Tlakový postrekovač prevádzkujte a vyplachujte v prázdnom stave iba s čistou vodou (príp. s prímесou čistiaceho prostriedku). Vyčistia sa ventily, postrekovacia trubica ①, dýza ⑪ a filter ⑭. Pri vonkajšom znečistení rukoväte a nádrže dôkladne vyčistite oblasť závitú a O-krúžku závitú ⑮. Skontrolujte bezpečnostný pretlakový ventil ⑨ na ľahkosť chodu.

5. SKLADOVANIE

Odstavenie z prevádzky:

- Vyčistite tlakový postrekovač (pozri 4. Údržba).
- Skladujte tlakový postrekovač na mrazuvzdornom mieste.

6. ODSTRANOVANIE PORÚCH

Čistenie filtra [Obr. T1]:

→ Odskrutkujte postrekovaciu trubicu ①, vyberte filter ⑭ a vyčistite ho.

Problém	Možná příčina	Odstránenie
Tlakový postrekovač nedodáva tlak	Rukoväť pumpy ⑩ alebo dávkovací uzáver ⑮ sú priskrutkované príliš zľahka.	→ Rukoväť pumpy ⑩ alebo dávkovací uzáver ⑮ priskrutkujte pevnejšie.
	Netesnosti hadicových spojok na zásobníku a na ručnom ventilu.	→ Pevne dotiahnite hadicové prípojky na zásobníku a na ručnom ventilu.
	Trvalá aretácia ⑮ na držadle je zaaretovaná.	→ Uvoľnite trvalú aretáciu ⑮ na držadle.
	Tesniaci kryt ⑮ znečistený/defektný.	→ Tesniaci kryt ⑮ vyčistite/vymeniť.
Tlakový rozprašovač napriek tlaku nestrieka alebo prúd je veľmi slabý	Upchatie trysky ⑪.	→ Dýzu ⑪ odskrutkovať a vyčistiť.
	Filter ⑭ je upchatý.	→ Vyčistite filter ⑭ v postrekovacej trubici.
Ťažký chod pri otváraní nádoby	Nadmerný prevádzkový tlak.	→ Pomocou pretlakového bezpečnostného ventilu ⑨ úplne vypustite tlak.

UPOZORNENIE: Pri iných poruchách sa obráťte na servisné stredisko GARDENA.

7. TECHNICKÉ ÚDAJE

Max. plniaci objem	5 l
Dĺžka trubky s tryskou	42 – 72 cm
Pripustný prevádzkový tlak	3 bar
Max. prípustná prevádzková teplota	40 °C

8. SERVIS/ZÁRUKA

V prípade reklamácie vyplývajúcej zo záruky vám nebudú sa poskytnuté služby účtované žiadne poplatky. Spoločnosť GARDENA Manufacturing GmbH poskytuje na tento výrobok 2-ročnú záruku (záruka nadobúda platnosť v deň zakúpenia výrobku). Táto záruka sa vzťahuje na všetky závažné chyby zariadenia preukázateľne spôsobené chybami materiálu alebo výrobnými chybami. Plnenie tejto záruky sa vykoná výmenou za plne funkčný výrobok alebo opravou chybného výrobku, ktorý nám bezplatne odošlete, pričom si vyhradujeme právo na výber medzi týmito možnosťami. Servis podlieha nasledujúcim podmienkam: Výrobok sa používal na konkrétny účel podľa odporúčaní uvedených v prevádzkových pokynoch. Kupujúci ani tretia strana sa nepokúšali produkt opravovať. Táto záruka výrobcu nemá nijaký vplyv na nároky voči predajcovi/dodávateľovi. V prípade akýchkoľvek problémov s týmto výrobkom kontaktujte naše servisné oddelenie alebo odošlite chybný výrobok spolu s krátkym popisom problému spoločnosti GARDENA Manufacturing GmbH, pričom nezabudnite uhradiť všetky potrebné náklady spojené s prepravou a postupujte podľa príslušných poštovních a balných pokynov. K záručnej reklamácie musí byť priložená kópia dokladu o nákupe.

Zmluvné servisné strediská SK:

T – L s.r.o.
Šenkvičská cesta 12/F
902 01 Pezinok
tel.: 336 403 179, 903 825 232
fax: 336 403 179
e-mail: info@tlba.sk
www.tlba.sk

DAES, s.r.o.
Košická 4
010 01 Žilina
tel.: 415 650 881
fax: 415 650 880
e-mail: servis@daes.sk
www.daes.sk

EL GARDENA Ψεκαστήρας Προπίεσης 5L Plus

Μετάφραση των πρωτότυπων οδηγιών χρήσης.

Παρακαλούμε να διαβάσετε προσεκτικά τις Οδηγίες χρήσης και να ακολουθείτε τις υποδείξεις τους. Χρησιμοποιήστε τις οδηγίες χρήσεως για να εξοικειωθείτε με τον Ψεκαστήρα Προπίεσης, τη σωστή του χρήση, αλλά και με τις οδηγίες ασφαλείας. Για λόγους ασφαλείας, παιδιά και νέοι κάτω των 16 ετών, όπως επίσης και οποιοσδήποτε άλλος που δεν έχει εξοικειωθεί με τις οδηγίες χρήσης δεν θα πρέπει να χρησιμοποιεί τον Ψεκαστήρα Προπίεσης. Μη χρησιμοποιείτε ποτέ το προϊόν όταν είστε κουρασμένοι, άρρωστοι ή κάτω από την επιρροή οινοπνεύματος, ναρκωτικών ή φαρμάκων. Μελετήστε με προσοχή τις οδηγίες χρήσης και φυλάξτε τις για μελλοντική χρήση.

Προβλεπόμενη χρήση:

Ο Ψεκαστήρας Προπίεσης GARDENA είναι κατάλληλος για ψεκάσμο διαλυμάτων, φυτοφαρμάκων¹⁾, ζιζανιοκτόνων¹⁾, εντομοκτόνων¹⁾, λιπασμάτων¹⁾, καθαριστικών τζαμιών¹⁾, και γυαλιστικών αυτοκινήτων¹⁾ σε κήπους και σε μικρές καλλιέργειες. Ο Ψεκαστήρας Προπίεσης GARDENA δεν συνιστάται για χρήση σε δημόσιους χώρους, πάρκα, γήπεδα, ή στη γεωργία ή τη δασοπονία. Η τήρηση αυτών των οδηγιών χρήσης αποτελεί την προϋπόθεση για τη σύμφωνη με τους κανόνες χρήση του ψεκαστήρα προπίεσης χειρός.

¹⁾ Σύμφωνα με το νόμο για τη φυτοπροστασία, καθώς και το νόμο για τα απορρυπαντικά επιτρέπεται να χρησιμοποιούνται αποκλειστικά εγκεκριμένα υλικά (εξουσιοδοτημένα εξειδικευμένα καταστήματα).

Προσοχή:

Ο Ψεκαστήρας Προπίεσης GARDENA δεν πρέπει να χρησιμοποιείται για ψεκάσμο άλλων ουσιών από αυτές που καθορίζει η GARDENA, υπάρχει κίνδυνος τραυματισμού. Δεν επιτρέπεται να ψεκάζονται οξέα, μέσα απολύμανσης και αδιαβροχοποίησης, διαβρωτικά μέσα, μέσα που περιέχουν απορρυπαντικά, βενζίνη ή λάδι ψεκάσμου.

1. ΑΣΦΑΛΕΙΑ

Κίνδυνος τραυματισμού:

Μην ανοίγετε ποτέ τον ψεκαστήρα προπίεσης χειρός ούτε ξεβιδώνετε το ακροφύσιο και το δοσιμετρικό καπάκι εφόσον εξακολουθεί να επικρατεί πίεση στον ψεκαστήρα προπίεσης χειρός. Για να αποφύγετε οποιοδήποτε τραυματισμό, ποτέ μη συνδέετε τον Ψεκαστήρα Προπίεσης με ένα συμπίεστη αέρα. Τοποθετείτε τον ψεκαστήρα προπίεσης χειρός πάντοτε κατακόρυφα προτού τραβήξετε τη βαλβίδα υπερπίεσης ασφαλείας ④ (Εικ. 01). Όταν ψεκάζετε εντομοκτόνα, ζιζανιοκτόνα, μυκητοκτόνα ή άλλες ουσίες φροντίδας των φυτών, πρέπει να τηρείτε όλα τα ειδικά, προστατευτικά μέτρα που συνιστά ο παρασκευαστής της ουσίας που χρησιμοποιείτε. Πριν από κάθε άνοιγμα του ψεκαστήρα προπίεσης χειρός εκτονώνετε την πίεση τραβώντας τη βαλβίδα υπερπίεσης ασφαλείας ④ μέχρι τέρμα.

ΚΙΝΔΥΝΟΣ! Μικρά εξαρτήματα μπορούν να καταποθούν εύκολα. Η πλαστική σακούλα εγκυμονεί κίνδυνο ασφυξίας για μικρά παιδιά. Απομακρύνετε τα παιδιά κατά τη διάρκεια της συναρμολόγησης.

Χειρισμός:

ΠΡΟΣΟΧΗ: Το δοχείο επιτρέπεται να γεμιστεί με μάξιμουμ 5 λίτρα υγρό. Ελέγχετε προσεκτικά τον Ψεκαστήρα πριν από κάθε χρήση. Μην αποθηκεύετε και μην αφήνετε τον ψεκαστήρα ανεπιτήρητο για μεγάλα χρονικά διαστήματα, όταν είναι γεμάτος ή υπό πίεση. Κρατήστε τον Ψεκαστήρα Προπίεσης μακριά από τα παιδιά. Είστε υπεύθυνοι για την ασφάλεια των άλλων. Προφυλάξτε τον Ψεκαστήρα Προπίεσης από τις υψηλές θερμοκρασίες. Βιδώστε τη λαβή αντλίας ⑩ σταθερά με το χέρι (μην χρησιμοποιήσετε εργαλείο) προσέχοντας τη σωστή εφαρμογή του στεγανωτικού δακτυλίου ⑩ (Εικ. 01).

Καθαρισμός:

Ελευθερώστε την πίεση μετά από κάθε χρήση αδειάστε το δοχείο, καθαρίστε το προσεκτικά και ξεπλύνετε με καθαρό νερό. Στη συνέχεια αφήστε τον Ψεκαστήρα ανοιχτό για να στεγνώσει. Μην πετάτε τα υπολείμματα υγρών στο αποχετευτικό σύστημα (τόπους συγκέντρωσης σκουπιδιών). Καθαρίζετε πάντα τον Ψεκαστήρα Προπίεσης πριν χρησιμοποιήσετε κάποιο άλλο προϊόν, για την αποφυγή χημικών αντιδράσεων. Εάν χρησιμοποιείτε περισσότερους ψεκαστήρες να μην μερδεύονται τα δοχεία και οι κεφαλές τους. Συνιστούμε να εξετάζετε λεπτομερώς τον Ψεκαστήρα Προπίεσης (κατά προτίμηση στο εξουσιοδοτημένο Σέρβις της GARDENA) μετά από χρήση 5 ετών.

Αποθήκευση:

Αδειάζετε πάντα τον Ψεκαστήρα Προπίεσης (ακόμα και μετά τον καθαρισμό), πριν την αποθήκευση. Αποθηκεύστε τον σε μέρος που προστατεύεται από τον πάγο. Εάν χρησιμοποιείτε την ασφάλεια για συνεχή λειτουργία ⑩ (Εικ. 03) να είστε ιδιαίτερα προσεκτικοί. Ποτέ μην αποθηκεύετε τον Ψεκαστήρα Προπίεσης με την ασφάλεια συνεχούς λειτουργίας σε χρήση. Μεταφέρετε τον ψεκαστήρα προπίεσης χειρός από τον μάντα μεταφοράς ⑧ ή τη λαβή ⑩. Φροντίστε ώστε το προϊόν να προστατεύεται από την απευθείας έκθεση στην ηλιακή ακτινοβολία. Το προϊόν μπορεί να θερμομανθεί.

2. ΣΥΝΑΡΜΟΛΟΓΗΣΗ

- Εικ. A1:** Εισαγάγετε το σωλήνα ψεκάσμου ① στη χειροβαλβίδα ② και βιδώστε το παξιμάδι ρακόρ ③ σταθερά.
- Εικ. A2:** Εισαγάγετε τον εύκαμπτο σωλήνα ψεκάσμου ④ στη χειροβαλβίδα ② και βιδώστε το παξιμάδι ρακόρ ⑤ σταθερά.
- Εικ. A3:** Εισαγάγετε τον εύκαμπτο σωλήνα ψεκάσμου ④ στο δοχείο ⑥ και βιδώστε το παξιμάδι ρακόρ ⑦ σταθερά.
- Εικ. A4: (A4.1)** Περάστε τον μάντα μεταφοράς ⑧ μέσα από το κάτω άνοιγμα της πόρπης κατά τρόπον ώστε η επιγραφή GARDENA να είναι ορατή μπροστά. **(A4.2)** Περάστε το άκρο του μάντα μέσα από το επάνω άνοιγμα της πόρπης. Στερεώστε τις πόρπες στο δοχείο ⑥. Κατά τη διαδικασία αυτή φροντίστε ώστε η σύνδεση μάντα – πόρπης και πόρπης – δοχείου να είναι σταθερή.

3. ΧΕΙΡΙΣΜΟΣ

Παρακαλούμε να ακολουθείτε τις οδηγίες ασφαλείας και τις αναλογίες που δίνονται από τον κατασκευαστή του προϊόντος το οποίο πρόκειται να ψεκάσετε.

Ψεκάσμος υγρού [Εικ. 01/02/03]:

- Τραβήξτε τη βαλβίδα υπερπίεσης ασφαλείας ④.
- Ξεβιδώστε τη λαβή αντλίας ⑩ ή το δοσιμετρικό καπάκι ⑩ και πληρώστε το δοχείο ⑥.
- Προσθέστε κατά περίπτωση κάποιο πρόσθετο μέσω του δοσιμετρικού καπακιού ⑩ (κλίμακα με 5, 10 και 20 ml).
- Βιδώστε και πάλι τη λαβή αντλίας ⑩ ή το δοσιμετρικό καπάκι ⑩ στο δοχείο ⑥.
- Χαλαρώστε κατά περίπτωση το παξιμάδι ρακόρ ③ και τραβήξτε έξω το σωλήνα στο επιθυμητό μήκος.
- Χαλαρώστε την ασφάλεια ⑦ στη λαβή αντλίας μέχρι αυτή να βρεθεί μεταξύ των δύο σημείων ασφάλισης του σπειρώματος ⑩.
- Αντλήστε με το λαβή της αντλίας ⑩.
- Ρυθμίστε τη ριπή ψεκάσμου (δεξιόστροφη περιστροφή → ψεκαζόμενο εκνέφωμα, αριστερόστροφη περιστροφή → ριπή υγρού) και τη γωνία ψεκάσμου μέσω του ακροφυσίου ⑪.
- Πιέστε το πλήκτρο ⑫ στη λαβή του σωλήνα για να ψεκάσετε το υγρό. Κατά περίπτωση μπορείτε να ασφαλίσετε το πλήκτρο ⑫ με τη μόνιμη ασφάλεια ⑬.

4. ΣΥΝΤΗΡΗΣΗ

Καθαρισμός του Ψεκαστήρα Προπίεσης:

Πάντα καθαρίζετε τον Ψεκαστήρα Προπίεσης μετά από κάθε ψεκάσμο. Να λειτουργείτε τον ψεκαστήρα μόνο με καθαρό νερό (ενδεχομένως μαζί με λίγο απορρυπαντικό) και να ψεκάζετε μέχρι να αδειάσει. Οι βαλβίδες, ο σωλήνας ψεκάσμου ①, το ακροφύσιο ⑪ και το φίλτρο ⑭ καθαρίζονται. Σε περίπτωση εξωτερικής ρύπανσης της λαβής και του δοχείου

καθαρίστε σχολαστικά την περιοχή του σπειρώματος και του στεγανωτικού δακτυλίου του σπειρώματος 15.

Ελέγξτε τη βαλβίδα υπερπίεσης ασφαλείας 9 ως προς την ευκινησία.

5. ΑΠΟΘΗΚΕΥΣΗ

Θέση εκτός λειτουργίας:

1. Καθαρίστε τον ψεκαστήρα προπίεσης χειρός (βλ. 4. ΣΥΝΤΗΡΗΣΗ).
2. Αποθηκεύστε τον ψεκαστήρα προπίεσης χειρός σε προστατευμένο από τον παγετό χώρο.

6. ΑΝΤΙΜΕΤΩΠΙΣΗ ΣΦΑΛΜΑΤΩΝ

Καθαρισμός φίλτρου [Εικ. T1]:

→ Ξεβιδώστε το σωλήνα ψεκασμού 1, αφαιρέστε το φίλτρο 14 και καθαρίστε το.

Πρόβλημα	Αιτία	Αντιμετώπιση
Ο ψεκαστήρας προπίεσης χειρός δεν παρέχει πίεση	Η λαβή αντλίας 10 ή το δοομετρικό καπάκι 16 έχει βιδωθεί πολύ χαλαρά.	→ Βιδώστε τη λαβή αντλίας 10 ή το δοομετρικό καπάκι 16 πιο σφιχτά.
Ο ψεκαστήρας προπίεσης χειρός δεν παρέχει πίεση	Η σύνδεση του λάστιχου με το δοχείο και τη λαβή ψεκασμού δεν είναι σφιχτή.	→ Σφίξτε τους συνδέσμους του λάστιχου στο δοχείο και τη λαβή ψεκασμού.
	Η μόνιμη ασφάλιση 13 είναι ασφαλισμένη στη χειρολαβή.	→ Απασφαλίστε τη μόνιμη ασφάλιση 13 στη χειρολαβή.
	Λερωμένο/ελαττωματικό πόμα 16.	→ Καθαρίστε/αντικαταστήστε το πόμα 16.
Ο Ψεκαστήρας Προπίεσης δεν ψεκάζει παρόλο που υπάρχει επαρκής πίεση ή ψεκάζει με αδύναμη δέσμη εκτόξευσης	Έχει φράξει το μπεκ 11.	→ Ξεβιδώστε και καθαρίστε το ακροφύσιο 11.
	Το φίλτρο 14 είναι φραγμένο.	→ Καθαρίστε το φίλτρο 14 στο σωλήνα ψεκασμού.
Το δοχείο δεν ανοίγει εύκολα	Η πίεση μέσα στο δοχείο είναι πολύ μεγάλη.	→ Απελευθερώστε εντελώς την πίεση του δοχείου μέσω της βαλβίδας εκτόξευσης 9 της πίεσης.

ΥΠΟΔΕΙΞΗ: Για άλλες βλάβες απευθυνθείτε στο κέντρο σέρβις της εταιρείας GARDENA.

7. ΤΕΧΝΙΚΑ ΧΑΡΑΚΤΗΡΙΣΤΙΚΑ

Μέγιστη χωρητικότητα	5 l
Μήκος αυλού ψεκασμού	42 – 72 cm
Επιτρεπόμενη πίεση λειτουργίας	3 bar
Μέγιστη επιτρεπόμενη θερμοκρασία λειτουργίας	40 °C

8. ΣΕΡΒΙΣ/ΕΓΓΥΗΣΗ

Σε περίπτωση αξίωσης εγγύησης, δεν επιβαρύνεστε με χρεώσεις για τις παρεχόμενες υπηρεσίες. Η GARDENA Manufacturing GmbH προσφέρει μια διετή εγγύηση (ισχύει από την ημερομηνία αγοράς) για αυτό το προϊόν. Η εγγύηση αυτή καλύπτει όλα τα σοβαρά ελαττώματα του προϊόντος που αφορούν αποδεδειγμένα τα υλικά ή την κατασκευή. Η παρούσα εγγύηση εκπληρώνεται με την παροχή ενός πλήρως λειτουργικού προϊόντος αντικατάστασης ή με τη δωρεάν επισκευή του ελαττωματικού προϊόντος. Διατηρούμε το δικαίωμα επιλογής. Αυτή η υπηρεσία ισχύει εφόσον πληρούνται οι παρακάτω προϋποθέσεις: Το προϊόν χρησιμοποιήθηκε για τον προβλεπόμενο σκοπό σύμφωνα με τις συστάσεις στις οδηγίες χειρισμού. Ούτε ο αγοραστής, ούτε κάποιο τρίτο μέρος δεν έχει επιχειρήσει να επισκευάσει το προϊόν. Η παρούσα εγγύηση του κατασκευαστή δεν επηρεάζει δικαίωματα εγγύησης έναντι του αντιπροσώπου/εμπόρου λιανικής πώλησης. Εάν παρουσιαστούν προβλήματα με το συγκεκριμένο προϊόν, επικοινωνήστε με το τμήμα Τεχνικής Εξυπηρέτησης ή στείλετε το ελαττωματικό προϊόν μαζί με μια σύντομη περιγραφή της βλάβης στην GARDENA Manufacturing GmbH, φροντίζοντας να καλύψετε επαρκώς τυχόν έξοδα αποστολής και να ακολουθήσετε τις σχετικές οδηγίες συσκευασίας και ταχυδρόμησης. Η εγγύηση πρέπει να συνοδεύεται από αντίγραφο της απόδειξης αγοράς.

RU Опрыскиватель GARDENA 5 л Plus

Перевод оригинальных инструкций.

Просим внимательно прочесть инструкцию по применению и следовать ее указаниям. Используйте инструкция по эксплуатации для ознакомления с опрыскивателем, его правильным использованием и требованиями безопасности. В целях обеспечения безопасности детям моложе 16 лет, а также людям, не ознакомившимся с инструкцией по эксплуатации, запрещается пользоваться опрыскивателем. Никогда не работайте с изделием, если Вы устали, больны или находитесь под воздействием алкоголя, наркотиков или медика-

ментов. Пожалуйста, внимательно прочитайте эту инструкцию по использованию и сохраните ее для чтения в дальнейшем.

Применение в соответствии с назначением:

Опрыскиватель GARDENA предназначен для распыления жидких, не содержащих растворителей пестицидов¹⁾, гербицидов¹⁾, удобрений¹⁾, жидкости для мытья окон¹⁾, автомобильной полировки и а втомобильных консервантов¹⁾. Опрыскиватель предназначен для частного пользования в доме или на приусадебных садово-огородных участках и участках садоводов-любителей. Опрыскиватель не может применяться в общественных местах, парках, спортивных сооружениях, природном ландшафте и лесном хозяйстве. Под правильным использованием опрыскивателя подразумевается строгое соблюдение данной инструкции по эксплуатации.

¹⁾ В соответствии с законом о защите растений, а также с законом о применении моющих и чистящих средств разрешается использовать только сертифицированные средства (официальная специализированная торговля).

Обратите внимание:

Ввиду возможной опасности для жизни, опрыскивателем GARDENA можно распылять только разрешенные производителем жидкие вещества. Не разрешается распылять кислоты, дезинфекционные и импрегнирующие средства, агрессивные, содержащие растворители очистные средства, бензин или аэрозольные масла.

1. БЕЗОПАСНОСТЬ

Возможная опасность для жизни:

Не открывайте опрыскиватель, а также не отвинчивайте форсунку и дозирующий колпачок, пока опрыскиватель остается под давлением. Ввиду возможной опасности для жизни не присоединяйте опрыскиватель к компрессору или любой другой пневматической системе. Всегда устанавливайте опрыскиватель вертикально, прежде чем потянуть за предохранительный клапан 9 (Рис. 01).

Если производители инсектицидов, гербицидов, фунгицидов и других жидких препаратов для опрыскивания предусматривают особые меры безопасности при их распылении, эти меры необходимо выполнять.

Перед каждым открытием опрыскивателя полностью сбросьте давление, потянув за предохранительный клапан 9.

ОПАСНО! Мелкие детали могут быть легко проглочены. Из-за полиэтиленового пакета для маленьких детей существует опасность задохнуться. Во время монтажа не подпускайте близко маленьких детей.

Эксплуатация:

ВНИМАНИЕ: В бачок можно заливать не более 5 л жидкости.

Перед каждым использованием производите визуальный осмотр опрыскивателя. Не оставляйте без присмотра опрыскиватель в течение продолжительного времени или с наполненным, находящимся под давлением баллоном. Не допускайте детей к опрыскивателю. Вы несете ответственность перед окружающими. Не подвергайте опрыскиватель воздействию высокой температуры. От руки (без использования инструментов) туго затяните ручку насоса 10, следя за правильным положением кольца 15 (Рис. 01).

Очистка:

После каждого использования опрыскиватель поступайте следующим образом: сбросьте давление, слейте остатки жидкости из баллона, тщательно его очистьте и промойте чистой водой. После этого дайте опрыскивателю просохнуть, оставив его открытым. Остатки жидкости не сливайте в канализацию (пользуйтесь услугами коммунальных предприятий по сбору, уничтожению, обезвреживанию и утилизации отходов). Во избежание возможных химических реакций при смене распыляемых препаратов промойте опрыскиватель. При использовании нескольких опрыскивателей их бачки и распылительные головки нельзя менять между собой. Рекомендуется после 5-летнего пользования опрыскивателем провести его тщательную проверку – лучше всего в сервисном центре GARDENA.

Хранение:

Для хранения опрыскивателя сначала распылите вхолостую полностью его содержимое (после промывки водой поступайте аналогично) и затем поместите в защищенное от мороза место. При использовании постоянной фиксации 13 (Рис. 03) управляющего рычага распылителя уделяйте повышенное внимание его работе, отключайте постоянную фиксацию при хранении опрыскивателя. Переносите опрыскиватель за плечевой ремень 8 или за рукоятку 10. Защищайте изделие от прямых солнечных лучей. Изделие может нагреться.

2. МОНТАЖ

1. **Рис. А1:** Задвиньте распылитель 1 в клапан-рукоятку 2 и закрутите накидную гайку 3.
2. **Рис. А2:** Задвиньте шланг распылителя 4 в клапан-рукоятку 2 и закрутите накидную гайку 5.
3. **Рис. А3:** Задвиньте шланг распылителя 4 в бачок 6 и закрутите накидную гайку 7.

4. **Рис. А4: (А4.1)** Проденьте плечевой ремень ⑥ через **нижний** шлиц пряжки так, чтобы спереди была видна надпись GARDENA. **(А4.2)** Проденьте конец ремня через **верхний** шлиц пряжки. Закрепите пряжки на бачке ⑥. При этом следите за прочностью соединителей ремень – пряжка и пряжка – бачок.

3. ЭКСПЛУАТАЦИЯ

Соблюдайте правила техники безопасности и производите правильную дозировку в соответствии с указаниями производителя распыляемого препарата.

Распыливание жидкости [Рис. 01/02/03]:

1. Потяните за предохранительный клапан ⑨.
2. Отвинтите ручку насоса ⑩ **или** дозирующий колпачок ⑪ и заполните бачок ⑥.
3. С помощью дозирующего колпачка ⑪ залейте необходимые добавки (шкала на 5, 10 и 20 мл).
4. Снова ввинтите ручку насоса ⑩ **или** дозирующий колпачок ⑪ в бачок ⑥.
5. При необходимости ослабьте накидную гайку ③ и выдвиньте копь до требуемой длины.
6. Ослабляйте блокировку ⑫ на ручке насоса, пока она не окажется между двумя фиксаторами резьбы ⑬.
7. Ручкой насоса ⑩ накачайте в бачок воздух.
8. С помощью форсунки ⑭ настройте факел распыления (поворот по часовой стрелке → туман; поворот против часовой стрелки → струя) и угол распыления.
9. Нажмите на кнопку ⑮ на рукоятке копы для распыления жидкости. При необходимости вы можете зафиксировать кнопку ⑮ с помощью постоянного фиксатора ⑯.

4. ТЕХНИЧЕСКОЕ ОБСЛУЖИВАНИЕ

Очистка опрыскивателя:

После распыления жидкости опрыскиватель необходимо очистить. Заполнить бачок опрыскивателя только чистой водой (при необходимости с добавлением моющего средства) и промыть прибор прокачкой. Клапаны, распылитель ①, форсунка ⑭ и фильтр ⑬ очищаются. При наружном загрязнении рукоятки и бачка тщательно очистите зону резьбы и кольца ⑬. Проверьте предохранительный клапан ⑨ на легкость хода.

5. ХРАНЕНИЕ

Вывод из эксплуатации:

1. Очистите опрыскиватель (см. 4. ТЕХНИЧЕСКОЕ ОБСЛУЖИВАНИЕ).
2. Храните опрыскиватель в защищенном от мороза месте.

6. УСТРАНЕНИЕ НЕИСПРАВНОСТЕЙ

Очистка фильтра [Рис. Т1]:

→ Отвинтите распылитель ①, снимите фильтр ⑬ и очистите его.

Проблема	Возможная причина	Устранение
Опрыскиватель не создает давления	Ручка насоса ⑩ или дозирующий колпачок ⑪ завинчены слишком слабо.	→ Туже затянуть ручку насоса ⑩ или дозирующий колпачок ⑪.
	Негерметичное соединение шланга с баллоном и с клапаном-рукояткой.	→ Затяните соединение шланга с баллоном и с клапаном-рукояткой.
	Постоянный фиксатор ⑯ на рукоятке зафиксирован.	→ Расфиксировать постоянный фиксатор ⑯ на рукоятке.
	Загрязнен или испорчен уплотнительный колпачок ⑭.	→ Очистить или заменить уплотнительный колпачок ⑭.
Опрыскиватель при наличии необходимого давления не производит распыления, или формирует только некачественный факел распыления	Засорена форсунка ⑭.	→ Вывернуть и очистить сопло ⑭.
	Фильтр ⑬ забит.	→ Очистить фильтр ⑬ в распылителе.
Бачок открывается с трудом	Избыточное давление в баллоне.	→ Каждый раз полностью сбрасывайте давление в баллоне через предохранительный клапан ⑨.

УКАЗАНИЕ: в случае других неисправностей, пожалуйста, обращайтесь в свой GARDENA сервисный центр.

7. ТЕХНИЧЕСКИЕ ДАННЫЕ

Максимальная емкость	5 л
Длина трубки распылителя	42 – 72 см
Допустимое рабочее давление	3 бар
Макс. допустимая рабочая температура	40 °C

8. СЕРВИС/ГАРАНТИЯ

В случае гарантийной рекламации с вас не взимается плата за предоставленные услуги. Компания GARDENA Manufacturing GmbH предоставляет двухлетнюю гарантию на данное изделие (действует с даты приобретения изделия). Данная гарантия распространяется на все значительные неисправности изделия, которые являются очевидным дефектом производства или материала. Гарантия подразумевает предоставление полностью функционирующего изделия на замену или ремонт неисправного изделия, отправленного нам бесплатно; мы оставляем за собой право выбирать один из двух вариантов по своему усмотрению. Данная услуга предоставляется при соблюдении следующих условий: Изделие использовалось по назначению и в соответствии с рекомендациями в руководстве по эксплуатации. Отсутствие попыток со стороны покупателя или третьего лица выполнить ремонт изделия. Данная гарантия от производителя не затрагивает гарантийных обязательств дилера/поставщика. При возникновении проблем с данным изделием обратитесь в наш отдел сервисного обслуживания или отправьте неисправное изделие вместе с кратким описанием неисправности в компанию GARDENA Manufacturing GmbH, покрыв все расходы на пересылку и в обязательном порядке соблюдая соответствующие рекомендации по упаковке и отправке почтой. Гарантийная рекламация должна сопровождаться копией документа, подтверждающего факт покупки.

SL GARDENA Tlačni škropilnik 5L Plus

Prevod izvirnih navodil.

Prosimo, skrbno preberite navodila za uporabo in upoštevajte napisane nasvete. Navodila uporabite za spoznavanje tlačnega škropilnika, primerne uporabe le-tega in varnostnih napotkov. Iz varnostnih razlogov naj tlačnega škropilnika ne uporabljajo osebe do 16. leta starosti in osebe, ki niso seznanjene s temi navodili. Izdelka nikakor ne uporabljajte, če ste utrujeni ali bolni ali pod vplivom alkohola, drog ter zdravil. Skrbno preberite navodila za uporabo in jih shranite za poznejše branje.

Predvidena uporaba:

GARDENA tlačni škropilnik je predviden za nanos tekočih sredstev proti škodljivcem brez vsebnosti topil¹⁾, sredstev proti plevelu¹⁾, gnojil¹⁾, čistil za okna¹⁾, voskov in sredstev za konzerviranje avtomobilov¹⁾ v zasebnih bivališčih in na domačih vrtovih. Ne uporabljajte ga na javnih mestih, v parkih in na športnorekreacijskih mestih, kot tudi ne na kmetijskih in gozdnih zemljiščih. Upoštevanje teh navodil za uporabo je pogoj za pravilno uporabo tlačnega škropilnika.

¹⁾ Po nemškem zakonu o varstvu rastlin in zakonu o pralnih in čistilnih sredstvih je dovoljeno uporabljati samo odobrena sredstva (iz pooblaščenih specializirane trgovine).

Upoštevajte:

Zaradi nevarnosti poškodb s tlačnim škropilnikom GARDENA lahko uporabljate le sredstva, ki jih navaja proizvajalec. Ni dovoljeno uporabljati kislin, dezinfekcijskih in impregnacijskih sredstev, agresivnih topil, čistil, bencina in brizgalnega olja.

1. VARNOST

Fizična nevarnost:

Tlačnega škropilnika nikoli ne odpirajte in nikoli ne odvijajte šobe ali dozirnega pokrova, dokler je tlačni razpršilnik še pod tlakom. Tlačnega škropilnika v izogib nevarnosti poškodb ne priključujte na naprave za stisnjen zrak. Tlačni škropilnik vedno postavite pokonci, preden povlečete za varnostni nadtladni ventil ⑨ (slika O1).

Pri uporabi insekticidov, herbicidov in fungicidov, katerih proizvajalci predvidevajo izdatne zaščitne ukrepe, se je teh potrebno držati.

Pred vsakim odpiranjem tlačnega škropilnika tlak popolnoma odpravite z vlečenjem varnostnega nadtladnega ventila ⑨.

NEVARNOST! Manjše dele je mogoče preprosto pogoltniti. Zaradi plastičnih vrečk obstaja nevarnost zadušitve majhnih otrok. Majhni otroci naj se vam med sestavljanjem ne približujejo.

Uporaba:

POZOR: Posoda je lahko napolnjena z maks. 5 l tekočine. Tlačni škropilnik pred uporabo temeljito preglejte. Tlačnega škropilnika ne pustite pod pritiskom dlje časa ali brez nadzora. Naprava naj ne bo dostopna otrokom. Odgovornost proti tretjim osebam nosi lastnik naprave. Tlačnega škropilnika ne izpostavljajte visoki temperaturi. Črpalni ročaj ⑩ trdno ročno privijte (ne uporabljajte orodja) in pri tem pazite na pravilno prileganje okroglega obročka ⑮ (slika O1).

Čiščenje:

Po uporabi sprostite pritisk, izpraznite posodo, jo skrbno očistite in sperite s čisto vodo. Nato tlačni škropilnik pustite odprt, da se posuši. Preostale tekočine in sredstva ne izlijte v kanalizacijo (ali komunalni odtok). V izogib kemičnim reakcijam je priporočljivo škropilnik očistiti tudi v primeru menjave škropilnih snovi. Če uporabljate več tlačnih škropilnikov, ne smete medsebojno zamenjavati posod in škropilnih glav.

Po 5-letni uporabi tlačnega škropilnika priporočamo temeljit strokoven pregled škropilnika, katerega priporočeni izvajalec je servis GARDENA.

Hramba:

Tlačni škropilnik hranite popolnoma prazen (tudi po vodnem čiščenju) na temperaturi, ki se ne spusti pod ledišče. Pri delu z zatičem za trajno škropljenje (slika O3) bodite posebej pozorni in tlačnega škropilnika ne shranjujte z zataknenim zatičem za trajno škropljenje. Prenašajte tlačni škropilnik za nosilni trak ⑧ ali za ročaj ⑩. Poskrbite za to, da bo izdelek zaščiteno pred neposredno sončno svetlobo. Izdelek se lahko segreje.

2. MONTAŽA

- Slika A1:** Potisnite palico za škropljenje ① v ročni ventil ② in trdno privijte pokrivno matico ③.
- Slika A2:** Potisnite škropilno gibko cev ④ v ročni ventil ② in trdno privijte pokrivno matico ③.
- Slika A3:** Potisnite škropilno gibko cev ④ v posodo ⑥ in trdno privijte pokrivno matico ⑦.
- Slika A4: (A4.1)** Vstavite nosilni trak ⑧ tako v spodnjo odprtino zaponke, da je pri tem spredaj viden napis GARDENA.
(A4.2) Vstavite konec traka skozi zgornjo odprtino zaponke. Pritrdite zaponki na posodo ⑥. Pri tem pazite na trdno pritrditev pasa in zaponke ter zaponke in posode.

3. UPORABA

Upoštevajte varnostne predpise in navodila za odmerjanje sredstva, ki jih navaja proizvajalec sredstva.

Škropljenje s tekočino [slika O1/O2/O3]:

- Povlecite varnostni nadtladni ventil ⑨.
- Odvijte črpalni ročaj ⑩ ali dozirni pokrov ⑪ in napolnite posodo ⑥.
- Po potrebi z dozirnim pokrovom ⑪ dolijte dodatek (skala z 5, 10 in 20 ml).
- Znova privijte črpalni ročaj ⑩ ali dozirni pokrov ⑪ v posodo ⑥.
- Po potrebi odvijte pokrivno matico ③ in izvlecite brizgalno palico do zelene dolžine.
- Sprostite zaporo ⑫ na črpalnem ročaju, tako da je med zaskočnima zaporama navoja ⑬.
- Črpajte s črpalnim ročajem ⑩.
- Nastavite curek za škropljenje (obrat v smeri urnega kazalca → pršilna meglica; obrat v nasprotni smeri urnega kazalca → močen curek) in kot škropljenja s šobo ⑭.
- Pritisnite tipko ⑮ na ročaju brizgalne palice za škropljenje s tekočino. Po potrebi lahko tipko ⑯ zablokirate s trajno zaskočno zaporo ⑰.

4. VZDRŽEVANJE

Čiščenje tlačnega škropilnika:

Po izpraznitvi tlačnega škropilnika je tega potrebno očistiti. Ročni tlačni razpršilnik uporabljajte in izpraznjujte samo s čisto vodo (event. z uporabo dodatkov čistila). Ventili, palica za škropljenje ①, šoba ⑭ in filter ⑭ se očistijo. Pri zunanji umazaniji na ročaju in posodi temeljito očistite območje navoja in okroglega obroča navoja ⑬. Preverite varnostni nadtladni ventil ⑨ glede neoviranega premikanja.

5. SHRANJEVANJE

Konec uporabe:

- Očistite tlačni škropilnik (glejte pod 4. VZDRŽEVANJE).
- Shranite tlačni škropilnik na mestu brez zmrzovanja.

6. ODPRAVLJANJE NAPAK

Čiščenje filtra [slika T1]:

→ Odvijte palico za škropljenje ①, odstranite filter ⑭ in ga očistite.

Težava	Mogoč vzrok	Pomoč
Tlačni škropilnik ne ustvarja tlaka	Črpalni ročaj ⑩ ali dozirni pokrov ⑪ je prerahlo privit.	→ Črpalni ročaj ⑩ ali dozirni pokrov ⑪ privijte bolj trdno.
	Priključek cevi v ročni ventil ali posodo ni tesen.	→ Privijte priključek cevi v ročni ventil ali posodo.
	Trajna zaskočna zapora ⑬ na ročaju je zataknjena.	→ Trajno zaskočno zaporo ⑬ na ročaju sprostite.
	Tesnilni pokrov ⑫ je umazan/poškodovan.	→ Očistite/zamenjajte tesnilni pokrov ⑫.
Tlačni škropilnik škropi kljub. Ni pritiska ali pa je moč škropljenja nizka.	Šoba ⑭ zamašena.	→ Odvijte šobo ⑭ in jo očistite.
	Očistite filter ⑭ škropilne šobe.	→ Očistite filter ⑭ v palici za škropljenje.
Težavno odpiranje posode	Previsok pritisk v posodi.	→ Pritisk v posodi zmanjšajte z uporabo posode varnostnega tlačnega ventila ⑨.

NAPOTEK: V primeru drugih napak se obrnite na svoje GARDENA servisno središče.

7. TEHNIČNI PODATKI

Maks. polnjenje	5 l
Dolžina šobne cevi	42 – 72 cm
Najvišji pritisk	3 bari
Maks. najvišja temperatura	40 °C

8. SERVISNA SLUŽBA/GARANCIJA

V primeru garancijskega zahtevka ne nosite stroškov za opravljen poseg. Za ta izdelke nudi GARDENA Manufacturing GmbH dvoletno garancijo (veljavno od dneva nakupa). Garancija krije vse pomembne okvare izdelka, za katere je dokazljiv vzrok napaka v materialu ali tovarniška napaka. Garancija je izpolnjena s predajo polno funkcionalnega nadomestnega izdelka ali z brezplačnim popravilom pokvarjenega izdelka, ki nam ga pošljete; pridržujemo si pravico do izbire med tema možnostma. Storitve je predmet naslednjih določil: Izdelek je uporabljen v skladu z namenom uporabe in v skladu s priporočili v navodilih za uporabo. Kupec in druga oseba nista poskušala popraviti izdelka. Garancija proizvajalca ne vpliva na pravice, ki izhajajo iz garancije, do prodajalca/trgovca. V primeru težav s tem izdelkom se obrnite na naš servisni oddelek ali izdelek, skupaj s kratkim opisom težave, pošljite podjetju GARDENA Manufacturing GmbH. Pri tem morate poravnati stroške pošiljke in pri tem upoštevate ustrezna navodila, ki veljajo za pošiljke in embalažo. Garancijskemu zahtevku mora biti priložena kopija dokazila o nakupu.

HR GARDENA Pneumatska prskalica 5L Plus

Prijevod originalnih uputa.

Molimo da ove upute za uporabo pažljivo pročitate i slijedite napomene sadržane u njima. Proučite upute za uporabu i upoznajite se s načinom korištenja pneumatske prskalice, te se pridržavajte sigurnosnih uputa. Iz sigurnosnih razloga djeci i osobama mlađim od 16 godina, te osobama koje nisu pročitale upute za uporabu, zabranjeno je korištenje pneumatske prskalice. Nikada ne upotrebljavajte proizvod ako ste umorni, bolesni ili pod utjecajem alkohola, droge ili lijekova. Pažljivo pročitajte ove upute za uporabu i sačuvajte ih za kasnije.

Namjenska uporaba:

Pneumatska prskalica GARDENA namijenjena je za aplikaciju sredstava za zaštitu bilja¹⁾, sredstava za uništavanje korova¹⁾, gnojiva¹⁾, sredstava za čišćenje prozora¹⁾, sredstava za konzerviranje vozila i voska za vozila¹⁾ u privatnim kućanstvima i amaterskom / hobi vrtlarstvu. Ne smije se upotrebljavati na javnim površinama, u parkovima i sportskim objektima u poljoprivredi i šumarstvu. Uvažavanje naputaka iz ovih uputa za uporabu predstavlja preduvjet za propisno korištenje tlačne prskalice.

¹⁾ Smiju se koristiti samo sredstva (iz specijaliziranih trgovina) koja su dopuštena po Zakonu o sredstvima za zaštitu bilja kao i Zakonom o sredstvima za pranje i čišćenje.

Pozor:

Kako bi se spriječile eventualne tjelesne ozljede, za rad s pneumatskom prskalicom GARDENA smiju se koristiti samo one tekućine koje je proizvođač naveo. Ne smiju se prskati kiseline, sredstva za dezinficiranje i impregniranje, agresivna sredstva za čišćenje koja sadrže otapala, benzin ili ulje za prskanje.

1. SIGURNOST

Tjelesne ozljede:

Dok je tlačna prskalica pod tlakom, nemojte ju otvarati niti odvijati mlaznicu ili dozirni poklopac. Nikad ne priključujte pneumatsku prskalicu na uređaj s komprimiranim zrakom jer postoji mogućnost ozljeđivanja. Tlačnu prskalicu uvijek uspravite prije nego što izvučete sigurnosni pretlačni ventil ⑨ (sl. O1).

Kod aplikacije insekticida, herbicida i fungicida, tj. tekućih raspršivača za koje je proizvođač predložio posebne zaštitne mjere, potrebno je strogo pridržavati se tih mjera.

Prije svakog otvaranja u potpunosti rasteretite tlačnu prskalicu povlačenjem sigurnosnog pretlačnog ventila ⑨.

OPASNOST! Postoji opasnost od gutanja sitnih dijelova. Prilikom uporabe plastične vreće imajte na umu opasnost od gušenja kod male djece. Tijekom montaže držite malu djecu na dovoljnoj udaljenosti.

Rukovanje:

POZOR: Posuda smije se maksimalno napuniti sa 5 l tekućine.

Prije svake uporabe provjerite pneumatsku prskalicu. Pneumatsku prskalicu koja je napunjena i pod tlakom, nikada ne ostavljajte na duže vrijeme bez nadzora. Djeca se ne smiju nalaziti u blizini uređaja. Odogovorni ste i za sigurnost trećih osoba. Ne izlažite pneumatsku prskalicu vrućini i visokim temperaturama. Rukom zavijte polugu za pumpanje ⑩ (ne koristite se alatom) pazeći pritom na ispravan položaj O-prstena ⑮ (sl. O1).

Čišćenje:

Nakon svake uporabe ispraznite tlak, ispraznite spremnik, temeljito očistite i isperite čistom vodom. Uređaj ostavite otvoren da se osuši. Preostalu tekućinu ne ispuštajte u kanalizacijski odvod (komunalni sustavi za zbrinjavanje otpada). Kako biste izbjegli moguće kemijske reakcije, pneumatsku prskalicu prije izmjene sredstava za prskanje temeljito očistite. Prilikom korištenja više tlačnih prskalica spremnici i glava prskalice ne smiju se međusobno zamijeniti.

Preporučujemo Vam da nakon 5 godina uporabe pneumatsku prskalicu odnesete na temeljit pregled, po mogućnosti u GARDENA servis.

Čuvanje:

Pneumatsku prskalicu uvijek potpuno ispraznite (ovo vrijedi i nakon čišćenja vodom) i čuvajte na mjestu koje nije izloženo mrazu. Prilikom rada s trajnom blokadom (sl. O3) potreban je veći stupanj opreza te pneumatsku prskalicu nikada ne spremajte u tom položaju. Tlačnu prskalicu nosite primajući je za remen za nošenje ⑧ ili rukohvat ⑩. Nemojte izlagati proizvod izravnom sunčevom zračenju. Proizvod se može zagrijati.

2. MONTAŽA

- Sl. A1:** Ugurajte kopljasti nastavak za raspršivanje ① u ručni ventil ② pa zavijte slijepu maticu ③.
- Sl. A2:** Ugurajte crijevo za prskanje ④ u ručni ventil ② pa zavijte slijepu maticu ⑤.
- Sl. A3:** Ugurajte crijevo za prskanje ④ u spremnik ⑥ pa zavijte slijepu maticu ⑦.
- Sl. A4: (A4.1)** Provucite remen za nošenje ⑧ kroz donji prerez kopče tako da oznaka GARDENA bude vidljiva s prednje strane.
(A4.2) Provucite kraj remena kroz gornji prerez kopče. Pričvrstite kopče na spremnik ⑥. Provjerite jesu li pojas i kopča odnosno kopča i spremnik čvrsto spojeni.

3. RUKOVANJE

Pridržavajte se sigurnosnih propisa i dozirajte sukladno uputama proizvođača sredstva za prskanje.

Rasprskavanje tekućine [sl. O1/O2/O3]:

- Povucite sigurnosni pretlačni ventil ⑨.
- Odvijte polugu za pumpanje ⑩ ili dozirni poklopac ⑪ i napunite spremnik ⑥.
- Po potrebi ulijte aditiv kroz dozirni poklopac ⑪ (ljestvica s 5, 10 i 20 ml).
- Ponovo navijte polugu za pumpanje ⑩ ili dozirni poklopac ⑪ na spremnik ⑥.
- Prema potrebi otpustite slijepu maticu ③ pa izvucite kopljasti nastavak na željenu duljinu.
- Otpustite zapor ⑫ na poluzi za pumpanje tako da stoji između obje reze navoja ⑬.
- Pumpajte pritišćući polugu za pumpanje ⑩.
- Na mlaznici ⑭ možete namjestiti oblik mlaza (okretanjem udesno dobiva se raspršena magla; okretanjem ulijevo dobiva se igličasti mlaz) i kut prskanja.
- Stisnite tipku ⑮ na rukohvatu kopljastog nastavka kako biste raspršili tekućinu. Po potrebi možete pritisnuti tipku ⑯ za trajni zapor ⑰.

4. ODRŽAVANJE

Čišćenje pneumatske prskalice:

Nakon prskanja potrebno je očistiti pneumatsku prskalicu. Tlačnu prskalicu samo hladnom vodom (u danom slučaju uz dodavanje deterdženta) pustite u pogon i isperite. Ventil, kopljasti nastavak za raspršivanje ①, mlaznica ⑭ i filter ⑮ se čiste. Temeljito očistite eventualnu vanjsku prljavštinu na rukohvatu i spremniku, oko navoja i navojnog O-prstena ⑯. Provjerite pokretljivost sigurnosnog pretlačnog ventila ⑨.

5. SKLADIŠTENJE

Stavljanje izvan funkcije:

- Očistite tlačnu prskalicu (vidi 4. ODRŽAVANJE).
- Čuvajte tlačnu prskalicu na mjestu zaštićenom od mraza.

6. OTKLANJANJE SMETNJI

Čišćenje filtra [sl. T1]:

→ Odvijte kopljasti nastavak za raspršivanje ① pa skinite i očistite filter ⑮.

Problem	Mogući uzrok	Pomoć
Tlačna prskalica ne uspostavlja tlak	Poluga za pumpanje ⑩ ili dozirni poklopac ⑪ nisu čvrsto zavijeni.	→ Zategnite polugu za pumpanje ⑩ ili dozirni poklopac ⑪.
	Priključci crijeva na spremniku i ručnom ventilu propuštaju.	→ Čvrsto zavijte priključke crijeva na spremniku i ručnici.
	Trajni zapor ⑫ na rukohvatu je zakočen.	→ Otkočite trajni zapor ⑫ na rukohvatu.
	Zaptivni poklopac ⑪ onečišćen/defektan.	→ Zaptivni poklopac ⑪ očistite/zamijenite.

Problem	Mogući uzrok	Pomoć
Pneumatska prskalica prska mlaz je slab ili ga nema	Sapnica ⑪ začepljena.	→ Sapnicu ⑪ odvrnite i očistite.
	Filter ⑮ začepljen.	→ Očistite filter ⑮ u kopljastom nastavku za raspršivanje.
Otežano otvaranje posude	Tlak spremnika je previsok.	→ Tlak spremnika potpuno ispraznite ispuštajući sigurnosni ventil ⑨.

NAPOMENA: U slučaju drugih smetnji obratite se servisnom centru tvrtke GARDENA.

7. TEHNIČKI PODACI

Maks. kapacitet	5 l
Duljina cijevi sapnice	42 – 72 cm
Dozvoljeni pogonski tlak	3 bara
Maks. dozvoljena temperatura	40 °C

8. SERVIS/JAMSTVO

U slučaju potraživanja pod jamstvom, nećete snositi nikakve troškove za pružene usluge.

GARDENA Manufacturing GmbH nudi dvogodišnje jamstvo (stupa na snagu na dan kupnje) za ova proizvode. Jamstvo se odnosi na sve bitne nedostatke proizvoda koji su dokazano izazvani greškama u materijalu ili proizvodnji. Jamstvo se postiže isporukom potpuno funkcionalnog zamjenskog proizvoda ili besplatnim popravkom neispravnog proizvoda koji nam je poslan, s time da zadržavamo pravo odabira jedne od tih opcija. Ova usluga podložna je sljedećim uvjetima: Proizvod je korišten u namijenjenu svrhu, prema preporukama uputa za rad. Kupac ili treća strana nisu pokušali popraviti proizvod. Ovo jamstvo proizvođača ne utječe na prava distributera/trgovca na malo na jamstvo. U slučaju problema s ovim proizvodom, kontaktirajte naš odjel za servis ili pošaljite neispravan proizvod zajedno s kratkim opisom kvara na GARDENA Manufacturing GmbH, a pritom pazite da pokrijete troškove prijevoza te da ste slijedili odgovarajuće smjernice za slanje i pakiranje proizvoda. Potraživanje pod jamstvom mora biti popraćeno preslikom dokaza o kupovini.

SR/BS GARDENA Prskalica pod pritiskom 5L Plus

Prevod originalnog uputstva.

Molimo Vas da pažljivo pročitate ovo uputstvo i da se pridržavate navedenih instrukcija. Upoznajte se uz pomoć ovog uputstva sa principom rada prskalice pod pritiskom, načinom rukovanja kao i sigurnosnim napomenama. Iz bezbednosnih razloga ovu prskalicu pod pritiskom ne smije koristiti deca i mlađi od 16 godina, kao ni osobe koje nisu upoznate s ovim uputstvom. Zabranjeno je korišćenje proizvoda ako ste umorni, bolesni ili pod uticajem alkohola, droge ili lekova.

Pažljivo pročitajte ovo uputstvo za upotrebu i sačuvajte ga za kasnije.

Namenska upotreba:

GARDENA prskalica pod pritiskom je namenjena za rasipanje tečnih pesticida koji ne sadrže rastvarače¹⁾, herbicida za suzbijanje korova¹⁾, đubriva¹⁾, sredstava za čišćenje stakla¹⁾, voska za automobile i konzervansa¹⁾ u privatne svrhe u kući ili bašti. Ne sme se primenjivati u javnim objektima, parkovima, sportskim dvoranama, kao ni u poljoprivredi i šumarstvu. Uvažavanje instrukcija iz ovog uputstva za rad predstavlja preduslov za propisno korišćenje prskalice.

¹⁾ Smeju se koristiti samo sredstva (iz specijalizovanih trgovina) dozvoljena u skladu sa Zakonom o sredstvima za zaštitu bilja kao i Zakonom o sredstvima za pranje i čišćenje.

Pažnja:

Zbog opasnosti od nanošenja telesnih povreda GARDENA prskalica pod pritiskom se sme koristiti samo za rasipanje tečnih sredstava koje odobrava proizvođač. Zabranjeno je rasipanje kiselina, sredstava za dezinfekciju i impregnaciju, agresivnih deterdženata koji sadrže rastvarače, benzina ili ulja za prskanje.

1. BEZBEDNOST

Opasnost od nanošenja telesnih povreda:

Dok je prskalica pod pritiskom, nemojte je otvarati niti odvijati mlaznicu ili dozirni poklopac. Zbog opasnosti od nanošenja telesnih povreda prskalicu pod pritiskom nemojte priključivati na kompresore. Prskalicu uvek uspravite pre nego što izvučete sigurnosni ventil nadpritiska ⑨ (sl. O1). Prilikom rasipanja insekticida, herbicida i fungicida odnosno tečnih sredstava za raspršivanje neophodno je pridržavati se posebnih zaštitnih mera.

Pre svakog otvaranja u potpunosti rasteretite prskalicu povlačenjem sigurnosnog ventila nadpritiska ⑨.

OPASNOST! Sitniji delovi mogu lako da se progutaju. Postoji opasnost od gušenja male dece plastičnom kesom. Tokom montaže držite malu decu na dovoljnoj udaljenosti.

Rukovanje:

PAŽNJA: U rezervoar se sme uliti najviše 5 l tečnosti. Pre svakog korišćenja uvek vizuelno proverite stanje prskalice. Prskalicu nemojte nikada ostavljati duže vreme bez nadzora dok joj se rezervoar nalazi pod pritiskom. Decu držite podalje od uređaja. Na Vama leži odgovornost za bezbednost drugih. Ne izlažite prskalicu pod pritiskom visokim temperaturama. Rukom zavijte polugu za pumpanje ⑩ (ne koristite alat) pazeći pritom na ispravan položaj O-prstena ⑮ (sl. O1).

Čišćenje:

Nakon svake upotrebe ispuštite pritisak, ispraznite rezervoar, pažljivo ga očistite i isperite čistom vodom. Potom prskalicu ostavite otvorenu kako bi se osušila. Preostale tečnosti ne izlivajte u kanalizaciju (komunalne službe za uklanjanje otpada). Radi sprečavanja eventualnih hemijskih reakcija prskalicu pod pritiskom treba očistiti pri svakoj zameni sredstva za prskanje. U slučaju korišćenja više prskalica pod pritiskom rezervoar i glava za prskanje se ne smeju međusobno zameniti. Nakon petogodišnjeg korišćenja prskalice pod pritiskom preporučujemo obavljanje detaljne kontrole – najbolje od strane GARDENA servisne službe.

Skladištenje:

Uvek potpuno ispraznite prskalicu pod pritiskom pre nego što je uskladištite (i nakon pranja vodom) i postavite je na mesto zaštićeno od mraza. Pri radu sa trajnom blokadom ⑮ (sl. O3) treba posebno paziti i nikada ne odlagati prskalicu na duže vreme sa trajnom blokadom. Prskalicu nosite držeći je za remen za nošenje ⑧ ili ručku ⑩. Nemojte izlagati proizvod direktnom sunčevom zračenju. Proizvod može da se zagreje.

2. MONTAŽA

- Sl. A1:** Ugurajte kopljasti nastavak za raspršivanje ① u ručni ventil ② pa zavijte slepu navrtku ③.
- Sl. A2:** Ugurajte crevo za prskanje ④ u ručni ventil ② pa zavijte slepu navrtku ⑤.
- Sl. A3:** Ugurajte crevo za prskanje ④ u rezervoar ⑥ pa zavijte slepu navrtku ⑦.
- Sl. A4: (A4.1)** Provcute remen za nošenje ⑧ kroz donji prorez kopče tako da oznaka GARDENA bude vidljiva sa prednje strane. **(A4.2)** Provcute kraj remena kroz gornji prorez kopče. Pričvrstite kopče na rezervoar ⑥. Proverite da li su pojas i kopča odnosno kopča i rezervoar čvrsto spojeni.

3. RUKOVANJE

Prdržavate se sigurnosnih propisa i ispravno dozirajte sredstvo u skladu sa navodima proizvođača sredstva za prskanje.

Rasprskavanje tečnosti [sl. O1/O2/O3]:

- Povucite sigurnosni ventil nadpritiska ⑨.
- Odvijte polugu za pumpanje ⑩ ili dozirni poklopac ⑮ i napunite rezervoar ⑥.
- Po potrebi ulijte aditiv kroz dozirni poklopac ⑮ (skala sa 5, 10 i 20 ml).
- Opet na rezervoar ⑥ zavijte polugu za pumpanje ⑩ ili dozirni poklopac ⑮.
- Po potrebi otpustite slepu navrtku ③ pa izvucite kopljasti nastavak na željenu dužinu.
- Otpustite bravicu ⑰ na poluzi za pumpanje tako da stoji između oba učvrstivača navoja ⑮.
- Pumpajte pritiskajući polugu za pumpanje ⑩.
- Na mlaznici ⑪ možete podesiti oblik mlaza (okretanjem udesno dobija se raspršena magla; okretanjem ulevo dobija se igličasti mlaz) kao i ugao prskanja.
- Pritisnite taster ⑱ na ručki kopljastog nastavka kako biste rasprskali tečnost. Po potrebi možete pritisnuti taster ⑱ za trajnu blokadu ⑮.

4. ODRŽAVANJE

Čišćenje prskalice pod pritiskom:

Nakon prskanja tečnosti prskalicu obavezno morate očistiti. Napunite prskalicu čistom vodom (eventualno uz dodatak sredstva za pranje), aktivirajte je i ispraznite prskajući. Čiste se ventili, kopljasti nastavak za raspršivanje ①, mlaznica ⑪ i filter ⑭. Temeljno očistite eventualnu spoljašnju prijavštinu na ručki i rezervoaru, u oblasti navoja i navojnog O-prstena ⑮. Proverite pokretljivost sigurnosnog ventila nadpritiska ⑨.

5. SKLADIŠTENJE

Za vreme nekorišćenja:

- Očistite prskalicu (vidi 4. ODRŽAVANJE).
- Čuvajte prskalicu na mestu zaštićenom od mraza.

6. OTKLANJANJE GREŠAKA

Čišćenje filtra [sl. T1]:

→ Odvijte kopljasti nastavak za raspršivanje ① pa skinite i očistite filter ⑭.

24

Problem	Mogući uzroci	Pomoć
Prskalica ne uspostavlja pritisak	Poluga za pumpanje ⑩ ili dozirni poklopac ⑮ nisu čvrsto zavijeni.	→ Čvršće zavijte polugu za pumpanje ⑩ ili dozirni poklopac ⑮.
	Crevni priključci na rezervoaru i ručnom ventilu propuštaju.	→ Zategnite crevne priključke na rezervoaru i ventilu.
	Trajna blokada ⑮ na ručki je zakočena.	→ Otkočite trajnu blokadu ⑮ na ručki.
	Zaptivna kapica ⑮ je zaprljana / neispravna.	→ Očistite ili zamenite zaptivnu kapicu ⑮.
Uprkos postojećem pritisku, prskalica ne prska ili ima slab mlaz	Mlaznica ⑪ je začepljena.	→ Odvijte mlaznicu ⑪ i očistite je.
	Filter ⑭ je začepljen.	→ Očistite filter ⑭ u kopljastom nastavku za raspršivanje.
Teška pokretljivost prilikom otvaranja rezervoara	Pritisak rezervoara je previsok.	→ U potpunosti otpustite pritisak rezervoara pomoću sigurnosnog ventila nadpritiska ⑨.

NAPOMENA: U slučaju drugih smetnji obratite se servisnom centru preduzeća GARDENA.

7. TEHNIČKI PODACI

Maks. količina punjenja	5 l
Dužina cevi s mlaznicom	42 – 72 cm
Dozvoljen radni pritisak	3 bara
Maks. dozvoljena radna temperatura	40 °C

8. SERVIS/GARANCIJA

U slučaju zahteva dok garancija važi pružene usluge se neće naplatiti. GARDENA Manufacturing GmbH nudi dvogodišnju garanciju (koja važi od datuma kupovine) za ovaj proizvod. Garancija se odnosi na sve bitne nedostatke proizvoda koji su dokazano izazvani greškama u materijalu ili proizvodnji. Ova garancija se ispunjava isporukom potpuno funkcionalnog zamenskog proizvoda ili besplatnom popravkom neispravnog proizvoda koji nam je poslat. Zadržavamo pravo da biramo između ove dve opcije. Ova usluga podleže sledećim uslovima: Proizvod se koristi u namenjene svrhe prema preporukama u uputstvima za rad. Ni kupac ni treća strana nisu pokušali da poprave proizvod. Ova garancija proizvođača ne utiče na pravo na garanciju distributera/prodavca. Ako dođe do problema u vezi sa proizvodom, obratite se našoj službi za servis ili pošaljite neispravan proizvod zajedno sa kratkim opisom greške kompaniji GARDENA Manufacturing GmbH, pritom vodite računa da pokrijete sve troškove prevoza i sledite odgovarajuće smernice za slanje i pakovanje proizvoda. Uz garantni zahtev potrebno je priložiti i kopiju dokaza o kupovini.

UK Обприскувач від GARDENA 5 л Plus

Це переклад оригіналу інструкції.

Прочитайте, будь ласка, уважно цю інструкцію з експлуатації й дотримуйтеся її вказівок. Ознайомтеся з обприскувачем за допомогою цієї інструкції з експлуатації, його правильним застосуванням та вказівками з техніки безпеки. Через можливі причини виникнення небезпечних ситуацій дітям та підліткам віком до 16 років, а також особам, які не ознайомлені з даною інструкцією з експлуатації, не дозволяється використовувати цей обприскувач. Не використовуйте пристрій, якщо ви втомлені, хворі, чи перебуваєте під впливом наркотиків, алкоголю, медикаментів. Ретельно прочитайте цю інструкцію з експлуатації та збережіть її, щоб при необхідності можна було звернутися до неї.

Належне застосування:

Обприскувач від GARDENA призначений для розпилення рідких засобів, які не містять розчинників і застосовуються у боротьбі зі шкідниками¹⁾, засобів для знищення бур'янів¹⁾, добрив¹⁾, засобів для чистки вікон¹⁾, мастик для автомобілів та консервуючих розчинів¹⁾, при особистих потребах в домі та дачному саду. Його не дозволяється застосовувати в громадських скверах, парках, спортивних спорудах, а також в сільському господарстві та лісництві. Дотримання вимог цієї інструкції з експлуатації є передумовою належного застосування обприскувача.

¹⁾ Згідно до Закону про захист рослин, а також до Закону про миючі та чистячі засоби, до використання допускаються лише дозволені для вживання засоби (спеціалізовані магазини).

Зверніть увагу:

Через небезпеку тілесного пошкодження обприскувачем від GARDENA дозволяється розпилювати тільки вказані виробником рідини. Не дозволяється також розпилювати кислоти, дезінфікуючі та імпрегуючі засоби, бензин, масла, агресивні або миючі засоби, які містять розчинники.

1. БЕЗПЕКА

Небезпека тілесного пошкодження:

Ніколи не відкривайте обприскувач або не відкручуйте форсунку та дозуючий ковпачок, доки обприскувач ще перебуває під тиском. Через небезпеку тілесного пошкодження ніколи не підключайте обприскувач до апарату пневматичної системи. Завжди ставте обприскувач вертикально перед тим, як потягти за запобіжний клапан високого тиску ⑨ (зобр. O1).

При розпиленні інсектицидів, гербіцидів та фунгіцидів, а також рідких препаратів для обприскування повинні бути дотримані особливі застережні заходи, передбачені їхнім виробником.

Перед кожним відкриттям обприскувача повністю скиньте тиск, потягнувши за запобіжний клапан високого тиску ⑨.

НЕБЕЗПЕКА! Дрібні частини можуть бути легко проковтнуті. Через поліетиленовий мішок існує небезпека задихи для маленьких дітей. Не допускайте маленьких дітей до місця збірки.

Обслуговування:

УВАГА: Резервуар дозволяється наповнювати рідиною максимум до 5 л. Перед кожним застосуванням піддайте обприскувач візуальному контролю. Ніколи не залишайте обприскувач з наповненим резервуаром, що перебуває під тиском, без нагляду і на довгий час. Тримайте прилад в недоступному для дітей місці. Ви є третя особа, яка несе за це відповідальність. Не піддавайте обприскувач дії високих температур. Ручку насоса ⑩ міцно закрутіть рукою (не застосовуйте ніяких інструментів), при цьому зверніть увагу на те, щоб ущільнювальне кільце ⑫ було правильно встановлено (зобр. O1).

Чистка:

Після кожного застосування зніміть тиск, випорожніть резервуар, дбайливо почистьте і сполосніть чистою водою. На кінець висушіть обприскувач відкритим. Залишок рідини не виливайте в каналізаційний трубопровід (комунальна система утилізації відходів). Для уникнення відповідних хімічних реакцій при заміні розпилюючих засобів обприскувач слід почистити. При застосуванні декількох обприскувачів не дозволяється переставляти з одного на інший їх резервуари та розпилюючі головки. Ми рекомендуємо після 5-річного використання передати обприскувач для ґрунтової перевірки – найкраще в сервісну службу GARDENA.

Зберігання:

Перед зберіганням обприскувач завжди сполоскуйте повністю порожнім (також після чистки водою) і зберігайте в захищеному від морозу місці. При роботах з тривалою фіксацією ⑬ (зобр. O3) дотримуйтеся надзвичайної обережності і ніколи не залишайте для зберігання обприскувач з тривалою фіксацією. Переносьте обприскувач за плечовий ремінь ⑧ або ручку ⑩. Стежте за тим, щоб виріб був захищений від дії прямих сонячних променів. Виріб може нагрітись.

2. МОНТАЖ

- Зобр. A1:** Вставте розпилювач ① в ручний клапан ② та затягніть накидну гайку ③ до упору.
- Зобр. A2:** Вставте розпилюючий шланг ④ в ручний клапан ② та затягніть накидну гайку ⑤ до упору.
- Зобр. A3:** Вставте розпилюючий шланг ④ в резервуар ⑥ та затягніть накидну гайку ⑦ до упору.
- Зобр. A4: (A4.1)** Протягніть плечовий ремінь ⑧ через нижній проріз пряжки так, щоб напис GARDENA було видно спереду. **(A4.2)** Протягніть плечовий ремінь через верхній проріз пряжки. Прикріпіть пряжки до резервуару ⑥. Переконайтеся в надійності з'єднання ремінь – пряжка та пряжка – резервуар.

3. ОБСЛУГОВУВАННЯ

Будь ласка, дотримуйтеся вимог техніки безпеки та правильного дозування згідно даних виробника розпилюючого засобу.

Розпилення рідини [зобр. O1/O2/O3]:

- Потягніть за запобіжний клапан високого тиску ⑨.
- Відкрутіть ручку насоса ⑩ або дозуючий ковпачок ⑪ та наповніть резервуар ⑥.
- В разі потреби додайте добавки за допомогою дозуючого ковпачка ⑪ (шкала на 5, 10 та 20 мл).
- Прикрутіть ручку насоса ⑩ або дозуючий ковпачок ⑪ знову до резервуара ⑥.
- У разі потреби відкрутіть накидну гайку ③ і відрегулюйте розпилювач до необхідної довжини.
- Відкручуйте блокувальний пристрій ⑰ на ручці насоса, доки він не опиниться між обома фіксаторами різьби ⑫.
- Накачайте ручкою насоса ⑩.
- Налаштуйте струмінь та кут розпилення за допомогою форсунки ⑱ (обертання за годинниковою стрілкою → дрібнодисперсний туман; обертання проти годинникової стрілки → прямий струмінь).
- Натисніть кнопку ⑲ на ручці розпилювача, щоб розпилити рідину. У разі потреби Ви можете зафіксувати кнопку ⑲ за допомогою тривалої фіксації ⑬.

4. ДОГЛЯД

Почистіть обприскувач:

Після розпилення рідини обприскувач потрібно почистити. Обприскувач дозволяється ополіскувати і експлуатувати тільки з чистою водою (при необхідності добавляти миючий засіб). Клапани, розпилювач ①, форсунка ⑱ та фільтр ⑭ необхідно чистити. Якщо ручка та резервуар забруднені зовні, ретельно почистіть область різьби та ущільнювальне кільце ⑫ на різьбі.

Перевірте легкість ходу запобіжного клапана високого тиску ⑨.

5. ЗБЕРІГАННЯ

Виведення з експлуатації:

- Очистіть обприскувач (див. 4. ДОГЛЯД).
- Зберігайте обприскувач в захищеному від морозу місці.

6. УСУНЕННЯ НЕСПРАВНОСТЕЙ

Почистіть фільтр [зобр. T1]:

→ Викрутіть розпилювач ①, зніміть фільтр ⑭ та почистіть його.

Проблема	Можлива причина	Спосіб усунення
Обприскувач не створює тиск	Ручка насоса ⑩ або дозуючий ковпачок ⑪ прикручені занадто легко.	→ Закрутіть ручку насоса ⑩ або дозуючий ковпачок ⑪ щільніше.
	Не герметично закручені штуцери шланга на резервуарі і на клапані.	→ Міцно закрутіть штуцери шланга на резервуарі і на клапані.
	На ручці встановлена тривала фіксація ⑬.	→ Зніміть тривалу фіксацію ⑬ на ручці.
	Ущільнювальний ковпачок ⑫ забруднений/пошкоджений.	→ Почистіть/замініть ущільнювальний ковпачок ⑫.
Обприскувач не розпилює, хоч наявний тиск або розпилює тільки з малим струменем розпилення	Забита форсунка ⑱.	→ Відкрутіть і почистіть форсунку ⑱.
	Фільтр ⑭ забився.	→ Почистіть фільтр ⑭ в розпилювачі.
Резервуар важко відкривається	Надто високий тиск в резервуарі.	→ Постійно знімайте тиск в резервуарі через запобіжний клапан ⑨ високого тиску.

ВКАЗІВКА: в разі інших несправностей зверніться, будь ласка, до сервісного центру GARDENA.

7. ТЕХНІЧНІ ХАРАКТЕРИСТИКИ

Макс. об'єм наповнення	5 л
Довжина трубки з розпилювачем	42 – 72 см
Допустимий тиск експлуатації	3 бари
Макс. допустима температура експлуатації	40 °C

8. СЕРВІСНЕ ОБСЛУГОВУВАННЯ/ГАРАНТІЯ

У випадку виконання гарантійних вимог із вас не стягуватиметься плата за надані послуги. GARDENA Manufacturing GmbH надає на цей виріб дворічну гарантію (від дати придбання). Ця гарантія поширюється на всі суттєві дефекти виробу, які можна обґрунтовано вважати браком матеріалів або виробничим браком. Ця гарантія передбачає безкоштовну заміну несправного виробу на справний, або ж ремонт несправного виробу, надісланого нам користувачем. Ми зберігаємо за собою право вибору одного з цих варіантів. Ця послуга надається за таких умов: Виріб використовувався за призначенням і згідно з рекомендаціями, наведеними в інструкціях із експлуатації. Ані покупець, ані третя сторона не намагалися відремонтувати виріб. Гарантія виробника не впливає на право на гарантію від дилера/продавця. За виникнення проблем із цим виробом слід звернутися до сервісного відділу нашої компанії або надіслати несправний виріб разом із коротким описом проблеми до GARDENA Manufacturing GmbH, сплативши всі кошти за пересилання та дотримуючись усіх належних вимог щодо відправлення та пакування. Гарантійна вимога має супроводжуватися копією документа, що підтверджує факт придбання виробу.

RO GARDENA Pulverizator cu precompresie 5L Plus

Traducerea instrucțiunilor originale.

Citiți cu atenție aceste instrucțiuni de utilizare și observați notele însoțitoare. Folosiți aceste instrucțiuni pentru a vă familiariza cu pulverizatorul, cu utilizarea sa corectă și cu instrucțiunile de siguranță. Din motive de siguranță nu este permisă utilizarea acestui pulverizator de către copii și tinerii sub

16 ani, precum și persoanele nefamiliarizate cu aceste instrucțiuni de utilizare. Niciodată nu utilizați produsul dacă sunteți obosit sau bolnav sau vă aflați sub influența alcoolului, drogurilor sau a medicamentelor. Citiți atent instrucțiunile de utilizare și păstrați-le pentru o utilizare ulterioară.

Utilizare conform destinației:

Pulverizatorul GARDENA se poate utiliza acasă și în grădiniță la împrăștierea de substanțe lichide, fără solvenți pentru combaterea dăunătorilor¹⁾, la îndepărtarea buruienilor¹⁾, la fertilizare¹⁾, la curățarea ferestrelor¹⁾, la ceruirea autovehiculelor și conservare¹⁾. Dispozitivul nu trebuie utilizat în locuri publice, parcuri și amplasamente sportive și nici în agricultură și silvicultură. Respectarea specificațiilor din aceste instrucțiuni de utilizare este condiția pentru utilizarea conformă a pulverizatorului cu precompresie.

¹⁾ Conform legii privind substanțele folosite pentru protecția plantelor, precum și a substanțelor de curățat, trebuie utilizate numai cele aprobate (din comerțul specializat autorizat).

Atenție:

Pentru evitarea vătămarilor corporale, cu pulverizatorul GARDENA trebuie folosite numai substanțele desemnate de producător. Este interzisă pulverizarea acizilor, dezinfectanților, substanțelor de impregnare, a detergenților agresivi, pe bază de solvenți, benzinei sau uleiului de pulverizat.

1. SIGURANȚA

Pericol pentru corp:

Nu deschideți niciodată pulverizatorul sau nu deșurubați duza și capacul de dozare în timp ce pulverizatorul se află încă sub presiune. Din cauza pericolului pe care îl reprezintă pentru corp, nu conectați niciodată pulverizatorul la un dispozitiv cu presiune. Înainte de a scoate supapa de suprapresiune de siguranță ⑨, așezați întotdeauna pulverizatorul în poziție verticală (Fig. 01). Pentru pulverizarea de insecticide, ierbicide și fungicide, respectiv a substanțelor de pulverizare lichide pentru care producătorul prevede măsuri speciale de protecție, trebuie respectate măsurile respective.

Înainte de fiecare deschidere a pulverizatorului cu precompresie, scoateți din el toată presiunea, prin tragerea supapei de suprapresiune de siguranță ⑨.

PERICOL! Piesele mai mici pot fi înghițite. Punga de polietilenă înseamnă pericol de asfixiere pentru copiii mici. În timpul montajului țineți la distanță copiii mici.

Operarea:

ATENȚIE: Cantitatea maximă de umplere a rezervorului este de 5 l de lichid. Înainte de fiecare utilizare, supuneți pulverizatorul la o inspecție vizuală. Nu lăsați niciodată pulverizatorul, cu recipientul aflat sub presiune timp îndelungat în această stare, și nici nu-l lăsați nesupravegheat. Nu lăsați dispozitivul la îndemâna copiilor. Sunteți responsabil față de o terță persoană. Nu expuneți pulverizatorul la temperaturi ridicate. Înșurubați bine manual mânerul pompei ⑩ (nu utilizați unelte) și aveți grijă ca garnitura inelară să fie poziționată corect ⑩ (Fig. 01).

Curățare:

După fiecare utilizare, permiteți ieșirea presiunii, goliți recipientul, curățați-l cu grijă și clătiți-l cu apă curată. În final, lăsați pulverizatorul la uscat, în poziția deschis. Nu eliminați lichidele rămase în canalizare (v sisteme de eliminare locale). Pentru evitarea unor eventuale reacții chimice, pulverizatorul trebuie curățat când se schimbă soluțiile de stropit. La utilizarea mai multor pulverizatoare de presiune, este interzisă atribuirea greșită a rezervoarelor și capetelor de stropire (nu inversați între ele).

Vă recomandăm ca, după o utilizare de 5 ani, să verificați în detaliu pulverizatorul – cel mai bine la un punct de service GARDENA.

Depozitare:

Pentru depozitare, goliți pulverizatorul (inclusiv după curățarea cu apă) și depozitați-l într-un loc ferit de îngheț. La lucrările cu blocare a duratei ⑬ (Fig. 03), acționați cu atenție sporită, și nu depozitați niciodată pulverizatorul cu blocarea duratei acționată. Purtați pulverizatorul cu precompresie de curea de transport ⑧ sau de mâner ⑩. Acordați atenție ca produsul să fie protejat de acțiunea directă a razelor soarelui. Produsul se poate încălzi.

2. MONTAJUL

- Fig. A1:** Împingeți lancea de pulverizat ① în supapa manuală ② și înșurubați ferm piulița olandeză ③.
- Fig. A2:** Împingeți furtunul de pulverizare ④ în supapa manuală ② și înșurubați ferm piulița olandeză ⑤.
- Fig. A3:** Împingeți furtunul de pulverizare ④ în container ⑥ și înșurubați ferm piulița olandeză ⑦.
- Fig. A4: (A4.1)** Treceți curea de transport ⑧ în așa fel prin fanta inferioară a cataramei, încât să fie vizibilă inscripția GARDENA din față. **(A4.2)** Treceți capătul curelei prin fanta superioară a cataramei. Fixați cataramele pe recipient ⑥. Asigurați-vă de fixarea fermă a curelei – cataramă și cataramă – recipient.

3. OPERAREA

Vă rugăm respectați prevederile de siguranță și dozarea corectă, conform datelor producătorului substanței de pulverizare.

Aplicarea lichidului [Fig. 01/02/03]:

- Trageți supapa de suprapresiune de siguranță ⑨.
- Deșurubați mânerul pompei ⑩ sau capacul de dozare ⑩ și umpleți recipientul ⑥.
- La nevoie, umpleți un aditiv prin intermediul capacului de dozare ⑩ (scala cu 5, 10 și 20 ml).
- Înșurubați mânerul pompei ⑩ sau capacul de dozare ⑩ înapoi pe recipient ⑥.
- La nevoie slăbiți piulița olandeză ③ și trageți lancea pe lungimea dorită.
- Desfaceți dispozitivul de închidere ⑦ de pe mânerul pompei până când acesta stă în ambele dispozitive de blocare ale filetului ⑩.
- Pompați cu ajutorul mânerului pompei ⑩.
- Reglați jetul de stropire (rotație în sensul acelor de ceas → stropire sub formă de ceață; rotire în sens contrar acelor de ceas → jet compact) și unghiul de stropire prin intermediul duzei ⑩.
- Apăsăți tasta ⑫ de pe mânerul lăncii pentru eliminarea lichidului. La nevoie puteți bloca tasta ⑫ cu blocaj permanent ⑬.

4. ÎNTREȚINEREA

Curățarea pulverizatorului:

După pulverizarea lichidului, pulverizatorul trebuie curățat. Utilizați și goliți pulverizatorul de presiune numai cu apă curată (eventual cu puțin detergent). Supapele, lancea de pulverizat ①, duza ⑩ și filtrul ⑭ se curăță. În cazul unei murdării externe a mânerului și recipientului, curățați bine zona filetului și a garniturii inelare a filetului ⑩. Verificați supapa de suprapresiune de siguranță ⑨ cu privire la mobilitate.

5. DEPOZITAREA

Scoaterea din funcțiune:

- Curățați pulverizatorul cu precompresie (vezi 4. ÎNTREȚINEREA).
- Depozitați pulverizatorul cu precompresie într-un loc ferit de îngheț.

6. REMEDIEREA DEFECȚIUNILOR

Curățarea filtrului [Fig. T1]:

→ Deșurubați lancea de pulverizat ①, scoateți filtrul ⑭ și curățați-l.

Problemă	Cauză posibilă	Remediu
Pulverizatorul cu precompresie nu furnizează presiune	Mânerul pompei ⑩ sau capacul de dozare ⑩ este înșurubat prea ușor.	→ Înșurubați mai strâns mânerul pompei ⑩ sau capacul de dozare ⑩.
	Racordurile furtunului de la recipient și de la supapa manuală nu sunt etanșe.	→ Strângeți bine racordurile furtunului de la recipient și de la supapa manuală.
	Blocajul permanent ⑬ de la mâner este fixat.	→ Desfaceți blocajul permanent ⑬ de la mâner.
Pulverizatorul nu stropește, în ciuda presiunii, sau stropește necorespunzător	Capacul de etanșare ⑩ murdar/defect.	→ Curățați/înlocuiți capacul de etanșare ⑩.
	Duza ⑩ este înfundată.	→ Deșurubați duza ⑩ și curățați-o.
Rezervorul se deschide greu	Filtrul ⑭ este obturat.	→ Curățați filtrul ⑭ din lancea de pulverizat.
	Presiunea recipientului este prea mare.	→ Lăsați să iasă presiunea complet, cu ajutorul supapei de suprapresiune ⑨.

NOTĂ: În caz de alte defecțiuni adresați-vă centrului de service GARDENA.

7. DATE TEHNICE

Cantitate maximă de umplere	5 l
Lungimea țevii ajutorului	42 – 72 cm
Presiune de lucru admisă	3 bari
Temperatură maximă de funcționare admisă	40 °C

8. SERVICE/GARANȚIE

În cazul unei solicitări de acordare a garanției, nu vă sunt imputate costurile serviciilor furnizate. GARDENA Manufacturing GmbH oferă o garanție de doi ani (începând de la data achiziției) pentru acest produs. Această garanție acoperă toate defectele importante ale produsului care se pot dovedi a fi defecte de fabricație sau de material. Această garanție este onorată prin punerea la dispoziție a unui produs de înlocuire complet funcțional sau prin repararea gratuită a produsului defect pe care ni l-ați trimis; ne rezervăm dreptul de a alege una dintre aceste opțiuni. Acest serviciu este supus următoarelor prevederi: Produsul a fost utilizat în scopul pentru care a fost fabricat conform recomandărilor din instrucțiunile de operare. Nici cumpărătorul, nici o terță parte nu au încercat să repare produsul. Această garanție oferită de producător nu afectează drepturile prevăzute de garanția oferită de distribuitor/vânzător. Dacă apar probleme cu acest produs, contactați departamentul de service sau trimiteți produsul defect împreună cu o scurtă descriere a defecțiunii companiei GARDENA Manufacturing GmbH, asigu-

rându-vă că ați acoperit costurile de transport și că ați respectat toate regulile aplicabile privind taxele poștale și ambalarea. O solicitare de acordare a garanției trebuie să fi însoțită de o copie a dovezii de cumpărare.

TR GARDENA Basınçlı Sprey 5L Plus

Orijinal kullanma kılavuzunun çevirisi.
Lütfen kullanma kılavuzunu dikkatlice okuyunuz ve uyarıları dikkate alınız. İşletme kılavuzunu kullanarak kendi kendinize çalıştırma kontrollerini, onların doğru kullanımını ve güvenlik uyarılarını öğrenebilirsiniz. 16 yaşından küçük çocuklar ile Basınçlı Pompanın işletme kılavuzu bilmeyenlerin kullanması sakıncalıdır. Ürünü yorgun, hasta ya da alkol, uyuşturucu madde ya da ilaç etkisi altında olduğunuz zaman asla kullanmayın. Kullanma kılavuzunu tamamen okuyup daha sonra başvurmak için muhafaza edin.

Amacına uygun kullanım:

GARDENA Basınçlı Spreyleri solvent içermeyen pesticide¹⁾, böcek ilacı¹⁾, gübre¹⁾, cam temizleyici¹⁾, araba cilası gibi maddelerle iç mekânlarda ve tesisatlarda kullanılmak üzere yapılmıştır¹⁾. Halka açık alanlar, parklar, spor merkezleri, tarım alanları veya ormanlarda kullanılmamalıdır. Bu kullanım kılavuzunun direktiflerine uyulması basınçlı ilaçlama pompasının amacına uygun kullanımı için ön koşuldur.

¹⁾ Bitki koruma kanunu ve ayrıca deterjan ve temizlik maddesi kanunu uyarınca sadece izin verilen malzemeler kullanılabilir. (yetkili uzman satıcı).

Dikkat edilmeli:

Fiziksel kaza riskine karşı GARDENA Basınçlı Spreyleri GARDENA'nın önermediği malzemelerle kullanılmamalıdır. Asit, dezenfeksiyon malzemesi ve emprenye boyası, agresif, çözelti malzemesi içeren temizlik malzemesi, benzin veya yağ püskürtme için kullanılamaz.

1. GÜVENLİK

Fiziksel kaza tehlikesi:

Basınçlı ilaçlama pompasını asla açmayın veya basınçlı ilaçlama pompası hala basınç altındayken püskürtme ucunu ve dozajlama kapağını sökünüz. Basınçlı Spreyinizi herhangi bir kazaya neden olmamak için asla hava kompresörüne bağlamayınız. Güvenlik valfi ⑨ (Şek. 01) çekilmeden önce basınçlı ilaçlama pompasını her zaman dikey tutunuz. Böcek ilaçları, bitki öldürücüler, mantar ilaçları veya üreticilerinin özel koruyucu önlemler öngördüğü sıvı püskürtme maddeleri uygulanırken, bu önlemler dikkate alınmalıdır.

Basınçlı ilaçlama pompasını her açmadan önce, güvenlik valfini ⑨ çekerek basıncı tamamen tahliye ediniz.

TEHLİKE! Küçük parçalar kolayca yutulabilir. Polietilen torba nedeniyle küçük çocuklar için boğulma tehlikesi söz konusudur. Küçük çocukları montaj sırasında uzak tutun.

Kullanım:

DİKKAT: Hazneye en fazla 5 l sıvı doldurulabilir. Basınçlı Spreyi her kullanımdan önce bütün parçaları kontrol ediniz. Asla Basınçlı Spreyinizi uzun süreli dolu ve basınçlı olarak bırakmayınız. Üniteyi çocukların ulaşamayacağı yerde saklayınız. Diğerlerinin güvenliğinden siz sorumlusunuz. Basınçlı Spreyi ısıtıcılardan ve sıcak ortamlardan uzak tutunuz. Pompa kolunu ⑩ elle sıkın (alet kullanma) ve bu sırada O-Ring'in ⑮ (Şek. 01) yerine düzgün oturmasına dikkat ediniz.

Temizlik:

Basınçlı Spreyi her kullanımdan sonra basıncını boşaltınız. Depodaki bütün malzemeyi boşaltıp temiz su ile iyice çalkalayın. Ağız acık durumda kurumaya bırakınız. Boşaltma sisteminde tortu bırakmayınız. Basınçlı Spreyinizde farklı bir malzeme kullanmadan önce kimyasal reaksiyonu önlemek için depoyu daima temizleyin. Birden fazla basınçlı spreylere kullandığınız zaman farklı hazne ve spreylere kafalarının birbirleri ile bir arada kullanılmamasına özen gösteriniz. Basınçlı Spreyi her 5 yılda bir Yetkili GARDENA Servisine kontrol ettiriniz.

Saklama:

Basınçlı Spreyi temiz su ile temizleyip tamamen boşaldıktan sonra saklayınız. Dona karşı muhafaza ediniz. Basınçlı Spreyi sürekli akış sistemi ⑮ (Şek. 03) ile kullanırken dikkat ediniz. Asla sürekli akış durumunda saklamayınız. Basınçlı püskürtücüyü taşıma kemerinden ⑧ veya kolundan ⑩ taşıyın. Ürünün, doğrudan güneş ışınlarından korunduğundan emin olunuz. Ürün ısınilabilir.

2. MONTAJ

- Şek. A1:** Püskürtme mızrağını ① vanaya ② itiniz ve rakor somununu ③ sıkınız.
- Şek. A2:** Sprey hortumunu ④ vanaya ② itiniz ve rakor somununu ⑤ sıkınız.
- Şek. A3:** Sprey hortumunu ④ depoya ⑥ itiniz ve rakor somununu ⑦ sıkınız.
- Şek. A4: (A4.1)** Taşıma kemeri ⑧, GARDENA yazısı ön tarafta görünecek şekilde tokenin alt yuvasından geçirin. **(A4.2)** Kemer ucunu tokenin üst yuvasından geçirin. Tokaları depoya ⑥ sabitleyin. Bu sırada kemer – toka ve toka – depo bağlantısının sıkı olmasına dikkat edin.

3. KULLANIM

Püskürtme maddesi üreticisinin verilerine istinaden emniyet talimatlarını ve doğru dozajı dikkat alınız.

Sıvıyı çıkartın [Şek. 01/02/03]:

- Güvenlik valfini ⑨ çekiniz.
- Pompa kolunu ⑩ veya dozajlama kapağını ⑮ sökün ve depoyu ⑥ doldurun.
- İhtiyaç halinde dozajlama kapağı ⑮ üzerinden bir ilave doldurunuz (5, 10 ve 20 ml'lik ölçek ile).
- Pompa kolunu ⑩ veya dozajlama kapağını ⑮ tekrar depoya ⑥ vidalayın.
- Gerekirse rakor somununu ③ sökün ve mızrağı istenilen uzunluğa kadar çekin.
- Pompa kolundaki kilidi ⑰, dişlinin iki sabitlemesi ⑮ arasında durana kadar sökün.
- Pompa kolu ⑩ ile pompalayınız.
- Püskürtmeyi (Saat yönünde çevirme → Spreyleme; Saat yönünün tersine çevirme → Tazyikli püskürtme) ve püskürtme açısını püskürtme ucu ⑪ üzerinden ayarlayınız.
- Sıvıyı uygulamak için mızrak kolundaki tuşa ⑫ basın. Gerekirse tuşu ⑫ devamlı sabitleme ⑬ ile sabitleyebilirsiniz.

4. BAKIM

Basınçlı Spreyin Temizlenmesi:

Her kullanımdan sonra Basınçlı Spreyinizi mutlaka temizleyin. Basınçlı spreyi sadece duru su (gerekirse durulama malzemesi ilavesi ile) kullanın ve boşaltın. Vanalar, püskürtme mızrağı ①, püskürtme ucu ⑪ ve filtre ⑭ temizlenmelidir. Koldaki ve depodaki dış kirlenmede dışı alanını ve O-Ring dışısını ⑮ iyice temizleyiniz.

Güvenlik valfini ⑨ çalışma kolaylığı bakımından kontrol ediniz.

5. DEPOLAMA

Devre dışına çıkarma:

- Basınçlı ilaçlama pompasını temizleyiniz (bkz. 4. BAKIM).
- Basınçlı ilaçlama pompasını dondan arındırılmış bir yerde muhafaza ediniz.

6. HATA GİDERME

Filtrenin temizlenmesi [Şek. T1]:

→ Püskürtme mızrağını ① sökünüz, filtreyi ⑭ çıkartınız ve temizleyiniz.

Sorun	Muhtemel neden	Çözümü
Basınçlı ilaçlama pompası basınç sağlamıyor	Pompa kolu ⑩ veya dozajlama kapağı ⑮ çok gevşek vidalanmış.	→ Pompa kolunu ⑩ veya dozajlama kapağını ⑮ daha sıkı vidalayın.
	El vanası ve deponun hortum bağlantısı sıkı değildir.	→ El vanasının ve deponun hortum bağlantısını sıkılaştırın.
	Kolda devamlı sabitleme ⑬ tespit edildi.	→ Koldaki devamlı sabitlemeyi ⑬ gevşetiniz.
	Conta kapağı ⑮ kirlî / anızalı.	→ Conta kapağı ⑮ temizleyiniz / değiştiriniz.
Yeterli basınç olmasına rağmen spreylemeyi çok az yapıyor	Sprey ⑪ uçları tıkanmıştır.	→ Memeyi ⑪ sökünüz ve temizleyiniz
	Filtre ⑭ tıkalı.	→ Püskürtme mızrağındaki filtreyi ⑭ temizleyiniz.
Haznelerin zor açılması	Depo basıncı çok yüksektir.	→ Güvenlik vanası ⑥ ile fazla basıncı boşaltın.

BİLGİ: Farklı arıza durumlarında lütfen GARDENA servis merkezine başvurun.

7. TEKNİK ÖZELLİKLER

Max. kapasite	5 l
Sprey tüp uzunluğu	42 – 72 cm
Çalışma basıncı	3 bar
Max. çalıştırma derecesi	40 °C

8. SERVİS/GARANTİ

Garanti talebi durumunda, sunulan servisler karşılığında sizden ücret alınmaz. GARDENA Manufacturing GmbH, bu ürün için iki yıllık (satın alma tarihinden itibaren geçerlidir) garanti teklifinde bulunur. Bu garanti, malzeme veya üretim hataları olduğu kanıtlanabilecek tüm önemli ürün kusurlarını içerir. Bu garanti, tamamen işlevsel bir ürün değişimi sağlayarak veya bize gönderilen hatalı ürünü ücretsiz olarak onararak yerine getirilir. Bu iki seçenek arasında seçim yapma hakkına sahibiz. Servis, aşağıdaki hükümlere tabidir: Ürün, çalıştırma talimatlarındaki öneriler uyarınca, hedeflenen amaç için kullanılmış olmalıdır. Satın alan kişi veya üçüncü bir taraf, ürünü onarmayı denememiş olmalıdır. Bu üretici garantisi, bayi/satıcıya karşı garanti hakla-

rında bir deęişiklikçe neden olmaz. Ürünle ilgili herhangi bir sorun yaşarsanız lütfen Servis departmanımızla iletişime geçin veya arızalı ürünü, arızayı açıklayan bir özette birlikte nakliye ücretlerini yeterli bir şekilde karşılayarak ve ilgili posta ücreti ve paketleme yönergelerini izleyerek GARDENA Manufacturing GmbH'ye gönderin. Garanti talebiyle birlikte satın alma belgesinin bir kopyası da gereklidir.

BG Пръскачка GARDENA 5L Plus

Превод на оригиналната инструкция.

Моля, прочетете внимателно инструкцията за експлоатация и спазвайте нейните указания. Запознайте се добре посредством настоящата Упътване с пръскачката под налягане, нейната правилна употреба и указанията за безопасност. По съображения за безопасност тази пръскачка не може да се използва от деца и юноши под 16 годишна възраст, както и от лица, които не са запознати с настоящата Упътване. Никога не работете с продукта, когато сте уморени, болни или под въздействието на алкохол, наркотици или лекарства.

Прочетете внимателно инструкцията за експлоатация и я запазете за бъдещи справки.

Употреба по предназначение:

Пръскачката под налягане GARDENA е предназначена за разпръскване на течни, не съдържащи разтворители средства за борба с вредители¹⁾, хербициди против плевели¹⁾, торове¹⁾, средства за миене на прозорци¹⁾, автополитури и консерванти¹⁾ в частното стопанство и любителското градинарство. Тя не е предназначена за използване на открити зелени площи, паркове и спортни площадки, както и в селското и горското стопанство. Спазването на правилата на настоящата инструкция за експлоатация е условие за правилната употреба на пръскачката под налягане.

¹⁾ Съгласно Закона за защита на растенията и Закона за миешите и почистващи препарати трябва да бъдат използвани само позволените средства (специализирана търговска мрежа).

Внимание:

Заради опасността от физически увреждания с пръскачката GARDENA трябва да се използват само указанията от производителя за течни средства. Не трябва да бъдат разпръсквани и киселини, дезинфекционни и импрегниращи вещества, агресивни, съдържащи разтворители почистващи средства, бензин или масло за разпръскване.

1. ТЕХНИКА НА БЕЗОПАСНОСТ

Опасност от нараняване:

Никога не отваряйте дюзата и капачката за дозиране, докато пръскачката под налягане е все още под налягане. Заради опасността от физически увреждания никога не свързвайте пръскачката към компресор. Винаги поставяйте пръскачката под налягане вертикално, преди да бъде издърпан обезопасителния клапан за високо налягане ⑨ (фиг. 01).

При разпръскване на инсектициди, хербициди и фунгициди, съответно на течности за разпръскване, производителят на които е предвидил специални мерки за защита, тези мерки трябва да се спазват.

Преди всяко отваряне на пръскачката под налягане освободете напълно налягането чрез издърпване на обезопасителния клапан за високо налягане ⑨.

ОПАСНОСТ! Дребните детайли могат лесно да бъдат погълнати. Полиетиленовата торба представлява опасност от задушаване за малките деца. Дръжте малките деца далеч по време на монтажа.

Обслужване:

ВНИМАНИЕ: Резервоарът може да бъде напълнен максимум с 5 л. течност. Преди всяко използване да се прави визуален преглед на пръскачката. Не оставяйте пръскачката без надзор и за по-дълго време с пълен резервоар под налягане. Апаратът да се съхранява далеч от деца. Вие носите отговорност по отношение на трети лица. Не излагайте пръскачката на силна горещина. Затегнете с ръка ръкохватката на помпата ⑩ (не използвайте инструмент) и се уверете, че О-пръстена ⑮ е поставен правилно (фиг. 01).

Почистване:

След всяко използване понижавайте налягането, изпразвайте резервоара, почиствайте грижливо и изплаквайте с чиста вода. След това оставете пръскачката да изсъхне в отворено състояние. Не извършвайте остатъците от течността в канализацията (обществената канализационна система). За предотвратяване на евентуални химически реакции, при смяна на разпръскваните средства пръскачката трябва да се почиства. При използването на повече пръскачки под налягане не трябва да се подменят помежду им резервоара и разпръсквателната глава. Препоръчваме ви, след 5-годишно използване, да подложите пръскачката на основен преглед – най-добре в сервиса на GARDENA.

Съхранение:

За съхранение винаги изпразвайте напълно пръскачката (също и след измиване с вода) и я дръжте на място, където няма да замръзне. При работи с трайно застопоряване ⑬ (фиг. 03) проявявайте повишено внимание и никога не оставяйте пръскачката на съхранение с трайно застопоряване. Носете пръскачката под налягане за колана за носене ⑧ или за ръкохватката ⑩. Внимавайте, продуктът да бъде защитен от преки слънчеви лъчи. Продуктът може да се загрее.

2. МОНТАЖ

- Фиг. А1:** Пъхнете разпръскващия прът ① в ръчния клапан ② и завинтете съединителната гайка ③.
- Фиг. А2:** Пъхнете разпръскващия маркуч ④ в ръчния клапан ② и завинтете съединителната гайка ⑤.
- Фиг. А3:** Пъхнете разпръскващия маркуч ④ в резервоара ⑥ и завинтете съединителната гайка ⑦.
- Фиг. А4: (А4.1)** Прокарайте презрамката за носене ⑧ през долния прорез на закопчалката, така че надписът GARDENA да се вижда отпред. **(А4.2)** Прокарайте края на презрамката през горния прорез на закопчалката. Закрепете закопчалките на резервоара ⑥. При това следете за стабилна връзка между презрамка-закопчалка и закопчалка-резервоар.

3. ОБСЛУЖВАНЕ

Моля, спазвайте предписанията за безопасност и правилната дозировка в съответствие с данните от производителя на разпръскваното средство.

Пръскане на течността [фиг. 01/02/03]:

- Издърпайте обезопасителния клапан за високо налягане ⑨.
- Развийте ръкохватката на помпата ⑩ или капачката за дозиране ⑮ и напълнете резервоара ⑥.
- Напълнете при нужда допълнително през дозиращата капачка ⑮ (скала с 5, 10 и 20 мл).
- Завинтете ръкохватката на помпата ⑩ или капачката за дозиране ⑮ отново в резервоара ⑥.
- При необходимост развийте съединителната гайка ③ и издърпайте пръта на желаната дължина.
- Освободете блокировката ⑰ при ръкохватката на помпата докато същата застане между двата фиксатора на резбата ⑮.
- Напомпете с ръкохватката на помпата ⑩.
- Настройте струята (завъртане по часовниковата стрелка → спрей-мъгла; завъртане обратно на часовниковата стрелка → насочена струя) и ъгъла на разпръскване посредством дюзата ⑪.
- Натиснете бутона ⑫ при дръжката на пръта, за да разпръскате течността. При необходимост можете да застопорите бутона ⑫ с продължителното фиксиране ⑬.

4. ТЕХНИЧЕСКО ОБСЛУЖВАНЕ

Почистване на пръскачката:

След разпръскването на течността пръскачката трябва да се почиства. Използвайте и промивайте пръскачката под налягане само с чиста вода (или използвайте препарат за промиване). Клапаните, разпръскващия прът ①, дюзата ⑪ и филтъра ⑭ се почистват. При външни замърсявания на дръжката и резервоара, почиствете основно зоната на резбата и О-пръстена на резбата ⑮. Проверете обезопасителния клапан за високо налягане ⑨ за лесна проходимост.

5. СЪХРАНЕНИЕ

Сваляне от експлоатация:

- Почистете пръскачката под налягане (виж 4. ТЕХНИЧЕСКО ОБСЛУЖВАНЕ).
- Съхранявайте пръскачката под налягане на защитено от замръзване място.

6. ОТСТРАНЯВАНЕ НА ПОВРЕДИ

Почистване на филтъра [фиг. Т1]:

→ Развийте разпръскващия прът ①, извадете филтъра ⑭ и го почиствате.

Проблем	Възможна причина	Отстраняване
Пръскачката под налягане не образува налягане	Ръкохватката на помпата ⑩ или капачката за дозиране ⑮ е завинтена твърде слабо.	→ Завинтете по-здраво ръкохватката на помпата ⑩ или капачката за дозиране ⑮.
	Фитингите на маркуча към резервоара и към ръчния пистолет не са уплътнени.	→ Затегнете фитингите на маркуча към резервоара и към ръчния пистолет.
	Продължителното фиксиране ⑬ при ръкохватката е фиксирано.	→ Освободете продължителното фиксиране ⑬ при ръкохватката.

Проблем	Възможна причина	Отстраняване
Пръскачката под налягане не образува налягане	Уплътнителният капак ⑫ е замърсен/развален.	→ Почистете/сменете уплътнителния капак ⑫.
Въпреки налягането, пръскачката не пръска или пуска само слаба струя	Дюзата ⑪ е запушена.	→ Развийте и почистете дюзата ⑪.
	Задръстен филтър ⑭.	→ Почистете филтъра ⑭ в разпръскващия прът.
Трудно развиване при отваряне на резервоара	Налягането в резервоара е прекалено високо.	→ Понижете докрай налягането през защитния редуциращ вентил ⑨.

УКАЗАНИЕ: При други повреди се обръщайте към Вашия сервизен център на GARDENA.

7. ТЕХНИЧЕСКИ ДАННИ

Макс. количество на пълнене	5 л
Дължина на тръбата с дюзите	42 – 72 см
Допустимо работно налягане	3 бара
Макс. допустима работна температура	40 °C

8. СЕРВИЗ/ГАРАНЦИЯ

В случай на гаранционен иск Вие не дължите заплащане за оказаните услуги. За този продукт GARDENA Manufacturing GmbH предлага двугодишна гаранция (която влиза в сила в деня на покупката). Тази гаранция се отнася за всички значителни дефекти на уреда, които може да се докаже, че са материални или производствени грешки. Тази гаранция се изпълнява чрез предоставяне на напълно функционален продукт за подмяна или чрез ремонт на повредения продукт, изпратен до нас безплатно; ние си запазваме правото да избираме между тези възможности. Тази услуга подлежи на следните разпоредби: Продуктът е използван по предназначение съгласно препоръките в инструкциите за работа. Купувачът или други лица не са правили опити за ремонтване на продукта. Настоящата гаранция на производителя не влияе върху гаранционните права срещу дилъра/продавача. Ако с този продукт възникнат проблеми, моля, свържете се с нашия отдел за обслужване или изпратете дефектния продукт заедно с кратко описание на повредата до GARDENA Manufacturing GmbH, като се уверите, че са покрити всички разходи за доставка и са следвани съответните указания за изпращане по пощата и опаковането. Гаранционен иск трябва да е придружен от копие на доказателство за покупката.

SQ GARDENA Bombol sprucimi me presion 5L Plus

Пъркthimi i mënyrës së përdorimit nga origjinali. Luteni të lexoni manualin e përdorimit me kujdes, duke i vënë re udhëzimet brenda tij. Njihuni nga afër me anë të këtij manuali me bombolën e sprucimit me presion, përdorimin e duhur të saj, si dhe me udhëzimet e sigurisë. Për arsye sigurie, fëmijët nën moshën 16 vjeç si dhe personat të cilët nuk janë njohur me manualin e përdorimit nuk duhet ta përdorin bombolën e sprucimit me presion. Mos e përdorni pajisjen asnjëherë kur jeni jeni të lodhur ose të sëmurë nën efektin ose nën efektin e substancave narkotike, alkoolit apo medikamenteve. Lexoni me kujdes manualin e përdorimit dhe ruajeni atë që ta lexoni më vonë.

Përdorimi i parashikuar:

Bombola e sprucimit me presion GARDENA përdoret për spërkatjen me lëngje jo pesticide me bazë tretëse¹⁾, shkatërrues barërash¹⁾, pleh kimik¹⁾, pastrues xhamash¹⁾, dyllë makine si dhe për konservim¹⁾ në shtëpi private dhe në kopshte zbatimëse. Ajo nuk duhet të përdoret në ambiente publike, parqe, objekte sportive dhe as në bujqësi ose në pyje. Respektimi i rregullave të këtij manuali përdorimi është kusht i domosdoshëm për përdorimin e rregullt të bombolës së sprucimit me presion.

¹⁾ Mbi bazën e ligjit për mbrojtjen e bimëve dhe të ligjit për mjetet larëse dhe të pastruese duhet të përdoren vetëm mjete të lejuara (tregu i specializuar i autorizuar).

Kujdes:

Për shkak të rreziqeve fizike që vijnë nga përdorimi i bombolës sprucuese me presion GARDENA duhet të sprucohen vetëm lëngje të përmendura nga prodhuesi. Nuk duhet të sprucohen as acide, as lëndë dezinfektimi dhe as lëndë imprenjuese, agresive, pastrues me bazë tretës, benzinë ose vaj sprucues.

1. SIGURIA

Rrezik fizik:

Mos e hapni kurrë bombolën e sprucimit me presion ose as mos e zhvidhosni kokën e fryrjes dhe tapën e dozimit, për sa kohë që koka e sprucimit me presion të jetë ende nën presion. Për shkak të rrezikut fizik, bombolën

sprucuese me presion mos e lidhni asnjëherë me një aparat presioni. Vendoseni gjithmonë vertikalisht bombolën e sprucimit me presion para se të tërhiqet valvula e sigurisë së mbipresionit ⑨ (Fig O1). Gjatë spërkatjeve me insekticide, herbicide dhe fungicide d. m. th. me lëndë të lëngshme sprucuese, duhen zbatuar masat mbrojtëse të përcaktuara nga prodhuesi i tyre.

Para çdo hapjeje të bombolës së sprucimit me presion shkarkoni plotësisht ajrin nëpërmjet tërheqjes së valvulës së sigurisë së mbipresionit ⑨.

RREZIK! Pjesët e vogla mund të gëlltitet me lehtësi. Për shkak të qeseve plastike ekziston rreziku i mbytjes për fëmijë të vegjël. Mbajini larg fëmijët e vegjël gjatë montimit.

Përdorimi:

VINI RE: Ena mund të mbushet maksimalisht me 5 l lëndë të lëngshme. Bombolën e sprucimit me presion kontrollojeni me sy përpara çdo përdorimi. Bombolën e sprucimit me presion mos e lini të mbushur dhe, ndërsa është me presion, mos e lini pa mbikëqyrje për një kohë të gjatë. Fëmijët duhen mbajtur larg saj. Ju jeni përgjegjës ndaj personave të tretë. Bombolën e sprucimit me presion mos e vendosni në një vend me nxehtësi të madhe. Shtrëngojeni me dorë dorezën e pompës ⑩ (mos përdorni vegël) dhe gjatë kësaj tregoni kujdes për vendosjen korrekte të unazës hermetizuese ⑫ (Fig O1).

Pastrimi:

Pas çdo përdorimi, hiqni presionin, boshatisni enën, pastrojeni me kujdes dhe shpëlaheni me ujë të pastër. Në fund, bombolën e sprucimit me presion lëreni të thatet e hapur. Lëngjet e tjera të ndodhura në të mos i derdhni në kanalizimet e ujërave të zeza. Për të shmangur reaksionet e mundshme kimike, bombola e sprucimit me presion duhet të lahet mjaft mirë kur ndryshohen lëndët sprucuese. Gjatë përdorimit të disa bombolave të ndryshme me presion, nuk duhen shkëmbyer me njëra-tjetrën enët dhe koka sprucuese. Sugjerohet që pas 5 vjetësh përdorimi, të kryeni një kontroll të përgjithshëm të bombolës spërkatëse spërkatëse me presion – në mënyrë ideale pranë një pike shërbimi GARDENA.

Ruajtja:

Për ruajtjen e bombolës sprucuese me presion, spruconi vazhdimisht me enë të boshatisur (edhe mbas larjes me ujë) dhe ruajeni në një vend të sigurt ndaj ngricave. Gjatë punës, kur nevojitet fiksimi i vazhdueshëm ⑩ (Fig O3) duhet pasur kujdes që kurrë mos e magazinoni të fiksuar. Mbajeni sprucuesin me presion në rripin mbajtës ⑧ ose në dorezë ⑩. Kujdesuni që produkti të jetë i mbrojtur nga rrezatimi direkt i diellit. Produkti mund të nxehtet.

2. MONTIMI

- Fig A1:** Shtyjeni hedhësen e spërkatjes ① në valvulën manuale ② dhe shtrëngojeni dadon bashkuese ③.
- Fig A2:** Shtyjeni zorrën e spërkatjes ④ në valvulën manuale ② dhe shtrëngojeni dadon bashkuese ⑤.
- Fig A3:** Shtyjeni zorrën e spërkatjes ④ në rezervuar ⑥ dhe shtrëngojeni dadon bashkuese ⑦.
- Fig A4: (A4.1)** Futeni rripin mbajtës ⑧ në mënyrë të tillë nëpërmjet çarjes së poshtme të tokëzës, sa shkrimi GARDENA përpara të jetë i dukshëm. **(A4.2)** Futeni rripin mbajtës nëpërmjet çarjes së sipërme të tokëzës. Shtrëngojini tokëzat në rezervuar ⑥. Tregoni kujdes që të ketë një lidhje të fiksuar të rripit – tokëza dhe tokëza – rezervuari.

3. PËRDORIMI

Jeni të lutur të respektoni udhëzuesit e sigurisë dhe dozimin e duhur, sipas të dhënave të prodhuesit të lëndës spërkatëse.

Nxerrja e lëngut [Fig O1/O2/O3]:

- Tërhiqni valvulën e sigurisë së mbipresionit ⑨.
- Zhvidhosni dorezën e pompës ⑩ ose tapën e dozimit ⑫ dhe mbushni rezervuarin ⑥.
- Në rast nevoje, mbushni një shtesë nëpërmjet tapës së dozimit ⑫ (shkalla me 5, 10 dhe 20 ml).
- Vidhosni sërish dorezën e pompës ⑩ ose tapën e dozimit ⑫ në rezervuar ⑥.
- Në rast nevoje, lironi dadon bashkuese ③ tërhiqeni hedhësen në në gjatësinë e dëshiruar.
- Lironi fiksuesin ⑦ në dorezën e pompës derisa të qëndrojnë midis dy bravave të filetës ⑫.
- Pomponi me dorezën e pompës ⑩.
- Rregulloni hapësirën e spërkatjes (rrotullimi në drejtim orar → mjegulla e spërkatjes; rrotullimi në drejtim kundërorar → rreza penetruese) dhe këndin e spërkatjes nëpërmjet kokës së fryrjes ⑪.
- Shtypni butonin ⑬ në dorezën e hedhëses për ta nxjerrë lëngun jashtë. Në rast nevoje mund ta fiksoni butonin ⑬ me fiksimin e vazhdueshëm ⑭.

4. MIRËMBAJTJA

Pastroni bombolën e sprucimit me presion:

Mbas rrjedhjes së lëndës së lëngshme, bombola e sprucimit me presion duhet pastruar. Bombolën me presion pastrojeni vetëm me ujë të pastër

(nëse ju jepet mundësia shtoni edhe një detergjent larës) dhe spërkasni bosh. Valvulat, hedhësja e spërkatjes ①, koka e fryrjes ⑪ dhe filtri ⑭ po pastrohen. Në rast ndotjeje të jashtme të dorezës dhe rezervuarit, pastroni mirë zonën e filetës dhe unazës hermetizuese të filetës ⑫. Kontrolloni nëse valvula e sigurisë së mbipresionit ⑨ lëviz lirish.

5. MAGAZINIMI

Nxjerrja jashtë funksionimit:

1. Pastrojeni bombolën e sprucimit me presion (shih 4. MIRËMBAJTJA).
2. Ruajeni mbombën e sprucimit me presion në një vend pa ngricë.

6. NDREQJA E GABIMEVE

Pastroni filtrin [Fig T1]:

→ Zhvidhosni hedhësen e spërkatjes ①, hiqni filtrin ⑭ dhe pastrojeni.

Problemi	Shkaku i mundshëm	Ndihma
Bombola e sprucimit me presion nuk dërgon presion	Doreza e pompës ⑩ ose tapa e dozimit ⑬ është vidhosur tepër lehtë.	→ Vidhosni më shtrëngueshëm dorezën e pompës ⑩ ose tapën e dozimit ⑬.
	Lidhjet e tubit në enë nuk janë mbyllur mirë me ventilin e dorës.	→ Shtrengoni lidhjet e tubit në enë dhe në ventil.
	Fiksimi i vazhdueshëm ⑬ në dorezën e dorës është shtrënguar fort.	→ Lironi fiksimin e vazhdueshëm ⑬ në dorezën e dorës.
Bombola e sprucimit me presion nuk dërgon presion	Kapaku i mbylljes hermetike ⑫ është i ndotur ose ka defekt.	→ Pastroni ose zëvendësoni kapakun e mbylljes hermetike ⑫.
Edhe pse ka presion bombola sprucuese me presion nuk sprucun ose sprucun në një rreze të dobët	Tubi reaktor ⑪ është i bllokuar.	→ Çvidhosni tubin reaktor ⑪ dhe pastroni atë.
	Filtri ⑭ i bllokuar.	→ Pastroni filtrin ⑭ në hedhësen e spërkatjes.
Vështirësi në hapjen e enës	Presioni në enë është akoma shumë i lartë.	→ Çlironi plotësisht presionin në enë me anën e ventilit që siguron presionin ⑨.

KËSHILLË: Në rast defektesh të tjera ju lutemi, drejtoju qendrës tuaj të servisit GARDENA.

7. TË DHËNAT TEKNIKE

Kapaciteti maks.	5 l
Gjatësia e tubit për fiksion	42 – 72 cm
Presioni i lejuar në përdorim	3 bar
Temperatura maks. e lejuar	40 °C

8. SERVISI/GARANCIA

Në rastin e një pretendimi për garanci, nuk keni detyrime financiare për shërbimet e përfituara. "GARDENA Manufacturing GmbH" ofron garanci dyvjeçare (në fuqi nga data e blerjes) për këtë produkt. Kjo garanci përfshin të gjitha defektet e konsiderueshme të produktit, të cilat mund të vërtetohen si defekte materiale apo prodhimi. Kjo garanci përmbushet duke ofruar një produkt zëvendësues tërësisht funksional ose duke riparuar produktin defektiv që na dërgohet falas; ne ruajmë të drejtën të zgjedhim midis këtyre dy mundësive. Ky shërbim u nënshtrohet dispozitivave të mëposhtme: Produkti është përdorur për qëllimin e synuar sipas rekomandimeve në udhëzimet e punës. As blerësi, as ndonjë palë e tretë nuk kanë tentuar ta riparojnë produktin. Kjo garanci e prodhuesit nuk prek të drejtat e garancisë ndaj tregtarit/shitësit. Nëse lindin probleme me produktin, kontaktoni departamentin tonë të shërbimit ose dërgojeni produktin defektiv të shoqëruar me një përshkrim të shkurtër të defektit të "GARDENA Manufacturing GmbH", duke u siguruar të keni mbuluar mjaftueshëm kostot e dërgesës si dhe të keni ndjekur udhëzimet përkatëse për postimin dhe paketimin. Pretendimi për garanci duhet të shoqërohet nga një kopje e faturës së blerjes.

ET GARDENA Survepihusti 5L Plus

InstrukSIONIDE ALGUPËRANDI TËLGJE.

Lugege kasutusjuhend hoolikalt läbi ja järgige selles olevad juhiseid. Tutvuge käesoleva kasutusjuhendi abil survepihusti, õige kasutamise ja ohutusnõuannetega. Turvalisuse eesmärgil ei tohi seda survepihustit kasutada alla 16-aastased lapsed ja noored, samuti isikud, kes ei ole tutvunud selle kasutusjuhendiga. Ärge mitte kunagi kasutage antud toodet, kui te olete väsinud, haige või alkoholi, uimastite või ravimite mõju all. Lugege kasutusjuhend hoolikalt läbi ja hoidke see uuesti lugemiseks alles.

Oststarbele vastav kasutamine:

GARDENA survepihusti on ette nähtud vedelate, lahusteid mitte sisaldavate kahjuritõrjevahendite¹⁾, umbrohutõrjevahendite¹⁾, väetiste¹⁾, aknapuhastusvahendite¹⁾, autovaha ja konservantide¹⁾ pihustamiseks eramajas ja väike-

aias. Seda ei tohi kasutada haljasaladel, parkides ja spordirajatistes ning põllu- ja metsamajanduses. Käesoleva kasutusjuhendi suunistest kinnipidamine on survepihusti nõuetekohase kasutamise eeltingimuseks.

¹⁾ Taimkaitsevahendite ning pesu- ja puhastusvahendite seaduse kohaselt tohib kasutada ainult kasutusloaga vahendeid (volitatud spetsialiseeritud kaubandus).

Pange tähele:

Füüsilise ohu tõttu tohib GARDENA survepihustiga pihustada ainult tootja poolt nimetatud vedelaineid. Pritsida ei tohi ka happeid, desinfektsiooni- ja impregneerimisvahendeid, agressiivseid, ekstrahente sisaldavaid puhastusvahendeid, bensiini või piserdusõli.

1. OHUTUS

Füüsiline oht:

Ärge kunagi avage survepihustit ega keerake düüsi ja dosaatorkorki maha senikaua, kuni survepihusti on veel rõhu all. Füüsilise ohu tõttu ärge ühendage survepihustit kunagi suruõhuseadmetega. Seadke survepihusti alati püstasendisse, enne kui tõmbate turva-ülerõhuklappi ⑨ (joonis O1). Insektsiidide, herbitsiidide ja fungitsiidide või vedelate pihustusainete pihustamisel, mille puhul tootja on ette näinud erilisi kaitsemeetmeid, tuleb neid järgida.

Enne survepihusti igat avamist laske surve turva-ülerõhuklappi ⑨ tõmmates täielikult välja.

OHT! Väiksemaid osi on võimalik kergesti alla neelata. Plastikkoti tõttu esineb lämbumise oht väikelastele. Hoidke väikelapsed montaaži ajal eemal.

Käsitsemine:

TÄHELEPANU: Mahuti tohib täita maksimaalselt 5 l vedelikuga.

Survepihustile tuleb enne iga kasutamist teostada visuaalne kontroll. Survepihustit ei tohi kunagi jätta täis, surve all oleva mahutiga järelevalveta ja pikemaajaks ajaks seisma. Lapsed hoida seadme eemal. Teie vastutate kolmanda isikute ees. Ärge jätke survepihustit suure kuumuse kätte. Keerake pumbahoob ⑩ käega tugevasti kinni (ärge kasutage tööriistu) ja jälgige seejuures O-rõnga ⑫ korrektset istu (joonis O1).

Puhastamine:

Pärast iga kasutamist lasta surve välja, tühjendada mahuti, puhastada hoolikalt ja loputada puhta veega läbi. Seejärel lasta survepihustil avatuna kuivada. Jääkvedelikke ei tohi kõrvaldada kanalisatsiooni kaudu (kommunaalsed reoveesüsteemid). Võimalike keemiliste reaktsioonide vältimiseks tuleb survepihustit pritsimisainete vahetamisel puhastada. Mitme survepihustiga kasutamisel ei tohi mahuteid ja pihusteid omavahel välja vahetada. 5-aastase kasutamise järel soovime teha survepihustile põhjalik kontroll – kõige parem on lasta seda teha GARDENA teeninduses.

Hoiulepanek:

Hoiulepanekuks pihustage survepihusti alati täiesti tühjaks (ka pärast veega puhastamist) ja paigutage kohta, kus puudub külmumisoht. Püsilukustusega töötamisel rakendada erilist ettevaatust ⑬ (joonis O3), survepihustit ei tohi mitte kunagi ladustada nii, et püsilukustus on peal. Kandke survepihustit kanderihmast ⑧ või käepidemest ⑩. Jälgige, et toode oleks otsese päikese kiirguse eest kaitstud. Toode võib kuumeneda.

2. MONTAAŽ

1. **Joonis A1:** Lükake pihustusotsik ① käsiklapi ② sisse ja keerake ülemutter ③ kinni.
2. **Joonis A2:** Lükake pihustusvoolik ④ käsiklapi ② sisse ja keerake ülemutter ⑤ kinni.
3. **Joonis A3:** Lükake pihustusvoolik ④ mahuti ⑥ sisse ja keerake ülemutter ⑦ kinni.
4. **Joonis A4: (A4.1)** Juhtige kanderihm ⑧ sellisel läbi pandla alumise pilu, et seejuures oleks GARDENA kiri eest nähtav. **(A4.2)** Juhtige rihma ots läbi pandla ülemise pilu. Kinnitage pandlad mahuti ⑥ külge. Jälgige seejuures rihma – pandla ja pandla – mahuti kindlat kinnitust.

3. KÄSITSEMINE

Järgige ohutusekirju ja õiget doseerimist vastavalt pihustatavate ainete tootja andmetele.

Vedeliku pihustamine [joonis O1/O2/O3]:

1. Tõmmake turva-ülerõhuklappi ⑨.
2. Keerake pumbahoob ⑩ või dosaatorkork ⑫ maha ja täitke mahuti ⑥.
3. Vajaduse korral lisage dosaatorkorgi ⑫ kaudu lisaainet (skaala jaotistega 5, 10 ja 20 ml).
4. Keerake pumbahoob ⑩ või dosaatorkork ⑫ uuesti mahutisse ⑥.
5. Vabastage vajaduse korral ülemutter ③ ja tõmmake otsik soovitud pikkuseni välja.
6. Lõdvendage pumbahooval olevat lukustust ⑰, kuni see jääb keerme ⑫ mõlema fiksaatori vahele.
7. Pumbake pumbahoovaga ⑩.
8. Seadistage pihustusjuga (kellaosuti suunas pööramine → pihustusudu; kellaosuti vastassuunas pööramine → pihustuskiir) ja pihustusnurk düüsi ⑱ kaudu.
9. Vajutage otsiku käepidemel olevat nuppu ⑲, selleks et vedelikku väljutada. Vajaduse korral võite te fikseerida nupu ⑲ püsifiksaatori ⑲ abil.

4. HOOLDUS

Survepihusti puhastamine:

Pärast vedeliku pihustamist tuleb survepihustit puhastada. Survepihustit tohib käiku lasta ja tühjaks pritsida ainult selge veega (vajaduse korral lisada nõudepesuvahendit). Puhastatakse klapid, pihustusotsik ①, düüs ⑪ ja filter ⑭. Käepideme ja mahuti välise mustumise korral puhastage põhjalikult keere ning keerme O-rõngas ⑮. Kontrollige, kas turva-ülerõhuklapi ⑨ käik on kerge.

5. HOIULEPANEK

Kasutuselt kõrvaldamine:

1. Puhastage survepihusti (vt 4. HOOLDUS).
2. Pange survepihusti hoiule külmumishoolduskohta.

6. TÕRGETE KÕRVALDAMINE

Filtri puhastamine [joonis T1]:

→ Keerake pihustusotsik ① maha, võtke filter ⑭ välja ja puhastage see.

Probleem	Võimalik põhjus	Kõrvaldamine
Survepihusti ei tekita survet	Pumbahoob ⑩ või dosaator-kork ⑮ on liiga kergesti külge keeratud.	→ Keerake pumbahoob ⑩ või dosaatorkork ⑮ kõvemini külge.
	Voolikühendused mahuti ja käsiklapi vahel lekivad.	→ Keerata mahuti ja klapi voolikühendused kinni.
	Käepidemel olev püsifiksaator ⑬ on kinnitatud.	→ Lõdvendage käepidemel olev püsifiksaatorit ⑬.
	Kaitsekaas ⑮ määratud/defektne.	→ Kaitsekaas ⑮ puhastada/välja vahetada.
Survepihusti ei pihusta vaatamata survele või pihustab ainult kasina pihustijoaga	Düüs ⑪ on umbes.	→ Kruvida düüs ⑪ maha ja puhastada.
	Filter ⑭ on ummistunud.	→ Puhastage pihustusotsikus olev filter ⑭.
Mahutit on raske avada	Mahuti surve on liiga suur	→ Lasta mahuti surve turva-ülerõhuklapi ⑨ kaudu täielikult välja.

JUHIS: Palun pöörduge muude rikete korral oma GARDENA teeninduskeskusesse.

7. TEHNILISED ANDMED

Max. täitekogus	5 l
Jaotustoru pikkus	42 – 72 cm
Lubatav töösurve	3 bar
Max. lubatav töötemperatuur	40 °C

8. TEENINDUS/GARANTII

Garantiinõude korral ei nõuta teilt pakutud teenuste eest tasu. GARDENA Manufacturing GmbH annab sellele tootele kahe aasta pikkuse garantii (jõustub alates ostukuupäevast). Garantii hõlmab toote kõiki olulisi defekte, mis on tõestatult tingitud materjali- või tootmisvigadest. Kui see garantii kuulub täitmisele, siis kas tarnitakse täisfunktsionaalne asendustoodet või parandatakse meile saadetud toode tasuta; jätame endale õiguse valida kahe nimetatud variandi vahel. Teenusele kehtivad järgmised eeldused. Toodet on kasutatud sihtotstarbeliselt, järgides kasutusjuhendis toodud soovitusi. Ostja ega kolmas osapool ei ole proovinud toodet iseseisvalt parandada. Käesolev tootja garantii ei mõjuta garantiitõigusi edasimüüja/ jaemüüja suhtes. Kui selle tootega seoses ilmneb probleeme, pöörduge meie hooldusosakonna poole või saatke defektne toode koos vea lühikirjeldusega ettevõttele GARDENA Manufacturing GmbH, veendudes, et kõik saatmiskulud oleksid piisavalt kaetud ja kõik asjakohased postitamis- ja pakimisjuhised oleksid täidetud. Garantiinõudega peab kaasas olema ostutõendi koopia.

LT GARDENA Slēginis purkštuvus 5L Plus

Instrukcijas originalo vertimas.

Prašome atidžiai perskaityti eksploataavimo instrukciją ir laikytis jos nurodymų. Perskaitykite šią eksploataavimo instrukciją ir susipažinkite su slėginio purkštuvu, tinkamu jo naudojimui bei saugos nurodymais. Saugumo sumetimais šiuo slėginio purkštuvu draudžiama naudotis vaikams ir paaugliams iki 16 m. amžiaus bei asmenims, nesusipažinusiems su šia eksploataavimo instrukcija. Niekada nesinaudokite gaminiu pavargę, sergantys ar apsvaigę nuo alkoholio, narkotikų ar vaistų.

Prašom atidžiai perskaityti eksploataavimo instrukciją ir ją išsaugoti, kad galėtumėte dar kartą perskaityti.

Naudojimas pagal paskirtį:

GARDENA slėginis purkštuvus yra skirtas skystoms, neturintioms tirpiklių kovos su kenkėjais priemonėms¹⁾, herbicidams¹⁾, trąšoms¹⁾, langų valikliams¹⁾, automobilių vaškavimo ir konservavimo priemonėms¹⁾ purkšti privačiose sodybose ir dekoratyviniuose soduose. Jo negalima eksploatuoti bendrojo naudojimo želdiniuose, parkuose ir sporto aikštelėse, taip pat žemės bei miškų ūkyje. Šios naudojimo instrukcijos reikalavimų laikymasis yra slėginio purkštuvu tinkamo naudojimo sąlyga.

¹⁾ Vadovaujantis augalų apsaugos įstatymu bei plovimo ir valymo priemonių įstatymu, leidžiama naudoti tik sertifikuotas priemones (įsigytas įgaliojose specializuotos prekybos įmonėse).

Atkreipti dėmesį:

Dėl grėsmės sveikatai GARDENA slėginio purkštuvu leidžiama purkšti tik gamintojo nurodytas skystas priemones. Taip pat draudžiama purkšti rūgštis, dezinfekcines ar impregnavimo priemones, agresyvius valiklius, kurių sudėtyje yra tirpiklių, benzina ar purškiamą alyvą.

1. SAUGA

Grėsmė sveikatai:

Niekada neatidaryti slėginio purkštuvu arba nusukti antgalį ir dozavimo dangtelį, kol slėginio purkštuvu yra slėgio. Dėl grėsmės sveikatai slėginį purkštuvą draudžiama jungti prie suslėgto oro įrenginių. Prieš patraukiant už apsauginio viršslėgio vožtuvo ⑨ (pav. 01), slėginį purkštuvą visada pastatyti vertikaliai.

Išpurškiant insekticidus, herbicidus, fungicidus bei kitus skysčius, kurių gamintojai nurodo naudoti specialias apsaugos priemones, būtina šias priemones realiai naudoti.

Kiekvieną kartą prieš atidarant slėginį purkštuvą, būtina visiškai išleisti suslėgtą orą, patraukiant už apsauginio viršslėgio vožtuvo ⑨. PAVOJUS! Mažomis dalimis galima greitai užspringti. Dėl plastikinio maišelio mažiems vaikams kyla uždusimo pavojus. Todėl surinkimo metu maži vaikai turi būti kuo toliau nuo jūsų.

Naudojimas:

DĖMESIO: Į bakelį galima pripilti maksimaliai 5 l skysčio. Kiekvieną kartą prieš naudojant slėginį purkštuvą reikia apžiūrėti. Pripildyto ir pripūsto slėginio purkštuvu niekada nepalikti be priežiūros ar ilgesniam laikui. Saugoti prietaisą nuo vaikų. Jūs esate atsakingi prieš trečiuosius asmenis. Slėginį purkštuvą saugoti nuo karščio. Ranka prisukite pumpavimo rankenėlę ⑩ (nenaudokite jokio įrankio) ir atkreipkite dėmesį, kad O žiedas ⑮ (pav. 01) būtų uždėtas teisingai.

Valymas:

Po naudojimo sumažinti slėgį, bakelį ištuštinti, rūpestingai išvalyti ir praskalauti švariu vandeniu. Po to atidarytą slėginį purkštuvą palikti džiūti. Likusio skysčio nepilti į kanalizaciją (naudotis komunalinėmis utilizavimo sistemomis). Siekiant išvengti galimų cheminių reakcijų, keičiant purškiamąsias priemones slėginį purkštuvą reikia išplauti. Naudojant daugiau slėginių purkštuvų, negalima supainioti tarpusavyje jų bakelių ir purškimo galvūčių.

Po 5 eksploataavimo metų slėginį purkštuvą rekomenduojame nuodugnai patikrinti – geriausia GARDENA techniniame centre.

Sandėliavimas:

Prieš sandėliuojant slėginį purkštuvą visada ištuštinti (taip pat ir praplovus vandeniu) ir laikyti apsaugotoje nuo šalčio vietoje. Dirbant su nuolatinio fiksavimo ⑬ (pav. 03), atkreipti ypatingą dėmesį, kad slėginis purkštuvus niekada nebūtų sandėliuojamas su įjungtu nuolatinio fiksatoriumi. Neškite slėginį purkštuvą už nešimo diržo ⑥ arba už rankenos ⑩. Atkreipkite dėmesį, kad gaminys būtų apsaugotas nuo tiesioginių saulės spindulių. Gaminys gali įšilti.

2. SURINKIMAS

1. **Pav. A1:** Įkiškite ilgakotį purkštuvą ① į rankinio valdymo vožtuvą ② ir priveržkite gaubiamąją veržlę ③.
2. **Pav. A2:** Įkiškite purkštuvą žarną ④ į rankinio valdymo vožtuvą ② ir priveržkite gaubiamąją veržlę ⑤.
3. **Pav. A3:** Įkiškite purkštuvą žarną ④ į bakelį ⑥ ir priveržkite gaubiamąją veržlę ⑦.
4. **Pav. A4: (A4.1)** Prakiškite nešimo diržą ⑥ pro **apatinį** sagties plyšį taip, kad būtų matomas GARDENA užrašas.
(A4.2) Prakiškite diržo galą pro **viršutinį** sagties plyšį. Pritvirtinkite sagtis prie talpyklos ⑥. Atkreipkite dėmesį į tai, kad diržas ir sagtis bei sagtis ir talpykla būtų tvirtai sujungti.

3. NAUDOJIMAS

Prašom laikytis purškimo priemonės gamintojo pateiktų saugos instrukcijų ir nurodyto dozavimo.

Purkšti skystį [pav. 01/02/03]:

1. Patraukite už apsauginio viršslėgio vožtuvo ⑨.
2. Atsukite pumpavimo rankenėlę ⑩ arba dozavimo dangtelį ⑮ ir pripildykite bakelį ⑥.

3. Jei reikia, per dozavimo dangtelį ⑩ įpilkite priedo (skalė su 5, 10 ir 20 ml).
4. Pumpavimo rankenėlę ⑩ arba dozavimo dangtelį ⑩ vėl įsukite į bakelį ⑥.
5. Prireikus atlaisvinkite gaubiamąją veržlę ③ ir ištraukite akstį į norimą ilgį.
6. Atfiksukite fiksatorių ⑰ pumpavimo rankenėlėje, kol jis bus tarp abiejų sriegio ⑮ fiksatorių.
7. Pumpuokite su pumpavimo rankenėle ⑩.
8. Antgaliu ⑪ nustatykite purškiamą srovę (pasukti pagal laikrodžio rodyklę → purškiamą dulksną; pasukti prieš laikrodžio rodyklę → kietasis purškimas) ir purškimo kampa.
9. Paspauskite mygtuką ⑫ aksties rankenėlėje, kad pradėtų bėgti skystis. Prireikus mygtuką ⑫ galite užfiksuoti nuolatinio fiksatoriumi ⑬.

4. TECHNINĖ PRIEŽIŪRA

Slėginio purkštuvu valymas:

Išpurškus skystį, slėginį purkštuvą reikia išvalyti. Į slėginį purkštuvą pripilkite tik gryno vandens (jei reikia, įpilkite ploviklio) ir jį visiškai išpurškite. Valomi vožtuvai, ilgakotis purkštuvas ①, antgalius ⑪ ir filtrus ⑭. Jei nešvari rankenėlės ir bakelio išorinė pusė, gerai išvalykite sriegio sritį ir sriegio O žiedą ⑮. Patikrinkite apsauginį viršslėgio vožtuvą ⑨, ar lengvai vaikšto.

5. LAIKYMAS

Naudojimo pabaiga:

1. Išvalykite slėginį purkštuvą (žr. 4. TECHNINĖ PRIEŽIŪRA).
2. Slėginį purkštuvą laikykite nuo šalnų apsaugotoje vietoje.

6. GEDIMŲ ŠALINIMAS

Valyti filtrą [pav. T1]:

→ Atsukite ilgakotį purkštuvą ①, išimkite filtrą ⑭ ir jį išvalykite.

Problema	Galima priežastis	Sutrikimo/ gedimo pašalinimas
Slėginis purkštuvus nesukuria slėgio	Pumpavimo rankenėlė ⑩ arba dozavimo dangtelis ⑩ prisukta (-as) per silpnai.	→ Pumpavimo rankenėlę ⑩ arba dozavimo dangtelį ⑩ prisukite stipriau.
	Nesandarios žarnos jungtys ties bakeliu ir rankinio valdymo vožtuvu.	→ Žarnos jungtis ties bakeliu ir rankinio valdymo vožtuvu priveržti.
	Rankenėlėje nustatytas nuolatinis fiksatorius ⑬.	→ Atlaisvinti rankenėlėje esantį nuolatinį fiksatorių ⑬.
	Nešvarus/sugadintas sandarinimo dangtelis ⑮.	→ Išvalykite/pakeiskite sandarinimo dangtelį ⑮.
Bakelyje slėgis yra, tačiau purkštuvus nepurškia arba purškiamojo skysčio čiaurkšlė bloga	Užsikimšęs purkštukas ①.	→ Atsukite antgalį ⑪ ir išvalykite.
	Filtrus ⑭ užsikimšęs.	→ Valyti ilgakotį purkštuvą filtrą ⑭.
Sunkiai atsidaro bakelis	Bakelyje per didelės slėgis.	→ Ištraukti apsauginį viršslėgio vožtuvą ⑨ ir slėgį bakelyje sumažinti iki nulio.

PASTABA: Kitų sutrikimų/gedimų atveju kreipkitės į GARDENA serviso centrą.

7. TECHNINIAI DUOMENYS

Maksimalus pripildymo kiekis	5 l
Vamzdžio su purkštuku ilgis	42 – 72 cm
Leistinas darbinis slėgis	3 bar
Maks. leistina darbinė temperatūra	40 °C

8. SERVISAS/GARANTIJA

Jei atsitiks kas nors, kas numatyta garantiniame pareiškime, paslaugos teikėjas paslaugą teiks nemokamai. „GARDENA Manufacturing GmbH“ gaminiui suteikiama dvejų metų garantija (įsigalioja nuo pirkimo datos). Ši garantija apima visus svarbius gaminio defektus dėl medžiagų ar gamintojo klaidų. Garantija bus vykdoma suteikiant dirbantį pakaitinį produktą arba pataisant sugedusį mums nemokamai atsiųstą produktą; pasilikame sau teisę, kurią iš šių parinkčių pasirinkti. Ši paslauga teikiama atsižvelgiant į toliau nurodytas sąlygas. Įrenginys naudojamas tik tiems tikslams, kuriems jis yra skirtas, kaip rekomenduojama naudojimo instrukcijoje. Nei pirkėjas, nei nepatvirtinti trečiųjų šalių asmenys nebandė taisyti gaminio. Ši gamintojo garantija neturi įtakos prekybos atstovo/parlavėjo teikiamai garantijai. Kilus problemų dėl produkto, susisiekiame su mūsų techninės priežiūros centru darbuotojais arba atsiųskite sugedusį įrenginį kartu su trumpu problemas aprašu į „GARDENA Manufacturing GmbH“. Atkreipkite dėmesį, ar pakanka siuntimo išlaidų ir ar laikomasi pašto ir pakuotimo nurodymų. Garantijos pareiškimas turi būti siunčiamas kartu su pirkimo kvito kopija.

32

LV GARDENA spiediena smidzinātājs 5L Plus

Originālās instrukcijas tulkojums.

Lūdzam rūpīgi izlasīt lietošanas instrukciju un ņemt vērā tās norādījumus. Izmantojot šo lietošanas instrukciju, iepazīstieties ar spiediena smidzinātāju, apgūstiet pareizu tā lietošanu, kā arī drošības norādījumus. Drošības apsvērumu dēļ bērni un jaunieši, kuri jaunāki par 16 gadiem, un personas, kuras nav iepazīnušas ar šo lietošanas instrukciju, nedrīkst lietot šo spiediena smidzinātāju. Nelietojiet izstrādājumu, kad esat noguris, slims vai lietojis alkoholu, narkotikas vai medikamentus. Lūdzu, uzmanīgi izlasiet un rūpīgi uzglabāiet šo lietošanas instrukciju.

Lietošana atbilstoši noteiktajam mērķim:

GARDENA spiediena smidzinātājs ir paredzēts šķidru, šķīdinātājus nesaturošu pesticīdu¹⁾, nezāļu iznīcināšanas līdzekļu¹⁾, mēslošanas līdzekļu¹⁾, stiklu tīrīšanas šķidrums¹⁾, automobiļu vaska un konservēšanas līdzekļu¹⁾ izsmidzināšanai privātmājā vai piemājas dārzā. To nedrīkst lietot sabiedriskajos apstādījumos, parkos un sporta laukumos, lauksaimniecībā un mežsaimniecībā. Šajā lietošanas instrukcijā ietverta specifiskā ievērošana rada priekšnoteikumus spiediena smidzinātāja noteikumiem atbilstoši lietošanai.

¹⁾ Saskaņā ar Likumu par augu aizsardzību, kā arī Likumu par mazgāšanas un tīrīšanas līdzekļiem attālus izmantot tikai apstiprinātus līdzekļus (pilnvarotā specializētajās tirdzniecības vietās).

Nemiet vērā:

Tā kā pastāv apdraudējums iegūt miesas bojājumus, ar GARDENA spiediena smidzinātāju drīkst izsmidzināt tikai ražotāja minētos šķīdros līdzekļus. Nedrīkst lietot skābes, dezinfekcijas un impregnēšanas līdzekļus, agresīvus un šķīdinātājus saturošus tīrīšanas līdzekļus, benzīnu un smidzināšanas eļļu.

1. DROŠĪBA

Apdraudējums iegūt miesas bojājumus:

Nekad neatvērt spiediena smidzinātāju vai nenoskrūvēt sprauslu un dozēšanas vāciņu, kamēr spiediena smidzinātājs ir vēl pakļauts spiediena iedarbībai. Miesas apdraudējuma dēļ nekad nepieslēdziet spiediena smidzinātāju pie saspēstā gaisa ierīces. Spiediena smidzinātāju vienmēr novietojiet vertikālā stāvoklī, pirms pavēlkat drošības pārspiediena vārstu ⑨ (Att. O1). Izsmidzinot insekticīdus, herbicīdus un fungicīdus, resp., šķīdros izsmidzināmos līdzekļus, kuriem to ražotāji noteikuši speciālus aizsardzības pasākumus, tie ir jāievēro.

Katru reizi pirms spiediena smidzinātāja atvēršanas, pavēlkat drošības pārspiediena vārstu ⑨, izlaidiet arī visu spiedienu.

BĪSTAMI! Mazas detaļas var viegli norīt. Polietilēna maisiņš rada nosmakšanas risku maziem bērniem. Montāžas darbu izpildes laikā turiet mazus bērnus drošā attālumā.

Lietošana:

UZMANĪBU: Tvertnē drīkst maksimāli uzpildīt 5 l šķidrums.

Pirms katras lietošanas veiciet spiediena smidzinātāja vizuālu pārbaudi. Nekad neatstājat spiediena smidzinātāju ar piepildītu, zem spiediena esošu tvertni bez uzraudzības un uz ilgāku laiku. Nelaidiet bērnus pie ierīces. Jūs esat atbildīgi pret trešajām personām. Nepakļaujiet spiediena smidzinātāju lielam karstumam. Ar roku stingri aizskrūvējiet sūkņa rokturi ⑩ (neizmantojiet nekādu instrumentu) un šai procesā pievērsiet uzmanību pareizai blīvgredzena ⑮ (Att. O1) sēžai. achten.

Tīrīšana:

Pēc katras lietošanas izlaidiet spiedienu, iztukšojiet tvertni, rūpīgi iztīriet un izskalojiet ar tīru ūdeni. Pēc tam ļaujiet spiediena smidzinātājam atvērtā stāvoklī izžūt. Atlikušo šķidrumu nelejiet kanalizācijā (komunālās atkritumu savākšanas sistēmas). Lai novērstu iespējamās ķīmiskās reakcijas, pirms smidzināmo līdzekļu nomaņas spiediena smidzinātājs jāiztīra. Lietojot vairākus spiediena smidzinātājus, tvertnes un smidzināšanas galviņu nedrīkst mainīt vietām.

Pēc spiediena smidzinātāja 5 gadu ilgas lietošanas ieteicams tam veikt pamatīgu pārbaudi, vislabāk to uzticot GARDENA servisam.

Uzglabāšana:

Pirms spiediena smidzinātāja uzglabāšanas vienmēr izskalojiet to pavisam tukšu (arī pēc tīrīšanas ar ūdeni) un novietojiet no rūsas pasargātā vietā. Strādājot ar ilgstošo fiksāciju ⑮ (Att. O3), rīkojieties īpaši rūpīgi un nekad nenovietojiet spiediena smidzinātāju uzglabāšanai ar aktivizētu ilgstošo fiksāciju. Nesiet spiediena smidzinātāju, izmantojot plecu siksnu ⑥ vai rokturi ⑩. Raugieties, lai izstrādājums būtu aizsargāts no saules staru iedarbības. Izstrādājums var sasilt.

2. MONTĀŽA

1. **Att. A1:** lebidiet izsmidzināšanas caurulīti ① rokas vārstā ② un stingri pieskrūvējiet kupuluzgriezni ③.
2. **Att. A2:** lebidiet smidzināšanas šļūteni ④ rokas vārstā ② un stingri pieskrūvējiet kupuluzgriezni ⑤.
3. **Att. A3:** lebidiet smidzināšanas šļūteni ④ tvertnē ⑥ un stingri pieskrūvējiet kupuluzgriezni ⑦.

4. **Att. A4: (A4.1)** Izvelciet plecu siksnu ⑩ caur sprādzes **apakšējo** spraugu tā, lai priekšpusē būtu redzams uzraksts GARDENA.
(A4.2) Izvelciet siksnas galu caur sprādzes **augšējo** spraugu. Piestipriniet sprādzes pie tvertnes ⑥. Nodrošiniet, lai siksnas – sprādzes un sprādzes – tvertnes savienojums būtu noturīgs.

3. LIETOŠANA

Lūdzu, ievērojiet drošības noteikumus un pareizo dozāciju saskaņā ar smidzināšanas līdzekļa ražotāja norādījumiem.

Šķidrums izvade [Att. 01/02/03]:

1. Pavelciet drošības pārspiediena vārstu ⑨.
2. Noskrūvējiet sūkņa rokturi ⑩ **vai** dozēšanas vāciņu ⑩ un uzpildiet tvertni ⑥.
3. Vajadzības gadījumā ar dozēšanas vāciņu ⑩ palīdzību iepildiet piedevu (skala ar 5, 10 un 20 ml).
4. Ieskrūvējiet sūkņa rokturi ⑩ **vai** dozēšanas vāciņu ⑩ atpakaļ tvertnē ⑥.
5. Vajadzības gadījumā atskrūvējiet kupoluzgriezni ③ un izvelciet caurulīti nepieciešamajā garumā.
6. Atlaidiet bloķētājmehānismu ⑦ pie sūkņa roktura, līdz tas atrodas starp abiem vītņiem ⑩ fiksatoriem.
7. Veiciet sūkņšānu ar sūkņa rokturi ⑩.
8. Ar sprauslas ⑪ palīdzību noregulējiet smidzināšanas strūklu (griežot pulksteņrādītāju kustības virzienā → siku plīnu migliņa; griežot pretēji pulksteņrādītāju kustības virzienam → koncentrēta strūkļa) un smidzināšanas lenķi.
9. Nospiediet taustiņu ⑫ pie caurulītes roktura, lai izvadītu šķidrumu. Vajadzības gadījumā taustiņu ⑫ iespējams nofiksēt ar ilgstošas iedarbības fiksatoru ⑬.

4. APKOPE

Spiediena smidzinātāja tīrīšana:

Pēc šķidruma izsmidzināšanas spiediena smidzinātājs jātīrī. Lietojiet un iztukšojiet spiediena smidzinātāju tikai ar tīru ūdeni (pēc nepieciešamības pievienojot mazgāšanas līdzekli). Vārstus, izsmidzināšanas caurulīti ①, sprauslu ⑪ un filtru ⑭ iztīra. Nosmērētas roktura un tvertnes ārpuses gadījumā rūpīgi notīriet vītņus un vītņu blīvgredzenu nodalījumus ⑩. Pārbaudiet, vai drošības pārspiediena vārstam ⑨ ir viegla gaita.

5. UZGLABĀŠANA

Ekspluatācijas pārtraukšana:

1. Iztīriet spiediena smidzinātāju (skat. 4. APKOPE).
2. Uzglabājiet spiediena smidzinātāju no sala iedarbības aizsargātā vietā.

6. KĻŪDU NOVĒRŠANA

Filtra tīrīšana [Att. T1]:

→ Noskrūvējiet izsmidzināšanas caurulīti ①, izņemiet filtru ⑭ un iztīriet to.

Problēma	Iespējamais cēlonis	Risinājums
Spiediena smidzinātājs nepiegādā spiedienu	Pārāk vāji pieskrūvēts sūkņa rokturis ⑩ vai dozēšanas vāciņš ⑩.	→ Pieskrūvējiet stingrāk sūkņa rokturi ⑩ vai dozēšanas vāciņu ⑩.
	Nehermētiski šļūtenes savienojumi ar tvertni un rokas vārstu.	→ Pieskrūvēt šļūtenes savienojumus pie tvertnes un rokas vārsta.
	Ilgstošas iedarbības fiksators ⑬ pie roktura ir nofiksēts.	→ Atļaut pie roktura ilgstošas iedarbības fiksatoru ⑬.
Spiediena smidzinātājs nepiegādā spiedienu	Blīvējošais apvalks ⑥ netīrs/bojāts.	→ Blīvējošo apvalku ⑥ iztīriet/nomainiet.
Neskatoties uz spiedienu, spiediena smidzinātājs nesmidzina vai arī smidzina ar nepietiekamu strūkļu	Aizsprostota sprausla ⑪.	→ Sprauslu ⑪ atskrūvējiet un iztīriet.
	Filtrs ⑭ aizsērējis.	→ Iztīriet izsmidzināšanas caurulītē ievietoto filtru ⑭.
Tvertnes atvēršanas gaitā tā smagi kustas	Pārāk liels tvertnes spiediens.	→ Ar drošības pārspiediena vārstu ⑨ pilnībā izlaist spiedienu no tvertnes.

NORĀDE: Citu traucējumu rašanās gadījumā, lūdzu, griezieties tuvākajā GARDENA servisa centrā.

7. TEHNISKIE DATI

Maks. uzpildes daudzums	5 l
Sprauslas caurules garums	42 – 72 cm
Pieļaujamais darba spiediens	3 bar
Maks. pieļaujamā darba temperatūra	40 °C

8. SERVISS/GARANTIJA

Garantijas prasības gadījumā no jums netiks ieturēta maksa par sniegtajiem apkopes pakalpojumiem. GARDENA Manufacturing GmbH šim izstrādājumam nodrošina divu gadu garantiju (kas stājas spēkā kopš izstrādājuma iegādes dienas). Šī garantija ietver visus svarīgos izstrādājuma defektus, ko var pierādīt kā materiāla vai ražošanas kļūmes. Garantijas noteikumi tiek izpildīti, piegādājot pilnībā darboties spējīgu rezerves izstrādājumu vai bez maksas saremontējot mums atsūtīto bojāto izstrādājumu; mēs paturam tiesības izvēlēties starp šīm iespējām. Uz šo pakalpojumu attiecas šādi noteikumi. Izstrādājums lietots paredzētajam nolūkam, saskaņā ar lietošanas norādījumos iekļautajiem ieteikumiem. Ne lietotājs, nedz kāda trešā puse nav mēģinājusi izstrādājumu remontēt. Šī ražotāja garantija neietekmē tiesības vērst garantiju pret izplatītāju/mazumtirgotāju. Ja, izmantojot šo izstrādājumu, rodas problēmas, lūdzu, sazinieties ar mūsu klientu apkalpošanas centru vai nosūtiet bojāto izstrādājumu kopā ar īsu kļūmes aprakstu uz GARDENA Manufacturing GmbH, noteikti pietiekamā apmērā apmaksājot piegādes izmaksas un ievērojot sūtīšanas un iepakojšanas noteikumus. Garantijas prasībai jāpievieno iegādes apliecinājuma kopija.





