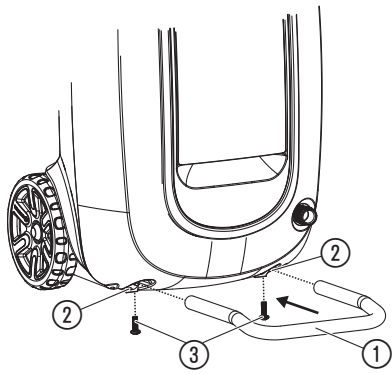
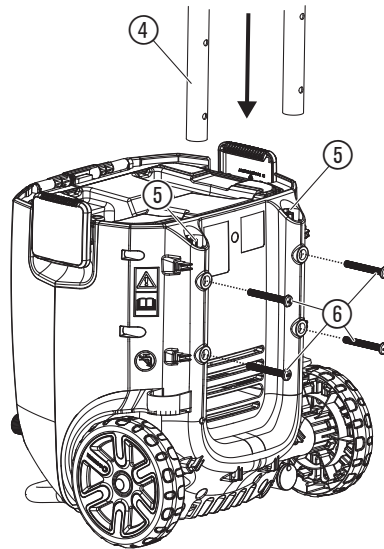
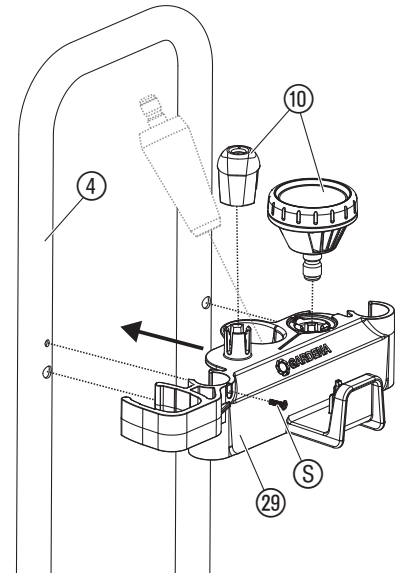
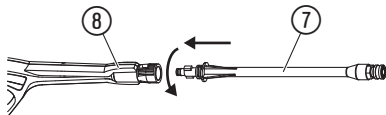
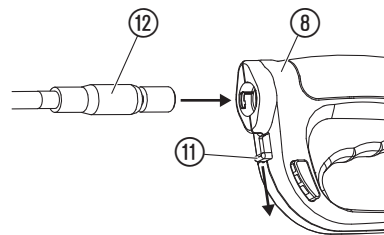
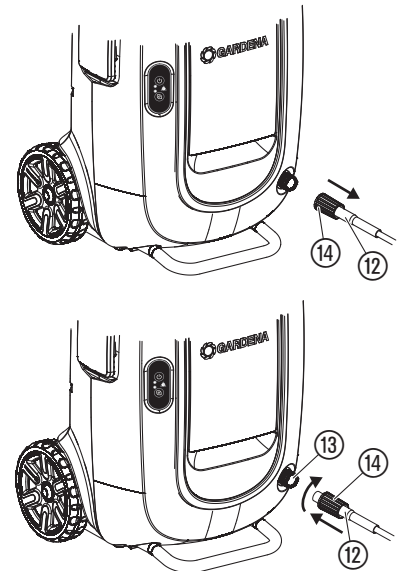
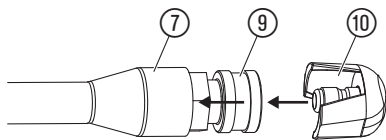
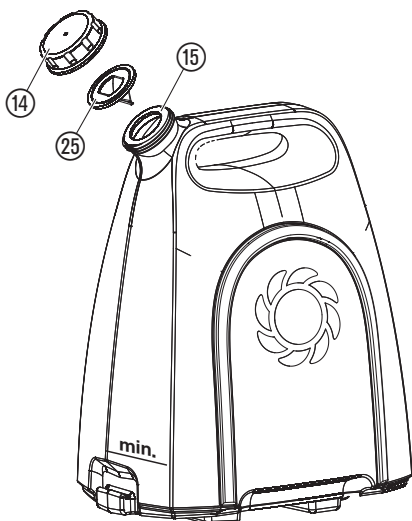
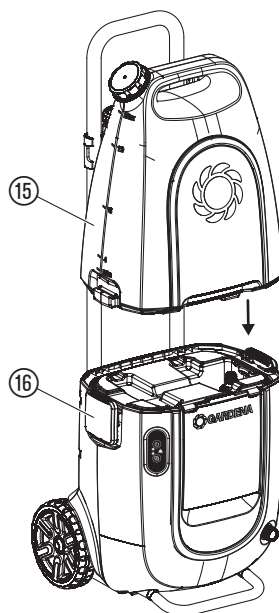
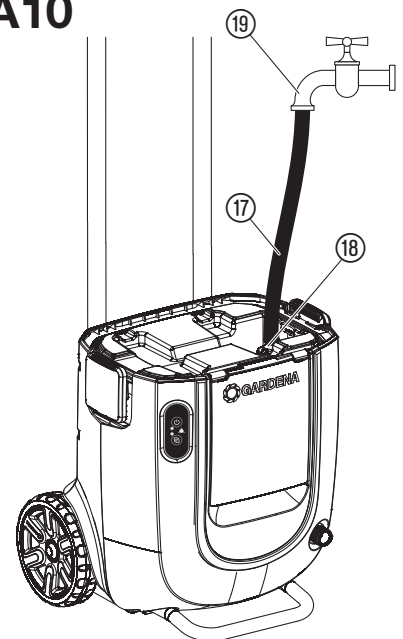

AquaClean Li-40/60

Art. 9341

SV Bruksanvisning
Batteridrivnen högtryckstvätt

A1**A2****A3****A4****A6****A7****A5****A8****A9****A10**

01

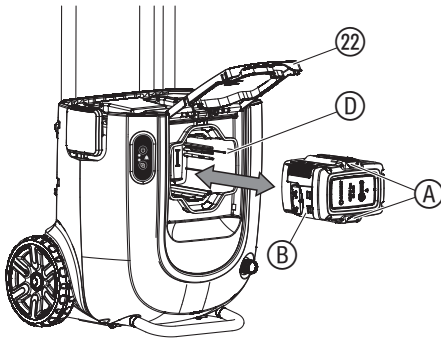

02

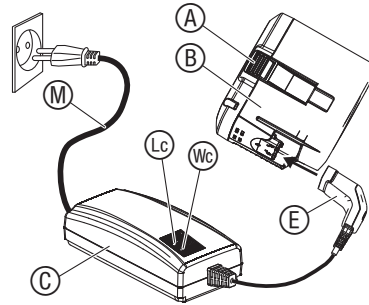

03

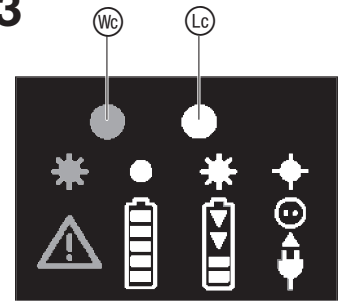

04

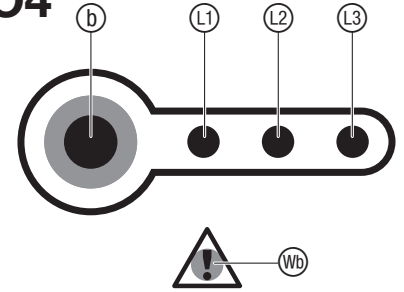

05

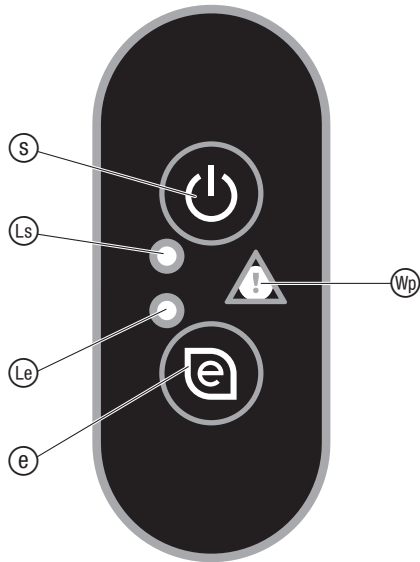

06



07

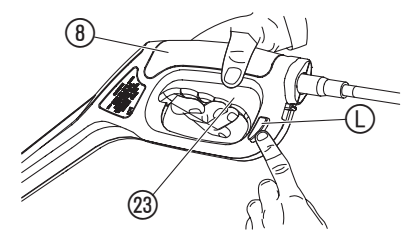

08

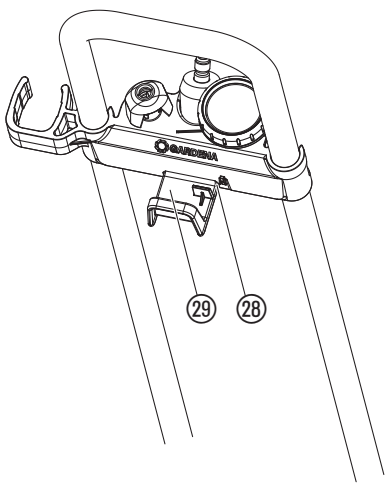

M1

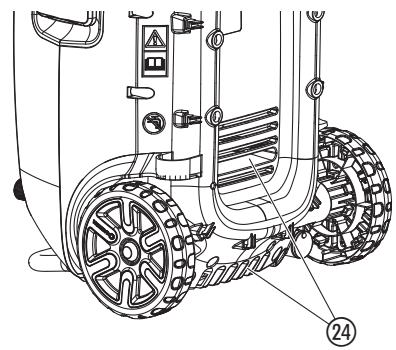

M2

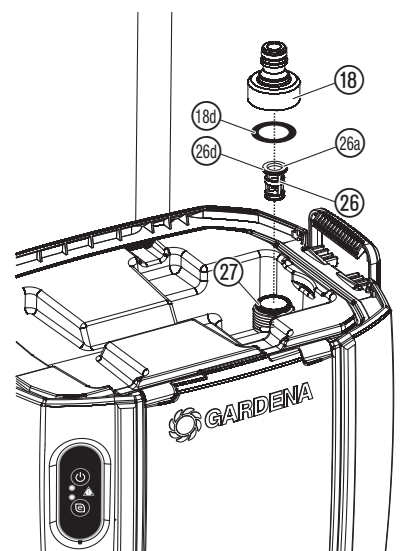

SV

| | |
|--------------------------|----|
| 1. SÄKERHET | 22 |
| 2. MONTERING | 23 |
| 3. HANDHAVANDE | 23 |
| 4. UNDERHÅLL | 24 |
| 5. LAGRING | 24 |
| 6. ÅTGÄRDA FEL | 25 |
| 7. TEKNISKA DATA | 25 |
| 8. TILLBEHÖR | 25 |
| 9. SERVICE/GARANTI | 25 |

Översättning av originalanvisningarna.



Den här produkten får inte användas av barn. Barn måste hållas under uppsikt för att säkerställa att de inte leker med produkten. Den här produkten kan användas av personer med fysisk, sensorisk eller mental funktionsnedsättning eller bristande erfarenhet och kunskap, om de hålls under uppsikt eller har fått instruktioner om säker användning av produkten och förstår farorna som kan uppstå från användningen.

Avsedd användning:

GARDENA Batteridriven högtryckstvätt är avsedd för rengöring av golvklinker, trädgårdsmöbler/-verktyg, cyklar och för mjuk rengöring eller för att vattna växter.

Produkten är inte konstruerad för kontinuerlig användning.



FARA! Kroppsskada!

→ Använd inte produkten för att rengöra personer, djur, fordon eller elkablar.

1. SÄKERHET

VIKTIGT!

Läs noggrant bruksanvisningen och spara den för senare bruk.

Symboler på produkten:



Läs bruksanvisningen.



Rikta inte rengöringsstrålen mot personer, djur, fordon eller elkablar.



Produkten är inte lämpad att anslutas till systemet för dricksvattenförsörjning.



Ta bort batteriet innan rengöring eller underhåll.



För batteriladdaren: Dra ut kontakten direkt från nätet om ledningen har skadats eller blivit kapad.



Använd alltid godkända ögon- och hörselskydd.



Utsätt inte apparaten för regn.

Allmänna säkerhetsanvisningar

Vattentemperaturen får inte överskrida 45 °C.

När högtryckstvätten ansluts till vattenförsörjningssystemet måste de specifika nationella sanitetsföreskrifterna efterföljas så att det förhindras att icke-dricks-vatten sugts tillbaka.

→ Fråga en fackman inom sanitet.

Använd lämplig personlig skyddsutrustning (säkerhetshandskar, skyddshjälm med visir och hörselskydd).

Det högsta tillåtna trycket vid anslutning till vattenledningen är 6 bar.

Se upp när sprutpistolen öppnas! När flatmunstycket eller det roterande munstycket används kan det förekomma rekytkrafter när sprutpistolen öppnas, vilket leder till ett vridmoment på lansens.

Sprutpistolen kan säkras mot att öppnas oavsiktligt med en låsning.

WARNING! Produkten är inte avsedd för att sprida rengöringsmedel.

WARNING! Använd inte produkten inom räckvidd för personer om de inte har på sig skyddskläder.

WARNING! Rikta inte strålen mot dig själv eller andra för att rengöra kläder eller skor.

WARNING! Explosionsfara! Spruta inte brännbara vätskor.

WARNING! Högtrycksslangar, armaturer och kopplingar är viktiga för produkt-säkerheten. Använd endast tillbehör som rekommenderas av GARDENA (högtrycksslangar, armaturer och kopplingar).

WARNING! Använd endast originalreservdelar frigivna av GARDENA för att säkerställa produktsäkerheten.

WARNING! Vatten som har runnit genom backventilen är inte drickbart längre.

WARNING! Använd inte produkten om en anslutningskabel eller viktiga delar är skadade, t. ex. säkerhetsanordningar, högtrycksslangar, sprutpistol.

Elsäkerhet



FARA! Elektrisk stöt!

Skaderisk genom elektrisk stöt.

→ Produkten måste matas med ström via en jordfelsbrytare (RCD) med en nominell utlösningsström på högst 30 mA.

WARNING! Ta ut batteriet innan rengöring, underhåll, vid byte av delar eller om produkten konverteras till en annan funktion.

Extra säkerhetsanvisningar

Säker hantering av batterier



FARA! Brandfara!

Batteriet som skall laddas måste vara på en ej brännbar, värmebeständig och ej ledande yta under laddningen.

Batteriet får inte laddas utan uppsikt.

Anslutningskontaktarna får inte kortslutas.

Håll frätande, antändliga och lätt brännbara föremål borta från batteriladdaren och batteriet.

Batteriladdaren och batteriet får inte täckas över under laddningen.

Frånskilj omedelbart batteriladdaren från strömförsörjningen vid rökbildning eller eld.

Använd endast GARDENA-batterier för GARDENA Accu-produkten. GARDENA kan inte ge några garantier för batterier från andra tillverkare. Är de av sämre kvalitet skulle de kunna utgöra en brand- och explosionsfara!

Använd inte GARDENA batteriladdaren för att ladda batterier från andra tillverkare eftersom GARDENA inte kan garantera att de är kompatibla och det därför också här skulle kunna finnas en brand- och explosionsrisk.

Ladda inte engångsbatterier.



FARA! Explosionsfara!

Skydda batterier mot värme och eld. Lägg inte batterier på värmeelement och utsätt dem inte för stark solstrålning under en längre tid.

Använd dem inte i explosiva atmosfärer, t. ex. i närheten av antändbara vätskor (ångor), antändbara gaser eller dammansamlingar. När batterier används kan gnistor bildas. Detta kan antända blandningarna.

Kontrollera batteriet innan varje användning. Kontrollera batteriet visuellt varje gång innan det används. Ett batteri som inte är funktionsdugligt måste avfallshanteras på rätt sätt. Skicka det inte med posten. Mer information finns hos kommunens återvinningscentral.

Använd inte batteriet som strömkälla för andra produkter. Det finns skaderisk. Använd enbart batteriet för avsedda GARDENA-produkter.

Ladda och använd endast batteriet vid omgivningstemperaturer mellan 0 °C och 40 °C. Låt batteriet svalna om det har använts en längre stund.

Kontrollera med jämna mellanrum om laddningskabeln har tecken på skador eller åldrande (sprödhet). Använd endast kabeln när den är i felfritt skick.

Lagra och transportera aldrig batteriet vid temperaturer över 45 °C eller i direkt solljus. Det ideala är att förvara batteriet vid temperaturer under 25 °C för att hålla självurladdningen låg.

Utsätt inte batteriet för regn, vatten (doppa ner) eller fuktighet.

Håll batteriet rent, framför allt ventilationsöppningarna.

Om batteriet inte används under en längre tid (vinter), ladda upp batteriet helt för att förhindra djupurladdning.

Förvara inte batteriet i en produkt för att förhindra självurladdning, missbruk och olyckor.

Förvara inte batteriet i rum där elektrostatisk urladdning förekommer.

Elsäkerhet



FARA! Hjärttillstånd!

Den här produkten skapar ett elektromagnetiskt fält under driften. Det här fältet kan under vissa omständigheter påverka funktionsättet för aktiva eller passiva medicinska implantat. För att utesluta faran från situationer som kan leda till allvarliga eller dödliga skador, bör personer med ett medicinskt implantat konsultera läkare och tillverkaren av implantatet innan den här produkten används.

Ta bort batteriet i en nödsituation.

Stäng av produkten när vattentanken är tom.

Personlig säkerhet



FARA! Kvävningsskada!

Mindre delar kan lätt sväljas. Plastpåsar innebär kvävningsskada för små barn. Håll små barn borta under montering.

Kontrollera produkten innan användningen.

Använd inte en skadad produkt, särskilt inte om det finns sprickor på höljet.

Se upp: Ställ aldrig ner högtryckstvätten på en sluttning.

Doppa inte ner produkten.

Använd endast maskinen i dagsljus eller bra konstgjort ljus.

Håll minst 30 cm strålavstånd vid rengöring av lackerade ytor för att undvika skador.

Rengör inte bildäck, lack eller känsliga ytor såsom t.ex. trä för att undvika skador.



FARA!
Personskada och skadad produkt!

→ **Beakta produkten vikt när den transporteras.**

→ **Släpp ut trycket från systemet innan du kopplar bort tryckslangen från högtryckstvätten eller sprutpistolen.**

Använd personlig skyddsutrustning.

Använd alltid ögonskydd.

Skyddsutrustning som handskar, halksäkra säkerhetsskor eller hörselskydd, vilka används för passande situationer minskar kroppsskador.

Ha alla muttrar och skruvar fastskruvade för att säkerställa att produkten har en säker arbetsstatus.

Plocka inte isär produkten mer än den status den hade vid leveransen.

Varning! När hörselskyddet används och på grund av ljudet som skapas av produkten kan användaren missa personer som närmar sig.

Var särskilt uppmärksam för faran för andra människor vid användning och transport.

Var uppmärksam, observera vad du gör och använd sunt människoförstånd när ett elverktyg används.

Använd inte elverktyg om du är trött eller är påverkad av droger, alkohol eller medicin.

Ett ögonblicks ouppmärksamhet när elverktyg används kan leda till allvarliga skador.

Använd endast produkten med rent vatten. Håll inte i några tillsatser i vattnet. Föreningar i vattnet kan skada pumpen och tillbehör.

Använd inte produkten när det är frost.

2. MONTERING



FARA! Kroppsskada!
Ögon- och personskada genom högtrycksvattenstråle.

→ **Ta ut batteriet innan du monterar produkten.**

Montera foten [bild A1]:

- Skjut in foten ① i handtagsfästena ②.
Se till att foten ① är helt isatt och att hålen i foten är riktade mot hålen i handtagsfästena.
- Sätt in skruvarna ③ i hålen i handtagsfästena.
- Dra åt skruvarna ③ med en skruvmejsel.
Se till att skruvarna är helt åtdragna.

Montera handtaget [bild A2]:

- Skjut in handtaget ④ i handtagsfästena ⑤.
Se till att handtaget ④ är helt isatt och att hålen i handtaget är riktade mot hålen i handtagsfästena.
- Sätt in skruvarna ⑥ i hålen i handtagsfästena.
- Dra åt skruvarna ⑥ med en skruvmejsel.
Se till att skruvarna är helt åtdragna.

Montera hållare [bild A3]:

- Tryck hållaren ⑨ på handtaget ④.
Se till att hållarens centreringar är isatta i hålen på handtaget.
- Fixera hållaren ⑨ med skruven ⑤.
- Tillbehör ⑩ kan förvaras i hållaren ⑨ på högtryckstvätten.

Montera tryckslang och sprutpistol [bild A4/A5/A6/A7]:



FARA!

→ **Produkten får endast användas när tryckslangen och sprutlansen här komplett monterade.**

2 tillbehör medföljer:

- Flatmunstycke
- Bevattningsspruta

Följande tillbehör finns:

- GARDENA Ytborste AquaClean Li **art. 9342**
 - GARDENA Roterande munstycke AquaClean Li **art. 9345**
- Sätt den främre lansen ⑦ på handsprutpistolen ⑧ och vrid moturs så det hörs att förbindelsen hakar in (bajonettlås).
 - Dra ringen ⑨ på snabbkopplingen bakåt, sätt på det önskade tillbehöret ⑩ på den främre lansen ⑦ och släpp ringen ⑨ igen.

- Dra låsspaken ⑪ nedåt och skjut in tryckslangen ⑫ till stopp i handsprutpistolen ⑧.
- Tryck upp låsspaken ⑪ igen för att låsa tryckslangen ⑫.
- Dra först överfallsmuttern ⑭ på tryckslangen ⑫ bakåt.
- Skjut sedan in tryckslangen ⑫ till stopp tryckanslutningen ⑬.
- Dra åt överfallsmuttern ⑭ medurs.



FARA!

→ **Innan du demonterar tryckslangen eller handsprutpistolen, tryck på startspaken med avstängd högtryckstvätt för att släppa ut resttrycket från systemet.**

Ordna vattentillförsel:

Vattentillförseln görs från den medföljande vattentanken eller en vattenkran.

Vattentillförsel från vattentank [bild A8/A9]:

Det går att ta bort vattentanken för att fylla på.

- Skruva bort locket ⑭ och fyll vattentanken ⑮ med vatten (upp till 14 liter).
- Skruva på locket ⑭ igen. Se till att tätningen ⑯ är korrekt isatt i locket ⑭.
- Sätt på vattentanken ⑮ på högtryckstvätten.
- Tryck ner de båda låsningarna ⑰ på båda sidor så det hörs att förbindelsen hakar in.

→ **Ta endast ut vatten till markeringen "min".**

Vattentanken är inte vattentät i sidoläge.

→ Bär vattentanken uppe i handtaget när den är full.

Vattentillförsel från vattenkran [bild A10]:

- Den minsta slangstorleken är 1/2" / 13 mm.
 - Max. tillåtet vattentryck i vattenkranen är 6 bar.
- Koppla vattenslangen ⑰ till hanskarvkopplingen ⑱ på vatteningången på högtryckstvätten.
 - Koppla vattenslangen ⑰ till vattenkranen ⑲. Se till att vattenslangen är fri från läckage.
 - Öppna vattenkranen.



FARA!

→ **Koppla bort högtryckstvätten från vattenkranen när rengöringen är klar.**

3. HANDHAVANDE



FARA! Kroppsskada!

Ögon- och personskada genom högtrycksvattenstråle.

→ **Ta ut batteriet innan du ställer in eller transporterar produkten.**

Ladda batteriet [bild O1/O2/O3]:



FARA!

Överspänning skadar batteriet och batteriladdaren.

→ **Se till att du använder rätt nätspänning.**

För GARDENA batteridrivna högtryckstvätt art. 9341-55 medföljer inget batteri i leveransen.

Med leveransstatus finns inte batteriet i produkten.

Innan första användningen måste batteriet laddas upp helt.

Litium-jon-batteriet kan laddas med all uppladdningsstatus och laddningen kan alltid avbrytas utan att batteriet skadas (ingen memory-effekt).

- Öppna luckan ⑳.
- Tryck på de båda upplåsningsknapparna ㉑ och ta ut batteriet ㉒ från batterihållaren ㉓.
- Anslut nätkabeln ㉔ till batteriladdaren ㉕.
- Anslut nätkabeln ㉔ till ett 230-V-uttag.
- Anslut batteriladdningskabeln ㉖ på batteriet ㉒.

När laddningskontrolllampan ㉗ på batteriladdaren blinkar grönt en gång per sekund, laddas batteriet upp.

När laddningskontrolllampan **(C)** på batteriladdaren lyser grönt, är batteriet helt uppladdat. (Laddningstid, se 7. TEKNISKA DATA).

6. Kontrollera med jämna mellanrum laddningsstatusen vid uppladdningen.
7. När batteriet **(B)** är helt uppladdat, tar du bort batteriet **(B)** från batteriladdaren **(C)**.
8. Koppla bort batteriladdaren **(C)** från uttaget.

Batteriladdningsindikering [bild O4]:

Batteriladdningsindikering vid laddning:

| | |
|------------------|--------------------------------|
| 100 % laddat | (1), (2) och (3) lyser |
| 66 – 99 % laddat | (1) och (2) lyser, (3) blinkar |
| 33 – 65 % laddat | (1) lyser, (2) blinkar |
| 0 – 32 % laddat | (1) blinkar |

Batteriladdningsangivelse vid användning:

→ Tryck på knapp **(1)** på batteriet.

| | |
|------------------|------------------------|
| 66 – 99 % laddat | (1), (2) och (3) lyser |
| 33 – 65 % laddat | (1) och (2) lyser |
| 11 – 32 % laddat | (1) lyser |
| 0 – 10 % laddat | (1) blinkar |

Kontrollpanel [bild O5]:

På/Av-knapp:

→ Tryck på På/Av-knappen **(S)** på kontrollpanelen.

När högtrycksvätten är påkopplad lyser På-LED:en **(L)**.

Högtrycksvätten stängs av automatiskt efter 5 minuter om den inte används.

Soft-Clean-knapp:

→ Tryck på Soft-Clean-knappen **(E)** på kontrollpanelen.

När **Soft-Clean-läget** är aktiverat lyser LED:en **(E)**.

Soft-Clean-läget minskar spruttrycket för rengöring av känsliga ytor. Det förlänger dessutom batteritiden.

Arbetsposition [bild O6]:

Effekten är indelad i **normalläge** och **Soft-Clean-läge**.

Normal-läget är idealt för rengöring av golvklinker, trädgårdsmöbler, -verktyg, cyklar osv. Håll då lansens i en vinkel på ca. 45°. Var försiktig när du arbetar i närheten av växter. Den starka vattenstrålen kan skada växter.

Soft-Clean-läget minskar motorens varvtal för maximal körtid för batteriet. Det är perfekt för rengöring av känsliga ytor.

Starta högtrycksvätten [bild O1/O5/O6/O7]:



FARA! Kropsskada!
Det finns skaderisk om produkten inte stannar när man släpper startspaken.

→ **Kringgå inte säkerhetsanordningarna eller strömbrytare.**
Fäst exempelvis inte startspaken på handtaget.

Starta:

Produkten är utrustad med en säkerhetsanordning (startspak med säkerhetsspärr), vilken förhindrar en oavsiktlig start av produkten.

1. Öppna luckan **(2)**.
2. Sätt batteriet **(B)** i batterihållaren **(D)** så att det hörs att det hakar in.
3. Tryck på luckan tills den hakar in.
4. Tryck på På-/Av-knappen **(S)** på kontrollpanelen **(P)** tills På-LED:en **(L)** lyser grönt.
Motorn startar kort tills arbetstrycket är uppnått. Därefter stoppar motorn igen och högtrycksvätten är färdig att starta.
5. Håll i lansens **(7)** med en hand.
6. Håll handsprutpistolen **(8)** med andra handen, tryck på säkerhetsspärren **(L)** på vänster sida och dra i startspaken **(2)**.
Högtrycksvätten startar.

Stoppa:

1. Släpp startspaken **(2)** och tryck på säkerhetsspärren **(L)** på höger sida.
Högtrycksvätten stoppar.
2. Tryck på På-/Av-knappen **(S)** på kontrollpanelen **(P)** tills På-LED:en **(L)** har slocknat.
3. Tryck på de båda upplåsningsknapparna **(A)** och ta ut batteriet **(B)** från batterihållaren **(D)**.

Transport [bild O8]:

För transport kan slangen klämmas fast i låsningen **(26)** på hållaren **(29)** och lindas kring hållaren.

4. UNDERHÅLL



FARA! Kropsskada!

Ögon- och personskada genom högtrycksvattenstråle.

→ Ta ut batteriet innan produkten underhålls.

Rengöra högtrycksvätten [bild M1]:



FARA! Kropsskada!

Fara för personskador och risk att produkten skadas.

→ Rengör inte produkten med vatten eller vattenstråle (i synnerhet inte vattenstråle med högtryck).

→ Rengör den inte med kemikalier, inklusive bensin eller lösningsmedel. Vissa kan förstöra viktiga plastdelar.

Ventilationsslitsarna måste alltid vara rena.

1. Rengör ventilationsslitsarna **(24)** med en mjuk borste (använd inte skruvmejsel).
2. Rengör alla rörliga delar efter varje användning.
Ta särskilt bort smutsrester från anslutningarna.
3. Rengör vattenbehållaren med rent vatten.

Rengöra filter [bild M2]:

Filtret måste rengöras med jämna mellanrum.

1. Skruva bort hanskarvkopplingen **(18)**.
2. Ta bort filtret **(25)** t.ex. med en pincett från stödet **(26)**.
3. Rengör filtret **(25)** under rinnande vatten.
4. Rengör filterfästet **(27)**.
5. Tryck ner filtret **(25)** helt igen i filterfästet **(27)**. Se till att tätningen **(28)** är i rätt läge.
6. Skruva på hanskarvkopplingen **(18)** igen på högtrycksvätten.
Se till att tätningen **(28)** finns i hanskarvkopplingen **(18)**.

Högtrycksvätten får endast användas med filter.

Rengöra tätning [bild A8]:

1. Skruva bort locket **(14)**.
2. Ta bort tätningen **(29)**.
3. Rengör tätningen **(29)** under rinnande vatten.
4. Rengör luftningsöppningen i locket **(14)** under rinnande vatten.
5. Sätt in tätningen **(29)** igen i locket **(14)**.
6. Skruva på locket **(14)** igen på vattentanken **(16)**.

Rengöra batteriet och batteriladdaren:

Se till att ytorna och kontakterna på batteriet och batteriladdaren alltid är rena och torra innan batteriladdaren ansluts.

Använd inte rinnande vatten.

→ Rengör kontakterna och plastdelarna med en mjuk, torr trasa.

5. LAGRING

Urdrifttagning:

Produkten måste förvaras utom räckhåll för barn.

1. Ta bort batteriet.
2. Ladda batteriet.
3. Rengör högtrycksvätten, batteriet och batteriladdaren (se 4. UNDERHÅLL).
4. Förvara högtrycksvätten, batteriet och batteriladdaren på ett torrt, stängt och frostsäkert ställe.

Avfallshantering:

(enligt direktiv 2012/19/EU)



Produkten får inte kastas som vanligt hushållsavfall. Den måste avfallshanteras enligt de gällande lokala miljöföreskrifterna.

VIKTIGT!

→ Avfallshandla din produkt hos kommunens återvinningscentral.

Avfallshandling av batteriet:



GARDENA-batteriet innehåller litium-jon-celler, som inte ska avfallshandlingas som normalt hushållsavfall när de är förbrukade.

Li-ion

VIKTIGT!

→ Avfallshandlinga batterierna hos kommunens återvinningscentral.

1. Ladda ur litium-jon-cellerna helt (kontakta GARDENA Service).
2. Säkra kontakterna på litium-jon-cellerna mot kortslutning.
3. Avfallshandlinga litium-jon-cellerna fackmässigt.

6. ÅTGÄRDA FEL



FARA! Kroppsskada!

Ögon- och personskada genom högtrycksvattenstråle.

→ Ta ut batteriet innan du åtgärdar felet på produkten.

| Problem | Möjlig orsak | Åtgärd |
|---|---|--|
| Högtrycksvätten startar inte | Batteriet är inte helt insatt i batterihållaren. På-LED är av. | → Sätt in batteriet helt i batterihållaren så det hörs att det hakar in. → Tryck på På-/Av-knappen. |
| Högtrycksvätten matar inget eller nästan inget vatten | Vattentanken är under "min"-markeringen. Det är luft i systemet. | → Fyll på vattentanken. → Tryck på startspaken ca. 15 sek. tills vattentrycket har uppnåtts igen. |
| Motorn stoppar inte | Vattentanken är tom. Filtret är igensatt. Startspak kärvar. | → Fyll på vattentanken. → Rengör filtret. → Ta ut batteriet och lossa startspaken. |
| Tryckfall vid användningen | Tätningen är smutsig. Filtret är smutsigt. | → Rengör tätningen. → Rengör filtret. |
| Vatten sugts upp dåligt från vattentanken | Tätningen är smutsig eller saknas Filtret är smutsigt. | → Rengör tätningen eller sätt in tätningen. → Rengör filtret. |
| Högtrycksvätten stoppar och fel-LED:en (🔴) på kontrollpanelen blinkar [bild 05] | Övertemperatur. | → Låt produkten och batteriet svalna. |
| Högtrycksvätten stoppar och fel-LED:en (🔴) på batteriet blinkar [bild 04] | Underspänning Batteriets temperatur ligger utanför det tillåtna intervallet. | → Ladda batteriet. → Använd batteriet i omgivningstemperaturer mellan 0 °C och 40 °C. |
| Fel-LED (🔴) på batteriet lyser [bild 04] | Batterifel/ batteri defekt. | → Kontakta GARDENA service. |
| Laddningskontrolllampan (🟡) på batteriladdaren tänds inte [bild 03] | Batteriladdaren eller laddningskabeln är inte rätt ansluten. | → Anslut batteriladdaren och laddningskabeln rätt. |
| Laddningskontrolllampan (🟡) på batteriladdaren blinkar snabbt (4-gånge per sekund) [bild 03] | Batteriets temperatur ligger utanför det tillåtna intervallet. | → Använd batteriet i omgivningstemperaturer mellan 0 °C och 40 °C. |
| Fel-LED (🔴) på batteriladdaren blinkar [bild 03] | Batterifel. | → Ta bort batteriet och kontrollera om du använder ett original GARDENA batteri. |
| Fel-LED (🔴) på batteriladdaren lyser [bild 03] | Temperaturen i batteriladdaren är för hög. | → Kontakta GARDENA service. |



OBSERVERA: Kontakta ditt GARDENA servicecenter vid andra störningar. Reparationer får endast utföras av GARDENA servicecentren och av fackhandel som är auktoriserad av GARDENA.

7. TEKNISKA DATA

| Batteridriven högtrycksvätt | Enhet | Värde (art. 9341) |
|-----------------------------|--------|-------------------|
| Nominellt tryck/ Max. tryck | MPa | 6 / 9 |
| Max. matningstryck | bar | 6 |
| Nominellt flöde/ max. flöde | l/min. | 3,8 / 4,5 |
| Vattentankens volym | l | 14 |

| Batteridriven högtrycksvätt | Enhet | Värde (art. 9341) |
|--|------------------|-------------------|
| Vikt (med batteri) | kg | 8,4 |
| Ljudtrycknivå L _{PA} ¹⁾ Osäkerhet k _{PA} | dB(A) | 80 3 |
| Ljudeffektnivå L _{WA} ²⁾ : mätt/garanterat Osäkerhet k _{WA} | dB(A) | 90 / 91 0,66 |
| Hand-arm-vibration a _{vhv} ¹⁾ Osäkerhet k _a | m/s ² | < 2,5 1,5 |

Måtförfarande enligt: ¹⁾ EN 60335-2-79 ²⁾ RL 2000/14/EC



OBSERVERA: Det angivna vibrationsemissionsvärdet har mätts enligt ett normerat provningsförfarande och kan användas för att jämföra med andra elverktyg. Detta värde kan även användas för preliminär bedömning av exponeringen. Vibrationsemissionsvärdet kan variera vid den faktiska användningen av elverktyget.

| Systembatteri BLi-40 | Enhet | Värde (art. 9842) | Värde (art. 9843) |
|--|--------|---|---|
| Max. batterispänning | V (DC) | 40 (max. initial spänning utan last för batteriet är 40 V, den nominella spänningen är 36 V) | 40 (max. initial spänning utan last för batteriet är 40 V, den nominella spänningen är 36 V) |
| Batterikapacitet | Ah | 2,6 | 4,2 |
| Batteriladdningstid 80 % / 100 % (ca.) | min. | 65 / 90 | 105 / 140 |
| Batteriladdare QC40 | Enhet | Värde (art. 9845) | |
| Nätspänning | V (AC) | 230 | |
| Nätfrekvens | Hz | 50 | |
| Märkeffekt | W | 100 | |
| Utspänning | V (DC) | 42 | |
| Max. utström | A | 1,8 | |

8. TILLBEHÖR

| | | |
|--|---|-----------------------|
| GARDENA Utbytesbatteri BLi-40/100; BLi-40/160 | Batteri för extra körtid eller för byte. | art. 9842/9843 |
| GARDENA Batteriladdare QC40 | För att ladda GARDENA-batteriet BLi-40. | art. 9845 |
| GARDENA Ytborste AquaClean Li | För rengöring av större ytor utan att det stänker. | art. 9342 |
| GARDENA Roterande munstycke AquaClean Li | För extra svårt smuts (mossiga eller söndervittrade). | art. 9345 |

9. SERVICE/GARANTI

Service:

Vänligen kontakta adressen på baksidan.

Garantibevis:

I händelse av garantianspråk tas ingen avgift ut för de tjänster som tillhandahålls.

GARDENA Manufacturing GmbH ger 2 års garanti på alla original GARDENA nya produkter fr.o.m. första köp hos återförsäljare om produkterna utslutande har använts privat. Den här tillverkargarantin gäller inte för produkter som har köpts på andrahandsmarknaden. Denna garanti gäller alla väsentliga brister på produkten, vilka bevisligen beror på material- eller tillverkningsfel. Garantin inkluderar leverans av en funktionell utbytesprodukt eller reparation av den felaktiga produkten som skickats till oss utan kostnad. Vi förbehåller oss rätten att välja mellan de här alternativen. Följande bestämmelser reglerar tjänsten:

- Produkten användes för avsett ändamål enligt anvisningarna i bruksanvisningen.
- Varken köparen eller tredje part har försökt att öppna eller reparera produkten.
- För driften har endast Original GARDENA reserv- och slittdelar använts.
- Uppvisande av inköpskvittot.

Normalt slitage av delar och komponenter (exempelvis på knivar, knivfästesdelar, turbiner, ljuskällor, kil- och kuggremmar, löphjul, luftfilter, tändstift), optiska förändringar samt slit- och förbrukningsdelar omfattas inte av garantin.

Den här tillverkargarantin begränsas till utbyte och reparation enligt de ovan angivna villkoren. Tillverkargarantin kan inte ligga till grund för andra krav gentemot oss som tillverkare, exempelvis gällande skadestånd.

Denna tillverkargaranti berör självklart **inte** de gällande lagstadgade och avtalsmässiga garantikraven gentemot handlaren/försäljaren.

För tillverkargarantin gäller Förbundsrepubliken Tysklands lag.

Vid skadefall, vänligen skicka den defekta produkten tillsammans med en kopia av inköpskvittot och en felbeskrivning med tillräckligt porto till serviceadressen för GARDENA.

Slitdelar:

Filtret är en slitdel och omfattas därför inte av garantin.

| |
|---|
| <p>DE Produkthaftung Wir weisen ausdrücklich darauf hin, dass wir in Übereinstimmung mit dem Produkthaftungsgesetz nicht für Schäden haften, die durch unsere Produkte entstehen, wenn diese unsachgemäß und nicht durch einen von uns autorisierten Servicepartner repariert wurden oder wenn keine Original GARDENA Teile oder von uns zugelassene Teile verwendet wurden.</p> |
| <p>EN Product liability In accordance with the German Product Liability Act, we hereby expressly declare that we accept no liability for damage incurred from our products where said products have not been properly repaired by a GARDENA-approved service partner or where original GARDENA parts or parts authorised by GARDENA were not used.</p> |
| <p>FR Responsabilité Conformément à la loi relative à la responsabilité du fait des produits défectueux, nous déclarons expressément par la présente que nous déclinons toute responsabilité pour les dommages résultant de nos produits, si lesdits produits n'ont pas été correctement réparés par un partenaire d'entretien agréé GARDENA ou si des pièces d'origine GARDENA ou des pièces agréées GARDENA n'ont pas été utilisées.</p> |
| <p>NL Productaansprakelijkheid Conform de Duitse wet inzake productaansprakelijkheid verklaren wij hierbij uitdrukkelijk dat wij geen aansprakelijkheid aanvaarden voor schade ontstaan uit onze producten waarbij deze producten niet zijn gerepareerd door een GARDENA-erkende servicepartner of waarbij geen originele GARDENA-onderdelen of onderdelen die door GARDENA zijn goedgekeurd zijn gebruikt.</p> |
| <p>SV Produktansvar I enlighet med tyska produktansvarslagar förklarar vi härmed uttryckligen att vi inte åtar oss något ansvar för skador som orsakas av våra produkter där produkterna inte har genomgått korrekt reparation från en GARDENA-godkänd servicepartner eller där originaldelar från GARDENA eller delar godkända av GARDENA inte använts.</p> |
| <p>DA Produkansvar I overensstemmelse med den tyske produktansvarslav erklærer vi hermed udtrykkeligt, at vi ikke påtager os noget ansvar for skader på vores produkter, hvis de pågældende produkter ikke er blevet repareret korrekt af en GARDENA-godkendt servicepartner, eller hvor der ikke er brugt originale GARDENA-reservedele eller godkendte reservedele fra GARDENA.</p> |
| <p>FI Tuotevastuu Saksan tuotevastuulain mukaisesti emme ole vastuussa laitteiden vaurioista, jos korjauksia ei ole tehnyt GARDENAn hyväksymä huoltoliike tai jos niiden syynä on muiden kuin alkuperäisten GARDENA-varaosien tai GARDENAn hyväksymien varaosien käyttö.</p> |
| <p>IT Responsabilità del prodotto In conformità con la Legge tedesca sulla responsabilità del prodotto, con la presente dichiariamo espressamente che decliniamo qualsiasi responsabilità per danni causati dai nostri prodotti qualora non siano stati correttamente riparati presso un partner di assistenza approvato GARDENA o laddove non siano stati utilizzati ricambi originali o autorizzati GARDENA.</p> |
| <p>ES Responsabilidad sobre el producto De acuerdo con la Ley de responsabilidad sobre productos alemana, por la presente declaramos expresamente que no aceptamos ningún tipo de responsabilidad por los daños ocasionados por nuestros productos si dichos productos no han sido reparados por un socio de mantenimiento aprobado por GARDENA o si no se han utilizado piezas originales GARDENA o piezas autorizadas por GARDENA.</p> |
| <p>PT Responsabilidade pelo produto De acordo com a lei alemã de responsabilidade pelo produto, declaramos que não nos responsabilizamos por danos causados pelos nossos produtos, caso os tais produtos não tenham sido devidamente reparados por um parceiro de assistência GARDENA aprovado ou se não tiverem sido utilizadas peças GARDENA originais ou peças autorizadas pela GARDENA.</p> |
| <p>PL Odpowiedzialność za produkt Zgodnie z niemiecką ustawą o odpowiedzialności za produkt, niniejszym wyraźnie oświadczamy, że nie ponosimy żadnej odpowiedzialności za szkody poniesione na skutek użytkowania naszych produktów, w przypadku gdy naprawa tych produktów nie była odpowiednio przeprowadzana przez zatwierdzonego przez firmę GARDENA partnera serwisowego lub nie stosowano oryginalnych części GARDENA albo części autoryzowanych przez tę firmę.</p> |
| <p>HU Termékszavatosság A németországi termékszavatossági törvénnyel összhangban ezennel nyomatékosan kijelentjük, hogy nem vállalunk felelősséget a termékeinkben keletkezett olyan károkért, amelyek valamely GARDENA által jóváhagyott szervizpartner által nem megfelelően végzett javításból adódtak, vagy amely során nem eredeti GARDENA alkatrészeket vagy a GARDENA által jóváhagyott alkatrészeket használtak fel.</p> |
| <p>CS Odpovědnost za výrobek V souladu s německým zákonem o odpovědnosti za výrobek tímto výslovně prohlašujeme, že nepřijímáme žádnou odpovědnost za poškození vzniklá na našich výrobcích, kdy zmíněné výrobky nebyly řádně opraveny schváleným servisním partnerem GARDENA nebo kdy nebyly použity originální náhradní díly GARDENA nebo náhradní díly autorizované společností GARDENA.</p> |
| <p>SK Zodpovednosť za produkt V súlade s nemeckými právnymi predpismi upravujúcimi zodpovednosť za výrobok týmto výslovné prehlasujeme, že nenesieme žiadnu zodpovednosť za škody spôsobené našimi výrobkami, v prípade ktorých neboli náležite opravy vykonané servisným partnerom schváleným spoločnosťou GARDENA alebo neboli použité diely spoločnosti GARDENA alebo diely schválené spoločnosťou GARDENA.</p> |
| <p>EL Ευθύνη προϊόντος Σύμφωνα με τον γερμανικό νόμο περί Ευθύνης για τα Προϊόντα, με το παρόν δηλώνουμε ρητώς ότι δεν αποδεχόμαστε καμία ευθύνη για τυχόν ζημιές που προκύπτουν από τα προϊόντα μας εάν αυτά δεν έχουν επισκευαστεί ουστά από κάποιον εγκεκριμένο συνεργάτη επισκευών της GARDENA ή εάν δεν έχουν χρησιμοποιηθεί αυθεντικά εξαρτήματα GARDENA ή εξαρτήματα εγκεκριμένα από την GARDENA.</p> |
| <p>SL Odgovornost proizvajalca V skladu z nemškimi zakoni o odgovornosti za izdelke, izrecno izjavljajo, da ne sprejemamo nobene odgovornosti za škodo, ki jo povzročijo naši izdelki, če teh niso ustrezno popravili GARDENINI odobreni servisni partnerji ali pri tem niso bili uporabljeni originalni GARDENINI nadomestni deli ali GARDENINIMI homologiranimi nadomestnimi deli.</p> |
| <p>HR Pouzdanost proizvoda Sukladno njemačkom zakonu o pouzdanosti proizvoda, ovime izričito izjavljujemo kako ne prihvaćamo nikakvu odgovornost za oštećenja na našim proizvodima nastala uslijed neispravnog popravka od strane servisnog partnera kojeg odobrava GARDENA ili uslijed nekorištenja originalnih GARDENA dijelova ili dijelova koje odobrava GARDENA.</p> |
| <p>RO Răspunderea pentru produs În conformitate cu Legea germană privind răspunderea pentru produs, declarăm în mod expres prin prezentul document că nu acceptăm nicio răspundere pentru defecțiunile suferite de produsele noastre atunci când acestea nu au fost reparate în mod corect de un atelier de service partener, aprobat de GARDENA, sau când nu au fost utilizate piese GARDENA originale sau piese autorizate de GARDENA.</p> |
| <p>BG Отговорност за вреди, причинени от стоки Съгласно германския Закон за отговорността за вреди, причинени от стоки, с настоящото изрично декларираме, че не носим отговорност за щети, причинени от нашите продукти, ако те не са били правилно ремонтирани от одобрен от GARDENA сервис или ако не са използвани оригинални части на GARDENA или части, одобрени от GARDENA.</p> |
| <p>ET Tootevastutus Vastavalt Saksamaa tootevastutusseadusele deklareerime käesolevaga selgesõnaliselt, et me ei kanna mingisugust vastutust meie toodetest tingitud kahjude eest, kui need tooted ei ole korrektselt parandatud GARDENA heakskiidetud hoolduspartneri poolt või kui parandamisel ei ole kasutatud GARDENA originaalosi või GARDENA volitatud osi.</p> |
| <p>LT Gaminio patikimumas Mes aiškiai pareiškiame, kad, atsižvelgiant į Vokietijos gaminių patikimumo įstatymą, nepriisiame atsakomybės dėl bet kokios žalos, patirtos dėl mūsų gaminių, jeigu jie buvo netinkamai taisomi arba jų dalys buvo pakeistos neoriginaliomis GARDENA dalimis ar nepatvirtintomis dalimis, arba jeigu remonto darbai buvo atliekami ne GARDENA techninės priežiūros centro specialistų.</p> |
| <p>LV Atbildība par produkcijas kvalitāti Saskaņā ar Vācijas likumu par atbildību par produkcijas kvalitāti ar šo mēs paziņojam, ka neuzņemamies atbildību par bojājumiem, kas radušies, lietojot mūsu izstrādājumus, kuru remontu nav veicis uzņēmuma GARDENA apstiprināts apkopes partneris vai kuru remontam netika izmantotas oriģinālās GARDENA detaļas vai detaļas, kuru lietošanu apstiprinājis uzņēmums GARDENA.</p> |

Deutschland / Germany

GARDENA
Manufacturing GmbH
Central Service
Hans-Lorenser-Straße 40
D-89079 Ulm
Produktfragen:
(+49) 731 490-123
Reparaturen:
(+49) 731 490-290
service@gardena.com
http://www.gardena.com

Albania

KRAFT SHPK
Autostrada Tirane-Durres
Km 7
1051 Tirane

Argentina

ROBERTO C. RUMBO S.R.L.
Predio Norlog
Lote 7
Benavidez. ZC:1621
Buenos Aires
ventas@rumbosrl.com.ar

Australia

Husqvarna Australia Pty. Ltd.
Locked Bag 5
Central Coast BC
NSW 2252
Phone: (+61) (0) 2 4352 7400
customer.service@
husqvarna.com.au

Austria / Österreich

Husqvarna Austria GmbH
Industriezeile 36
4010 Linz
Tel.: (+43) 732 77 01 01-485
service.gardena@
husqvarnagroup.com

Azerbaijan

Firm Progress
a. Aliyev Str. 26A
1052 Baku

Belarus

Private Enterprise
"Master Garden"
Minsk
Sharangovich str., 7a
Phone: (+375) 17 257-00-33
Mob.: (+375) 29 676-16-09
mg@mastergarden.by

Belgium

Husqvarna Belgium nv
Gardena Division
Leuvensesteenweg 542
Planet II E
1930 Zaventem
België

Bosnia / Herzegovina

SILK TRADE d.o.o.
Industrijska zona Bukva bb
74260 Tešanj

Brazil

Husqvarna do Brasil Ltda
Av. Francisco Matarazzo,
1400 - 19º andar
São Paulo - SP
CEP: 05001-903
Tel: 0800-112252
marketing.br.husqvarna@
husqvarna.com.br

Bulgaria

AGROLAND България АД
бул. 8 Декември, №13
Офис 5
1700 Студентски град
София
Тел.: (+359) 2466 69 10
info@agroland.eu

Canada / USA

GARDENA Canada Ltd.
100 Summerlea Road
Brampton, Ontario L6T 4X3
Phone: (+1) 905 792 93 30
info@gardenacanada.com

Chile

REPRESENTACIONES
JCE S.A.
Av. Del Valle Norte 857,
Piso 4
Santiago RM
Phone: (+56) 2 24142560
contacto@jce.cl

China

Husqvarna (Shanghai)
Management Co., Ltd.
富世华 (上海) 管理有限公司
3F, Benq Square B,
No207, Song Hong Rd.,
Chang Ning District,
Shanghai
PRC. 200335
上海市长宁区淞虹路207号明
基广场B座3楼, 邮编: 200335

Colombia

Husqvarna Colombia S.A.
Calle 18 No. 68 D-31, zona
Industrial de Montevideo
Bogotá, Cundinamarca
Tel. 571 2922700 ext. 105
jairo.salazar@
husqvarna.com.co

Costa Rica

Compania Exim
Euroiberoamericana S.A.
Los Colegios, Moravia,
200 metros al Sur del Colegio
Saint Francis - San José
Phone: (+506) 297 68 83
exim_euro@racsa.co.cr

Croatia

Husqvarna Austria GmbH
Industriezeile 36
4010 Linz
Tel.: (+43) 732 77 01 01-485
service.gardena@
husqvarnagroup.com

Cyprus

Med Marketing
17 Digeni Akrita Ave
P.O. Box 27017
1641 Nicosia

Czech Republic

Husqvarna Česko s.r.o.
Türkova 2319/5b
149 00 Praha 4 - Chodov
Bezplatná infolinka:
800 100 425
servis@cz.husqvarna.com

Denmark

GARDENA DANMARK
Lejrvvej 19, st.
3500 Værløse
Tlf.: (+45) 7026 4770
husqvarna@husqvarna.dk
www.gardena.com/dk

Dominican Republic

BOSQUESA, S.R.L
Carretera Santiago Licey
Km. 5 ½
Esquina Copal II.
Santiago
Dominican Republic
Phone: (+809) 736-0333
joserbosquesa@claro.net.do

Ecuador

Husqvarna Ecuador S.A.
Arupos E1-181 y 10 de
Agosto Quito, Pichincha
Tel. (+593) 22800739
francisco.jacome@
husqvarna.com.ec

Estonia

Husqvarna Eesti OÜ
Valdeku 132
EE-11216 Tallinn
info@gardena.ee

Finland

Oy Husqvarna Ab
Gardena Division
Lautatarhankatu 8 B/PL 3
00581 HELSINKI
www.gardena.fi

France

Husqvarna France
9/11 Allée des pierres mayettes
92635 Gennevilliers Cedex
France
http://www.gardena.com/fr
N° AZUR: 0 810 00 78 23
(Prix d'un appel local)

Georgia

Transporter LLC
113b Belashvili street
0159 Tbilisi, Georgia

Service Address and Importer to Great Britain

Husqvarna UK Ltd
Preston Road
Aycliffe Industrial Park
Newton Aycliffe
County Durham
DL5 6UP
info.gardena@
husqvarna.co.uk

Greece

Π. ΠΑΠΑΔΟΠΟΥΛΟΣ ΑΕΒΕ
Λεωφ. Αθηνών 92
Αθήνα
T.K.104 42
Ελλάδα
Τηλ. (+30) 210 5193100
info@papadopoulos.com.gr

Hungary

Husqvarna Magyarország Kft.
Ezred u. 1-3
1044 Budapest
Telefon: (+36) 1 251-4161
vevoszolgalat.husqvarna@
husqvarna.hu

Iceland

BYKO ehf.
Bildshöfoa 20
110 Reykjavik

Ireland

Husqvarna UK Ltd
Preston Road
Aycliffe Industrial Park
Newton Aycliffe
County Durham
DL5 6UP
info.gardena@
husqvarna.co.uk

Italy

Husqvarna Italia Spa
Centro Direzionale Planum
Via del Lavoro 2, Scala B
22036 ERBA (CO)
Tel. (+39) 031.4147700
assistenza.italia@
it.husqvarna.com

Japan

Husqvarna
Zenoah Co. Ltd. Japan
1-9 Minamidai, Kawagoe
350-1165 Saitama
Japan
gardena-jp@
husqvarnagroup.com

Kazakhstan

LAMED Ltd.
155/1, Tazhibayevoy Str.
050060 Almaty
IP Schmidt
Abayavenue 3B
110 005 Kostanay

Korea

Kyung Jin Trading CO.,LTD.
107-4, SunDuk Bld.,
YangJae-dong,
Seocho-gu,
Seoul, (zipcode: 137-891)
Phone: (+82) (0)2 574-6300

Latvia

Husqvarna Latvija SIA
Ulbrokas 19A
LV-1021 Riga
info@gardena.lv

Lithuania

UAB Husqvarna Lietuva
Aities pl. 77C
LT-52104 Kaunas
info@gardena.lt

Luxembourg

Magasins Jules Neuberg
39, rue Jacques Stas
Luxembourg-Gasperich 2549
Case Postale No. 12
Luxembourg 2010
Phone: (+352) 40 14 01
api@neuberg.lu

Mexico

AFOSA
Av. Lopez Mateos Sur # 5019
Col. La Calma 45070
Zapopan, Jalisco
Mexico
Phone: (+52) 33 3818-3434
icornejo@afosa.com.mx

Moldova

Convel S.R.L.
290A Muncesti Str.
2002 Chisinau

Netherlands

Husqvarna Nederland B.V.
GARDENA Division
Postbus 50131
1305 AC ALMERE
Phone: (+31) 36 521 00 10
info@gardena.nl

Neth. Antilles

Jonka Enterprises N.V.
Sta. Rosa Weg 196
P.O. Box 8200
Curaçao
Phone: (+599) 9 767 66 55
pgm@jonka.com

New Zealand

Husqvarna New Zealand Ltd.
PO Box 76-437
Manukau City 2241
Phone: (+64) (0) 9 9202410
support.nz@husqvarna.co.nz

Norway

Husqvarna Norge AS
Gardena Division
Trøskenvæien 36
1708 Sarpsborg
info@gardena.no

Peru

Husqvarna Perú S.A.
Jr. Ramón Cárcamo 710
Lima 1
Tel: (+51) 1 3320 400 ext. 416
juan.remuzgo@
husqvarna.com

Poland

Husqvarna
Poland Spółka z o.o.
ul. Wysockiego 15 b
03-371 Warszawa
Phone: (+48) 22 330 96 00
gardena@husqvarna.com.pl

Portugal

Husqvarna Portugal, SA
Lagoa - Albarraque
2635 - 595 Rio de Mouro
Tel.: (+351) 21 922 85 30
Fax : (+351) 21 922 85 36
info@gardena.pt

Romania

Madex International Srl
Soseaua Odaii 117-123,
RO 013603 București, S1
Phone: (+40) 21 352.76.03
madex@ines.ro

Russia / Россия

ООО „Хускварна“
141400, Московская обл.,
г. Химки,
улица Ленинградская,
владение 39, стр.6
Бизнес Центр
„Химки Бизнес Парк“,
помещение ОВ02_04
http://www.gardena.ru

Serbia

Domel d.o.o.
Autoput za Novi Sad bb
11273 Belgrade
Phone: (+381) 1 18 48 88 12
miroslav.jejina@domel.rs

Singapore

Hy-Ray PRIVATE LIMITED
40 Jalan Pemimpin
#02-08 Tat Ann Building
Singapore 577185
Phone: (+65) 6253 2277
shiyang@hyray.com.sg

Slovak Republic

Husqvarna Česko s.r.o.
Türkova 2319/5b
149 00 Praha 4 - Chodov
Bezplatná infolinka: 800 154 044
servis@sk.husqvarna.com

Slovenia

Husqvarna Austria GmbH
Industriezeile 36
4010 Linz
Tel.: (+43) 732 77 01 01-485
service.gardena@
husqvarnagroup.com

South Africa

Husqvarna South Africa (Pty) Ltd
Postnet Suite 250
Private Bag X6,
Cascades, 3202, South Africa
Phone: (+27) 33 846 9700
info@gardena.co.za

Spain

Husqvarna España S.A.
Calle de Rivas nº 10
28052 Madrid
Phone: (+34) 91 708 05 00
atencioncliente@gardena.es

Suriname

Deto Handelmaatschappij N.V.
Kernkampweg 72-74
P.O.Box: 12782
Paramaribo - Suriname
South America
Phone: (+597) 438050
www.deto.sr

Sweden

Husqvarna AB/
GARDENA Sverige
Drottninggatan 2
561 82 Huskvarna Sverige

Switzerland / Schweiz

Husqvarna Schweiz AG
Consumer Products
Industriestrasse 10
5506 Mägenwil
Phone: (+41) (0) 62 887 37 90
info@gardena.ch

Turkey

Dost Bahçe Diş Ticaret
Mümessillik A.Ş
Yunus Mah. Adil Sok. No:3
Ic Kapi No: 1 Kartal
34873 Istanbul
Phone: (+90) 216 38 93 939
info@dostbahce.com.tr

Ukraine / Україна

ТОВ «Хускварна Україна»
вул. Васильківська, 34,
офіс 204-г
03022, м. Київ
Тел. (+38) 0 800 504 804
info@gardena.ua

Uruguay

FELI SA
Entre Ríos 1083 CP 11800
Montevideo - Uruguay
Tel: (+598) 22 03 18 44
info@felisa.com.uy

Venezuela

Corporación Casa y Jardín C.A.
Av. Caroní, Edif. Trezmen, PB.
Colinas de Bello Monte.
1050 Caracas.
Tlf: (+58) 212 992 33 22
info@casayjardin.net.ve

9341-20.960.04/0920
© GARDENA Manufacturing GmbH
D-89079 Ulm
http://www.gardena.com