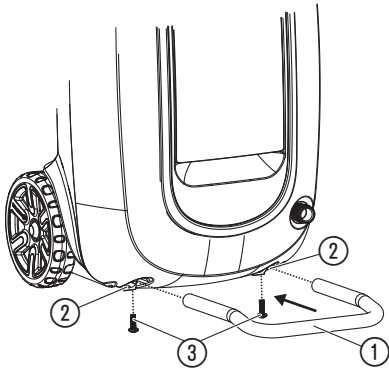
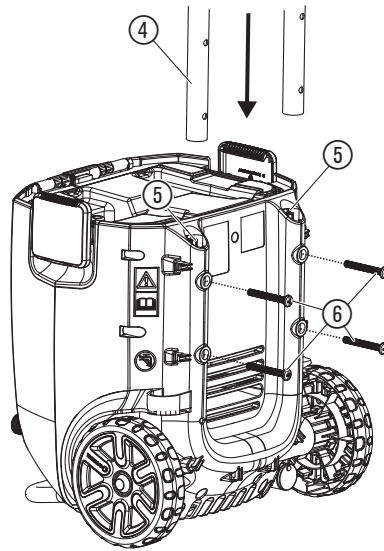
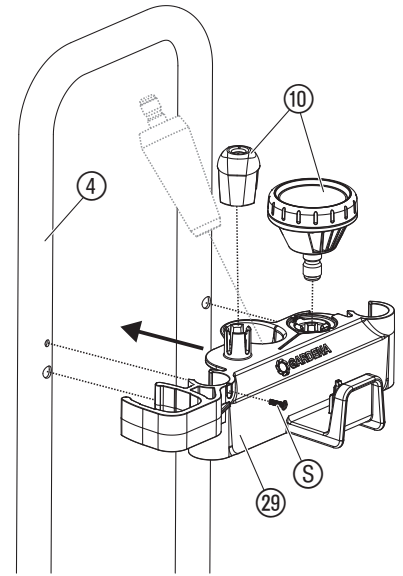
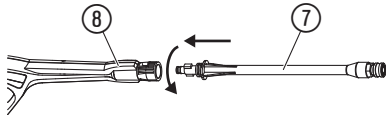
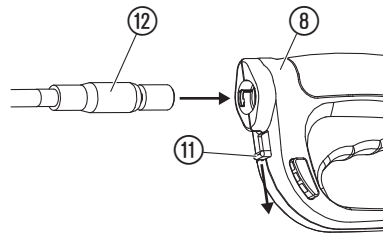
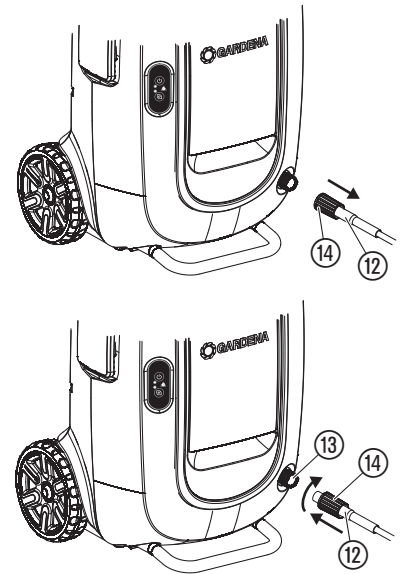
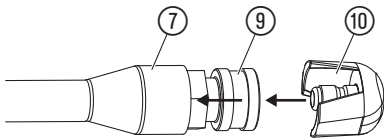
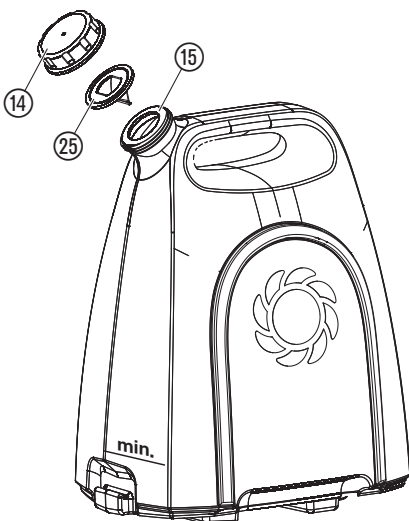
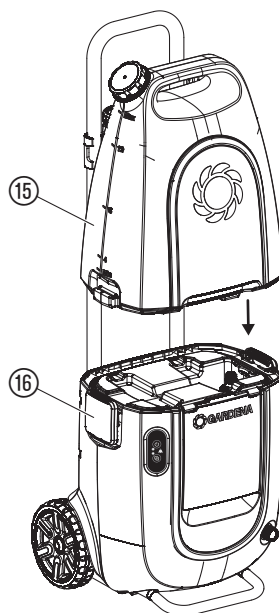
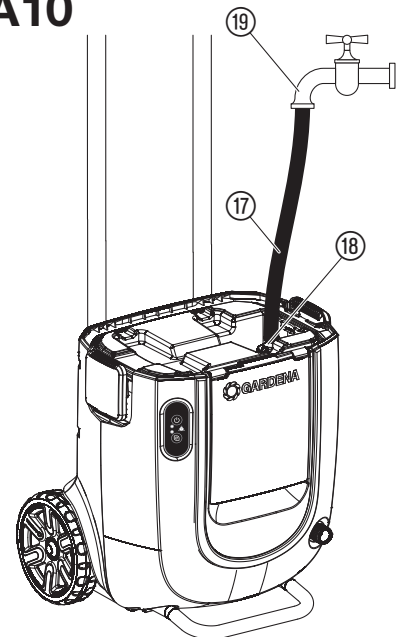

AquaClean Li-40/60

Art. 9341

PL Instrukcja obsługi
Akumulatorowa myjka wysokociśnieniowa

A1**A2****A3****A4****A6****A7****A5****A8****A9****A10**

01

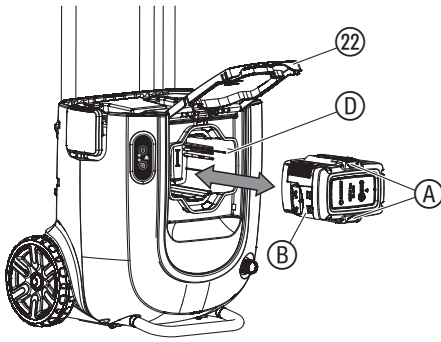

02

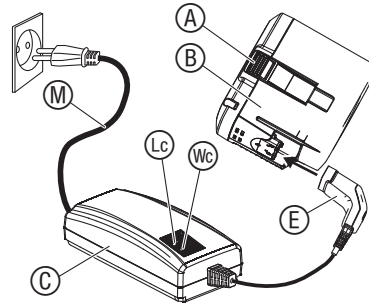

03

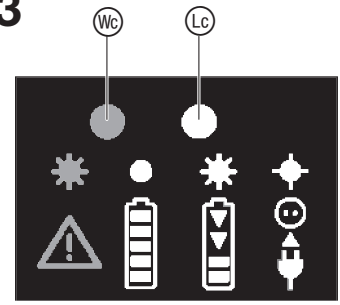

04

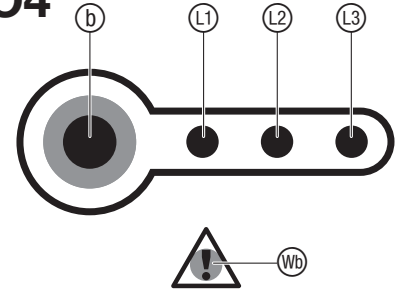

05

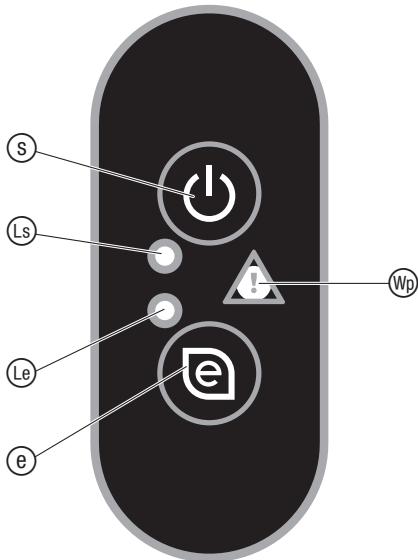

06

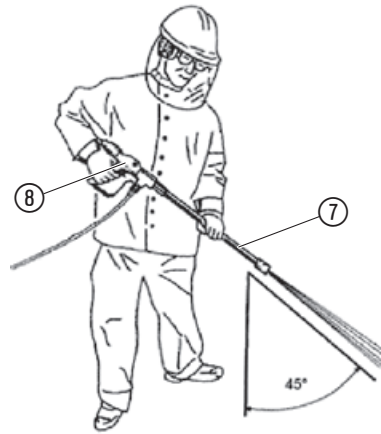

07

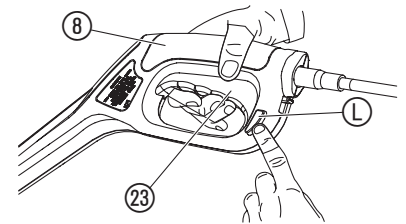

08

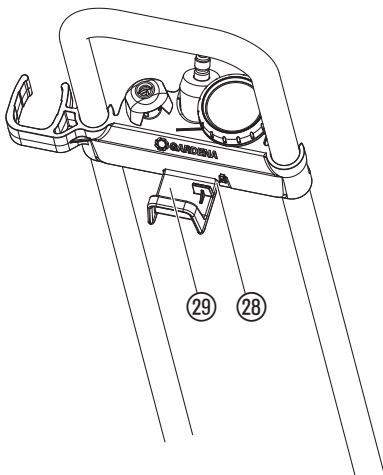

M1

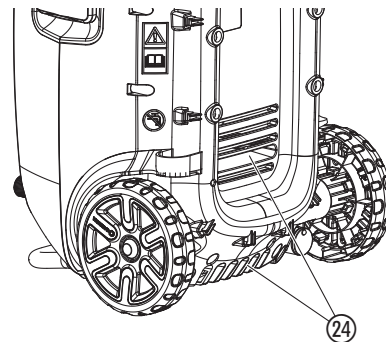

M2

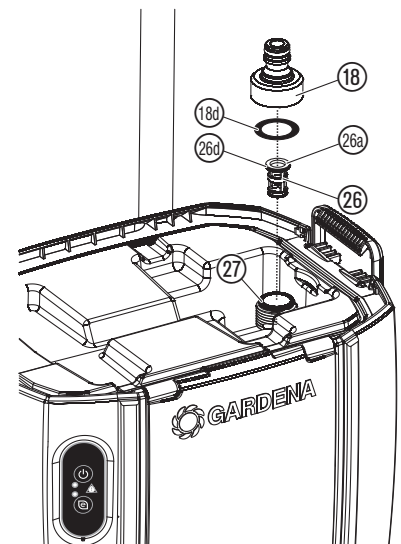

Symbole umieszczone na produkcie:



Należy przeczytać instrukcję obsługi.



Nie należy kierować strumienia czyszczącego na osoby, zwierzęta, pojazdy lub też przewody elektryczne.



Produkt nie jest przeznaczony do podłączania do instalacji wodociągowej wody pitnej.



Przed rozpoczęciem czyszczenia lub konserwacji zdjąć akumulator.



Dotyczy ładowarki: w przypadku uszkodzenia lub przecięcia przewodu natychmiast odłączyć wtyczkę od zasilania sieciowego.



Należy zawsze nosić dopuszczone środki ochrony oczu i słuchu.



Nie narażać na działanie deszczu.

Ogólne wskazówki bezpieczeństwa

Temperatura wody nie może przekroczyć 45°C.

W przypadku podłączania myjki wysokociśnieniowej do instalacji wodociągowej należy przestrzegać obowiązujących w kraju przepisów sanitarnych, aby zapobiec wtórnemu zasyceniu wody nieprzeznaczonej do użytku jako woda pitna.

→ Należy skonsultować się ze specjalistą w zakresie techniki sanitarnej.

Należy nosić odpowiednie osobiste wyposażenie ochronne (rękawice ochronne, kask ochronny z wizjerem oraz środki ochrony słuchu).

Najwyższe dopuszczalne ciśnienie w przypadku podłączenia do wodociągu wynosi 6 bar.

Ostrożnie podczas otwierania pistoletu natryskowego! W przypadku zastosowania dyszy płaskiej lub obrotowej może dojść przy otwartym pistolecie natryskowym do powstania sił odrzutu, w następstwie czego na lancy wystąpi moment obrotowy.

Pistolet można zablokować przed przypadkowym otwarciem za pomocą blokady.

OSTRZEŻENIE! Produkt nie jest przeznaczony do rozpylania środków czyszczących.

OSTRZEŻENIE! Nie używać produktu, jeśli w jego zasięgu znajdują się osoby, chyba że noszą one odzież ochronną.

OSTRZEŻENIE! Nie kierować strumienia na siebie lub też na innych w celu wyczyszczenia odzieży lub obuwia.

OSTRZEŻENIE! Ryzyko wybuchu! Nie rozpylać cieczy palnych.

OSTRZEŻENIE! Węże wysokociśnieniowe, armatura i złączki są ważne dla bezpieczeństwa produktu. Używać tylko akcesoriów zalecanych przez firmę GARDENA (węże wysokociśnieniowych, armatury i złączek).

OSTRZEŻENIE! W celu zapewnienia bezpieczeństwa produktu należy używać tylko dopuszczonych przez firmę GARDENA, oryginalnych części zamiennych.

OSTRZEŻENIE! Woda, która przepłynęła przez zawór przeciwwrotny, jest uznawana za niezdatną do picia.

OSTRZEŻENIE! Nie należy używać produktu, jeśli jego kabel przyłączeniowy lub istotne elementy są uszkodzone, np. urządzenia zabezpieczające, węże wysokociśnieniowe, pistolet natryskowy.

Bezpieczeństwo elektryczne



NIEBEZPIECZEŃSTWO! Ryzyko porażenia prądem elektrycznym!

Ryzyko obrażeń ze względu na porażenie prądem elektrycznym.

→ Produkt musi być zasilany prądem za pośrednictwem wyłącznika różnicowoprądowego (RCD) o znamionowym prądzie wyzwalającym maksymalnie 30 mA.

OSTRZEŻENIE! Przed przystąpieniem do czyszczenia, konserwacji, podczas wymiany elementów lub też jeśli produkt jest modyfikowany w celu wykonywania innej funkcji należy wyjąć z niego akumulator.

Dodatkowe wskazówki bezpieczeństwa

Bezpieczne obchodzenie się z akumulatorem



NIEBEZPIECZEŃSTWO! Ryzyko pożaru!

Podczas ładowania akumulator powinien znajdować się na niepalnej, odpornej na wysoką temperaturę i nieprzewodzącej powierzchni.

Podczas ładowania akumulatora nie wolno pozostawiać bez nadzoru.

Nie wolno zwierać zestyków.

Żrące, palne i łatwopalne przedmioty należy trzymać z dala od ładowarki i akumulatora.

W trakcie procesu ładowania nie przykrywać ładowarki i akumulatora.

PL

1. BEZPIECZEŃSTWO	52
2. MONTAŻ	53
3. OBSŁUGA	54
4. KONSERWACJA	55
5. PRZECHOWYWANIE	55
6. USUWANIE USTEREK	55
7. DANE TECHNICZNE	56
8. AKCESORIA	56
9. SERWIS/GWARANCJA	56

Tłumaczenie instrukcji oryginalnej.



Produkt ten nie może być używany przez dzieci. Należy nadzorować dzieci, aby zapewnić, że nie będą bawić się produktem. Osoby o ograniczonych zdolnościach fizycznych, sensorycznych lub psychicznych lub też nieposiadające doświadczenia i wiedzy mogą używać produktu pod warunkiem, że są przy tym nadzorowane lub zostały poinstruowane na temat bezpiecznego użytkowania produktu oraz rozumieją niebezpieczeństwa wynikające z jego użycia.

Użytkowanie zgodnie z przeznaczeniem:

Akumulatorowa myjka wysokociśnieniowa GARDENA jest przeznaczona do czyszczenia płytek podłogowych, mebli i narzędzi ogrodowych, rowerów oraz łagodnego czyszczenia lub też podlewania roślin.

Produkt nie jest przeznaczony do trybu pracy ciągłej.



NIEBEZPIECZEŃSTWO! Ryzyko obrażeń ciała!

→ Nie należy używać produktu do czyszczenia osób, zwierząt, pojazdów lub też przewodów elektrycznych.

1. BEZPIECZEŃSTWO

WAŻNE!

Należy starannie zapoznać się z instrukcją obsługi i zachować ją do późniejszego wykorzystania.

W przypadku pojawienia się dymu lub ognia natychmiast odłączyć ładowarkę od sieci.

Do produktów akumulatorowych GARDENA należy stosować wyłącznie akumulatory GARDENA. Firma GARDENA nie ponosi odpowiedzialności za akumulatory innych producentów. Akumulatory niższej jakości mogą stwarzać ryzyko pożaru i eksplozji!

Nie używać ładowarki GARDENA do ładowania innych akumulatorów, ponieważ firma GARDENA nie może zagwarantować kompatybilności. Takie użycie może również stwarzać ryzyko pożaru i eksplozji.

Nie należy ładować baterii jednorazowych.



NIEBEZPIECZEŃSTWO! Ryzyko wybuchu!

Chronić akumulator przed gorącem i ogniem. Akumulatora nie należy kłaść na grzejniku, ani nie wystawiać na dłuższe działanie promieni słonecznych.

Nie należy używać w atmosferze wybuchowej, np. w obecności palnych cieczy (oparów), gazów lub pyłów. Akumulatory mogą wytwarzać iskry, które mogą spowodować zapłon mieszanin.

Akumulator należy sprawdzić przed każdym użyciem. Przed każdym użyciem należy przeprowadzić kontrolę wizualną akumulatora. Niesprawny akumulator należy zutylizować zgodnie z przepisami. Nie wolno wysłać go pocztą. Dokładniejszych informacji udzielają lokalne zakłady utylizacji odpadów.

Nie używać akumulatora jako źródła zasilania innych produktów. Istnieje ryzyko obrażeń. Używać akumulatora wyłącznie do przewidzianych produktów GARDENA.

Akumulator można ładować i eksploatować tylko w temperaturze otoczenia w zakresie od 0 °C do 40 °C. Po dłuższym użytkowaniu pozostawić akumulator do schłodzenia.

Regularnie sprawdzać przewód ładowarki pod kątem uszkodzenia lub zużycia (famiłowości). Przewodu można używać tylko, jeśli jest on w nienagannym stanie.

Nie przechowywać i nie transportować akumulatora w temperaturze powyżej 45 °C ani nie narażać go na bezpośrednie działanie promieni słonecznych. Zaleca się przechowywanie akumulatora w temperaturze poniżej 25 °C, aby stopień samoistnego rozładowania był jak najmniejszy.

Nie narażać akumulatora na działanie deszczu, wody (zanurzenie) lub wilgoci. Utrzymywać akumulator w czystości (dotyczy to zwłaszcza szczelin wentylacyjnych).

Jeśli akumulator nie będzie używany przez pewien czas (np. zimą), należy naładować go, aby uniknąć głębokiego rozładowania.

Aby uniknąć samoczynnego rozładowania, niewłaściwego użycia lub wypadków, nie należy przechowywać akumulatora podłączonego do produktu.

Nie przechowywać akumulatora w miejscach, gdzie mogą występować ładunki elektrostatyczne.

Bezpieczeństwo elektryczne



NIEBEZPIECZEŃSTWO! Zatrzymanie akcji serca!

Podczas pracy produkt wytwarza pole elektromagnetyczne. W określonych warunkach pole to może oddziaływać na aktywne i pasywne implanty medyczne. Aby uniknąć ryzyka poważnych lub śmiertelnych obrażeń ciała, zalecamy osobom posiadającym implanty medyczne przed użyciem produktu skontaktować się z lekarzem lub producentem implantu.

W sytuacji awaryjnej wyjąć akumulator.

Produkt należy wyłączyć, gdy zbiornik wody zostanie opróżniony.

Bezpieczeństwo osobiste



NIEBEZPIECZEŃSTWO! Ryzyko uduszenia!

Istnieje ryzyko połknięcia drobnych części. W przypadku małych dzieci istnieje ryzyko uduszenia plastikową torebką. Dzieci należy trzymać z dala od miejsca montażu produktu.

Sprawdzić produkt przed użyciem.

Nie używać uszkodzonego produktu, zwłaszcza jeśli występują pęknięcia na obudowie.

Ostrożnie: nie odstawać myjki wysokociśnieniowej na pochyłościach.

Nie zanurzać produktu.

Używać maszyny tylko w świetle dziennym lub przy dobrym oświetleniu sztucznym.

Podczas czyszczenia lakierowanych powierzchni zachować min. 30 cm odstęp, aby uniknąć uszkodzeń.

Nie czyścić opon samochodowych, lakierowanych lub delikatnych powierzchni, np. drewna, aby uniknąć uszkodzeń.



NIEBEZPIECZEŃSTWO!

Obrażenia ciała i uszkodzenie produktu!

→ **Podczas transportu należy zwracać uwagę na ciężar produktu.**

→ **Przed odłączeniem węża ciśnieniowego od myjki wysokociśnieniowej lub też pistoletu natryskowego należy zniwelować ciśnienie w systemie.**

Należy nosić środki ochrony indywidualnej.

Nosić zawsze okulary ochronne.

Wyposażenie ochronne, takie jak rękawice, obuwie antypoślizgowe lub też ochrona słuchu, jakie powinno być używane w odpowiednich warunkach, ogranicza zagrożenie zranieniem.

Dokręcić wszystkie nakrętki i śruby, aby upewnić się, że produkt umożliwi bezpieczne wykonywanie pracy.

Nie demontować produktu w zakresie wykraczającym poza zakres dostawy.

Ostrzeżenie! W przypadku noszenia ochrony słuchu oraz ze względu na hałas generowany przez produkt, użytkownik może nie zauważyć zbliżających się osób.

Podczas eksploatacji i transportu zwracać szczególną uwagę na zagrożenie dla innych ludzi.

Należy zachować czujność, obserwować, co się robi, i używać zdrowego rozsądku podczas korzystania z elektronarzędzia.

Nie używać elektronarzędzia w stanie zmęczenia lub choroby, bądź też pod wpływem narkotyków, alkoholu lub leków.

Chwila nieuwagi podczas używania elektronarzędzia może doprowadzić do ciężkich obrażeń.

Używać produktu wyłącznie z czystą wodą. Nie dodawać dodatków do wody. Zanieczyszczenia w wodzie mogą uszkodzić pompę oraz akcesoria.

Nie używać produktu w razie mrozu.

2. MONTAŻ



NIEBEZPIECZEŃSTWO! Ryzyko obrażeń ciała!

Obrażenia oczu i ciała przez strumień pod wysokim ciśnieniem.

→ **Przed zmontowaniem produktu należy wyjąć akumulator.**

Montaż stopki [rys. A1]:

1. Wsunąć stopkę ① w uchwyt drążka ②.
Upewnić się, że stopka ① jest całkowicie wsunięta, a otwory w stopce pokrywają się z otworami w uchwytach drążka.
2. Włożyć obie śruby ③ w otwory uchwytów drążka.
3. Dokręcić obie śruby ③ przy użyciu śrubokręta.
Upewnić się, że śruby są całkowicie dokręcone.

Montaż drążka [rys. A2]:

1. Usunąć drążek ④ w uchwyt drążka ⑤.
Upewnić się, że drążek ④ jest całkowicie wsunięty, a otwory w drążku pokrywają się z otworami w uchwytach drążka.
2. Włożyć obie śruby ⑥ w otwory uchwytów drążka.
3. Dokręcić obie śruby ⑥ przy użyciu śrubokręta.
Upewnić się, że śruby są całkowicie dokręcone.

Montaż konsoli [rys. A3]:

- Wcisnąć konsolę ⑨ na drążek ④.
Upewnić się, że wypustki centrujące konsoli trafiły w otwory znajdujące się na drążku.
- Konsolę ⑨ zamocować za pomocą śruby ⑤.
- Akcesoria ⑩ można przechowywać w konsoli ⑨ myjki wysokociśnieniowej.

Montaż węża ciśnieniowego i pistoletu natryskowego [rys. A4/A5/A6/A7]:



NIEBEZPIECZEŃSTWO!

→ **Produkt może być używany tylko wtedy, gdy zamontowany jest wąż ciśnieniowy oraz lanca natryskowa.**

W zawartości zestawu znajdują się 2 nasadki:

- dysza płaska
- dysza zraszająca do nawadniania

Jako akcesoria dostępne są następujące nasadki:

- Szczotka płaska GARDENA AquaClean Li **art. 9342**
 - Dysza obrotowa GARDENA AquaClean Li **art. 9345**
1. Nałożyć przednią lancę ⑦ na ręczny pistolet natryskowy ⑧ i przekręcić ją przeciwnie do kierunku ruchu wskazówek zegara, aż połączenie zatrzaśnie się w odczuwalny sposób (zamek bagnetowy).
 2. Pociągnąć pierścien ⑨ szybkozłazca do tyłu, założyć żądaną nasadkę ⑩ na przednią lancę ⑦ i ponownie zwolnić pierścien ⑨.
 3. Pociągnąć dźwignię blokady ⑪ w dół i wsunąć wąż ciśnieniowy ⑫ aż do ogranicznika w ręczny pistolet natryskowy ⑧.
 4. Nacisnąć dźwignię blokady ⑪ ponownie do góry, aby zablokować wąż ciśnieniowy ⑫.

5. Pociągnąć najpierw nakrętkę złączkową ⑭ węży ciśnieniowego ⑫ do tyłu.
6. Następnie wsunąć wąż ciśnieniowy ⑫ aż do oporu w przyłącznie ciśnieniowe ⑬ myjki.
7. Dokręcić mocno nakrętkę złączkową ⑭ w kierunku przeciwnym do ruchu wskazówek zegara.



UWAGA!

→ Przed zdemontowaniem węży ciśnieniowego lub ręcznego pistoletu natryskowego nacisnąć w stanie wyłączonym dźwignię uruchamiającą, w celu zniwelowania ciśnienia resztkowego w systemie.

Przygotowywanie doprowadzenia wody:

Doprowadzenie wody można zapewnić za pośrednictwem załączonego zbiornika wody lub też kranu.

Doprowadzanie wody za pośrednictwem zbiornika wody [rys. A8/A9]:

Zbiornik wody można zdjąć w celu napełnienia.

1. Odkręcić pokrywę ⑭ i napełnić zbiornik wody ⑮ wodą (do poziomu 14 l).
2. Zakręcić ponownie pokrywę ⑭. Upewnić się, czy uszczelka ⑯ jest prawidłowo osadzona w pokrywie ⑭.
3. Założyć zbiornik wody ⑮ na myjkę wysokociśnieniową.
4. Nacisnąć blokady ⑰ po obu stronach w dół, aż połączenie zatrzaśnie się w słyszalny sposób.

→ Wodę należy pobierać tylko do oznaczenia „min.”.

Zbiornik wody nie jest szczelny w położeniu bocznym.

→ Pełny zbiornik wody należy nosić, trzymając na górze za uchwyt.

Doprowadzanie wody za pośrednictwem kranu [rys. A10]:

- Min. przekrój węża wynosi 1/2" / 13 mm.
- Maks. dopuszczalne ciśnienie wody w kranie wynosi 6 bar.

1. Połączyć wąż do wody ⑰ ze złączką kranu ⑱ wlotu wody myjki wysokociśnieniowej.
2. Połączyć wąż do wody ⑰ z kranem ⑲. Upewnić się, że wąż do wody nie przecieka.
3. Otworzyć kran.



UWAGA!

→ Po zakończeniu czyszczenia odłączyć myjkę wysokociśnieniową od kranu.

3. OBSŁUGA



NIEBEZPIECZEŃSTWO! Ryzyko obrażeń ciała!

Obrażenia oczu i ciała przez strumień pod wysokim ciśnieniem.

→ Przed przystąpieniem do ustawiania lub transportu produktu należy wyjąć akumulator.

Ładowanie akumulatora [rys. O1/O2/O3]:



UWAGA!

Przebiecia mogą uszkodzić akumulator oraz ładowarkę akumulatorów.

→ Upewnić się, czy wartość napięcia jest prawidłowa.

W przypadku akumulatorowej myjki wysokociśnieniowej GARDENA, art. 9341-55 akumulator nie znajduje się w zawartości zestawu.

W dostarczonym stanie akumulator nie znajduje się w produkcji.

Przed pierwszym użyciem należy całkowicie naładować akumulator.

Akumulator litowo-jonowy może być ładowany przy każdym stanie naładowania, a proces ładowania można w każdej chwili przerwać bez szkody dla akumulatora (brak efektu pamięci).

1. Otworzyć kłapkę ⑳.
2. Nacisnąć oba przyciski odblokowujące ㉑ i wyjąć akumulator ㉒ z mocowania akumulatora ㉓.
3. Podłączyć kabel zasilający ㉔ do ładowarki ㉕.

4. Podłączyć kabel zasilający ㉔ do gniazda 230 V.
5. Podłączyć przewód ładowarki akumulatorów ㉖ do akumulatora ㉒.

Jeśli lampka sygnalizacji ładowania ㉗ na ładowarce miga na zielono w odstępach jednosekundowych, akumulator jest ładowany.

Jeśli lampka sygnalizacji ładowania ㉗ na ładowarce świeci się na zielono, akumulator jest całkowicie naładowany (czas ładowania, patrz 7. DANE TECHNICZNE).

6. Podczas ładowania należy regularnie sprawdzać stan naładowania.
7. Gdy akumulator ㉒ jest całkowicie naładowany, należy odłączyć akumulator ㉒ od ładowarki ㉕.
8. Odłączyć ładowarkę ㉖ od gniazodka.

Wskaźnik stanu naładowania [rys. O4]:

Wskaźnik stanu naładowania podczas ładowania:

Stan naładowania 100 %	Kontrolki ㉘, ㉙ i ㉚ świecą się
Stan naładowania 66 – 99 %	Kontrolki ㉘ i ㉙ świecą się, kontrolka ㉚ miga
Stan naładowania 33 – 65 %	Kontrolka ㉘ świeci się, kontrolka ㉙ miga
Stan naładowania 0 – 32 %	Kontrolka ㉘ miga

Wskaźnik stanu naładowania podczas użytkowania:

→ Nacisnąć przycisk ㉛ na akumulatorze.

Stan naładowania 66 – 99 %	Kontrolki ㉘, ㉙ i ㉚ świecą się
Stan naładowania 33 – 65 %	Kontrolki ㉘ i ㉙ świecą się
Stan naładowania 11 – 32 %	Kontrolka ㉘ świeci się
Stan naładowania 0 – 10 %	Kontrolka ㉘ miga

Panel [rys. O5]:

Przycisk Wł./Wył.:

→ Nacisnąć przycisk Wł./Wył. ㉜ na panelu.

Jeśli myjka wysokociśnieniowa jest włączona, świeci się dioda Wł. ㉝.

Jeśli myjka wysokociśnieniowa nie jest używana, wyłącza się automatycznie po upływie 5 minut.

Przycisk Soft Clean:

→ Nacisnąć przycisk Soft Clean ㉞ na panelu.

Gdy włączony jest tryb Soft Clean, świeci się dioda ㉟.

Tryb Soft Clean redukuje ciśnienie natryskiwania w celu umożliwienia czyszczenia delikatnych powierzchni. Przedłuża on ponadto czas działania akumulatora.

Pozycje pracy [rys. O6]:

Moc jest regulowana w dwóch poziomach: w trybie normalnym oraz w trybie Soft Clean.

Tryb normalny jest idealny do czyszczenia płytek podłogowych, mebli i narzędzi ogrodowych, rowerów itp. Lancę należy przy tym trzymać pod kątem ok. 45°. Należy zachować ostrożność podczas pracy w pobliżu roślin. Silny strumień wody może uszkodzić delikatne rośliny.

Tryb Soft Clean redukuje prędkość obrotową silnika w celu zapewnienia maksymalnego czasu działania akumulatora. Jest on idealny do czyszczenia delikatnych powierzchni.

Uruchamianie myjki wysokociśnieniowej [rys. O1/O5/O6/O7]:



NIEBEZPIECZEŃSTWO! Ryzyko obrażeń ciała!

Ryzyko obrażeń ciała, jeśli po zwolnieniu dźwigni uruchamiającej produkt nie wyłączy się.

→ Nigdy nie mostkować urządzeń zabezpieczających lub wyłącznika. Na przykład nie podwisywać dźwigni uruchamiającej na uchwycie.

Uruchamianie:

Produkt jest wyposażony w wyłącznik bezpieczeństwa (dźwignia uruchamiająca z blokadą bezpieczeństwa), zabezpieczający przed niezamierzonym włączeniem produktu.

1. Otworzyć kłapkę ㉚.
2. Wsunąć akumulator ㉒ w mocowanie akumulatora ㉓ aż do jego słyszalnego zablokowania.
3. Nacisnąć kłapkę, aż się zatrzaśnie.
4. Nacisnąć przycisk Wł./Wył. ㉜ na panelu ㉞, aż dioda Wł. ㉝ zaświeci się na zielono.
Silnik uruchamia się na krótko, aż zostanie osiągnięte ciśnienie robocze. Następnie silnik zatrzymuje się ponownie, a myjka wysokociśnieniowa jest gotowa do uruchomienia.

- Przytrzymać lancę ⑦ jedną ręką.
- Przytrzymać ręczny pistolet natryskowy ④ drugą ręką, nacisnąć blokadę bezpieczeństwa ① po lewej stronie i pociągnąć dźwignię uruchamiającą ②.

Myjka wysokociśnieniowa uruchomi się.

Zatrzymywanie:

- Zwolnić dźwignię uruchamiającą ② i nacisnąć blokadę bezpieczeństwa ① po drugiej stronie.
Myjka wysokociśnieniowa zatrzyma się.
- Nacisnąć przycisk Wł./Wyt. ⑤ na panelu ⑥, aż dioda Wł. ③ zostanie wyłączona.
- Nacisnąć oba przyciski odblokowujące ⑧ i wyjąć akumulator ⑨ z mocowania akumulatora ⑩.

Transport [rys. O8]:

Podczas transportu wąż można umieścić w zacisku ⑳ umieszczonym na konsoli ㉑ i nawinąć na konsolę.

4. KONSERWACJA



NIEBEZPIECZEŃSTWO! Ryzyko obrażeń ciała!
Obrażenia oczu i ciała przez strumień pod wysokim ciśnieniem.

→ Przed przystąpieniem do konserwacji produktu wyjąć akumulator.

Czyszczenie myjki wysokociśnieniowej [rys. M1]:



NIEBEZPIECZEŃSTWO! Ryzyko obrażeń ciała!
Ryzyko zranienia i uszkodzenia produktu.

→ Nie czyścić produktu wodą lub strumieniem wody (zwłaszcza pod ciśnieniem).

→ Nie używać do czyszczenia chemikaliów, m.in. benzyny lub rozpuszczalników. Niektóre z nich mogą zniszczyć ważne części z tworzywa sztucznego.

Szczeliny wentylacyjne powinny być zawsze czyste.

- Szczeliny wentylacyjne ㉒ wyczyścić miękką szczotką (nie używać śrubokrętu).
- Po każdym użyciu należy wyczyścić wszystkie ruchome części. Usunąć zwłaszcza resztki zanieczyszczeń z przyłączy.
- Wyczyścić zbiornik wody czystą wodą.

Czyszczenie filtra [rys. M2]:

Filtr wymaga regularnego czyszczenia.

- Odkręcić złączkę kranu ⑩.
- Wyjąć filtr ㉓, np. chwytając pęsetą za mostek ㉔.
- Oplukać filtr ㉓ pod bieżącą wodą.
- Oczyszczyć gniazdo filtra ㉕.
- Wcisnąć filtr ㉓ ponownie całkowicie w gniazdo filtra ㉕. Upewnić się, że uszczelka ㉖ znajduje się w prawidłowej pozycji.
- Nakręcić ponownie złączkę kranu ⑩ na myjkę wysokociśnieniową. Upewnić się, że uszczelka ㉖ znajduje się w złączce kranu ⑩.

Myjka wysokociśnieniowa może być eksploatowana tylko z filtrem.

Czyszczenie uszczelki [rys. A8]:

- Odkręcić pokrywę ⑭.
- Wyjąć uszczelkę ㉗.
- Oplukać uszczelkę ㉗ pod bieżącą wodą.
- Przepłukać otwór odpowietrzający w pokrywie ⑭ pod bieżącą wodą.
- Włożyć ponownie uszczelkę ㉗ w pokrywę ⑭.
- Nakręcić ponownie pokrywę ⑭ na zbiornik wody ⑮.

Czyszczenie akumulatora i ładowarki akumulatorów:

Przed podłączeniem ładowarki akumulatorów upewnić się, że powierzchnia oraz styki akumulatora i ładowarki akumulatorów są zawsze czyste i suche.

Nie używać bieżącej wody.

→ Oczyszczyć styki oraz elementy z tworzywa sztucznego przy użyciu miękkiej, suchej szmatki.

5. PRZECHOWYWANIE

Przerwa w używaniu:

Produkt przechowywać poza zasięgiem dzieci.

- Wyjąć akumulator.
- Naładować go.
- Oczyszczyć myjkę wysokociśnieniową, akumulator i ładowarkę akumulatorów (patrz 4. KONSERWACJA).
- Przechowywać myjkę wysokociśnieniową, akumulator oraz ładowarkę akumulatorów w suchym, zamkniętym i zabezpieczonym przed działaniem mrozu miejscu.

Utylizacja:

(zgodnie z dyrektywą 2012/19/UE)



Produktu nie wolno utylizować razem z normalnymi odpadami komunalnymi. Produkt należy zutylizować zgodnie z lokalnymi przepisami ochrony środowiska.

WAŻNE!

→ Produkt należy zutylizować za pośrednictwem lokalnego zakładu utylizacji odpadów.

Utylizacja akumulatora:



Akumulator GARDENA zawiera ogniwa litowo-jonowe. W związku z tym nie może być usuwany razem z normalnymi odpadami komunalnymi, lecz powinien zostać przekazany do utylizacji.

Li-ion

WAŻNE!

→ Akumulator należy zutylizować za pośrednictwem lokalnego zakładu utylizacji odpadów.

- Należy całkowicie rozładować ogniwa litowo-jonowe (skontaktować się z serwisem GARDENA).
- Styki ogniw litowo-jonowych zabezpieczyć przez zwarcie.
- Fachowo zutylizować ogniwa litowo-jonowe.





6. USUWANIE USTEREK



NIEBEZPIECZEŃSTWO! Ryzyko obrażeń ciała!
Obrażenia oczu i ciała przez strumień pod wysokim ciśnieniem.

→ Przed przystąpieniem do usuwania usterek produktu wyjąć akumulator.

Problem	Możliwa przyczyna	Postępowanie
Myjka wysokociśnieniowa nie uruchamia się	Akumulator nie jest poprawnie wsunięty w uchwyt.	→ Akumulator wsunąć w uchwyt aż do słyszalnego zablokowania.
	Kontrolka włączenia LED nie świeci się.	→ Nacisnąć przycisk Wł./Wyt. ⑤.
Myjka nie tłoczy lub prawie nie tłoczy wody	Poziom wody w zbiorniku wody poniżej oznaczenia „min.”.	→ Napełnić zbiornik wody.
	Powietrze w systemie.	→ Nacisnąć dźwignię uruchamiającą na ok. 15 s, aż zostanie ponownie osiągnięte ciśnienie wody.
Silnik nie wyłącza się	Zbiornik wody jest pusty.	→ Napełnić zbiornik wody.
	Filtr jest zatkany.	→ Wyczyścić filtr.
	Przycisk Start zablokowany.	→ Wyjąć akumulator i zwolnić przycisk Start.
Spadek ciśnienia podczas eksploatacji	Uszczelka jest zanieczyszczona.	→ Oczyszczyć uszczelkę.
	Filtr jest zabrudzony.	→ Wyczyścić filtr.
Woda jest nieprawidłowo zasysana ze zbiornika wody	Uszczelka jest zanieczyszczona lub też brak uszczelki	→ Oczyszczyć uszczelkę lub też założyć uszczelkę.
	Filtr jest zabrudzony.	→ Wyczyścić filtr.
Myjka wyłącza się i miga dioda błędu ㉘ na panelu [rys. O5]	Zbyt wysoka temperatura.	→ Pozostawić produkt i akumulator w celu ostygnięcia.
Myjka wyłącza się i miga dioda błędu ㉘ na akumulatorze [rys. O4]	Pod napięciem	→ Naładować akumulator.
	Temperatura akumulatora poza dopuszczalnym zakresem.	→ Używać akumulatora w temperaturach otoczenia w zakresie pomiędzy 0 °C a 40 °C.

Problem	Możliwa przyczyna	Postępowanie
Kontrolka usterki LED  na akumulatorze świeci się [rys. 04]	Błąd akumulatora/akumulator uszkodzony.	→ Skontaktować się z serwisem GARDENA.
Lampka sygnalizacji ładowania  na ładowarce nie zapala się [rys. 03]	Ładowarka lub przewód ładowarki nieprawidłowo podłączone.	→ Prawidłowo podłączyć ładowarkę i przewód ładowarki.
Lampka sygnalizacji ładowania  na ładowarce miga szybko (4 razy na sekundę) [rys. 03]	Temperatura akumulatora poza dopuszczalnym zakresem.	→ Używać akumulatora w temperaturach otoczenia w zakresie pomiędzy 0 °C a 40 °C.
Kontrolka usterki  na ładowarce miga [rys. 03]	Usterka akumulatora.	→ Wyjąć akumulator i sprawdzić, czy używany jest oryginalny akumulator GARDENA.
Kontrolka usterki  na ładowarce świeci się [rys. 03]	Temperatura w ładowarce jest zbyt wysoka.	→ Skontaktować się z serwisem GARDENA.



WSKAZÓWKA: w przypadku wystąpienia innych zakłóceń prosimy o kontakt z serwisem GARDENA. Naprawy mogą być wykonywane tylko przez punkty serwisowe GARDENA lub przez autoryzowanych przedstawicieli GARDENA.

7. DANE TECHNICZNE

Akumulatorowa myjka wysokociśnieniowa	Jednostka	Wartość (art. 9341)	
Ciśnienie znamionowe/Max ciśnienie	MPa	6 / 9	
Maks. ciśnienie dopływu	bar	6	
Znamionowe natężenie przepływu / maks. natężenie przepływu	l/min.	3,8 / 4,5	
Pojemność zbiornika wody	l	14	
Waga (z akumulatora)	kg	8,4	
Poziom ciśnienia akustycznego $L_{pA}^{1)}$	dB(A)	80	
Niepewność pomiaru k_{pA}		3	
Poziom mocy akustycznej $L_{WA}^{2)}$: zmierzony/gwarantowany	dB(A)	90 / 91	
Niepewność pomiaru k_{WA}		0,66	
Wibracje dłoń/ramię $a_{wv}^{1)}$	m/s ²	< 2,5	
Niepewność pomiaru k_a		1,5	

Metoda pomiarowa zgodnie z: ¹⁾ EN 60335-2-79 ²⁾ RL 2000/14/EC



WSKAZÓWKA: podany poziom emisji wibracji został zmierzony zgodnie ze znormalizowaną metodą kontroli i może być stosowany do porównywania elektronarzędzia z innymi narzędziami tego typu. Wartość ta może być stosowana również do wstępnej oceny ekspozycji. Poziom emisji wibracji może różnić się podczas rzeczywistego użytkowania elektronarzędzia.

Akumulator systemowy BLi-40	Jednostka	Wartość (art. 9842)		Wartość (art. 9843)
Maks. napięcie akumulatora	V (DC)	40	(maks. początkowe napięcie bez obciążenia akumulatora wynosi 40 V, napięcie znamionowe wynosi 36 V)	40
Pojemność akumulatora	Ah	2,6		4,2
Czas ładowania akumulatora 80%/100% (ok.)	min.	65 / 90		105 / 140

Ładowarka akumulatorów QC40	Jednostka	Wartość (art. 9845)	
Napięcie sieciowe	V (AC)	230	
Częstotliwość sieciowa	Hz	50	
Moc znamionowa	W	100	
Napięcie wyjściowe	V (DC)	42	
Maks. prąd wyjściowy	A	1,8	

8. AKCESORIA

GARDENA Akumulator zamienny BLi-40/100; BLi-40/160	Zapasowy akumulator zapewniający dodatkowy czas pracy.	art. 9842/9843
--	--	----------------

GARDENA Ładowarka akumulatorów QC40	Do ładowania akumulatorów GARDENA BLi-40.	art. 9845
Szczotka płaska GARDENA AquaClean Li	Do czyszczenia większych powierzchni bez rozprysków.	art. 9342
Dysza obrotowa GARDENA AquaClean Li	Do szczególnie uporczywych zanieczyszczeń (omszałe lub zniszczone powierzchnie).	art. 9345

9. SERWIS/GWARANCJA

Serwis:

Prosimy skorzystać z adresu zamieszczonego na odwrotnej stronie.

Oświadczenie gwarancyjne:

W przypadku reklamacji klient nie zostanie obciążony żadnymi opłatami za świadczone usługi.

GARDENA Manufacturing GmbH udziela na wszystkie nowe, oryginalne produkty GARDENA 2-letniej gwarancji od daty zakupu przez pierwszego nabywcę u dystrybutora, pod warunkiem że produkty są wykorzystywane tylko do celów prywatnych. Niniejsza gwarancja producenta nie obejmuje produktów nabytych na rynku wtórnym. Niniejsza gwarancja obejmuje wszystkie istotne usterki produktu, które można uznać za spowodowane przez wady materiałowe lub produkcyjne. Gwarancja jest realizowana poprzez dostarczenie w pełni funkcjonalnego produktu zamiennego lub naprawę wadliwego produktu wysłanego nam nieodpłatnie przez klienta; zastrzegamy sobie prawo do wyboru jednej z dwóch powyższych opcji. Aby klient mógł skorzystać z tej usługi, muszą być spełnione poniższe warunki:

- Produkt był używany zgodnie z przeznaczeniem określonym w zaleceniach zamieszczonych w instrukcji obsługi.
- Nie były podejmowane próby otwarcia lub naprawy produktu przez nabywcę ani przez osobę trzecią.
- W trakcie eksploatacji stosowano tylko oryginalne części zamienne i części zużywające się GARDENA.
- Przedłożono dowód zakupu.

Normalne zużycie części i komponentów (np. noży, elementów mocowania noży, turbin, żarówek, pasów klinowych i zębatach, wirmików, filtrów powietrza, świec zapłonowych), zmiany w wyglądzie, a także części zużywające się i materiały eksploatacyjne nie są objęte gwarancją.

Niniejsza gwarancja producenta ogranicza się do wymiany lub naprawy na powyższych warunkach. Gwarancja producenta nie uprawnia do podnoszenia innych roszczeń wobec nas jako producenta, takich jak roszczenie o odszkodowanie. Niniejsza gwarancja producenta oczywiście **nie** ma wpływu na roszczenia z tytułu gwarancji wobec dystrybutora/sprzedawcy, określone w ustawie i umowie.

Gwarancja producenta podlega prawu Republiki Federalnej Niemiec.

W przypadku reklamacji w trybie gwarancji prosimy o przesłanie uszkodzonego produktu wraz z kopią dowodu zakupu i opisem usterki opłaconą przesyłką pocztową na adres działu serwisu firmy GARDENA.

Części eksploatacyjne:

Filtry jest to część zużywająca się i w związku z tym nie jest objęty gwarancją.

<p>DE Produkthaftung Wir weisen ausdrücklich darauf hin, dass wir in Übereinstimmung mit dem Produkthaftungsgesetz nicht für Schäden haften, die durch unsere Produkte entstehen, wenn diese unsachgemäß und nicht durch einen von uns autorisierten Servicepartner repariert wurden oder wenn keine Original GARDENA Teile oder von uns zugelassene Teile verwendet wurden.</p>
<p>EN Product liability In accordance with the German Product Liability Act, we hereby expressly declare that we accept no liability for damage incurred from our products where said products have not been properly repaired by a GARDENA-approved service partner or where original GARDENA parts or parts authorised by GARDENA were not used.</p>
<p>FR Responsabilité Conformément à la loi relative à la responsabilité du fait des produits défectueux, nous déclarons expressément par la présente que nous déclinons toute responsabilité pour les dommages résultant de nos produits, si lesdits produits n'ont pas été correctement réparés par un partenaire d'entretien agréé GARDENA ou si des pièces d'origine GARDENA ou des pièces agréées GARDENA n'ont pas été utilisées.</p>
<p>NL Productaansprakelijkheid Conform de Duitse wet inzake productaansprakelijkheid verklaren wij hierbij uitdrukkelijk dat wij geen aansprakelijkheid aanvaarden voor schade ontstaan uit onze producten waarbij deze producten niet zijn gerepareerd door een GARDENA-erkende servicepartner of waarbij geen originele GARDENA-onderdelen of onderdelen die door GARDENA zijn goedgekeurd zijn gebruikt.</p>
<p>SV Produktansvar I enlighet med tyska produktansvarslagar förklarar vi härmed uttryckligen att vi inte åtar oss något ansvar för skador som orsakas av våra produkter där produkterna inte har genomgått korrekt reparation från en GARDENA-godkänd servicepartner eller där originaldelar från GARDENA eller delar godkända av GARDENA inte använts.</p>
<p>DA Produkansvar I overensstemmelse med den tyske produktansvarslav erklærer vi hermed udtrykkeligt, at vi ikke påtager os noget ansvar for skader på vores produkter, hvis de pågældende produkter ikke er blevet repareret korrekt af en GARDENA-godkendt servicepartner, eller hvor der ikke er brugt originale GARDENA-reservedele eller godkendte reservedele fra GARDENA.</p>
<p>FI Tuotevastuu Saksan tuotevastuulain mukaisesti emme ole vastuussa laitteiden vaurioista, jos korjauksia ei ole tehnyt GARDENAn hyväksymä huoltoliike tai jos niiden syynä on muiden kuin alkuperäisten GARDENA-varaosien tai GARDENAn hyväksymien varaosien käyttö.</p>
<p>IT Responsabilità del prodotto In conformità con la Legge tedesca sulla responsabilità del prodotto, con la presente dichiariamo espressamente che decliniamo qualsiasi responsabilità per danni causati dai nostri prodotti qualora non siano stati correttamente riparati presso un partner di assistenza approvato GARDENA o laddove non siano stati utilizzati ricambi originali o autorizzati GARDENA.</p>
<p>ES Responsabilidad sobre el producto De acuerdo con la Ley de responsabilidad sobre productos alemana, por la presente declaramos expresamente que no aceptamos ningún tipo de responsabilidad por los daños ocasionados por nuestros productos si dichos productos no han sido reparados por un socio de mantenimiento aprobado por GARDENA o si no se han utilizado piezas originales GARDENA o piezas autorizadas por GARDENA.</p>
<p>PT Responsabilidade pelo produto De acordo com a lei alemã de responsabilidade pelo produto, declaramos que não nos responsabilizamos por danos causados pelos nossos produtos, caso os tais produtos não tenham sido devidamente reparados por um parceiro de assistência GARDENA aprovado ou se não tiverem sido utilizadas peças GARDENA originais ou peças autorizadas pela GARDENA.</p>
<p>PL Odpowiedzialność za produkt Zgodnie z niemiecką ustawą o odpowiedzialności za produkt, niniejszym wyraźnie oświadczamy, że nie ponosimy żadnej odpowiedzialności za szkody poniesione na skutek użytkowania naszych produktów, w przypadku gdy naprawa tych produktów nie była odpowiednio przeprowadzana przez zatwierdzonego przez firmę GARDENA partnera serwisowego lub nie stosowano oryginalnych części GARDENA albo części autoryzowanych przez tę firmę.</p>
<p>HU Termékszavatosság A németországi termékszavatossági törvénnyel összhangban ezennel nyomatékosan kijelentjük, hogy nem vállalunk felelősséget a termékeinkben keletkezett olyan károkért, amelyek valamely GARDENA által jóváhagyott szervizpartner által nem megfelelően végzett javításból adódtak, vagy amely során nem eredeti GARDENA alkatrészeket vagy a GARDENA által jóváhagyott alkatrészeket használtak fel.</p>
<p>CS Odpovědnost za výrobek V souladu s německým zákonem o odpovědnosti za výrobek tímto výslovně prohlašujeme, že nepřijímáme žádnou odpovědnost za poškození vzniklá na našich výrobcích, kdy zmíněné výrobky nebyly řádně opraveny schváleným servisním partnerem GARDENA nebo kdy nebyly použity originální náhradní díly GARDENA nebo náhradní díly autorizované společností GARDENA.</p>
<p>SK Zodpovednosť za produkt V súlade s nemeckými právnymi predpismi upravujúcimi zodpovednosť za výrobok týmto výslovné prehlasujeme, že nenesieme žiadnu zodpovednosť za škody spôsobené našimi výrobkami, v prípade ktorých neboli náležite opravy vykonané servisným partnerom schváleným spoločnosťou GARDENA alebo neboli použité diely spoločnosti GARDENA alebo diely schválené spoločnosťou GARDENA.</p>
<p>EL Ευθύνη προϊόντος Σύμφωνα με τον γερμανικό νόμο περί Ευθύνης για τα Προϊόντα, με το παρόν δηλώνουμε ρητώς ότι δεν αποδεχόμαστε καμία ευθύνη για τυχόν ζημιές που προκύπτουν από τα προϊόντα μας εάν αυτά δεν έχουν επισκευαστεί ουστά από κάποιον εγκεκριμένο συνεργάτη επισκευών της GARDENA ή εάν δεν έχουν χρησιμοποιηθεί αυθεντικά εξαρτήματα GARDENA ή εξαρτήματα εγκεκριμένα από την GARDENA.</p>
<p>SL Odgovornost proizvajalca V skladu z nemškimi zakoni o odgovornosti za izdelke, izrecno izjavljajo, da ne sprejemamo nobene odgovornosti za škodo, ki jo povzročijo naši izdelki, če teh niso ustrezno popravili GARDENINI odobreni servisni partnerji ali pri tem niso bili uporabljeni originalni GARDENINI nadomestni deli ali GARDENINIMI homologiranimi nadomestnimi deli.</p>
<p>HR Pouzdanost proizvoda Sukladno njemačkom zakonu o pouzdanosti proizvoda, ovime izričito izjavljujemo kako ne prihvaćamo nikakvu odgovornost za oštećenja na našim proizvodima nastala uslijed neispravnog popravka od strane servisnog partnera kojeg odobrava GARDENA ili uslijed nekorištenja originalnih GARDENA dijelova ili dijelova koje odobrava GARDENA.</p>
<p>RO Răspunderea pentru produs În conformitate cu Legea germană privind răspunderea pentru produs, declarăm în mod expres prin prezentul document că nu acceptăm nicio răspundere pentru defecțiunile suferite de produsele noastre atunci când acestea nu au fost reparate în mod corect de un atelier de service partener, aprobat de GARDENA, sau când nu au fost utilizate piese GARDENA originale sau piese autorizate de GARDENA.</p>
<p>BG Отговорност за вреди, причинени от стоки Съгласно германския Закон за отговорността за вреди, причинени от стоки, с настоящото изрично декларираме, че не носим отговорност за щети, причинени от нашите продукти, ако те не са били правилно ремонтирани от одобрен от GARDENA сервиз или ако не са използвани оригинални части на GARDENA или части, одобрени от GARDENA.</p>
<p>ET Tootevastutus Vastavalt Saksamaa tootevastutusseadusele deklareerime käesolevaga selgesõnaliselt, et me ei kanna mingisugust vastutust meie toodetest tingitud kahjude eest, kui need tooted ei ole korrektselt parandatud GARDENA heakskiidetud hoolduspartneri poolt või kui parandamisel ei ole kasutatud GARDENA originaalosi või GARDENA volitatud osi.</p>
<p>LT Gaminio patikimumas Mes aiškiai pareiškiame, kad, atsižvelgiant į Vokietijos gaminių patikimumo įstatymą, nepriisiame atsakomybės dėl bet kokios žalos, patirtos dėl mūsų gaminių, jeigu jie buvo netinkamai taisomi arba jų dalys buvo pakeistos neoriginaliomis GARDENA dalimis ar nepatvirtintomis dalimis, arba jeigu remonto darbai buvo atliekami ne GARDENA techninės priežiūros centro specialistų.</p>
<p>LV Atbildība par produkcijas kvalitāti Saskaņā ar Vācijas likumu par atbildību par produkcijas kvalitāti ar šo mēs paziņojam, ka neuzņemamies atbildību par bojājumiem, kas radušies, lietojot mūsu izstrādājumus, kuru remontu nav veicis uzņēmuma GARDENA apstiprināts apkopes partneris vai kuru remontam netika izmantotas oriģinālās GARDENA detaļas vai detaļas, kuru lietošanu apstiprinājis uzņēmums GARDENA.</p>

Deutschland / Germany

GARDENA
Manufacturing GmbH
Central Service
Hans-Lorenser-Straße 40
D-89079 Ulm
Produktfragen:
(+49) 731 490-123
Reparaturen:
(+49) 731 490-290
service@gardena.com
http://www.gardena.com

Albania

KRAFT SHPK
Autostrada Tirane-Durres
Km 7
1051 Tirane

Argentina

ROBERTO C. RUMBO S.R.L.
Predio Norlog
Lote 7
Benavidez. ZC:1621
Buenos Aires
ventas@rumbosrl.com.ar

Australia

Husqvarna Australia Pty. Ltd.
Locked Bag 5
Central Coast BC
NSW 2252
Phone: (+61) (0) 2 4352 7400
customer.service@
husqvarna.com.au

Austria / Österreich

Husqvarna Austria GmbH
Industriezeile 36
4010 Linz
Tel.: (+43) 732 77 01 01-485
service.gardena@
husqvarnagroup.com

Azerbaijan

Firm Progress
a. Aliyev Str. 26A
1052 Baku

Belarus

Private Enterprise
"Master Garden"
Minsk
Sharangovich str., 7a
Phone: (+375) 17 257-00-33
Mob.: (+375) 29 676-16-09
mg@mastergarden.by

Belgium

Husqvarna Belgium nv
Gardena Division
Leuvensesteenweg 542
Planet II E
1930 Zaventem
België

Bosnia / Herzegovina

SILK TRADE d.o.o.
Industrijska zona Bukva bb
74260 Tešanj

Brazil

Husqvarna do Brasil Ltda
Av. Francisco Matarazzo,
1400 - 19º andar
São Paulo - SP
CEP: 05001-903
Tel: 0800-112252
marketing.br.husqvarna@
husqvarna.com.br

Bulgaria

AGROLAND България АД
бул. 8 Декември, №13
Офис 5
1700 Студентски град
София
Тел.: (+359) 2466 69 10
info@agroland.eu

Canada / USA

GARDENA Canada Ltd.
100 Summerlea Road
Brampton, Ontario L6T 4X3
Phone: (+1) 905 792 93 30
info@gardenacanada.com

Chile

REPRESENTACIONES
JCE S.A.
Av. Del Valle Norte 857,
Piso 4
Santiago RM
Phone: (+56) 2 24142560
contacto@jce.cl

China

Husqvarna (Shanghai)
Management Co., Ltd.
富世华 (上海) 管理有限公司
3F, Benq Square B,
No207, Song Hong Rd.,
Chang Ning District,
Shanghai
PRC. 200335
上海市长宁区淞虹路207号明
基广场B座3楼, 邮编: 200335

Colombia

Husqvarna Colombia S.A.
Calle 18 No. 68 D-31, zona
Industrial de Montevideo
Bogotá, Cundinamarca
Tel. 571 2922700 ext. 105
jairo.salazar@
husqvarna.com.co

Costa Rica

Compania Exim
Euroiberoamericana S.A.
Los Colegios, Moravia,
200 metros al Sur del Colegio
Saint Francis - San José
Phone: (+506) 297 68 83
exim_euro@racsa.co.cr

Croatia

Husqvarna Austria GmbH
Industriezeile 36
4010 Linz
Tel.: (+43) 732 77 01 01-485
service.gardena@
husqvarnagroup.com

Cyprus

Med Marketing
17 Digeni Akrita Ave
P.O. Box 27017
1641 Nicosia

Czech Republic

Husqvarna Česko s.r.o.
Türkova 2319/5b
149 00 Praha 4 - Chodov
Bezplatná infolinka:
800 100 425
servis@cz.husqvarna.com

Denmark

GARDENA DANMARK
Lejrvvej 19, st.
3500 Værløse
Tlf.: (+45) 7026 4770
husqvarna@husqvarna.dk
www.gardena.com/dk

Dominican Republic

BOSQUESA, S.R.L
Carretera Santiago Licey
Km. 5 ½
Esquina Copal II.
Santiago
Dominican Republic
Phone: (+809) 736-0333
joserbosquesa@claro.net.do

Ecuador

Husqvarna Ecuador S.A.
Arupos E1-181 y 10 de
Agosto Quito, Pichincha
Tel. (+593) 22800739
francisco.jacome@
husqvarna.com.ec

Estonia

Husqvarna Eesti OÜ
Valdeku 132
EE-11216 Tallinn
info@gardena.ee

Finland

Oy Husqvarna Ab
Gardena Division
Lautatarhankatu 8 B/PL 3
00581 HELSINKI
www.gardena.fi

France

Husqvarna France
9/11 Allée des pierres mayettes
92635 Gennevilliers Cedex
France
http://www.gardena.com/fr
N° AZUR: 0 810 00 78 23
(Prix d'un appel local)

Georgia

Transporter LLC
113b Belialshvili street
0159 Tbilisi, Georgia

Service Address and Importer to Great Britain

Husqvarna UK Ltd
Preston Road
Aycliffe Industrial Park
Newton Aycliffe
County Durham
DL5 6UP
info.gardena@
husqvarna.co.uk

Greece

Π. ΠΑΠΑΔΟΠΟΥΛΟΣ ΑΕΒΕ
Λεωφ. Αθηνών 92
Αθήνα
T.K.104 42
Ελλάδα
Τηλ. (+30) 210 5193100
info@papadopoulos.com.gr

Hungary

Husqvarna Magyarország Kft.
Ezred u. 1-3
1044 Budapest
Telefon: (+36) 1 251-4161
vevoszolgalat.husqvarna@
husqvarna.hu

Iceland

BYKO ehf.
Bildshöfoa 20
110 Reykjavik

Ireland

Husqvarna UK Ltd
Preston Road
Aycliffe Industrial Park
Newton Aycliffe
County Durham
DL5 6UP
info.gardena@
husqvarna.co.uk

Italy

Husqvarna Italia Spa
Centro Direzionale Planum
Via del Lavoro 2, Scala B
22036 ERBA (CO)
Tel. (+39) 031.4147700
assistenza.italia@
it.husqvarna.com

Japan

Husqvarna
Zenoah Co. Ltd. Japan
1-9 Minamidai, Kawagoe
350-1165 Saitama
Japan
gardena-jp@
husqvarnagroup.com

Kazakhstan

LAMED Ltd.
155/1, Tazhibayevoy Str.
050060 Almaty
IP Schmidt
Abayavenue 3B
110 005 Kostanay

Korea

Kyung Jin Trading CO.,LTD.
107-4, SunDuk Bld.,
YangJae-dong,
Seocho-gu,
Seoul, (zipcode: 137-891)
Phone: (+82) (0)2 574-6300

Latvia

Husqvarna Latvija SIA
Ulbrokas 19A
LV-1021 Riga
info@gardena.lv

Lithuania

UAB Husqvarna Lietuva
Aities pl. 77C
LT-52104 Kaunas
info@gardena.lt

Luxembourg

Magasins Jules Neuberg
39, rue Jacques Stas
Luxembourg-Gasperich 2549
Case Postale No. 12
Luxembourg 2010
Phone: (+352) 40 14 01
api@neuberg.lu

Mexico

AFOSA
Av. Lopez Mateos Sur # 5019
Col. La Calma 45070
Zapopan, Jalisco
Mexico
Phone: (+52) 33 3818-3434
icornejo@afosa.com.mx

Moldova

Convel S.R.L.
290A Muncesti Str.
2002 Chisinau

Netherlands

Husqvarna Nederland B.V.
GARDENA Division
Postbus 50131
1305 AC ALMERE
Phone: (+31) 36 521 00 10
info@gardena.nl

Neth. Antilles

Jonka Enterprises N.V.
Sta. Rosa Weg 196
P.O. Box 8200
Curaçao
Phone: (+599) 9 767 66 55
pgm@jonka.com

New Zealand

Husqvarna New Zealand Ltd.
PO Box 76-437
Manukau City 2241
Phone: (+64) (0) 9 9202410
support.nz@husqvarna.co.nz

Norway

Husqvarna Norge AS
Gardena Division
Trøskenvæien 36
1708 Sarpsborg
info@gardena.no

Peru

Husqvarna Perú S.A.
Jr. Ramón Cárcamo 710
Lima 1
Tel: (+51) 1 3320 400 ext. 416
juan.remuzgo@
husqvarna.com

Poland

Husqvarna
Poland Spółka z o.o.
ul. Wysockiego 15 b
03-371 Warszawa
Phone: (+48) 22 330 96 00
gardena@husqvarna.com.pl

Portugal

Husqvarna Portugal, SA
Lagoa - Albarraque
2635 - 595 Rio de Mouro
Tel.: (+351) 21 922 85 30
Fax : (+351) 21 922 85 36
info@gardena.pt

Romania

Madex International Srl
Soseaua Odaii 117-123,
RO 013603 București, S1
Phone: (+40) 21 352.76.03
madex@ines.ro

Russia / Россия

ООО „Хускварна“
141400, Московская обл.,
г. Химки,
улица Ленинградская,
владение 39, стр.6
Бизнес Центр
„Химки Бизнес Парк“,
помещение ОВ02_04
http://www.gardena.ru

Serbia

Domel d.o.o.
Autoput za Novi Sad bb
11273 Belgrade
Phone: (+381) 1 18 48 88 12
miroslav.jejina@domel.rs

Singapore

Hy-Ray PRIVATE LIMITED
40 Jalan Pemimpin
#02-08 Tat Ann Building
Singapore 577185
Phone: (+65) 6253 2277
shiyiing@hyray.com.sg

Slovak Republic

Husqvarna Česko s.r.o.
Türkova 2319/5b
149 00 Praha 4 - Chodov
Bezplatná infolinka: 800 154 044
servis@sk.husqvarna.com

Slovenia

Husqvarna Austria GmbH
Industriezeile 36
4010 Linz
Tel.: (+43) 732 77 01 01-485
service.gardena@
husqvarnagroup.com

South Africa

Husqvarna South Africa (Pty) Ltd
Postnet Suite 250
Private Bag X6,
Cascades, 3202, South Africa
Phone: (+27) 33 846 9700
info@gardena.co.za

Spain

Husqvarna España S.A.
Calle de Rivas nº 10
28052 Madrid
Phone: (+34) 91 708 05 00
atencioncliente@gardena.es

Suriname

Deto Handelmaatschappij N.V.
Kernkampweg 72-74
P.O.Box: 12782
Paramaribo - Suriname
South America
Phone: (+597) 438050
www.deto.sr

Sweden

Husqvarna AB/
GARDENA Sverige
Drottninggatan 2
561 82 Huskvarna Sverige

Switzerland / Schweiz

Husqvarna Schweiz AG
Consumer Products
Industriestrasse 10
5506 Mägenwil
Phone: (+41) (0) 62 887 37 90
info@gardena.ch

Turkey

Dost Bahçe Diş Ticaret
Mümessillik A.Ş
Yunus Mah. Adil Sok. No:3
Ic Kapi No: 1 Kartal
34873 Istanbul
Phone: (+90) 216 38 93 939
info@dostbahce.com.tr

Ukraine / Україна

ТОВ «Хускварна Україна»
вул. Васильківська, 34,
офіс 204-г
03022, м. Київ
Тел. (+38) 0 800 504 804
info@gardena.ua

Uruguay

FELI SA
Entre Ríos 1083 CP 11800
Montevideo - Uruguay
Tel: (+598) 22 03 18 44
info@felisa.com.uy

Venezuela

Corporación Casa y Jardín C.A.
Av. Caroní, Edif. Trezmen, PB.
Colinas de Bello Monte.
1050 Caracas.
Tlf: (+58) 212 992 33 22
info@casayjardin.net.ve

9341-20.960.04/0920
© GARDENA Manufacturing GmbH
D-89079 Ulm
http://www.gardena.com