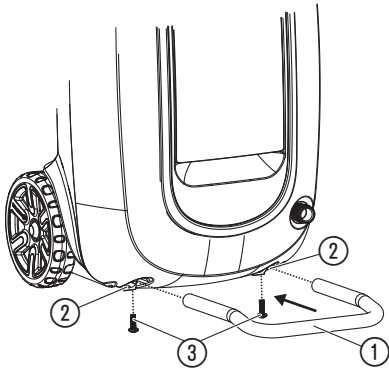
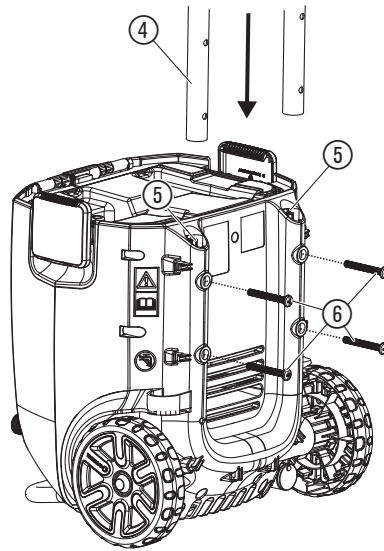
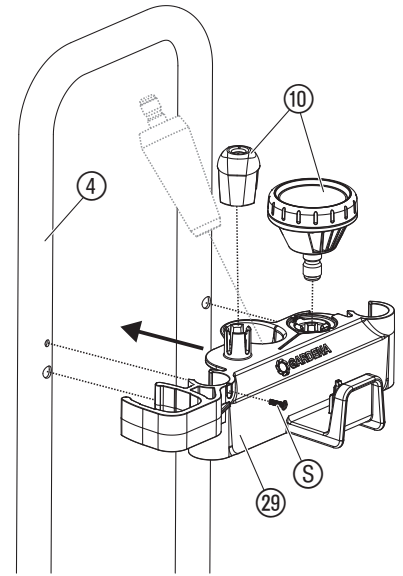
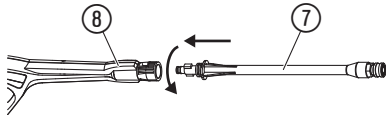
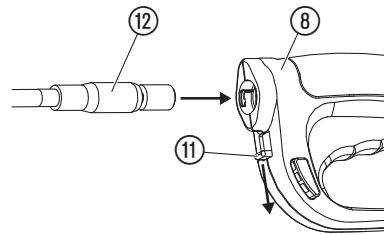
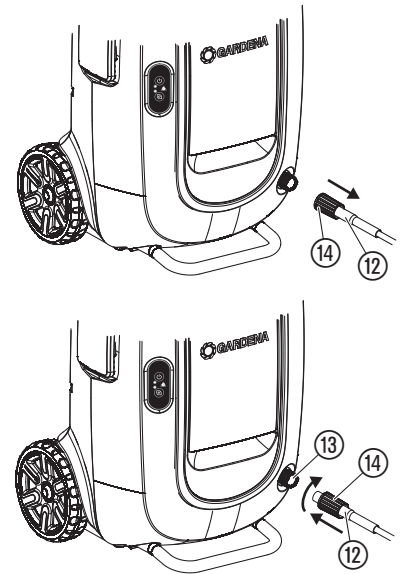
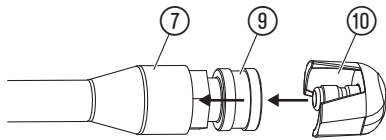
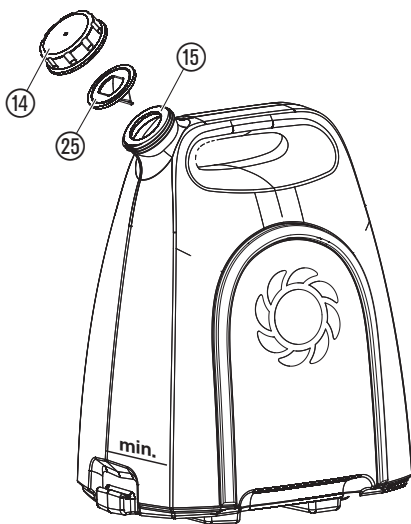
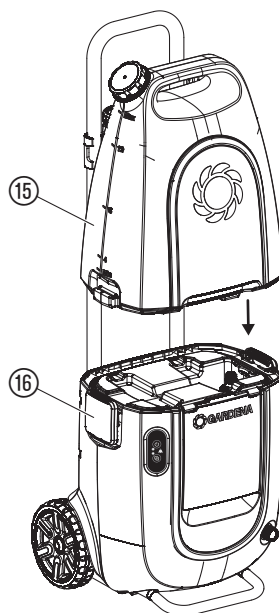
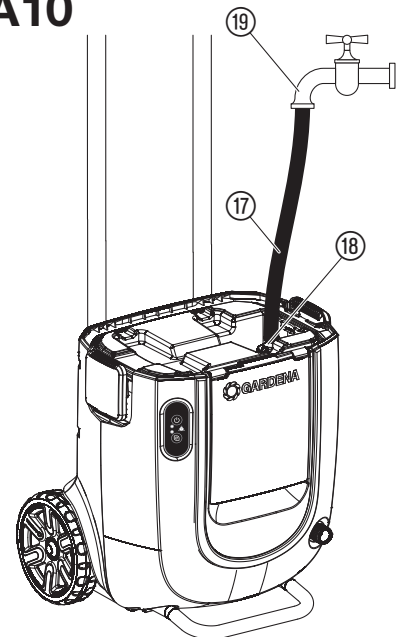

AquaClean Li-40/60

Art. 9341

NL Gebruiksaanwijzing
Accuhogedrukreiniger

A1**A2****A3****A4****A6****A7****A5****A8****A9****A10**

01

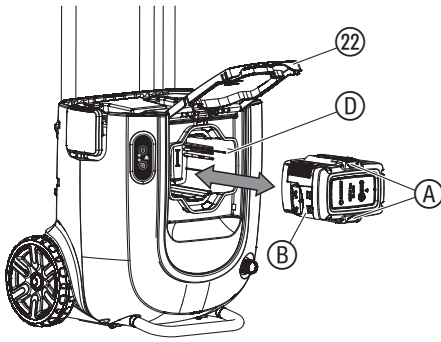

02

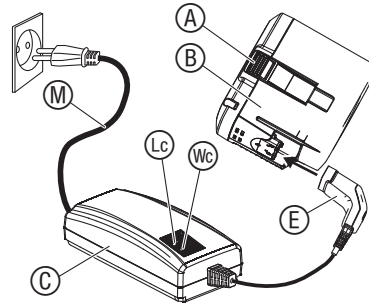

03

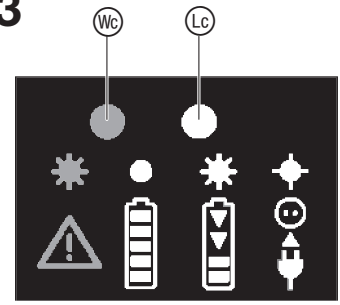

04

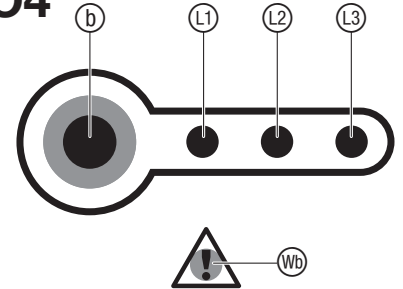

05

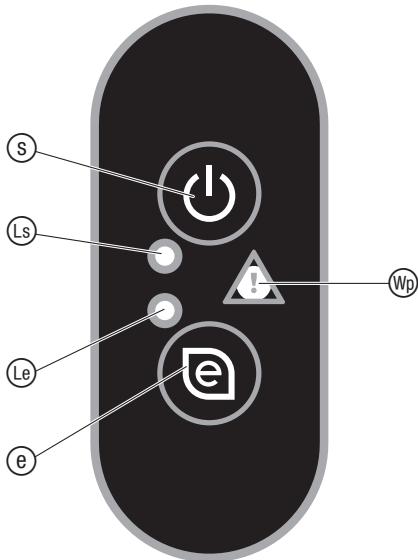

06

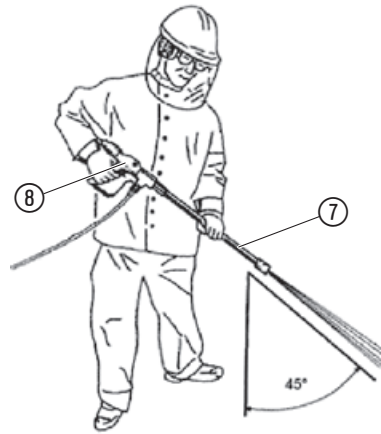

07

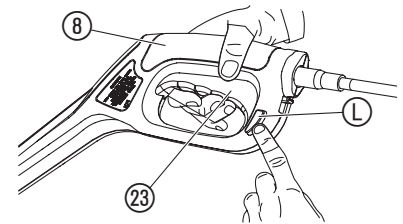

08

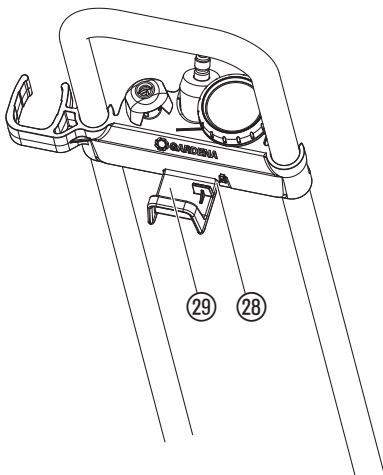

M1

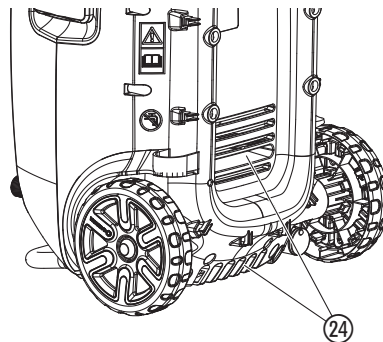

M2

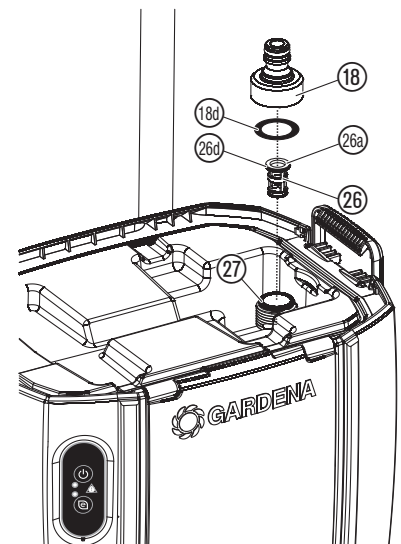

1. VEILIGHEID	17
2. MONTAGE	18
3. BEDIENING	19
4. ONDERHOUD	20
5. OPBERGEN	20
6. STORINGEN VERHELPEN	20
7. TECHNISCHE GEGEVENS	21
8. TOEBEHOREN	21
9. SERVICE/GARANTIE	21

Vertaling van de originele instructies.



Dit product mag niet door kinderen worden gebruikt. Kinderen moeten onder toezicht staan om ervoor te zorgen dat ze niet met het product spelen. Dit product kan worden gebruikt door personen met verminderde lichamelijke, sensorische of mentale capaciteiten of gebrek aan ervaring en kennis, wanneer zij onder toezicht staan of m.b.t. het veilige gebruik van het product werden geïnstrueerd en de daaruit voortvloeiende risico's begrijpen.

Gebruik volgens de voorschriften:

De **GARDENA Accuhogedrukreiniger** is bedoeld voor het reinigen van vloertegels, tuinmeubels/-gereedschappen, fietsen en voor een behoudzame reiniging of voor het besproeien van planten.

Het product is niet geschikt om langdurig te gebruiken.



GEVAAR! Lichamelijk letsel!

→ Gebruik het product niet voor het reinigen van personen, dieren, voertuigen of elektrische leidingen.

1. VEILIGHEID

BELANGRIJK!

Lees de gebruiksaanwijzing zorgvuldig en bewaar deze om later nog eens te kunnen nalezen.

Symbolen op het product:



Lees de gebruiksaanwijzing.



Richt de reinigungsstraal niet op personen, dieren, fietsen of elektrische leidingen.



Het product is niet geschikt om aan te sluiten op de drinkwatervoorzieningsinstallatie.



Verwijder de accu vóór reinigungs- of onderhoudswerkzaamheden.



Voor de acculader:
Trek de stekker direct uit het stopcontact, wanneer het snoer beschadigd of doorgesneden werd.



Draag altijd goedgekeurde oog- en gehoorbescherming.



Stel het apparaat niet bloot aan regen.

Algemene veiligheidsaanwijzingen

De watertemperatuur mag niet hoger zijn dan 45 °C.

Bij aansluiting van de hogedrukreiniger op de huiswatervoorziening moeten de landspecifieke gezondheidsvoorschriften in acht worden genomen, om te voorkomen dat water dat geen drinkwater is wordt teruggezogen.

→ Informeer bij een sanitairspecialist.

Draag een geschikte persoonlijke beschermingsuitrusting (veiligheidshandschoenen, veiligheidshelm met vizier en gehoorbescherming).

De maximaal toegestane druk bij aansluiting op de waterleiding bedraagt 6 bar. Let op bij het openen van het spuitpistool! Bij gebruik van de platte of roterende spuitkop kunnen bij het openen van het spuitpistool terugstootkrachten ontstaan waardoor zich een draaimoment bij de lans voordoet.

Het spuitpistool kan door een vergrendeling tegen onopzettelijk openen worden beveiligd.

WAARSCHUWING! Het product is niet bedoeld voor het verspreiden van reinigingsmiddelen.

WAARSCHUWING! Gebruik het product niet binnen reikwijdte van personen, tenzij deze beschermende kleding dragen.

WAARSCHUWING! Richt de straal niet op uzelf of anderen, om kleding of schoeisel te reinigen.

WAARSCHUWING! Explosiegevaar! Vernevel geen brandbare vloeistoffen.

WAARSCHUWING! Hogedrukslangen, armaturen en koppelingen zijn belangrijk voor de productveiligheid. Gebruik alleen door GARDENA aanbevolen toebehoren (hogedrukslangen, armaturen en koppelingen).

WAARSCHUWING! Gebruik alleen door GARDENA vrijgegeven originele reserveonderdelen om de productveiligheid te waarborgen.

WAARSCHUWING! Water dat door koppelstukken met terugslagkleppen is gestroomd, kan niet meer worden gedronken.

WAARSCHUWING! Gebruik het product niet wanneer een voedingskabel of belangrijke onderdelen beschadigd zijn, bijv. veiligheidsvoorzieningen, hogedrukslangen of spuitpistolen.

Elektrische veiligheid



GEVAAR! Elektrische schok!

Risico op letsel door een elektrische schok.

→ Het product moet worden gevoed via een aardlekschakelaar (RCD) met een nominale aardlekstroom van maximaal 30 mA.

WAARSCHUWING! Verwijder de accu vóór reiniging, onderhoud, bij het vervangen van onderdelen of wanneer het product voor een andere functie wordt omgebouwd.

Extra veiligheidsaanwijzingen

Veilige omgang met accu's



GEVAAR! Brandgevaar!

De op te laden accu moet zich tijdens het opladen op een niet-brandbaar, hittebestendig en niet-geleidend oppervlak bevinden.

De accu mag niet zonder toezicht worden opgeladen.

De aansluitcontacten mogen niet worden kortgesloten.

Houd bijtende, brandbare en licht ontvlambare voorwerpen uit de buurt van de acculader en de accu.

Dek de acculader en de accu niet af tijdens het opladen.

Onderbreek de stroomtoevoer naar de acculader direct bij rookvorming of brand.

Gebruik voor het GARDENA product waarin de accu zich bevindt uitsluitend GARDENA accu's. Op de accu's van andere fabrikanten kan GARDENA geen garantie geven. Deze zouden bij een mindere kwaliteit brand- en explosiegevaar kunnen veroorzaken!

Gebruik de GARDENA acculader niet voor het opladen van accu's van andere fabrikanten, omdat GARDENA de compatibiliteit niet kan garanderen en er daarom ook hier brand- en explosiegevaar zou kunnen bestaan.

Laad geen accu's op die niet oplaadbaar zijn.



GEVAAR! Explosiegevaar!

Bescherm de accu's tegen hitte en vuur. Leg accu's niet op radiatoren en stel deze niet gedurende langere tijd bloot aan direct zonlicht.

Gebruik ze niet in explosieve atmosferen, bijv. in de buurt van ontvlambare vloeistoffen (dampen), ontvlambare gassen of stofophopingen. Bij het gebruik van accu's kan vonkvorming ontstaan, waardoor de mengsels vlam kunnen vatten.

Controleer de accu vóór elk gebruik. Onderwerp de accu aan een visuele controle vóór elk gebruik. Een accu die niet goed werkt, moet volgens de voorschriften worden afgevoerd. Stuur deze niet per post op. Meer informatie is verkrijgbaar bij uw plaatselijke afvalverwerkingsbedrijf.

Gebruik de accu niet als stroombron voor andere producten. Dan bestaat verondingsgevaar. Gebruik de accu uitsluitend voor daarvoor bestemde GARDENA producten.

Laad de accu uitsluitend op bij omgevingstemperaturen tussen 0 °C en 40 °C en gebruik deze ook uitsluitend binnen dit temperatuurbereik. Laat de accu na langer gebruik afkoelen.

Controleer de oplaadkabel regelmatig op tekenen van beschadiging en veroudering (poreusheid). Gebruik de kabel uitsluitend in onberispelijke toestand.

Bewaar en transporteer de accu in geen geval bij temperaturen boven 45 °C of in direct zonlicht. De accu dient idealiter te worden bewaard bij temperaturen lager dan 25 °C, om zelfontlading laag te houden.

Stel de accu niet bloot aan regen, water (onderdampelen) of vocht.

Houd de accu schoon, vooral de ventilatieguleuf.

Wanneer de accu langere tijd niet wordt gebruikt (in de winter), dient u de accu volledig op te laden om diepontlading te voorkomen.

Bewaar de accu niet in een product, om zelfontlading, misbruik en ongevallen te voorkomen.

Bewaar de accu niet in ruimtes waarin elektrostatische ontlading ontstaat.

Elektrische veiligheid



GEVAAR! Hartstilstand!

Dit product genereert tijdens de werking een elektromagnetisch veld. Dit veld kan onder bepaalde omstandigheden invloed hebben op de werkwijze van actieve of passieve medische implantaten. Om het gevaar van situaties die kunnen leiden tot ernstige of dodelijke verwondingen uit te sluiten, dienen personen met een medisch implantaat hun arts en de fabrikant van het implantaat te raadplegen alvorens dit product te gebruiken.

Verwijder de accu in geval van nood.

Schakel het product uit wanneer de watertank leeg is.

Persoonlijke veiligheid



GEVAAR! Verstikkingsgevaar!

Kleinere onderdelen kunnen gemakkelijk worden ingeslikt. De polyzak vormt een verstikkingsgevaar voor kleine kinderen. Houd kleine kinderen tijdens de montage uit de buurt.

Controleer het product vóór gebruik.

Gebruik een beschadigd product niet, met name wanneer er scheuren in de behuizing zitten.

Let op: zet de hogedrukreiniger niet op een helling neer.

Dompel het product niet onder water.

Gebruik de machine alleen bij daglicht of goed kunstlicht.

Houd bij de reiniging van gelakte oppervlakken min. 30 cm afstand met de straal om beschadigingen te voorkomen.

Reinig geen autobanden, lak of gevoelige oppervlakken zoals bijv. hout, om beschadigingen te voorkomen.



GEVAAR!

Lichamelijk letsel en beschadiging van het product!

→ Neem bij het transport het gewicht van het product in acht.

→ Laat de druk uit het systeem af, voordat u de drukslang van de hogedrukreiniger of het spuitpistool afhaalt.

Gebruik een persoonlijke beschermingsuitrusting.

Draag altijd een veiligheidsbril.

Beschermende uitrustingen zoals handschoenen, slipvaste veiligheidsschoenen of gehoorbescherming, die onder desbetreffende omstandigheden worden gebruikt, verminderen het risico op lichamelijk letsel.

Zorg ervoor dat alle moeren, bouten en schroeven stevig zijn vastgedraaid, om te waarborgen dat het product veilig functioneert.

Demonteer het product niet verder dan de staat waarin het werd geleverd.

Waarschuwing! Tijdens het dragen van gehoorbescherming en vanwege het lawaai dat het product maakt, kan de gebruiker personen die naderen over het hoofd zien.

Tijdens het gebruik en transport dient u vooral op het gevaar voor andere mensen te letten.

Blijf alert, let goed op wat u doet en gebruik uw gezonde verstand wanneer u elektrisch gereedschap gebruikt.

Gebruik geen elektrisch gereedschap, wanneer u moe bent of onder invloed staat van drugs, alcohol of medicijnen.

Eén moment van onoplettendheid bij het gebruik van elektrische gereedschappen kan leiden tot ernstige verwondingen.

Gebruik het product alleen met schoon water. Voeg geen additieven aan het water toe. Verontreinigingen in het water kunnen de pomp en het toebehoren beschadigen.

Gebruik het product niet wanneer het vriest.

2. MONTAGE



GEVAAR! Lichamelijk letsel!

Oogletsel en lichamelijk letsel door hogedrukwaterstraal.

→ Verwijder de accu voordat u het product monteert.

Standvoet monteren [afb. A1]:

- Schuif de standvoet ① in de schroefgaten ②.
Zorg ervoor dat de standvoet ① volledig is ingestoken en dat de gaten in de standvoet in één lijn liggen met de openingen van de schroefgaten.
- Steek de schroeven ③ in de openingen van de schroefgaten.
- Draai de schroeven ③ vast met een schroevendraaier.
Zorg ervoor dat de schroeven volledig zijn vastgedraaid.

Hendel monteren [afb. A2]:

- Schuif de hendel ④ in de schroefgaten ⑤.
Controleer of de hendel ④ volledig op zijn plaats zit en dat de openingen in de hendel in één lijn liggen met de openingen van de schroefgaten.
- Steek de schroeven ⑥ in de openingen van de schroefgaten.
- Draai de schroeven ⑥ vast met een schroevendraaier.
Controleer of de schroeven volledig zijn vastgedraaid.

Houder monteren [afb. A3]:

→ Druk de houder 29 op de steel 4.

Zorg ervoor dat de centreringen van de houder in de openingen van de steel zijn gestoken.

→ Zet de houder 29 vast met de schroef 5.

Het toebehoren 10 kan in de houder 29 van de hogedrukreiniger worden bewaard.

Drukslang en spuitpistool monteren [afb. A4/A5/A6/A7]:



GEVAAR!

→ Het product mag alleen worden gebruikt wanneer de drukslang en de sproeilans volledig zijn gemonteerd.

Er bevinden zich 2 opzetstukken in de leveringsomvang:

- Platte sproeikop
- Besproeiingsbroes

De volgende opzetstukken zijn verkrijgbaar als toebehoren:

- GARDENA Platte borstel AquaClean Li **art. 9342**
 - GARDENA Roterende sproeikop AquaClean Li **art. 9345**
1. Plaats de voorste lans 7 op het handspruitpistool 8 en draai deze tegen de wijzers van de klok in totdat de verbinding merkbaar vastklikt (bajonetsluiting).
 2. Trek de ring 9 van de snelkoppeling naar achteren, plaats het gewenste opzetstuk 10 op de voorste lans 7 en laat de ring 9 weer los.
 3. Trek de vergrendelingshendel 11 naar beneden en schuif de drukslang 12 tot aan de aanslag in het handspruitpistool 8.
 4. Druk de vergrendelingshendel 11 weer naar boven om de drukslang 12 te vergrendelen.
 5. Trek eerst de wartelmoer 14 van de drukslang 12 naar achteren.
 6. Schuif vervolgens de drukslang 12 tot aan de aanslag in de drukaan-sluiting 13 op de reiniger.
 7. Draai de wartelmoer 14 met de wijzers van de klok mee vast.



LET OP!

→ Voordat u de drukslang of het handspruitpistool demonteert, drukt u in uitgeschakelde toestand op de starthendel om de restdruk in het systeem af te laten.

Watertoevoer beschikbaar stellen:

U kunt de watertoevoer via de meegeleverde watertank of via een waterkraan mogelijk maken.

Watertoevoer via de watertank [afb. A8/A9]:

De watertank kan worden verwijderd om deze te vullen.

1. Draai het deksel 14 eraf en vul de watertank 15 met water (tot max. 14 liter).
2. Draai het deksel 14 weer dicht. Zorg ervoor dat de afdichting 25 correct in het deksel 14 is geplaatst.
3. Plaats de watertank 15 op de hogedrukreiniger.
4. Druk de vergrendeling 16 aan beide kanten naar beneden totdat de verbinding hoorbaar vastklikt.

→ Haal water uit de tank tot aan de "min." markering.

De watertank is niet waterdicht wanneer de reiniger op zijn kant ligt.

→ Draag de volle watertank boven aan de handgreep.

Watertoevoer via de waterkraan [afb. A10]:

- De min. slanggrootte bedraagt 1/2" / 13 mm.
 - De max. toegestane waterdruk op de waterkraan bedraagt 6 bar.
1. Verbind de waterslang 17 met het kraanstuk 18 van de wateringang op de hogedrukreiniger.
 2. Verbind de waterslang 17 met de waterkraan 9. Zorg ervoor dat de waterslang niet lekt.
 3. Open de waterkraan.



LET OP!

→ Maak de slang van de hogedrukreiniger na het voltooiën van de reinigingswerkzaamheden los van de waterkraan.

3. BEDIENING



GEVAAR! Lichamelijk letsel!

Oogletsel en lichamelijk letsel door hogedrukwaterstraal.

→ Verwijder de accu voordat u het product instelt of transporteert.

Accu opladen [afb. O1/O2/O3]:



LET OP!

Overspanning beschadigt de accu en het oplaadapparaat.

→ Zorg ervoor dat u de juiste netspanning gebruikt.

Bij de GARDENA accuhogedrukreiniger art. 9341-55 is geen accu bij de leveringsomvang inbegrepen.

Bij levering bevindt de accu zich niet in het product.

Vóór het eerste gebruik moet de accu volledig worden opgeladen.

De lithium-ionaccu kan in elke laadtoestand worden opgeladen en het oplaadproces kan op elk moment worden onderbroken zonder de accu te beschadigen (geen memory-effect).

1. Open de klep 22.
2. Druk de beide ontgrendelingstoetsen A in en verwijder de accu B uit de accuhouder D.
3. Sluit het netsnoer M aan op het oplaadapparaat C.
4. Sluit het netsnoer M aan op een 230V-stopcontact.
5. Sluit het netsnoer van de accu E aan op de accu B.

Wanneer het laadcontrolelampje C op de acculader één keer per seconde groen knippert, wordt de accu opgeladen.

Wanneer het laadcontrolelampje C op de acculader groen brandt, is de accu volledig opgeladen

(oplaadduur, zie 7. TECHNISCHE GEGEVENS).

6. Controleer de oplaadtoestand tijdens het opladen regelmatig.
7. Wanneer de accu B volledig is opgeladen, dient u de accu B van de acculader C weg te nemen.
8. Trek de stekker van de acculader C uit het stop-contact.

Accu-oplaadaanduiding [afb. O4]:

Accu-oplaadaanduiding tijdens het opladen:

100 % opgeladen	U, U en U branden
66 – 99 % opgeladen	U en U branden, U knippert
33 – 65 % opgeladen	U brandt, U knippert
0 – 32 % opgeladen	U knippert

Accu-oplaadaanduiding tijdens het gebruik:

→ Druk op de toets b op de accu.

66 – 99 % opgeladen	U, U en U branden
33 – 65 % opgeladen	U en U branden
11 – 32 % opgeladen	U brandt
0 – 10 % opgeladen	U knippert

Bedieningspaneel [afb. O5]:

Aan-/uit-toets:

→ Druk op de aan-/uit-toets S op het bedieningspaneel.

Wanneer de hogedrukreiniger ingeschakeld is, brandt de Aan-LED U.

Wanneer de hogedrukreiniger niet wordt gebruikt, schakelt deze automatisch na 5 minuten uit.

Soft-Clean-toets:

→ Druk op de Soft-Clean-toets E op het bedieningspaneel.

Wanneer de **Soft-Clean-modus** geactiveerd is, brandt de LED U.

De **Soft-Clean-modus** vermindert de sproeidruk voor het reinigen van kwetsbare oppervlakken. Bovendien wordt zo de looptijd van de accu verlengd.

Werkpositie [afb. O6]:

Het vermogen is onderverdeeld in de **normale modus** en **Soft-Clean-modus**.

De **normale modus** is ideaal voor het reinigen van vloertegels, tuinmeubels/-gereedschappen, fietsen, enz. Houd de lans daarbij in een hoek van ca. 45°. Wees voorzichtig wanneer u in de buurt van planten werkt. De sterke waterstraal kan planten beschadigen.

De **Soft-Clean-modus** verlaagt het toerental van de motor voor een maximale looptijd van de accu. Deze is ideaal voor het reinigen van kwetsbare oppervlakken.

Hogedrukreiniger starten [afb. O1/O5/O6/O7]:



GEVAAR! Lichamelijk letsel!

Er bestaat verwondingsgevaar wanneer het product bij het loslaten van de start-hendel niet stopt.

→ Omzeil de veiligheidsvoorzieningen of schakelaars niet. Maak de start-hendel bijvoorbeeld niet aan de handgreep vast.

Starten:

Het product is voorzien van een veiligheidsvoorziening (start-hendel met veiligheidsvergrendeling), die onopzettelijk inschakelen van het product verhindert.

1. Open de klep ⑳.
2. Plaats de accu ⑩ in de accuhouder ⑪ totdat deze hoorbaar vastklikt.
3. Druk op de klep totdat deze vastklikt.
4. Druk op de aan-/uit-toets ⑤ op het bedieningspaneel ④ totdat de aan-LED ③ groen brandt.
De motor start even totdat de werkdruk is bereikt. Daarna stopt de motor weer en de hogedrukreiniger is klaar om te starten.
5. Houd de lans ⑦ met één hand vast.
6. Houd het handspuitpistool ⑧ vast met de andere hand, druk op de veiligheidsvergrendeling ① aan de linkerkant en druk de start-hendel ② in.
De hogedrukreiniger start.

Stoppen:

1. Laat de start-hendel ② los en druk op de veiligheidsvergrendeling ① aan de rechterkant.
De hogedrukreiniger stopt.
2. Druk op de aan-/uit-toets ⑤ op het bedieningspaneel ④ totdat de aan-LED ③ uit is.
3. Druk de beide ontgrendelingstoetsen ④ in en verwijder de accu ⑩ uit de accuhouder ⑪.

Transport [afb. O8]:

Voor het transport kan de slang in de vergrendeling ② op de houder ② worden vastgeklemd en rond de houder worden gewikkeld.

4. ONDERHOUD



GEVAAR! Lichamelijk letsel!

Oogletsel en lichamelijk letsel door hogedrukwaterstraal.

→ Verwijder de accu voordat u het product onderhoudt.

Hogedrukreiniger reinigen [afb. M1]:



GEVAAR! Lichamelijk letsel!

Verwondingsgevaar en risico op beschadiging van het product.

- Maak het product niet schoon met water of met een waterstraal (in het bijzonder niet onder hoge druk).
- Reinig niet met chemicaliën, inclusief benzine of oplosmiddelen. Sommige stoffen kunnen belangrijke kunststof onderdelen beschadigen.

De ventilatiegleuven moeten altijd schoon zijn.

1. Reinig de ventilatiegleuf ② met een zachte borstel (gebruik geen schroevendraaier).
2. Maak alle bewegende delen na elk gebruik schoon. Verwijder vooral vuilresten bij de aansluitingen.
3. Reinig de watertank met schoon water.

Filter reinigen [afb. M2]:

Het filter moet regelmatig worden gereinigd.

1. Draai het kraanstuk ⑩ eraf.
2. Verwijder het filter ② bijv. met een pincet aan het nokje ③.
3. Reinig het filter ② onder stromend water.
4. Reinig de filterhouder ⑦.
5. Druk het filter ② weer volledig in de filterhouder ⑦. Zorg ervoor dat de afdichting ② zich in de juiste positie bevindt.
6. Draai het kraanstuk ⑩ weer op de hogedrukreiniger. Zorg ervoor dat de afdichting ② zich in het kraanstuk ⑩ bevindt.

De hogedrukreiniger mag alleen met filter worden gebruikt.

Afdichting reinigen [afb. A8]:

1. Draai het deksel ⑭ eraf.
2. Verwijder de afdichting ②.
3. Reinig de afdichting ② onder stromend water.
4. Reinig de ventilatieopening in het deksel ⑭ onder stromend water.
5. Plaats de afdichting ② weer in het deksel ⑭.
6. Draai het deksel ⑭ weer op de watertank ⑮.

Accu en oplaadapparaat reinigen:

Zorg ervoor dat het oppervlak en de contacten van de accu en van het oplaadapparaat altijd schoon en droog zijn, voordat u het oplaadapparaat aansluit.

Gebruik geen stromend water.

→ Reinig de contacten en de kunststof onderdelen met een zachte, droge doek.

5. OPBERGEN

Buitenbedrijfsstelling:

Het product moet voor kinderen ontoegankelijk worden bewaard.

1. Verwijder de accu.
2. Laad de accu op.
3. Reinig de hogedrukreiniger, de accu en de acculader (zie 4. ONDERHOUD).
4. Berg de hogedrukreiniger, de accu en de acculader op een droge, afgesloten en vorstbestendige plaats op.

Afvoeren:

(conform RL2012/19/EU)



Het product mag niet met het normale huishoudelijke afval worden afgevoerd. Het moet volgens de geldende lokale milieuvorschriften worden afgevoerd.

BELANGRIJK!

→ Voer het product via uw plaatselijke recyclingverzamelpunt af.

Accu afvoeren:



De GARDENA accu bevat lithium-ioncellen die aan het eind van hun levensduur gescheiden van het normale huishoudelijke afval moeten worden afgevoerd.

Li-ion

BELANGRIJK!

→ Voer de accu's via uw plaatselijke recyclingverzamelpunt af.

1. Ontlaad de lithium-ioncellen volledig (wend u tot de GARDENA servicedienst).
2. Beveilig de contacten van de lithium-ioncellen tegen kortsluiting.
3. Voer de lithium-ioncellen op vakkundige wijze af.

6. STORINGEN VERHELPEN



GEVAAR! Lichamelijk letsel!

Oogletsel en lichamelijk letsel door hogedrukwaterstraal.

→ Verwijder de accu voordat u storingen bij het product verhelpt.

Probleem	Mogelijke oorzaak	Oplossing
Reiniger start niet	Accu is niet volledig in de accuhouder geplaatst.	→ Plaats de accu volledig in de accuhouder totdat deze hoorbaar vastklikt.
	Aan-LED is uit.	→ Druk op de aan-/uit-toets.
Reiniger transporteert geen of bijna geen water	Waterpeil is onder de "min." markering.	→ Vul de watertank.
	Er zit lucht in het systeem.	→ Druk gedurende ca. 15 sec. op de start-hendel totdat de waterdruk weer is bereikt.
Motor stopt niet	Watertank is leeg.	→ Vul de watertank.
	Filter is verstopt.	→ Reinig de filter.
	Start-hendel klemt.	→ Verwijder de accu en maak de start-hendel los.
Drukverlaging tijdens gebruik	Afdichting is vuil.	→ Reinig de afdichting.
	Filter is vuil.	→ Reinig de filter.

Probleem	Mogelijke oorzaak	Oplossing
Water wordt slecht uit de watertank aangezogen	Afdichting is vuil of ontbreekt	→ Reinig de afdichting of plaats de afdichting.
	Filter is vuil.	→ Reinig de filter.
Reiniger stopt en de fouten-LED (M) op het bedieningspaneel knippert [afb. 05]	Overtemperatuur.	→ Laat het product en de accu afkoelen.
Reiniger stopt en de fouten-LED (M) op de accu knippert [afb. 04]	Onderspanning	→ Laad de accu op.
	Temperatuur van de accu ligt buiten het toegestane bereik.	→ Gebruik de accu bij omgevingstemperaturen tussen 0 °C en 40 °C.
Fouten-LED (M) op de accu brandt [afb. 04]	Accufout/accu defect.	→ Wend u zich tot de GARDENA servicedienst.
Laadcontrolelampje (L) op het oplaadapparaat gaat niet branden [afb. 03]	Acculader of oplaadkabel is niet correct aangesloten.	→ Sluit de acculader en de oplaadkabel correct aan.
Laadcontrolelampje (L) op het oplaadapparaat knippert snel (4x per seconde) [afb. 03]	Temperatuur van de accu ligt buiten het toegestane bereik.	→ Gebruik de accu bij omgevingstemperaturen tussen 0 °C en 40 °C.
Fouten-LED (M) op het oplaadapparaat knippert [afb. 03]	Accufout.	→ Verwijder de accu en controleer of u een originele GARDENA accu gebruikt.
Fouten-LED (M) op het oplaadapparaat brandt [afb. 03]	Temperatuur in het oplaadapparaat is te hoog.	→ Wend u zich tot de GARDENA servicedienst.



AANWIJZING: Wend u bij andere storingen tot uw GARDENA servicecenter. Reparaties mogen alleen door de GARDENA servicecenters en door speciaal-zaken worden uitgevoerd, die door GARDENA zijn goedgekeurd.

7. TECHNISCHE GEGEVENS

Accuhogedrukreiniger	Eenheid	Waarde (art. 9341)
Nominale druk/ Max. druk	MPa	6 / 9
Max. toevoerdruk	bar	6
Nominale doorstroomhoeveelheid / max. nominale doorstroomhoeveelheid	l/min.	3,8 / 4,5
Inhoud van de watertank	l	14
Gewicht (met accu)	kg	8,4
Geluidsdrukniveau L_{pA} ¹⁾ Onzekerheid k_{pA}	dB(A)	80 3
Geluidsvermogensniveau L_{WA} ²⁾ : gemeten/gegarandeerd Onzekerheid k_{WA}	dB(A)	90 / 91 0,66
Hand-armtrillingen a_{vhw} ¹⁾ Onzekerheid k_a	m/s ²	< 2,5 1,5

Meetmethoden volgens: ¹⁾EN 60335-2-79 ²⁾RL 2000/14/EC



AANWIJZING: De vermelde vibratie-emissiewaarde werd gemeten overeenkomstig een genormeerde keuringsprocedure en kan worden geraadpleegd om elektrische gereedschappen met elkaar te vergelijken. Deze waarde kan ook worden gebruikt voor de voorlopige beoordeling van de blootstelling. De vibratie-emissiewaarde kan tijdens het werkelijke gebruik van het elektrische gereedschap variëren.

Systeemaccu BLi-40	Eenheid	Waarde (art. 9842)	Waarde (art. 9843)
Max. accuspanning	V (DC)	40 (de max. spanning in het begin zonder belasting van de accu bedraagt 40 V, de nominale spanning bedraagt 36 V)	40 (de max. spanning in het begin zonder belasting van de accu bedraagt 40 V, de nominale spanning bedraagt 36 V)
Accu capaciteit	Ah	2,6	4,2
Accu-oplaadtijd 80% / 100% (ca.)	min.	65 / 90	105 / 140

Oplaadapparaat QC40	Eenheid	Waarde (art. 9845)
Netspanning	V (AC)	230
Netfrequentie	Hz	50
Nominaal vermogen	W	100

Oplaadapparaat QC40	Eenheid	Waarde (art. 9845)
Uitgangsspanning	V (DC)	42
Max. uitgangsstroom	A	1,8

8. TOEBEHOREN

GARDENA Wisselaccu BLi-40/100; BLi-40/160	Accu voor extra looptijd of om te vervangen.	art. 9842 / 9843
GARDENA Oplaadapparaat QC40	Om de GARDENA accu BLi-40 op te laden.	art. 9845
GARDENA Platte borstel AquaClean Li	Voor spatvrij reinigen van grotere oppervlakken.	art. 9342
GARDENA Roterende spuitkop AquaClean Li	Voor zeer hardnekkig vuil (verweerde oppervlakken of oppervlakken met mos).	art. 9345

9. SERVICE/GARANTIE

Service:

Neem contact op met het adres op de achterzijde.

Garantieverklaring:

In het geval van een garantieclaim worden u geen kosten in rekening gebracht voor de geleverde diensten.

GARDENA Manufacturing GmbH geeft op alle nieuwe originele GARDENA producten 2 jaar garantie vanaf de eerste aankoop bij de dealer, wanneer de producten uitsluitend privé werden gebruikt. Voor producten die op een secundaire markt zijn gekocht, geldt deze fabrieksgarantie niet. Deze garantie heeft betrekking op alle belangrijke defecten van het product, die aantoonbaar te wijten zijn aan materiaal- of fabricagefouten. Aan deze garantie wordt voldaan door levering van een volledig functioneel vervangend product of door gratis reparatie van het defecte product dat naar ons is verzonden; wij behouden ons het recht voor om tussen deze opties te kiezen. Deze dienst is onderworpen aan de volgende bepalingen:

- Het product is gebruikt voor het beoogde doel conform de aanbevelingen in de bedieningsinstructies.
- Noch de koper noch een derde heeft geprobeerd het product te openen of te repareren.
- Voor het gebruik worden alleen originele reserveonderdelen en slijtdelen van GARDENA toegepast.
- Overleggen van het aankoopbewijs.

Normale slijtage van onderdelen en componenten (bijvoorbeeld van messen, mesbevestigingsonderdelen, turbines, lichtbronnen, V-riemen en tandriemen, rotoren, luchtfilters, bougies), optische veranderingen evenals slijt- en verbruiksdelen zijn uitgesloten van de garantie.

Deze fabrieksgarantie is beperkt tot de vervangende levering en reparatie volgens de bovengenoemde voorwaarden. Andere claims tegen ons als fabrikant, bijv. een aanspraak op schadevergoeding, worden door de fabrieksgarantie niet gerechtvaardigd. Deze fabrieksgarantie tast de bestaande wettelijke en contractuele garantieaanspraken die bestaan tegenover de dealer/verkoper vanzelfsprekend **niet** aan.

De fabrieksgarantie valt onder het recht van de Bondsrepubliek Duitsland.

In geval van garantie dient u het defecte product samen met een kopie van het aankoopbewijs en een beschrijving van de fout voldoende gefrankeerd op te sturen naar het GARDENA serviceadres.

Slijtdelen:

Het filter is een slijtdeel en valt dus niet onder de garantie.

<p>DE Produkthaftung Wir weisen ausdrücklich darauf hin, dass wir in Übereinstimmung mit dem Produkthaftungsgesetz nicht für Schäden haften, die durch unsere Produkte entstehen, wenn diese unsachgemäß und nicht durch einen von uns autorisierten Servicepartner repariert wurden oder wenn keine Original GARDENA Teile oder von uns zugelassene Teile verwendet wurden.</p>
<p>EN Product liability In accordance with the German Product Liability Act, we hereby expressly declare that we accept no liability for damage incurred from our products where said products have not been properly repaired by a GARDENA-approved service partner or where original GARDENA parts or parts authorised by GARDENA were not used.</p>
<p>FR Responsabilité Conformément à la loi relative à la responsabilité du fait des produits défectueux, nous déclarons expressément par la présente que nous déclinons toute responsabilité pour les dommages résultant de nos produits, si lesdits produits n'ont pas été correctement réparés par un partenaire d'entretien agréé GARDENA ou si des pièces d'origine GARDENA ou des pièces agréées GARDENA n'ont pas été utilisées.</p>
<p>NL Productaansprakelijkheid Conform de Duitse wet inzake productaansprakelijkheid verklaren wij hierbij uitdrukkelijk dat wij geen aansprakelijkheid aanvaarden voor schade ontstaan uit onze producten waarbij deze producten niet zijn gerepareerd door een GARDENA-erkende servicepartner of waarbij geen originele GARDENA-onderdelen of onderdelen die door GARDENA zijn goedgekeurd zijn gebruikt.</p>
<p>SV Produktansvar I enlighet med tyska produktansvarslagar förklarar vi härmed uttryckligen att vi inte åtar oss något ansvar för skador som orsakas av våra produkter där produkterna inte har genomgått korrekt reparation från en GARDENA-godkänd servicepartner eller där originaldelar från GARDENA eller delar godkända av GARDENA inte använts.</p>
<p>DA Produktsvar I overensstemmelse med den tyske produktansvarslav erklærer vi hermed udtrykkeligt, at vi ikke påtager os noget ansvar for skader på vores produkter, hvis de pågældende produkter ikke er blevet repareret korrekt af en GARDENA-godkendt servicepartner, eller hvor der ikke er brugt originale GARDENA-reservedele eller godkendte reservedele fra GARDENA.</p>
<p>FI Tuotevastuu Saksan tuotevastuulain mukaisesti emme ole vastuussa laitteiden vaurioista, jos korjauksia ei ole tehnyt GARDENAn hyväksymä huoltoliike tai jos niiden syynä on muiden kuin alkuperäisten GARDENA-varaosien tai GARDENAn hyväksymien varaosien käyttö.</p>
<p>IT Responsabilità del prodotto In conformità con la Legge tedesca sulla responsabilità del prodotto, con la presente dichiariamo espressamente che decliniamo qualsiasi responsabilità per danni causati dai nostri prodotti qualora non siano stati correttamente riparati presso un partner di assistenza approvato GARDENA o laddove non siano stati utilizzati ricambi originali o autorizzati GARDENA.</p>
<p>ES Responsabilidad sobre el producto De acuerdo con la Ley de responsabilidad sobre productos alemana, por la presente declaramos expresamente que no aceptamos ningún tipo de responsabilidad por los daños ocasionados por nuestros productos si dichos productos no han sido reparados por un socio de mantenimiento aprobado por GARDENA o si no se han utilizado piezas originales GARDENA o piezas autorizadas por GARDENA.</p>
<p>PT Responsabilidade pelo produto De acordo com a lei alemã de responsabilidade pelo produto, declaramos que não nos responsabilizamos por danos causados pelos nossos produtos, caso os tais produtos não tenham sido devidamente reparados por um parceiro de assistência GARDENA aprovado ou se não tiverem sido utilizadas peças GARDENA originais ou peças autorizadas pela GARDENA.</p>
<p>PL Odpowiedzialność za produkt Zgodnie z niemiecką ustawą o odpowiedzialności za produkt, niniejszym wyraźnie oświadczamy, że nie ponosimy żadnej odpowiedzialności za szkody poniesione na skutek użytkowania naszych produktów, w przypadku gdy naprawa tych produktów nie była odpowiednio przeprowadzana przez zatwierdzonego przez firmę GARDENA partnera serwisowego lub nie stosowano oryginalnych części GARDENA albo części autoryzowanych przez tę firmę.</p>
<p>HU Termékszavatosság A németországi termékszavatossági törvénnyel összhangban ezennel nyomatékosan kijelentjük, hogy nem vállalunk felelősséget a termékeinkben keletkezett olyan károkért, amelyek valamely GARDENA által jóváhagyott szervizpartner által nem megfelelően végzett javításból adódtak, vagy amely során nem eredeti GARDENA alkatrészeket vagy a GARDENA által jóváhagyott alkatrészeket használtak fel.</p>
<p>CS Odpovědnost za výrobek V souladu s německým zákonem o odpovědnosti za výrobek tímto výslovně prohlašujeme, že nepřijímáme žádnou odpovědnost za poškození vzniklá na našich výrobcích, kdy zmíněné výrobky nebyly řádně opraveny schváleným servisním partnerem GARDENA nebo kdy nebyly použity originální náhradní díly GARDENA nebo náhradní díly autorizované společností GARDENA.</p>
<p>SK Zodpovednosť za produkt V súlade s nemeckými právnymi predpismi upravujúcimi zodpovednosť za výrobok týmto výslovné prehlasujeme, že nenesieme žiadnu zodpovednosť za škody spôsobené našimi výrobkami, v prípade ktorých neboli náležite opravy vykonané servisným partnerom schváleným spoločnosťou GARDENA alebo neboli použité diely spoločnosti GARDENA alebo diely schválené spoločnosťou GARDENA.</p>
<p>EL Ευθύνη προϊόντος Σύμφωνα με τον γερμανικό νόμο περί Ευθύνης για τα Προϊόντα, με το παρόν δηλώνουμε ρητώς ότι δεν αποδεχόμαστε καμία ευθύνη για τυχόν ζημιές που προκύπτουν από τα προϊόντα μας εάν αυτά δεν έχουν επισκευαστεί ουστά από κάποιον εγκεκριμένο συνεργάτη επισκευών της GARDENA ή εάν δεν έχουν χρησιμοποιηθεί αυθεντικά εξαρτήματα GARDENA ή εξαρτήματα εγκεκριμένα από την GARDENA.</p>
<p>SL Odgovornost proizvajalca V skladu z nemškimi zakoni o odgovornosti za izdelke, izrecno izjavljajo, da ne sprejemamo nobene odgovornosti za škodo, ki jo povzročijo naši izdelki, če teh niso ustrezno popravili GARDENINI odobreni servisni partnerji ali pri tem niso bili uporabljeni originalni GARDENINI nadomestni deli ali GARDENINIMI homologiranimi nadomestnimi deli.</p>
<p>HR Pouzdanost proizvoda Sukladno njemačkom zakonu o pouzdanosti proizvoda, ovime izričito izjavljujemo kako ne prihvaćamo nikakvu odgovornost za oštećenja na našim proizvodima nastala uslijed neispravnog popravka od strane servisnog partnera kojeg odobrava GARDENA ili uslijed nekorištenja originalnih GARDENA dijelova ili dijelova koje odobrava GARDENA.</p>
<p>RO Răspunderea pentru produs În conformitate cu Legea germană privind răspunderea pentru produs, declarăm în mod expres prin prezentul document că nu acceptăm nicio răspundere pentru defecțiunile suferite de produsele noastre atunci când acestea nu au fost reparate în mod corect de un atelier de service partener, aprobat de GARDENA, sau când nu au fost utilizate piese GARDENA originale sau piese autorizate de GARDENA.</p>
<p>BG Отговорност за вреди, причинени от стоки Съгласно германския Закон за отговорността за вреди, причинени от стоки, с настоящото изрично декларираме, че не носим отговорност за щети, причинени от нашите продукти, ако те не са били правилно ремонтирани от одобрен от GARDENA сервис или ако не са използвани оригинални части на GARDENA или части, одобрени от GARDENA.</p>
<p>ET Tootevastutus Vastavalt Saksamaa tootevastutusseadusele deklareerime käesolevaga selgesõnaliselt, et me ei kanna mingisugust vastutust meie toodetest tingitud kahjude eest, kui need tooted ei ole korrektselt parandatud GARDENA heakskiidetud hoolduspartneri poolt või kui parandamisel ei ole kasutatud GARDENA originaalosi või GARDENA volitatud osi.</p>
<p>LT Gaminio patikimumas Mes aiškiai pareiškiame, kad, atsižvelgiant į Vokietijos gaminių patikimumo įstatymą, nepriisiame atsakomybės dėl bet kokios žalos, patirtos dėl mūsų gaminių, jeigu jie buvo netinkamai taisomi arba jų dalys buvo pakeistos neoriginaliomis GARDENA dalimis ar nepatvirtintomis dalimis, arba jeigu remonto darbai buvo atliekami ne GARDENA techninės priežiūros centro specialistų.</p>
<p>LV Atbildība par produkcijas kvalitāti Saskaņā ar Vācijas likumu par atbildību par produkcijas kvalitāti ar šo mēs paziņojam, ka neuzņemamies atbildību par bojājumiem, kas radušies, lietojot mūsu izstrādājumus, kuru remontu nav veicis uzņēmuma GARDENA apstiprināts apkopes partneris vai kuru remontam netika izmantotas oriģinālās GARDENA detaļas vai detaļas, kuru lietošanu apstiprinājis uzņēmums GARDENA.</p>

