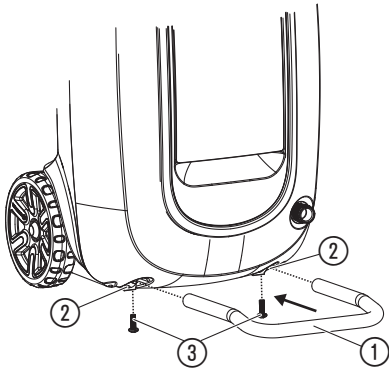
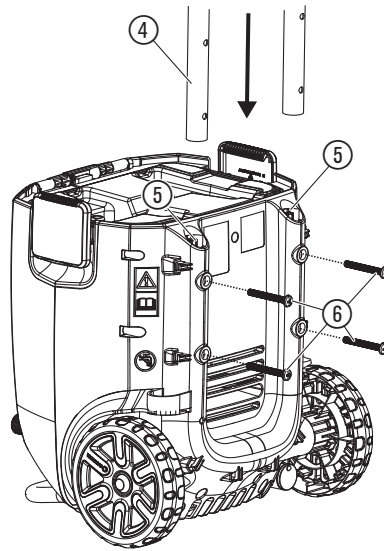
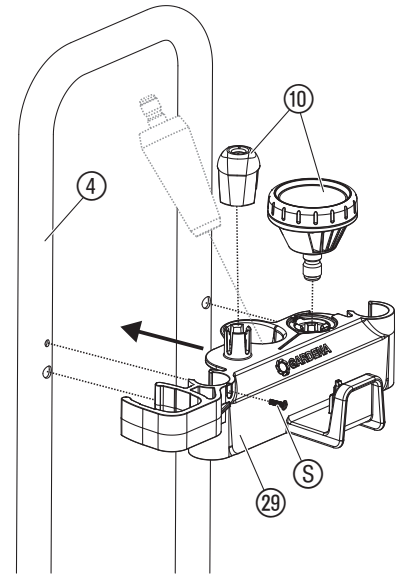
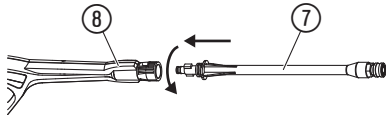
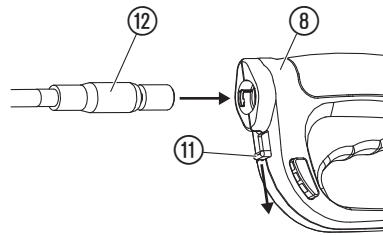
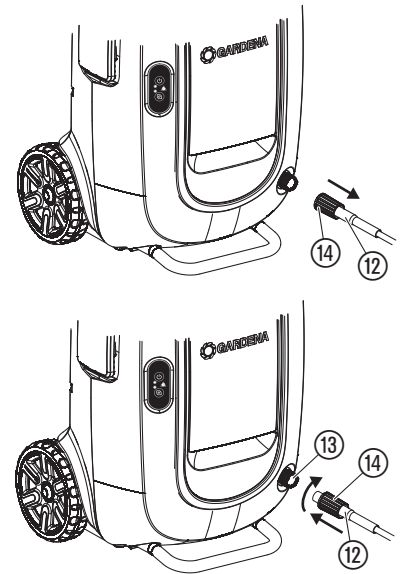
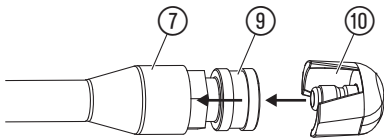
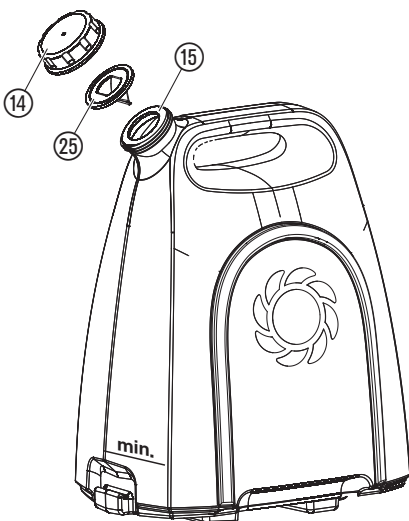
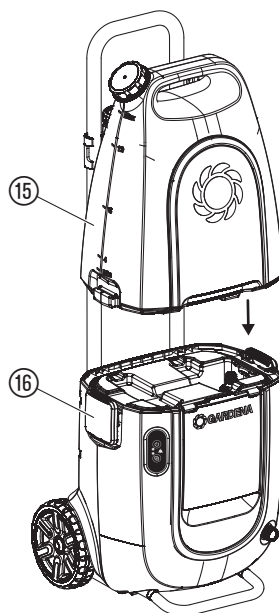
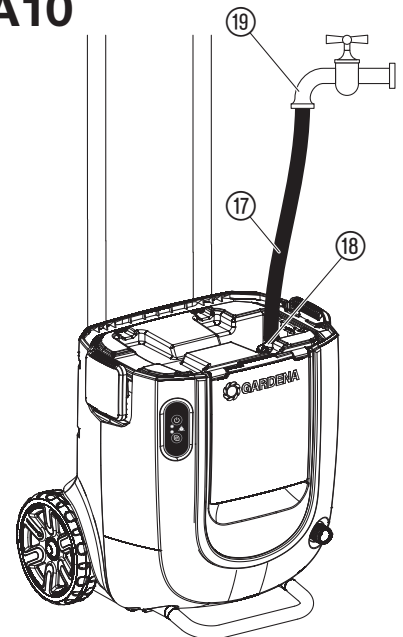

AquaClean Li-40/60

Art. 9341

IT Istruzioni per l'uso
Pulitore ad alta pressione a batteria

A1**A2****A3****A4****A6****A7****A5****A8****A9****A10**

01

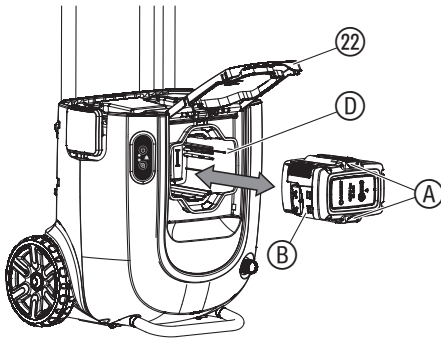

02

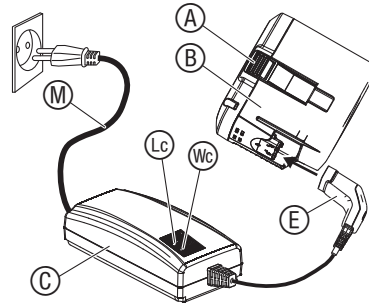

03

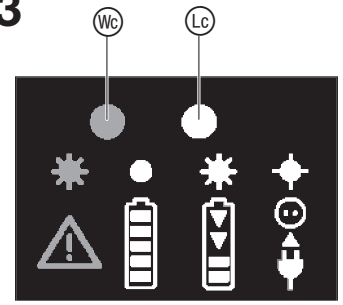

04

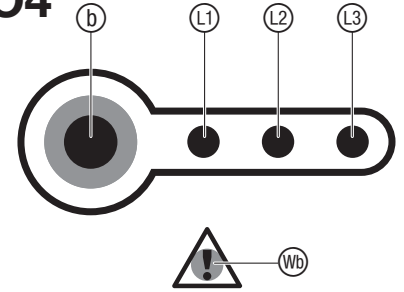

05

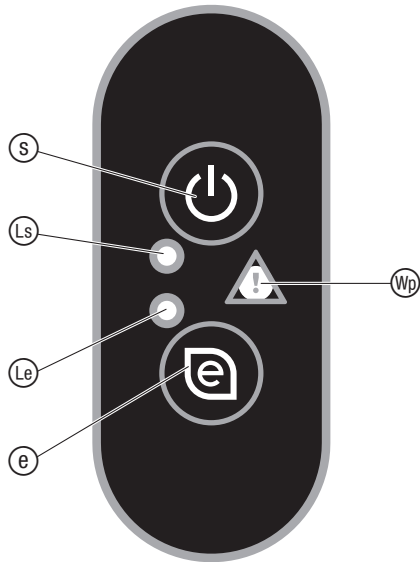

06



07

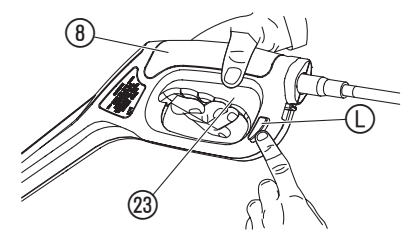

08

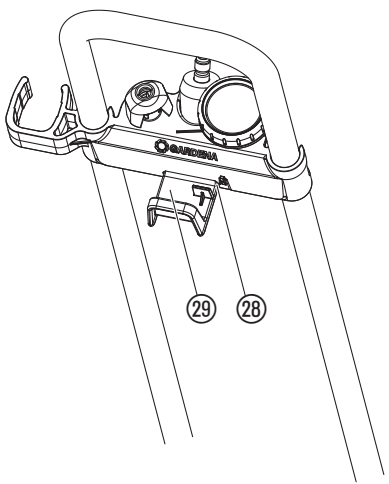

M1

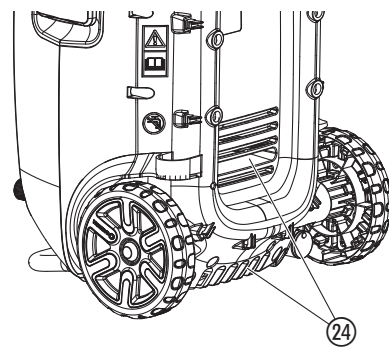

M2

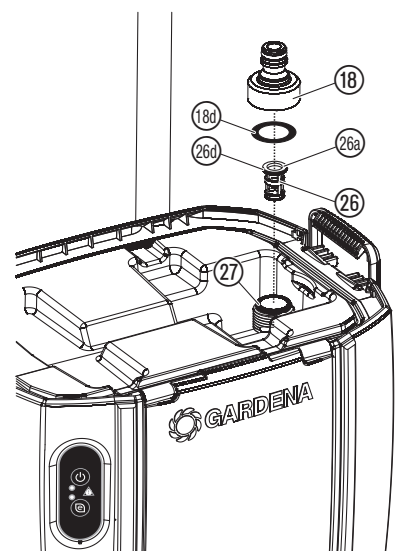

IT

1. SICUREZZA	38
2. MONTAGGIO	39
3. UTILIZZO	40
4. MANUTENZIONE	41
5. CONSERVAZIONE	41
6. ELIMINAZIONE DEI GUASTI	41
7. DATI TECNICI	42
8. ACCESSORI	42
9. SERVIZIO/GARANZIA	42

Traduzione delle istruzioni originali.



Questo prodotto non deve essere utilizzato da bambini. I bambini devono essere sempre sorvegliati, per essere certi che non giochino con il prodotto. Questo prodotto può essere utilizzato da persone con capacità fisiche, sensoriali o mentali ridotte o con un bagaglio ristretto di esperienze e conoscenze, purché vengano supervisionate o siano state istruite circa l'utilizzo sicuro del prodotto e i pericoli legali al suo uso.

Destinazione d'uso:

Il **GARDENA Pulitore ad alta pressione a batteria** è concepito per la pulizia di piastrelle per pavimenti, mobili e attrezzi da giardino, biciclette nonché per pulire delicatamente o innaffiare piante.

Il prodotto non è adatto a un utilizzo continuo.



PERICOLO! Lesione corporea!

→ Non utilizzare il prodotto per la pulizia di persone, animali, automobili o cavi elettrici.

1. SICUREZZA

IMPORTANTE!

Si prega di leggere attentamente le istruzioni per l'uso e di conservarle per rileggerle.

Simboli sul prodotto:



Leggere le istruzioni per l'uso.



Non dirigere il getto contro persone, animali, automobili o cavi elettrici.



Il prodotto non è adatto al collegamento all'impianto di alimentazione dell'acqua potabile.



Rimuovere la batteria prima della manutenzione o della pulizia.



Per il caricabatterie:
Togliere subito la spina dalla rete se il cavo è stato danneggiato o tagliato.



Indossare sempre un dispositivo di protezione dell'udito e occhiali protettivi omologati.



Non esporlo alla pioggia.

Norme generali di sicurezza

La temperatura dell'acqua non deve essere superiore a 45 °C.

Quando si collega il pulitore ad alta pressione all'impianto di alimentazione idrica è necessario rispettare le norme sanitarie vigenti a livello locale per evitare il ritorno di acqua non potabile.

→ Chiedere consiglio a un installatore di impianti sanitari.

Indossare dispositivi di protezione individuale idonei (guanti protettivi, casco protettivo con visiera e protezione per l'udito).

La pressione massima ammissibile per il collegamento alla conduttura dell'acqua è 6 bar.

Fare attenzione quando si apre la pistola a spruzzo. Quando si utilizza l'ugello piatto o rotante, si possono sviluppare forze repulsive all'apertura della pistola a spruzzo con conseguente momento torcente sulla lancia.

La pistola a spruzzo può essere assicurata contro l'apertura accidentale per mezzo di un dispositivo di blocco.

AVVISO! Il prodotto non è concepito per l'erogazione di detergenti.

AVVISO! Non utilizzare il prodotto vicino a persone che non indossano indumenti protettivi.

AVVISO! Non dirigere il getto contro se stessi o altri per pulire indumenti o scarpe.

AVVISO! Pericolo di esplosione! Non spruzzare sostanze infiammabili.

AVVISO! I tubi flessibili per alte pressioni, le valvole e i giunti sono importanti per la sicurezza del prodotto. Utilizzare solo accessori raccomandati da GARDENA (tubi flessibili per alte pressioni, valvole e giunti).

AVVISO! Per garantire la sicurezza del prodotto, utilizzare solo parti di ricambio originali approvate da GARDENA.

AVVISO! Non si considera potabile l'acqua passata attraverso la valvola di non ritorno.

AVVISO! Non utilizzare il prodotto in presenza di danni al cavo di collegamento o a parti importanti, quali ad es. i dispositivi di sicurezza, i tubi flessibili per alte pressioni o la pistola a spruzzo.

Sicurezza elettrica



PERICOLO! Scossa di corrente!

Pericolo di lesioni causate da scossa di corrente!

→ Il prodotto deve essere alimentato da un interruttore differenziale (RCD) con corrente operativa nominale di massimo 30 mA.

AVVISO! Rimuovere la batteria prima di pulire il prodotto, di provvedere alla sua manutenzione o alla sostituzione di sue parti oppure prima di trasformarlo per assolvere altre funzioni.

Norme di sicurezza aggiuntive

Utilizzo sicuro della batteria



PERICOLO! Pericolo di incendio!

La batteria da caricare deve essere posizionata, durante la ricarica, su una superficie non infiammabile, resistente al calore e isolante.

Non lasciare la batteria incustodita durante la ricarica.

I contatti non possono essere cortocircuitati.

Gli oggetti corrosivi, combustibili e facilmente infiammabili devono essere tenuti lontano da caricabatteria e batteria.

Il caricabatteria e la batteria, durante la ricarica, non devono essere coperti.

In caso di fumo o fuoco togliere immediatamente il caricabatteria dall'alimentazione elettrica.

Utilizzare esclusivamente batterie GARDENA per il prodotto a batteria GARDENA. GARDENA declina ogni responsabilità se si utilizzano batterie di altri produttori. Le batterie di cattiva qualità possono causare incendi ed esplosioni!

Per ragioni di compatibilità, non utilizzare il caricabatteria GARDENA per ricaricare batterie di altri produttori. Anche in questo caso si fa presente il pericolo di incendio ed esplosione.

Non caricare batterie non ricaricabili.



PERICOLO! Pericolo di esplosione!

Proteggere le batterie dal caldo e dal fuoco. Non appoggiare le batterie su corpi bollenti e non esponetele a lungo a forti radiazioni solari.

Non utilizzarle all'interno di atmosfere esplosive, ad es. vicino a fluidi (vapori), gas o raccolte di polvere infiammabili. Durante l'utilizzo delle batterie si possono produrre delle scintille in grado di infiammare le miscele.

Controllare la batteria prima di ogni utilizzo. Prima di ogni utilizzo sottoporre la batteria a un controllo visivo. Le batterie non funzionanti vanno smaltite secondo le prescrizioni. Non inviarle per posta. La società di smaltimento locale vi fornirà a tal proposito ulteriori informazioni.

Non utilizzare la batteria come fonte di energia per altri prodotti. Pericolo di lesioni. Utilizzate la batteria esclusivamente per i prodotti GARDENA previsti.

Caricare e utilizzare la batteria esclusivamente in presenza di temperature ambientali tra 0 °C e 40 °C. Dopo un lungo utilizzo, lasciare raffreddare la batteria.

Verificare regolarmente sul cavo per la ricarica la presenza di segni di danni o processi di invecchiamento (fragilità). Utilizzare il cavo esclusivamente se in ottimo stato.

Non conservare né trasportare mai la batteria in presenza di temperature superiori ai 45 °C oppure alla luce diretta del sole. La batteria, idealmente, dovrebbe essere conservata in presenza di temperature sotto i 25 °C per tenere bassa l'autoscarica.

Non esporre la batteria alla pioggia o all'umidità e non immergerla in acqua. Mantenere la batteria pulita, soprattutto le fessure di areazione.

Se la batteria non viene utilizzata per lungo tempo (in inverno) occorrerà caricarla completamente per impedire che si scarichi del tutto.

Non conservare la batteria dentro a un prodotto per evitare abusi, incidenti o l'autoscarica.

Non conservare la batteria in aree in cui sono presenti scariche elettrostatiche.

Sicurezza elettrica



PERICOLO! Arresto cardiaco!

Questo prodotto durante il suo funzionamento genera un campo elettromagnetico. Questo campo può, in presenza di particolari situazioni, agire sul funzionamento di impianti medici attivi o passivi. Per escludere il pericolo di situazioni che possano condurre a lesioni gravi o mortali le persone che hanno un impianto medico devono, prima dell'utilizzo di questo prodotto, consultarsi con il proprio medico e il produttore dell'impianto.

Togliere la batteria in caso di emergenza.

Spegner il prodotto quando il serbatoio dell'acqua è vuoto.

Sicurezza personale



PERICOLO! Pericolo di soffocamento!

I piccoli pezzi possono essere ingeriti facilmente. I sacchetti in polietilene rappresentano un pericolo di soffocamento per i bambini piccoli. Tenere i bambini lontano durante il montaggio.

Verificare il prodotto prima dell'uso.

Non utilizzare il prodotto se è difettoso, ad es. se vi sono fessure sulla carcassa.

Attenzione: non lasciare il pulitore ad alta pressione in prossimità di pendii.

Non immergere il prodotto nell'acqua.

Utilizzare il prodotto solamente in presenza di luce naturale ovvero di una buona luce artificiale.

Per evitare danni, rispettare una distanza di almeno 30 cm durante la pulizia di superfici laccate.

Per evitare danni, non utilizzare il prodotto per pulire pneumatici, superfici verniciate o delicate, come ad es. il legno.



PERICOLO! Sono possibili lesioni e/o danni al prodotto!

→ Considerare il peso del prodotto durante il trasporto.

→ Togliere pressione al sistema prima di staccare il tubo di mandata dal pulitore ad alta pressione o dalla pistola a spruzzo.

Utilizzare dispositivi di sicurezza personali.

Indossare sempre occhiali protettivi.

I dispositivi di protezione quali guanti, scarpe di sicurezza antiscivolo o protettori auricolari, da usare nelle condizioni opportune, evitano di procurarsi lesione corporee.

Serrare a fondo tutti i dadi e le viti per assicurarsi che il prodotto sia in buone condizioni.

Non scomporre ulteriormente il prodotto rispetto alla situazione della consegna.

Avviso! L'uso di protettori auricolari e i rumori causati dal prodotto potrebbero far sì che l'utilizzatore non noti la presenza di persone che si avvicinano.

Durante l'utilizzo e il trasporto fare particolare attenzione ai pericoli per altre persone.

Quando si utilizza un apparecchio elettrico rimanere vigili, fare attenzione a ciò che si fa e agire sempre consapevolmente.

Non utilizzare mai gli apparecchi elettrici in condizioni di stanchezza o sotto l'influsso di droghe, alcol o farmaci.

Un momento di disattenzione durante l'utilizzo di apparecchi elettrici può essere causa di gravi lesioni.

Utilizzare il prodotto solo con acqua pulita. Non aggiungere additivi nell'acqua. L'acqua contaminata può danneggiare la pompa e gli accessori.

Non utilizzare il prodotto in caso di gelo.

2. MONTAGGIO



PERICOLO! Lesione corporea!

Lesioni agli occhi e ad altre parti del corpo dovute al getto d'acqua ad alta pressione.

→ Prima di montare il prodotto, togliere la batteria.

Montaggio del piedino di supporto [fig. A1]:

1. Spingere il piedino di supporto ① nell'alloggiamento manico ②. Assicurarsi che il piedino di supporto ① sia completamente inserito e che i fori nel piedino di supporto siano allineati con i fori nell'alloggiamento manico.

- Inserire le viti ③ nei fori dell'alloggiamento manico.
- Serrare le viti ③ con un cacciavite.
Assicurarsi che le viti siano completamente serrate.

Montaggio del manico [fig. A2]:

- Spingere il manico ④ nell'alloggiamento ⑤.
Assicurarsi che il manico ④ sia completamente inserito e che i fori dello stesso siano allineati con i fori nell'alloggiamento.
- Inserire le viti ⑥ nei fori dell'alloggiamento manico.
- Serrare le viti ⑥ con un cacciavite
Assicurarsi che le viti siano completamente serrate.

Montaggio del supporto [fig. A3]:

- Premere il supporto ⑳ sul manico ④.
Accertarsi che i centraggi del supporto siano inseriti nei fori del manico.
- Fissare il supporto ⑳ con la vite ⑤.

Gli accessori ⑩ possono essere conservati nel supporto ⑳ del pulitore ad alta pressione.

Montaggio del tubo di mandata e della pistola a spruzzo [fig. A4/A5/A6/A7]:

PERICOLO!
→ Utilizzare il prodotto solo se il tubo di mandata e la lancia sono completamente montati.

Ci sono 2 accessori in dotazione:

- un ugello piatto e
- una doccia per irrigazione

I seguenti accessori devono essere ordinati a parte:

- GARDENA Spazzola per superfici AquaClean Li **art. 9342**
 - GARDENA Ugello rotativo AquaClean Li **art. 9345**
- Montare la lancia anteriore ⑦ sulla pistola a spruzzo ⑧ e ruotare in senso antiorario finché non si avverte uno scatto percettibile (chiusura a baionetta).
 - Tirare indietro l'anello ⑨ del giunto rapido, montare l'accessorio desiderato ⑩ sulla lancia anteriore ⑦ e lasciare andare di nuovo l'anello ⑨.
 - Tirare verso il basso la leva di arresto ⑪ e spingere il tubo di mandata ⑫ fino all'arresto nella pistola a spruzzo ⑧.
 - Premere nuovamente verso l'alto la leva di arresto ⑪ per bloccare il tubo di mandata ⑫.
 - Per prima cosa, tirare indietro il dado per raccordi ⑬ del tubo di mandata ⑫.
 - Spingere poi il tubo di mandata ⑫ fino all'arresto nel raccordo di mandata ⑬ del pulitore.
 - Serrare il dado per raccordi ⑬ mediante rotazione in senso orario.

ATTENZIONE!
→ Prima di smontare il tubo di mandata o la pistola a spruzzo, premere la leva di avvio in stato disinserito per scaricare la pressione residua dal sistema.

Predisporre l'adduzione dell'acqua:

Si può addurre acqua mediante il serbatoio dell'acqua in dotazione o il rubinetto dell'acqua.

Adduzione dell'acqua mediante il serbatoio dell'acqua [fig. A8/A9]:

Il serbatoio dell'acqua può essere rimosso per facilitarne il riempimento.

- Svitare il coperchio ⑭ e riempire d'acqua (max. 14 litri) il serbatoio ⑮.
- Riavvitare il coperchio ⑭. Assicurarsi che la guarnizione ⑯ sia montata correttamente nel coperchio ⑭.
- Montare il serbatoio dell'acqua ⑮ sul pulitore ad alta pressione.
- Premere verso il basso i dispositivi di blocco ⑰ su entrambi i lati finché non si avverte uno scatto percettibile.

→ Prelevare acqua non oltre la tacca "min."

Il serbatoio dell'acqua non è a tenuta se lo si inclina lateralmente.

→ Trasportare il serbatoio dell'acqua pieno afferrando il manico in alto.

Adduzione dell'acqua mediante il rubinetto dell'acqua [fig. A10]:

- La grandezza minima del tubo flessibile è di 1/2" / 13 mm.

- La pressione dell'acqua massima ammissibile sul rubinetto dell'acqua è 6 bar.

- Collegare il tubo dell'acqua ⑰ con il connettore per rubinetto ⑱ dell'ingresso acqua sul pulitore ad alta pressione.
- Collegare il tubo dell'acqua ⑰ con il rubinetto dell'acqua ⑲.
Assicurarsi che il tubo dell'acqua non perda.
- Aprire il rubinetto.

ATTENZIONE!

→ Staccare il pulitore ad alta pressione dal rubinetto dell'acqua dopo l'uso.

3. UTILIZZO

PERICOLO! Lesione corporea!
Lesioni agli occhi e ad altre parti del corpo dovute al getto d'acqua ad alta pressione.

→ Prima di regolare o trasportare il prodotto, togliere la batteria.

Come caricare la batteria [fig. O1/O2/O3]:

ATTENZIONE!
La sovratensione danneggia la batteria e il caricabatterie.
→ Assicurarsi di utilizzare la giusta tensione della rete.

Con il GARDENA Pulitore ad alta pressione a batteria art. 9341-55 non è presente in dotazione alcuna batteria.

Allo stato alla consegna il prodotto è sprovvisto di batteria.

La batteria, prima dell'utilizzo iniziale, deve essere completamente caricata.

La batteria agli ioni di litio può essere caricata in ogni momento e la ricarica può essere interrotta in ogni momento senza danni per la batteria (assenza di effetto memory).

- Aprire lo sportello ⑳.
- Premere entrambi i pulsanti di sblocco ㉑ e togliere la batteria ㉒ dal suo alloggiamento ㉓.
- Collegare il cavo di alimentazione ㉔ al caricabatteria ㉕.
- Collegare il cavo di alimentazione ㉔ ad una presa a 230 V.
- Collegare il cavo per la ricarica della batteria ㉖ alla batteria ㉒.

Quando la spia di carica ㉗ del caricabatteria lampeggia in verde una volta al secondo, la batteria è in carica.

Quando la spia di carica ㉗ del caricabatteria è illuminata di verde, la batteria è completamente carica

(durata della carica, vedi 7. DATI TECNICI).

- Durante la carica verificare ad intervalli di tempi regolari lo stato della ricarica.
- Una volta che la batteria ㉒ è completamente carica, toglierla dal caricabatterie ㉕.
- Staccare il caricabatteria ㉕ dalla presa.

Spia di carica batteria [fig. O4]:

Spia di carica batteria in fase di caricamento:

100 % di carica	Sono accesi ㉘, ㉙ e ㉚
66 – 99 % di carica	Sono accesi ㉘ e ㉙, mentre ㉚ lampeggia
33 – 65 % di carica	㉘ è acceso, ㉙ lampeggia
0 – 32 % di carica	㉘ lampeggia

Spia di carica batteria in fase di funzionamento:

→ Premere il pulsante ㉛ sulla batteria.

66 – 99 % di carica	Sono accesi ㉘, ㉙ e ㉚
33 – 65 % di carica	Sono accesi ㉘ e ㉙
11 – 32 % di carica	㉘ è acceso
0 – 10 % di carica	㉘ lampeggia

Pannello di controllo [fig. O5]:

Pulsante on/off:

→ Premere il pulsante on/off ㉜ sul pannello di controllo.

Quando il pulitore ad alta pressione è inserito, il LED on ㉜ è acceso.

Il pulitore ad alta pressione si spegne automaticamente se non viene utilizzato per più di 5 minuti.

Pulsante Soft Clean:

→ Premere il pulsante Soft Clean (E) sul pannello di controllo.

Quando la **modalità Soft Clean** è attivata, è acceso il LED (L).

La **modalità Soft Clean** riduce la pressione del getto per la pulizia di superfici delicate. Essa allunga inoltre l'autonomia della batteria.

Posizione di lavoro [fig. O6]:

La potenza è suddivisa in **modalità normale** e **modalità Soft Clean**.

La **modalità normale** è ideale per la pulizia di piastrelle per pavimenti, mobili e attrezzi da giardino, biciclette ecc. Mantenere la lancia a un angolo di ca. 45°. Fare attenzione quando si lavora nelle vicinanze delle piante. Il potente getto potrebbe danneggiare le piante.

La **modalità Soft Clean** riduce il numero di giri del motore e allunga così l'autonomia della batteria. Essa è ideale per la pulizia di superfici delicate.

Avvio del pulitore ad alta pressione [fig. O1/O5/O6/O7]:



PERICOLO! Lesione corporea!

Se il prodotto non si ferma quando si lascia la leva di avvio sussiste un pericolo di lesione!

→ **Non bypassare i dispositivi di sicurezza o l'interruttore. Non fissare, ad esempio, la leva di avvio sull'impugnatura.**

Avvio:

Il prodotto è dotato di un dispositivo di sicurezza (leva di avvio con dispositivo di bloccaggio di sicurezza) che impedisce l'avvio involontario del prodotto.

1. Aprire lo sportello (22).
2. Inserire la batteria (B) nel suo alloggiamento (D) finché la si sente scattare.
3. Chiudere lo sportello finché non si avverte uno scatto percettibile.
4. Premere il pulsante on/off (S) sul pannello di controllo (P) fino a quando il LED on (L) si illumina di verde.
Il motore si avvia brevemente finché non viene raggiunta la pressione di funzionamento. A questo punto il motore si ferma di nuovo e il pulitore ad alta pressione è pronto all'uso.
5. Tenere la lancia (7) con una mano.
6. Tenere la pistola a spruzzo (8) con l'altra mano, premere il dispositivo di bloccaggio di sicurezza (L) sul lato sinistro e tirare la leva di avvio (23).
Il pulitore ad alta pressione si avvia.

Arresto:

1. Lasciare andare la leva di avvio (23) e premere il dispositivo di bloccaggio di sicurezza (L) sul lato destro.
Il pulitore ad alta pressione si ferma.
2. Premere il pulsante on/off (S) sul pannello di controllo (P) fino a quando il LED on (L) si spegne.
3. Premere entrambi i pulsanti di sblocco (A) e togliere la batteria (B) dal suo alloggiamento (D).

Trasporto [fig. O8]:

Per il trasporto, il tubo può essere fissato con un morsetto al fermo (28) sul supporto (29) ed essere avvolto sul supporto.

4. MANUTENZIONE



PERICOLO! Lesione corporea!

Lesioni agli occhi e ad altre parti del corpo dovute al getto d'acqua ad alta pressione.

→ **Prima di procedere alla manutenzione del prodotto, togliere la batteria.**

Pulizia del pulitore ad alta pressione [fig. M1]:



PERICOLO! Lesione corporea!

Pericolo di lesioni e rischio di danni al prodotto.

- **Non pulire il prodotto con acqua o getti d'acqua (in particolare ad alta pressione).**
- **Non pulire con prodotti chimici, inclusi benzina o solventi. Alcuni possono distruggere le parti in plastica.**

Le fessure di areazione devono sempre essere pulite.

1. Pulire le fessure dell'aria (24) con una spazzola morbida (non utilizzare il cacciavite).

2. Dopo ogni utilizzo pulire tutte le parti mobili.
In particolare devono essere tolti dagli allacciamenti i resti di sporco.
3. Pulire il serbatoio dell'acqua con acqua pulita.

Pulizia del filtro [fig. M2]:

Il filtro deve essere pulito periodicamente.

1. Svitare il connettore per rubinetto (18).
2. Prelevare il filtro (26), ad es. con una pinzetta, dall'orifizio di entrata (26).
3. Pulire il filtro (26) sotto l'acqua corrente.
4. Pulire la sede del filtro (27).
5. Facendo pressione, reinserire completamente il filtro (26) nella sede del filtro (27). Assicurarsi che la guarnizione (26) sia montata correttamente.
6. Riavvitare il connettore per rubinetto (18) sul pulitore ad alta pressione.
Assicurarsi che la guarnizione (18) si trovi nel connettore per rubinetto (18).

Mettere in funzione il pulitore ad alta pressione solo se è montato il filtro.

Pulizia della guarnizione [fig. A8]:

1. Svitare il coperchio (14).
2. Togliere la guarnizione (25).
3. Pulire la guarnizione (25) sotto l'acqua corrente.
4. Pulire l'apertura di sfogo nel coperchio (14) sotto l'acqua corrente.
5. Rimontare la guarnizione (25) nel coperchio (14).
6. Riavvitare il coperchio (14) sul serbatoio dell'acqua (15).

Come pulire batteria e caricabatterie:

Assicurarsi che la superficie ed i contatti del caricabatterie e dell'alloggiamento della batteria siano sempre puliti ed asciutti prima di collegare il caricabatterie.

Non utilizzare acqua corrente.

→ Con un panno morbido e asciutto pulire i contatti e le parti in plastica.

5. CONSERVAZIONE

Messa fuori servizio:

Il prodotto deve essere conservato in modo non accessibile ai bambini.

1. Togliere la batteria.
2. Caricare la batteria.
3. Pulire il pulitore ad alta pressione, la batteria e il caricabatteria (vedi 4. MANUTENZIONE).
4. Conservare il pulitore ad alta pressione, la batteria e il caricabatteria in luogo secco, chiuso e al riparo dal gelo.

Smaltimento:

(ai sensi della direttiva 2012/19/UE)



Il prodotto non può essere smaltito insieme ai normali rifiuti domestici. Deve essere smaltito in base alle prescrizioni ambientali localmente applicabili.

IMPORTANTE!

→ Smaltire il prodotto nel o tramite il punto di raccolta locale per il riciclaggio.

Smaltimento della batteria:



La batteria GARDENA contiene celle agli ioni di litio che, al termine della propria durata, devono essere smaltite separatamente dai normali rifiuti domestici.

Li-ion

IMPORTANTE!

→ Smaltire le batterie nel o tramite il punto di raccolta locale per il riciclaggio.

1. Scaricare completamente le cellule agli ioni di litio (rivolgersi all'Assistenza Clienti GARDENA).
2. Mettere in sicurezza le cellule agli ioni di litio da cortocircuiti.
3. Smaltire le cellule agli ioni di litio in modo appropriato.

6. ELIMINAZIONE DEI GUASTI



PERICOLO! Lesione corporea!

Lesioni agli occhi e ad altre parti del corpo dovute al getto d'acqua ad alta pressione.

→ **Prima di rimediare ai guasti del prodotto, togliere la batteria.**

Problema	Possibile causa	Rimedio
Il pulitore non parte	La batteria non è inserita completamente nel porta-batteria.	→ Inserire la batteria completamente nel suo alloggiamento finché la si sente scattare.
	Un LED è spento.	→ Premere il pulsante on/off.
Il pulitore non convoglia quasi o affatto acqua	Livello di riempimento del serbatoio dell'acqua sotto la tacca "min".	→ Riempire il serbatoio dell'acqua.
	C'è aria nel sistema.	→ Premere la leva di avvio per ca. 15 sec. finché non viene raggiunta la pressione dell'acqua.
Il motore non si ferma	Il serbatoio dell'acqua è vuoto.	→ Riempire il serbatoio dell'acqua.
	Il filtro è ostruito.	→ Pulire il filtro.
	La leva di avvio è bloccata.	→ Togliere la batteria e allentare la leva di avvio.
Caduta di pressione durante il funzionamento	La guarnizione è sporca.	→ Pulire la guarnizione.
	Il filtro è sporco.	→ Pulire il filtro.
L'acqua viene aspirata male dal serbatoio dell'acqua	La guarnizione manca o è sporca	→ Pulire la guarnizione o montarne una.
	Il filtro è sporco	→ Pulire il filtro.
Il pulitore si ferma e il LED di comunicazione guasti sul pannello di controllo lampeggia [fig. 05]	Surriscaldamento.	→ Fare raffreddare il prodotto e la batteria.
Il pulitore si ferma e il LED di comunicazione guasti sulla batteria lampeggia [fig. 04]	Sottotensione.	→ Caricare la batteria.
	La temperatura della batteria è al di fuori dell'intervallo consentito.	→ Utilizzare la batteria solo in presenza di temperature ambientali comprese tra 0 °C e 40 °C.
Il LED di comunicazione guasti nella batteria è acceso [fig. 04]	Errore batteria/batteria difettosa.	→ Rivolgersi all'Assistenza Clienti GARDENA.
La spia di carica sul caricabatteria non è accesa [fig. 03]	Caricabatterie o cavo per la ricarica non correttamente collegati.	→ Collegare il caricabatteria e il cavo per la ricarica in modo corretto.
La spia di carica sul display lampeggia rapidamente (4 volte al secondo) [fig. 03]	La temperatura della batteria è al di fuori dell'intervallo consentito.	→ Utilizzare la batteria solo in presenza di temperature ambientali comprese tra 0 °C e 40 °C.
Il LED di comunicazione guasti nel caricabatteria lampeggia [fig. 03]	Errore batteria.	→ Togliere la batteria e verificare se si utilizza una batteria GARDENA originale.
Il LED di comunicazione guasti nel caricabatteria è acceso [fig. 03]	La temperatura nel carica-batteria è troppo alta.	→ Rivolgersi all'Assistenza Clienti GARDENA.

 **NOTA: rivolgersi, in presenza di altri problemi, all'Assistenza Clienti GARDENA di competenza. Le riparazioni possono essere eseguite solamente dall'Assistenza Clienti GARDENA così come da rivenditori specializzati che sono autorizzati da GARDENA.**

7. DATI TECNICI

Pulitore ad alta pressione a batteria	Unità	Valore (art. 9341)
Pressione nominale/Pressione max.	MPa	6 / 9
Pressione massima della linea di alimentazione	bar	6
Portata nominale/Portata massima	l/min.	3,8 / 4,5
Volume del serbatoio dell'acqua	l	14
Peso (con batteria)	kg	8,4
Livello di pressione sonora $L_{PA}^{(1)}$ Incertezza k_{PA}	dB(A)	80 3
Livello di emissione sonora $L_{WA}^{(2)}$ misurata/garantita Incertezza k_{WA}	dB(A)	90 / 91 0,66
Oscillazione mano braccio $a_{vhw}^{(1)}$ Incertezza k_a	m/s ²	< 2,5 1,5

Procedura di misurazione secondo: ¹⁾ EN 60335-2-79 ²⁾ RL 2000/14/EC



NOTA: il valore di emissione delle vibrazioni fornito è stato misurato in base a una procedura di verifica normata e può essere utilizzato per un confronto tra apparecchi elettrici. Questo valore può essere utilizzato anche per la valutazione provvisoria dell'esposizione. Il valore di emissione delle vibrazioni può variare durante l'utilizzo effettivo dell'apparecchio elettrico.

Sistema a batteria BLi-40	Unità	Valore (art. 9842)	Valore (art. 9843)
Tensione batteria massima	V (DC)	40 (la tensione massima iniziale senza carico della batteria è pari a 40 V, la tensione nominale è pari a 36 V)	40 (la tensione massima iniziale senza carico della batteria è pari a 40 V, la tensione nominale è pari a 36 V)
Capacità della batteria	Ah	2,6	4,2
Tempo di ricarica della batteria 80%/100% (ca.)	min.	65 / 90	105 / 140

Caricabatterie QC40	Unità	Valore (art. 9845)
Corrente di rete	V (AC)	230
Frequenza di rete	Hz	50
Potenza nominale	W	100
Tensione di uscita	V (DC)	42
Corrente di uscita max.	A	1,8

8. ACCESSORI

GARDENA Batteria sostitutiva BLi-40/100; BLi-40/160	Batteria per durate ulteriori o per la sostituzione.	art. 9842/9843
GARDENA Caricabatterie QC40	Per caricare le GARDENA Batterie BLi-40.	art. 9845
GARDENA Spazzola per superfici AquaClean Li	Per pulire grandi superfici senza spruzzi.	art. 9342
GARDENA Ugello rotativo AquaClean Li	Per lo sporco ostinato (causato da muschio o intemperie).	art. 9345

9. SERVIZIO/GARANZIA

Servizio:

Prendere contatto all'indirizzo sul retro.

Dichiarazione di garanzia:

In caso di reclami in garanzia, all'utente non viene addebitato alcun importo per i servizi forniti.

GARDENA Manufacturing GmbH, per tutti i nuovi prodotti originali GARDENA, fornisce una garanzia di 2 anni che decorre dal primo acquisto presso il rivenditore, se i prodotti sono stati impiegati esclusivamente per l'uso privato. La presente garanzia del produttore non si applica a prodotti acquistati sul mercato secondario. Tale garanzia fa riferimento ai difetti essenziali del prodotto che sono da ricondurre, in modo provato, a carenze del materiale o di fabbricazione. La garanzia verrà espletata mediante la fornitura di un prodotto sostitutivo completamente funzionale o la riparazione del prodotto difettoso da inviare gratuitamente a GARDENA; ci riserviamo il diritto di scegliere tra le seguenti opzioni. Questo servizio è soggetto alle seguenti disposizioni:

- Il prodotto è stato usato per lo scopo previsto secondo le indicazioni contenute nelle istruzioni di funzionamento.
- L'acquirente o altre persone non hanno provato ad aprire o a riparare il prodotto.
- Per il funzionamento del prodotto sono stati utilizzati solo ricambi e parti usurate originali GARDENA.
- Esibizione della ricevuta di acquisto.

Restano escluse dalla garanzia l'usura normale di parti e componenti (ad esempio su lame, elementi di fissaggio di lame, turbine, lampadine, cinghie trapezoidali e dentate, giranti, filtri d'aria, candele di accensione), modifiche estetiche nonché parti usurate e materiali di consumo.

La presente garanzia del produttore è limitata alla fornitura di ricambi e alla riparazione secondo le condizioni sopra riportate. La garanzia del produttore non giustifica altri diritti nei nostri confronti, in quanto produttore, ad esempio al risarcimento danni. La presente garanzia del produttore **non** intacca ovviamente i diritti alla prestazione di garanzia esistenti, per legge e contratto, nei confronti del rivenditore/venditore.

La garanzia del produttore è soggetta al diritto della Repubblica Federale di Germania.

In caso di garanzia si prega di inviare il prodotto difettoso, con affrancatura sufficiente, assieme a una copia della ricevuta di acquisto e una descrizione dell'errore, all'indirizzo del servizio di assistenza GARDENA.

Parti usurate:

Le parti soggette a usura (qui: filtro) sono escluse dalla garanzia.



<p>DE Produkthaftung Wir weisen ausdrücklich darauf hin, dass wir in Übereinstimmung mit dem Produkthaftungsgesetz nicht für Schäden haften, die durch unsere Produkte entstehen, wenn diese unsachgemäß und nicht durch einen von uns autorisierten Servicepartner repariert wurden oder wenn keine Original GARDENA Teile oder von uns zugelassene Teile verwendet wurden.</p>
<p>EN Product liability In accordance with the German Product Liability Act, we hereby expressly declare that we accept no liability for damage incurred from our products where said products have not been properly repaired by a GARDENA-approved service partner or where original GARDENA parts or parts authorised by GARDENA were not used.</p>
<p>FR Responsabilité Conformément à la loi relative à la responsabilité du fait des produits défectueux, nous déclarons expressément par la présente que nous déclinons toute responsabilité pour les dommages résultant de nos produits, si lesdits produits n'ont pas été correctement réparés par un partenaire d'entretien agréé GARDENA ou si des pièces d'origine GARDENA ou des pièces agréées GARDENA n'ont pas été utilisées.</p>
<p>NL Productaansprakelijkheid Conform de Duitse wet inzake productaansprakelijkheid verklaren wij hierbij uitdrukkelijk dat wij geen aansprakelijkheid aanvaarden voor schade ontstaan uit onze producten waarbij deze producten niet zijn gerepareerd door een GARDENA-erkende servicepartner of waarbij geen originele GARDENA-onderdelen of onderdelen die door GARDENA zijn goedgekeurd zijn gebruikt.</p>
<p>SV Produktansvar I enlighet med tyska produktansvarslagar förklarar vi härmed uttryckligen att vi inte åtar oss något ansvar för skador som orsakas av våra produkter där produkterna inte har genomgått korrekt reparation från en GARDENA-godkänd servicepartner eller där originaldelar från GARDENA eller delar godkända av GARDENA inte använts.</p>
<p>DA Produkansvar I overensstemmelse med den tyske produktansvarslav erklærer vi hermed udtrykkeligt, at vi ikke påtager os noget ansvar for skader på vores produkter, hvis de pågældende produkter ikke er blevet repareret korrekt af en GARDENA-godkendt servicepartner, eller hvor der ikke er brugt originale GARDENA-reservedele eller godkendte reservedele fra GARDENA.</p>
<p>FI Tuotevastuu Saksan tuotevastuulain mukaisesti emme ole vastuussa laitteiden vaurioista, jos korjauksia ei ole tehnyt GARDENAn hyväksymä huoltoliike tai jos niiden syynä on muiden kuin alkuperäisten GARDENA-varaosien tai GARDENAn hyväksymien varaosien käyttö.</p>
<p>IT Responsabilità del prodotto In conformità con la Legge tedesca sulla responsabilità del prodotto, con la presente dichiariamo espressamente che decliniamo qualsiasi responsabilità per danni causati dai nostri prodotti qualora non siano stati correttamente riparati presso un partner di assistenza approvato GARDENA o laddove non siano stati utilizzati ricambi originali o autorizzati GARDENA.</p>
<p>ES Responsabilidad sobre el producto De acuerdo con la Ley de responsabilidad sobre productos alemana, por la presente declaramos expresamente que no aceptamos ningún tipo de responsabilidad por los daños ocasionados por nuestros productos si dichos productos no han sido reparados por un socio de mantenimiento aprobado por GARDENA o si no se han utilizado piezas originales GARDENA o piezas autorizadas por GARDENA.</p>
<p>PT Responsabilidade pelo produto De acordo com a lei alemã de responsabilidade pelo produto, declaramos que não nos responsabilizamos por danos causados pelos nossos produtos, caso os tais produtos não tenham sido devidamente reparados por um parceiro de assistência GARDENA aprovado ou se não tiverem sido utilizadas peças GARDENA originais ou peças autorizadas pela GARDENA.</p>
<p>PL Odpowiedzialność za produkt Zgodnie z niemiecką ustawą o odpowiedzialności za produkt, niniejszym wyraźnie oświadczamy, że nie ponosimy żadnej odpowiedzialności za szkody poniesione na skutek użytkowania naszych produktów, w przypadku gdy naprawa tych produktów nie była odpowiednio przeprowadzana przez zatwierdzonego przez firmę GARDENA partnera serwisowego lub nie stosowano oryginalnych części GARDENA albo części autoryzowanych przez tę firmę.</p>
<p>HU Termékszavatosság A németországi termékszavatossági törvénnyel összhangban ezennel nyomatékosan kijelentjük, hogy nem vállalunk felelősséget a termékeinkben keletkezett olyan károkért, amelyek valamely GARDENA által jóváhagyott szervizpartner által nem megfelelően végzett javításból adódtak, vagy amely során nem eredeti GARDENA alkatrészeket vagy a GARDENA által jóváhagyott alkatrészeket használtak fel.</p>
<p>CS Odpovědnost za výrobek V souladu s německým zákonem o odpovědnosti za výrobek tímto výslovně prohlašujeme, že nepřijímáme žádnou odpovědnost za poškození vzniklá na našich výrobcích, kdy zmíněné výrobky nebyly řádně opraveny schváleným servisním partnerem GARDENA nebo kdy nebyly použity originální náhradní díly GARDENA nebo náhradní díly autorizované společností GARDENA.</p>
<p>SK Zodpovednosť za produkt V súlade s nemeckými právnymi predpismi upravujúcimi zodpovednosť za výrobok týmto výslovné prehlasujeme, že nenesieme žiadnu zodpovednosť za škody spôsobené našimi výrobkami, v prípade ktorých neboli náležite opravy vykonané servisným partnerom schváleným spoločnosťou GARDENA alebo neboli použité diely spoločnosti GARDENA alebo diely schválené spoločnosťou GARDENA.</p>
<p>EL Ευθύνη προϊόντος Σύμφωνα με τον γερμανικό νόμο περί Ευθύνης για τα Προϊόντα, με το παρόν δηλώνουμε ρητώς ότι δεν αποδεχόμαστε καμία ευθύνη για τυχόν ζημιές που προκύπτουν από τα προϊόντα μας εάν αυτά δεν έχουν επισκευαστεί ουστά από κάποιον εγκεκριμένο συνεργάτη επισκευών της GARDENA ή εάν δεν έχουν χρησιμοποιηθεί αυθεντικά εξαρτήματα GARDENA ή εξαρτήματα εγκεκριμένα από την GARDENA.</p>
<p>SL Odgovornost proizvajalca V skladu z nemškimi zakoni o odgovornosti za izdelke, izrecno izjavljajo, da ne sprejemamo nobene odgovornosti za škodo, ki jo povzročijo naši izdelki, če teh niso ustrezno popravili GARDENINI odobreni servisni partnerji ali pri tem niso bili uporabljeni originalni GARDENINI nadomestni deli ali GARDENINIMI homologiranimi nadomestnimi deli.</p>
<p>HR Pouzdanost proizvoda Sukladno njemačkom zakonu o pouzdanosti proizvoda, ovime izričito izjavljujemo kako ne prihvaćamo nikakvu odgovornost za oštećenja na našim proizvodima nastala uslijed neispravnog popravka od strane servisnog partnera kojeg odobrava GARDENA ili uslijed nekorištenja originalnih GARDENA dijelova ili dijelova koje odobrava GARDENA.</p>
<p>RO Răspunderea pentru produs În conformitate cu Legea germană privind răspunderea pentru produs, declarăm în mod expres prin prezentul document că nu acceptăm nicio răspundere pentru defecțiunile suferite de produsele noastre atunci când acestea nu au fost reparate în mod corect de un atelier de service partener, aprobat de GARDENA, sau când nu au fost utilizate piese GARDENA originale sau piese autorizate de GARDENA.</p>
<p>BG Отговорност за вреди, причинени от стоки Съгласно германския Закон за отговорността за вреди, причинени от стоки, с настоящото изрично декларираме, че не носим отговорност за щети, причинени от нашите продукти, ако те не са били правилно ремонтирани от одобрен от GARDENA сервис или ако не са използвани оригинални части на GARDENA или части, одобрени от GARDENA.</p>
<p>ET Tootevastutus Vastavalt Saksamaa tootevastatusseadusele deklareerime käesolevaga selgesõnaliselt, et me ei kanna mingisugust vastutust meie toodetest tingitud kahjude eest, kui need tooted ei ole korrektselt parandatud GARDENA heakskiidetud hoolduspartneri poolt või kui parandamisel ei ole kasutatud GARDENA originaalosi või GARDENA volitatud osi.</p>
<p>LT Gaminio patikimumas Mes aiškiai pareiškiame, kad, atsižvelgiant į Vokietijos gaminių patikimumo įstatymą, nepriisiame atsakomybės dėl bet kokios žalos, patirtos dėl mūsų gaminių, jeigu jie buvo netinkamai taisomi arba jų dalys buvo pakeistos neoriginaliomis GARDENA dalimis ar nepatvirtintomis dalimis, arba jeigu remonto darbai buvo atliekami ne GARDENA techninės priežiūros centro specialistų.</p>
<p>LV Atbildība par produkcijas kvalitāti Saskaņā ar Vācijas likumu par atbildību par produkcijas kvalitāti ar šo mēs paziņojam, ka neuzņemamies atbildību par bojājumiem, kas radušies, lietojot mūsu izstrādājumus, kuru remontu nav veicis uzņēmuma GARDENA apstiprināts apkopes partneris vai kuru remontam netika izmantotas oriģinālās GARDENA detaļas vai detaļas, kuru lietošanu apstiprinājis uzņēmums GARDENA.</p>

<p>DE EU-Konformitätserklärung Der Unterzeichnende bestätigt als Bevollmächtigter des Herstellers, der GARDENA Germany AB, PO Box 7454, S-103 92, Stockholm, Schweden, dass das (die) nachfolgend bezeichnete(n) Geräte(s) in der von uns in Verkehr gebrachten Ausführung die Anforderungen der harmonisierten EU-Richtlinien, EU-Sicherheitsstandards und produktspezifischen Standards erfüllt/erfüllen. Bei einer nicht mit uns abgestimmten Änderung des (der) Geräte(s) verliert diese Erklärung ihre Gültigkeit.</p>	<p>HU EU megfeleléségi nyilatkozat Az alulírott, a GARDENA Germany AB, Pf. 7454, S-103 92, Stockholm, Svédország megbízotti minőségében megerősíti, hogy az általaunk alábbi kivitelben forgalomba hozott, lent nevezett eszköz(ök) megfelel(nek) az unióis irányelvekkel összhangba hozott nemzeti előírások követelményeinek, az EU biztonsági szabványainak és a konkrét termékre vonatkozó szabványoknak. Az eszköz(ök)nek velünk nem egyeztetett módosítása esetén ez a nyilatkozat érvényét veszti.</p>
<p>EN EC Declaration of Conformity The undersigned hereby certifies as the authorized representative of the manufacturer, GARDENA Germany AB, PO Box 7454, S-103 92, Stockholm, Sweden, that, when leaving our factory, the unit(s) indicated below is/are in accordance with the harmonised EU guidelines, EU standards of safety and product specific standards. This certificate becomes void if the unit(s) is/are modified without our approval.</p>	<p>CS EU prohlášení o shodě Podpisem osoba zplnomocnená výrobcem GARDENA Germany AB, PO Box 7454, S-103 92, Stockholm, Švédsko potvrzuje, že v následující uvedeny(-é) přístroje(-e) v provedení námi uvedeném na trh splňuje/splňují požadavky směrnice EU, bezpečnostních norem EU a norem specifických pro výrobek. V případě změny přístroje(-ů), která s námi nebyla dohodnuta, ztrácí toto prohlášení svou platnost.</p>
<p>FR Déclaration de conformité CE Le soussigné déclare, en tant que mandataire du fabricant, la GARDENA Germany AB, PO Box 7454, S-103 92, Stockholm, Suède, qu'à la sortie de ses usines le matériel neuf désigné ci-dessous était conforme aux prescriptions des directives européennes énoncées ci-après et conforme aux règles de sécurité et autres règles qui lui sont applicables dans le cadre de l'Union européenne. Toute modification portée sur ce(s) produit(s) sans l'accord express de notre part supprime la validité de ce certificat.</p>	<p>SK EÚ vyhlásenie o zhode Dolný podpísaný potvrdzuje, ako splnomocnený zástupca výrobcu, GARDENA Germany AB, PO Box 7454, S-103 92, Stockholm, Švédsko, potvrdzuje, že v nasledujúcom označené zariadenie /a/ vo vyhotovení uvedenom na trh spĺňa/jú požiadavky harmonizovaných smerníc EÚ, bezpečnostných štandardov EÚ a predpisov, špecifických pre dané výrobky. Pri zmene zariadenia/zariadení, ktorá nebola odsúhlasená našou spoločnosťou, stráca toto vyhlásenie platnosť.</p>
<p>NL EU-conformiteitsverklaring De ondergetekende bevestigt als gevolmachtigde van de fabrikant, GARDENA Germany AB, PO Box 7454, S-103 92, Stockholm, Zweden, dat het/de onderstaand vermelde apparaat/apparaten in de door ons in de handel gebrachte uitvoering voldoeft/voldoen aan de eisen van de geharmoniseerde EU-richtlijnen, EU-veiligheidsnormen en productspecifieke normen. Bij een niet met ons afgestemde verandering van het apparaat/de apparaten verliest deze verklaring haar geldigheid.</p>	<p>EL Δήλωση συμμόρφωσης ΕΕ Ο υπογεγραμμένος βεβαιώνει ως πληρεξούσιος του κατασκευαστή, της εταιρείας GARDENA Germany AB, T.Θ. 7454, S-103 92, Στοκχόλμη, Σουηδία, ότι η (οι) παρακάτω αναφερόμενη(ες) συσκευή(ς) στην έκδοσή που τίθεται από εμάς σε κυκλοφορία πληροί/πληρούν τις απαιτήσεις των ευρωπαϊκών οδηγιών της ΕΕ, προτύπων ασφαλείας της ΕΕ και των ειδικών για το προϊόν προτύπων. Σε περίπτωση τροποποίησης της (των) συσκευή(ών) χωρίς προηγούμενη συνεννόηση με την εταιρεία μας παύει να ισχύει η δήλωση.</p>
<p>SV EU-försäkran om överensstämmelse Undertecknad intygar som befulldäktad företrädare för tillverkaren, GARDENA Germany AB, PO Box 7454, S-103 92, Stockholm, Sverige, att nedan angivna apparat-/nedan angivna apparater i det utförande vi har släppt på marknaden, uppfyller förordningarna i de harmoniserade EU-direktiv, EU-säkerhetsstandarderna och de produktspecifika standarderna. Denna försäkran upphör att gälla vid en ändring av apparaten/apparaterna som inte har stämts av med oss.</p>	<p>SL Izjava EU o skladnosti Spodaj podpisani kot pooblaščenec proizvajalca GARDENA Germany AB, PO Box 7454, S-103 92, Stockholm, Švedska, potrjuje, da v nadaljevalno označene naprave v izvedbi, v kakršni smo jih dali v promet, izpolnjuje zahteve usklajenih direktiv EU, varnostnega standarda EU in standardov, ki veljajo za posamezne izdelke. V primeru spremembe naprave, ki ni usklajena z nami, ta izjava neha veljati.</p>
<p>DA EU-overensstemmelseserklæring Underskriveren bekræfter som fuldmægtig for producenten, GARDENA Germany AB, PO Box 7454, S-103 92, Stockholm, Sverige, at det (de) efterfølgende betegnede apparat(er) i den af os markedsførte udførelse opfylder kravene i de harmoniserede EU-direktiver, EU-sikkerhedsstandarder og produktspecifikke standarder. Foretages en ændring af apparatet/apparaterne, der ikke er aftalt med os, mister denne erklæring sin gyldighed.</p>	<p>HR EU izjava o sukladnosti Dolje potpisani kao ovlaštenik proizvođača, tvrtke GARDENA Germany AB, PO Box 7454, S-103 92, Stockholm, Švedska, potvrđujemo da niže navedeni uređaji (i) odgovarajuće izvedbe koji/koje smo iznijeli na tržište ispunjavaju kriterije uskladenih direktiva EU i sigurnosnih standarda EU kao i standarda koji se tiču proizvoda. Ova izjava gubi valjanost u slučaju izmjena uređaja koje nisu prethodno ugovorene s nama.</p>
<p>FI EU-vaatimustenmukaisuusvakuutus Allekirjoittanut vahvistaa valmistajan, GARDENA Germany AB, PO Box 7454, S-103 92, Tukholma, Ruotsi, valtuuttamansa henkilöä, että seuraava laite täyttävät/ seuraavat laitteet täyttävät meidän toimittamassa mallissa yhdenmukaistettujen EU-direktiivien, EU-turvallisuusmääräysten ja tuotekohtaisen standardien vaatimukset. Laitteen/ laitteiden muutoksissa, joista ei ole sovittu meidän kanssamme, menettää tämä selvitys voimassolonsa.</p>	<p>RO Declarație de conformitate UE Semnatul, în calitate sa de împuternicit al producătorului GARDENA Germany AB, PO Box 7454, S-103 92, Stockholm, Suedia, confirmă că aparatul (aparatele) descrise în cele ce urmează, în execuția pusă de noi pe piață îndeplinesc cerințele directivei armonizate UE, ale standardelor de siguranță UE și ale standardelor specifice produsului. În cazul modificării fără aprobarea noastră prealabilă a aparatului (aparatoarelor), această declarație își pierde valabilitatea.</p>
<p>IT Dichiarazione di conformità UE Il sottoscritto, in quanto soggetto autorizzato dal produttore, GARDENA Germany AB, PO Box 7454, S-103 92, Stoccolma, Svezia, dichiara che l'apparecchio/gli apparecchi di seguito denominato/i, nella versione da noi immessa in commercio, soddisfa/no i requisiti delle direttive UE armonizzate, degli standard di sicurezza europei e degli standard specifici per il prodotto. La presente dichiarazione perde di validità in caso di modifica dell'apparecchio/degli apparecchi non concordata con noi.</p>	<p>BG ЕС-Декларация за съответствие Долноподписаният удостоверява като пълномощник на производителя GARDENA Germany AB, PO Box 7454, S-103 92, Стокхолм, Швеция, че по-долу описаният(ите) уред(и) във варианта на изпълнение пунат от нас на пазара изпълнява/ изпълняват изискванията на хармонизираните ЕС-директиви, ЕС-норми за безопасност и специфичните норми за продукцията. В случай на промяна на уред(ите), която не е съгласувана с нас, тази декларация губи своята валидност.</p>
<p>ES Declaración de conformidad de la UE El firmante confirma, en calidad de apoderado de fabricante GARDENA Germany AB, PO Box 7454, S-103 92 Estocolmo (Suecia), que el/ los aparato(s) mencionado(s) a continuación cumple(n), en la versión lanzada al mercado por nuestra empresa, los requisitos de las directivas de la UE armonizadas, los estándares de seguridad de la UE y los estándares específicos del producto. La presente declaración perderá su validez si se modifica(n) el/ los aparato(s) sin previa aprobación por nuestra parte.</p>	<p>ET EL-i vastavusdeklaratsioon Allakirjutajana kinnitab tootja, GARDENA Germany AB, PO Box 7454, S-103 92, Stockholm, Rootsi, poolt volitatud isikuna, et järgnevalt nimetatud seade (seadmed) täidab (täidavad) meid poolt turule toodud versiooni kuul harmoniseeritud EL-i direktiivide, EL-i ohutusstandardide ja tootepõhiste standardite nõudeid. Seadmel (seadmetel) meiega kooskõlastamata muudatuste tegemise korral kaotab käesolev deklaratsioon oma kehtivuse.</p>
<p>PT Declaração CE de Conformidade O abaixo-assinado, na qualidade de representante do fabricante, GARDENA Germany AB, PO Box 7454, S-103 92, Stockholm, Schweden, confirma que o(s) aparelho(s) a seguir designado(s) no modelo lançado por nós no mercado cumpre/ cumprem os requisitos das diretivas UE harmonizadas, as normas de segurança UE e as normas específicas para estes produtos. Esta declaração perde a sua validade se forem realizadas alterações no(s) aparelho(s) sem o nosso consentimento.</p>	<p>LT ES atitikties deklaracija Pasirašantis, kaip gamintojo, GARDENA Germany AB, PO Box 7454, S-103 92, Stokholmas, Švedija, įgaliotasis atstovas patvirtina, kad žemiau nurodyti(-ų) prietaisai(-ų) modeliai, kurie buvo pagaminti mūsų gamykloje, atitinka darniasias ES direktyvas, ES saugumo standartus ir specifinius gaminių standartus. Atlikus bet kokį prietaisų(-ų) pakeitimą, kuris nėra suderintas su mumis, ši deklaracija praranda galiojimą.</p>
<p>PL Deklaracja zgodności UE Nижєj podpisany potwierdza jako upoważniony przedstawiciel producenta, spółki GARDENA Germany AB, PO Box 7454, S-103 92, Stokholm, Szwecja, że określone poniżej urządzenie/-nia w wersji wprowadzonej przez nas do obrotu spełnia/-niaj wymogi zharmonizowanych dyrektyw UE, norm bezpieczeństwa UE oraz norm dotyczących konkretnych produktów. Niniejsza deklaracja traci ważność w przypadku wprowadzania niezgodnych z nami zmian urządzenia/-n.</p>	<p>LV ES atbilstības deklarācija Alakirjutajais persona kā ražotāja, uzņēmuma GARDENA Germany AB, PO Box 7454, S-103 92, Stokholma, Zviedrija, pilnvarotais pārstāvis apstiprina, ka tālāk norādītā(-s) ierīcē(-s) izpildījuma, kādā mēs to (tās) esam laidusi tirgū, atbilst kasaņotājā ES direktīvam, ES drošības standartiem un konkrētajam produktam noteiktajiem standartiem. Ierīcē(-s) veicot ar mums nesaskaņotas izmaiņas, šī deklarācija zaudē savu spēku.</p>

<p>Produktbezeichnung: Description of the product: Désignation du produit : Beschrijving van het product: Beskrivning av produkten: Beskrivelse af produktet: Tuoteen kuvaus: Descrizione del prodotto: Descripción del producto: Descrição do produto: Opis produktu: A termék leírása: Popis výrobku: Popis produktu: Περιγραφή του προϊόντος: Opis izdelka: Opis proizvoda: Descrierea produsului: Описание на продукта: Toote kirjeldus: Gaminio aprašas: Izstrādājuma apraksts:</p>	<p>Akku-Hochdruck-Reiniger Battery High Pressure Washer Nettoyeur haute pression à batterie Accuhogedrukreiniger Batteridrivnen högtrycksvätt Accu højtryksrensner Akkupainesuri Pulitore ad alta pressione a batteria Limpiador de alta presión con Akku Limpador de alta pressão a bateria Akkumulatorowa myjka wysokociśnieniowa Akkumulátoros nagynyomású tisztító Akkumulátorový vysokotlaký čistič Ακкумуляτορού υψηλοτάκων καθαριστή Σιακική καθαρισμού υψηλής πίεσης μπαταρίας Akkumulatorksi visokotlačni čistilnik Baterijski visokotlačni čistač Curățător cu înaltă presiune cu acumulator Акумуляторна водоструйна машина Akuga kõrgsurvepuhasti Akkumulátorinis didelio slėgio valymo įrenginys Ar akumulatoru darbināms augstspiediena tīrītājs</p>	<p>Harmonisierte EN-Normen / Harmonised EN: EN ISO 12100 EN 60331-1 EN 60335-2-79</p> <p>Schall-Leistungspegel: Noise level: Niveau sonore : Geluksniveaui: Ljudnivå: Støjniveau: Ānātasos: Livello acustico: Nivel de ruido: Nível de ruído: Poziom hałas: Zajszint:</p> <p>gemessen/ garantiert measured/ guaranteed mesuré/ garanti gemeten/ gegarandeerd uppmätt/ garanterat mält/ garanteret mitattu/ taattu misurato/ garantito medido/ garantizado medido/ garantido zmierzony/ gwarantowany mért/ garantált</p>	<p>Ladegerät / Charger Art. 9845: EN 60335-1 EN 60335-2-29</p> <p>Hladina hluku: Hladiny hluku: Επίπεδο θορύβου: Raven zvočne moči: Razina buke: Nivel de zgomot: Ниво на шум: Műrástase: Triukšmo lygis: Trokšņa līmenis :</p> <p>namēfēnā/ zaručenā namerata/zaručenē μετρούμενο/ εγγυημένο mjerena/ zajamčena mērjena/ zajamčena māsurat/ garantat измерено/ гарантирано mōdetud/ garanteeritud ismatuotas/ garantuojamas mēritais/ garantētais</p> <p>90 dB(A) / 91 dB(A)</p>
<p>Produkttyp: Product type: Type de produit: Producttype: Producttype: Producttype: Tuotetyyppi: Tipo adi prodotto: Tipo de producto: Tipo de produto: Typ produktu:</p>	<p>Terméktípus: Druh výrobku: Typ produitu: Τύπος προϊόντος: Vrsta izdelka: Vrsta proizvoda: Tip produsu: Тип продукта: Tootetüüp: Gaminio tipas: Produkta veids:</p>	<p>Artikelnummer: Article number: Référéncie : Artikelnummer: Artikelnummer: Artikelnummer: Tuotennumero: Codice articolo: Referencia: Número de referéncia: Numer katalogowy:</p> <p>Cikkszámok: Objednací číslo: Objednávacie číslo: Κωδικός είδους: Številka izdelka: Kataloški broj: Cod articol: Артикул номер: Artiklinummer: Dālies numeris: Artikula numurs:</p>	<p>Anbringungsjaar der CE-Kennzeichnung: Year of CE marking: Année d'apposition du marquage CE : Installatiejaar van de CE-aanduiding: Märkningsår: CE-märkningsår: Anno di applicazione della certificazione CE: Colocación del distintivo CE: Ano de marcação pela CE: Rok nadania oznakowania CE:</p> <p>CE-jelzés elhelyezésének éve: Rok umístění značky CE: Rok udelenia značky CE: Έτος σήματος CE: Leto namestitve CE-oznake: Godina dobivanja CE oznake: Anul de marcare CE: Година на поставяне на CE-маркировка: ES-märkstige paigaldamise aasta: Metal, kada razmjmeta CE-zeniku: CE-marķējuma uzlikšanas gads:</p> <p>2018</p>
<p>AquaClean Li-40/60</p> <p>EU-Richtlinien: EC-Directives: Directives CE : EG-richtlijnen: EU-direktiv: EF-direktiver: EY-direktiivit: Directive UE: Directiva CE: Diretivas CE: Dyrektywy WE: EK-irányelvek: Predpisy ES: Smernice EÚ: Οδηγίες EK: Direktive EU: EC direktive: Directive CE: Директиви на EO: EU direktiivid:</p>	<p>9341</p> <p>Hinterlegte Dokumentation: GARDENA Technische Dokumentation, M. Kugler 89079 Ulm</p> <p>Deposited Documentation: GARDENA Technical Documentation, M. Kugler 89079 Ulm</p> <p>Documentation déposée: technique GARDENA, M. Kugler 89079 Ulm</p> <p>Konformitätsbewertungs-verfahren: Nach 2000/14/EG Art. 14 Anhang V</p> <p>Conformity Assessment Procedure: according to 2000/14/EC Art.14 Annex V</p> <p>Procédure d'évaluation de la conformité: Selon 2000/14/CE art. 14 Annexe V</p>	<p>Ulm, den 01.12.2018 Ulm, 01.12.2018 Fait à Ulm, le 01.12.2018 Ulm, 01-12-2018 Ulm, 2018.12.01. Ulm, 01.12.2018 Ulm, 01.12.2018 Ulm, 01.12.2018 Ulm, 01.12.2018 Ulm, 01.12.2018 Ulm, 01.12.2018 Ulm, 01.12.2018 Ulm, 01.12.2018 Ulm, 01.12.2018 Ulm, 01.12.2018 Ulm, 01.12.2018 Ulm, 01.12.2018 Ulm, 01.12.2018 Ulm, 01.12.2018 Ulm, 01.12.2018 Ulm, 01.12.2018</p>	<p>Der Bevollmächtigte Authorised representative Le mandataire De gevolmachtigde Auktoriserad representant Autoriseret repræsentant Valtuutettu edustaja Persona delegata La persona autorizada O representante Pelnomocnik Meghatalmazott Zplnomocnenec Splnomocnený Ο εξουσιοδοτημένος Pooblaščenec Ovlaštena osoba Conducerea tehnică Упълномощен Volitatud esindaja Igalotais atstovs Pilnvarotā persona</p> <p><i>Reinhard Pompe</i> Reinhard Pompe Vice President</p>

Deutschland / Germany

GARDENA
Manufacturing GmbH
Central Service
Hans-Lorenser-Straße 40
D-89079 Ulm
Produktfragen:
(+49) 731 490-123
Reparaturen:
(+49) 731 490-290
service@gardena.com
http://www.gardena.com

Albania

KRAFT SHPK
Autostrada Tirane-Durres
Km 7
1051 Tirane

Argentina

ROBERTO C. RUMBO S.R.L.
Predio Norlog
Lote 7
Benavidez. ZC:1621
Buenos Aires
ventas@rumbosrl.com.ar

Australia

Husqvarna Australia Pty. Ltd.
Locked Bag 5
Central Coast BC
NSW 2252
Phone: (+61) (0) 2 4352 7400
customer.service@
husqvarna.com.au

Austria / Österreich

Husqvarna Austria GmbH
Industriezeile 36
4010 Linz
Tel.: (+43) 732 77 01 01-485
service.gardena@
husqvarnagroup.com

Azerbaijan

Firm Progress
a. Aliyev Str. 26A
1052 Baku

Belarus

Private Enterprise
"Master Garden"
Minsk
Sharangovich str., 7a
Phone: (+375) 17 257-00-33
Mob.: (+375) 29 676-16-09
mg@mastergarden.by

Belgium

Husqvarna Belgium nv
Gardena Division
Leuvensesteenweg 542
Planet II E
1930 Zaventem
België

Bosnia / Herzegovina

SILK TRADE d.o.o.
Industrijska zona Bukva bb
74260 Tešanj

Brazil

Husqvarna do Brasil Ltda
Av. Francisco Matarazzo,
1400 - 19º andar
São Paulo - SP
CEP: 05001-903
Tel: 0800-112252
marketing.br.husqvarna@
husqvarna.com.br

Bulgaria

AGROLAND България АД
бул. 8 Декември, №13
Офис 5
1700 Студентски град
София
Тел.: (+359) 2466 69 10
info@agroland.eu

Canada / USA

GARDENA Canada Ltd.
100 Summerlea Road
Brampton, Ontario L6T 4X3
Phone: (+1) 905 792 93 30
info@gardenacanada.com

Chile

REPRESENTACIONES
JCE S.A.
Av. Del Valle Norte 857,
Piso 4
Santiago RM
Phone: (+56) 2 24142560
contacto@jce.cl

China

Husqvarna (Shanghai)
Management Co., Ltd.
富世华 (上海) 管理有限公司
3F, Benq Square B,
No207, Song Hong Rd.,
Chang Ning District,
Shanghai
PRC. 200335
上海市长宁区淞虹路207号明
基广场B座3楼, 邮编: 200335

Colombia

Husqvarna Colombia S.A.
Calle 18 No. 68 D-31, zona
Industrial de Montevideo
Bogotá, Cundinamarca
Tel. 571 2922700 ext. 105
jairo.salazar@
husqvarna.com.co

Costa Rica

Compania Exim
Euroiberoamericana S.A.
Los Colegios, Moravia,
200 metros al Sur del Colegio
Saint Francis - San José
Phone: (+506) 297 68 83
exim_euro@racsa.co.cr

Croatia

Husqvarna Austria GmbH
Industriezeile 36
4010 Linz
Tel.: (+43) 732 77 01 01-485
service.gardena@
husqvarnagroup.com

Cyprus

Med Marketing
17 Digeni Akrita Ave
P.O. Box 27017
1641 Nicosia

Czech Republic

Husqvarna Česko s.r.o.
Türkova 2319/5b
149 00 Praha 4 - Chodov
Bezplatná infolinka:
800 100 425
servis@cz.husqvarna.com

Denmark

GARDENA DANMARK
Lejrvvej 19, st.
3500 Værløse
Tlf.: (+45) 7026 4770
husqvarna@husqvarna.dk
www.gardena.com/dk

Dominican Republic

BOSQUESA, S.R.L
Carretera Santiago Licey
Km. 5 ½
Esquina Copal II.
Santiago
Dominican Republic
Phone: (+809) 736-0333
joserbosquesa@claro.net.do

Ecuador

Husqvarna Ecuador S.A.
Arupos E1-181 y 10 de
Agosto Quito, Pichincha
Tel. (+593) 22800739
francisco.jacome@
husqvarna.com.ec

Estonia

Husqvarna Eesti OÜ
Valdeku 132
EE-11216 Tallinn
info@gardena.ee

Finland

Oy Husqvarna Ab
Gardena Division
Lautatarhankatu 8 B/PL 3
00581 HELSINKI
www.gardena.fi

France

Husqvarna France
9/11 Allée des pierres mayettes
92635 Gennevilliers Cedex
France
http://www.gardena.com/fr
N° AZUR: 0 810 00 78 23
(Prix d'un appel local)

Georgia

Transporter LLC
113b Belialshvili street
0159 Tbilisi, Georgia

Service Address and Importer to Great Britain

Husqvarna UK Ltd
Preston Road
Aycliffe Industrial Park
Newton Aycliffe
County Durham
DL5 6UP
info.gardena@
husqvarna.co.uk

Greece

Π. ΠΑΠΑΔΟΠΟΥΛΟΣ ΑΕΒΕ
Λεωφ. Αθηνών 92
Αθήνα
T.K.104 42
Ελλάδα
Τηλ. (+30) 210 5193100
info@papadopoulos.com.gr

Hungary

Husqvarna Magyarország Kft.
Ezred u. 1-3
1044 Budapest
Telefon: (+36) 1 251-4161
vevoszolgalat.husqvarna@
husqvarna.hu

Iceland

BYKO ehf.
Bildshöfoa 20
110 Reykjavik

Ireland

Husqvarna UK Ltd
Preston Road
Aycliffe Industrial Park
Newton Aycliffe
County Durham
DL5 6UP
info.gardena@
husqvarna.co.uk

Italy

Husqvarna Italia Spa
Centro Direzionale Planum
Via del Lavoro 2, Scala B
22036 ERBA (CO)
Tel. (+39) 031.4147700
assistenza.italia@
it.husqvarna.com

Japan

Husqvarna
Zenoah Co. Ltd. Japan
1-9 Minamidai, Kawagoe
350-1165 Saitama
Japan
gardena-jp@
husqvarnagroup.com

Kazakhstan

LAMED Ltd.
155/1, Tazhibayevoy Str.
050060 Almaty
IP Schmidt
Abayavenue 3B
110 005 Kostanay

Korea

Kyung Jin Trading CO.,LTD.
107-4, SunDuk Bld.,
YangJae-dong,
Seocho-gu,
Seoul, (zipcode: 137-891)
Phone: (+82) (0)2 574-6300

Latvia

Husqvarna Latvija SIA
Ulbrokas 19A
LV-1021 Riga
info@gardena.lv

Lithuania

UAB Husqvarna Lietuva
Aities pl. 77C
LT-52104 Kaunas
info@gardena.lt

Luxembourg

Magasins Jules Neuberg
39, rue Jacques Stas
Luxembourg-Gasperich 2549
Case Postale No. 12
Luxembourg 2010
Phone: (+352) 40 14 01
api@neuberg.lu

Mexico

AFOSA
Av. Lopez Mateos Sur # 5019
Col. La Calma 45070
Zapopan, Jalisco
Mexico
Phone: (+52) 33 3818-3434
icornejo@afosa.com.mx

Moldova

Convel S.R.L.
290A Muncesti Str.
2002 Chisinau

Netherlands

Husqvarna Nederland B.V.
GARDENA Division
Postbus 50131
1305 AC ALMERE
Phone: (+31) 36 521 00 10
info@gardena.nl

Neth. Antilles

Jonka Enterprises N.V.
Sta. Rosa Weg 196
P.O. Box 8200
Curaçao
Phone: (+599) 9 767 66 55
pgm@jonka.com

New Zealand

Husqvarna New Zealand Ltd.
PO Box 76-437
Manukau City 2241
Phone: (+64) (0) 9 9202410
support.nz@husqvarna.co.nz

Norway

Husqvarna Norge AS
Gardena Division
Trøskenveien 36
1708 Sarpsborg
info@gardena.no

Peru

Husqvarna Perú S.A.
Jr. Ramón Cárcamo 710
Lima 1
Tel: (+51) 1 3320 400 ext. 416
juan.remuzgo@
husqvarna.com

Poland

Husqvarna
Poland Spółka z o.o.
ul. Wysockiego 15 b
03-371 Warszawa
Phone: (+48) 22 330 96 00
gardena@husqvarna.com.pl

Portugal

Husqvarna Portugal, SA
Lagoa - Albarraque
2635 - 595 Rio de Mouro
Tel.: (+351) 21 922 85 30
Fax : (+351) 21 922 85 36
info@gardena.pt

Romania

Madex International Srl
Soseaua Odaii 117-123,
RO 013603 București, S1
Phone: (+40) 21 352.76.03
madex@ines.ro

Russia / Россия

ООО „Хускварна“
141400, Московская обл.,
г. Химки,
улица Ленинградская,
владение 39, стр.6
Бизнес Центр
„Химки Бизнес Парк“,
помещение ОВ02_04
http://www.gardena.ru

Serbia

Domel d.o.o.
Autoput za Novi Sad bb
11273 Belgrade
Phone: (+381) 1 18 48 88 12
miroslav.jejina@domel.rs

Singapore

Hy-Ray PRIVATE LIMITED
40 Jalan Pemimpin
#02-08 Tat Ann Building
Singapore 577185
Phone: (+65) 6253 2277
shiying@hyray.com.sg

Slovak Republic

Husqvarna Česko s.r.o.
Türkova 2319/5b
149 00 Praha 4 - Chodov
Bezplatná infolinka: 800 154 044
servis@sk.husqvarna.com

Slovenia

Husqvarna Austria GmbH
Industriezeile 36
4010 Linz
Tel.: (+43) 732 77 01 01-485
service.gardena@
husqvarnagroup.com

South Africa

Husqvarna South Africa (Pty) Ltd
Postnet Suite 250
Private Bag X6,
Cascades, 3202, South Africa
Phone: (+27) 33 846 9700
info@gardena.co.za

Spain

Husqvarna España S.A.
Calle de Rivas nº 10
28052 Madrid
Phone: (+34) 91 708 05 00
atencioncliente@gardena.es

Suriname

Deto Handelmaatschappij N.V.
Kernkampweg 72-74
P.O.Box: 12782
Paramaribo - Suriname
South America
Phone: (+597) 438050
www.deto.sr

Sweden

Husqvarna AB/
GARDENA Sverige
Drottninggatan 2
561 82 Huskvarna Sverige

Switzerland / Schweiz

Husqvarna Schweiz AG
Consumer Products
Industriestrasse 10
5506 Mägenwil
Phone: (+41) (0) 62 887 37 90
info@gardena.ch

Turkey

Dost Bahçe Diş Ticaret
Mümessillik A.Ş
Yunus Mah. Adil Sok. No:3
Ic Kapi No: 1 Kartal
34873 Istanbul
Phone: (+90) 216 38 93 939
info@dostbahce.com.tr

Ukraine / Україна

ТОВ «Хускварна Україна»
вул. Васильківська, 34,
офіс 204-г
03022, м. Київ
Тел. (+38) 0 800 504 804
info@gardena.ua

Uruguay

FELI SA
Entre Ríos 1083 CP 11800
Montevideo - Uruguay
Tel: (+598) 22 03 18 44
info@felisa.com.uy

Venezuela

Corporación Casa y Jardín C.A.
Av. Caroní, Edif. Trezmen, PB.
Colinas de Bello Monte.
1050 Caracas.
Tlf: (+58) 212 992 33 22
info@casayjardin.net.ve

9341-20.960.04/0920
© GARDENA Manufacturing GmbH
D-89079 Ulm
http://www.gardena.com