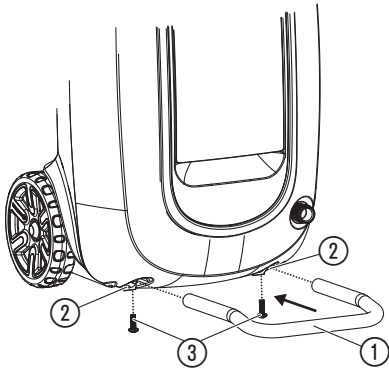
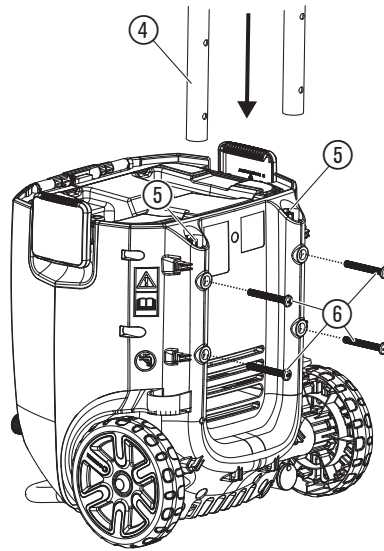
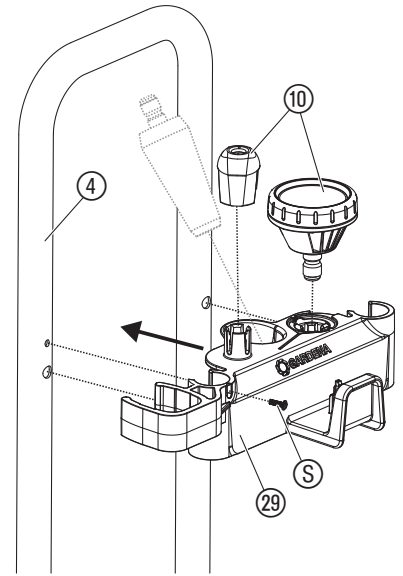
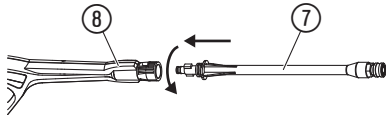
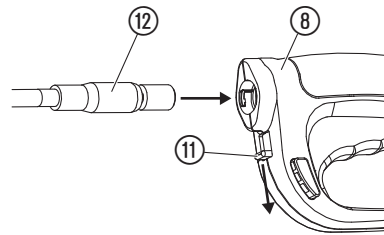
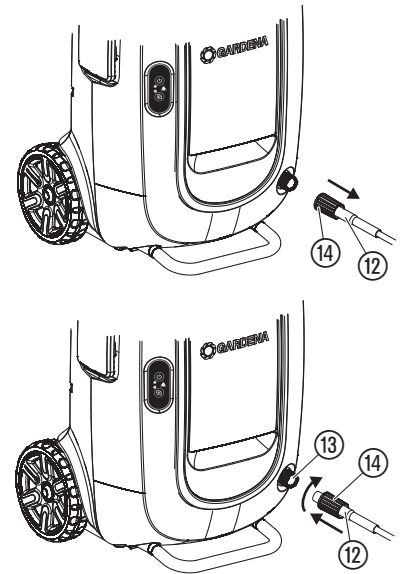
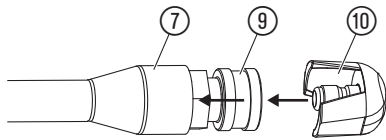
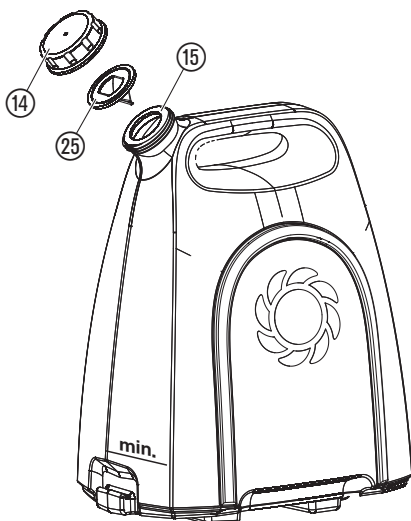
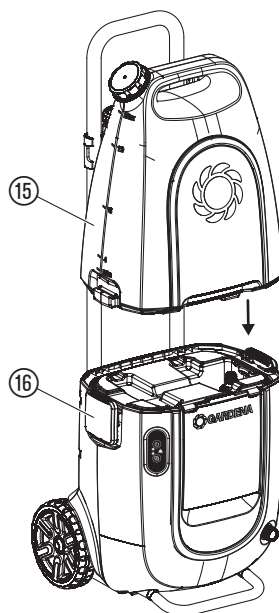
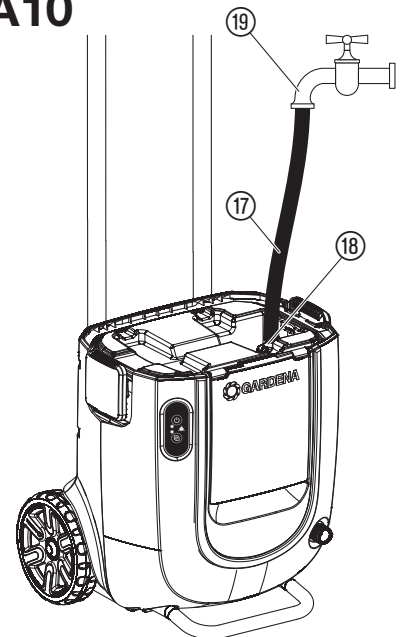

AquaClean Li-40/60

Art. 9341

CS **Návod k obsluze**

Akumulátorový vysokotlaký čistič

A1**A2****A3****A4****A6****A7****A5****A8****A9****A10**

01

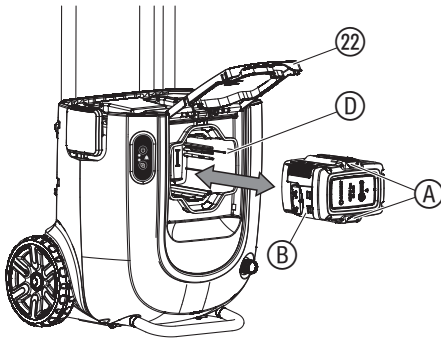

02

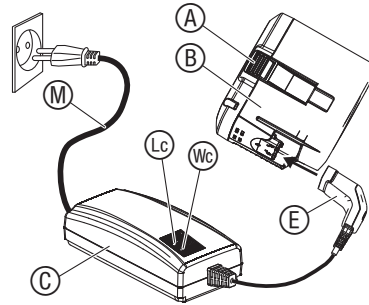

03

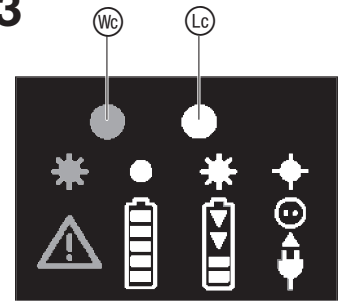

04

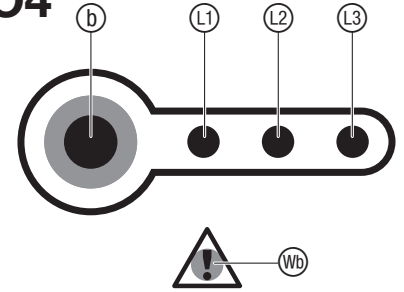

05

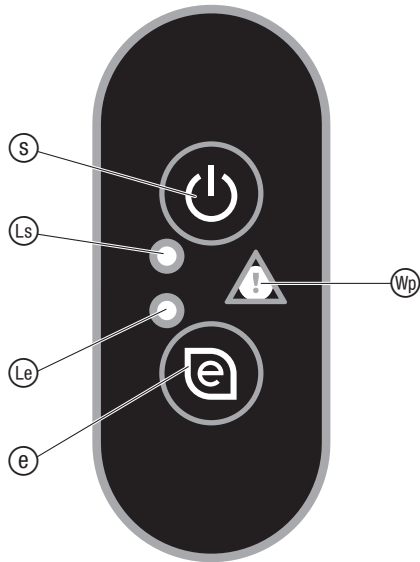

06



07

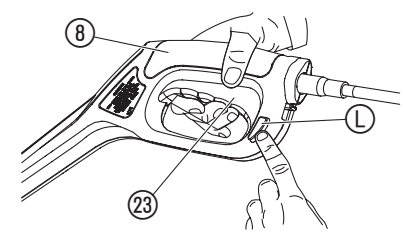

08

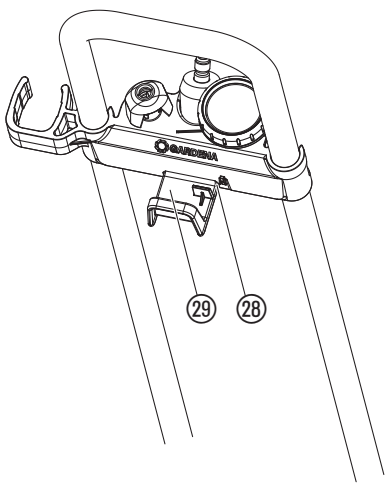

M1

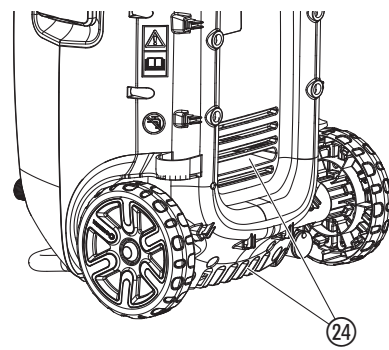

M2

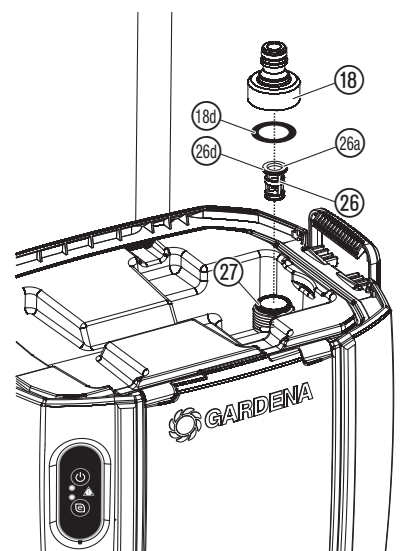



NEBEZPEČÍ! Poranění!

→ Produkt nepoužívejte k čištění osob, zvířat, vozidel nebo elektrických vedení.

1. BEZPEČNOST

DŮLEŽITÉ!

Přečtěte pečlivě tento návod na použití a uchovejte ho pro opětovné přečtení.

Symbols na produktu:



Přečtěte si návod na provoz.



Nemiřte čistícím paprskem na osoby, zvířata, vozidla nebo elektrická vedení.



Produkt není vhodný pro připojení k zařízení na zásobování pitnou vodou.



Před čištěním nebo údržbou vždy odpojit akumulátor.



Pro nabíječku:
Pokud je kabel poškozen nebo proříznut, ihned vytáhnout zástrčku ze síťové zásuvky.



Vždy noste schválenou ochranu zraku a sluchu.



Nevystavovat dešti.

Obecné bezpečnostní pokyny

Teplota vody nesmí překročit 45 °C.

Při připojení vysokotlakého čističe k vodárně musí být dodrženy sanitární předpisy specifické v zemi použití, aby se zabránilo zpětnému nasátí nepitné vody.

→ Konzultujte prosím s odborníkem na sanitární techniku.

Noste vhodnou osobní ochrannou výstroj (bezpečnostní rukavice, ochrannou helmu s hledím a ochranu sluchu).

Maximální přípustný tlak na přípoj k vodovodu je 6 bar.

Pozor při otevření stříkací pistole. Při použití ploché nebo rotační trysky může při otevření pistole dojít ke zpětné reakci, při které je trubka zatížena kroutícím momentem.

Stříkací pistole může být proti nechtěnému otevření zajištěna aretací.

VÝSTRAHA! Produkt není určen k rozstříkování čistících prostředků.

VÝSTRAHA! Nepoužívejte produkt v dosahu osob, pokud nenosí ochranný oděv.

VÝSTRAHA! Nemiřte paprskem na sebe nebo jiné osoby kvůli čištění oděvu nebo obuvi.

VÝSTRAHA! Nebezpečí exploze! Nerozstříkovat žádné hořlavé kapaliny.

VÝSTRAHA! Vysokotlaké hadice, armatury a spojky jsou důležité pro bezpečnost produktu. Používat pouze příslušenství doporučené od GARDENY (vysokotlaké hadice, armatury a spojky).

VÝSTRAHA! Pro zajištění bezpečnosti produktu používat pouze originální náhradní díly schválené GARDENOU.

VÝSTRAHA! Voda, která proteče zpětnou klapkou, není považována za pitnou.

VÝSTRAHA! Produkt nepoužívejte, pokud jsou přírodní vedení nebo důležité díly poškozeny, např. bezpečnostní zařízení, vysokotlaké hadice, stříkací pistole.

Elektrická bezpečnost



NEBEZPEČÍ! Úraz elektrickým proudem!

Nebezpečí poranění elektrickým proudem.

→ Produkt musí být elektricky napájen přes FI-spínač (RCD) se jmenovitým vypínacím proudem maximálně 30 mA.

VÝSTRAHA! Před čištěním, údržbou, při výměně dílů, když se produkt přestavuje na jinou funkci, vyndejte akumulátor.

Dodatečné bezpečnostní pokyny

Bezpečná manipulace s akumulátory



NEBEZPEČÍ! Nebezpečí požáru!

Akumulátor, který se má nabíjet, musí být během nabíjení umístěn na nehořlavém, teplu odolném a nevodivém povrchu.

Akumulátor nesmí být dobíjen bez dozoru.

CS

1. BEZPEČNOST	61
2. MONTÁŽ	62
3. OBSLUHA	63
4. ÚDRŽBA	63
5. SKLADOVÁNÍ	64
6. ODSTRAŇOVÁNÍ CHYB	64
7. TECHNICKÁ DATA	64
8. PŘÍSLUŠENSTVÍ	65
9. SERVIS / ZÁRUKA	65

Příklad originálních pokynů.



Tento produkt nesmí používat děti. Na děti je třeba dohlížet, aby si s produktem nehrály. Tento produkt mohou používat osoby se sníženými fyzickými, smyslovými nebo mentálními schopnostmi nebo nedostatkem zkušeností a znalostí, pokud jsou pod dohledem nebo byly ohledně bezpečného používání přístroje zaškoleny a rozumí tomu, jaké nebezpečí z toho vyplývá.

Využití odpovídající určenému účelu:

Akumulátorový vysokotlaký čistič GARDENA je určen k čištění podlah, zahradního nábytku nebo zahradních nástrojů, kol a k jemnému čištění nebo zalévání rostlin.

Produkt není vhodný pro dlouhodobý provoz.

Připojovací kontakty nesmí být zkratovány.

Žíravé, hořlavé a snadno zápalné předměty udržujte v dostatečné vzdálenosti od nabíječky a akumulátoru.

Nabíječka a akumulátor nesmí být během nabíjení zakryty.

Pokud se z nabíječky začne kouřit nebo začne hořet, ihned ji odpojte od sítě.

Pro akumulátorové produkty GARDENA používejte výhradně akumulátory GARDENA. Za akumulátory jiných výrobců nemůže GARDENA převzít záruku. V případě horší kvality mohou způsobit nebezpečí požáru a exploze!

Nepoužívejte nabíječku GARDENA k nabíjení cizích akumulátorů, protože GARDENA nemůže zaručit kompatibilitu, a proto i zde by mohlo nastat nebezpečí požáru a exploze.

Nenabíjejte obyčejné baterie, které k nabíjení nejsou určeny.



NEBEZPEČÍ! Nebezpečí exploze!

Akumulátory chraňte před horkem a ohněm. Nepokládejte akumulátory na topná tělesa a nenechávejte je delší dobu na silném slunečním záření.

Neprovozujte je ve výbušném prostředí, např. v blízkosti vznětlivých kapalin (výparů), vznětlivých plynů nebo prachových usazenin. Při použití akumulátorů může dojít k tvorbě jisker, což může zapálit směs.

Před každým použitím akumulátor zkontrolujte. Před použitím proveďte vizuální prohlídku akumulátoru. Akumulátor, který již není schopen funkce, musí být zlikvidován podle předpisů. Neposlejte ho poštou. Další informace dostanete na Vašem místním sběrném dvoru.

Nepoužívejte akumulátor jako elektrické napájení pro jiné produkty. Nebezpečí poranění. Akumulátor používejte výhradně pro určené produkty GARDENA.

Akumulátory nabíjejte a používejte výhradně při teplotách okolí v rozsahu 0 °C až 40 °C. Po delším použití nechte akumulátor ochladit.

Nabíjecí kabel pravidelně kontrolujte, zda nevykazuje příznaky poškození a stárnutí (křehkost). Používejte pouze kabel, který je v bezvadném stavu.

V žádném případě neskladujte a netransportujte akumulátory při teplotách nad 45 °C nebo na přímém slunečním záření. Ideálně by měl být akumulátor uchovávan v teplotě pod 25 °C, aby se udržovalo malé samovybití.

Nevystavujte akumulátor dešti, vodě (ponoření do vody) ani vlhkosti.

Udržujte akumulátor v čistotě, především větrací štěrbinu.

Pokud nebude akumulátor delší dobu používán (zima), plně ho nabijte, abyste zabránili úplnému vybití.

Akumulátor neskladujte v produktu, aby se vyloučily samovybití, zneužití a nehody.

Neskladujte akumulátor v prostorech, kde se vyskytují elektrostatické výboje.

Elektrická bezpečnost



NEBEZPEČÍ! Zástava srdce!

Tento produkt vytváří za provozu elektromagnetické pole. Toto pole může za určitých podmínek působit na funkci aktivních nebo pasivních lékařských implantátů. Aby se vyloučily nebezpečné situace, které by mohly vést k těžkým nebo smrtelným poraněním, měly by osoby s lékařským implantátem před použitím produktu konzultovat svého lékaře a výrobce implantátu.

V nouzové situaci vyndejte akumulátor.

Když je nádrž na vodu prázdná, produkt vypněte.

Osobní bezpečnost



NEBEZPEČÍ! Nebezpečí udušení!

Mensí díly mohou být snadno spolknuty. Při použití polyetylénových sáčků hrozí malým dětem nebezpečí udušení. Děti se musí během montáže zdržovat v dostatečné vzdálenosti.

Před použitím produkt zkontrolujte.

Poškozený produkt nepoužívejte, zejména když jsou na tělese trhliny.

Pozor: Vysokotlaký čistič nenechávejte na svahu.

Produkt nepotápějte.

Stroj provozujte jen při denním světle nebo dobrém umělém osvětlení.

Při čištění povrchů s nátěrem udržujte odstup paprsku min. 30 cm, aby nedošlo k poškození.

Abyste vyloučili poškození, nečistěte automobilové ráfky, nátěry nebo citlivé povrchy, jako například dřeva.



**NEBEZPEČÍ!
Poranění a poškození produktu!**

→ Při transportu dbejte na váhu produktu.

→ Než oddělíte tlakovou hadici od vysokotlakého čističe nebo stříkací pistole, vypusťte tlak ze systému.

Používejte osobní ochrannou výstroj.

Noste vždy ochranu očí.

Ochranné prostředky, jako jsou rukavice, protiskluzové bezpečnostní boty nebo ochrana sluchu, které jsou používány pro odpovídající podmínky, snižují riziko poranění.

Udržujte matice a šrouby pevně dotaženy, aby bylo zajištěno, že je produkt v bezpečném pracovním stavu.

Produkt nedemontujte více než byl stav při dodání.

Výstraha! Při nošení ochrany sluchu a kvůli hluku, který produkt vytváří, může uživatel přehlédnout přibližující se osoby.

Během provozu a transportu zabraňte zejména ohrožení jiných osob.

Buďte ostražití, sledujte, co děláte a při používání elektrického nářadí používejte zdravý lidský rozum.

Nepoužívejte elektrické nářadí, pokud jste unavení nebo pod vlivem drog, alkoholu nebo léků.

Chvilka nepozornosti při práci s elektrickým nářadím může vést k těžkým zraněním.

Produkt používejte jen s čistou vodou. Do vody nepřidávejte žádné přísady. Nečistoty ve vodě mohou poškodit čerpadlo a příslušenství.

Produkt nepoužívejte při mrazu.

2. MONTÁŽ



NEBEZPEČÍ! Poranění!

**Poškození očí a poranění vysokotlakým vodním paprskem.
→ Než začnete produkt montovat, sundejte akumulátor.**

Montáž opěrné nohy [obr. A1]:

1. Zasuňte opěrnou nohu ① do úchytlů násady ②. Zajištěte, aby byla opěrná noha ① úplně zasunuta a aby byly otvory v opěrné noze vyrovnány s otvory v násadě.
2. Zastrčte šrouby ③ do otvorů v úchytech násady.
3. Dotáhněte šrouby ③ šroubovákem. Zajištěte, aby byly šrouby úplně dotaženy.

Montáž násady [obr. A2]:

1. Zasuňte násadu ④ do úchytlů násady ⑤. Zajištěte, aby byla násada ④ úplně zasunuta a aby byly otvory v úchytech násady vyrovnány s otvory v násadě.
2. Zastrčte šrouby ⑥ do otvorů v úchytech násady.
3. Dotáhněte šrouby ⑥ šroubovákem. Zajištěte, aby byly šrouby úplně dotaženy.

Montáž držáku [obr. A3]:

- Přitlačte držák ⑨ na násadu ④.
Zajištěte, aby čepy držáku zapadly do vrtání v násadě.
- Držák ⑨ zafixujte pomocí šroubu ⑩.

Příslušenství ⑩ lze mít uložené v držáku ⑨ vysokotlakého čističe.

Montáž tlakové hadice a stříkací pistole [obr. A4/A5/A6/A7]:



NEBEZPEČÍ!

→ Produkt smí být používán pouze s plně namontovanou tlakovou hadicí a stříkací pistolí.

V rozsahu dodávky jsou 2 nástavce:

- Plochá tryska
- Zavlažovací kropítko

K dispozici jsou také následující nástavce:

- GARDENA Kartáč na plochy AquaClean Li **č.v. 9342**
 - GARDENA Rotační tryska AquaClean Li **č.v. 9345**
1. Nasadte přední trubku ⑦ na ruční stříkací pistolí ⑧ a otočte proti směru pohybu hodinových ručiček tak, až spojení citelně zaklapne (bajonetový uzávěr).
 2. Stáhněte kroužek ⑨ rychlospojky dozadu, nasadte požadovaný nástavec ⑩ na přední trubku ⑦ a kroužek ⑨ pusťte.
 3. Zatáhněte aretační páčku ⑪ dolů a nasuňte tlakovou hadici ⑫ na doraz do ruční stříkací pistole ⑧.
 4. Zatláčte aretační páčku ⑪ opět nahoru, abyste tlakovou hadici ⑫ aretovali.
 5. Zatáhněte nejprve převlečnou matici ⑭ tlakové hadice ⑫ dozadu.
 6. Zasuňte tlakovou hadici ⑫ až na doraz do tlakového přípoje ⑬ na čističi.
 7. Dotáhněte převlečnou matici ⑭ ve směru otáčení hodinových ručiček.



POZOR!

→ Než začnete demontovat tlakovou hadici nebo ruční stříkací pistolí, stlačte ve vypnutém stavu startovní páku, aby se vypustil zbytkový tlak v systému.

Příprava přívodu vody:

Přívod vody můžete zajistit pomocí přiložené nádrže na vodu nebo pomocí vodovodního kohoutku.

Přívod vody pomocí nádrže na vodu [obr. A8/A9]:

Nádrž na vodu lze kvůli naplnění vodou sundat.

1. Odšroubujte víko (14) a naplňte nádrž na vodu (15) vodou (až 14 litru).
2. Opět našroubujte víko (14). Zajistěte, aby bylo těsnění (26) správně nasaženo ve víku (14).
3. Nasadte nádrž na vodu (15) na vysokotlaký čistič.
4. Zatlačte závěry (16) na obou stranách dolu tak, až slyšitelně zaklapnou.

→ Vodu odebírejte pouze po značku „min“.

Nádrž na vodu není v boční poloze vodotěsná.

→ Plnou nádrž na vodu noste za madlo nahoře.

Přívod vody pomocí vodovodního kohoutu [obr. A10]:

- Minimální světlost hadice je 1/2" / 13 mm.
- Maximální přípustný tlak na vodovodním kohoutu je 6 bar.

1. Spojte vodní hadici (17) s přípojem kohoutu (18) vstupu vody na vysokotlakém čističi.
2. Připojte vodní hadici (17) k vodovodnímu kohoutu (18). Zajistěte, aby byla vodní hadice utěsněna.
3. Otevřete vodovodní kohout.



POZOR!

→ Po ukončení čištění oddělte vysokotlaký čistič od vodovodního kohoutu.

3. OBSLUHA



NEBEZPEČÍ! Poranění!

Poškození očí a poranění vysokotlakým vodním paprskem.
→ Než začnete provádět nastavování nebo transport produktu, sundejte akumulátor.

Nabíjení akumulátoru [obr. O1/O2/O3]:



POZOR!

Přepětí poškodí akumulátor a nabíječku.

→ Zajistěte, abyste používali správné síťové napětí.

U akumulátorového vysokotlakého čističe GARDENA č.v. 9341-55 není akumulátor součástí dodávky.

Ve stavu při expedici není akumulátor v produktu.

Před prvním použitím musí být akumulátor plně nabit.

Lithium-iontový akumulátor může být nabíjen v každém stavu nabití a nabíjení může být kdykoliv bez poškození akumulátoru přerušeno (žádný paměťový efekt).

1. Otevřete záklopku (22).
 2. Stlačte obě uvolňovací tlačítka (A) a akumulátor (B) vyndejte z jeho úchyty (D).
 3. Připojte síťový kabel (M) do nabíječky (C).
 4. Připojte síťový kabel (M) do síťové zásuvky 230-V.
 5. Připojte nabíjecí kabel (E) k akumulátoru (B).
- Pokud kontrolka nabíjení (L) na nabíječce bliká zeleně jednou za sekundu, baterie se nabíjí.**
- Pokud svítí kontrolka nabíjení (L) na nabíječce zeleně, je akumulátor plně nabit** (trvání nabíjení, viz 7. TECHNICKÁ DATA).
6. Při nabíjení kontrolujte v pravidelných intervalech stav nabití.
 7. Když je akumulátor (B) plně nabit, oddělte akumulátor (B) od nabíječky (C).
 8. Odpojte nabíječku (C) ze zásuvky.

Indikátor nabití [obr. O4]:

Indikátor nabití při nabíjení:

100 % nabitó	(L), (L) a (L) svítí
66 – 99 % nabitó	(L) a (L) svítí, (L) bliká
33 – 65 % nabitó	(L) svítí, (L) bliká
0 – 32 % nabitó	(L) bliká

Indikátor nabití za provozu:

→ Stlačte tlačítko y na akumulátoru.

66 – 99 % nabitó	(L), (L) a (L) svítí
33 – 65 % nabitó	(L) a (L) svítí
11 – 32 % nabitó	(L) svítí
0 – 10 % nabitó	(L) bliká

Ovládací panel [obr. O5]:

Tlačítko zap./vyp.:

→ Stlačte tlačítko zap./vyp. (S) na ovládacím panelu.

Když je vysokotlaký čistič zapnut, svítí LED dioda zap. (S).

Při nepoužívání se vysokotlaký čistič automaticky po 5 minutách vypne.

Tlačítko Soft-Clean:

→ Stlačte tlačítko Soft-Clean (E) na ovládacím panelu.

Když je aktivován režim Soft-Clean, svítí LED (E).

Režim Soft-Clean snižuje ostřikovací tlak na čištění citlivých ploch. Kromě toho prodlužuje dobu chodu akumulátoru.

Pracovní poloha [obr. O6]:

Výkon je odlišný v normálním režimu a režim Soft-Clean.

Normální režim je ideální pro čištění podlah, zahradního nábytku a zahradního nářadí, kol apod. Držte přitom trubku v úhlu asi 45°. Buďte opatrní, když pracujete v blízkosti rostlin. Silný vodní paprsek může rostliny poškodit.

Režim Soft-Clean snižuje otáčky motoru pro maximální dobu chodu akumulátoru. Je ideální pro čištění citlivých ploch.

Spuštění vysokotlakého čističe [obr. O1/O5/O6/O7]:



NEBEZPEČÍ! Poranění!

Nebezpečí poranění, pokud se produkt při puštění spouštěcí páčky nezastaví.

→ Nepřemostujte bezpečnostní zařízení nebo spínač. Nepřípevňujte například startovní páčku k rukojeti.

Spuštění:

Produkt je vybaven bezpečnostním zařízením (spouštěcí páčka s bezpečnostním blokováním), které zabraňuje neúmyslnému zapnutí produktu.

1. Otevřete záklopku (22).
2. Nasadte akumulátor (B) do úchyty (D) v rukojeti tak, až zřetelně zaklapne.
3. Zatlačte záklopku tak, až zaklapne.
4. Stlačte tlačítko zap./vyp. (S) na ovládacím panelu (P) až se LED dioda zap. (S) rozsvítí zeleně.
Motor se krátce spustí tak, až je dosaženo provozního tlaku. Potom se motor opět zastaví a vysokotlaký čistič je připraven ke spuštění.
5. Jednou rukou držte trubku (7).
6. Držte ruční stříkací pistolí (8) druhou rukou, stlačte bezpečnostní pojistku (L) na levé straně a zatáhněte za startovní páčku (22).
Vysokotlaký čistič se spustí.

Zastavení:

1. Pusťte startovní páčku (22) a stlačte bezpečnostní pojistku (L) na pravé straně.
Vysokotlaký čistič se zastaví.
2. Stlačte tlačítko zap./vyp. (S) na ovládacím panelu (P) až LED dioda zap. (S) zhasne.
3. Stlačte obě uvolňovací tlačítka (A) a akumulátor (B) vyndejte z jeho úchyty (D).

Transport [obr. O8]:

Pro transport může být hadice zaklesnuta do aretace (28) na držáku (28) a navinuta okolo držáku.

4. ÚDRŽBA



NEBEZPEČÍ! Poranění!

Poškození očí a poranění vysokotlakým vodním paprskem.

→ Než začnete provádět údržbu produktu, sundejte akumulátor.

Čištění vysokotlakého čističe [obr. M1]:



NEBEZPEČÍ! Poranění!

Nebezpečí poranění a riziko poškození produktu.

- Nečistěte produkt vodou nebo vodním paprskem (zejména ne pod vysokým tlakem).
- Nečistěte chemikáliemi, včetně benzínu nebo ředidel. Některé mohou zničit důležité plastové díly.

Větrací štěrby musí být vždy čisté.

- Vzduchové štěrby (24) čistěte měkkým kartáčkem (nepoužívejte šroubovák).
- Po každém použití všechny pohyblivé díly vyčistěte. Odstraňte hlavně zbytky nečistot na přípojích.
- Nádobu na vodu vyčistěte čistou vodou.

Čištění filtru [obr. M2]:

Filtr musí být pravidelně čistěn.

- Odšroubujte přípoj kohoutu (18).
- Vyndejte filtr (26) např. pomocí pinzety za okraj (26a).
- Filtr (26) vyčistěte pod tekoucí vodou.
- Vyčistěte prostor pro filtr (27).
- Zatlačte filtr (26) opět úplně do prostoru pro filtr (27). Zajistěte, aby bylo těsnění (26) ve správné poloze.
- Přípoj kohoutu (18) opět našroubujte na vysokotlaký čistič. Zajistěte, aby v přípoj kohoutu (18) bylo těsnění (26).

Vysokotlaký čistič smí být provozován jen s filtrem.

Čištění těsnění [obr. A8]:

- Odšroubujte víko (14).
- Vyndejte těsnění (25).
- Vyčistěte těsnění (25) pod tekoucí vodou.
- Vyčistěte odvětrávací otvor ve víku (14) pod tekoucí vodou.
- Těsnění (25) vložte opět do víka (14).
- Víko (14) opět našroubujte na nádrž na vodu (15).

Čištění akumulátoru a nabíječky:

Než připojíte nabíječku, zajistěte, aby byly povrch a kontakty akumulátoru a nabíječky vždy čisté a suché.

Nepoužívejte tekoucí vodu.

→ Kontakty a plastové díly vyčistěte měkkým suchým hadrem.

5. SKLADOVÁNÍ

Vyřazení z provozu:

Produkt musí být uchovávan mimo dosah dětí.

- Vyndejte akumulátor.
- Akumulátor nabijte.
- Vyčistěte vysokotlaký čistič, akumulátor a nabíječku (viz 4. ÚDRŽBA).
- Vysokotlaký čistič, akumulátor a nabíječku skladujte na suchém, uzavřeném místě, zajištěném proti mrazu.

Likvidace:

(podle RL2012/19/EU)



Produkt nesmí být likvidován spolu s běžným domácím odpadem. Musí být likvidován podle platných místních ekologických předpisů.

DŮLEŽITÉ!

→ Likvidujte produkt prostřednictvím Vašeho místního recyklačního sběrného místa.

Likvidace akumulátoru:



Akumulátor GARDENA obsahuje lithium-iontové články, které se na konci jejich životnosti likvidují odděleně od normálního domácího odpadu.

Li-ion

DŮLEŽITÉ!

→ Likvidujte akumulátory přes nebo prostřednictvím místního recyklačního sběrného místa.

- Lithium-iontové články plně vybijte (obraťte se na servis GARDENA).
- Zajistěte kontakty lithium-iontových článků proti zkratu.
- Lithium-iontové články likvidujte odborně.

6. ODSTRAŇOVÁNÍ CHYB



NEBEZPEČÍ! Poranění!

Poškození očí a poranění vysokotlakým vodním paprskem.

→ Než začnete opravovat chybu produktu, sundejte akumulátor.

Problém	Možná příčina	Náprava
Čistič se nespouští	Akumulátor není správně nasazen do držáku akumulátoru.	→ Nasaďte akumulátor úplně do úchytu v rukojeti tak, až zřetelně zaklapne.
	Jedna LED je vypnuta.	→ Stlačte tlačítko zap./vyp.
Čistič nedodává žádnou nebo téměř žádnou vodu	Nádrž na vodu je pod značkou „min“.	→ Naplňte nádrž na vodu
	Vzduch v systému.	→ Stlačte startovní páčku na asi 15 sekund až se opět dosáhne tlaku vody.
Motor se nevypíná	Nádrž na vodu je prázdná.	→ Naplňte nádrž na vodu
	Filtr je ucpaný.	→ Vyčistěte filtr.
	Spouštěcí páčka sevřena.	→ Vyndejte akumulátor a pusťte spouštěcí páčku.
Pokles tlaku za provozu	Těsnění je znečištěno.	→ Těsnění vyčistěte
	Filtr je znečištěný.	→ Vyčistěte filtr.
Voda je z nádrže na vodu špatně nasávána.	Těsnění je znečištěno nebo chybí	→ Těsnění vyčistěte nebo ho vložte.
	Filtr je znečištěný.	→ Vyčistěte filtr.
Čistič se zastaví a chybová LED (M) na ovládacím panelu bliká [obr. 05]	Nadměrná teplota.	→ Nechte produkt a akumulátor ochladit.
Čistič se zastaví a chybová LED (M) na akumulátoru bliká [obr. 04]	Podpětí	→ Nabijte akumulátor.
	Teplota akumulátoru je mimo přípustný rozsah.	→ Akumulátor použijte při okolních teplotách 0 °C až 40 °C.
Chyba-LED (M) na akumulátoru svítí [obr. 04]	Chyba akumulátoru/akumulátor vadný.	→ Obráťte se na servis GARDENA.
Kontrolka nabíjení (L) na nabíječce nesvítí [obr. 03]	Nabíječka nebo nabíjecí kabel nejsou správně připojeny.	→ Připojte nabíječku a nabíjecí kabel správně.
Kontrolka nabíjení (L) na nabíječce bliká rychle (4-krát za sekundu) [obr. 03]	Teplota akumulátoru je mimo přípustný rozsah.	→ Akumulátor použijte při okolních teplotách 0 °C až 40 °C.
Bliká chybová LED dioda (M) na nabíječce [obr. 03]	Chyba akumulátoru.	→ Odstraňte akumulátor a zkontrolujte, zda používáte originální akumulátor GARDENA.
Svítí chybová LED dioda (M) na nabíječce [obr. 03]	Teplota nabíječky je příliš vysoká.	→ Obráťte se na servis GARDENA.



POZNÁMKA: V případě jiných poruch se prosím obraťte na Vaše servisní centrum GARDENA. Opravy smí provádět pouze servisní centra GARDENA a odborní prodejci, kteří jsou firmou GARDENA autorizováni.

7. TECHNICKÁ DATA

Akumulátorový vysokotlaký čistič	Jednotka	Hodnota (č.v. 9341)
Jmenovitý tlak/Max. tlak	MPa	6 / 9
Max. přírodní tlak	bar	6
Jmenovitý průtok/ max. průtok	l/min.	3,8 / 4,5
Objem nádrže na vodu	l	14
Hmotnost (s akumulátorem)	kg	8,4
Hladina akustického tlaku $L_{pA}^{(1)}$ Nejistota k_{pA}	dB(A)	80 3
Hladina akustického výkonu $L_{wA}^{(2)}$: naměřená/zaručená Nejistota k_{wA}	dB(A)	90 / 91 0,66
Vibrace ruky-paže $a_{vhv}^{(1)}$ Nejistota k_a	m/s^2	< 2,5 1,5

Metoda měření podle: ¹⁾ EN 60335-2-79 ²⁾ RL 2000/14/EC



POZNÁMKA: Udaná hodnota emise vibrací byla změřena podle normované metody měření a může tak být použita ke srovnávání elektrických přístrojů navzájem. Tato hodnota může být použita i pro předběžné posouzení expozice. Hodnota emise vibrací se může při reálném používání elektrického nářadí měnit.

Akumulátorový systém BLi-40	Jednotka	Hodnota (č.v. 9842)	Hodnota (č.v. 9843)
Max. napětí akumulátoru	V (DC)	40 (max. počáteční napětí baterie bez zátěže je 40 V, jmenovité napětí je 36 V)	40 (max. počáteční napětí baterie bez zátěže je 40 V, jmenovité napětí je 36 V)
Kapacita akumulátoru	Ah	2,6	4,2
Doba nabíjení 80 % / 100 % (asi)	min.	65 / 90	105 / 140

Nabíječka QC40	Jednotka	Hodnota (č.v. 9845)
Síťové napětí	V (AC)	230
Síťová frekvence	Hz	50
Jmenovitý výkon	W	100
Výstupní napětí	V (DC)	42
Max. výstupní proud	A	1,8

8. PŘÍSLUŠENSTVÍ

GARDENA Výměnný akumulátor BLi-40/100; BLi-40/160	Akumulátor pro přídavný běh nebo na výměnu. č.v. 9842/9843
GARDENA Nabíječka QC40	Pro nabíjení akumulátorů GARDENA BLi-40. č.v. 9845
GARDENA Kartáč na plochy AquaClean Li	Na čištění velkých ploch bez rozstříku. č.v. 9342
GARDENA Rotační tryska AquaClean Li	Na zvlášť zatvrdlé nečistoty (na povrchy zarostlé mechou nebo zvětralé plochy). č.v. 9345

9. SERVIS/ZÁRUKA

Servis:

Kontaktujte prosím adresu na zadní straně.

Záruční podmínky:

V případě vznesení nároku na záruku se na poskytnuté služby nevztahuje žádný poplatek.

GARDENA Manufacturing GmbH poskytuje na všechny originální nové produkty GARDENA 2 roky záruku od první koupě u obchodníka, pokud byly produkty používány výhradně pro soukromou potřebu. Na produkty získané na jiném trhu tato záruka výrobce neplatí. Tato záruka se vztahuje na závažné nedostatky produktu, které byly prokazatelně způsobeny vadou materiálu nebo výrobní vadou. Záruka je splněna bezplatným dodáním plně funkčního náhradního výrobku nebo opravou vadného výrobku, který nám byl odeslán. Vyhrazuji si právo vybrat mezi těmito možnostmi. Tato služba podléhá následujícím ustanovením:

- Výrobek byl použit k určenému účelu podle doporučení v návodu k používání.
- Ani kupec, ani žádná třetí osoba se nepokoušeli produkt otevřít nebo opravit.
- Při provozu byly použity jen originální náhradní díly a díly podléhající opotřebení GARDENA.
- Předložení dokladu o koupi.

Normálně opotřebované díly a komponenty (například na nožích, díly upevňující nůž, turbíny, osvětlovací prostředky, klínové a ozubené řemeny, oběžná kola, vzduchové filtry, zapalovací svíčky), optické změny, díly podléhající opotřebení a spotřební díly jsou ze záruky vyloučeny.

Tato záruka výrobce je omezena na náhradní dodávku a opravu podle výše uvedených podmínek. Jiné nároky proti nám jako výrobci, třeba na náhradu škody, nejsou na základě záruky výrobce oprávněny. Tato záruka výrobce **nemá** samozřejmě vliv na existující zákonné a smluvní nároky na záruku vzhledem k obchodníkovi/prodejci.

Záruka výrobce podléhá právu Spolkové republiky Německo.

V případě uplatnění záruky zašlete prosím vadný produkt s kopií kupního dokladu a popisem vady dostatečně ořádkované na adresu servisu GARDENA.

Díly podléhající opotřebení:

Filtr je díl podléhající opotřebení a je proto ze záruky vyloučen.

Smluvní servisní střediska CZ:

NOBUR s.r.o.
Průmyslová 14/1515
110 00 Praha 10
tel.: 242 405 291
fax: 242 405 293
email.: servis@nobur.cz
www.nobur.cz

Ing. Tomáš Vajčner
Vlárská 22
627 00 Brno
tel.: 731 150 017
email.: prodej@egardena.cz
www.egardena.cz

Milan Záhumenský – JIRAMI
Lidická 18
715 00 Ostrava-Vitkovice
tel.: 596 615 037
mobil.: 603 519 774
fax: 595 626 557
email.: jirami@seznam.cz
www.jirami.cz

KIS PLUS v.o.s.
Želetická 305/3
412 01 Litoměřice
tel.: 416 715 511, 416 715 523
fax: 416 739 115
email.: info@kisplus.cz
www.kisplus.cz

<p>DE Produkthaftung Wir weisen ausdrücklich darauf hin, dass wir in Übereinstimmung mit dem Produkthaftungsgesetz nicht für Schäden haften, die durch unsere Produkte entstehen, wenn diese unsachgemäß und nicht durch einen von uns autorisierten Servicepartner repariert wurden oder wenn keine Original GARDENA Teile oder von uns zugelassene Teile verwendet wurden.</p>
<p>EN Product liability In accordance with the German Product Liability Act, we hereby expressly declare that we accept no liability for damage incurred from our products where said products have not been properly repaired by a GARDENA-approved service partner or where original GARDENA parts or parts authorised by GARDENA were not used.</p>
<p>FR Responsabilité Conformément à la loi relative à la responsabilité du fait des produits défectueux, nous déclarons expressément par la présente que nous déclinons toute responsabilité pour les dommages résultant de nos produits, si lesdits produits n'ont pas été correctement réparés par un partenaire d'entretien agréé GARDENA ou si des pièces d'origine GARDENA ou des pièces agréées GARDENA n'ont pas été utilisées.</p>
<p>NL Productaansprakelijkheid Conform de Duitse wet inzake productaansprakelijkheid verklaren wij hierbij uitdrukkelijk dat wij geen aansprakelijkheid aanvaarden voor schade ontstaan uit onze producten waarbij deze producten niet zijn gerepareerd door een GARDENA-erkende servicepartner of waarbij geen originele GARDENA-onderdelen of onderdelen die door GARDENA zijn goedgekeurd zijn gebruikt.</p>
<p>SV Produktansvar I enlighet med tyska produktansvarslagar förklarar vi härmed uttryckligen att vi inte åtar oss något ansvar för skador som orsakas av våra produkter där produkterna inte har genomgått korrekt reparation från en GARDENA-godkänd servicepartner eller där originaldelar från GARDENA eller delar godkända av GARDENA inte använts.</p>
<p>DA Produkansvar I overensstemmelse med den tyske produktansvarslav erklærer vi hermed udtrykkeligt, at vi ikke påtager os noget ansvar for skader på vores produkter, hvis de pågældende produkter ikke er blevet repareret korrekt af en GARDENA-godkendt servicepartner, eller hvor der ikke er brugt originale GARDENA-reservedele eller godkendte reservedele fra GARDENA.</p>
<p>FI Tuotevastuu Saksan tuotevastuulain mukaisesti emme ole vastuussa laitteiden vaurioista, jos korjauksia ei ole tehnyt GARDENAn hyväksymä huoltoliike tai jos niiden syynä on muiden kuin alkuperäisten GARDENA-varaosien tai GARDENAn hyväksymien varaosien käyttö.</p>
<p>IT Responsabilità del prodotto In conformità con la Legge tedesca sulla responsabilità del prodotto, con la presente dichiariamo espressamente che decliniamo qualsiasi responsabilità per danni causati dai nostri prodotti qualora non siano stati correttamente riparati presso un partner di assistenza approvato GARDENA o laddove non siano stati utilizzati ricambi originali o autorizzati GARDENA.</p>
<p>ES Responsabilidad sobre el producto De acuerdo con la Ley de responsabilidad sobre productos alemana, por la presente declaramos expresamente que no aceptamos ningún tipo de responsabilidad por los daños ocasionados por nuestros productos si dichos productos no han sido reparados por un socio de mantenimiento aprobado por GARDENA o si no se han utilizado piezas originales GARDENA o piezas autorizadas por GARDENA.</p>
<p>PT Responsabilidade pelo produto De acordo com a lei alemã de responsabilidade pelo produto, declaramos que não nos responsabilizamos por danos causados pelos nossos produtos, caso os tais produtos não tenham sido devidamente reparados por um parceiro de assistência GARDENA aprovado ou se não tiverem sido utilizadas peças GARDENA originais ou peças autorizadas pela GARDENA.</p>
<p>PL Odpowiedzialność za produkt Zgodnie z niemiecką ustawą o odpowiedzialności za produkt, niniejszym wyraźnie oświadczamy, że nie ponosimy żadnej odpowiedzialności za szkody poniesione na skutek użytkowania naszych produktów, w przypadku gdy naprawa tych produktów nie była odpowiednio przeprowadzana przez zatwierdzonego przez firmę GARDENA partnera serwisowego lub nie stosowano oryginalnych części GARDENA albo części autoryzowanych przez tę firmę.</p>
<p>HU Termékszavatosság A németországi termékszavatossági törvénnyel összhangban ezennel nyomatékosan kijelentjük, hogy nem vállalunk felelősséget a termékeinkben keletkezett olyan károkért, amelyek valamely GARDENA által jóváhagyott szervizpartner által nem megfelelően végzett javításból adódtak, vagy amely során nem eredeti GARDENA alkatrészeket vagy a GARDENA által jóváhagyott alkatrészeket használtak fel.</p>
<p>CS Odpovědnost za výrobek V souladu s německým zákonem o odpovědnosti za výrobek tímto výslovně prohlašujeme, že nepřijímáme žádnou odpovědnost za poškození vzniklá na našich výrobcích, kdy zmíněné výrobky nebyly řádně opraveny schváleným servisním partnerem GARDENA nebo kdy nebyly použity originální náhradní díly GARDENA nebo náhradní díly autorizované společností GARDENA.</p>
<p>SK Zodpovednosť za produkt V súlade s nemeckými právnymi predpismi upravujúcimi zodpovednosť za výrobok týmto výslovné prehlasujeme, že nenesieme žiadnu zodpovednosť za škody spôsobené našimi výrobkami, v prípade ktorých neboli náležite opravy vykonané servisným partnerom schváleným spoločnosťou GARDENA alebo neboli použité diely spoločnosti GARDENA alebo diely schválené spoločnosťou GARDENA.</p>
<p>EL Ευθύνη προϊόντος Σύμφωνα με τον γερμανικό νόμο περί Ευθύνης για τα Προϊόντα, με το παρόν δηλώνουμε ρητώς ότι δεν αποδεχόμαστε καμία ευθύνη για τυχόν ζημιές που προκύπτουν από τα προϊόντα μας εάν αυτά δεν έχουν επισκευαστεί ουστά από κάποιον εγκεκριμένο συνεργάτη επισκευών της GARDENA ή εάν δεν έχουν χρησιμοποιηθεί αυθεντικά εξαρτήματα GARDENA ή εξαρτήματα εγκεκριμένα από την GARDENA.</p>
<p>SL Odgovornost proizvajalca V skladu z nemškimi zakoni o odgovornosti za izdelke, izrecno izjavljajo, da ne sprejemamo nobene odgovornosti za škodo, ki jo povzročijo naši izdelki, če teh niso ustrezno popravili GARDENINI odobreni servisni partnerji ali pri tem niso bili uporabljeni originalni GARDENINI nadomestni deli ali GARDENINIMI homologiranimi nadomestnimi deli.</p>
<p>HR Pouzdanost proizvoda Sukladno njemačkom zakonu o pouzdanosti proizvoda, ovime izričito izjavljujemo kako ne prihvaćamo nikakvu odgovornost za oštećenja na našim proizvodima nastala uslijed neispravnog popravka od strane servisnog partnera kojeg odobrava GARDENA ili uslijed nekorištenja originalnih GARDENA dijelova ili dijelova koje odobrava GARDENA.</p>
<p>RO Răspunderea pentru produs În conformitate cu Legea germană privind răspunderea pentru produs, declarăm în mod expres prin prezentul document că nu acceptăm nicio răspundere pentru defecțiunile suferite de produsele noastre atunci când acestea nu au fost reparate în mod corect de un atelier de service partener, aprobat de GARDENA, sau când nu au fost utilizate piese GARDENA originale sau piese autorizate de GARDENA.</p>
<p>BG Отговорност за вреди, причинени от стоки Съгласно германския Закон за отговорността за вреди, причинени от стоки, с настоящото изрично декларираме, че не носим отговорност за щети, причинени от нашите продукти, ако те не са били правилно ремонтирани от одобрен от GARDENA сервис или ако не са използвани оригинални части на GARDENA или части, одобрени от GARDENA.</p>
<p>ET Tootevastutus Vastavalt Saksamaa tootevastutusseadusele deklareerime käesolevaga selgesõnaliselt, et me ei kanna mingisugust vastutust meie toodetest tingitud kahjude eest, kui need tooted ei ole korrektselt parandatud GARDENA heakskiidetud hoolduspartneri poolt või kui parandamisel ei ole kasutatud GARDENA originaalosi või GARDENA volitatud osi.</p>
<p>LT Gaminio patikimumas Mes aiškiai pareiškiame, kad, atsižvelgiant į Vokietijos gaminių patikimumo įstatymą, nepriisiame atsakomybės dėl bet kokios žalos, patirtos dėl mūsų gaminių, jeigu jie buvo netinkamai taisomi arba jų dalys buvo pakeistos neoriginaliomis GARDENA dalimis ar nepatvirtintomis dalimis, arba jeigu remonto darbai buvo atliekami ne GARDENA techninės priežiūros centro specialistų.</p>
<p>LV Atbildība par produkcijas kvalitāti Saskaņā ar Vācijas likumu par atbildību par produkcijas kvalitāti ar šo mēs paziņojam, ka neuzņemamies atbildību par bojājumiem, kas radušies, lietojot mūsu izstrādājumus, kuru remontu nav veicis uzņēmuma GARDENA apstiprināts apkopes partneris vai kuru remontam netika izmantotas oriģinālās GARDENA detaļas vai detaļas, kuru lietošanu apstiprinājis uzņēmums GARDENA.</p>

