

ErgoJet 3000 (EJ3000) Art. 9332
ErgoJet 2500 (EJ2500) Art. 9334

SV Bruksanvisning
Lövblås/ -sug

<p>DE Produkthaftung Wir weisen ausdrücklich darauf hin, dass wir in Übereinstimmung mit dem Produkthaftungsgesetz nicht für Schäden haften, die durch unsere Produkte entstehen, wenn diese unsachgemäß und nicht durch einen von uns autorisierten Servicepartner repariert wurden oder wenn keine Original GARDENA Teile oder von uns zugelassene Teile verwendet wurden.</p>
<p>EN Product liability In accordance with the German Product Liability Act, we hereby expressly declare that we accept no liability for damage incurred from our products where said products have not been properly repaired by a GARDENA-approved service partner or where original GARDENA parts or parts authorised by GARDENA were not used.</p>
<p>FR Responsabilité Conformément à la loi relative à la responsabilité du fait des produits défectueux, nous déclarons expressément par la présente que nous déclinons toute responsabilité pour les dommages résultant de nos produits, si lesdits produits n'ont pas été correctement réparés par un partenaire d'entretien agréé GARDENA ou si des pièces d'origine GARDENA ou des pièces agréées GARDENA n'ont pas été utilisées.</p>
<p>NL Productaansprakelijkheid Conform de Duitse wet inzake productaansprakelijkheid verklaren wij hierbij uitdrukkelijk dat wij geen aansprakelijkheid aanvaarden voor schade ontstaan uit onze producten waarbij deze producten niet zijn gerepareerd door een GARDENA-erkende servicepartner of waarbij geen originele GARDENA-onderdelen of onderdelen die door GARDENA zijn goedgekeurd zijn gebruikt.</p>
<p>SV Produktansvar I enlighet med tyska produktansvarslagar förklarar vi härmed uttryckligen att vi inte åtar oss något ansvar för skador som orsakas av våra produkter där produkterna inte har genomgått korrekt reparation från en GARDENA-godkänd servicepartner eller där originaldelar från GARDENA eller delar godkända av GARDENA inte använts.</p>
<p>DA Produktansvar I overensstemmelse med den tyske produktansvarslov erklærer vi hermed udtrykkeligt, at vi ikke påtager os noget ansvar for skader på vores produkter, hvis de pågældende produkter ikke er blevet repareret korrekt af en GARDENA-godkendt servicepartner, eller hvor der ikke er brugt originale GARDENA-reservedele eller godkendte reservedele fra GARDENA.</p>
<p>FI Tuotevastuu Saksan tuotevastuulain mukaisesti emme ole vastuussa laitteiden vaurioista, jos korjauksia ei ole tehnyt GARDENA:n hyväksymä huoltoliike tai jos niiden synnä on muiden kuin alkuperäisten GARDENA-varaosien tai GARDENA:n hyväksymien varaosien käyttö.</p>
<p>IT Responsabilità del prodotto In conformità con la Legge tedesca sulla responsabilità del prodotto, con la presente dichiariamo espressamente che decliniamo qualsiasi responsabilità per danni causati dai nostri prodotti qualora non siano stati correttamente riparati presso un partner di assistenza approvato GARDENA o laddove non siano stati utilizzati ricambi originali o autorizzati GARDENA.</p>
<p>ES Responsabilidad sobre el producto De acuerdo con la Ley de responsabilidad sobre productos alemana, por la presente declaramos expresamente que no aceptamos ningún tipo de responsabilidad por los daños ocasionados por nuestros productos si dichos productos no han sido reparados por un socio de mantenimiento aprobado por GARDENA o si no se han utilizado piezas originales GARDENA o piezas autorizadas por GARDENA.</p>
<p>PT Responsabilidade pelo produto De acordo com a lei alemã de responsabilidade pelo produto, declaramos que não nos responsabilizamos por danos causados pelos nossos produtos, caso os tais produtos não tenham sido devidamente reparados por um parceiro de assistência GARDENA aprovado ou se não tiverem sido utilizadas peças GARDENA originais ou peças autorizadas pela GARDENA.</p>
<p>PL Odpowiedzialność za produkt Zgodnie z niemiecką ustawą o odpowiedzialności za produkt, niniejszym wyraźnie oświadczamy, że nie ponosimy żadnej odpowiedzialności za szkody poniesione na skutek użytkowania naszych produktów, w przypadku gdy naprawa tych produktów nie była odpowiednio przeprowadzana przez zatwierdzonego przez firmę GARDENA partnera serwisowego lub nie stosowano oryginalnych części GARDENA albo części autoryzowanych przez tę firmę.</p>
<p>HU Termékszavatosság A németországi termékszavatossági törvénnyel összhangban ezennel nyomatékosan kijelentjük, hogy nem vállalunk felelősséget a termékeinkben keletkezett olyan károkért, amelyek valamely GARDENA által jóváhagyott szervizpartner által nem megfelelően végzett javításból adódtak, vagy amely során nem eredeti GARDENA alkatrészeket vagy a GARDENA által jóváhagyott alkatrészeket használtak fel.</p>
<p>CS Odpovědnost za výrobek V souladu s německým zákonem o odpovědnosti za výrobek tímto výslovně prohlašujeme, že nepřijímáme žádnou odpovědnost za poškození vzniklá na našich výrobcích, kdy zmíněné výrobky nebyly řádně opraveny schváleným servisním partnerem GARDENA nebo kdy nebyly použity originální náhradní díly GARDENA nebo náhradní díly autorizované společností GARDENA.</p>
<p>SK Zodpovednosť za produkt V súlade s nemeckými právnymi predpismi upravujúcimi zodpovednosť za výrobok týmto výslovné prehlasujeme, že nenesieme žiadnu zodpovednosť za škody spôsobené našimi výrobkami, v prípade ktorých neboli náležité opravy vykonané servisným partnerom schváleným spoločnosťou GARDENA alebo neboli použité diely spoločnosti GARDENA alebo diely schválené spoločnosťou GARDENA.</p>
<p>EL Ευθύνη προϊόντος Σύμφωνα με τον γερμανικό νόμο περί Ευθύνης για τα Προϊόντα, με το παρόν δηλώνουμε ρητώς ότι δεν αποδεχόμαστε καμία ευθύνη για τυχόν ζημιές που προκύπτουν από τα προϊόντα μας εάν αυτά δεν έχουν επισκευαστεί σωστά από κάποιον συγκεκριμένο συνεργάτη επισκευών της GARDENA ή εάν δεν έχουν χρησιμοποιηθεί αυθεντικά εξαρτήματα GARDENA ή εξαρτήματα συγκεκριμένα από την GARDENA.</p>
<p>SL Odgovornost proizvajalca V skladu z nemškimi zakoni o odgovornosti za izdelke, izrecno izjavljajo, da ne sprejemamo nobene odgovornosti za škodo, ki jo povzročijo naši izdelki, če teh niso ustrezno popravili GARDENINI odobreni servisni partnerji ali pri tem niso bili uporabljeni originalni GARDENINI nadomestni deli ali GARDENINIMI homologiranimi nadomestnimi deli.</p>
<p>HR Pouzdanost proizvoda Sukladno njemačkom zakonu o pouzdanosti proizvoda, ovime izričito izjavljujemo kako ne prihvaćamo nikakvu odgovornost za oštećenja na našim proizvodima nastala uslijed neispravnog popravka od strane servisnog partnera kojeg odobrava GARDENA ili uslijed nekorištenja originalnih GARDENA dijelova ili dijelova koje odobrava GARDENA.</p>
<p>RO Răspunderea pentru produs În conformitate cu Legea germană privind răspunderea pentru produs, declarăm în mod expres prin prezentul document că nu acceptăm nicio răspundere pentru defecțiunile suferite de produsele noastre atunci când acestea nu au fost reparate în mod corect de un atelier de service partener, aprobat de GARDENA, sau când nu au fost utilizate piese GARDENA originale sau piese autorizate de GARDENA.</p>
<p>BG Отговорност за вреди, причинени от стоки Съгласно германския Закон за отговорността за вреди, причинени от стоки, с настоящото изрично декларираме, че не носим отговорност за щети, причинени от нашите продукти, ако те не са били правилно ремонтирани от одобрен от GARDENA сервиз или ако не са използвани оригинални части на GARDENA или части, одобрени от GARDENA.</p>
<p>ET Tootevastutus Vastavalt Saksamaa tootevastutusseadusele deklareerime käesolevaga selgesõnaliselt, et me ei kanna mingisugust vastutust meie toodetest tingitud kahjude eest, kui need tooted ei ole korrektselt parandatud GARDENA heakskiidetud hoolduspartneri poolt või kui parandamisel ei ole kasutatud GARDENA originaalosi või GARDENA volitatud osi.</p>
<p>LT Gaminio patikimumas Mes aiškiai pareiškiame, kad, atsižvelgiant į Vokietijos gaminių patikimumo įstatymą, nepriisiame atsakomybės dėl bet kokios žalos, patirtos dėl mūsų gaminių, jeigu jie buvo netinkamai taisomi arba jų dalys buvo pakeistos neoriginaliomis GARDENA dalimis ar nepatvirtintomis dalimis, arba jeigu remonto darbai buvo atliekami ne GARDENA techninės priežiūros centro specialistų.</p>
<p>LV Atbildība par produkcijas kvalitāti Saskaņā ar Vācijas likumu par atbildību par produkcijas kvalitāti ar šo mēs paziņojam, ka neuzņemamies atbildību par bojājumiem, kas radušies, lietojot mūsu izstrādājumus, kuru remontu nav veicis uzņēmuma GARDENA apstiprināts apkopes partneris vai kuru remontam netika izmantotas oriģinālās GARDENA detaļas vai detaļas, kuru lietošanu apstiprinājis uzņēmums GARDENA.</p>

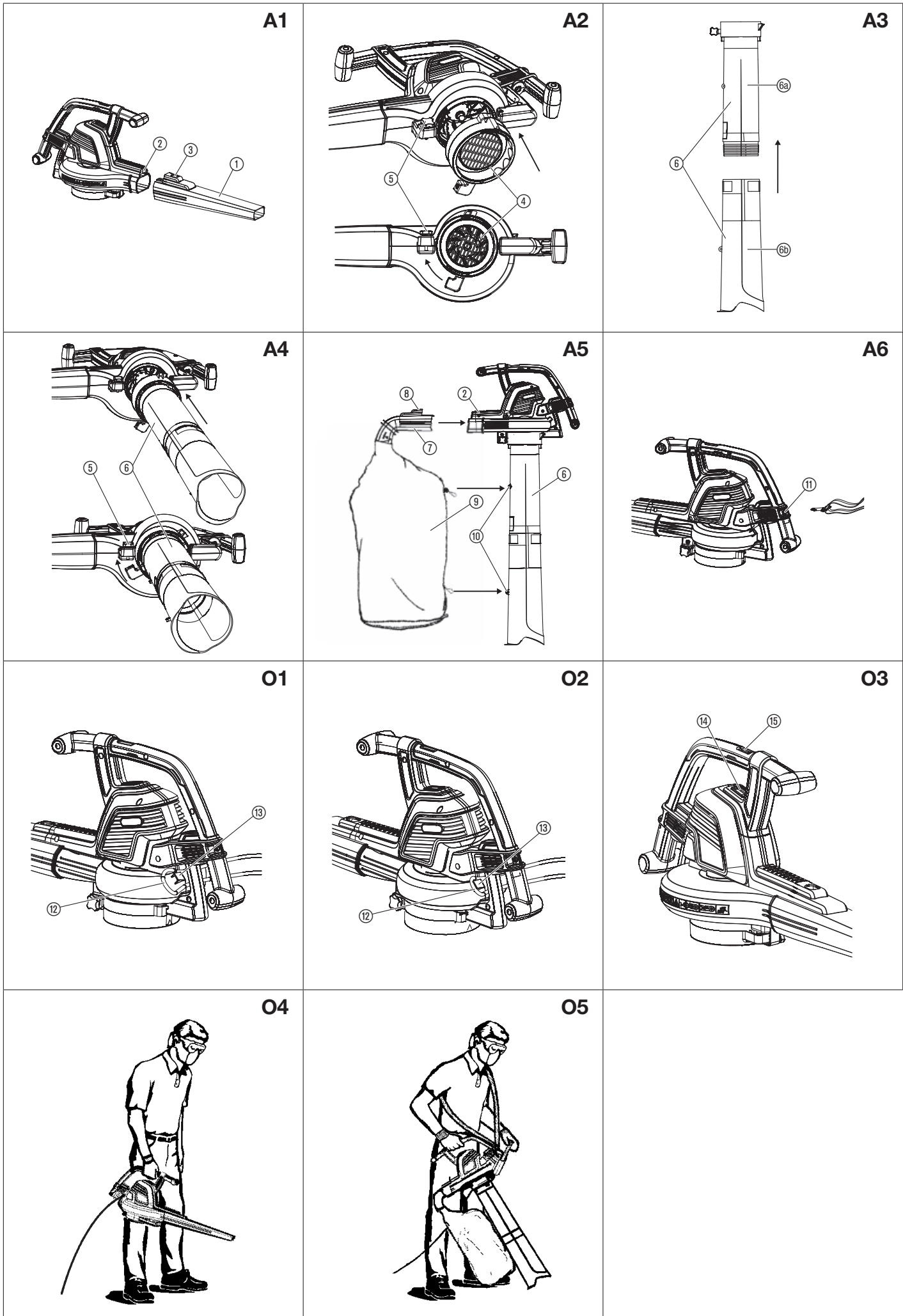

1. SÄKERHET	21
2. MONTERING	23
3. HANDHAVANDE	23
4. LAGRING	24
5. UNDERHÅLL	24
6. ÅTGÄRDA FEL	24
7. TEKNISKA DATA	25
8. SERVICE/GARANTI	25

Översättning av originalanvisningarna.



Den här produkten kan användas av barn från 8 år och äldre och personer med fysisk, sensorisk eller mental funktionsnedsättning eller bristande erfarenhet och kunskap, om de hålls under uppsikt eller har fått instruktioner om säker användning av produkten och förstår farorna som kan uppstå från användningen. Barn får inte leka med produkten. Rengöring och användarunderhåll får inte genomföras av barn utan uppsikt. Vi rekommenderar att produkten används av ungdomar över 16 år.

Avsedd användning:

Korrekt användning som blås:

GARDENA Blås/sug passar att användas som blås för att sopa bort skräp eller gräsklipp från körvägar, gångbanor, uteplatser etc. och för att blåsa gräsklipp, halm eller löv i högar eller för att avlägsna skräp från hörn, runt fogar eller mellan markstenar.

Korrekt användning som sug:

GARDENA Blås/sug passar att användas som sug för att plocka upp torra material som löv, gräs, små kvistar och pappersbitar.



FARA! Kroppsskada!

→ Om denna produkt inte används på rätt sätt kan den vara farlig. Varningarna och säkerhetsinstruktionerna i denna bruksanvisning måste följas för att upprätthålla en rimlig säkerhetsnivå och effektivitet när maskinen används. Användaren är ansvarig för att följa instruktionerna och varningarna på maskinen och i denna bruksanvisning. Använd aldrig maskinen om inte skydden som tillverkaren tillhandahållit är i korrekt läge.

1. SÄKERHET

Viktig! Läs noggrant bruksanvisningen och spara den för senare bruk.

Symboler på produkten:



Läs bruksanvisningen.



STÄNG AV:
Ta ut kontakten ur vägguttaget före rengöring eller underhåll.



Utsätt inte maskinen för regn.



Användning av skydd för ögon och öron rekommenderas. Tänk på att du kanske inte hör personer som kommer till arbetsområdet.



Håll åskådare på avstånd.



Koppla bort nätkontakten om sladden skadas eller trasslar in sig.

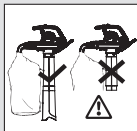

Använd endast med fullständigt monterat sugrör och stängd uppsamlare vid sugdrift.



Vänta tills rotorbladen har stannat helt efter avstängningen.



Använd inte med utsläppt hår, löst sittande smycken eller kläder.

Allmänna säkerhetsvarningar för elverktyg



WARNING: Läs alla säkerhetsvarningar och instruktioner.

Om dessa varningar och instruktioner inte följs kan detta leda till elstöt, brand och/eller allvarlig skada.

Spara alla varningar och instruktioner för framtida referens. Temen "elverktyg" syftar i dessa varningar till ditt elnätsdrivna elverktyg (med sladd).

1) Säkerhet på arbetsområdet

- Denna produkt är inte ämnad för personer (inkluderat barn) med begränsade fysiska, sensoriska eller mentala kapaciteter, eller som saknar erfarenhet och kunskap, om de är översedda eller instruerats i anledning med användandet av produkten av en person ansvarig för deras säkerhet. Barn bör övervakas för att se till att de inte leker med produkten. Lokala lagar kan gälla som begränsning av operatörens ålder. Låt aldrig barn eller personer ovana med dessa instruktioner använda produkten.
Elektriska verktyg är farliga i händerna på ovana personer.
- Håll barn och åskådare på avstånd när du använder ett elverktyg.
Distraktioner kan få dig att förlora kontrollen.
- Blås aldrig ut skräp mot eventuella åskådare.
Operatören eller användaren är ansvarig för olyckor som kan drabba andra människor eller deras egendom och de risker som de kan utsättas för.
- Håll arbetsområdet rent och välupplyst.
Skräpiga eller mörka områden innebär större risk för olyckor.
- Använd inte elverktyg i explosiva atmosfärer, som där det finns brandfarliga vätskor, gaser eller dammpartiklar.
Elverktyg ger upphov till gnistor som kan antända damm eller bensinångor.

2) Elsäkerhet

- Elverktygens stickkontakter måste passa till eluttaget. Modifiera aldrig stickkontakten på något sätt. Använd inte några adapterkontakter med jordade elverktyg. Maskinen får endast användas med den AC nätpänning som visas på produktens märkskylt. Under inga omständigheter får en jordledning anslutas till någon del av produkten. *Ej modifierade stickkontakter och passande eluttag reducerar risken för elstöt.*
- Undvik kroppskontakt med jordade ytor, som rörledningar, värmeelement, köksspisar och kylskåp.
Risken för elstöt ökar om din kropp är jordad.
- Utsätt inte elverktyg för regn eller fuktig miljö.
Om vatten kommer in i ett elverktyg ökar detta risken för elstöt.
- Använd inte sladden på felaktigt sätt. Använd inte sladden för att bära eller dra elverktyget eller för att dra ut stickkontakten. Håll sladden på avstånd från värme, olja, skarpa kanter och rörliga delar. Innan kabeln används ska du kontrollera att den inte är skadad. Byt ut kabeln om den ser ut att vara skadad eller sliten. Använd aldrig produkt om den elektriska kabeln är skadad eller sliten. Bryt strömmen omedelbart om kabeln eller dess isolering skadas. Vidrör inte den elkabeln innan väggkontakten dras ut. Reparera inte en skadad kabel. Byt ut den mot en ny. *Sladdar som är skadade eller som trasslat sig ökar risken för elstöt.*
- Elkabeln måste vara utrullad.
Hoprollade kablar kan överhettas och minska produktens effektivitet. Rulla alltid upp kabeln noga och se till att det inte bildas knutar.
- Då du använder elverktyg utomhus skall du använda förlängningsladd lämpad för utomhusbruk, med koppling godkänd enligt IEC 60320-2-3. *Om en förlängningsladd som är anpassad för utomhusbruk används minskar detta risken för elstöt.*
- Om det inte går att undvika att använda ett elverktyg i fuktig miljö ska en jordfelsbrytare (RCD) användas som skydd. Vi rekommenderar att jordfelsbrytare används med en märkfelström på ≤ 30 mA. Även med en restströmsanordning monterad kan vi inte garantera 100 % skydd och säkra arbetsmetoder skall alltid användas. Kontrollera din restströmsanordning varje gång du använder den.
Om en jordfelsbrytare används minskar detta risken för elstöt.

3) Personlig säkerhet

- Var uppmärksam på vad du gör och använd vanligt sunt förnuft när du använder ett elverktyg. Använd inte elverktyg om du är trött eller påverkad av droger, alkohol eller mediciner. Ett ögonblicks distraktion medan du använder ett elverktyg kan leda till allvarliga personskador.
- Använd personlig skyddsutrustning. Använd alltid skyddsglasögon och hörselskydd. En ansiktsmask som skydd för uppvirlande damm rekommenderas också.
Skyddsutrustning som skyddsglasögon, hörselskydd, dammask, halksäkra skyddsskor och skyddshjälm som används på lämpligt sätt minskar personskadorna.

- Undvik oavsiktlig start. Försäkra dig om att strömbrytaren är ställd på OFF innan du ansluter verktyget till strömkällan, tar upp det eller bär det. *Om du bär på ett elverktyg med fingret på strömbrytaren eller om du slår på strömmen till elverktyg som har strömbrytaren påslagen kan detta leda till olycksfall.*
- Sträck dig inte för långt. Se till att du alltid har en stabil och välbalanserad kroppsställning. Var extra försiktig hur du arbetar på slutningar och använd halkfria skodon. Gå inte bakåt när du klipper. Tänk på fallrisken. Gå alltid, spring aldrig. Använd inte stege när du arbetar med maskinen.
På så sätt får du bättre kontroll över elverktyget i oväntade situationer.
- Ta på dig ordentliga arbetskläder. Använd alltid lämpliga kläder, handskar och kraftiga skor. Använd inte kläder som sitter löst eller smycken. Se till att hår, kläder och handskar inte kommer i vägen för rörliga delar.
Löst sittande kläder, smycken eller långt hår kan fastna i rörliga delar.

4) Användning och skötsel av elverktyg

- Använd endast produkten på det sätt och för de funktioner som beskrivs i denna bruksanvisning. Rikta alltid kabeln mot baksidan, bort från kabeln. Kör inte verktyget för hårt. Använd rätt verktyg för det arbete du vill utföra. Rätt verktyg utför arbetet effektivare och säkrare om det används med den hastighet som det konstruerats för.
- Kontrollera före varje användning att produkt är i funktionsdugligt tillstånd. Använd inte ett elektriskt verktyg om det inte går att sätta i gång det och stoppa det med strömbrytaren. Du måste veta hur maskinen stängs av snabbt i en nödsituation. *Ett verktyg som inte kan kontrolleras med strömbrytaren är farligt och måste repareras.*
- Fläkthjulen fortsätter att rotera efter att du stängt av verktyget.
Motorn måste stängas av och fläktbladen får inte längre snurra för att undvika att de roterande bladen orsakar allvarlig skada.
- Koppla från maskinen från elnätet:
 - innan du tar bort eller byter ut en fullständigt monterad uppsamlingsäck;
 - innan du lämnar verktyget utan uppsikt en stund;
 - innan du rensar bort en tilltappning;
 - innan du kontrollerar, rengör eller utför åtgärder på verktyget;
 - om produkten börjar vibrera på onormalt sätt. Kontrollera omedelbart. Överdrivna vibrationer kan orsaka skada.
 - innan du lämnar över maskinen till en annan person.
- Förvara elektriska verktyg som inte används utom räckhåll för barn. Låt inte personer som inte är bekanta med verktyget eller inte har tagit del av dessa säkerhetsföreskrifter använda det.
Elektriska verktyg är farliga i händerna på ovana personer.
- Underhåll av elverktyg. Kontrollera att de rörliga delarna inte är felaktigt inställda och att de inte kärvar, att inte någon del är skadad och att inte några andra omständigheter kan påverka verktygets funktion.
Om verktyget är skadat ska det repareras innan det används. Se till att alla intag är fria från skräp. Många olyckor orsakas av dålig skötsel av elverktyg.
- Följ dessa säkerhetsföreskrifter då du använder elverktyget och tillbehören, i beaktande av arbetsförhållandena och det arbete som ska utföras. Använd utrustningen endast i dagsljus eller i god artificiell belysning. *Om du använder elverktyget för andra ändamål än vad som avsetts kan detta leda till en farlig situation.*

5) Skötsel och förvaring

- Låt endast en kvalificerad reparatör utföra service på ditt verktyg. Använd endast sådana reservdelar som är identiska med originaldelen. *Detta är en garanti för att säkerheten för elverktyget bibehålls.*
- Håll alla muttrar, bultar och skruvar åtdragna så att maskinen är i säkert och funktionsdugligt skick.
 - Av säkerhetsskäl ska slitna eller skadade delar bytas ut.
 - Använd endast originalreservdelar och -tillbehör.
 - Kontrollera uppsamlings säcken regelbundet. Om uppsamlings säcken blir sliten eller skadad ska den bytas ut.
 - Förvara maskinen på sval och torr plats utom räckhåll för barn. Får inte förvaras utomhus.

Säkerhetsvarningar för blåsen

- Inspektera området innan du påbörjar arbetet.
Avlägsna allt skräp och alla hårda föremål såsom stenar, glas, metalltrådar etc., som kan rikoschettera, slungas iväg eller på annat sätt orsaka personskador eller andra skador under arbetets gång.
- Kör aldrig maskinen om inte rätt utrustning är monterad.
När den används som blås ska du alltid montera ett blåsror. Använd bara rekommenderade tillbehör för att undvika personskador.
- Använd inte blåsen nära eldar av löv eller ris, eldstäder, grillplatser, askfat etc. Rätt användning av blåsen hjälper till att undvika att elden sprids.
- Placera aldrig föremål inuti blåsroren. Rikta alltid det blåsta materialet bort från människor, djur, glas och solida föremål såsom träd, motorfordon, väggar, etc. Luftströmmen är kraftig nog att slunga iväg stenar, smuts och stickor som kan träffa människor och djur som kan skadas, krossa glas eller orsaka andra skador.
- Använd aldrig maskinen för att sprida kemikalier, gödselmedel eller andra ämnen. På så sätt hindras att giftiga material sprids.

Säkerhetsvarningar för sugen

- Stäng av motorn och koppla från förlängningsladd innan du öppnar luckan till luftintaget eller försöker sätta in eller ta bort sugroren.

Motorn måste stängas av och fläktbladen får inte längre snurra för att undvika att de roterande bladen orsakar allvarlig skada.

- **Inspektera området innan du påbörjar arbetet.** Hårda föremål kan kastas genom uppsamlings säcken eller fästet och bli till farliga projektiler som kan orsaka allvarlig skada på användaren eller andra personer.
- **Sug inte upp stenar, grus, metall, glasskärvor etc.** Korrekt användning av maskinen minskar möjligheten till personskada och/eller skada på själva maskinen.
- **Försök inte att suga vatten eller andra vätskor.** Om vatten eller andra vätskor kommer in i ett elverktyg ökar detta risken för elstötar.
- **Kör aldrig maskinen om inte rätt utrustning är monterad.** När maskinen används som sug ska alltid sug- och uppsamlingsaggregatet monteras. Försäkra dig om att uppsamlingsaggregatet är ordentligt stängt när maskinen körs för att undvika att skräp flyger omkring. Använd bara rekommenderade tillbehör.
- **Sug inte upp bortkastade tändstickor, cigarrer, cigaretter eller aska från eldstäder, grillplatser, rishögar etc.** Undvik situationer som kan orsaka antändning av uppsamlings säcken. För att undvika eldspridning, använd inte blåsen i närheten av eldar av löv eller ris, eldstäder, grillplatser, askfat, etc.
- **Använd alltid axelremmen när du använder sugen.** Detta hjälper till att behålla kontrollen över elverktyget.
- **Kontrollera öppningarna för luftintag, vinkelröret och sugrören ofta, alltid när maskinen är avstängd och strömmen frånkopplad.** Håll ventilationsöppningar och rör fria från skräp som kan ansamlas och begränsa luftflödet. Använd inte maskinen om någon öppning är blockerad. Håll den fri från damm, textiludd, hår och allt som kan minska luftflödet.

Extra säkerhetsanvisningar

FARA! Mindre delar kan lätt sväljas. Plastpåsar innehåller kvävningsfara för små barn. Håll små barn borta under monteringen.

FARA! Den här produkten skapar ett elektromagnetiskt fält under driften. Det här fältet kan under vissa omständigheter påverka funktionssättet för aktiva eller passiva medicinska implantat. För att utesluta faran från situationer som kan leda till allvarliga eller dödliga skador, bör personer med ett medicinskt implantat konsultera läkare och tillverkaren av implantatet innan den här produkten används.

2. MONTERING



WARNING! Stäng av maskinen och koppla ur förlängningssladden innan du öppnar luftintagsskyddet eller försöker montera eller ta bort blåsröret eller sugrören.

Motorn måste stängas av och fläktbladen får inte längre snurra för att undvika att de roterande bladen orsakar allvarlig skada.

Montering för användning i blåsläge:

Montera blåsaröret [bild A1]:

OBS: En säkerhetsbrytare hindrar maskinen från att starta om blåsaröret ① inte är monterat korrekt.

1. Se till att skårona på blåsaröret ① är i linje med skårona på blåsutloppet ②.
2. Tryck fast blåsaröret ① på blåsutloppet ② tills det snäpper på plats. Blåsaröret är fäst på blåsutloppet med rörföringsknappen ③.

Du tar bort blåsaröret ① genom att trycka på rörföringsknappen ③ och samtidigt dra ut blåsaröret ①.

Montera insugsskyddet [bild A2]:

OBS: En säkerhetsbrytare hindrar maskinen från att starta om luftintagsskyddet ④ inte är låst.

1. Placera insugsskyddet ④ på den nedre öppningen på lövblåsaren och vrid insugsskyddet ④ medurs till stoppet (bajonettkopplingen låser fast).
2. Dra åt fästskruven ⑤.

Du tar bort insugsskyddet ④ genom att lossa på fästskruven ⑤, vrida insugsskyddet ④ moturs och sedan ta bort det.

Montering för användning i sugäge:

Montera sugröret [bild A3/A4]:

FARA! Använd inte suglåget 6 om inte det nedre röret ⑥ sitter fast på det övre röret ⑥a.

1. Se till att sömmarna på det nedre röret ⑥ är i linje med det övre röret ⑥a.
2. Tryck ihop rören ⑥a/⑥ tills de är helt ihopkopplade.

WARNING! En säkerhetsbrytare förhindrar att enheten startar om sugrören ⑥ inte har monterats korrekt.

3. Placera sugröret ⑥ på den nedre öppningen på lövblåsaren/ -sugen och vrid sugröret ⑥ medurs till stoppet (bajonettkopplingen låser fast).
4. Dra åt fästskruven ⑤.

Du tar bort sugröret ⑥, genom att lossa på fästskruven ⑤, vrida sugröret ⑥ moturs och ta bort det.

Montera uppsamlingspåsen [bild A5]:

OBS: En säkerhetsbrytare hindrar maskinen från att starta om vinkelröret ⑦ inte är monterat korrekt.

1. Se till att skårona på vinkelröret ⑦ är i linje med skårona på blåsutloppet ②.
2. Tryck fast vinkelröret ⑦ på blåsutloppet ② tills det snäpper på plats. Uppsamlingspåsen är fäst på blåsutloppet med rörföringsknappen ⑧.
3. Sätt fast uppsamlingspåsen ⑨ i båda öglorna ⑩ på sugröret ⑥.

Du tar bort uppsamlingspåsen ⑨ genom att trycka på rörföringsknappen ⑧ och samtidigt dra ut vinkelröret ⑦.

Montering av axelremmen [bild A6]:

Som extra stöd när du använder maskinen som sug finns en axelrem med i förpackningen. Fäst remmen vid maskinen innan du börjar arbeta. Klicka in haken på fästet ⑪.

3. HANDHAVANDE



WARNING! Använd inte maskinen om inte rören och uppsamlings säcken monterats korrekt för att undvika att skräp flyger omkring och/eller kontakt med fläkt hjulen vilket kan orsaka allvarlig skada.

Använd alltid handskar och skyddsglasögon för att förhindra att stenar eller skräp slungas iväg och rikoschetterar in i ögonen och ansiktet, vilket kan leda till blindhet eller andra allvarliga skador.

Kablar:

Använd endast en kabel av storlek 1,00 mm² upp till max 40 meter lång.

Maximal effekt:

1,00 mm² kabelstorlek
ErgoJet 3000 (EJ3000): 3000 W
ErgoJet 2500 (EJ2500): 2500 W

Elkablar och förlängningssladdar finns att få hos din lokala, godkända serviceverkstad. Använd endast förlängningssladdar som är specifikt utformade för utomhusbruk.

Ansluta enheten [bild O1/O2]:

FARA! För att undvika skador på kontakten måste förlängningssladden sättas in i kabellåset.

1. Gör först en ögla med förlängningssladden ⑫. Sedan trär du ögla över kabellåset ⑬ och drar åt förlängningssladden.
2. Anslut enhetens kontakt till förlängningssladden.
3. Anslut förlängningssladden till ett 230 V uttag.

Starta enheten [bild O3]:

Starta:

→ Ställ PÅ/AV-omkopplaren ⑭ i läget **PÅ**.
Enheten startar.

OBS! Endast för ErgoJet 3000 (EJ 3000): Motorhastigheten kan ökas eller minskas med hjälp av den reglerbara hastighetskontrollen ⑯.

WARNING! För att undvika att skada maskinen ska den reglerbara hastighetskontrollen endast användas i blåsläge. Försök INTE att använda den reglerbara hastighetskontrollen när sugfunktionen används. Lägre hastighet under sugningen kan göra att skräp hopas, motorn stannar och att det blir fel på maskinen.

Stoppa:

→ Ställ PÅ/AV-omkopplaren ⑭ i läget **AV**.
Enheten stoppar.

Arbetspositioner:

Blåsläge [bild O4]:

Använd maskinen som blås för att sopa bort skräp eller gräsklipp från körvägar, gångbanor, uteplatser etc. och för att blåsa gräsklipp, halm eller löv i högar eller för att avlägsna skräp från hörn, runt fogar eller mellan markstenar.

Endast för ErgoJet 3000 (EJ 3000):

Använd den reglerbara hastighetskontrollen för att öka eller minska motorns hastighet när maskinen används som blås.

Rikta luftflödet genom att rikta blåsröret nedåt eller åt sidan.

Arbeta alltid i riktning bort från fasta föremål såsom gångvägar, stora stenar, fordon och staket.

Rengör hörn genom att börja längst in och arbeta utåt. Härigenom undviker du en ansamling av skräp som kan flyga upp i ansiktet. Var försiktig när du arbetar i närheten av växter. Luftströmmen kan skada ömtåliga växter.

Sugläge [bild O5]:

Använd maskinen som sug för att plocka upp torra material som löv, gräs, små kvistar och pappersbitar.

För bästa resultat när sugfunktionen används ska maskinen användas med hög hastighet.

Rör maskinen fram och tillbaka över materialet när du använder sugfunktionen. Undvik att forcera maskinen genom att använda den i skräphögar eftersom detta kan täppa till den.

Håll sugröret ca ett par cm ovanför marken för bästa resultat.



WARNING! Om maskinen täpps till ska den stängas av och förlängningssladden kopplas ur. Vänta tills fläkthjulet helt har slutat snurra och ta sedan bort sugrören. Känn försiktigt i sugöppningen och rensa ut skräpet som täpper till maskinen.

Detta minskar risken för att fläkthjulet orsakar personskada.

4. LAGRING

Urdrifttagning:

Förvara maskinen med stickkontakten utdragen, väl utom räckhåll för barn.

1. Stäng av maskinen och koppla från maskinen från elnätet.
2. Låt motorn kallna före förvaring eller transport.
3. Förvara maskinen med alla skyddsanordningar på plats. Placera maskinen så att inga vassa föremål kan orsaka personskador.

Övervintring:

Förbered maskinen för förvaring när säsongen är över eller om den inte ska användas på 30 dagar eller mer.

Om blåsen ska ställas undan för förvaring under en längre period:

1. Stäng av maskinen och koppla från maskinen från elnätet.
2. Rengör hela enheten före långvarig förvaring.
3. Öppna luftintagsskyddet och avlägsna smuts, fett eller skräp som har ansamlats. Inspektera blåsen och alla rör. Stäng skyddet och se till att det är låst.
4. Använd en mjuk borste för att rengöra ventilationsöppningarna och luftintaget från skräp. Använd inte vatten.
5. Förvara, om möjligt, maskinen och förlängningssladden på väl ventilerad plats under tak, för att förhindra ansamling av damm och smuts. Täck inte maskinen med plast. Plast kan inte andas och kan orsaka kondens och eventuellt rostbildning eller korrosion.
6. Kontrollera att det inte finns några lösa skruvar på maskinen. Byt ut skadade eller slitna delar och delar som är sönder.
7. Ta bort rören för att underlätta förvaringen.

Avfallshantering:

(enligt direktiv 2012/19/EU/S.I. 2013 No. 3113)



Produkten får inte kastas som vanligt hushållsavfall. Den måste avfallshandteras enligt de gällande lokala miljöföreskrifterna.

VIKTIGT!

→ Avfallshandtera din produkt hos kommunens återvinningscentral.

5. UNDERHÅLL



WARNING! Stäng av maskinen och dra ut förlängningssladden innan några justeringar görs, tillbehör byts eller underhåll utförs.

Sådana förebyggande säkerhetsåtgärder minskar risken för att verktyget sätts igång av misstag.

FÖRE VARJE ANVÄNDNINGSTILLFÄLLE

Kontrollera att det inte finns lösa fästdon och delar på maskinen:

Håll alla muttrar, bultar och skruvar åtdragna så att maskinen är i säkert och funktionsdugligt skick. Försäkra dig om att alla delar monterats korrekt.

- Luftintagsskydd
- Blåsrör
- Sugrör
- Uppsamlings säck

Kontrollera att det inte finns några skadade eller slitna delar:

Kontakta en auktoriserad serviceverkstad för utbyte av skadade eller slitna delar.

- ON/OFF-brytare – Kontrollera att brytaren fungerar korrekt genom att sätta brytaren i OFF-läge. Försäkra dig om att motorn stannar och starta sen om motorn och fortsätt.
- Luftintagsskydd – Använd inte maskinen om luftintagsskyddet inte kan låsas ordentligt eller om det är skadat på något sätt.

EFTER VARJE ANVÄNDNINGSTILLFÄLLE

Inspektera och rengör maskin och etiketter:



FARA! Elektrisk stöt!

Rengör aldrig ventilationsslitsarna med ett metallföremål.

- Efter varje användningstillfälle ska du kontrollera att det inte finns lösa eller skadade delar på maskinen. Rengör maskinen med en fuktig duk.
- Torka av maskinen med en ren och torr trasa.

Rengör uppsamlings säcken:

VIKTIGT! UPPSAMLINGSSÄCKEN MÅSTE TÖMMAS PÅ RÄTT SÄTT.

- Uppsamlings säcken ska tömmas och skötas på rätt sätt för att undvika att den skadas och att luftflödet hindras.
- Ta bort uppsamlings säcken från maskinen och töm den efter varje användning. Lägg inte undan säcken för förvaring utan att först ha tömt den på allt innehåll (gräs, löv etc.).
- Tvätta säcken en gång om året. Ta bort säcken från blåsen och vänd ut och in på den. Tvätta säcken med hjälp av en vattenslang. Häng upp säcken och låt den torka fullständigt innan du använder den igen.



WARNING! Om maskinen täpps till ska den stängas av och förlängningssladden kopplas ur. Vänta tills fläkthjulet helt har slutat snurra och ta sedan bort sugrören. Känn försiktigt i sugöppningen och rensa ut skräpet som täpper till maskinen.

Detta minskar risken för att fläkthjulet orsakar personskada.

Ta bort föremål från luftintaget:

1. Ta bort sugrören.
2. Känn försiktigt i sugöppningen och rensa området vid luftintaget. Ta bort allt skräp från fläkthjulet.
3. Kontrollera att det inte finns några sprickor på fläkthjulet. Om det finns sprickor på enheten eller om den är skadad ska den inte användas. Låt en auktoriserad serviceverkstad byta ut delarna. Försök inte byta ut dem själv.

6. ÅTGÄRDA FEL



WARNING! Stäng alltid av maskinen och dra ut förlängningssladden innan de åtgärder utförs som anges nedan, utom de åtgärder som kräver att maskinen är påslagen.

Motorn måste stängas av och fläktbladen får inte längre snurra för att undvika att de roterande bladen orsakar allvarlig skada.

Problem	Möjliga orsaker	Åtgärd
Maskinen fungerar inte	1. Brytaren är i läge OFF (0).	1. Sätt brytaren på läge ON (I).
	2. Förlängningssladden är frånkopplad.	2. Anslut förlängningssladden igen.
	3. Överströmsskyddet har utlösts, eller en säkring har gått.	3. Återställ överströmsskyddet eller säkringen.
	4. Blåsrör, vinkelrör, och/eller sugrör är inte monterade på rätt sätt.	4. Kontrollera monteringen av röret.
	5. Uppsamlings säcken är full.	5. Töm uppsamlings säcken.
	6. Mekaniskt fel.	6. Kontakta en auktoriserad serviceverkstad.
Maskinen vibrerar på onormalt sätt	1. Mekaniskt fel	1. Kontakta en auktoriserad serviceverkstad.
Fläkthjulet snurrar inte fritt	1. Skräp i luftintaget.	1. Rengör enheten. Ta bort allt skräp.
	2. Mekaniskt fel.	2. Kontakta en auktoriserad serviceverkstad.



OBSERVERA: Kontakta ditt GARDENA servicecenter vid andra störningar. Reparationer får endast utföras av GARDENA servicecentren och av fackhandel som är auktoriserad av GARDENA.

7. TEKNISKA DATA

	Enhet	Värde ErgoJet 3000 (EJ3000) (art. 9332)	Värde ErgoJet 2500 (EJ2500) (art. 9334)
Motor – effektförbrukning	W	Max. 3000	Max. 2500
Nätspänning	V	220 – 240	220 – 240
Nätfrekvens	Hz	50	50
Sugflöde	l/s	170	170
Finfördelning		16:1	14:1
Blåshastighet	km/h	Max. 310	Max. 310
Vikt blås/sug	kg	Max. 4,8	Max. 4,8
Uppsamlingsäckens kapacitet	l	45	45
Ljudtrycknivå $L_{PA}^{1)}$ Osäkerhet k_{PA}	dB (A)	83 3,0	87 1,0
Ljudeffektsnivå $L_{WA}^{2)}$ uppmätt / garanterad	dB (A)	99 / 102	102 / 103
Hand-armvibration $a_{mw}^{1)}$	m/s^2	< 3,92	< 2,7

Mätförfarande enligt: ¹⁾ EN 50636-2-100 ²⁾ RL 2000/14/EC / S.I. 2001 No.1701



OBSERVERA: Det angivna vibrationsemissionsvärdet har mätts enligt ett normerat provningsförfarande och kan användas för att jämföra med andra elverktyg. Detta värde kan även användas för preliminär bedömning av exponeringen. Vibrationsemissionsvärdet kan variera vid den faktiska användningen av elverktyget.

8. SERVICE/GARANTI

Service:

Vänligen kontakta adressen på baksidan.

Garantibevis:

I händelse av garantianspråk tas ingen avgift ut för de tjänster som tillhandahålls.

GARDENA Manufacturing GmbH ger 2 års garanti på alla original GARDENA nya produkter fr.o.m. första köp hos återförsäljare om produkterna uteslutande har använts privat. Den här tillverkargarantin gäller inte för produkter som har köpts på andrahandsmarknaden. Denna garanti gäller alla väsentliga brister på produkten, vilka bevisligen beror på material- eller tillverkningsfel. Garantin inkluderar leverans av en funktionell utbytesprodukt eller reparation av den felaktiga produkten som skickats till oss utan kostnad. Vi förbehåller oss rätten att välja mellan de här alternativen. Följande bestämmelser reglerar tjänsten:

- Produkten användes för avsett ändamål enligt anvisningarna i bruksanvisningen.
- Varken köparen eller tredje part har försökt att öppna eller reparera produkten.
- För driften har endast Original GARDENA reserv- och slidedelar använts.
- Uppvisande av inköpskvittot.

Normalt slitage av delar och komponenter (exempelvis på knivar, knivfästesdelar, turbiner, ljuskällor, kil- och kuggremmar, löphjul, luftfilter, tändstift), optiska förändringar samt slit- och förbrukningsdelar omfattas inte av garantin.

Den här tillverkargarantin begränsas till utbyte och reparation enligt de ovan angivna villkoren. Tillverkargarantin kan inte ligga till grund för andra krav gentemot oss som tillverkare, exempelvis gällande skadestånd. Denna tillverkargaranti berör självklart **inte** de gällande lagstadgade och avtalsmässiga garantikraven gentemot handlaren/försäljaren.

För tillverkargarantin gäller Förbundsrepubliken Tysklands lag.

Vid skadefall, vänligen skicka den defekta produkten tillsammans med en kopia av inköpskvittot och en felbeskrivning med tillräckligt porto till serviceadressen för GARDENA.

Slidedelar:

Blåsröret och sugrören är slidedelar och täcks inte av garantin.

EN UKCA Declaration of Conformity (only for UK)

The manufacturer: GARDENA Germany AB, PO Box 7454, S-103 92 Stockholm, Sweden hereby certifies, when leaving our factory, the unit(s) indicated below is/are in accordance with the UK Regulations, designated standards of safety and product specific designated standards. This certificate becomes void if the units are modified without our approval.

Description of the Product: **Blower/Vacuum**

Product type: **ErgoJet 3000 (EJ3000)
ErgoJet 2500 (EJ2500)**

Article Number: **9332
9334**

UK regulations: **S.I. 2008/1597
S.I. 2016/1091
S.I. 2012/3032
S.I. 2001/1701**

Designated Standards: **EN 60335-1
EN 50636-2-100
EN ISO 12100**

Authorised Representative: **Husqvarna UK Limited**

Deposited Documentation: **Preston Road,
Aycliffe,
County Durham
UK
DL5 6 UP**

Noise level:		measured	/	guaranteed
	Art. 9332	99 dB(A)	/	102 dB(A)
	Art. 9334	102 dB(A)	/	103 dB(A)

Aycliffe, 30.09.2021

Authorised Representative:



**John Thompson
Director**

