

ErgoJet 3000 (EJ3000) Art. 9332
ErgoJet 2500 (EJ2500) Art. 9334

LV **Lietošanas instrukcija**
Pūtējs/putekļsūcējs

| |
|---|
| <p>DE Produkthaftung Wir weisen ausdrücklich darauf hin, dass wir in Übereinstimmung mit dem Produkthaftungsgesetz nicht für Schäden haften, die durch unsere Produkte entstehen, wenn diese unsachgemäß und nicht durch einen von uns autorisierten Servicepartner repariert wurden oder wenn keine Original GARDENA Teile oder von uns zugelassene Teile verwendet wurden.</p> |
| <p>EN Product liability In accordance with the German Product Liability Act, we hereby expressly declare that we accept no liability for damage incurred from our products where said products have not been properly repaired by a GARDENA-approved service partner or where original GARDENA parts or parts authorised by GARDENA were not used.</p> |
| <p>FR Responsabilité Conformément à la loi relative à la responsabilité du fait des produits défectueux, nous déclarons expressément par la présente que nous déclinons toute responsabilité pour les dommages résultant de nos produits, si lesdits produits n'ont pas été correctement réparés par un partenaire d'entretien agréé GARDENA ou si des pièces d'origine GARDENA ou des pièces agréées GARDENA n'ont pas été utilisées.</p> |
| <p>NL Productaansprakelijkheid Conform de Duitse wet inzake productaansprakelijkheid verklaren wij hierbij uitdrukkelijk dat wij geen aansprakelijkheid aanvaarden voor schade ontstaan uit onze producten waarbij deze producten niet zijn gerepareerd door een GARDENA-erkende servicepartner of waarbij geen originele GARDENA-onderdelen of onderdelen die door GARDENA zijn goedgekeurd zijn gebruikt.</p> |
| <p>SV Produktansvar I enlighet med tyska produktansvarslagar förklarar vi härmed uttryckligen att vi inte åtar oss något ansvar för skador som orsakas av våra produkter där produkterna inte har genomgått korrekt reparation från en GARDENA-godkänd servicepartner eller där originaldelar från GARDENA eller delar godkända av GARDENA inte använts.</p> |
| <p>DA Produktansvar I overensstemmelse med den tyske produktansvarslov erklærer vi hermed udtrykkeligt, at vi ikke påtager os noget ansvar for skader på vores produkter, hvis de pågældende produkter ikke er blevet repareret korrekt af en GARDENA-godkendt servicepartner, eller hvor der ikke er brugt originale GARDENA-reservedele eller godkendte reservedele fra GARDENA.</p> |
| <p>FI Tuotevastuu Saksan tuotevastuulain mukaisesti emme ole vastuussa laitteiden vaurioista, jos korjauksia ei ole tehnyt GARDENA:n hyväksymä huoltoliike tai jos niiden synnä on muiden kuin alkuperäisten GARDENA-varaosien tai GARDENA:n hyväksymien varaosien käyttö.</p> |
| <p>IT Responsabilità del prodotto In conformità con la Legge tedesca sulla responsabilità del prodotto, con la presente dichiariamo espressamente che decliniamo qualsiasi responsabilità per danni causati dai nostri prodotti qualora non siano stati correttamente riparati presso un partner di assistenza approvato GARDENA o laddove non siano stati utilizzati ricambi originali o autorizzati GARDENA.</p> |
| <p>ES Responsabilidad sobre el producto De acuerdo con la Ley de responsabilidad sobre productos alemana, por la presente declaramos expresamente que no aceptamos ningún tipo de responsabilidad por los daños ocasionados por nuestros productos si dichos productos no han sido reparados por un socio de mantenimiento aprobado por GARDENA o si no se han utilizado piezas originales GARDENA o piezas autorizadas por GARDENA.</p> |
| <p>PT Responsabilidade pelo produto De acordo com a lei alemã de responsabilidade pelo produto, declaramos que não nos responsabilizamos por danos causados pelos nossos produtos, caso os tais produtos não tenham sido devidamente reparados por um parceiro de assistência GARDENA aprovado ou se não tiverem sido utilizadas peças GARDENA originais ou peças autorizadas pela GARDENA.</p> |
| <p>PL Odpowiedzialność za produkt Zgodnie z niemiecką ustawą o odpowiedzialności za produkt, niniejszym wyraźnie oświadczamy, że nie ponosimy żadnej odpowiedzialności za szkody poniesione na skutek użytkowania naszych produktów, w przypadku gdy naprawa tych produktów nie była odpowiednio przeprowadzana przez zatwierdzonego przez firmę GARDENA partnera serwisowego lub nie stosowano oryginalnych części GARDENA albo części autoryzowanych przez tę firmę.</p> |
| <p>HU Termékszavatosság A németországi termékszavatossági törvénnyel összhangban ezennel nyomatékosan kijelentjük, hogy nem vállalunk felelősséget a termékeinkben keletkezett olyan károkért, amelyek valamely GARDENA által jóváhagyott szervizpartner által nem megfelelően végzett javításból adódtak, vagy amely során nem eredeti GARDENA alkatrészeket vagy a GARDENA által jóváhagyott alkatrészeket használtak fel.</p> |
| <p>CS Odpovědnost za výrobek V souladu s německým zákonem o odpovědnosti za výrobek tímto výslovně prohlašujeme, že nepřijímáme žádnou odpovědnost za poškození vzniklá na našich výrobcích, kdy zmíněné výrobky nebyly řádně opraveny schváleným servisním partnerem GARDENA nebo kdy nebyly použity originální náhradní díly GARDENA nebo náhradní díly autorizované společností GARDENA.</p> |
| <p>SK Zodpovednosť za produkt V súlade s nemeckými právnymi predpismi upravujúcimi zodpovednosť za výrobok týmto výslovné prehlasujeme, že nenesieme žiadnu zodpovednosť za škody spôsobené našimi výrobkami, v prípade ktorých neboli náležité opravy vykonané servisným partnerom schváleným spoločnosťou GARDENA alebo neboli použité diely spoločnosti GARDENA alebo diely schválené spoločnosťou GARDENA.</p> |
| <p>EL Ευθύνη προϊόντος Σύμφωνα με τον γερμανικό νόμο περί Ευθύνης για τα Προϊόντα, με το παρόν δηλώνουμε ρητώς ότι δεν αποδεχόμαστε καμία ευθύνη για τυχόν ζημιές που προκύπτουν από τα προϊόντα μας εάν αυτά δεν έχουν επισκευαστεί σωστά από κάποιον συγκεκριμένο συνεργάτη επισκευών της GARDENA ή εάν δεν έχουν χρησιμοποιηθεί αυθεντικά εξαρτήματα GARDENA ή εξαρτήματα συγκεκριμένα από την GARDENA.</p> |
| <p>SL Odgovornost proizvajalca V skladu z nemškimi zakoni o odgovornosti za izdelke, izrecno izjavljajo, da ne sprejemamo nobene odgovornosti za škodo, ki jo povzročijo naši izdelki, če teh niso ustrezno popravili GARDENINI odobreni servisni partnerji ali pri tem niso bili uporabljeni originalni GARDENINI nadomestni deli ali GARDENINIMI homologiranimi nadomestnimi deli.</p> |
| <p>HR Pouzdanost proizvoda Sukladno njemačkom zakonu o pouzdanosti proizvoda, ovime izričito izjavljujemo kako ne prihvaćamo nikakvu odgovornost za oštećenja na našim proizvodima nastala uslijed neispravnog popravka od strane servisnog partnera kojeg odobrava GARDENA ili uslijed nekorištenja originalnih GARDENA dijelova ili dijelova koje odobrava GARDENA.</p> |
| <p>RO Răspunderea pentru produs În conformitate cu Legea germană privind răspunderea pentru produs, declarăm în mod expres prin prezentul document că nu acceptăm nicio răspundere pentru defecțiunile suferite de produsele noastre atunci când acestea nu au fost reparate în mod corect de un atelier de service partener, aprobat de GARDENA, sau când nu au fost utilizate piese GARDENA originale sau piese autorizate de GARDENA.</p> |
| <p>BG Отговорност за вреди, причинени от стоки Съгласно германския Закон за отговорността за вреди, причинени от стоки, с настоящото изрично декларираме, че не носим отговорност за щети, причинени от нашите продукти, ако те не са били правилно ремонтирани от одобрен от GARDENA сервиз или ако не са използвани оригинални части на GARDENA или части, одобрени от GARDENA.</p> |
| <p>ET Tootevastutus Vastavalt Saksamaa tootevastutusseadusele deklareerime käesolevaga selgesõnaliselt, et me ei kanna mingisugust vastutust meie toodetest tingitud kahjude eest, kui need tooted ei ole korrektselt parandatud GARDENA heakskiidetud hoolduspartneri poolt või kui parandamisel ei ole kasutatud GARDENA originaalosi või GARDENA volitatud osi.</p> |
| <p>LT Gaminio patikimumas Mes aiškiai pareiškiame, kad, atsižvelgiant į Vokietijos gaminių patikimumo įstatymą, nepriisiame atsakomybės dėl bet kokios žalos, patirtos dėl mūsų gaminių, jeigu jie buvo netinkamai taisomi arba jų dalys buvo pakeistos neoriginaliomis GARDENA dalimis ar nepatvirtintomis dalimis, arba jeigu remonto darbai buvo atliekami ne GARDENA techninės priežiūros centro specialistų.</p> |
| <p>LV Atbildība par produkcijas kvalitāti Saskaņā ar Vācijas likumu par atbildību par produkcijas kvalitāti ar šo mēs paziņojam, ka neuzņemamies atbildību par bojājumiem, kas radušies, lietojot mūsu izstrādājumus, kuru remontu nav veicis uzņēmuma GARDENA apstiprināts apkopes partneris vai kuru remontam netika izmantotas oriģinālās GARDENA detaļas vai detaļas, kuru lietošanu apstiprinājis uzņēmums GARDENA.</p> |

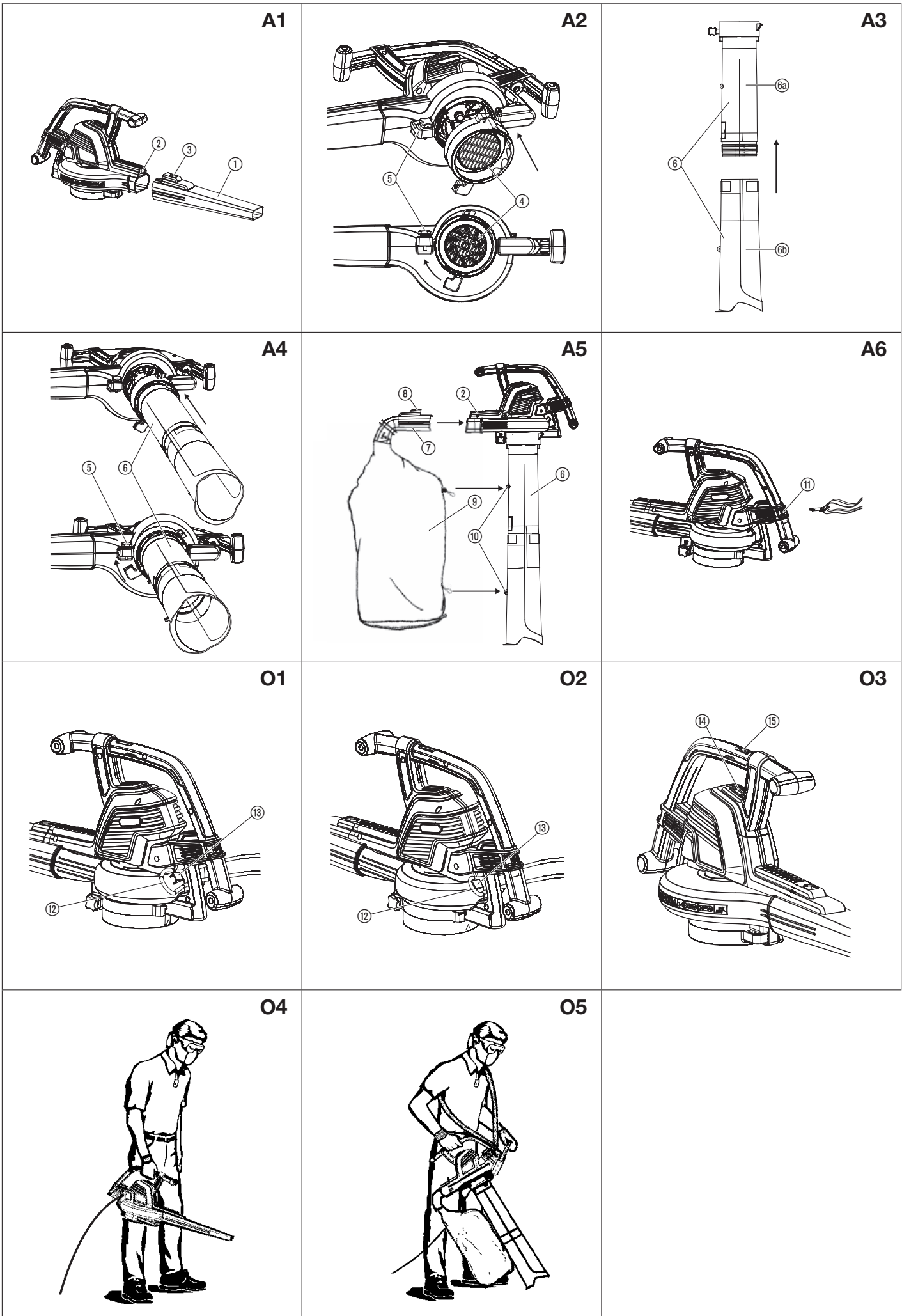

LV Pūtējs/putekļsūcējs

| | |
|----------------------------|-----|
| 1. DROŠĪBA | 119 |
| 2. MONTĀŽA | 120 |
| 3. LIETOŠANA | 121 |
| 4. UZGLABĀŠANA | 121 |
| 5. APKOPE | 121 |
| 6. KĻŪDU NOVĒRŠANA | 122 |
| 7. TEHNISKIE DATI | 122 |
| 8. SERVISS/GARANTIJA | 122 |

Orīģinālās instrukcijas tulkojums.



Ar šo izstrādājumu drīkst strādāt tikai personas, kas ir vecākas par 8 gadiem. Personas ar ierobežotām

psihiskām, fiziskām vai garīgām spējām, kā arī personas, kurām nav pietiekošas pieredzes un zināšanu, drīkst lietot izstrādājumu tikai citas personas uzraudzībā vai pēc instruktažas par drošu izstrādājuma lietošanu un ar to saistītiem riskiem. Bērni nedrīkst spēlēties ar izstrādājumu. Bērni nedrīkst veikt izstrādājuma tīrīšanu un apkopi, kas jāveic lietotājam, bez pieaugušo uzraudzības. Mēs iesakām, lai ar izstrādājumu strādātu tikai personas, kas sasniegušas 16 gadu vecumu.

Lietošana atbilstoši noteiktajam mērķim:

Pareiza pūtēja lietošana:

GARDENA Pūtējs/sūcējs ir piemērots netīrumu vai zāles atlieku nopūšanai no piebraucamiem ceļiem, ietvēm, iekšpagalmiem un citām vietām, kā arī zāles atlieku, salmu vai lapu savākšanai kaudzēs vai netīrumu iztīrīšanai no stūriem, ap savienojumu vietām vai starp ķieģeļu klājuma spraugām.

Pareiza lietošana iesūkšanas režīmā:

GARDENA Pūtējs/sūcējs ir piemērots sausu lapu, zāles, mazu zariņu vai papīra gabalu savākšanai, tos iesūcot.



BĪSTAMI! Miesas bojājums!

→ Ja šo izstrādājumu izmanto nepareizi, tas var kļūt bīstams. Lai panāktu saprātīgu drošības līmeni un efektivitāti, ierīci izmantojot, ievērojiet brīdinājumus un drošības norādījumus. Lietotājs ir atbildīgs par šajā rokasgrāmatā iekļauto un uz izstrādājuma esošo brīdinājumu un norādījumu ievērošanu. Neizmantojiet ierīci, ja pareizā stāvoklī nav uzstādītas ražotāja komplektācijas aizsargietasies.

1. DROŠĪBA

Svarīgi! Lūdzu, uzmanīgi izlasiet un rūpīgi uzglabāiet šo lietošanas instrukciju.

Simboli uz izstrādājuma:



Izlasiet lietošanas instrukciju.



IZSLĒGŠANA:
Pirms tīrīšanas vai tehniskās apkopes veikšanas atvienojiet kontaktdakšu no strāvas avota.



Nepakļaujiet ierīci lietus iedarbībai.



Ieteicams izmantot acu un dzirdes aizsarglīdzekļus. Lūdzu, ņemiet vērā, ka trešās personas, kas ienāk darba zonā, var nedzirdēt Jūs.



Neļaujiet apkārtējiem tuvoties.



Atvienojiet strāvas kontaktdakšu, ja kabelis ir bojāts vai sapinies.

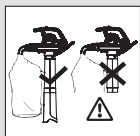

Sūkšanas režīmā drīkst strādāt tikai ar pilnīgi izvilktu sūkšanas cauruli un aizvērtu savācējgrozu.



Pēc izslēgšanas uzgaidiet, līdz rotora plāksnes ir pilnīgi apstājušas.



Nelietojiet ar vaļīgiem matiem, rotaļlietām un vaļīgiem apģērbiem.

Vispārīgi elektroinstrumenta drošības brīdinājumi



BRĪDINĀJUMS: Izlasiet visus drošības brīdinājumus un norādījumus. Brīdinājumu un norādījumu neievērošana var izraisīt elektrotraumas, aizdegšanos un/vai nopietnus savainojumus.

Saglabāiet visus brīdinājumus un norādījumus turpmākām uzziņām.

Brīdinājumos minētais termins „elektroinstrumenti” attiecas uz elektrotīklam ar vadiem pieslēgtu elektroinstrumentu.

1) Darba zonas drošība

- Šo izstrādājumu nav paredzēts lietot personām (ieskaitot bērnus), kurām ir ierobežotas fiziskās, sensorās vai garīgās spējas un trūkst pieredzes un zināšanu, izņemot gadījumus, kad izstrādājuma lietošana notiek tādas personas pārraudzībā, kas ir atbildīga par viņu drošību, vai tā ir sniegusi apmācību par izstrādājuma lietošanu. Bērni ir jāpieskata, lai nodrošinātu, ka viņi nespēlējās ar izstrādājumu. Vietējie noteikumi, iespējams, nosaka lietotāja vecuma ierobežojumus. Neļaujiet bērniem vai personām, kas nav iepazinušies ar šiem norādījumiem, lietot šo izstrādājumu.
Nepareizu lietotāju rokās elektroinstrumenti ir bīstami.
- Lietojot elektroinstrumentu, neļaujiet apkārtējiem un īpaši bērniem atrasties tuvumā. *Uzmanības novēršana var izraisīt vadības zudumu.*
- Raugieties, lai atkritumi nekad netiktu pūsti garāmgājēju virzienā. *Operators vai lietotājs ir atbildīgs par negadījumiem vai citiem cilvēkiem vai viņu īpašumam radīto apdraudējumu.*
- Uzturiet to tīru un nodrošiniet piemērotu apgaismojumu. *Pārbļīvētas vai tumšas vietas izraisa negadījumus.*
- Nelietojiet elektroinstrumentus sprādzienbīstamā vidē, piemēram, viegli uzliesmojošu šķidrums, gāzu vai putekļu klātbūtnē. *Elektroinstrumenti rada dzirksteles, kas var aizdedzināt putekļus vai izgarojumus.*

2) Elektriskā drošība

- Elektroinstrumentu strāvas kabelu spraudņiem jāatbilst elektrotīkla kontaktligzdām. Nekādā gadījumā neparveidojiet spraudni! Iezemētu elektroinstrumentu pieslēgšanai neizmantojiet pārejas. Pieslēdziet ierīci tikai tādām maiņstrāvas barošanas spriegumam, kāds norādīts izstrādājuma tehnisko datu plāksnītē. Nekādā gadījumā neviena ierīces daļa nedrīkst būt iezemēta. *Nepareidoti spraudņi un atbilstošas kontaktligzdas samazina elektrotraumu risku.*
 - Nepieskarieties iezemētām virsmām, piemēram, caurulēm, radiatoriem, plītiem vai ledusskapjiem.
Ja jūsu ķermenis ir iezemēts, pastāv lielāks elektrotraumas risks.
 - Nepakļaujiet elektroinstrumentus lietus vai mitruma iedarbībai.
Ūdens, kas iekļūst elektroinstrumentā, palielina elektrotraumu risku.
 - Saudzīgi apejieties ar strāvas kabeli. Neizmantojiet to elektroinstrumenta pārvietošanai, kā arī vilkšanai vai atvienošanai no elektrotīkla. Sargājiet strāvas kabeli no karstuma, eļļas, asām šķautnēm vai kustīgām detaļām. Pirms ierīces lietošanas pārbaudiet, vai strāvas kabelis nav bojāts. Ja kabelis bojāts vai nolietojies, nomainiet to. Neizmantojiet šo izstrādājumu, ja elektrības kabeli ir bojāti vai nodilusi. Nekaļējoties atvienojiet kabeli no elektrotīkla, ja tas ir pārgriezts vai ja tam ir bojāta izolācija. Nepieskarieties elektrības kabelim, kamēr nav atvienota elektropadeve. Nelabojiet pārgrieztu vai bojātu kabeli. Nomainiet to pret jaunu.
Bojāti vai samezģlojušies strāvas kabeli palielina elektrotraumu risku.
 - Strāvas kabelis jāatritina. Saīti kabeli var pārkarst un mazināt ierīces efektivitāti. Rūpīgi uztniet kabeli, neļaujot tam samesties.
 - Izmantojot elektroinstrumentu āra apstākļos, lietojiet pagarinātāju, kas piemērots tieši šādiem apstākļiem un aprīkots ar uzdevu atbilstoši standartam IEC 60320-2-3.
Šāda pagarinātāja lietošana samazinās elektrotraumu risku.
 - Ja elektroinstrumenti tomēr jāizmanto mitrā vidē, lietojiet ar atliku strāvas ierīci (RCD – Residual Current Device) aizsargātu energoapgādi. Mēs iesakām izmantot noplūdes strāvas drošības slēdzi ar nominālo noplūdes strāvu ≤ 30 mA. Pat ja ir uzstādīta R.C.D., 100% drošību tā garantēt nevar, un drošības apsvērumi jāievēro vienmēr. Pārbaudiet savu R.C.D. katru reizi, kad to izmantojat.
RCD izmantošana samazina elektrotraumu risku.
- #### 3) Personiskā drošība
- Rikojoties ar elektroinstrumentu, esiet vērīgs, izvērtējiet savas darbības un esiet prātīgs. Neizmantojiet elektroinstrumentu, ja esat noguris, vai arī zāļu, alkohola vai medikamentu iespaidā.
Mirkļis neuzmanības, lietojot elektroinstrumentu, var izraisīt nopietnas traumas.
 - Izmantojiet personiskos aizsarglīdzekļus. Vienmēr lietojiet acu un dzirdes aizsarglīdzekļus. Lai izvairītos no putekļu izraisīta kairinājuma, ieteicams izmantot aizsargķiveri. Acu, dzirdes aizsarglīdzekļu, putekļu maskas, neslidošas pazoles apavu un aizsargķiveres lietošana attiecīgos apstākļos mazinās personisko savainojumu risku.
 - Nepieļaujiet nejašu ierīces ieslēgšanu. Pirms ierīces pieslēgšanas barošanas avotam, pirms tās pacelšanas vai pārvietošanas pārbaudiet, vai strāvas slēdzis ir izslēgtā stāvoklī. Ja pārvietojat elektroinstrumentus, turot pirkstu uz strāvas slēdža, kā arī, pieslēdzot kabeli instrumentiem, kam strāvas slēdzis ir ieslēgtā stāvoklī, var rasties negadījumi.
 - Nestiepieties! Sekojiet, lai jūsu kājām pastāvīgi būtu drošs pamats un jūs būtu līdzsvarā. Slīpumā esiet īpaši piesardzīgs, lai nezaudētu līdzsvaru, un valkājiet neslidošus apavus. Strādājot ar zāles plāvēju, nekad nepārvietojieties at muguriski, jo varat pakļaut. Saļojiet, bet nekad neskrieniet. Strādājot ar ierīci, neizmantojiet trepes.
Tādējādi tiks panākta labāka elektroinstrumenta vadība neparedzētos gadījumos.
 - Piemēroti apģērbi. Valkājiet piemērotu apģērbu, cimdus un stingrus apavus. Nevalkājiet vaļīgas drēbes un dārglietas. Neļaujiet ierīces kustīgajām daļām tuvoties matiem, drēbēm vai cimdiem.
Vaļīgas drēbes, dārglietas vai gari mati var iekļūt kustīgajās daļās.

4) Elektroinstrumenta lietošana un apkope

- a) Lietojiet ierīci tikai šajos norādījumos aprakstītā veidā un norādītajiem mērķiem. Novietojiet kabeli aizmugurē, tālāk no izstrādājuma. Nelietojiet spēku. Izmantojiet attiecīgajam darbam piemērotu elektroinstrumentu. Atbilstošs elektroinstrumentis paveiks darbu labāk un drošāk.
- b) Pirms izstrādājuma izmantošanas vienmēr pārliecinieties, ka tas ir droši lietojams. Nelietojiet elektroinstrumentu, ja nevar ieslēgt vai izslēgt tā strāvas slēdzi. Uzziniet, kā apturēt ierīces darbību ārkārtas gadījumā. Elektroinstrumentis, kuru nevar vadīt ar strāvas slēdzi, ir bīstams un tādējādi jāremontē.
- c) Pēc ierīces izslēgšanas lāpstīnītenis turpina griezties. Lai neļautu rotējošām lāpstīnām radīt nopietnus savainojumus, izslēdziet motoru un apturiet sagaidiet lāpstīnītena apstāšanos.
- d) Atvienojiet ierīci no elektrotīkla:
- pirms pilnībā uzstādīta grūžu maisa noņemšanas vai uzstādīšanas atpakaļ;
 - pirms ierīces atstāšanas bez uzraudzības uz jebkādu laiku;
 - pirms iestrēgušu grūžu izņemšanas;
 - pirms ierīces pārbaudes vai tīrīšanas, kā arī jebkuru citu līdzīgu darbību veikšanas;
 - ja ierīce sāk neparasti vibrēt. Nekavējoties pārbaudiet. Pārmērīga vibrācija var izraisīt savainojumus.
 - pirms nodošanas citai personai.
- e) Uzglabājiet izslēgtus elektroinstrumentus bērniem nepieejamā vietā un neļaujiet personām, kuras nepārzina ierīci vai šos norādījumus, lietot to. Neprasmīgu lietotāju rokās elektroinstrumenti ir bīstami.
- f) Elektroinstrumentu uzturēšana. Pārbaudiet, vai kustīgās daļas darbojas pareizi, ir pareizi savienotas, nav saķērušās, nav bojātas, kā arī citus apstākļus, kas varētu ietekmēt elektroinstrumenta darbību. Ja konstatējat bojājumu, pirms lietošanas pieprasiet elektroinstrumentu saremontēt. Visas gaisa ieplūdes vietas turiet vienmēr tīras. Daudzu negadījumu iemesls ir slikti uzturēti elektroinstrumenti.
- g) Izmantojiet elektroinstrumentu un piederumus saskaņā ar šiem norādījumiem, ievērojot darba apstākļus un veicamo darbu. Izmantojiet ierīci tikai dienas gaismā vai labā mākslīgā apgaismojumā. Lietojot elektroinstrumentu darbībā, kurām tas nav paredzēts, var rasties bīstamība.

5) Uzturēšana un uzglabāšana

Elektroinstrumenta apkope jāveic kvalificētam tehniskās apkopes darbiniekam, izmantojot tikai oriģinālas rezerves daļas.

Tas nodrošinās instrumenta drošuma uzturēšanu.

- Lai ierīce būtu droša darba stāvoklī, pievelciet visus uzgriežņus un skrūves.
- Drošības apsvērumu dēļ nomainiet nolietotās vai bojātās detaļas.
- Izmantojiet tikai oriģinālas rezerves daļas un piederumus.
- Regulāri pārbaudiet grūžu maisu. Ja maiss nolietojas vai ir bojāts, nomainiet to.
- Uzglabājiet vēsā, sausā, bērniem nepieejamā vietā. Neuzglabājiet ārā.

Pūtēja drošības brīdinājumi

- Pirms ierīces izmantošanas pārbaudiet darba vietu. Novāciet visas druzas un cietus priekšmetus, piemēram, akmeņus, stiklu, stieples, u.c., kas var atlēkt, tikt sviesti, vai kā citādi izraisīt ievainojumus vai bojājumus darbības laikā.
- Nelietojiet ierīci, ja nav uzstādīts atbilstošs aprikojums. Ja ierīce tiek lietota pūtēja režīmā, noteikti uzstādiet pūtēja cauruli. Lai nepieļautu savainojumus, izmantojiet tikai ieteiktos piederumus.
- Nelietojiet pūtēju aizdedzinātu lapu vai krūmu, kamīnu, gaļas cepšanas ierīču, pelnu trauku u.c. tuvumā. Pareiza pūtēja izmantošana palīdzēs izvairīties no uguns izplatīšanās.
- Neievietojiet pūtēja caurulēs priekšmetus; virziet grūžu plūsmu prom no cilvēkiem, dzīvniekiem, stikla un cietiem objektiem, piemēram, kokiem, automašīnām, sienām, utt. Gaisa plūsmas spēks var aizsviest akmeņus, netīrumus vai žaģarus, ievainojot cilvēkus vai dzīvniekus, izsītot stiklus vai nodarot citus bojājumus.
- Neizmantojiet ķīmikāliju, mēslojuma vai citu vielu kliedēšanai. Tādējādi netiks pieļauta indīgu materiālu izplatīšanās.

Iesūkšanas sistēmas drošības brīdinājumi

- Pirms gaisa izvades pārsega atvēršanas vai iesūkšanas caurules ievietošanas vai noņemšanas izslēdziet motoru un atvienojiet pagarinātāju. Lai neļautu rotējošām lāpstīnām radīt nopietnus savainojumus, izslēdziet motoru un sagaidiet, līdz lāpstīnītenis apstājas.
- Pirms ierīces izmantošanas pārbaudiet darba zonu. Cieti priekšmeti var tikt izsviesti caur savākšanas maisu vai korpusu un kļūt par bīstamiem objektiem, izraisot nopietnus savainojumus lietotājam vai apkārtējiem.
- Neiesūciet akmeņus, granti, metāla priekšmetus, stikla gabalus, u.c. Pareiza ierīces lietošana samazinās iespējamo savainojumu un/vai ierīces bojājumu risku.
- Nemēģiniet iesūkt ūdeni vai citus šķidrums. Ūdens vai citi šķidrumi, kas iekļūst elektroinstrumentā, palielinās elektrotrauma risku.
- Nelietojiet ierīci, ja nav uzstādīts atbilstošs aprikojums. Izmantojot ierīci iesūkšanas režīmā, uzstādiet iesūkšanas caurules un savākšanas maisa mezglu. Lai nepieļautu lidojošu grūžu, pēc ierīces ieslēgšanas pārliecinieties, ka savākšanas maisa mezgls ir pilnībā noslēgts. Izmantojiet tikai ieteiktos piederumus.
- Neiesūciet nomestas sērskābes, cigārus, cigaretes vai pelnus no kamina, gaļas cepšanas kastes, u.c. Izvairieties no situācijām, kas varētu izraisīt savākšanas maisa aizdegšanos. Lai novērstu uguns izplatīšanos, nelietojiet pūtēju aizdedzinātu lapu vai krūmu, kamīnu, gaļas cepšanas ierīču, pelnu trauku u.c. tuvumā.

- Veicot iesūkšanu, noteikti izmantojiet plecu siksnu. Tas palīdzēs saglabāt kontroli pār elektroinstrumentu.
- Regulāri pārbaudiet elektroinstrumenta gaisa ieplūdes atveres, izliekuma cauruli un iesūkšanas caurules, pirms tam noteikti izslēdzot ierīci un atvienojot to no elektrotīkla. Iztīriet no ventilācijas atverēm un caurulēm netīrumus, kas, uzkrājoties, var ierobežot gaisa plūsmu. Nelietojiet ierīci, ja kāda no atverēm ir aizsprūdzusi. Notīriet putekļus, pavedienus, matus un citus objektus, kas var ierobežot gaisa plūsmu.

Papildus drošības norādījumi

BĪSTAMI! Mazas detaļas var viegli norīt. Polietilēna maisiņš rada nosmakšanas risku maziem bērniem. Montāžas laikā turiet mazus bērnus drošā attālumā.

BĪSTAMI! Šis izstrādājums darba laikā ģenerē elektromagnētisko lauku. Šis lauks noteiktos apstākļos var ietekmēt pasīvu vai aktīvu medicīnisko implantātu funkcionēšanu. Lai nepieļautu tādas situācijas, kurās cilvēki var gūt smagus vai nāvīgus ievainojumus, cilvēkiem ar medicīnisko implantātu pirms izstrādājuma lietošanas vajadzētu pakonsultēties ar ārstu vai implantāta ražotāju.

2. MONTĀŽA



BRĪDINĀJUMS! Pirms ievades pārsega atvēršanas, pūtēja caurules vai iesūkšanas caurules uzstādīšanas vai noņemšanas izslēdziet ierīci un atvienojiet pagarinātāju.

Lai neļautu rotējošām lāpstīnām radīt nopietnus savainojumus, izslēdziet motoru un sagaidiet, līdz lāpstīnītenis apstājas.

Montāža pūtēja funkcijas lietošanai:

Pūtēja caurules pievienošana [Att. A1]:

PIEZĪME: Ja pūtēja caurule ① nav pareizi uzstādīta, elektroinstrumenta drošības slēdzis neļaus ieslēgt ierīci.

1. Savietojiet pūtēja caurules gropes ① ar pūtēja izvada gropēm ②.
2. Uzvirziet pūtēja cauruli ① uz pūtēja izvada ②, līdz tā nofiksējas paredzētajā vietā. Pūtēja caurule tiek piestiprināta pie pūtēja izvada, izmantojot caurules atlaišanas pogu ③.

Lai noņemtu pūtēja cauruli ①, nospiediet caurules atlaišanas pogu ③ un vienlaikus izraujiet pūtēja cauruli ①.

Ieplūdes pārsega piestiprināšana [Att. A2]:

PIEZĪME: Ja ievades pārsegs ④ nav aizvērts, elektroinstrumenta drošības slēdzis neļaus ieslēgt ierīci.

1. Novietojiet ieplūdes pārsegu ④ uz dārza pūtēja apakšējās atveres un pagrieziet ieplūdes pārsegu ④ pulksteņrādītāju kustības virzienā, līdz tas nofiksējas (bajonetstiprinājums).
2. Cieši pievelciet stiprinājuma skrūvi ⑤.

Lai noņemtu ieplūdes pārsegu ④, atskrūvējiet stiprinājuma skrūvi ⑤, pagrieziet ieplūdes pārsegu ④ pretēji pulksteņrādītāju kustības virzienam un noņemiet to.

Montāža sūcēja funkcijas lietošanai:

Sūcēja caurules pievienošana [Att. A3/A4]:

UZMANĪBU! Neizmantojiet sūcēju ⑥, ja apakšējā caurule ⑩ nav pievienota pie augšējās caurules ⑨.

1. Savietojiet apakšējās ⑩ un augšējās ⑨ caurules šuves.
2. Saspieties caurules ⑨ / ⑩ kopā, līdz tās pilnībā saskaras.

PIEZĪME: Drošības slēdzis novērs iekārtas darba sākšanu gadījumā, ja sūcēja caurules ⑥ nav pareizi instalētas.

3. Novietojiet ieplūdes pārsegu ⑥ uz dārza sūcēja apakšējās atveres un pagrieziet ieplūdes pārsegu ⑥ pulksteņrādītāju kustības virzienā, līdz tas nofiksējas (bajonetstiprinājums).
4. Cieši pievelciet stiprinājuma skrūvi ⑤.

Lai noņemtu sūcēja cauruli ⑥, atskrūvējiet stiprinājuma skrūvi ⑤, pagrieziet sūcēja cauruli ⑥ pretēji pulksteņrādītāju kustības virzienam un noņemiet to.

Savācējmaisa piestiprināšana [Att. A5]:

PIEZĪME: Ja izliekuma caurule ⑦ nav pareizi uzstādīta, elektroinstrumenta drošības slēdzis neļaus ieslēgt ierīci.

1. Savietojiet izliektās caurules gropes ⑦ ar pūtēja izvada gropēm ②.
2. Spiediet izliekto cauruli ⑦ uz pūtēja izvada ②, līdz tā nofiksējas paredzētajā vietā. Savācējmaiss tiek piestiprināts pie pūtēja izvada, izmantojot caurules atlaišanas pogu ③.
3. Iestipriniet savācējmaisu ⑨ abās cilpās ⑩ uz sūcēja caurules ⑥.

Lai noņemtu savācējmaisu ⑨, nospiediet caurules atlaišanas pogu ⑥ un vienlaikus izraujiet liekto cauruli ⑦.

Pleca siksnas piestiprināšana [Att. A6]:

Lai ierīci varētu droši lietot iesūkšanas režīmā, komplektācijā ir iekļauta plecu siksnā. Piestipriniet to ierīcei pirms lietošanas. Iespiediet āķi aizturi ⑩.

3. LIETOŠANA



BRĪDINĀJUMS! Lai nepieļautu gružu lidošanu un/vai saskari ar lāpstīnriteņi, kas var izraisīt nopietnus savainojumus, neizmantojiet ierīci bez pareizi piestiprinātām caurulēm vai savākšanas maisa.

Vienmēr vaikājiet cimdus un acu aizsarglīdzekļus, lai nepieļautu akmeņu vai gružu iepūšanu vai atlēkšanu acīs un sejā, kas var izraisīt aklumu vai nopietnus ievainojumus.

Strāvas kabeļi:

Izmantojiet tikai 1,00 mm² izmēra kabeļus, kuru garums nepārsniedz 40 metrus.

Maksimālie parametri:

1,00 mm² izmēra kabelis
ErgoJet 3000 (EJ3000): 3000 W
ErgoJet 2500 (EJ2500): 2500 W

Strāvas kabeļi un pagarinātāji pieejami pilnvarotā klientu apkalpošanas centrā. Izmantojiet tikai āra apstākļiem piemērotus pagarinātājus.

Ierīces pievienošana [Att. O1/O2]:

UZMANĪBU! Lai novērstu kontaktdakšas bojājumus, pagarinātāja kabelis ir jāievieto kabeļa fiksatorā.

1. Izveidojiet cilpu no pagarinātāja kabeļa ⑫, ievielciet cilpu kabeļa fiksatorā ⑬ un cieši savielciet pagarinātāja kabeli.
2. Pievienojiet ierīces kontaktdakšu pagarinātāja kabelim.
3. Pievienojiet pagarinātāja kabeli 230 V elektrotīkla kontaktlīdždam.

Ierīces iedarbināšana [Att. O3]:

Palaišana:

→ Pārslēdziet ON/OFF (ieslēgšanas/izslēgšanas) slēdzi ⑭ pozīcijā **ON** (ieslēgts).
Ierīce tiek iedarbināta.

PIEZĪME: Tikai attiecībā uz ErgoJet 3000 (EJ 3000): Motora ātrumu var palielināt vai samazināt ar ātruma regulatoru ⑮.

BRĪDINĀJUMS! Lai nepieļautu ierīces sabojāšanu, ātruma regulatoru izmantojiet tikai pūšanas režīmā. NEMĒGINIET lietot ātruma regulatoru izmantojiet tikai pūšanas režīmā. Mazāks ātrums iesūkšanas laikā var radīt gružu uzkrāšanos, motora apstāšanos un izraisīt ierīces kļūmi.

Apturēšana:

→ Pārslēdziet ON/OFF (ieslēgšanas/izslēgšanas) slēdzi ⑭ pozīcijā **OFF** (izslēgts).
Ierīce pārtrauc darbu.

Darba pozīcijas:

Pūšanas režīms [Att. O4]:

Izmantojiet ierīci netīrumu vai zāles atlieku nopūšanai no piebraucamiem ceļiem, ietvēm, iekšpagalmiem un citām vietām, kā arī zāles atlieku, salmu vai lapu savākšanai kaudzēs vai netīrumu iztīrīšanai stūros, ap savienojumu vietām vai starp kļēģeļu klājuma spraugām.

Tikai attiecībā uz ErgoJet 3000 (EJ 3000):

Izmantojiet ātruma regulatoru, lai palielinātu vai samazinātu motora ātrumu pūšanas režīmā.

Virziet gaisa plūsmu, vērojot pūšanas cauruli taisni uz leju vai sāniski.

Nestrādājiet lielu objektu, piemēram, taku, lielu akmeņu, transportlīdzekļu vai žogu tuvumā.

Tīriet stūrus, sākot no stūriem un virzoties uz ārpusi. Tas novērsīs netīrumu uzkrāšanos, kas var ielidot jums sejā. Strādājot augu tuvumā, esiet piesardzīgs. Gaisa plūsmas spēks var sabojāt trauslus augus.

Iesūkšanas režīms [Att. O5]:

Izmantojiet ierīci sausu lapu, zāles, mazu zariņu vai papīra gabalu savākšanai, tos iesūcot.

Lai panāktu labāku iesūkšanu, lietojiet ierīci liela ātruma režīmā.

Virzieties lēni uz priekšu un atpakaļ pāri gružiem, kas jāsavāc. Izvairieties iespiest cauruli netīrumu kaudzē, jo tas var nosprostot ierīci.

Lai nodrošinātu labākos rezultātus, turiet iesūkšanas cauruli vienu collu (2,5 cm) virs zemes.



BRĪDINĀJUMS! Ja ierīce nosprostojas, izslēdziet to un atvienojiet pagarinātāju. Uzgaidiet, līdz lāpstīnriteņi apstājas, tad izņemiet iesūkšanas caurules. Uzmanīgi pārbaudiet iesūkšanas atveri un izņemiet iestrēgušos gružus. Tādējādi tiks mazināts lāpstīnriteņa izraisīts savainojumu risks.

4. UZGLABĀŠANA

Ekspluatācijas pārtraukšana:

Atvienojiet ierīci no elektrotīkla un uzglabājiet to bērniem nepieejamā vietā.

1. Izslēdziet ierīci un atvienojiet no elektrotīkla.
2. Pirms uzglabāšanas vai transportēšanas ļaujiet atdzist motoram.
3. Uzglabājot ierīci, nenoņemiet pārsegu. Novietojiet ierīci tā, lai neviens ass objekts nejauši nevarētu radīt ievainojumus.

Glabāšanas ziemas periodā:

Sagatavojiet ierīci uzglabāšanai sezonas beigās vai tad, ja tā netiks izmantota vismaz 30 dienas.

Ja pūtējs jāuzglabā ilgstoši:

1. Izslēdziet ierīci un atvienojiet no elektrotīkla.
2. Pirms ilgstošas uzglabāšanas iztīriet ierīci.
3. Atveriet ievada pārsegu un iztīriet sakrājušos netīrumus, zāli vai gružus. Pārbaudiet pūtēju un visas caurules. Aizveriet pārsegu un pārļiecinieties, ka tas nofiksēts.
4. Gaisa ventilācijas atveri un gaisa ieplūdes sistēmas attīrīšanai no gružiem izmantojiet mīkstu suku. Neizmantojiet ūdeni.
5. Uzglabājiet ierīci un pagarinātāju labi vēdināmā vietā, un pārklājiet to, lai nepieļautu putekļu un netīrumu uzkrāšanos. Nepārklājiet ar plastikāta plēvi. Tā netaisīs cauri gaisu un var radīt kondensāciju, kā arī rūsu vai koroziju.
6. Pārbaudiet, vai ierīcē ir vaļīgas skrūves. Nomainiet bojātas, nodilušas vai sabojātas detaļas.
7. Lai ērtāk uzglabātu ierīci, noņemiet caurules.

Utilizācija:

(saskaņā ar Direktīvu 2012/19/ES/S.I. 2013 No. 3113)



Izstrādājumu nedrīkst utilizēt kopā ar parastiem sadzīves atkritumiem. Tas ir utilizējams saskaņā ar vietējām vides aizsardzības prasībām.

SVARĪGI!

→ Nododiet izstrādājumu utilizācijai tuvākajā atkritumu apsaimniekošanas uzņēmumā.

5. APKOPE



BRĪDINĀJUMS! Pirms ierīces regulēšanas, piederumu maiņas vai apkopes veikšanas izslēdziet to un atvienojiet pagarinātāju.

Šāds piesardzības pasākums samazinās elektroinstrumenta nejaušas ieslēgšanas risku.

PIRMS KATRAS LIETOŠANAS

Pārbaudiet, vai nav nenostiprinātu fiksatoru un detaļu:

Lai ierīce būtu drošā darba stāvoklī, pievelciet visus uzgriežņus un skrūves. Noteikti pārbaudiet, vai visas detaļas ir pareizi uzstādītas.

- Ievada pārsegs
- Pūtēja caurule
- Iesūkšanas caurules
- Savākšanas maiss

Pārbaudiet, vai nav bojātu vai nolietojušos detaļu.

Lai nomainītu bojātas vai nolietojušās detaļas, sazinieties ar pilnvarotu klientu apkalpošanas centru.

- Slēdzis ON/OFF (ieslēgts/izslēgts) – izslēdziet ierīci, pabīdot slēdzi stāvoklī OFF (izslēgts). Pārļiecinieties, ka motors vairs nedarbojas, tad izslēdziet to vēlreiz un turpiniet.

- Ievada pārsegs – ja ievades pārsegs pareizi nenofiksējas vai tas ir bojāts, neizmantojiet ierīci.

PĒC KATRAS LIETOŠANAS

Pārbaudiet un notīriet iekārtu un birkas:



BĪSTAMI! Strāvas trieciens!

Nekādā gadījumā netīrīt ventilācijas atveres ar metāla priekšmetu.

- Pēc katras lietošanas pārbaudiet visu ierīci, vai tajā nav vaļīgas vai bojātas detaļas. Notīriet ierīci ar mitru drānu.
- Noslaukiet ierīci ar tīru, sausu drānu.

Savākšanas maisa tīrīšana:

SVARĪGI! SAVĀKŠANAS MAISS KĀRTĪGI JĀIZTUKŠO.

- Lai nepieļautu nolietošanos un gaisa plūsmas bloķēšanu, savākšanas maiss pareizi jātīra un jāapkop.
- Izņemiet savākšanas maisu no ierīces un iztukšojiet pēc katras lietošanas. Neuzglabājiet maisu, to neattīrot no zāles, lapām un gruziem.
- Mazgājiet maisu reizi gadā. Izņemiet maisu no pūtēja un izgrieziet iekšpusi uz āru. Mazgājiet maisu ar ūdens šļūteni. Pirms maisa turpmākas lietošanas izkariniet to un pilnībā izžāvējiet.



BRĪDINĀJUMS! Ja ierīce nosprostojas, izslēdziet to un atvienojiet pagarinātāju. Uzgaidiet, līdz lāpstīrītenis apstājas, tad izņemiet iesūkšanas caurules. Uzmanīgi pārbaudiet iesūkšanas atveri un izņemiet iestrēgušos gruzus.

Tādējādi tiks mazināts lāpstīrītena izraisīts savainojumu risks.

Gaisa ievades sistēmā iestrēguša objekta izņemšana:

1. Noņemiet iesūkšanas caurules.
2. Uzmanīgi pārbaudiet iesūkšanas atveri un iztīriet gaisa ievades sistēmu. Iztīriet no lāpstīrītena gruzus.
3. Pārbaudiet, vai lāpstīrītenis nav saplaisājis. Ja tas saplaisājis vai bojāts, neliejojiet ierīci. Detaļu nomainīt sazinieties ar pilnvarotu klientu apkalpošanas centru. Nemēģiniet nomainīt detaļas pašrocīgi.

6. KĻŪDU NOVĒRŠANA



BRĪDINĀJUMS! Pirms visu tālāk minēto risinājumu izmantošanas (izņemot risinājumus, kuru piemērošanai nepieciešams, lai ierīce darbotos), izslēdziet ierīci un atvienojiet pagarinātāju.

Lai neļautu rotējošām lāpstīnām radīt nopietnus savainojumus, izslēdziet motoru un sagaidiet, līdz lāpstīrītenis apstājas.

| Problēma | Iespējamais cēlonis | Risinājums |
|--|--|---|
| Ierīce nedarbojas | 1. Slēdzis stāvoklī OFF (0) (Izslēgts). 2. Atvienots pagarinātājs. 3. Ieslēdzies atvienotājs vai izdedzis drošinātājs. 4. Nepareizi uzstādīta pūtēja caurule, izliekuma caurule un/vai iesūkšanas caurule. 5. Pilns savākšanas maiss. 6. Mehāniska kļūme. | 1. Pabīdīet slēdzi stāvoklī ON (I) (Ieslēgts). 2. Atkārtoti pievienojiet pagarinātāju. 3. Atiestiet atdalītāju vai nomainiet drošinātāju. 4. Pārbaudiet cauruļu uzstādīšanu. 5. Iztīriet savākšanas maisu. 6. Sazinieties ar pilnvarotu klientu apkalpošanas centru. |
| Ierīce neparasti vibrē | 1. Mehāniska kļūme. | 1. Sazinieties ar pilnvarotu klientu apkalpošanas centru. |
| Traucēta lāpstīrītena griešanās | 1. Gruži gaisa ievades sistēmā. 2. Mehāniska kļūme. | 1. Iztīriet ierīci. Izņemiet gruzus. 2. Sazinieties ar pilnvarotu klientu apkalpošanas centru. |



NORĀDE: Citu traucējumu rašanās gadījumā, lūdz, griezties tuvākajā GARDENA servisa centrā. Remontu drīkst veikt tikai GARDENA servisa centros vai GARDE-NA autorizētos specializētos veikalos.

7. TEHNISKIE DATI

| | Vienība | Vērtība ErgoJet 3000 (EJ3000) (preces nr. 9332) | Vērtība ErgoJet 2500 (EJ2500) (preces nr. 9334) |
|--------------------------|---------|---|---|
| Motors – patēriņš | W | maks. 3000 | maks. 2500 |

| | Vienība | Vērtība ErgoJet 3000 (EJ3000) (preces nr. 9332) | Vērtība ErgoJet 2500 (EJ2500) (preces nr. 9334) |
|---|------------------|---|---|
| Tīkla spriegums | V | 220 – 240 | 220 – 240 |
| Tīkla frekvence | Hz | 50 | 50 |
| Iesūkšanas plūsma | l/s | 170 | 170 |
| Mulčēšanas attiecība | | 16:1 | 14:1 |
| Gaisa plūsmas ātrums | | maks. 310 | maks. 310 |
| Svars pūtēja/iesūcēja | kg | maks. 4,8 | maks. 4,8 |
| Gružu maisa ietilpība | l | 45 | 45 |
| Trokšņa spiediena līmenis L_{PA}¹⁾ Nedrošība k_{PA} | dB (A) | 83 3,0 | 87 1,0 |
| Trokšņa jauda līmenis L_{WA}²⁾ izmērītais / garantētais | dB (A) | 99 / 102 | 102 / 103 |
| Roku-plecu vibrācija a_{whw}¹⁾ | m/s ² | < 3,92 | < 2,7 |

Mērīšanas metode saskaņā ar: ¹⁾ EN 50636-2-100 ²⁾ RL 2000/14/EC / S.I. 2001 No.1701



NORĀDE: Norādītā vibrāciju emisijas vērtība ir izmērīta pēc standarta pārbaudes metodes un to var izmantot elektroinstrumentu saīdzinājumam. Šo vērtību var izmantot arī pagaidu sprādzienbīstamības novērtēšanas procedūrai. Elektroinstrumenta faktiskās lietošanas laikā vibrāciju emisijas vērtība var būt atšķirīga.

8. SERVISS/GARANTIJA

Serviss:

Lūdz, griezties pēc adreses, kas norādīta otrajā pusē.

Garantijas paziņojums:

Garantijas prasības gadījumā ne jums netiks ieturēta maksa par sniegtajiem apkopes pakalpojumiem.

GARDENA Manufacturing GmbH visiem GARDENA oriģinālajiem, jaunajiem izstrādājumiem sniedz 2 gadu garantiju, sākot ar izstrādājuma pirmreizējās iegādes dienu, ja šie izstrādājumi tikuši izmantoti vienīgi privātām vajadzībām. Šī ražotāja garantija nav attiecināma uz otrējā tirgū iegādātiem izstrādājumiem. Šī garantija attiecas uz visiem būtiskajiem izstrādājuma trūkumiem, kas ir acīmredzami saistīti ar materiāla defektiem vai ražošanas kļūdām. Garantijas noteikumi tiek izpildīti, piegādājot pilnībā darboties spējīgu rezerves izstrādājumu vai bez maksas saremontējot mums atsūtīto bojāto izstrādājumu; mēs paturam tiesības izvēlēties starp šīm iespējām. Uz šo pakalpojumu attiecas šādi noteikumi.

- Izstrādājums lietots paredzētajam nolūkam, saskaņā ar lietošanas norādījumos iekļautajiem ieteikumiem.
- Ne pircējs, ne kādas trešās personas nav mēģinājušas patstāvīgi atvērt izstrādājumu vai veikt tā remontu.
- Darbināšanai ir tikušas izmantotas tikai oriģinālās GARDENA rezerves un dilstošās detaļas.
- Pirkuma čeka uzrādīšana.

Garantija nav attiecināma uz detaļu un komponentu (piemēram, nažu, nažu stiprinājuma daļu, turbīnu, apgaismes līdzekļu, ķīļsiksnu un zobsiksnu, darba ratu, gaisa filtru, aizdedzes sveču) normālu nodilumu, optiskām izmaiņām, kā arī uz dilstošajām un patērējamajām detaļām.

Šī ražotāja garantija paredz vienīgi izstrādājuma apmaiņu un remontu saskaņā ar iepriekš minētajiem nosacījumiem. Citu mums kā ražotājam izvirzītu prasību apmierināšana, piemēram, zaudējumu atlīdzināšanu, ražotāja garantija neparedz. Šī ražotāja garantija **neskar** likumā un līgumā noteiktās garantijas prasības, ko lietotājs var izvirzīt pret veikal/pārdevēju.

Ražotāja garantijas spēkā esamību un darbību reglamentē Vācijas Federatīvās Republikas tiesību akti.

Iestājoties garantijas gadījumam, lūdzam nosūtīt defektīvo izstrādājumu kopā ar pirkuma čeka kopiju un kļūmes aprakstu uz aizmugurē norādīto GARDENA servisa adresi, pilnībā apmaksājot pasta izdevumus.

Dilstošas detaļas:

Pūtēja caurule un iesūkšanas caurules ir nodilumam pakļautas detaļas, tādēļ uz tām garantija neattiecas.

EN UKCA Declaration of Conformity (only for UK)

The manufacturer: GARDENA Germany AB, PO Box 7454, S-103 92 Stockholm, Sweden hereby certifies, when leaving our factory, the unit(s) indicated below is/are in accordance with the UK Regulations, designated standards of safety and product specific designated standards. This certificate becomes void if the units are modified without our approval.

Description of the Product: **Blower/Vacuum**

Product type: **ErgoJet 3000 (EJ3000)
ErgoJet 2500 (EJ2500)**

Article Number: **9332
9334**

UK regulations: **S.I. 2008/1597
S.I. 2016/1091
S.I. 2012/3032
S.I. 2001/1701**

Designated Standards: **EN 60335-1
EN 50636-2-100
EN ISO 12100**

Authorised Representative: **Husqvarna UK Limited**

Deposited Documentation: **Preston Road,
Aycliffe,
County Durham
UK
DL5 6 UP**

| | | | | |
|--------------|------------------|------------------|----------|------------------|
| Noise level: | | measured | / | guaranteed |
| | Art. 9332 | 99 dB(A) | / | 102 dB(A) |
| | Art. 9334 | 102 dB(A) | / | 103 dB(A) |

Aycliffe, 30.09.2021

Authorised Representative:



**John Thompson
Director**

