

ErgoJet 3000 (EJ3000) Art. 9332  
ErgoJet 2500 (EJ2500) Art. 9334

**BG** **Инструкция за експлоатация**  
Електрическа моторна метла/листосъбирач

---

<p><b>DE Produkthaftung</b> Wir weisen ausdrücklich darauf hin, dass wir in Übereinstimmung mit dem Produkthaftungsgesetz nicht für Schäden haften, die durch unsere Produkte entstehen, wenn diese unsachgemäß und nicht durch einen von uns autorisierten Servicepartner repariert wurden oder wenn keine Original GARDENA Teile oder von uns zugelassene Teile verwendet wurden.</p>
<p><b>EN Product liability</b> In accordance with the German Product Liability Act, we hereby expressly declare that we accept no liability for damage incurred from our products where said products have not been properly repaired by a GARDENA-approved service partner or where original GARDENA parts or parts authorised by GARDENA were not used.</p>
<p><b>FR Responsabilité</b> Conformément à la loi relative à la responsabilité du fait des produits défectueux, nous déclarons expressément par la présente que nous déclinons toute responsabilité pour les dommages résultant de nos produits, si lesdits produits n'ont pas été correctement réparés par un partenaire d'entretien agréé GARDENA ou si des pièces d'origine GARDENA ou des pièces agréées GARDENA n'ont pas été utilisées.</p>
<p><b>NL Productaansprakelijkheid</b> Conform de Duitse wet inzake productaansprakelijkheid verklaren wij hierbij uitdrukkelijk dat wij geen aansprakelijkheid aanvaarden voor schade ontstaan uit onze producten waarbij deze producten niet zijn gerepareerd door een GARDENA-erkende servicepartner of waarbij geen originele GARDENA-onderdelen of onderdelen die door GARDENA zijn goedgekeurd zijn gebruikt.</p>
<p><b>SV Produktansvar</b> I enlighet med tyska produktansvarslagar förklarar vi härmed uttryckligen att vi inte åtar oss något ansvar för skador som orsakas av våra produkter där produkterna inte har genomgått korrekt reparation från en GARDENA-godkänd servicepartner eller där originaldelar från GARDENA eller delar godkända av GARDENA inte använts.</p>
<p><b>DA Produktansvar</b> I overensstemmelse med den tyske produktansvarslov erklærer vi hermed udtrykkeligt, at vi ikke påtager os noget ansvar for skader på vores produkter, hvis de pågældende produkter ikke er blevet repareret korrekt af en GARDENA-godkendt servicepartner, eller hvor der ikke er brugt originale GARDENA-reservedele eller godkendte reservedele fra GARDENA.</p>
<p><b>FI Tuotevastuu</b> Saksan tuotevastuulain mukaisesti emme ole vastuussa laitteiden vaurioista, jos korjauksia ei ole tehnyt GARDENA:n hyväksymä huoltoliike tai jos niiden synnä on muiden kuin alkuperäisten GARDENA-varaosien tai GARDENA:n hyväksymien varaosien käyttö.</p>
<p><b>IT Responsabilità del prodotto</b> In conformità con la Legge tedesca sulla responsabilità del prodotto, con la presente dichiariamo espressamente che decliniamo qualsiasi responsabilità per danni causati dai nostri prodotti qualora non siano stati correttamente riparati presso un partner di assistenza approvato GARDENA o laddove non siano stati utilizzati ricambi originali o autorizzati GARDENA.</p>
<p><b>ES Responsabilidad sobre el producto</b> De acuerdo con la Ley de responsabilidad sobre productos alemana, por la presente declaramos expresamente que no aceptamos ningún tipo de responsabilidad por los daños ocasionados por nuestros productos si dichos productos no han sido reparados por un socio de mantenimiento aprobado por GARDENA o si no se han utilizado piezas originales GARDENA o piezas autorizadas por GARDENA.</p>
<p><b>PT Responsabilidade pelo produto</b> De acordo com a lei alemã de responsabilidade pelo produto, declaramos que não nos responsabilizamos por danos causados pelos nossos produtos, caso os tais produtos não tenham sido devidamente reparados por um parceiro de assistência GARDENA aprovado ou se não tiverem sido utilizadas peças GARDENA originais ou peças autorizadas pela GARDENA.</p>
<p><b>PL Odpowiedzialność za produkt</b> Zgodnie z niemiecką ustawą o odpowiedzialności za produkt, niniejszym wyraźnie oświadczamy, że nie ponosimy żadnej odpowiedzialności za szkody poniesione na skutek użytkowania naszych produktów, w przypadku gdy naprawa tych produktów nie była odpowiednio przeprowadzana przez zatwierdzonego przez firmę GARDENA partnera serwisowego lub nie stosowano oryginalnych części GARDENA albo części autoryzowanych przez tę firmę.</p>
<p><b>HU Termékszavatosság</b> A németországi termékszavatossági törvénnyel összhangban ezennel nyomatékosan kijelentjük, hogy nem vállalunk felelősséget a termékeinkben keletkezett olyan károkért, amelyek valamely GARDENA által jóváhagyott szervizpartner által nem megfelelően végzett javításból adódtak, vagy amely során nem eredeti GARDENA alkatrészeket vagy a GARDENA által jóváhagyott alkatrészeket használtak fel.</p>
<p><b>CS Odpovědnost za výrobek</b> V souladu s německým zákonem o odpovědnosti za výrobek tímto výslovně prohlašujeme, že nepřijímáme žádnou odpovědnost za poškození vzniklá na našich výrobcích, kdy zmíněné výrobky nebyly řádně opraveny schváleným servisním partnerem GARDENA nebo kdy nebyly použity originální náhradní díly GARDENA nebo náhradní díly autorizované společností GARDENA.</p>
<p><b>SK Zodpovednosť za produkt</b> V súlade s nemeckými právnymi predpismi upravujúcimi zodpovednosť za výrobok týmto výslovné prehlasujeme, že nenesieme žiadnu zodpovednosť za škody spôsobené našimi výrobkami, v prípade ktorých neboli náležité opravy vykonané servisným partnerom schváleným spoločnosťou GARDENA alebo neboli použité diely spoločnosti GARDENA alebo diely schválené spoločnosťou GARDENA.</p>
<p><b>EL Ευθύνη προϊόντος</b> Σύμφωνα με τον γερμανικό νόμο περί Ευθύνης για τα Προϊόντα, με το παρόν δηλώνουμε ρητώς ότι δεν αποδεχόμαστε καμία ευθύνη για τυχόν ζημιές που προκύπτουν από τα προϊόντα μας εάν αυτά δεν έχουν επισκευαστεί σωστά από κάποιον συγκεκριμένο συνεργάτη επισκευών της GARDENA ή εάν δεν έχουν χρησιμοποιηθεί αυθεντικά εξαρτήματα GARDENA ή εξαρτήματα συγκεκριμένα από την GARDENA.</p>
<p><b>SL Odgovornost proizvajalca</b> V skladu z nemškimi zakoni o odgovornosti za izdelke, izrecno izjavljajo, da ne sprejemamo nobene odgovornosti za škodo, ki jo povzročijo naši izdelki, če teh niso ustrezno popravili GARDENINI odobreni servisni partnerji ali pri tem niso bili uporabljeni originalni GARDENINI nadomestni deli ali GARDENINIMI homologiranimi nadomestnimi deli.</p>
<p><b>HR Pouzdanost proizvoda</b> Sukladno njemačkom zakonu o pouzdanosti proizvoda, ovime izričito izjavljujemo kako ne prihvaćamo nikakvu odgovornost za oštećenja na našim proizvodima nastala uslijed neispravnog popravka od strane servisnog partnera kojeg odobrava GARDENA ili uslijed nekorištenja originalnih GARDENA dijelova ili dijelova koje odobrava GARDENA.</p>
<p><b>RO Răspunderea pentru produs</b> În conformitate cu Legea germană privind răspunderea pentru produs, declarăm în mod expres prin prezentul document că nu acceptăm nicio răspundere pentru defecțiunile suferite de produsele noastre atunci când acestea nu au fost reparate în mod corect de un atelier de service partener, aprobat de GARDENA, sau când nu au fost utilizate piese GARDENA originale sau piese autorizate de GARDENA.</p>
<p><b>BG Отговорност за вреди, причинени от стоки</b> Съгласно германския Закон за отговорността за вреди, причинени от стоки, с настоящото изрично декларираме, че не носим отговорност за щети, причинени от нашите продукти, ако те не са били правилно ремонтирани от одобрен от GARDENA сервиз или ако не са използвани оригинални части на GARDENA или части, одобрени от GARDENA.</p>
<p><b>ET Tootevastutus</b> Vastavalt Saksamaa tootevastutusseadusele deklareerime käesolevaga selgesõnaliselt, et me ei kanna mingisugust vastutust meie toodetest tingitud kahjude eest, kui need tooted ei ole korrektselt parandatud GARDENA heakskiidetud hoolduspartneri poolt või kui parandamisel ei ole kasutatud GARDENA originaalosi või GARDENA volitatud osi.</p>
<p><b>LT Gaminio patikimumas</b> Mes aiškiai pareiškiame, kad, atsižvelgiant į Vokietijos gaminių patikimumo įstatymą, nepriisiame atsakomybės dėl bet kokios žalos, patirtos dėl mūsų gaminių, jeigu jie buvo netinkamai taisomi arba jų dalys buvo pakeistos neoriginaliomis GARDENA dalimis ar nepatvirtintomis dalimis, arba jeigu remonto darbai buvo atliekami ne GARDENA techninės priežiūros centro specialistų.</p>
<p><b>LV Atbildība par produkcijas kvalitāti</b> Saskaņā ar Vācijas likumu par atbildību par produkcijas kvalitāti ar šo mēs paziņojam, ka neuzņemamies atbildību par bojājumiem, kas radušies, lietojot mūsu izstrādājumus, kuru remontu nav veicis uzņēmuma GARDENA apstiprināts apkopes partneris vai kuru remontam netika izmantotas oriģinālās GARDENA detaļas vai detaļas, kuru lietošanu apstiprinājis uzņēmums GARDENA.</p>

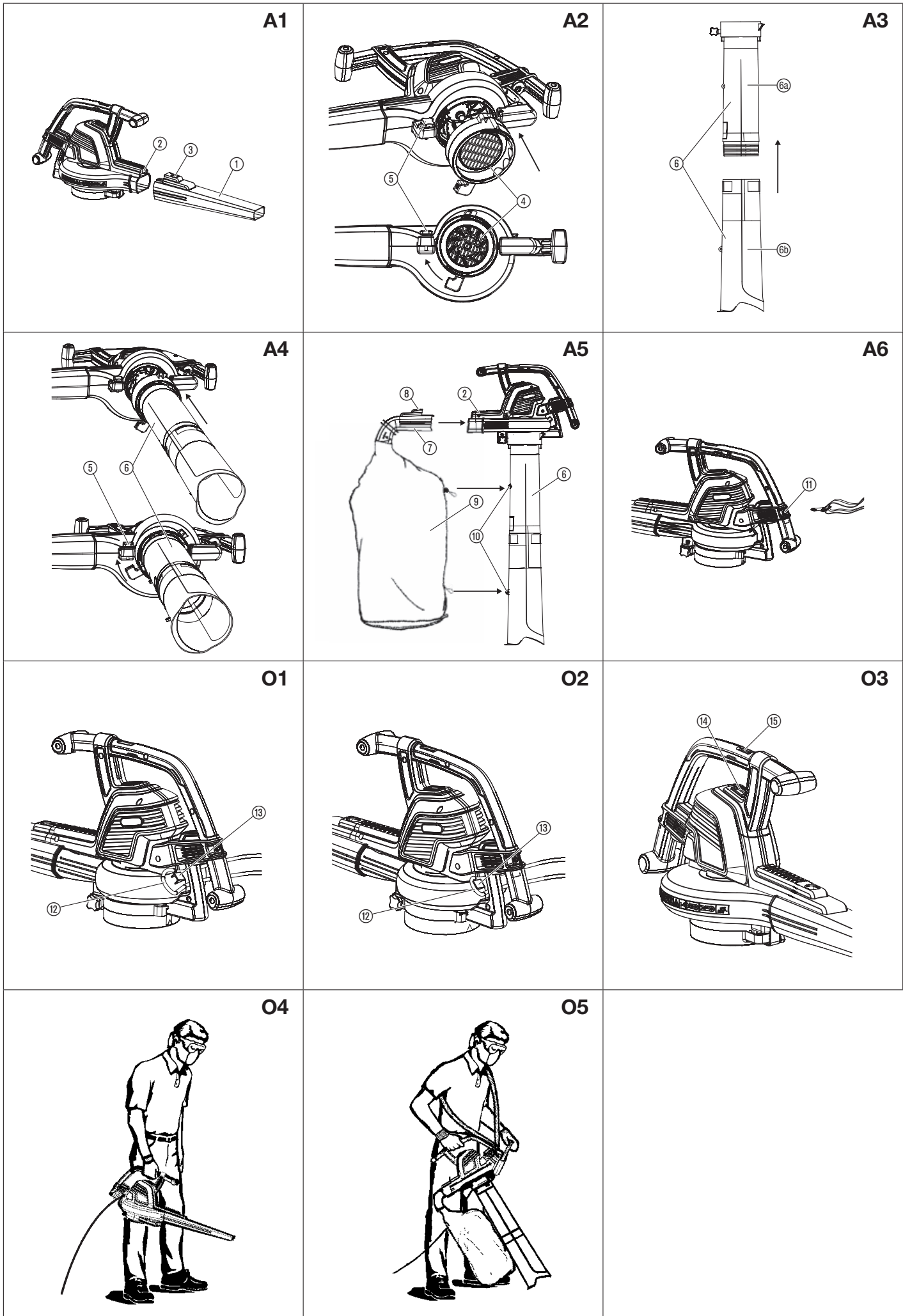

## **BG Електрическа моторна метла/ листоръбирач**

---

1. ТЕХНИКА НА БЕЗОПАСНОСТ .....	102
2. МОНТАЖ .....	104
3. ОБСЛУЖВАНЕ .....	104
4. СЪХРАНЕНИЕ .....	105
5. ТЕХНИЧЕСКО ОБСЛУЖВАНЕ .....	105
6. ОТСТРАНЯВАНЕ НА ПОВРЕДИ .....	105
7. ТЕХНИЧЕСКИ ДАННИ .....	106
8. СЕРВИЗ/ГАРАНЦИЯ .....	106

## Превод на оригиналната инструкция.



Този продукт може да се използва от деца на възраст от 8 години и по-големи и лица с намалени физически, сетивни или умствени способности или липса на опит и познания, когато те са под надзор или са били инструктирани относно безопасната употреба на продукта и разбират произтичащите от това рискове. Деца не трябва да играят с продукта. Почистване и потребителска техническа поддръжка не трябва да се извършва от деца без надзор. Препоръчваме използването на продукта да се извършва от лица над 16 годишна възраст.

### Употреба по предназначение:

#### Правилна употреба на уреда като духалка:

Когато се използва като духалка, уредът **GARDENA Духалка/вакуум** е подходящ за почистване на отпадъци или отрязана трева от алеи, тротоари, дворове и др., както и за издухване на отрязана трева, слама или листа на купчини, отстраняване на отпадъци от гъли, около фуги или между тухлите.

#### Правилна употреба на уреда като вакуум:

Когато се използва като вакуум, уредът **GARDENA Духалка/вакуум** е подходящ за събиране на изсъхнал материал като листа, трева, клонки и парчета хартия.



### ОПАСНОСТ! Контузия!

→ Ако не се използва правилно, този уред може да бъде опасен. Предупрежденията и инструкциите в това ръководство трябва да се спазват, за да се осигури разумна безопасност и ефективност при използване на уреда. Операторът носи отговорност за спазването на инструкциите и предупрежденията върху уреда и в ръководството. Никога не използвайте този уред, ако предпазните щитове, доставени от производителя, не са в поставени в правилното им положение.

## 1. ТЕХНИКА НА БЕЗОПАСНОСТ

Важно! Прочетете внимателно инструкцията за експлоатация и я запазете за бъдещи справки.

### Символи върху продукта:



Почетете упътването за употреба.



### ИЗКЛЮЧВАНЕ:

Отстранете щепсела от захранващата мрежа преди почистване или поддръжка.



Не излагайте уреда на дъжд.



Препоръчва се да се използва защита за зрението и слуха. Трябва да се има предвид, че може да не чуete трети лица, които навлизат в зоната на работа.



Не допускате наблизо странични наблюдатели.



Изключете захранващия кабел, ако шнура е повреден или заплетен.

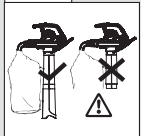

Използвайте в режим на събиране на листа само с напълно монтирана засмукваща тръба и затворена торба за засмукване на листа.



След изключване, изчакайте докато лопатките на ротора спрат да се въртят.



Да не се използва с разпуснати коси, висящи бижута или широки дрехи.

### Общи предупреждения за безопасност при работа с електрически инструменти



**ПРЕДУПРЕЖДЕНИЕ:** Прочетете всички инструкции и предупреждения за безопасност. Неспазването на инструкциите и на предупрежденията за безопасност може да доведе до токов удар, пожар и/или сериозни наранявания.

Запазете всички инструкции и предупреждения за безопасност за бъдещи справки. Терминът „електрически инструмент“ в предупрежденията се отнася за инструмент, който работи с електрозахранване от мрежата (чрез кабел).

#### 1) Безопасност на работния участък

- Този уред не е предназначен за използване от лица (вкл. деца) с намалени физически, осезателни или умствени способности или на които липсват опит и знания, освен в случаите, когато те се надзират или инструктират от лице, отговорно за тяхната безопасност, при използването на уреда. Децата трябва да се надзират, за да се гарантира, че няма да си играят с уреда. Местните разпоредби може да поставят възрастови ограничения за работа с уреда. Никога не позволявайте на деца или на хора, незапознати с тези инструкции, да използват уреда. Електрическите инструменти са опасни в ръцете на неопитни потребители.
- Никога не работете с уреда, когато наблизо има други хора, деца или домашни животни. При разсейване от тяхна страна може да изгубите управлението на уреда.
- Никога не издухвайте отпадъци по посока на стоящи встрани лица. Операторът или потребителят носи отговорност за нещастни случаи или опасности за други хора или тяхното имущество.
- Работният участък трябва да бъде чист и добре осветен. В неосветени и задръстени с препятствия участъци може да възникнат инциденти.
- Не работете с електрически инструменти във взривоопасна въздушна среда, напр. при наличие на запалими течности, газове или прах. При електрическите инструменти се създава искра, която може да възпламени праха или изпаренията.

#### 2) Безопасност на електрическите уреди

- Щепселите на електрическите инструменти трябва да бъдат включени в съответстващи им изходи. Никога не модифицирайте щепселите по какъвто и да било начин. Не използвайте адаптерни щепсели със заземени електрически инструменти. Използвайте уреда само в електрическа мрежа за променлив ток с номинално напрежение като обозначеното на етикета с данни на уреда. При никакви обстоятелства заземителен извод не трябва да се свързва към никоя част от този уред. Немодифицираните щепсели и съответстващи им изходи ще намалят рисковете от токов удар.
- Избягвайте директен контакт на тялото със заземени повърхности, като напр. тръби, радиатори, готварски печки и хладилници. Ако тялото ви осъществи контакт със заземена повърхност, съществува повишен риск от токов удар.
- Не излагайте електрически инструменти на дъжд или влага. Ако в такъв електрически инструмент навлезе вода, тя ще повиши рисковете от токов удар.
- Не излагайте кабела на силови въздействия. Никога не използвайте кабела за преместване, дърпане или изключване на електрически инструмент. Пазете кабела далече от топлинни източници, масла, остри ръбове или движещи се части. Проверявайте кабела за наличие на повреди, преди да го използвате. Заменяйте кабела, ако установите признаци на повреда или износване. Не използвайте уреда, ако кабелът е повреден или износен. Ако кабелът има срязвания или ако изолацията е повредена, незабавно изключете уреда от електрозахранващата мрежа. Не докосвайте електрическия кабел, преди да изключите електрозахранването. Не поправяйте кабел със срязвания или повреди. Подменете го с нов. Заплетените или повредени кабели повишават рисковете от токов удар.
- Електрическият кабел не трябва да бъде навит. При навит кабел може да настъпи прегряване, което ще доведе до влошаване на ефективната работа на уреда. Винаги разгъвайте кабела внимателно, без да допускате прегъвания.
- Когато работите с електрически инструмент на открито, използвайте удължител, подходящ за употреба навън, снабден със съединител, отговарящ на IEC 60320-2-3. Кабелът, подходящ за използване на открито, намалява рисковете от токов удар.
- Ако не можете да избегнете употребата на електрически инструмент във влажна среда, използвайте източник на електрозахранване, защитен чрез устройство за остатъчен ток с ток на изключване не повече от 30 mA. Дори при инсталиран източник на електрозахранване, защитен чрез устройство за остатъчен ток, не

може да се гарантира 100% безопасност и практиките за безопасна работа трябва да се следват по всяко време. Проверявайте източника на електрозахранване, защитен чрез устройство за остатъчен ток, при всяко използване на уреда. Използването на устройство за остатъчен ток намалява рисковете от токов удар.

### 3) Лична безопасност

- a) Бъдете бдителни, наблюдавайте действията си и се осланяйте на здравия разум, когато работите с електрически инструмент. Не използвайте електрически инструмент, когато сте уморени или под въздействие на упойващи вещества, алкохол или медикаменти. Един момент невнимание по време на работа с електрически инструмент може да доведе до сериозни телесни наранявания.
- b) Използвайте лични предпазни средства. Винаги носете защитни средства за зрението и слуха. Препоръчва се да се използва маска за лицето, за да се избегнат раздразнения под въздействието на праха. Лични предпазни средства като защита за зрението и слуха, противопрахова маска, защитни обувки срещу подхлъзване или твърда каска, използвани при подходящите условия, намаляват рисковете от телесни наранявания.
- v) Не допускайте неволно пускане. Проверявайте дали превключвателят е в положение изключено, преди да вземате инструмента за пренасяне или да го свързвате с източника на електрозахранване. Преместването на електрически инструменти с пръст върху превключвателя или включването им към електрозахранването при превключвател в положение включено може да предизвика инциденти.
- г) Не се протягайте прекомерно. Поддържайте стабилна стойка и равновесие във всеки един момент. По наклони внимавайте къде стъпвате и носете нехлъзгащи се обувки. Не ходете назад, когато работите с този уред. Ходете, никога не тичайте. Не използвайте стълби, когато работите с този уред. Това позволява да се осъществява по-добър контрол над уреда в неочаквани ситуации.
- д) Обличайте подходящи дрехи. Винаги носете подходящо облекло, ръкавици и солидни обувки. Не носете широки дрехи или украшения. Пазете косата, облеклото и ръкавиците си си далеч от движещи се части. Широките дрехи, украшенията или дългата коса може да бъдат захванати в движещите се части.

### 4) Използване и грижи за електрическия инструмент

- a) Използвайте уреда само за целите и по начина, описани в тези инструкции. Винаги насочвайте кабела към задната част, надалече от уреда. Не упражнявайте силови въздействия върху електрическия инструмент. Използвайте подходящ електрически инструмент за вашата задача. Подходящият електрически инструмент ще извърши работата по-добре, при по-голяма безопасност и със скоростта, за която е проектиран.
- b) Винаги проверявайте дали уредът е в безопасно работно състояние, преди да го използвате. Не използвайте електрическия инструмент, ако той не може да се включва или изключва чрез превключвателя. Трябва да знаете как да спрете уреда бързо при възникване на непредвидена ситуация. Електрически инструмент, който не може да се управлява чрез превключвателя, е опасен и трябва да се ремонтира.
- v) Роторът продължава да се върти след изключване на уреда. Електромоторът трябва да бъде спрян, а лопатките на ротора вече да не се въртят, за да се избегне сериозно нараняване от въртящите се лопатки.
- г) Уредът трябва да се изключва от електрозахранващата мрежа в следните случаи:
  - преди изваждане или смяна на напълно сглобената торбичка за отпадъци;
  - преди оставяне на уреда без наблюдение за известно време;
  - преди почистване на запущване;
  - преди проверка, почистване или работа по уреда;
  - ако уредът започне да вибрира по необичаен начин. Извършете незабавна проверка. Прекалените вибрации могат да причинят наранявания.
  - преди предаване на уреда на друго лице.
- д) Съхранявайте електрически инструменти, които не се употребяват в момента, извън обсега на деца и не позволявайте те да се използват от лица, непознати с тях или с инструкциите за ползването им. Електрическите инструменти са опасни в ръцете на неопитни потребители.
- e) Поддръжка на работното състояние на електрическите инструменти. Проверявайте за разцентроване или задиране на движещите се части, счупвания на елементи или други състояния, които могат да се отразят на работата на електрическия инструмент. В случай на повреда електрическият инструмент трябва да се ремонтира, преди да се използва отново. Поддържайте всички входни отвори за охлаждащ въздух чисти от отпадъци. Голям брой злополуки се дължат на лоша поддръжка на електрическите инструменти.
- ж) Използвайте електрическия инструмент и принадлежностите в съответствие с тези инструкции, като отчитате работните условия и естеството на работата, която трябва да се извърши. Използвайте уреда само на дневна светлина или на добро изкуствено осветление. Използването на електрическия инструмент за операции, различни от тези, за които е предназначен, може да доведе до опасни ситуации.

### 5) Поддръжка и съхранение

Техническото обслужване на вашия електрически инструмент трябва да се извършва от квалифицирано лице, като се използват само идентични резервни части.

Това ще гарантира безопасността на електрическия инструмент.

- Поддържайте всички болтове, винтове и гайки добре затегнати, за да бъдете сигурни, че уредът е в безопасно работно състояние.
- Заменяйте износените или повредените части по съображения на безопасност.
- Използвайте само оригинални резервни части и принадлежности.
- Редовно оглеждайте торбичката за отпадъци. Ако торбичката за отпадъци показва признаци на износване или повреди, трябва да я замените.
- Съхранявайте на хладно и сухо място, далеч от обсега на деца. Не съхранявайте този уред на открито.

### Предупреждения за безопасност при работа с духалката

- Преди включване на уреда направете оглед на участъка. Отстранете всички отпадъци и твърди предмети, като камъни, стъкла, жица и др., които могат да рикошират, да се изхвърлят или по друг начин да причинят наранявания или повреди в процеса на работа.
- Никога не пускайте уреда, без да сте поставили необходимото оборудване. Когато уредът ще се използва като духалка, тръбата на духалката винаги трябва да бъде монтирана. Използвайте само препоръчаните принадлежности, за да предотвратите телесни наранявания.
- Не използвайте духалката в близост до запалени храсти, огнища, места за барбекю, за тютюнопушене и др. Правилната употреба на духалката ще предотврати разпространяване на огъня.
- Не поставяйте предмети вътре в тръбите на духалката; винаги насочвайте продухването на отпадъци настрани от хора, животни, стъкло и твърди предмети като дървета, автомобили, стени и др. Силата на въздуха може да изхвърли камъни, пръст или клони или да предизвика рикоширането им, при което да пострадат хора или животни, да бъдат счупени стъкла или да бъде причинена друга повреда.
- Никога не използвайте уреда за разпръскване на химикали, торове или други вещества. Така няма да допуснете разпръскване на токсични вещества.

### Предупреждения за безопасност при работа с вакуум

- Спирайте електромотора и изключвайте удължителния кабел, преди да отворите изхода за въздух или да правите опити за поставяне или изваждане на тръбите за вакуум. Електромоторът трябва да бъде спрян, а лопатките на ротора вече да не се въртят, за да се избегне сериозно нараняване от въртящите се лопатки.
- Преди включване на уреда направете оглед на участъка. През торбичката за събиране или през кожуха на уреда могат да бъдат изхвърлени твърди предмети, които да причинят сериозни наранявания на оператора или други лица.
- Не засмуквайте с вакуум камъни, чакъл, метални предмети, счупени стъкла и др. Правилната употреба на уреда ще намали опасностите от телесни наранявания и повреди на уреда.
- Не се опитвайте да засмуквате с вакуум вода или други течности. Ако в такъв електрически уред навлезе вода или друга течност, това ще повиши рисковете от токов удар.
- Никога не пускайте уреда, без да сте поставили необходимото оборудване. Когато използвате уреда като вакуум, винаги монтирайте тръбите за вакуум и торбичката за събиране. Проверявайте дали торбичката за събиране е напълно затворена по време на работа на уреда, за да не допуснете изхвърляне на отпадъци. Използвайте само препоръчаните принадлежности.
- Не засмуквайте с вакуум изхвърлени кибритени клечки, угарки от пури и цигари, пепел от огнища, места за барбекю, купчини от клонки и др. Избягвайте ситуации, при които торбичката за събиране може да се подпали. За да избегнете разпространяване на огън, не използвайте уреда в близост до запалени листа или храсти, огнища, места за барбекю, пепелници и др.
- При работа с вакуум винаги използвайте ремъка за рамо. Така винаги ще имате контрол над електрическия инструмент.
- Проверявайте често входовете за въздух, коляновата тръба или вакуумните тръби, винаги при спрян уред и прекъсната връзка към електрозахранването. Поддържайте отворите за вентилация и тръбите чисти от отпадъци, които може да се натрупат и да ограничат въздушния поток. Не използвайте уреда, ако някой от отворите му е закрит. Не допускайте наслагвания от прах, мъх, косми и други отпадъци, които могат да ограничат въздушния поток.

### Допълнителни указания по техника на безопасност

**ОПАСНОСТ!** Дребни детайли могат лесно да бъдат погълнати. Полиетиленовата торба представлява опасност от задушаване за малките деца. Дръжте малките деца далеч, когато сглобявате продукта.

**ОПАСНОСТ!** Този продукт образува електромагнитно поле по време на работа. Това поле може при определени обстоятелства да окаже влияние върху начина на функциониране на активни или пасивни медицински импланти. За да се изключи риска от ситуации, които биха могли да доведат до тежки или смъртоносни наранявания, лицата с медицински имплант трябва, преди употреба на този продукт, да се консултират със своя лекар и производителя на импланта.

## 2. МОНТАЖ



**ПРЕДУПРЕЖДЕНИЕ!** Спирайте уреда и изключвайте удължителния кабел, преди да отворите капака на входа за въздух или да правите опити за поставяне или изваждане на тръбата на духалката или тръбите за вакуум. Електромоторът трябва да бъде спрян, а лопатките на ротора вече да не се въртят, за да се избегне сериозно нараняване от въртящите се лопатки.

### Сглобяване за използване като моторна метла:

#### Поставяне на въздуховода [фиг. А1]:

**ЗАБЕЛЕЖКА:** Ако тръбата на духалката ① не е поставена правилно, пускането на духалката ще бъде предотвратено от предпазен прекъсвач.

1. Подравнете каналите на въздуховода ① с каналите на изхода на моторната метла ②.
2. Натискайте въздуховода ① върху изхода на моторната метла ②, докато щракне на място.  
Въздуховодът се фиксира към изхода на моторната метла чрез бутона за освобождаване на въздуховода ③.

За да махнете въздуховода на моторната метла ①, натиснете бутон за освобождаване ③, като в същото време дърпате въздуховода навън ①.

#### Поставяне на капака на засмукващия вход [фиг. А2]:

**ЗАБЕЛЕЖКА:** Ако капакът на входа ④ не е заключен чрез пружините, пускането на уреда ще бъде предотвратено от предпазен прекъсвач.

1. Поставете капака на засмукващия вход ④ върху долния отвор на градинската моторна метла и завъртете капака на засмукващия вход ④ по часовниковата стрелка до упор (байонетно застопоряване).
2. Затегнете застопоряващия винт ⑤.

За да махнете капака на засмукващия вход ④, разхлабете застопоряващия винт ⑤, завъртете капака на засмукващия вход ④ обратно на часовниковата стрелка и го махнете.

### Сглобяване за използване на вакуум:

#### Поставяне на тръбата за вакуум [фиг. А3/А4]:

**ВНИМАНИЕ!** Не използвайте вакуум ⑥, ако долната тръба ⑥b не е поставена на горната тръба ⑥a.

1. Подравнете шевовете на долната ⑥b и горната тръба ⑥a.
2. Натиснете двете тръби ⑥a/⑥b заедно, докато се захванат напълно една за друга.

**ЗАБЕЛЕЖКА:** Ако тръбите за вакуум ⑥ не са монтирани правилно, пускането на уреда ще бъде възпрепятствано от ключ за безопасност.

3. Поставете тръбата за вакуум ⑥ върху долния отвор на градинския засмукващ уред и завъртете същата ⑥ по часовниковата стрелка до упор (байонетно застопоряване).
4. Затегнете застопоряващия винт ⑤.

За да махнете тръбата за вакуум ⑥, разхлабете застопоряващия винт ⑤, завъртете тръбата за вакуум ⑥ обратно на часовниковата стрелка и я махнете.

#### Закрепване на торбичката за събиране [фиг. А5]:

**ЗАБЕЛЕЖКА:** Ако колянната тръба ⑦ не е поставена правилно, пускането на уреда ще бъде предотвратено от предпазен прекъсвач.

1. Подравнете каналите на тръбното коляно ⑦ с каналите на изхода на моторната метла ②.
2. Натискайте тръбното коляно ⑦ върху изхода на моторната метла ②, докато щракне на място.  
Торбичката за събиране се фиксира към моторната метла чрез бутона за освобождаване на тръбата ⑧.
3. Защипете торбичката за събиране ⑨ в двете халки ⑩ на вакуумната тръба ⑥.

За да махнете торбичката за събиране ⑨, натиснете бутон за освобождаване ⑧ и издърпайте в същото време тръбното коляно ⑦.

#### Закрепване на ремъка за рамо [фиг. А6]:

За допълнителна устойчивост при използването на уреда като вакуум с него се доставя и ремък за рамо. Закрепете ремъка към уреда, преди да започнете работа с него. Куката трябва да щракне на придържащия щифт ⑪.

## 3. ОБСЛУЖВАНЕ



**ПРЕДУПРЕЖДЕНИЕ!** Не използвайте уреда без правилно закрепени тръби или торбичка за събиране, за да не допуснете изхвърляне на отпадъци и/или контакт с ротора, което може да доведе до сериозно нараняване.

Винаги носете ръкавици и използвайте защита за зрението, за да не допуснете летящи във въздуха или рикоширали камъчета или отпадъци да попаднат в очите или по лицето ви, тъй като това може да доведе до ослепяване или сериозни наранявания.

### Кабели:

Използвайте само кабели с размер до 1,00 mm<sup>2</sup> с максимална дължина 40 метра.

#### Максимален номинален показател:

размер на кабела 1,00 mm<sup>2</sup>  
ErgoJet 3000 (EJ3000): 3000 W  
ErgoJet 2500 (EJ2500): 2500 W

Захранващи и удължителни кабели се предлагат във вашия местен упълномощен сервизен център. Използвайте само удължителни кабели, предназначени за използване на открито.

### Свързване на устройството [фиг. О1/О2]:

**ВНИМАНИЕ!** За да избегнете повреждане на щепсела, удължителният кабел трябва да се вкара в устройството за фиксиране на кабела.

1. Първо направете примка с удължителния кабел ⑫, вкарайте примката в устройството за фиксиране на кабела ⑬ и издърпайте плътно удължителния кабел.
2. Свържете щепсела на уреда към удължителния кабел.
3. Свържете удължителния кабел към мрежово гнездо 230 V.

### Включване на уреда [фиг. О3]:

#### Включване:

→ Преместете превключвателя ON/OFF (ВКЛ./ИЗКЛ.) ⑭ в положение **ON** (ВКЛ).  
Уредът стартира.

**ЗАБЕЛЕЖКА: Само за ErgoJet 3000 (EJ 3000):** Скоростта на електромотора може да се увеличава или намалява чрез регулиране на скоростта ⑮.

**ПРЕДУПРЕЖДЕНИЕ!** За да не допуснете повреда на уреда, регулирайте скоростта само в режим за работа „духалка“. НЕ се опитвайте да регулирате скоростта в режим за работа „вакуум“. По-ниски скорости по време на използване на уреда като вакуум може да доведат до натрупване на отпадъци, затормозяване на електромотора и неизправност на уреда.

#### Спиране:

→ Преместете превключвателя ON/OFF (ВКЛ./ИЗКЛ.) ⑭ в положение **OFF** (ИЗКЛ.).  
Уредът спира.

### Работни позиции:

#### Режим „духалка“ [фиг. О4]:

Когато се използва като духалка, уредът е подходящ за почистване на отпадъци или отрязана трева от алеи, тротоари, дворове и др., както и за издухване на отрязана трева, слама или листа на купчини, отстраняване на отпадъци от ъгли, около фуги или между тухлите.

#### Само за ErgoJet 3000 (EJ 3000):

С регулирането на скоростта можете да увеличавате или намалявате скоростта на електромотора по време на работа с духалката.

Управлявайте въздушния поток, като насочвате тръбата на духалката надолу или настрана.

Винаги работете настрана от масивни предмети като стени, големи камъни, автомобили и огради.

Ъглите се почистват отвътре навън. Така ще се избегне натрупване на остатъци, които могат да отхвъркнат към лицето ви. Внимавайте, когато работите в близост до растения. Силата на въздушната струя може да повреди крехките растения.

#### Режим „вакуум“ [фиг. О5]:

Когато се използва като вакуум, уредът е подходящ за събиране на изсъхнал материал като листа, трева, клонки и парчета хартия.

За най-добри резултати при използването на вакуум, работете с уреда при високи обороти.

Движете го бавно назад и напред върху материала, който засмуквате. Избягвайте да поставяте уреда дълбоко в куп отпадъци, тъй като така той може да се задръсти.

За най-добри резултати, дръжте тръбата за вакуум на около 2,5 см над земята.



**ПРЕДУПРЕЖДЕНИЕ!** Ако уредът се задръсти, спрете го и прекъснете удължителния кабел. Изчакайте, докато роторът спре да се върти и след това извадете тръбите за вакуум. Внимателно вкарайте ръката си в отвора за вакуум и почистете натрупалите се отпадъци.

Така ще намалите рисковете от причиняване на телесни наранявания от ротора.

## 4. СЪХРАНЕНИЕ

**Сваляне от експлоатация:**

**Съхранявайте уреда изключен от мрежата и далеч от обсега на деца.**

1. Спрете уреда и го изключете от електрозахранващата мрежа.
2. Оставете електромотора да се охлади, преди да приберете уреда за съхранение или да го транспортирате.
3. Съхранявайте уреда с всички предпазители поставени. Поставете уреда на такова място, че негова остра част да не може да причини случайно нараняване.

**Зазимяване:**

Подгответе уреда за съхранение след завършване на сезона или ако той няма да се използва 30 дни или повече.

Ако уредът ви трябва да се прибере на съхранение за определен срок:

1. Спрете уреда и го изключете от електрозахранващата мрежа.
2. Преди продължително съхранение почистете целия уред.
3. Отворете капака на входа и почистете тревата, замърсяванията или остатъците, които са се насъбрали. Огледайте духалката и всички тръби. Затворете я и проверете дали капакът е заключен.
4. Използвайте мека четка за почистване на отворите за вентилация и входа за въздух от отпадъци. Не използвайте вода.
5. Съхранявайте уреда и удължителния кабел в добре проветрявано пространство и, ако е възможно, покрит, за да не допуснете натрупване на прах и замърсявания. Не покривайте уреда с пластмасови покрития. Пластмасовите покрития не пропускат въздух и могат да доведат до кондензация и последващо ръждясване и корозия.
6. Проверете целия уред за разхлабени винтове. Заменете всички повредени, счупени или износени части.
7. Извадете тръбата(ите) за по-лесно съхранение.

**Изхвърляне:**

(съгласно Директива 2012/19/EC/S.I. 2013 No. 3113)



Продуктът не трябва да бъде изхвърлян заедно с обикновените битови отпадъци. Той трябва да бъде изхвърлен съгласно действащите местни разпоредби за опазване на околната среда.

**ВАЖНО!**

→ Изхвърлете продукта на или чрез Вашия местен събирателен пункт за рециклиране.

## 5. ТЕХНИЧЕСКО ОБСЛУЖВАНЕ



**ПРЕДУПРЕЖДЕНИЕ!** Спрете уреда и прекъснете удължителния кабел, преди да предприемате регулиране, смяна на принадлежности или дейности по поддръжката.

Тези превантивни мерки за безопасност намаляват рисковете от случайно пускане на електрическия инструмент.

**ПРЕДИ ВСЯКА УПОТРЕБА**

**Проверете за разхлабени фиксатори и части:**

Поддържайте всички болтове, винтове и гайки добре затегнати, за да бъдете сигурни, че уредът е в безопасно работно състояние. Проверявайте дали всички части са сглобени правилно.

- Капак на входа
- Тръба на духалката
- Тръби за вакуум
- Торбичка за събиране

**Проверете за повредени или износени части:**

Обърнете се към упълномощен сервиз за замяна на повредените или износени части.

- Превключвател за включване/изключване – Уверете се, че превключвателят за включване/изключване е изправен, като го поставите в положение ИЗКЛ. Уверете се, че електромоторът е спрял; след това го пуснете отново и продължете.
- Капак на входа – Ако капакът на входа не може да се заключва правилно или ако е повреден, прекъснете използването на уреда.

**СЛЕД ВСЯКА УПОТРЕБА**

**Проверявайте и почиствайте уреда и етикетите:**



**ОПАСНОСТ! Токов удар!**

**Никога не почиствайте вентилационните отвори с метален предмет.**

- След всяка употреба проверявайте уреда за разхлабени или повредени части. Почиствайте уреда с влажна кърпа.
- Избърсвайте уреда с чиста суха кърпа.

**Почиствайте торбичката за събиране:**

**ВАЖНО!**

**ТОРБИЧКАТА ЗА СЪБИРАНЕ ТРЯБВА ДА СЕ ИЗПРАЗВА ДОБРЕ.**

- Трябва да изпразвате добре и да поддържате торбичката за събиране в добро състояние, за да предотвратите износването ѝ и ограничаването на въздушния поток.
- Изваждайте торбичката за събиране от уреда и я изпразвайте след всяко използване. Не прибирайте торбичката за съхранение, преди да сте я изпразнили от цялото ѝ съдържание (трева, листа и др.).
- Изпирайте торбичката веднъж годишно. Извадете торбичката от духалката и я обърнете с лицевата страна навътре. Изперете торбичката с помощта на маркуч. Окачете я навън и я оставете да изсъхне напълно, преди да я използвате отново.



**ПРЕДУПРЕЖДЕНИЕ!** Ако уредът се задръсти, спрете го и прекъснете удължителния кабел. Изчакайте, докато роторът спре да се върти и след това извадете тръбите за вакуум. Внимателно вкарайте ръката си в отвора за вакуум и почистете натрупалите се отпадъци.

Така ще намалите рисковете от причиняване на телесни наранявания от ротора.

**Изваждане на предмет от входния отвор за въздух:**

1. Извадете тръбите за вакуум.
2. Внимателно вкарайте ръката си в отвора за вакуум и почистете участъка за навлизане на въздух. Почистете всички отпадъци от ротора.
3. Огледайте ротора за евентуални напуквания. Ако по него има напуквания или повреди, не използвайте уреда. Частите трябва да се заменят от упълномощен сервиз. Не се опитвайте да ги замените самостоятелно.

## 6. ОТСТРАНЯВАНЕ НА ПОВРЕДИ



**ПРЕДУПРЕЖДЕНИЕ!** Винаги спирайте уреда и прекъсвайте удължителния кабел, преди да изпълнявате препоръчаните по-долу корективни действия, с изключение на корекциите, които изискват уредът да работи.

Електромоторът трябва да бъде спрял, а лопатките на ротора вече да не се въртят, за да се избегне сериозно нараняване от въртящите се лопатки.



Проблем	Възможна причина	Отстраняване
<b>Уредът не работи</b>	<ol style="list-style-type: none"> <li>1. Превключвателят е в положение изключено (0).</li> <li>2. Удължителният кабел е прекъснат.</li> <li>3. Прекъсвачът на електрическата верига се е изключил или предпазителът е изгорял.</li> <li>4. Тръбата на духалката, колянвата тръба и/или тръбата за вакуум не са правилно монтирани.</li> <li>5. Торбичката за събиране е пълна.</li> <li>6. Механична неизправност.</li> </ol>	<ol style="list-style-type: none"> <li>1. Преместете превключвателя е в положение включено (I).</li> <li>2. Свържете отново удължителния кабел.</li> <li>3. Заменете предпазителя или включете отново прекъсвача на веригата.</li> <li>4. Проверете как са монтирани тръбите.</li> <li>5. Изпразнете торбичката за събиране.</li> <li>6. Обърнете се към вашия упълномощен сервиз.</li> </ol>
<b>Уредът вибрира по необичаен начин</b>	<ol style="list-style-type: none"> <li>1. Механична неизправност</li> </ol>	<ol style="list-style-type: none"> <li>1. Обърнете се към вашия упълномощен сервиз.</li> </ol>
<b>Роторът не се върти свободно</b>	<ol style="list-style-type: none"> <li>1. В участъка за навлизане на въздух има отпадъци.</li> <li>2. Механична неизправност.</li> </ol>	<ol style="list-style-type: none"> <li>1. Почистете уреда. Отстранете всички отпадъци.</li> <li>2. Обърнете се към вашия упълномощен сервиз.</li> </ol>



**УКАЗАНИЕ:** Моля, при други повреди се обръщайте към Вашия сервизен център на GARDENA. Ремонти трябва да бъдат изпълнявани само от сервизният център на GARDENA, както и от специализираните търговци, които са оторизирани от GARDENA.

## 7. ТЕХНИЧЕСКИ ДАННИ

	Мярка	Стойност ErgoJet 3000 (EJ3000) (Арт. 9332)	Стойност ErgoJet 2500 (EJ2500) (Арт. 9334)
Електроmotor – енергопотребление	W	макс. 3000	макс. 2500
Напрежение на мрежата	V	220 – 240	220 – 240
Честота на мрежата	Hz	50	50
Поток на вакуумиране	l/s	170	170
Съотношение на разпръскване		16:1	14:1
Скорост на издухване	km/h	макс. 310	макс. 310
Тегло на духалката/вакуума	kg	макс. 4,8	макс. 4,8
Вместимост на торбичката за отпадъци	l	45	45
Ниво на шум при налягане $L_{pA}^{(1)}$ Риск $k_{pA}$	dB (A)	83 3,0	87 1,0
Ниво на шум при работа $L_{WA}^{(2)}$ измерено / гарантирано	dB (A)	99 / 102	102 / 103
Вибрации на ръката $a_{wv}^{(1)}$	$m/s^2$	< 3,92	< 2,7

Метод на измерване съгласно: <sup>1)</sup> EN 50636-2-100 <sup>2)</sup> RL 2000/14/EC / S.I. 2001 No.1701



**УКАЗАНИЕ:** Посочената стойност на емисиите на вибрации се измерва съгласно стандартизиран метод за изпитване и може да бъде използвана за сравняване на електроинструменти помежду им. Тази стойност може да бъде използвана и за предварителна оценка на експозицията. Стойността на емисиите на вибрациите може да варира по време на действителната употреба на електроинструмента.

## 8. СЕРВИЗ/ГАРАНЦИЯ

### Сервиз:

Моля, свържете се чрез адреса на обратната страна.

### Гаранционна карта:

В случай на гаранционен иск Вие не дължите заплащане за оказаните услуги.

GARDENA Manufacturing GmbH предоставя за всички оригинални нови продукти GARDENA 2 години гаранция от датата на закупуване при търговеца, ако продуктите са били използвани само за лични нужди. Гаранцията на производителя не важи за продукти,

придобити на вторичен пазар. Тази гаранция се отнася за всички сериозни дефекти на продукта, които са следствие от дефект в материала или производствен дефект. Тази гаранция се изпълнява чрез предоставяне на напълно функционален продукт за подмяна или чрез ремонт на повредения продукт, изпратен до нас безплатно; ние си запазваме правото да избираме между тези възможности. Тази услуга подлежи на следните разпоредби:

- Продуктът е използван по предназначение съгласно препоръките в инструкциите за работа.
- Не са правени опити за отваряне или ремонт на продукта от купувача или от трето лице.
- За експлоатацията са използвани само оригинални резервни и бързоизносващи се детайли на GARDENA.
- Представяне на касовия бон.

Нормалното износване на части и компоненти (например по ножове, детайлите за закрепване на ножове, турбини, осветителни тела, клиновидни и зъбчати ремъци, работни колела, въздушни филтри, запалителни свещи), визуалните промени, както и износващи се части и компоненти, са изключени от гаранцията.

Тази гаранция на производителя се ограничава до доставката за замяна и ремонта съгласно горните условия. Други претенции срещу нас като производител, като например обезщетение за щети, не се основават на гаранцията на производителя. Тази гаранция на производителя разбира се **не** покрива действащите законови и договорни гаранционни претенции спрямо дилъра/търговеца.

Гаранцията на производителя подлежи на законодателството на Федерална република Германия.

В случай на гаранция, моля, изпратете дефектния продукт заедно с копие на касовия бон за закупуване и описание на повредата, с платени пощенски такси до посочения адрес на сервиз на GARDENA.

### Бързоизносващи се части:

Тръбата на духалката и тръбите за вакуум подлежат на износване и не се покриват от гаранцията.



**EN UKCA Declaration of Conformity (only for UK)**

The manufacturer: GARDENA Germany AB, PO Box 7454, S-103 92 Stockholm, Sweden hereby certifies, when leaving our factory, the unit(s) indicated below is/are in accordance with the UK Regulations, designated standards of safety and product specific designated standards. This certificate becomes void if the units are modified without our approval.

Description of the Product: **Blower/Vacuum**

Product type: **ErgoJet 3000 (EJ3000)  
ErgoJet 2500 (EJ2500)**

Article Number: **9332  
9334**

UK regulations: **S.I. 2008/1597  
S.I. 2016/1091  
S.I. 2012/3032  
S.I. 2001/1701**

Designated Standards: **EN 60335-1  
EN 50636-2-100  
EN ISO 12100**

Authorised Representative: **Husqvarna UK Limited**

Deposited Documentation: **Preston Road,  
Aycliffe,  
County Durham  
UK  
DL5 6 UP**

Noise level:		measured	/	guaranteed
	<b>Art. 9332</b>	<b>99 dB(A)</b>	<b>/</b>	<b>102 dB(A)</b>
	<b>Art. 9334</b>	<b>102 dB(A)</b>	<b>/</b>	<b>103 dB(A)</b>

Aycliffe, 30.09.2021

Authorised Representative:



**John Thompson  
Director**

<p><b>Deutschland / Germany</b> GARDENA Manufacturing GmbH Central Service Hans-Lorenser-StraÙe 40 D-89079 Ulm Produktfragen: (+49) 731 490-123 Reparaturen: (+49) 731 490-290 service@gardena.com http://www.gardena.com</p>	<p><b>Costa Rica</b> Exim CIA Costa Rica Calle 25A, B°. Montalegre Zapote San JosÙ Costa Rica Phone: (+506) 2221-5654 (+506) 2221-5659 eximcostaica@gmail.com</p>	<p><b>Ireland</b> Liffey Distributors Ltd. 309 NW Business Park, Ballycoolen 15 Dublin Phone: (+353) 1 824 2600 info@liffeyd.com</p>	<p><b>Netherlands</b> Husqvarna Nederland B.V. GARDENA Division Postbus 50131 1305 AC ALMERE Phone: (+31) 36 521 00 10 info@gardena.nl</p>	<p><b>South Africa</b> Husqvarna South Africa (Pty) Ltd Lifestyle Business Park – Ground Floor Box Cnr Beyers Naude Drive and Ysterhout Road Randpark Ridge, Randburg Phone: (+27) 10 015 5750 service@gardena.co.za</p>
<p><b>Albania</b> KRAFT SHPK Autostrada Tirane-Durrës Km 7 1051 Tirane Phone: (+355) 69 877 7821 info@kraft.al</p>	<p><b>Croatia</b> Husqvarna Austria GmbH Industriezele 36 4010 Linz Phone: (+43) 732 77 01 01-485 service.gardena@husqvarnagroup.com</p>	<p><b>Italy</b> Husqvarna Italia S.p.A. Via Santa Vecchia 15 23868 VALMADRERA (LC) Phone: (+39) 0341.203.111 assistenza.italia@it.husqvarna.com</p>	<p><b>New Zealand</b> Husqvarna New Zealand Ltd. PO Box 76-437 Manukau City 2241 Phone: (+64) (0) 9 9202410 support.nz@husqvarna.co.nz</p>	<p><b>Spain</b> Husqvarna España S.A. Calle de Rivas nº 10 28052 Madrid Phone: (+34) 91 708 05 00 atencioncliente@gardena.es</p>
<p><b>Argentina</b> ROBERTO C. RUMBO S.R.L. Predio Norlog Lote 7 Benavidez, ZC: 1621 Buenos Aires ventas@rumbosrl.com.ar</p>	<p><b>Czech Republic</b> Gardena Service Center Vrbno c/o Husqvarna Manufacturing CZ s.r.o. Jesenická 146 79326 Vrbno pod Prádedem Phone: 800 100 425 servis@gardena.cz</p>	<p><b>Japan</b> Husqvarna Zenoh Co. Ltd. Japan 1-9 Minamidai, Kawagoe 350-1165 Saitama Japan gardena-jp@husqvarnagroup.com</p>	<p><b>North Macedonia</b> Sinpeks d.o.o. Ul. Kravarski Pat Bb 7000 Bitola Phone: (+389) 47 20 85 00 sinpeks@mt.net.mk</p>	<p><b>Sri Lanka</b> Hunter &amp; Company Ltd. 130 Front Street Colombo Phone: 94-11 232 81 71 hurters@eureka.lk</p>
<p><b>Austria / Österreich</b> Husqvarna Austria GmbH Industriezele 36 4010 Linz Tel.: (+43) 732 77 01 01-485 service.gardena@husqvarnagroup.com</p>	<p><b>Denmark</b> GARDENA DANMARK Lejvej 19, st. 3500 Værløse Tel.: (+45) 70 26 47 70 husqvarna@husqvarna.dk www.gardena.com/dk</p>	<p><b>Kazakhstan</b> TOO "Flamãd" Russian Адрес: Казахстан, г. Алматы, ул. Тажибаевой, 155/1 Тел.: (+7) (727) 355 64 00 (+7) (700) 355 64 00 lamed@lamed.kz</p>	<p><b>North Macedonia</b> Mediterranean Home &amp; Garden No 150 Alsancak, Karaoglanoglu Caddesi Gine Phone: (+90) 392 821 33 80 info@medgardener.com</p>	<p><b>Switzerland / Schweiz</b> Husqvarna Schweiz AG Consumer Products Industriestrasse 10 5506 Mägenwil Phone: (+41) (0) 62 887 37 90 info@gardena.ch</p>
<p><b>Bahrein</b> M.H. Al-Mahroos BUILDING 208, BLOCK 356, ROAD 328 Salhiya Phone: +973 1740 8090 almahroos@almahroos.com</p>	<p><b>Dominican Republic</b> BOSQUESA, S.R.L. Carretera Santiago Licey Km. 5 ½ Esquina Copal II. Santiago De Los Caballeros 51000 Dominican Republic Phone: (+1) 809-562-0476 contacto@bosquesa.com.do</p>	<p><b>Korea</b> Kyung Jin Trading Co., Ltd 107-4, Sunduk Bld, Yangjae-Dong Seocho-Gu 137-891 Seoul Phone: (+82) 2 574 6300 kjh@kjh.co.kr</p>	<p><b>Norway</b> Husqvarna Norge AS Gardena Division Trøskenveien 36 1708 Sarpsborg info@gardena.no</p>	<p><b>Sweden</b> Husqvarna AB / GARDENA Sverige Drottningstán 2 561 82 Huskvarna Sverige Phone: (+46) (0) 36-14 60 02 info@gardena.se</p>
<p><b>Belarus / Беларусь</b> ООО «Мастер Гарден» 220118, г. Минск улица Шаранговича, дом 7а Тел. (+375) 17 257 00 33 mg@mastergarden.by</p>	<p><b>France</b> Husqvarna France 9/11 Allée des pierres mayettes 92635 Gennévilliers Cedex France http://www.gardena.com/fr N° AZUR: 0 810 00 78 23 (Prix d'un appel local)</p>	<p><b>Russian</b> Мекен-жайи: Қазақстан, Алматы қ., көш. Тәжібаевой, 155/1 Тел.: (+7) (727) 355 64 00 (+7) (700) 355 64 00 lamed@lamed.kz</p>	<p><b>Northern Cyprus</b> General Development Services PO 1475, PC - 111 Seeb 111 Oman Phone: 96824582816 gdsoman@gdsoman.com</p>	<p><b>Switzerland / Schweiz</b> Paragon Agrofield SRL AV. CHOIFERES DEL CHAÇO 1449 C/ 25 DE MAYO Asunción Phone: (+595) 21 608 656 consultas@agrofield.com.py</p>
<p><b>Belgium</b> Husqvarna Belgium nv Gardena Division Leuvensesteenweg 542 Planet II E 1930 Zaventem Belgie</p>	<p><b>Finland</b> Oy Husqvarna Ab Gardena Division Lautatarhankatu 8 B / PL 3 00581 HELSINKI www.gardena.fi</p>	<p><b>Taiwan</b> Hong Ying Trading Co., Ltd. No. 46 Wu-Kun-Wu Road New Taipei City Phone: (+886) (02) 2298 1486 salesg1@7friends.com.tw</p>	<p><b>Thailand</b> Spica Co. Ltd 243/2 Onnuch Rd., Prawat Bangkok 10250 Thailand Phone: (+66) (0)2721 7373 surapong@spica-siam.com</p>	<p><b>Ukraine / Украина</b> AT «Альцест» вул Петропавлівська 4 08130, Київська обл., Києво-Святошин р-н, с. Петропавлівська Борщагівка Україна Тел.: (+38) 0 800 503 000</p>
<p><b>Brazil</b> Nordtech Maquinas e Motores Ltd. Avenida Juscelino Kubitschek de Oliveira Curitiba 3003 Brazil Phone: (+55) 41 3595-9600 contato@nordtech.com.br www.nordtech.com.br</p>	<p><b>Georgia</b> Transporter LLC #70, Bellashvili street 0159 Tbilisi, Georgia Number: (+995) 322 14 71 71 info@transporter.com.ge www.transporter.com.ge</p>	<p><b>Latvia</b> Husqvarna Latvija SIA Ulbroskas 19A LV-1021 Riga info@gardena.lv</p>	<p><b>Turkey</b> Dost Bahçe Yunus Mah. Adil Sk. No:3 Kartal Istanbul 34873 Turkey Phone: (+90) 216 389 39 39 info@dostbahce.com.tr www.dostbahce.com.tr</p>	<p><b>Turkmenistan</b> I.E. Orazmuhammedov Nurmuhammet 80 Ataturk, BERKARAR Shopping Center, Ground floor, A770, Ashgabat, 744000. TURKMENISTAN Phone: (+993) 12 468859 Mob: (+993) 62 222887 info@jayhyzmat.com / bekgıyev@jayhyzmat.com www.jayhyzmat.com</p>
<p><b>Bulgaria</b> AGROLAND България АД бул. 8 Декември, № 13 Офис 5 1700 Студентски град София Тел.: (+359) 24 66 6910 info@agroland.eu</p>	<p><b>Hungary</b> Husqvarna Magyarorszáğ Kft. Ezred u. 1 – 3 1044 Budapest Phone: (+36) 1 251-4161 vevozolgalat.husqvarna@husqvarna.hu</p>	<p><b>Malaysia</b> Giomedic International Sdn Bhd Jalan Ruang No. 30 Shah Alam, Selangor 40150 Malaysia Phone: (03)-7734 7997 oase@glomedic.com.my</p>	<p><b>Uzbekistan</b> AGROHOUSE MChJ O'zbekiston, 111112 Toshkent viloyati Toshkent tumani Hasanboy OFY, THAY yoqasida Phone: (+998)-93-5414141 (+998)-71-2096868 info@agro.house www.agro.house</p>	<p><b>Uruguay</b> FELI SA Entre Rios 1083 11800 Montevideo Phone: (+598) 2203 1844 info@felisa.com.uy</p>
<p><b>Canada / USA</b> GARDENA Canada Ltd. 100 Summerlea Road Brampton, Ontario L6T 4X3 Phone: (+1) 905 792 93 30 info@gardenacanada.com</p>	<p><b>Malta</b> I.V. Portelli &amp; Sons Ltd. 85, 86, Triq San Pawl Rabat - RBT 1240 Phone: (+356) 2145 4289</p>	<p><b>Mexico</b> AFOSA Av. Lopez Mateos Sur # 5019 Col. La Calma 45070 Zapopan, Jalisco, Mexico Phone: (+52) 33 3818-3434 isolis@afosa.com.mx</p>	<p><b>Vietnam</b> Vision Joint Stock Company No. 09, Lot E2/D21, Ton That Thuyet Street Dich Vong Hoi Commune Cau Gay District, Hanoi Phone: (+8424)-38462833/34 quynhnm@visionjsc.com.vn</p>	<p><b>Zimbabwe</b> Cutting Edge 159 Citroen Rd, Msasa Harare Phone: (+263) 8677 008685 sales@cuttingedge.co.zw</p>
<p><b>China</b> Husqvarna (Shanghai) Management Co., Ltd. 高世华 (上海) 管理有限公司 Jf, Beng Square B, No207, Song Hong Rd., Chang Ning District, Shanghai, PRC, 200335 上海市长宁区淞虹路207号明 泰广场B座3楼, 邮编: 200335</p>	<p><b>Moldova</b> Convel SRL Republica Moldova, mun. Chisinau, sos. Muncesti 284 Phone: (+373) 22 857 126 www.convel.md</p>	<p><b>Poland</b> Gardena Service Center Vrbno c/o Husqvarna Manufacturing CZ s.r.o. Jesenická 146 79326 Vrbno pod Prádedem Czech Republic Phone: (22) 336 78 90 servis@gardena.pl</p>	<p><b>Saudi Arabia</b> SACO Takhassusi Main Road P.O. Box: 86387 Riyadh 12863 40011 Saudi Arabia Phone: (966) 11 482 8877 webmaster@saco-ksa.com</p>	<p><b>Slovenia</b> Husqvarna Austria GmbH Industriezele 36 4010 Linz Phone: (+43) 732 77 01 01-485 service.gardena@husqvarnagroup.com</p>
<p><b>Colombia</b> Equipos de Toyama Colombia SAS Cra. 68 D No 25 B 86 Of. 618 Edificio Torre Central Bogota Phone: +57 (1) 703 9520 +57 (1) 703 9522 serviciocliente@toyama.com.co www.toyama.com.co</p>	<p><b>India</b> B K RAMAN AND CO Plot No. 185, Industrial Area, Phase-2, Ram Darbar Chandigarh 160002 India Phone: (+91) 98140 06530 raman@jaganhardware.com</p>	<p><b>Malaysia</b> Magasin Jules Neuberg 39, rue Jacques Stas Luxembourg-Gasperich 2549 Case Postale No. 12 Luxembourg 2010 Phone: (+352) 44 10 41 api@neuberg.lu</p>	<p><b>Singapore</b> Hy-Ray PRIVATE LIMITED 40 Jalan Pemimpin #02-08 Tat Ann Building Singapore 577185 Phone: (+65) 6253 2277 info@hyray.com.sg</p>	<p><b>Slovak Republic</b> Gardena Service Center Vrbno c/o Husqvarna Manufacturing CZ s.r.o. Jesenická 146 79326 Vrbno pod Prádedem Phone: 0800 154044 servis@gardena.sk</p>
<p><b>Costa Rica</b> Exim CIA Costa Rica Calle 25A, B°. Montalegre Zapote San JosÙ Costa Rica Phone: (+506) 2221-5654 (+506) 2221-5659 eximcostaica@gmail.com</p>	<p><b>Iran</b> Alsihmanal Atakhdar Company Al-Faysaleh, Near Estate Bank Mosul Phone: (+964) 78 18 18 46 75</p>	<p><b>Japan</b> Husqvarna Zenoh Co. Ltd. Japan 1-9 Minamidai, Kawagoe 350-1165 Saitama Japan gardena-jp@husqvarnagroup.com</p>	<p><b>Norway</b> Husqvarna Norge AS Gardena Division Trøskenveien 36 1708 Sarpsborg info@gardena.no</p>	<p><b>Sweden</b> Husqvarna AB / GARDENA Sverige Drottningstán 2 561 82 Huskvarna Sverige Phone: (+46) (0) 36-14 60 02 info@gardena.se</p>