

EasyCut 450/25
ComfortCut 550/28
PowerCut 650/28

Art. 9870
Art. 9872
Art. 9874

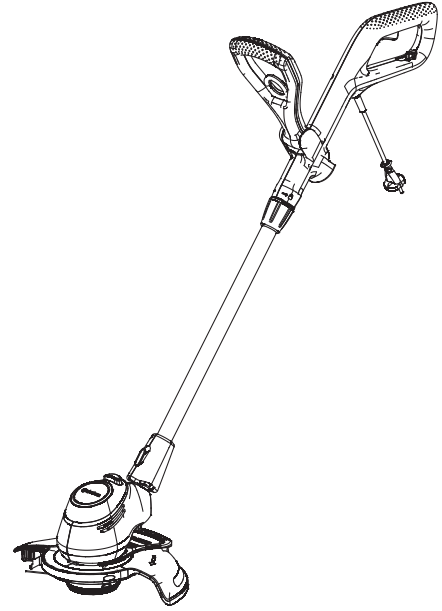
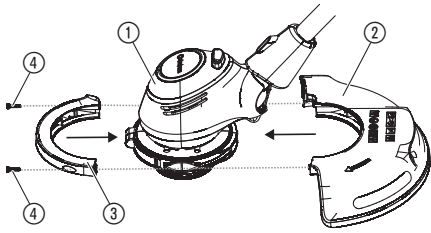
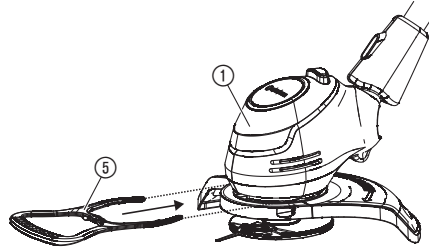
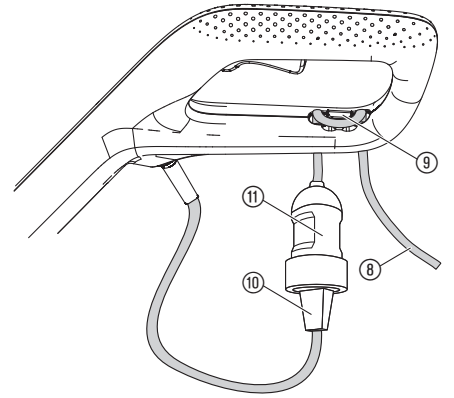
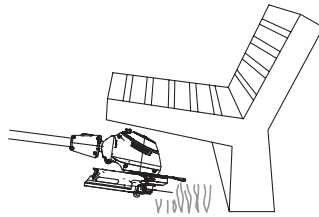
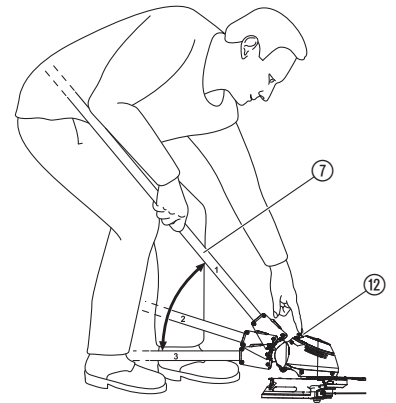
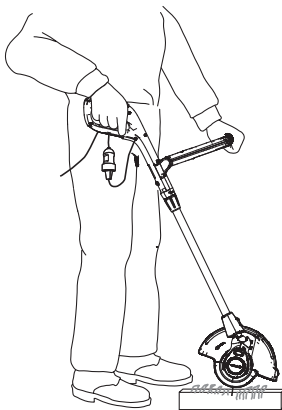
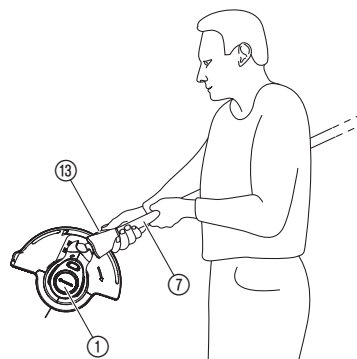
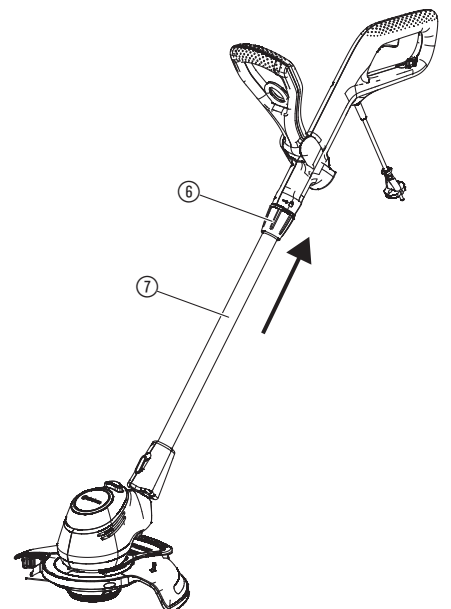

EL Οδηγίες χρήσης
Κουρευτικό

A1**A2****O1****O2****O3****O4****O5****O6****O7**

O8

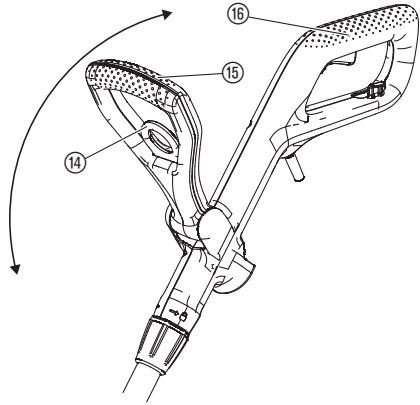

O9

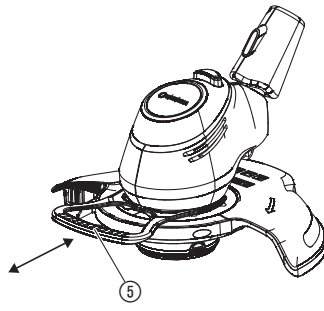

O11

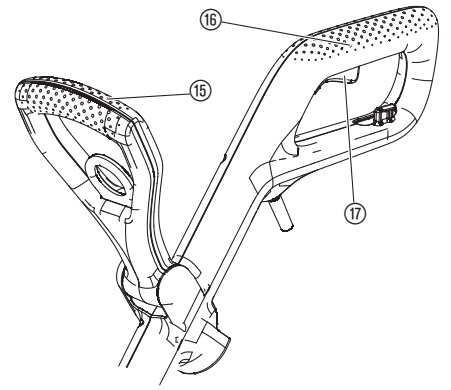

O10

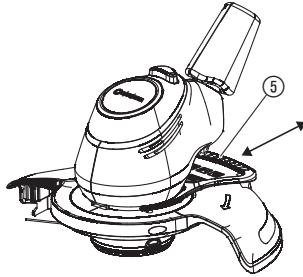

O12

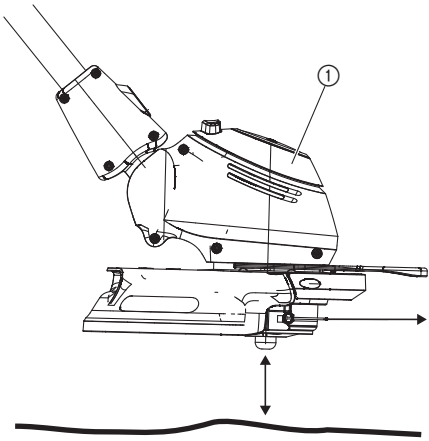

O13

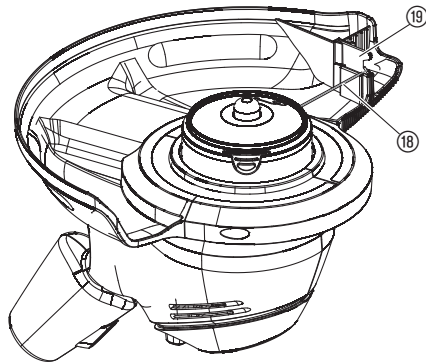

M1

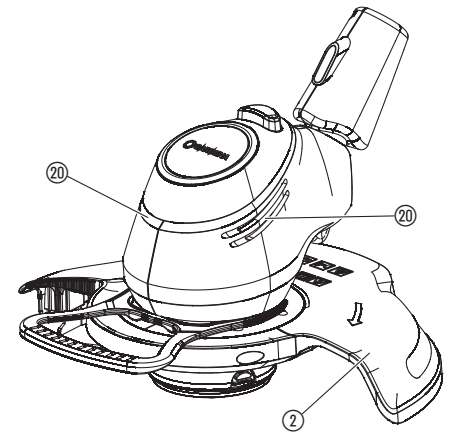

T1

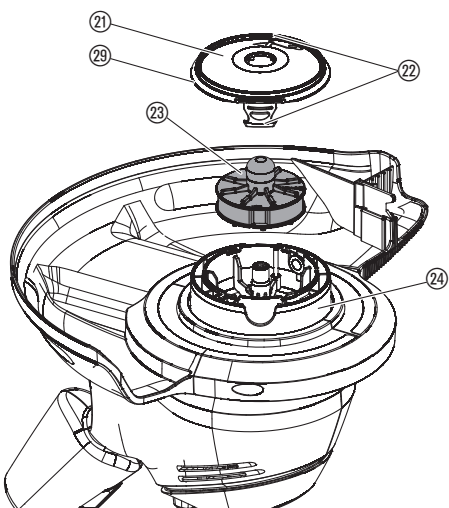

T2

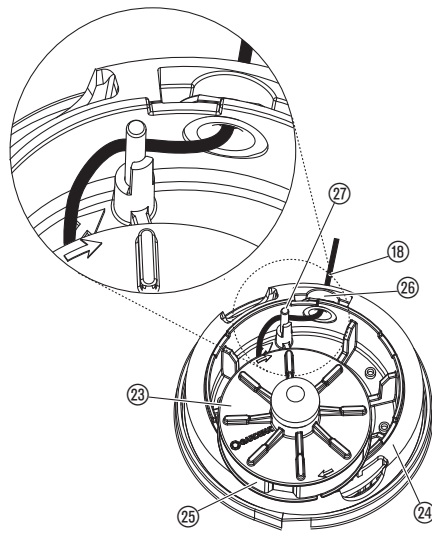

T3

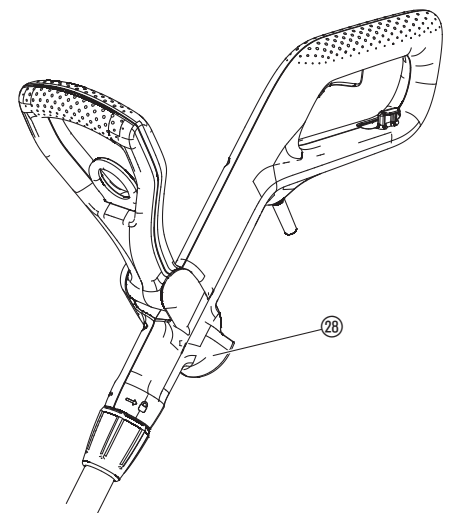



ΚΙΝΔΥΝΟΣ! Πρόκληση σωματικής βλάβης!

→ Μη χρησιμοποιείτε το προϊόν για την κοπή φρακτών από θάμνους, τον τεμαχισμό υλικών ή για λίπασμα.

1. ΑΣΦΑΛΕΙΑ

ΣΗΜΑΝΤΙΚΟ!

Μελετήστε με προσοχή τις οδηγίες χρήσης και φυλάξτε τις για μελλοντική χρήση.

Σύμβολα επάνω στο προϊόν:



Μελετήστε τις οδηγίες χρήσης.



Κρατήστε απόσταση.



Φοράτε πάντοτε εγκεκριμένες ωτοασπίδες.
Φοράτε πάντοτε εγκεκριμένα γυαλιά προστασίας.



Μην εκθέτετε το μηχάνημα στη βροχή.

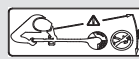

ΚΙΝΔΥΝΟΣ! Κίνδυνος τραυματισμού άλλων ατόμων!
Απομακρύνετε άλλα άτομα από το χώρο στον οποίο εργάζεστε.



Αποσυνδέετε αμέσως το φως από την πρίζα αμέσως όταν το καλώδιο έχει υποστεί ζημίες ή έχει κοπεί.

Γενικές υποδείξεις ασφαλείας

Ηλεκτρική ασφάλεια



ΚΙΝΔΥΝΟΣ! Ηλεκτροπληξία!

Κίνδυνος τραυματισμού από ηλεκτροπληξία.

→ Το προϊόν πρέπει να τροφοδοτείται με ρεύμα μέσω αντιηλεκτροληξιακού διακόπτη (RCD) με μέγιστο ονομαστικό ρεύμα απόζευξης 30 mA.



ΚΙΝΔΥΝΟΣ! Κίνδυνος τραυματισμού!

Σε περίπτωση τυχαίας περιστροφής της πετονιάς κοπής ή εκκίνησης του προϊόντος υπάρχει κίνδυνος τραυματισμού από κόψιμο.

→ Αποσυνδέστε το προϊόν από το δίκτυο προτού το συντηρήσετε ή αντικαταστήσετε εξαρτήματα. Η πρίζα πρέπει να βρίσκεται στο οπτικό πεδίο σας.

Αποφύγετε μη φυσιολογική στάση του σώματος και διατηρείτε πάντα την ισορροπία σας για να στέκεστε πάντα σταθερά σε πλαγιές. Να περπατάτε, μην τρέχετε.
Μην αγγίζετε κινούμενα επικίνδυνα μέρη πριν το μηχάνημα αποσυνδεθεί από τη σύνδεση ηλεκτρικού δικτύου και τα κινούμενα επικίνδυνα μέρη ακινητοποιούν εντελώς.

Κατά τη χρήση του μηχανήματος πρέπει να φοράτε πάντα σταθερά υποδήματα και μακρύ παντελόνι.

Ασφαλής λειτουργία

1 Εκπαίδευση

- Διαβάστε τις οδηγίες προσεκτικά. Εξοικειωθείτε με τα όργανα ελέγχου και την ενδεδειγμένη χρήση του μηχανήματος.
- Μην επιτρέπετε ποτέ τη χρήση της μηχανής σε άτομα τα οποία δεν έχουν εξοικειωθεί με αυτές τις οδηγίες ή σε παιδιά. Ενδέχεται να υπάρχει όριο ηλικίας με βάση τις ισχύουσες νομικές διατάξεις στον τόπο χρήσης.
- Προσέξτε ότι ο ίδιος ο χρήστης είναι υπεύθυνος για ατυχήματα ή κινδύνους απέναντι σε άλλα άτομα και την περιουσία τους.

2 Προετοιμασία

- Πριν από τη χρήση το καλώδιο σύνδεσης και προέκτασης πρέπει να ελέγχεται για ενδείξεις ζημιάς ή γήρανσης. Αν το καλώδιο υποστεί ζημιά κατά τη διάρκεια της χρήσης, πρέπει να το αποσυνδέσετε αμέσως από τη ηλεκτρικό δίκτυο.
ΜΗΝ ΑΓΓΙΖΕΤΕ ΤΟ ΚΑΛΩΔΙΟ ΠΡΟΤΟΥ ΑΥΤΟ ΑΠΟΣΥΝΔΕΘΕΙ ΑΠΟ ΤΟ ΗΛΕΚΤΡΙΚΟ ΔΙΚΤΥΟ.
Μη χρησιμοποιείτε το μηχάνημα, αν το καλώδιο έχει υποστεί ζημιά ή φθορά.
- Πριν από τη χρήση το μηχάνημα πρέπει να ελέγχεται οπτικά για προστατευτικές διατάξεις ή προστατευτικά καλύμματα που έχουν υποστεί ζημιά, λείπουν ή έχουν τοποθετηθεί λανθασμένα.
- Μη θέτετε ποτέ το μηχάνημα σε λειτουργία αν βρίσκονται κοντά άτομα, ιδιαίτερα παιδιά, ή κατοικίδια.

EL Κουρευτικό

1. ΑΣΦΑΛΕΙΑ.....	56
2. ΣΥΝΑΡΜΟΛΟΓΗΣΗ.....	57
3. ΧΕΙΡΙΣΜΟΣ.....	57
4. ΣΥΝΤΗΡΗΣΗ.....	58
5. ΑΠΟΘΗΚΕΥΣΗ.....	58
6. ΑΝΤΙΜΕΤΩΠΙΣΗ ΣΦΑΛΜΑΤΩΝ.....	58
7. ΤΕΧΝΙΚΑ ΧΑΡΑΚΤΗΡΙΣΤΙΚΑ.....	59
8. ΕΞΑΡΤΗΜΑΤΑ.....	59
9. ΣΕΡΒΙΣ/ΕΓΓΥΗΣΗ.....	59

Μετάφραση των πρωτότυπων οδηγιών χρήσης.



Αυτό το προϊόν επιτρέπεται να χρησιμοποιείται από παιδιά άνω των 8 ετών καθώς και από άτομα με μειωμένες τις φυσικές, αισθητικές ή διανοητικές ικανότητες ή με έλλειψη πείρας και γνώσεων, εφόσον επιτηρούνται ή έχουν ενημερωθεί για την ασφαλή χρήση του προϊόντος και τους ενδεχόμενους κινδύνους. Τα παιδιά δεν επιτρέπεται να παίζουν με το προϊόν. Ο καθαρισμός και οι εργασίες συντήρησης που εκτελούνται από τον πελάτη δεν επιτρέπεται να εκτελούνται από μη επιτηρούμενα παιδιά. Συνιστούμε τη χρήση του προϊόντος μόνο από άτομα άνω των 16 ετών.

Προβλεπόμενη χρήση:

Το **GARDENA Κουρευτικό** προορίζεται για το κούρεμα και την κοπή γκαζόν και επιφανειών γρασιδιού σε ιδιωτικές κατοικίες και ερασιτεχνικούς κήπους.

3 Λειτουργία

- Κρατήστε μακριά το καλώδιο σύνδεσης και προέκτασης από τη διάταξη κοπής.
- Σε όλη τη χρονική διάρκεια χρήσης του μηχανήματος πρέπει να χρησιμοποιείτε προστατευτικά γυαλιά και γερά υποδήματα.
- Πρέπει να αποφεύγεται η χρήση του μηχανήματος σε άσχημες καιρικές συνθήκες, ιδιαίτερα σε περίπτωση κινδύνου κεραυνού.
- Χρησιμοποιείτε το μηχάνημα μόνο στο φως της ημέρας ή με καλό τεχνητό φωτισμό.
- Μη χρησιμοποιείτε ποτέ το μηχάνημα με κάλυμμα ή προστατευτική διάταξη που έχει ζημιά ή χωρίς κάλυμμα ή προστατευτικές διατάξεις.
- Ενεργοποιήστε τον κινητήρα μόνο όταν τα χέρια και τα πόδια σας βρίσκονται εκτός της εμβέλειας της διάταξης κοπής.
- Αποσυνδέστε πάντα το μηχάνημα από την ηλεκτρική παροχή (δηλαδή βγάψτε το φις από την ηλεκτρική πρίζα, αφαιρέστε τη διάταξη κλειδώματος ή την αφαιρούμενη μπαταρία)
 - 1) πάντα όταν αφήνετε το μηχάνημα χωρίς επίβλεψη,
 - 2) πριν από την αφαίρεση μπλοκαρίσματος,
 - 3) πριν από τον έλεγχο, τον καθαρισμό ή την επεξεργασία του μηχανήματος,
 - 4) μετά την επαφή με ένα ξένο σώμα,
 - 5) πάντα, όταν το μηχάνημα αρχίζει να δονείται με ασυνήθιστο τρόπο.
- Προσοχή για τραυματισμούς από τη διάταξη κοπής στα πόδια και στα χέρια.
- Εξασφαλίστε πάντα ότι τα ανοίγματα αερισμού θα είναι ελεύθερα από ξένα σώματα.

4 Σέρβις και φύλαξη

- Αυτό το μηχάνημα πρέπει να αποσυνδέεται από την ηλεκτρική παροχή (δηλ., αποσυνδέστε το φις από την ηλεκτρική παροχή, αφαιρέστε τη διάταξη φραγής ή την αφαιρούμενη μπαταρία) πριν από την εκτέλεση εργασιών συντήρησης ή καθαρισμού.
- Πρέπει να χρησιμοποιούνται μόνο τα συνιστώμενα ανταλλακτικά και παρελκόμενα.
- Το μηχάνημα πρέπει να ελέγχεται και να συντηρείται τακτικά. Αναθέστε το σέρβις του μηχανήματος μόνο σε συμβεβλημένο συνεργείο.
- Δεν αν το μηχάνημα δε χρησιμοποιείται, πρέπει να φυλάσσεται σε μέρος όπου δεν έχουν πρόσβαση παιδιά.

Πρόσθετες υποδείξεις ασφαλείας

Ηλεκτρική ασφάλεια



ΚΙΝΔΥΝΟΣ! Καρδιακή ανακοπή!

Αυτό το προϊόν δημιουργεί ηλεκτρομαγνητικό πεδίο κατά τη λειτουργία. Αυτό το πεδίο μπορεί υπό ορισμένες συνθήκες να επηρεάσει τη λειτουργία ενεργητικών ή παθητικών ιατρικών εμφυτευμάτων. Για να αποκλειστεί ο κίνδυνος καταστάσεων που μπορούν να καταλήξουν σε σοβαρούς ή θανάσιμους τραυματισμούς, τα άτομα που φέρουν ιατρικό εμφύτευμα πρέπει να συμβουλευτούν το ιατρό τους ή τον κατασκευαστή του εμφυτεύματος προτού χρησιμοποιήσουν το μηχάνημα.

Καλώδια

Κατά τη χρήση καλωδίων προέκτασης αυτά πρέπει να αντιστοιχούν στις ελάχιστες διατομές στον παρακάτω πίνακα:

Τάση	Μήκος καλωδίου	Διατομή
230 – 240 V/50 Hz	Έως 20 m	1,5 mm ²
230 – 240 V/50 Hz	20 – 50 m	2,5 mm ²

Μη χρησιμοποιείτε το προϊόν κοντά σε νερό ή για την περιποίηση μικρών λιμνών.

Ατομική ασφάλεια



ΚΙΝΔΥΝΟΣ! Κίνδυνος ασφυξίας!

Μικρά εξαρτήματα μπορούν να καταποθούν εύκολα. Η πλαστική σακούλα εγκυμονεί κίνδυνο ασφυξίας για μικρά παιδιά. Απομακρύνετε τα παιδιά κατά τη διάρκεια της συναρμολόγησης.

Σε περίπτωση ισχυρών κραδασμών ελέγξτε το καπάκι του καρουλιού για ζημιές.

Πριν από τη χρήση ελέγχετε αν είναι εντάξει η φθειρόμενη ράβδωση.

Μεταφορά από τη μπροστινή λαβή.

Χρησιμοποιήστε ατομικό προστατευτικό εξοπλισμό.

Φορέστε γάντια για τον καθαρισμό της διάταξης κοπής.

Να φοράτε πάντα προστατευτικά γυαλιά.

Προστατευτικές διατάξεις όπως γάντια, αντιλιοθητικά υποδήματα ασφαλείας ή προστατευτικά ακοής που χρησιμοποιούνται για αντίστοιχες συνθήκες μειώνουν τους τραυματισμούς.

Να είστε προσεκτικοί κατά τη ρύθμιση του προϊόντος για την αποφυγή εγκλωβισμού των δακτύλων μεταξύ των κινητών και των σταθερών μερών του μηχανήματος ή κατά τη συναρμολόγηση του προστατευτικού καλύμματος.

Μη χρησιμοποιείτε νερό ή χημικές ουσίες για τον καθαρισμό του προστατευτικού ή άλλων τμημάτων του κουρευτικού.

Διατηρείτε όλα τα παξιμάδια, τα μπουλόνια και τις βίδες σιφγμένα γερά για να διασφαλιστεί ότι η συσκευή βρίσκεται σε ασφαλή κατάσταση για εργασία. Μη αποσυαρμολογείτε το προϊόν περισσότερο από την κατάσταση παράδοσης.

Προειδοποίηση! Όταν ο χρήστης φοράει προστατευτικά ακοής και λόγω του θορύβου που παράγεται από το προϊόν ο χρήστης μπορεί να παραβλέψει άτομα που πλησιάζουν.

Κατά τη διάρκεια της λειτουργίας προσέξτε ιδιαίτερα τον κίνδυνο για άλλα άτομα.

Να είστε σε εγρήγορση, να παρατηρείτε τι κάνετε και να χρησιμοποιείτε την κοινή λογική κατά τη χρήση ενός ηλεκτρικού εργαλείου.

Μη χρησιμοποιείτε κανένα ηλεκτρικό εργαλείο ενώ είστε κουρασμένοι ή υπό την επίδραση ναρκωτικών, οιονοπέυματος ή φαρμάκων.

Μια στιγμή απροσεξίας κατά τη χρήση ηλεκτρικών εργαλείων μπορεί να οδηγήσει σε σοβαρούς τραυματισμούς.

2. ΣΥΝΑΡΜΟΛΟΓΗΣΗ



ΚΙΝΔΥΝΟΣ! Πρόκληση σωματικής βλάβης!

Κίνδυνος πρόκλησης τραυματών κοπής σε περίπτωση τυχαίας εκκίνησης του προϊόντος.

→ Περιμένετε μέχρι να ακινητοποιηθεί η πετονιά κοπής και αποσυνδέστε το προϊόν από την παροχή ρεύματος προτού συναρμολογήσετε το προϊόν.

Συναρμολόγηση του προστατευτικού καλύμματος και του προστατευτικού ελάσματος φυτών [Εικ. A1/A2]:



ΚΙΝΔΥΝΟΣ!

→ Το προϊόν επιτρέπεται να χρησιμοποιείται μόνο όταν είναι συναρμολογημένο προστατευτικό κάλυμμα.

1. Σπρώξτε το μπροστινό μέρος του προστατευτικού καλύμματος ③ επάνω στην κεφαλή του κουρευτικού ① μέχρι να ασφαλίσει.
2. Σπρώξτε το πίσω μέρος του προστατευτικού καλύμματος ② μέχρι να τερματίσει στην κεφαλή του κουρευτικού ①.
3. Σφίξτε προσεκτικά τις δύο βίδες ④.
4. Σπρώξτε το προστατευτικό έλασμα φυτών ⑤ στην κεφαλή του κουρευτικού ① μέχρι να ασφαλίσει.

3. ΧΕΙΡΙΣΜΟΣ



ΚΙΝΔΥΝΟΣ! Πρόκληση σωματικής βλάβης!

Κίνδυνος πρόκλησης τραυματών κοπής σε περίπτωση τυχαίας εκκίνησης του προϊόντος.

→ Περιμένετε μέχρι να ακινητοποιηθεί η πετονιά κοπής και αποσυνδέστε το προϊόν από την παροχή ρεύματος προτού συνδέσετε, ρυθμίσετε ή μεταφέρετε το προϊόν.

Σύνδεση του κουρευτικού πετονιάς με το δίκτυο [Εικ. O1]:



ΚΙΝΔΥΝΟΣ! Ηλεκτροπληξία!

Για την αποφυγή πρόκλησης ζημιών στο ηλεκτρικό καλώδιο, το καλώδιο προέκτασης πρέπει να τοποθετηθεί στο ανακουφιστικό καταπόνησης καλωδίου.

→ Τοποθετήστε το καλώδιο προέκτασης στο ανακουφιστικό καταπόνησης καλωδίου προτού χειριστείτε το κουρευτικό.

1. Τοποθετήστε το καλώδιο προέκτασης ⑧ με ένα βρόχο στο ανακουφιστικό καταπόνησης καλωδίου ⑨ και σφίξτε το βρόχο.
2. Συνδέστε το φις ⑩ του κουρευτικού στο σύνδεσμο ⑪ του καλωδίου προέκτασης ⑧.
3. Συνδέστε το καλώδιο προέκτασης ⑧ με την παροχή ρεύματος.

Ρύθμιση για την εργασία:

Θέση εργασίας 1 [Εικ. O2]:

Για πρότυπο κόψιμο.

Θέση εργασίας 2 [Εικ. O3/O4]:

Κόψιμο κάτω από εμπόδια.

Μπορείτε να κατεβάσετε τον άξονα για κούρεμα κάτω από εμπόδια από τη βασική θέση 1 στις δύο κάτω θέσεις 2 ή 3.

1. Στηρίξτε το κουρευτικό στο έδαφος.
2. Κρατήστε το κουρευτικό με τα δύο χέρια από τον άξονα ⑦ κατά τρόπον ώστε να μπορείτε να πατήσετε με ένα δάκτυλο το πλήκτρο απασφάλισης ⑫.
3. Πατήστε το πλήκτρο απασφάλισης ⑫ και κατεβάστε τον άξονα ⑦ στην επιθυμητή θέση.
4. Απελευθερώστε το πλήκτρο απασφάλισης ⑫ και αφήστε τον άξονα ⑦ να ασφαλίσει και πάλι.

Θέση εργασίας 3 (μόνο για το προϊόν με αριθ. 9872/9874) [Εικ. 05/06]:

Κόβετε τα άκρα του γρασιδιού.

ΠΡΟΣΟΧΗ! Το κουρευτικό επιτρέπεται να χρησιμοποιηθεί μόνο εφόσον η κεφαλή κοπής έχει ασφαλίσει σε 0° ή σε 90°.

Προκειμένου να μπορείτε να στρέψετε την κεφαλή του κουρευτικού ① στις 90°, ο άξονας πρέπει να βρίσκεται στη βασική θέση 1.

1. Κρατήστε το κουρευτικό με τα δύο χέρια από τον άξονα ⑦ κατά τρόπον ώστε να μπορείτε να πατήσετε με ένα δάκτυλο το πλήκτρο απασφάλισης ⑫.
2. Πατήστε το πλήκτρο απασφάλισης ⑫ και περιστρέψτε την κεφαλή του κουρευτικού ① από τις 0° στις 90° μέχρι να ασφαλίσει.
3. Απελευθερώστε το πλήκτρο απασφάλισης ⑫ και αφήστε τον άξονα ⑦ να ασφαλίσει και πάλι.

Ρύθμιση του μήκους του άξονα [Εικ. 07]:



ΚΙΝΔΥΝΟΣ!

Απαγορεύεται η χρήση του προϊόντος όταν είναι εντελώς ανασυρμένος ο άξονας (θέση μεταφοράς).

1. Λύστε το χιτώνιο σύσφιξης ⑥.
2. Τραβήξτε τον άξονα ⑦ στο επιθυμητό μήκος.
3. Σφίξτε και πάλι το χιτώνιο σύσφιξης ⑥.

Ρύθμιση θέσης της πρόσθετης λαβής [Εικ. 08]:

Η θέση της πρόσθετης λαβής μπορεί να ρυθμιστεί στο μέγεθος του σώματός σας.

1. Τραβήξτε το μοχλό ⑭.
2. Κλίνετε την πρόσθετη λαβή ⑮ στην επιθυμητή θέση.
3. Απελευθερώστε και πάλι το μοχλό ⑭.

Εάν το κοπτικό ρυθμιστεί στο σωστό ύψος σώματος, τότε η στάση σώματος είναι όρθια και η κεφαλή κοπτικού στη θέση εργασίας 1 έχει ελαφρά κλίση προς τα εμπρός.

→ Κρατήστε το κουρευτικό από την κύρια λαβή ⑮ και την πρόσθετη λαβή ⑮ κατά τρόπον που η κεφαλή του κουρευτικού να έχει ελαφρά κλίση προς τα εμπρός.

Ρύθμιση προστατευτικού ελάσματος φυτών:

- Θέση εργασίας [Εικ. 09]
- Θέση στάθμευσης [Εικ. 010]

→ Τραβήξτε το προστατευτικό ελάσμα φυτών ⑤ και σπρώξτε το στην επιθυμητή θέση μέχρι να ασφαλίσει.

Εκκίνηση κουρευτικού [Εικ. 011]:



ΚΙΝΔΥΝΟΣ! Πρόκληση σωματικής βλάβης!

Υπάρχει κίνδυνος τραυματισμού όταν ενώ αφήνετε το μοχλό εκκίνησης το προϊόν δεν σταματά.

→ Μην παρακάμψετε τις διατάξεις ασφαλείας ή τους διακόπτες. Μη στερεώνετε για παράδειγμα τον μοχλό εκκίνησης στη λαβή.

Εκκίνηση:

1. Κρατήστε την πρόσθετη λαβή ⑮ με το ένα χέρι.
2. Κρατήστε την κύρια λαβή ⑮ με το άλλο χέρι και τραβήξτε τον μοχλό εκκίνησης ⑰.
Το κουρευτικό τίθεται σε λειτουργία.

ΠΡΟΣΟΧΗ! Αποφεύγετε την επαφή της πετονιάς κοπής με σκληρά αντικείμενα (τοιχούς, πέτρες, φράχτες, κλπ.) για να αποτρέψετε τη φθορά ή τη ρήξη της πετονιάς κοπής.

Διακοπή:

→ Αφήστε τον μοχλό εκκίνησης ⑰.
Το κουρευτικό σταματά.

Επιμήκυνση πετονιάς κοπής (αυτόματο σύστημα ελαφρού χτυπήματος) [Εικ. 012/013]:

Το αυτόματο σύστημα ελαφρού χτυπήματος ενεργοποιείται με τον κινητήρα σε λειτουργία. Μόνο όταν η πετονιά έχει το μέγιστο μήκος επιτυγχάνεται βέλτιστη κοπή του γραζόν. Κατά την πρώτη λειτουργία πρέπει η πετονιά κοπής να επιμηκυνθεί εν ανάγκη πολλές φορές.

Μόνο για το προϊόν με αριθ. 9872/9874: η πετονιά κοπής δεν επιτρέπεται να προεκταθεί στη θέση εργασίας 3.

1. Εκκινήστε το κουρευτικό.
2. Κρατήστε την κουρευτική κεφαλή ① παράλληλα προς το έδαφος και ακουμπήστε στιγμιαία πάνω σε σταθερό υπόστρωμα (αποφυγείτε παρατεταμένη αδιάκοπη πίεση).

Η πετονιά κοπής ⑮ επιμηκύνεται αυτόματα μέσω μιας διαδικασίας μεταγωγής και μέσω του συστήματος περιορισμού πετονιάς ⑮ αποκτά το σωστό μήκος. Εάν χρειαστεί, πιέστε περισσότερες φορές, τη μία μετά την άλλη.

4. ΣΥΝΤΗΡΗΣΗ



ΚΙΝΔΥΝΟΣ! Πρόκληση σωματικής βλάβης!

Κίνδυνος πρόκλησης τραυματιών κοπής σε περίπτωση τυχαίας εκκίνησης του προϊόντος.

→ Περιμένετε μέχρι να ακινητοποιηθεί η πετονιά κοπής και αποσυνδέστε το προϊόν από την παροχή ρεύματος προτού συντηρήσετε το προϊόν.

Καθαρισμός κουρευτικού [Εικ. M1]:



ΚΙΝΔΥΝΟΣ! Πρόκληση σωματικής βλάβης!

Κίνδυνος τραυματισμού και πρόκλησης ζημίας στο προϊόν.

→ Μην καθαρίζετε το προϊόν με νερό ή ριπή νερού (ιδίως ριπή νερού υψηλής πίεσης).

→ Μην χρησιμοποιείτε χημικά προϊόντα, συμπεριλαμβανομένης της βενζίνης ή διαλύτες. Ορισμένα από αυτά τα προϊόντα μπορούν να καταστρέψουν σημαντικά πλαστικά εξαρτήματα.

Τα στόμια αερισμού πρέπει να διατηρούνται πάντοτε καθαρά.

1. Καθαρίστε τις σχισμές αέρα ⑳ με μια μαλακή βούρτσα (μη χρησιμοποιείτε κατσαβίδι).
2. Καθαρίστε τα κινούμενα μέρη μετά από κάθε χρήση. Αφαιρέστε ιδιαίτερα υπολείμματα γρασιδιού και ακαθαρσιών από το προστατευτικό κάλυμμα ㉑.

5. ΑΠΟΘΗΚΕΥΣΗ

Θέση εκτός λειτουργίας:

Το προϊόν πρέπει να φυλάσσεται σε μέρος στο οποίο δεν έχουν πρόσβαση παιδιά.

1. Αποσυνδέστε το κουρευτικό από την παροχή ρεύματος.
2. Καθαρισμός του κουρευτικού (βλ. 4. ΣΥΝΤΗΡΗΣΗ).
3. Φυλάξτε το κουρευτικό σε στεγνό, κλειστό και ασφαλή από τον παγετό χώρο.

Απόρριψη:

(σύμφωνα με την οδηγία 2012/19/ΕΕ/Σ.Ι. 2013 Νο. 3113)



Το προϊόν δεν επιτρέπεται να απορριπτεί στα κοινά οικιακά απορρίμματα. Πρέπει να απορριπτεί σύμφωνα με τους ισχύοντες τοπικούς κανονισμούς προστασίας του περιβάλλοντος.

ΣΗΜΑΝΤΙΚΟ!

→ Διαθέστε το προϊόν μέσω της υπηρεσίας ανακύκλωσης της περιοχής σας.

6. ΑΝΤΙΜΕΤΩΠΙΣΗ ΣΦΑΛΜΑΤΩΝ



ΚΙΝΔΥΝΟΣ! Πρόκληση σωματικής βλάβης!

Κίνδυνος πρόκλησης τραυματιών κοπής σε περίπτωση τυχαίας εκκίνησης του προϊόντος.

→ Περιμένετε μέχρι να ακινητοποιηθεί η πετονιά κοπής και αποσυνδέστε το προϊόν από την παροχή ρεύματος προτού αντιμετωπίσετε το σφάλμα του προϊόντος.

Αντικατάσταση καρουλιού πετονιάς [Εικ. T1/T2/T3]:



ΚΙΝΔΥΝΟΣ! Πρόκληση σωματικής βλάβης!

Κίνδυνος τραυματισμού από μεταλλικά στοιχεία κοπής.

→ Μην χρησιμοποιείτε μεταλλικά στοιχεία κοπής ούτε ανταλλακτικά ή παρελκόμενα που δεν είναι εγκεκριμένα από την GARDENA.

→ Να χρησιμοποιείτε μόνο γνήσια καρούλια πετονιάς GARDENA.

Όταν δεν είναι πλέον ορατή η φθειρόμενη ράβδωση ⑳, πρέπει να αντικατασταθεί το καπάκι καρουλιού ㉑. Απευθυνθείτε στο Σέρβις της GARDENA.

Μπορείτε να προμηθευτείτε τα ανταλλακτικά καρούλια πετονιάς από τον έμπορο GARDENA της περιοχής σας ή άμεσα από το σέρβις της GARDENA.

• GARDENA Καρούλι πετονιάς για κουρευτικό πετονιάς κωδ. 5307

1. Πιέστε το καπάκι καρουλιού ㉑ και στις δύο αρπάγες ㉒ ταυτόχρονα και αφαιρέστε το.
2. Αφαιρέστε το καρούλι πετονιάς ㉓.
3. Αφαιρέστε όλες τις πιθανές ακαθαρσίες από τη βάση καρουλιού πετονιάς ㉔.
4. Τραβήξτε περ. 15 cm της πετονιάς κοπής ⑩ του νέου καρουλιού πετονιάς ㉓ έξω από τον κρίκο του πλαστικού δακτυλίου ㉕.
5. Περάστε την πετονιά κοπής ⑩ μέσω του μεταλλικού χιτωνίου ㉖.
6. Περάστε την πετονιά κοπής ⑩ γύρω από τη βελόνα οδήγησης ㉗.
7. Εισαγάγετε το καρούλι πετονιάς ㉓ μέσα στην υποδοχή καρουλιού πετονιάς ㉔.
8. Τοποθετήστε το καπάκι καρουλιού ㉑ πάνω στην υποδοχή καρουλιού πετονιάς ㉔ μέχρι να ασφαλίσει και οι δύο αρπάγες ㉒ με χαρακτηριστικό ήχο.
Βεβαιωθείτε ότι η πετονιά κοπής δεν έχει μαγκώσει.

Εάν το καπάκι καρουλιού ㉑ δεν μπορεί να τοποθετηθεί, περιστρέψτε το καρούλι πετονιάς ㉓ πέρα δώθε, μέχρι τα καρούλι πετονιάς ㉓ να βρεθεί εντελώς μέσα στη βάση καρουλιού πετονιάς ㉔.

Ένα πρόσθετο καρούλι πετονιάς μπορεί να τοποθετηθεί στην υποδοχή καρουλιού πετονιάς ㉔ στο κουρευτικό.

→ Πιέστε το καρούλι πετονιάς ㉓ στην υποδοχή καρουλιού πετονιάς ㉔ μέχρι να ασφαλίσει.

Πρόβλημα	Αιτία	Αντιμέτωπιση
Το κουρευτικό δεν κόβει	Η πετονιά κοπής είναι φθαρμένη ή πολύ κοντή.	→ Επιμηκύνετε την πετονιά κοπής (βλ. 3. ΧΕΙΡΙΣΜΟΣ "Επιμήκυνση πετονιάς κοπής (Αυτόματο σύστημα ελαφρού χτυπήματος)").
	Η πετονιά κοπής έχει καταναλωθεί.	→ Αντικαταστήστε το καρούλι πετονιάς.
	Η πετονιά κοπής είναι τραβηγμένη μέσα στο καρούλι κοπής ή κολλημένη.	→ Τραβήξτε την πετονιά κοπής έξω από το καρούλι κοπής.
Η πετονιά κοπής δεν μπορεί να επιμηκυνθεί ή έχει καταναλωθεί γρήγορα	Η πετονιά ξεράθηκε ή έγινε εύθραυστη (π.χ. κατά τη διάρκεια του χειμώνα).	→ Βάλτε το καρούλι πετονιάς για περ. 10 ώρες σε νερό.
	Συχνή επαφή της πετονιάς κοπής με σκληρά αντικείμενα.	→ Αποφύγετε την επαφή της πετονιάς κοπής με σκληρά αντικείμενα.
Το κουρευτικό δεν ξεκινά	Το μοτέρ είναι μπλοκαρισμένο.	→ Αφαιρέστε το εμπόδιο. Ενεργοποιήστε ξανά το μηχανήμα.
Η συσκευή δεν διακόπτει τη λειτουργία της	Ο μοχλός εκκίνησης κολλάει.	→ Αποσυνδέστε το κουρευτικό από την παροχή ρεύματος και λύστε το μοχλό εκκίνησης.



ΥΠΟΔΕΙΞΗ: Για άλλες βλάβες απευθυνθείτε στο κέντρο σέρβις της εταιρείας GARDENA. Επισκευές επιτρέπεται να εκτελούνται μόνο από τα κέντρα σέρβις της εταιρείας GARDENA καθώς και από εξειδικευμένους αντιπροσώπους εξουσιοδοτημένους από την εταιρεία GARDENA.

7. ΤΕΧΝΙΚΑ ΧΑΡΑΚΤΗΡΙΣΤΙΚΑ

Κουρευτικό	Μονάδα	Τιμή (Κωδ. 9870)	Τιμή (Κωδ. 9872)	Τιμή (Κωδ. 9874)
Ισχύς δικτύου	W	450	550	650
Τάση δικτύου	V (AC)	230	230	230
Συχνότητα δικτύου	Hz	50	50	50

Κουρευτικό	Μονάδα	Τιμή (Κωδ. 9870)	Τιμή (Κωδ. 9872)	Τιμή (Κωδ. 9874)
Πλάτος κοπής	cm	25	28	28
Αριθμός στροφών του καρουλιού πετονιάς	σ.α.λ.	11800	11500	11500
Απόθεμα πετονιάς κοπής	m	6	6	6
Επιμήκυνση πετονιάς κοπής		Αυτόματο σύστημα ελαφρού χτυπήματος	Αυτόματο σύστημα ελαφρού χτυπήματος	Αυτόματο σύστημα ελαφρού χτυπήματος
Βάρος	kg	2,6	2,8	3,0
Στάθμη ηχητικής πίεσης L _{PA} ¹⁾	dB (A)	80	82	83
Αβεβαιότητα K _{PA}		2,5	2,5	2,5
Στάθμη ηχητικής ισχύος L _{WA} ²⁾ : προδιοριζόμενη/εγγυημένη	dB (A)	94 / 95	95 / 96	95 / 96
Αβεβαιότητα K _{WA}		1	1	1
Ταλάντωση χεριού και βραχίονα a _{vhv} ¹⁾	m/s ²	< 2,5	3,2	2,5
Αβεβαιότητα K _{vhv}		1,5	1,5	1,5

Μέθοδος μέτρησης κατά το πρότυπο: ¹⁾ EN 50636-2-91 ²⁾ RL 2000/14/EC / S.I. 2001 No.1701



ΥΠΟΔΕΙΞΗ: Η αναφερόμενη τιμή εκπομπής κραδασμών προδιοριστηκε σύμφωνα με την πρότυπη μέθοδο ελέγχου και μπορεί να χρησιμοποιηθεί για τη σύγκριση ηλεκτρικών εργαλείων μεταξύ τους. Αυτή η τιμή μπορεί να χρησιμοποιηθεί επίσης για την προσωρινή αξιολόγηση της έκθεσης. Η τιμή εκπομπής κραδασμών μπορεί να διαφέρει κατά τη διάρκεια της πραγματικής χρήσης του ηλεκτρικού εργαλείου.

8. ΕΞΑΡΤΗΜΑΤΑ

GARDENA Καρούλι πετονιάς για κουρευτικό πετονιάς Για την αντικατάσταση καρουλιών πετονιάς. **Κωδ. 5307**

Ανταλλακτικό καπάκι καρουλιού GARDENA Διατίθεται από το τμήμα εξυπηρέτησης πελατών της GARDENA.

Σετ τροχών GARDENA για κουρευτικό (μόνο για το προϊόν με αριθ. 9872/9874) Για την εύκολη κοπή άκρων γρασιδιού. **Κωδ. 9880**

9. ΣΕΡΒΙΣ/ΕΓΓΥΗΣΗ

Σέρβις:

Παρακαλούμε επικοινωνήστε με τη διεύθυνση στην πίσω σελίδα.

Δήλωση εγγύησης:

Σε περίπτωση αξίωσης εγγύησης, δεν επιβαρύνεστε με χρεώσεις για τις παρεχόμενες υπηρεσίες.

Η GARDENA Manufacturing GmbH παρέχει για όλα τα γνήσια καινούργια προϊόντα GARDENA εγγύηση 2 ετών από την ημερομηνία της πρώτης αγοράς από τον αντιπρόσωπο, όταν τα προϊόντα χρησιμοποιούνται αποκλειστικά για ιδιωτική χρήση. Αυτή η εγγύηση κατασκευαστή δεν ισχύει για προϊόντα που έχουν αποκτηθεί στη δευτερογενή αγορά. Αυτή η εγγύηση αφορά σε σημαντικά ελαττώματα του προϊόντος που οφείλονται αποδεδειγμένα σε σφάλματα υλικού ή κατασκευής. Η παρούσα εγγύηση εκπληρώνεται με την παροχή ενός πλήρως λειτουργικού προϊόντος αντικατάστασης ή με τη δωρεάν επισκευή του ελαττωματικού προϊόντος. Διατηρούμε το δικαίωμα επιλογής. Αυτή η υπηρεσία ισχύει εφόσον πληρούνται οι παρακάτω προϋποθέσεις:

- Το προϊόν χρησιμοποιήθηκε για τον προβλεπόμενο σκοπό σύμφωνα με τις συστάσεις στις οδηγίες χειρισμού.
- Δεν επιχειρήθηκε άνοιγμα ούτε επισκευή του προϊόντος από τον αγοραστή ούτε από τρίτους.
- Για τη λειτουργία έχουν χρησιμοποιηθεί αποκλειστικά γνήσια GARDENA ανταλλακτικά και φθειρόμενα εξαρτήματα.
- Υποβολή του παραστατικού αγοράς.

Η φυσιολογική φθορά εξαρτημάτων και στοιχείων (π.χ., μαχαιριών, εξαρτημάτων στερέωσης μαχαιριών, στροβίλων, φωτιστικών μέσων, τραπεζοειδών και οδοντωτών μάντων, τροχών κύλισης, φίλτρων αέρα, μπουζί), οι οπτικές διαφοροποιήσεις, καθώς και τα φθειρόμενα και αναλώσιμα εξαρτήματα αποκλείονται από την εγγύηση.

Αυτή η εγγύηση κατασκευαστή περιορίζεται στην προμήθεια ανταλλακτικών και στην επισκευή σύμφωνα με τους προαναφερόμενους όρους. Άλλες αξιώσεις προς εμάς ως κατασκευάστρια εταιρεία, π.χ., για αποζημίωση, δεν αιτιολογούνται με βάση την εγγύηση κατασκευαστή. Είναι αυτονόητο ότι αυτή η εγγύηση κατασκευαστή **δεν** επηρεάζει τις νομικές και συμβατικές αξιώσεις εγγύησης έναντι του αντιπροσώπου/πωλητή.

Η εγγύηση κατασκευαστή υπόκειται στο δικαίο της Ομοσπονδιακής Δημοκρατίας της Γερμανίας.

Σε περίπτωση αξιώσεων εγγύησης στείλτε το ελαττωματικό προϊόν μαζί με ένα αντίγραφο του παραστατικού αγοράς και μια περιγραφή του

σφάλματος με προπληρωμένα ταχυδρομικά τέλη στη διεύθυνση σέρβις της εταιρείας.

Αναλώσιμα:

Το καρούλι πετονιάς και το καπάκι καρουλιού είναι αναλώσιμα και έτσι εξαιρούνται από την εγγύηση.

<p>DE Produkthaftung Wir weisen ausdrücklich darauf hin, dass wir in Übereinstimmung mit dem Produkthaftungsgesetz nicht für Schäden haften, die durch unsere Produkte entstehen, wenn diese unsachgemäß und nicht durch einen von uns autorisierten Servicepartner repariert wurden oder wenn keine Original GARDENA Teile oder von uns zugelassene Teile verwendet wurden.</p>
<p>EN Product liability In accordance with the German Product Liability Act, we hereby expressly declare that we accept no liability for damage incurred from our products where said products have not been properly repaired by a GARDENA-approved service partner or where original GARDENA parts or parts authorised by GARDENA were not used.</p>
<p>FR Responsabilité Conformément à la loi relative à la responsabilité du fait des produits défectueux, nous déclarons expressément par la présente que nous déclinons toute responsabilité pour les dommages résultant de nos produits, si lesdits produits n'ont pas été correctement réparés par un partenaire d'entretien agréé GARDENA ou si des pièces d'origine GARDENA ou des pièces agréées GARDENA n'ont pas été utilisées.</p>
<p>NL Productaansprakelijkheid Conform de Duitse wet inzake productaansprakelijkheid verklaren wij hierbij uitdrukkelijk dat wij geen aansprakelijkheid aanvaarden voor schade ontstaan uit onze producten waarbij deze producten niet zijn gerepareerd door een GARDENA-erkende servicepartner of waarbij geen originele GARDENA-onderdelen of onderdelen die door GARDENA zijn goedgekeurd zijn gebruikt.</p>
<p>SV Produktansvar I enlighet med tyska produktansvarslagar förklarar vi härmed uttryckligen att vi inte åtar oss något ansvar för skador som orsakas av våra produkter där produkterna inte har genomgått korrekt reparation från en GARDENA-godkänd servicepartner eller där originaldelar från GARDENA eller delar godkända av GARDENA inte använts.</p>
<p>DA Produktsvar I overensstemmelse med den tyske produktansvarslav erklærer vi hermed udtrykkeligt, at vi ikke påtager os noget ansvar for skader på vores produkter, hvis de pågældende produkter ikke er blevet repareret korrekt af en GARDENA-godkendt servicepartner, eller hvor der ikke er brugt originale GARDENA-reservedele eller godkendte reservedele fra GARDENA.</p>
<p>FI Tuotevastuu Saksan tuotevastuulain mukaisesti emme ole vastuussa laitteiden vaurioista, jos korjauksia ei ole tehnyt GARDENAn hyväksymä huoltoliike tai jos niiden syynä on muiden kuin alkuperäisten GARDENA-varaosien tai GARDENAn hyväksymien varaosien käyttö.</p>
<p>IT Responsabilità del prodotto In conformità con la Legge tedesca sulla responsabilità del prodotto, con la presente dichiariamo espressamente che decliniamo qualsiasi responsabilità per danni causati dai nostri prodotti qualora non siano stati correttamente riparati presso un partner di assistenza approvato GARDENA o laddove non siano stati utilizzati ricambi originali o autorizzati GARDENA.</p>
<p>ES Responsabilidad sobre el producto De acuerdo con la Ley de responsabilidad sobre productos alemana, por la presente declaramos expresamente que no aceptamos ningún tipo de responsabilidad por los daños ocasionados por nuestros productos si dichos productos no han sido reparados por un socio de mantenimiento aprobado por GARDENA o si no se han utilizado piezas originales GARDENA o piezas autorizadas por GARDENA.</p>
<p>PT Responsabilidade pelo produto De acordo com a lei alemã de responsabilidade pelo produto, declaramos que não nos responsabilizamos por danos causados pelos nossos produtos, caso os tais produtos não tenham sido devidamente reparados por um parceiro de assistência GARDENA aprovado ou se não tiverem sido utilizadas peças GARDENA originais ou peças autorizadas pela GARDENA.</p>
<p>PL Odpowiedzialność za produkt Zgodnie z niemiecką ustawą o odpowiedzialności za produkt, niniejszym wyraźnie oświadczamy, że nie ponosimy żadnej odpowiedzialności za szkody poniesione na skutek użytkowania naszych produktów, w przypadku gdy naprawa tych produktów nie była odpowiednio przeprowadzana przez zatwierdzonego przez firmę GARDENA partnera serwisowego lub nie stosowano oryginalnych części GARDENA albo części autoryzowanych przez tę firmę.</p>
<p>HU Termékszavatosság A németországi termékszavatossági törvénnyel összhangban ezennel nyomatékosan kijelentjük, hogy nem vállalunk felelősséget a termékeinkben keletkezett olyan károkért, amelyek valamely GARDENA által jóváhagyott szervizpartner által nem megfelelően végzett javításból adódtak, vagy amely során nem eredeti GARDENA alkatrészeket vagy a GARDENA által jóváhagyott alkatrészeket használtak fel.</p>
<p>CS Odpovědnost za výrobek V souladu s německým zákonem o odpovědnosti za výrobek tímto výslovně prohlašujeme, že nepřijímáme žádnou odpovědnost za poškození vzniklá na našich výrobcích, kdy zmíněné výrobky nebyly řádně opraveny schváleným servisním partnerem GARDENA nebo kdy nebyly použity originální náhradní díly GARDENA nebo náhradní díly autorizované společností GARDENA.</p>
<p>SK Zodpovednosť za produkt V súlade s nemeckými právnymi predpismi upravujúcimi zodpovednosť za výrobok týmto výslovné prehlasujeme, že nenesieme žiadnu zodpovednosť za škody spôsobené našimi výrobkami, v prípade ktorých neboli náležite opravy vykonané servisným partnerom schváleným spoločnosťou GARDENA alebo neboli použité diely spoločnosti GARDENA alebo diely schválené spoločnosťou GARDENA.</p>
<p>EL Ευθύνη προϊόντος Σύμφωνα με τον γερμανικό νόμο περί Ευθύνης για τα Προϊόντα, με το παρόν δηλώνουμε ρητώς ότι δεν αποδεχόμαστε καμία ευθύνη για τυχόν ζημιές που προκύπτουν από τα προϊόντα μας εάν αυτά δεν έχουν επισκευαστεί ουστά από κάποιον εγκεκριμένο συνεργάτη επισκευών της GARDENA ή εάν δεν έχουν χρησιμοποιηθεί αυθεντικά εξαρτήματα GARDENA ή εξαρτήματα εγκεκριμένα από την GARDENA.</p>
<p>SL Odgovornost proizvajalca V skladu z nemškimi zakoni o odgovornosti za izdelke, izrecno izjavljajo, da ne sprejemamo nobene odgovornosti za škodo, ki jo povzročijo naši izdelki, če teh niso ustrezno popravili GARDENINI odobreni servisni partnerji ali pri tem niso bili uporabljeni originalni GARDENINI nadomestni deli ali GARDENINIMI homologiranimi nadomestnimi deli.</p>
<p>HR Pouzdanost proizvoda Sukladno njemačkom zakonu o pouzdanosti proizvoda, ovime izričito izjavljujemo kako ne prihvaćamo nikakvu odgovornost za oštećenja na našim proizvodima nastala uslijed neispravnog popravka od strane servisnog partnera kojeg odobrava GARDENA ili uslijed nekorištenja originalnih GARDENA dijelova ili dijelova koje odobrava GARDENA.</p>
<p>RO Răspunderea pentru produs În conformitate cu Legea germană privind răspunderea pentru produs, declarăm în mod expres prin prezentul document că nu acceptăm nicio răspundere pentru defecțiunile suferite de produsele noastre atunci când acestea nu au fost reparate în mod corect de un atelier de service partener, aprobat de GARDENA, sau când nu au fost utilizate piese GARDENA originale sau piese autorizate de GARDENA.</p>
<p>BG Отговорност за вреди, причинени от стоки Съгласно германския Закон за отговорността за вреди, причинени от стоки, с настоящото изрично декларираме, че не носим отговорност за щети, причинени от нашите продукти, ако те не са били правилно ремонтирани от одобрен от GARDENA сервис или ако не са използвани оригинални части на GARDENA или части, одобрени от GARDENA.</p>
<p>ET Tootevastutus Vastavalt Saksamaa tootevastutusseadusele deklareerime käesolevaga selgesõnaliselt, et me ei kanna mingisugust vastutust meie toodetest tingitud kahjude eest, kui need tooted ei ole korrektselt parandatud GARDENA heakskiidetud hoolduspartneri poolt või kui parandamisel ei ole kasutatud GARDENA originaalosi või GARDENA volitatud osi.</p>
<p>LT Gaminio patikimumas Mes aiškiai pareiškiame, kad, atsižvelgiant į Vokietijos gaminių patikimumo įstatymą, nepriisiame atsakomybės dėl bet kokios žalos, patirtos dėl mūsų gaminių, jeigu jie buvo netinkamai taisomi arba jų dalys buvo pakeistos neoriginaliomis GARDENA dalimis ar nepatvirtintomis dalimis, arba jeigu remonto darbai buvo atliekami ne GARDENA techninės priežiūros centro specialistų.</p>
<p>LV Atbildība par produkcijas kvalitāti Saskaņā ar Vācijas likumu par atbildību par produkcijas kvalitāti ar šo mēs paziņojam, ka neuzņemamies atbildību par bojājumiem, kas radušies, lietojot mūsu izstrādājumu, kuru remontu nav veicis uzņēmuma GARDENA apstiprināts apkopes partneris vai kuru remontam netika izmantotas oriģinālās GARDENA detaļas vai detaļas, kuru lietošanu apstiprinājis uzņēmums GARDENA.</p>

EN UKCA Declaration of Conformity (only for UK)

The manufacturer: GARDENA Germany AB, PO Box 7454, S-103 92 Stockholm, Sweden hereby certifies, when leaving our factory, the unit(s) indicated below is/are in accordance with the UK Regulations, designated standards of safety and product specific designated standards. This certificate becomes void if the units are modified without our approval.

Description of the Product: **Trimmer**

Product type: **EasyCut 450/25**

Article Number: **9870-28**

UK regulations: **S.I. 2008/1597
S.I. 2016/1091
S.I. 2012/3032
S.I. 2001/1701**

Designated Standards: **EN 60335-1
EN 50636-2-91
EN ISO 12100**

Authorised Representative: **Husqvarna UK Limited**

Deposited Documentation: **Preston Road,
Aycliffe,
County Durham
UK
DL5 6 UP**

Noise level: measured / guaranteed
94 dB(A) / 95 dB(A)

Aycliffe, 30.09.2021

Authorised Representative:



**John Thompson
Director**

Deutschland / Germany
GARDENA Manufacturing GmbH
Central Service
Hans-Lorenser-Straße 40
D-89079 Ulm
Produktfragen:
(+49) 731 490-123
Reparaturen:
(+49) 731 490-290
service@gardena.com
http://www.gardena.com

Albania
KRAFT SHPK
Autostrada Tirane-Durres
Km 7
1051 Tirane
Phone: (+355) 69 877 7821
info@kraft.al

Argentina
ROBERTO C. RUMBO S.R.L.
Predio Norlog
Lote 7
Benavidez, ZC: 1621
Buenos Aires
ventas@rumbosrl.com.ar

Armenia
AES Systems LLC
Marshal Babajanyan Avenue 56/2
0022 Yerevan
Phone: (+374) 60 651 651
masisohanyan@cloud.com

Australia
Husqvarna Australia Pty. Ltd.
Locked Bag 5
Central Coast BC
NSW 2252
Phone: (+61) (0) 2 4352 7400
customer.service@husqvarna.com.au

Austria / Österreich
Husqvarna Austria GmbH
Industrieleize 36
4010 Linz
Tel.: (+43) 732 77 01 01-485
service.gardena@husqvarnagroup.com

Azerbaijan
Proqres Xüsusi Firması
Aliyar Aliyev 212, Baku, Azerbaijan
Sales: +994 70 326 07 14
Aftersales: +994 77 326 07 14
www.proqres-garden.az
info@proqres-garden.az

Bahrain
M.H. Al-Mahroos
BUILDING 208, BLOCK 356,
ROAD 328
Salhiya
Phone: +973 1740 8090
almahroos@almahroos.com

Belarus / Беларусь
ООО «Мастер Гарден»
220118, г. Минск,
улица Шаранговича, дом 7а
Тел. (+375) 17 257 00 33
mg@mastergarden.by

Belgium
Husqvarna Belgium nv
Gardena Division
Leuvensesteenweg 542
Planet II E
1930 Zaventem
België

Bosnia / Hercegovina
Silk Trade d.o.o.
Poslovna Zona Vila Br. 20
Phone: (+387) 61 165 593
info@silktade.com.ba

Brazil
Nordtech Maquinas e Motores Ltd.
Avenida Juscelino Kubitschek de Oliveira
Curitiba
3003 Brazil
Phone: (+55) 41 3595-9600
contato@nordtech.com.br
www.nordtech.com.br

Bulgaria
AGROLAND България АД
бул. 8 Декември, № 13
Офис 5
1700 Студентски град
София
Тел.: (+359) 24 66 6910
info@agroland.eu

Canada / USA
GARDENA Canada Ltd.
100 Summerlea Road
Brampton, Ontario L6T 4X3
Phone: (+1) 905 792 93 30
info@gardenacanada.com

Chile
REPRESENTACIONES JCE S.A.
2286 Avenida General Oscar Bonilla
Concepcion
Phone: (+56) 2 2414 2600
contacto@jce.cl

China
Husqvarna (Shanghai)
Management Co., Ltd.
高世华 (上海) 管理有限公司
Jifeng Square B,
No.207, Song Hong Rd.,
Chang Ning District,
Shanghai, PRC. 200335
上海市长宁区淞虹路207号明
泰广场B座307楼, 邮编: 200335

Colombia
Equipos de Toyoma Colombia SAS
Cra. 68 D № 25 B 86 Of. 618
Edificio Torre Central
Bogota
Phone: +57 (1) 703 9520
Phone: +57 (1) 703 9522
serviciocliente@toyoma.com.co
www.toyoma.com.co

Costa Rica
Exim CIA Costa Rica
Calle 25A, B°. Montalegre
Zapote
San José
Costa Rica
Phone: (+506) 2221-5654
(+506) 2221-5659
eximcostanica@gmail.com

Croatia
Husqvarna Austria GmbH
Industrieleize 36
4010 Linz
Phone: (+43) 732 77 01 01-485
service.gardena@husqvarnagroup.com

Cyprus
Pantelis Papadopoulos S.A.
92 Athinon Avenue
Athens
10442 Greece
Phone: (+30) 21 0519 3100
infocyp@papadopoulos.com.gr

Czech Republic
Gardena
Service Center Vrbno
c/o Husqvarna
Manufacturing CZ s.r.o.
Jesenická 146
79326 Vrbno pod Prádedem
Phone: 800 100 425
servis@gardena.cz

Denmark
GARDENA DANMARK
Lejvej 19, st.
3500 Værløse
Tlf.: (+45) 70 26 47 70
husqvarna@husqvarna.dk
www.gardena.com/dk

Dominican Republic
BOSQUESA, S.R.L.
Carretera Santiago Licey
Km. 5 ½
Esquina Copal II.
Santiago De Los Caballeros
51000 Dominican Republic
Phone: (+1) 809-562-0476
contacto@bosquesa.com.do

Egypt
Universal Agencies Co
26, Abdel Hamid Lotfy St.
Giza
Phone: 3761 5757
https://gardeningegypt.com/
hany.masoud@univag.org

Estonia
Husqvarna Eesti OÜ
Valdeku 132
EE-11216 Tallinn
info@gardena.ee

Finland
Oy Husqvarna Ab
Gardena Division
Lautatarhankatu 8 B / PL 3
00561 HELSINKI
www.gardena.fi

France
Husqvarna France
9/11 Allée des pierres mayettes
92635 Gennemilliers Cedex
France
http://www.gardena.com/fr
N° AZUR: 0 810 00 78 23
(Prix d'un appel local)

Georgia
Transporter LLC
#70, Belashvili street
0159 Tbilisi, Georgia
Number: (+995) 322 14 71 71
info@transporter.com.ge
www.transporter.com.ge

Service Address and Importer to Great Britain
Husqvarna UK Ltd
Preston Road
Aycliffe Industrial Park
Newton Aycliffe
County Durham
DL5 6UP
Phone: (+44) (0) 344 844 4558
info.gardena@husqvarna.co.uk

Greece
Π.ΠΑΠΑΔΟΠΟΥΛΟΣ ΑΕΒΕ
Λεωφ. Αθηνών 32
Αθήνα
Τ.Κ.104 42
Ελλάδα
Τηλ. (+30) 210 5193 100
info@papadopoulos.com.gr

Hong Kong
Tung Tai Company
151-153 Hoi Bun Road
Kwun Tong, Kowloon
Hong Kong
Phone: (+852) 3583 1662
admin@tungtaico.com

Hungary
Husqvarna Magyarorszáგ Kft.
Ezred u. 1 – 3
1044 Budapest
Phone: (+36) 1 251-4161
vevozolgalat.husqvarna@husqvarna.hu

Iceland
BYKO ehf.
Skemmuvegji 2a
200 Kópavogur
Phone: (+354) 515 4000
byko@byko.is

India
MHG Verslun ehf
Vikurhvarf 8
203 Kópavogur
Phone: (+354) 544 4656

Indonesia
B K RAMAN AND CO
Plot No. 185, Industrial Area,
Phase-2, Ram Darbar
Chandigarh
160002 India
Phone: (+91) 98140 06530
raman@jaganhardware.com

Iraq
Alsiemal Alakhdar Company
Al-Faysaleeh, Near Estate Bank
Mosul
Phone: (+964) 78 18 18 46 75

Ireland
Liffey Distributors Ltd.
309 NW Business Park, Ballycoolen
15 Dublin
Phone: (+353) 1 824 2600
info@liffeyd.com

Israel
HAGARIN LTD.
2 Nahal Harif St.
8122201 Yavne
internet@hagarin.co.il
Phone: (+972) 8-932-0400

Italy
Husqvarna Italia S.p.A.
Via Santa Vecchia 15
23868 VALLMADRERA (LC)
Phone: (+39) 0341.203.111
assistenza.italia@it.husqvarna.com

Japan
Husqvarna Zenoh Co. Ltd. Japan
1-9 Minamidai, Kawagoe
350-1165 Saitama
Japan
gardena-jp@husqvarnagroup.com

Kazakhstan
ТОО "Ламед"
Russian
Адрес: Қазақстан, г. Алматы,
ул. Тажибаевой, 155/1
Тел.: (+7) (727) 355 64 00
(+7) (700) 355 64 00
lamed@lamed.kz

Kazakh
Мекен-жайы: Қазақстан,
Алматы қ.,
көш. Тәжібәевой, 155/1
Тел.: (+7) (727) 355 64 00
(+7) (700) 355 64 00
lamed@lamed.kz

Korea
Kyung Jin Trading Co., Ltd
107-4, Sunduk Bld, Yangjae-Dong
Seocho-Gu
137-891 Seoul
Phone: (+82) 2 574 6300
kjh@kjh.co.kr

Kuwait
Palms Agro Production Co
Al Rai- Fourth Ring Road – Block 56.
P.O.Box: 1976 Safat
13020 Al-Rai
Phone: 24730745
info@palms-kw.com

Kyrgyzstan
О'Со Аяа Мaki
Av. Molodaya Guardia 83
720014 Bishkek
Phone: (+996) 312 322115

Latvia
Husqvarna Latvija SIA
Ulbrokas 19A
LV-1021 Riga
info@gardena.lv

Lebanon
Technomec
Saïra Highway (Beirut – Tripoli) Center
622 Mezher Bldg.
P.O.Box 215
Jounieh
Phone: (+961) 9 853527
(+961) 3 855481
teconmec@idm.net.lb

Lithuania
UAB Husqvarna Lietuva
Ateities pl. 77C
LT-52104 Kaunas
info@gardena.lt

Luxembourg
Magasins Jules Neuberg
39, rue Jacques Stas
Luxembourg-Gasperich 2549
Case Postale No. 12
Luxembourg 2010
Phone: (+352) 40 14 01
api@neuberg.lu

Malaysia
Glomedic International Sdn Bhd
Jalan Ruang No. 30
Shah Alam, Selangor
40150 Malaysia
Phone: (03)-7734 7997
oase@glomedic.com.my

Malta
I.V. Portelli & Sons Ltd.
85, 86, Triq San Pawl
Rabat - RBT 1240
Phone: (+356) 2145 4289

Mauritius
Espace Maison Ltée
La City Trianon, St Jean
Quatre Bornes
Phone: (+230) 401 6950
info@espacemaison.mu

Mexico
AFOSA
Av. Lopez Mateos Sur # 5019
Col. La Calma 45070
Zapopan, Jalisco, Mexico
Phone: (+52) 33 3818-3434
isolis@afosa.com.mx

Moldova
Convel SRL
Republica Moldova,
mun. Chisinau,
sos. Muncesti 284
Phone: (+373) 22 857 126
www.convel.md

Mongolia
Soyolj Gardening Shop
Namiid Rd
Ulaanbaatar
14230 Mongolia
Phone: +976 7777 5080
soylolj@maginet.mn

Morocco
Proekip
64 Rue de la Participation
Casablanca-Roches Noires
20303 Morocco
Phone: (+212) 661342107
hicham.hafani@proekip.ma

Netherlands
Husqvarna Nederland B.V.
GARDENA Division
Postbus 50131
1305 AC ALMERE
Phone: (+31) 36 521 00 10
info@gardena.nl

Neth. Antilles
Jonka Enterprises N.V.
Sta. Rosa Weg 196
P.O. Box 8200
Curaçao
Phone: (+599) 9 767 66 55
info@jonka.com

New Zealand
Husqvarna New Zealand Ltd.
PO Box 76-437
Manukau City 2241
Phone: (+64) (0) 9 9202410
support.nz@husqvarna.co.nz

North Macedonia
Sinpeks d.o.o.
Ul. Kravarski Pat Bb 7000
7000 Bitola
Phone: (+389) 47 20 85 00
sinpeks@mt.net.mk

Norway
Husqvarna Norge AS
Gardena Division
Treskenveien 36
1708 Sarpsborg
info@gardena.no

Northern Cyprus
Mediterranean Home & Garden
No 150 Alsancak, Karaoglanoglu Caddesi
Gine
Phone: (+90) 392 821 33 80
info@medgardener.com

Oman
General Development Services
PO 1475, PC - 111
Seeb
111 Oman
Phone: 96824 5828 16
gdsoman@gdsoman.com

Peru
Sierras y Herramientas Forestal SAC
Av. Las Gaviotas 833, Chorrillos
Lima
Phone: (+51) 1 2520252
supervisorventas1@siersac.com
www.siersac.com

Philippines
Royal Dragon Traders Inc
10 Linaw Street, Barangay Saint Peter
Quezon City
1114 Philippines
Phone: (+63) 2 7426893
aida.fernandez@rdti.com.ph

Poland
Gardena Service Center Vrbno
c/o Husqvarna Manufacturing CZ s.r.o.
Jesenická 146
79326 Vrbno pod Prádedem
Czech Republic
Phone: (22) 336 78 90
servis@gardena.pl

Portugal
Husqvarna Portugal, SA
Lagoa - Albarraq
2635 - 595 Rio de Mouro
Phone: (+351) 21 922 85 30
Fax: (+351) 21 922 85 36
info@gardena.pt

Romania
Madex International Srl
Soseaua Odaii 117 - 123,
RO 013603 Bucuresti, S1
Phone: (+40) 21 352 7603
madex@ines.ro

Russia / Россия
ООО „Хускварна“
141400, Московская обл.,
г. Химки,
улица Ленинградская,
владение 39, стр.6
Бизнес Центр
„Химки Бизнес Парк“,
помещение OB02_04
http://www.gardena.ru

Saudi Arabia
SACO
Takhassusi Main Road P.O. Box: 86387
Riyadh 12863
40011 Saudi Arabia
Phone: (966) 11 482 8877
webmaster@saco-ksa.com

Serbia
Domel d.o.o.
Slobodana Đurića 21
11000 Belgrade
Phone: (+381) 11 409 57 12
office@domel.rs

Singapore
Hy-Ray PRIVATE LIMITED
40 Jalan Pemimpin
#02-08 Tat Ann Building
Singapore 577185
Phone: (+65) 6253 2277
info@hyray.com.sg

Slovak Republic
Gardena
Service Center Vrbno
c/o Husqvarna
Manufacturing CZ s.r.o.
Jesenická 146
79326 Vrbno pod Prádedem
Phone: 0800 154044
servis@gardena.sk

Slovenia
Husqvarna Austria GmbH
Industrieleize 36
4010 Linz
Phone: (+43) 732 77 01 01-485
service.gardena@husqvarnagroup.com

South Africa
Husqvarna South Africa (Pty) Ltd
Lifestyle Business Park – Ground Floor Block A
Cnr Beyers Naude Drive and Ysterhout Road
Randpark Ridge, Randburg
Phone: (+27) 10 015 5750
service@gardena.co.za

Spain
Husqvarna España S.A.
Calle de Rivas nº 10
28052 Madrid
Phone: (+34) 91 708 05 00
atencioncliente@gardena.es

Sri Lanka
Hunter & Company Ltd.
130 Front Street
Colombo
Phone: 94-11 232 81 71
hurters@eureka.lk

Suriname
Deto Handelmaatschappij N.V.
Kerinkampweg 72-74
P.O. Box: 12782
Paramaribo
Suriname
Phone: (+597) 438050
info@deto.sr

Sweden
Husqvarna AB /
GARDENA Sverige
Drottinggatan 2
561 82 Huskvarna
Sverige
Phone: (+46) (0) 36-14 60 02
info@gardena.se

Switzerland / Schweiz
Husqvarna Schweiz AG
Consumer Products
Industriestrasse 10
5506 Mägenwil
Phone: (+41) (0) 62 887 37 90
info@gardena.ch

Taiwan
Hong Ying Trading Co.,Ltd.
No. 46 Wu-Kun-Wu Road
New Taipei City
Phone: (+886) (02) 2298 1486
salesg1@7friends.com.tw

Tajikistan
ARIERS JV LLC
39, Ayni Street, 7734024
Dushanbe, Tajikistan

Thailand
Spica Co. Ltd
2432/2 Onnuch Rd., Prawat
Bangkok
10250 Thailand
Phone: (+66) (0)2721 7373
surapong@spica-siam.com

Tunisia
Société du matériel agricole et maritime
Nouveau port de pêche de Sfax Bp 33
Sfax 3065, Tunisia
www.smamtunisia.com
Soulaymen Majdoub
Soulaymen@smamtunisia.com

Turkey
Dost Bahçe
Yunus Mah. Adil Sk. No:3
Kartal
Istanbul
34873 Turkey
Phone: (+90) 216 389 39 39
info@dostbahce.com.tr
www.dostbahce.com.tr

Turkmenistan
I.E. Orazmuhammedov Nurmuhammet
80 Ataturk, BERKARAR Shopping Center,
Ground floor, A770,
Ashgabat 744000
TURKMENISTAN
Phone: (+993) 12 468859
Mob: (+993) 62 222887
info@jayhyzmat.com /
bekgyev@jayhyzmat.com
www.jayhyzmat.com

UAE
Al-Futtaim ACE Company
L.L.C Building, Al Rebat Street
Festival City, Dubai
7880 UAE
Phone: (+971) 4 206 6700
ace@alfuttaim.ae

Ukraine / Україна
AT «Альцест»
вул Петропавлівська 4
08130, Київська обл. Києво-Святошинський
р-н, с. Петропавлівська Борщагівка
Україна
Тел.: (+38) 0 800 503 000

Uruguay
FELI SA
Entre Rios 1083
11800 Montevideo
Phone: (+598) 2203 1844
info@felisa.com.uy

Uzbekistan
AGROHOUSE MChJ
O'zbekiston, 111112
Toshkent viloyati
Toshkent tumani
Hasanboy OFY, THAY yoqasida
Phone: (+998)-93-5414141
(+998)-71-2096868
info@agro.house
www.agro.house

Vietnam
Vision Joint Stock Company
No. 09, Lot E2/D21, Ton That Thuyet Street,
Dich Vong Hai Commune
Cau Giay District, Hanoi
Phone: (+8424)-38462833/34
quynhnm@visionjsc.com.vn

Zimbabwe
Cutting Edge
159 Citroen Rd, Msasa
Harare
Phone: (+263) 8677 008685
sales@cuttingedge.co.zw

9870-20.960.04/0821
© GARDENA Manufacturing GmbH
D-89079 Ulm
http://www.gardena.com