

 **Husqvarna**<sup>®</sup>

**AUTOMOWER**<sup>®</sup>

**Fence Door Installation Kit**

**536576003**

**415X**



**EN-ES (MX)-FR (CA)**

# INTRODUCTION

## Introduction

Serial number:	
----------------	--

Use the serial number on the transmitter circuit board to register your product on [www.husqvarna.com](http://www.husqvarna.com).

## Support

For support about the product, speak to your Husqvarna servicing dealer.

## Product description and intended use

This kit includes a transmitter to be installed on certain robotic lawn mowers. It is required for use with the Husqvarna Automower® Fence Door.

The transmitter sends a signal to unlock the door as the mower approaches.

*Note: National regulations can set limit to the operation of the product.*

Only use the product with parts and accessories that are approved by the manufacturer.

# SAFETY

## IMPORTANT SAFETY INSTRUCTIONS

### Product liability

As referred to in the product liability laws, we are not liable for damages that our product causes if:

- the product is incorrectly repaired.
- the product is repaired with parts that are not from the manufacturer or not approved by the manufacturer.
- the product has an accessory that is not from the manufacturer or not approved by the manufacturer.
- the product is not repaired at an approved service center or by an approved authority.

If the installation is performed by an end customer, the customer assumes all responsibility.

### Safety definitions

Warnings, cautions and notes are used to point out specially important parts of the manual.



**WARNING:** Used if there is a risk of injury or death for the operator or bystanders if the instructions in the manual are not obeyed.



**CAUTION:** Used if there is a risk of damage to the product, other materials or the adjacent area if the instructions in the manual are not obeyed.

*Note: Used to give more information that is necessary in a given situation.*

### General safety instructions

Under no circumstances may the design of the product be modified without the permission of the manufacturer. Never use a product that has been modified in any way from its original specification and always use original accessories. Non-authorized modifications and/or accessories can result in serious personal injury or the death of the operator or others.

## Safety instructions for operation



**WARNING:** Read the warning instructions that follow before you use the product. If you encounter a situation where you are uncertain how to proceed you should ask a Husqvarna Service Agent. Contact your dealer or your service workshop. Avoid all usage which you consider to be beyond your capability.

- Never use a product that is faulty. Carry out the safety checks, maintenance and service instructions described in this manual.
- Never allow children or pets to be in the vicinity of the product.
- Use approved eye protection.
- The life span of the product can be reduced and the risk of accidents can increase if product maintenance is not carried out correctly and if service and/or repairs are not carried out professionally. If you need further information please contact your nearest servicing dealer.



**WARNING:** Never use a product with defective safety components. The product's safety equipment must be inspected and maintained as described in this manual. If your product fails any of these checks, contact your service agent to get it repaired.



**CAUTION:** All servicing and repair work on the machine requires special training. This is especially true of the product's safety equipment. If your machine fails any of the checks described below you must contact your service agent. When you buy any of our products we guarantee the availability of professional repairs and service. If the retailer who sells your machine is not a servicing dealer, ask for the address of your nearest service agent. Accessories and changes to the product that are not approved by the manufacturer, can cause serious injury or death. Do not change the product. Always use original accessories.

- If the maintenance is not done correctly and regularly, there is an increased risk of injury and damage to the product.
- Only do the maintenance as this operator's manual recommends. Let an approved Husqvarna service agent do all other servicing.
- Let an approved Husqvarna service agent do servicing on the product regularly.
- Replace damaged, worn or broken parts.

# SAVE THESE INSTRUCTIONS

# PRODUCT OVERVIEW

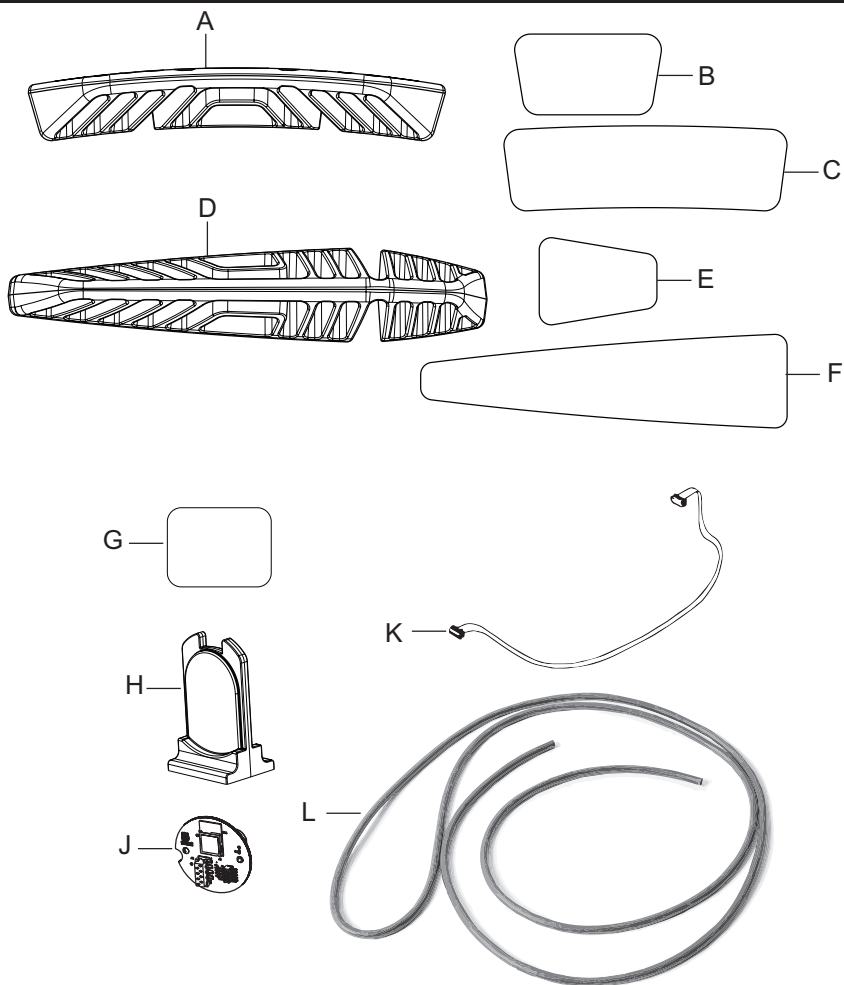

- A. Center roof bumper (1)
- B. Center roof bumper adhesive strip, small (2)
- C. Center roof bumper adhesive strip, large (1)
- D. Outside roof bumper (2)
- E. Outside roof bumper adhesive strip, small (2)
- F. Outside roof bumper adhesive strip, large (2)
- G. Transmitter mounting bracket adhesive strip (1)
- H. Transmitter mounting bracket (1)
- J. Transmitter circuit board (1)
- K. Wiring assembly (1)
- L. Sealing strip (1)

# INSTALLATION

*Note: All pictures shown are for illustration purposes only. Actual product appearance may differ due to variations among models.*

## Preparing the door

A separate kit is needed to install the Husqvarna Automower® Fence Door. Refer to the installation instructions provided with the door kit.

## Removing the body

 **CAUTION:** Pull the connectors. Do not pull the cables.

1. Clean dirt and grass from the product before you remove the parts.
2. Push the ON/OFF button for 3 seconds and make sure the product is switched off.

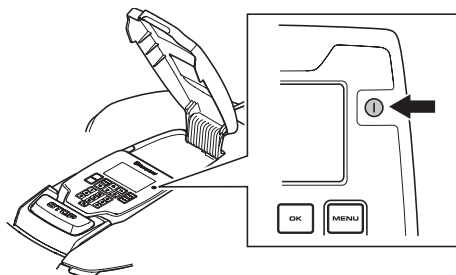

3. Gently pull the top cover at the rear, the middle and the front to remove it.

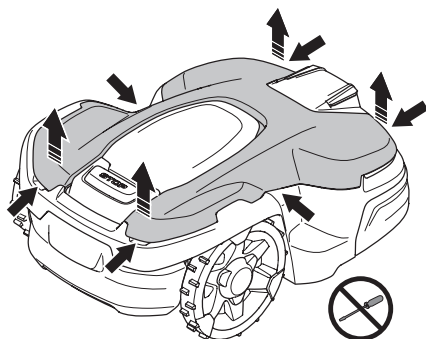

4. Clean the area around the grommets.
5. Pull out the rubber grommet and remove the charge cable and the headlight cable.

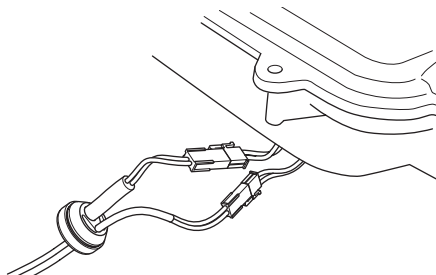

6. Find the 4 positions where the body is attached.

5. Push the maintenance tool down in 1 of the 4 positions, and pull the body up.

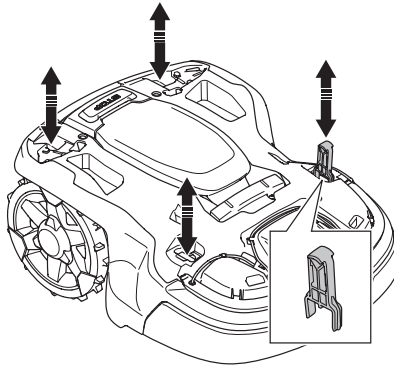

6. Continue with the remaining positions while holding the body up.

7. Lift up and remove the body.

### Removing the upper chassis

1. Remove the 12 screws.

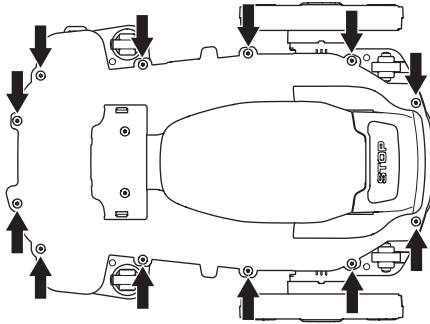

2. Remove the warranty seal at the point of separation between the chassis halves on the right side.

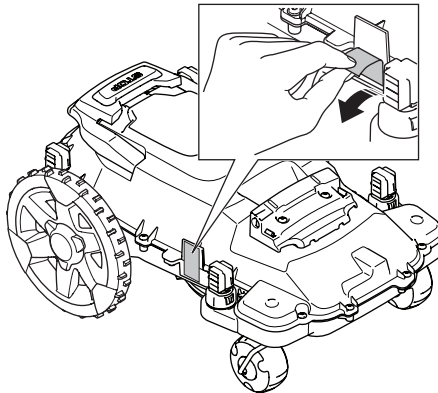

3. Lift the front end of the upper chassis.

4. Disconnect the power cable (A) from the motor control circuit board.



CAUTION: Always disconnect the power cable first to prevent current spikes that may harm the circuit boards or the battery.

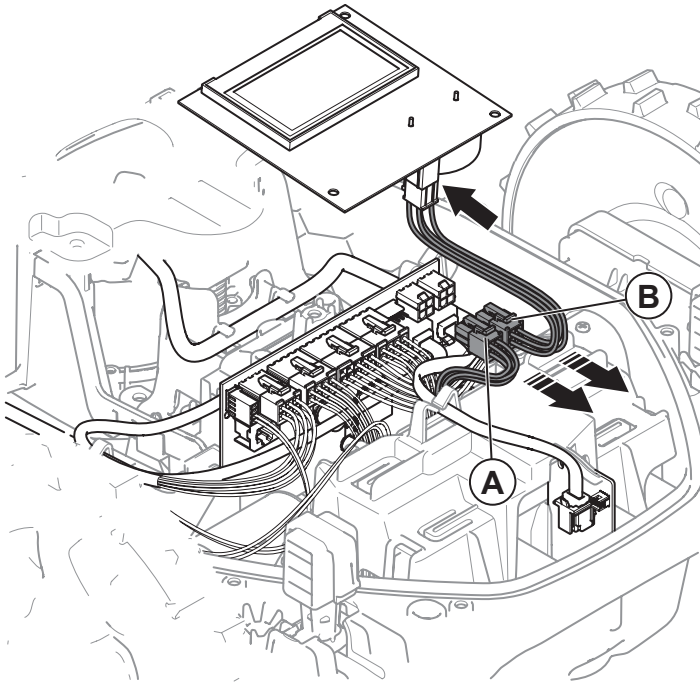

5. Disconnect the application circuit board cable (B) from the motor control circuit board.

6. Remove the upper chassis.

## Installing the transmitter

1. Clean any dirt and debris from the chassis interior.
2. Peel the paper from the transmitter mounting bracket adhesive strip (G) and apply it to the planned transmitter mounting location (X).
3. Apply the transmitter mounting bracket (H) onto the adhesive strip. Press firmly into place.
4. Install the transmitter circuit board (J) onto the transmitter mounting bracket. The side of the transmitter circuit board into which the wiring assembly connects must face forward relative to the normal motion of the mower.
5. Connect one end of the wiring assembly into an available "AUX" port on the motor control circuit board (Z).

*Note: Some models have multiple options for connecting the wiring assembly. All are acceptable, but the wiring assembly MUST be connected to the motor control circuit board or application circuit board. Do not connect the wiring assembly to the COM board.*

6. Pass the wiring assembly through the cable holders (Y).



**CAUTION:** Make sure the wiring assembly is not pinched.

7. Connect the other end of the wiring assembly to the transmitter circuit board.

### TRANSMITTER CONNECTION DIAGRAM

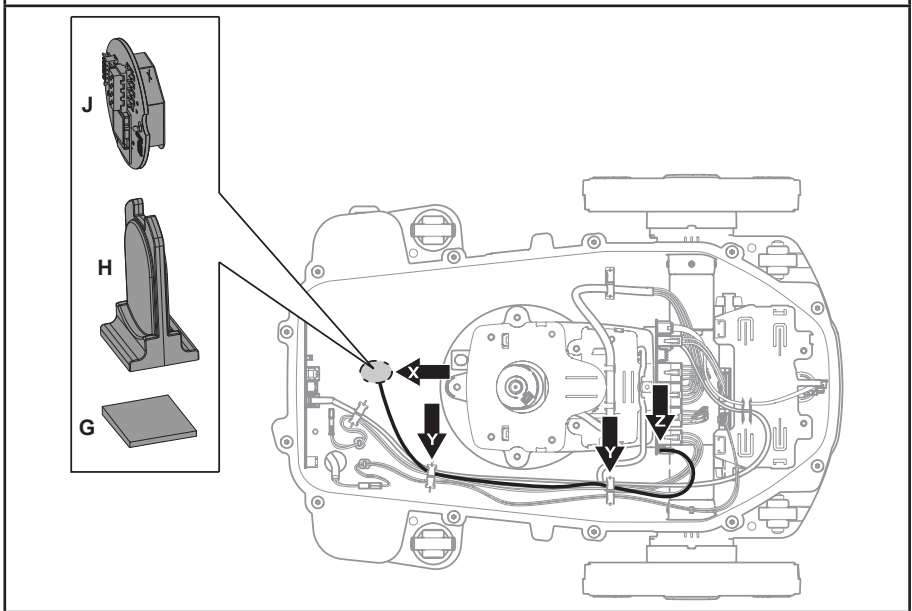



## Reassembling the mower

1. Discard the existing sealing strip and replace it with the included sealing strip (H).
2. Reassemble the mower in the opposite sequence.



**CAUTION:** Always connect the HMI cable before the power cable to avoid current spikes that may harm the circuit boards or the battery.

*Note: Attach a new warranty seal. The warranty seal must be included and unbroken for the warranty to be valid.*

*Note: Make sure the that the grommets are correctly installed to seal against moisture.*

## Installing the roof bumpers

Install the roof bumpers around the STOP button on the mower. The roof bumpers prevent the door from accidentally striking and engaging the STOP button as the mower passes through the opening.

Refer to the following diagram for suggested roof bumper locations.

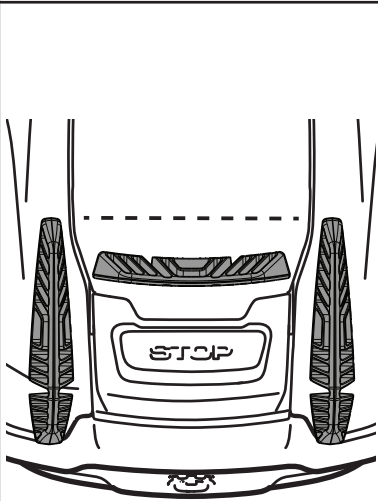
<b>ROOF BUMPER LOCATIONS</b>	
	<ol style="list-style-type: none"><li>1. Clean any dirt and debris from the application surface.</li><li>2. Peel the paper from the roof bumper adhesive strips (B, C, E, F) and apply the strips at the planned roof bumper locations. Use 1 large strip and 2 small strips for the center roof bumper (A). Use 1 large strip and 1 small strip for each of the outside bumpers (D).<ul style="list-style-type: none"><li>» Position the center bumper first.</li><li>» The center bumper is centered on the lid, as close to the STOP button as possible.</li><li>» When positioned, the center bumper should remain fully on the lid and not overhang the edges of the lid.</li><li>» The outside bumpers should be positioned close to the STOP button, and fully outside the lid. The lid should open without contacting the outside bumpers.</li><li>» The front section of the outside bumpers should extend slightly beyond the center bumper, as indicated by the dashed line. The rear section of the outside bumpers should bend to follow the contour of the mower body.</li></ul></li><li>3. Apply the roof bumpers onto the roof bumper adhesive strips. Press firmly into place.</li></ol>

## Installing guide & boundary wires

- Install the wires as shown in the diagram.
- The arrangement of your boundary and guide wires relative to the Husqvarna Automower® Fence Door is important to the general operation of the mower in coordination with the door. If the mower has trouble accessing the area on the opposite side of the door from the charging station, or has trouble returning to the charging station after mowing, ensure that the wires are installed according to these instructions.
- While the mower may operate without a guide connected, a guide wire is absolutely necessary for operation with the Husqvarna Automower® Fence Door. It is not possible for the mower to reliably pass through the fence door without installing the guide wire according to these instructions.
- The mower does not run the cutting disk while following the guide. It is important to keep the grass around the door and fence opening trimmed to ensure that the door can swing freely and the mower can navigate through easily.

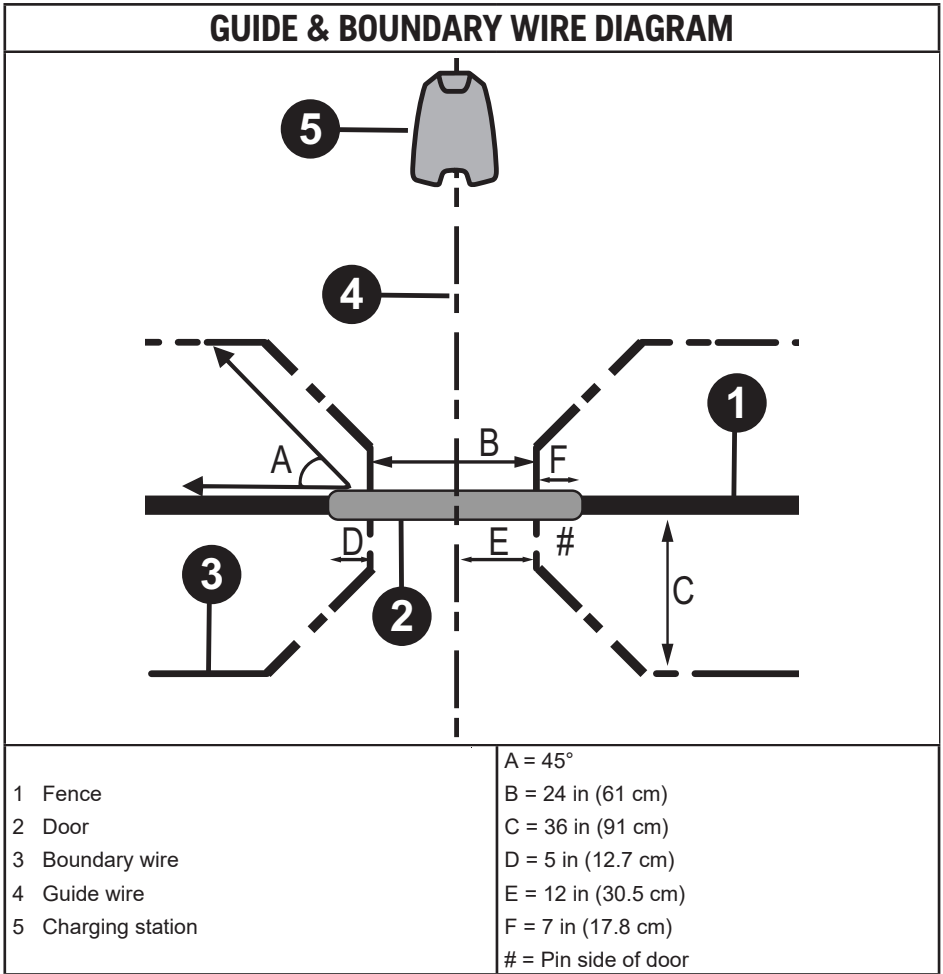

## OPERATION

When the door is completely assembled, and the correct bumpers and transmitter are installed on the mower, resume normal operation of the mower.

- For mowers with corridor width adjustment, the setting should be “5” or less.
- If the charging station is installed within 9 m (30 ft) of the fence that the fence door is installed in, you may need to set the charging station signal strength to “MIN” to prevent the mower from being trapped on the opposite side of the fence.
- The door unlocks automatically when the mower is approximately 1 m (36 in) from the door.
- The door locks automatically when an angle of 30 degrees is reached upon the mower passing through, or when the door does not sense movement in 20 seconds.
- Observe the mower operation periodically to ensure correct door function.
- Keep the area on each side of the door and frame free from obstructions. Trim or cut grass and other vegetation so the door fully opens and closes.

*Note: verify that the door is functioning properly every 6 months and replace the batteries if necessary. If the door does not unlock to allow the mower through, replace the batteries.*

## TROUBLESHOOTING

### **Automower® Fence Door fails to open**

- If the door fails to open, check the battery voltage, or replace with new batteries. Note that extreme temperatures can impact the charge of the batteries.

### **The mower collides with the door**

- The mower will only unlock and pass through the door when it is searching for the charging station or following a guide wire out from the charging station. When mowing, the mower will occasionally collide with the door without passing through. This is normal operation.
- Due to the sophisticated programming features of Automower® implemented to avoid damaging the turf, the mower will not follow the guide wire in exactly the same manner each time. This means that the mower may occasionally fail to properly pass through the door. If the boundary and guide wires are properly installed, the mower will self-correct this behavior and eventually return successfully to the charging station.

### **The mower does not reach the side of the fence opposite the charging station**

- If you notice that the mower is not reaching the side of the fence opposite the charging station, you may need to replace the batteries. The batteries should last the extent of a single mowing season under normal operation, however this lifetime could be reduced depending on mowing frequency, mower model, local temperatures and other factors.

## LIMITED WARRANTY (VALID ONLY IN NORTH AMERICA)

We warrant that this product is free from defects in material or workmanship under normal use and maintenance. We will, at our option, repair or replace any defective product or defective part covered by the Limited Warranty, free of charge at any authorized Servicing Dealer / Center using OEM replacement parts, subject to the limitations and exclusions described below.

**Limited Warranty Period.** We will warrant the product to the original retail purchaser from the date of retail purchase for the applicable period of time described below.

The limited warranty covers this product's functionality for a period of 2 years from date of purchase. The warranty covers serious faults relating to materials or manufacturing faults. Within the warranty period, we will replace the product or repair it at no charge if the following terms are met:

- The product may only be used in compliance with the instructions in this Operator's Manual. This manufacturer's warranty does not affect warranty entitlements against the dealer/retailer.
- End-users or non-authorized third parties must not attempt to repair the product.

**What is NOT covered.** Examples of faults which are not included in the warranty:

- Damage caused by water seepage from using a high-pressure washer, or from being submerged under water, for example when heavy rain forms pools of water.
- Damage caused by lightning.
- Damage caused by battery leakage.
- Damage caused by not using Husqvarna original spare parts and accessories.
- Damage caused by non-authorized changing or tampering with the product.

If an error occurs with your Husqvarna product, please contact Husqvarna customer service for further instructions. Please have the receipt and the product's serial number at hand when contacting Husqvarna customer service.

**Your Responsibilities.** To preserve your rights under this Limited Warranty, you must exercise reasonable care and use of the product, including following the preventive maintenance as prescribed in the operator's manual. Failure to perform required maintenance as described in the operator's manual will void this warranty. Any adjustment after the first ninety days of purchase and any preventive maintenance as outlined in the operator's manual are NOT covered by this warranty. In addition, you must cease using the product immediately upon any failure or damage, and take the product to an authorized servicing dealer prior to any further use.

WARRANTY EXCLUSIONS, DISCLAIMERS, AND LIMITED RIGHTS. WE WILL NOT BE LIABLE FOR ANY INCIDENTAL OR CONSEQUENTIAL DAMAGES. YOUR REMEDY IS LIMITED TO REPAIR OR REPLACEMENT OF THE PRODUCT OR PART AT OUR DISCRETION. THERE ARE NO EXPRESS WARRANTIES OTHER THAN THOSE SET FORTH HEREIN. ANY WARRANTY IMPLIED BY STATE LAW (WHETHER OF MERCHANTABILITY OR FITNESS FOR A PARTICULAR USE OR OTHERWISE) IS HEREBY DISCLAIMED; WHERE SUCH A DISCLAIMER IS NOT PERMITTED BY LAW, THEN SUCH IMPLIED WARRANTY IS LIMITED FOR THE DURATION OF THE APPLICABLE LIMITED WARRANTY PERIOD LISTED IN THE CHART BELOW. SOME LOCALITIES, INCLUDING THE PROVINCE OF QUEBEC, DO NOT ALLOW EXCLUSIONS OF INCIDENTAL OR CONSEQUENTIAL DAMAGES OR LIMITATIONS ON HOW LONG AN IMPLIED WARRANTY LASTS, SO THE ABOVE EXCLUSIONS AND LIMITATIONS MAY NOT APPLY TO YOU.

THIS LIMITED WARRANTY GIVES YOU SPECIFIC LEGAL RIGHTS, AND YOU MAY ALSO HAVE OTHER RIGHTS BASED ON YOUR LOCALITY.

**How to obtain service.** To obtain warranty service, you must take your product to an authorized Servicing Dealer / Center. To find your nearest authorized Servicing Dealer / Center visit our website and use the Dealer Locator feature or call 1-800-487-5951 from 8:00 AM to 7:00 PM EST. Any costs to transport or ship the product are your responsibility. You must present proof of purchase (including date, product model and serial number) to an authorized Servicing Dealer / Center for warranty service. Proof of purchase rests solely with you. You may register your product using our online product registration site to help ensure that you are notified of important product information. However, registering your product is not a condition of warranty service.

# REGULATORY COMPLIANCE (NORTH AMERICA)

## Applicable to US/CA market



CAUTION: Changes or modifications made to this equipment not expressly approved by Husqvarna may void the FCC authorization to operate this equipment.

### Supplier's Declaration of Conformity

Issuer: Husqvarna AB, Drottninggatan 2, S-561 82 Huskvarna, Sweden [www.husqvarnagroup.com](http://www.husqvarnagroup.com).

Responsible party: Husqvarna Professional Products, Inc. 9335 Harris Corners Parkway, Charlotte, NC 28269 United States

U.S. Contact information: Telephone: +1 704 597 5000, E-mail: <https://www.husqvarna.com/us/support/e-mail/>

Federal Communications Commission (FCC) Statement [USA]

Contains FCC ID: 2AA9B04

Notice: This device complies with part 15 of the FCC Rules. Operation is subject to the following two conditions:

- This device may not cause harmful interference
- This device must accept any interference received, including interference that may cause undesired operation.

Note: This equipment has been tested and found to comply with the limits for a Class B digital device, pursuant to part 15 of the FCC Rules. These limits are designed to provide reasonable protection against harmful interference in a residential installation. This equipment generates, uses and can radiate radio frequency energy and, if not installed and used in accordance with the instructions, may cause harmful interference to radio communications. However, there is no guarantee that interference will not occur in a particular installation. If this equipment does cause harmful interference to radio or television reception, which can be determined by turning the equipment off and on, the user is encouraged to try to correct the interference by one or more of the following measures:

- Reorient or relocate the receiving antenna.
- Increase the separation between the equipment and receiver.
- Connect the equipment into an outlet on a circuit different from that to which the receiver is connected.
- Consult the dealer or an experienced radio/TV technician for help.



WARNING: Cancer and Reproductive Harm - [www.P65Warnings.ca.gov](http://www.P65Warnings.ca.gov)

## Innovation, Science and Economic Development Canada (ISED) Information

Contains IC ID: 12208A-04

This product meets the applicable Innovation, Science and Economic Development Canada technical specifications.

This device complies with the Innovation, Science and Economic Development Canada license-exempt RSSs. Operation is subject to the following two conditions:

- This device may not cause interference; and
- This device must accept any interference, including interference that may cause undesired operation of the device.

# INTRODUCCIÓN

## Presentación

Número de serie:	
------------------	--

Utilice el número de serie en la placa de circuitos impresos del transmisor para registrar su producto en [www.husqvarna.com](http://www.husqvarna.com).

## Asistencia

Para obtener asistencia sobre el producto, comuníquese con su distribuidor de mantenimiento de Husqvarna.

## Descripción del producto y uso previsto

Este kit incluye un transmisor que se instalará en ciertos cortacéspedes robóticos. Se requiere para su uso con la puerta para cercos Autopower® de Husqvarna.

El transmisor envía una señal para desbloquear la puerta a medida que el cortacésped se acerca.

*Nota: Las normativas nacionales pueden establecer un límite para el funcionamiento del producto.*

Utilice el producto solo con accesorios y piezas aprobados por el fabricante.

# SEGURIDAD

## INSTRUCCIONES DE SEGURIDAD IMPORTANTES

### Responsabilidad del fabricante

Como se menciona en las leyes de responsabilidad del fabricante, no nos hacemos responsables de los daños que cause nuestro producto si:

- el producto se repara incorrectamente
- el producto se repara con piezas que no son del fabricante o que este no autoriza
- el producto tiene un accesorio que no es del fabricante o que este no autoriza
- el producto no se repara en un centro de servicio autorizado o por una autoridad aprobada.

Si la instalación la realiza un cliente final, el cliente asume toda la responsabilidad.

### Definiciones de seguridad

Las advertencias, precauciones y notas se utilizan para señalar las piezas particularmente importantes del manual.



**ADVERTENCIA:** Se utilizan para señalar el riesgo de lesiones graves o mortales para el operador o para aquellos que se encuentren cerca si no se siguen las instrucciones del manual.



**PRECAUCIÓN:** Se utilizan para señalar el riesgo de dañar la máquina, otros materiales o el área adyacente si no se siguen las instrucciones del manual.

*Nota: Se utilizan para entregar más información necesaria en situaciones particulares.*

## Instrucciones generales de seguridad

Bajo ninguna circunstancia se puede modificar el diseño del producto sin autorización del fabricante. No utilice nunca un producto que ha sido modificado de cualquier modo con respecto a la especificación original y utilice siempre accesorios originales. Las modificaciones o accesorios no autorizados pueden provocar daños personales o la muerte del operador u otras personas.

## Instrucciones de seguridad para el funcionamiento



**ADVERTENCIA:** Lea atentamente las instrucciones de advertencia siguientes antes de usar el producto. Si se encuentra en una situación en la que no está seguro de cómo proceder, debe preguntarle a un agente de servicio de Husqvarna. Póngase en contacto con el distribuidor o el taller de servicio. Evite todos los usos que considere que están más allá de su capacidad.

- Nunca utilice un producto que esté defectuoso. Realice las comprobaciones de seguridad, el mantenimiento y las instrucciones de servicio descritas en este manual.
- No permita que los niños ni las mascotas se acerquen al producto.
- Use protección ocular homologada.
- La vida útil del producto se puede reducir y el riesgo de accidentes puede aumentar si el mantenimiento del producto no se realiza correctamente y si el servicio o las reparaciones no se llevan a cabo de forma profesional. Si necesita más información, comuníquese con su taller de servicio más cercano.



**ADVERTENCIA:** No utilice nunca un producto con componentes de seguridad defectuosos. El equipo de seguridad del producto se debe inspeccionar y mantener tal como se describe en este manual. Si el producto no pasa exitosamente alguna de estas comprobaciones, póngase en contacto con el taller de servicio para que lo reparen.



**PRECAUCIÓN:** Todos los trabajos de servicio y reparación de la máquina requieren una formación especial. Esto aplica especialmente al equipo de seguridad del producto. Si la máquina no pasa exitosamente alguna de las comprobaciones indicadas a continuación, póngase en contacto con el taller de servicio. La compra de alguno de nuestros productos le garantiza la disponibilidad de mantenimiento y servicio profesionales. Si el minorista que vende la máquina no es un distribuidor de mantenimiento, pídale la dirección del agente de mantenimiento más cercano. Accesorios y modificaciones en el producto que no estén aprobados por el fabricante pueden causar lesiones graves o la muerte. No modifique el producto. Siempre utilice accesorios originales.

- Si el mantenimiento no se realiza de manera correcta y regular, aumenta el riesgo de que se produzcan lesiones y que el producto se dañe.
- Solo realice mantenimiento según lo que se indica en este manual de usuario. Solicite que un taller de servicio autorizado de Husqvarna realice todos los otros servicios.
- Permita que un taller de servicio aprobado de Husqvarna realice trabajos de mantenimiento en el producto con regularidad.
- Cambie las piezas dañadas, desgastadas o rotas.

# GUARDE ESTAS INSTRUCCIONES

## DESCRIPCIÓN GENERAL DEL PRODUCTO

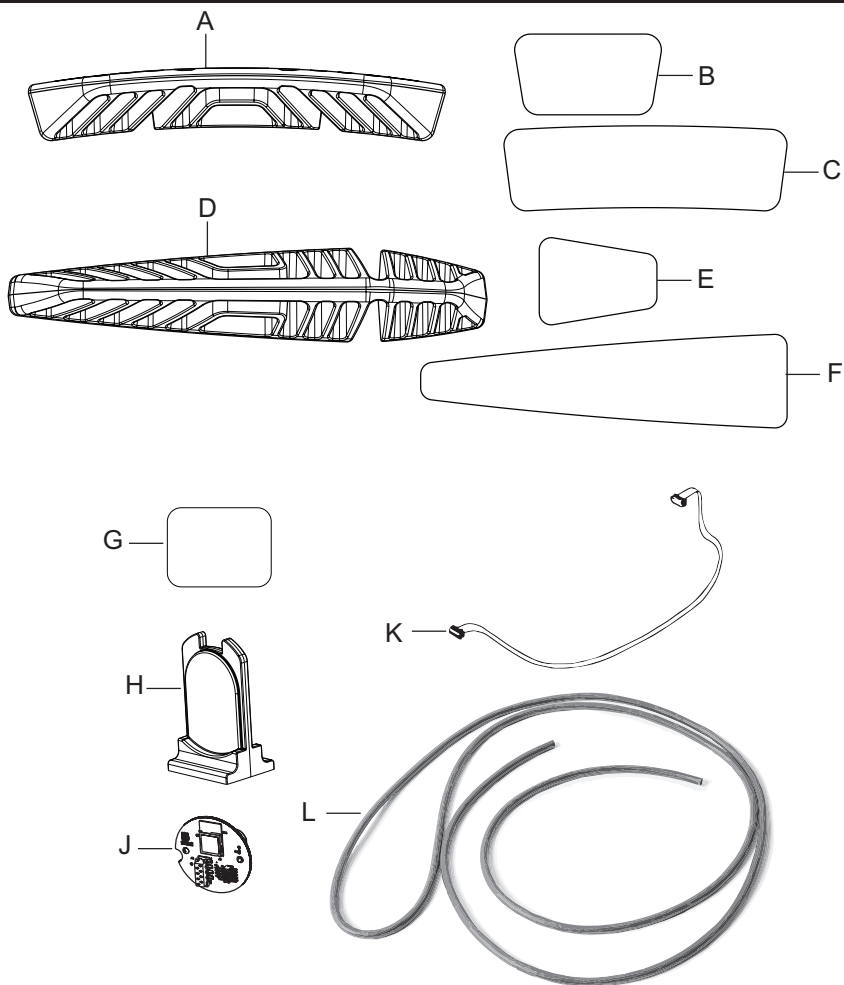

- A. Parachoques central del techo (1)
- B. Tira adhesiva del parachoques central del techo, pequeña (2)
- C. Tira adhesiva del parachoques central del techo, grande (1)
- D. Parachoques exterior del techo (2)
- E. Tira adhesiva del parachoques exterior del techo, pequeña (2)
- F. Tira adhesiva del parachoques exterior del techo, grande (2)
- G. Tira adhesiva del soporte de montaje del transmisor (1)
- H. Soporte de montaje del transmisor (1)
- J. Tablero de circuitos del transmisor (1)
- K. Conjunto de cableado (1)
- L. Tira de sellado (1)



# INSTALACIÓN

*Nota: Todas las imágenes que se muestran son solo para fines ilustrativos. El aspecto real del producto puede diferir debido a las variaciones entre los modelos.*

## Preparación de la puerta

Se necesita un kit aparte para instalar la puerta para cercos Automower® de Husqvarna. Consulte las instrucciones de instalación proporcionadas con el kit de puerta.

## Extracción del armazón

 **PRECAUCIÓN:** Tire de los conectores. No tire de los cables.

1. Limpie el pasto y la suciedad del producto antes de quitar las piezas.
2. Presione el botón ENCENDER/APAGAR durante 3 segundos y asegúrese de que el producto esté apagado.

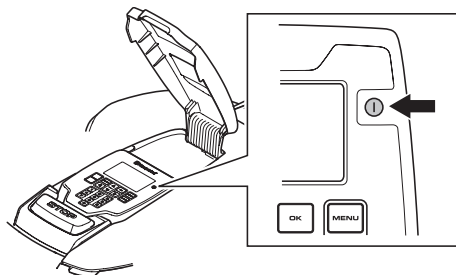

3. Tire suavemente de la cubierta superior en las partes posterior, central y delantera para quitarla.

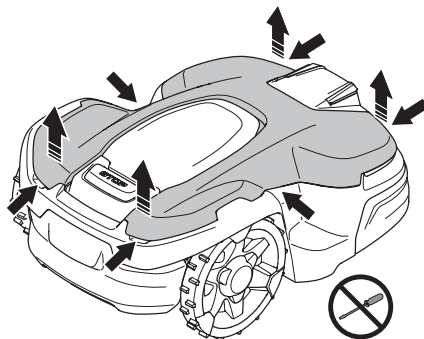

4. Limpie el área alrededor de las arandelas.
5. Saque la arandela de goma, y quite el cable de carga y el cable del faro.

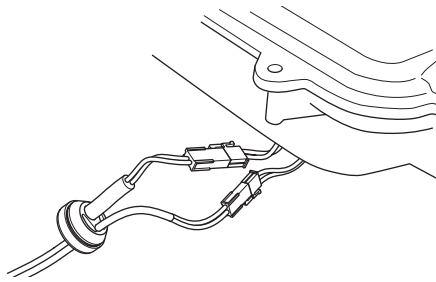

6. Busque las 4 posiciones donde está fijada la carrocería.
5. Empuje la herramienta de mantenimiento hacia abajo en 1 de las 4 posiciones y tire de la carrocería hacia arriba.

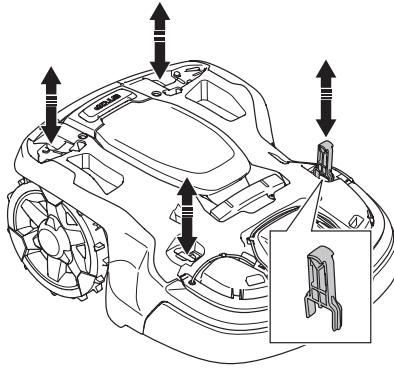

6. Continúe con las posiciones restantes mientras sostiene la carrocería hacia arriba.
7. Levante y quite la carrocería.

## Extracción del chasis superior

1. Retire los 12 tornillos.

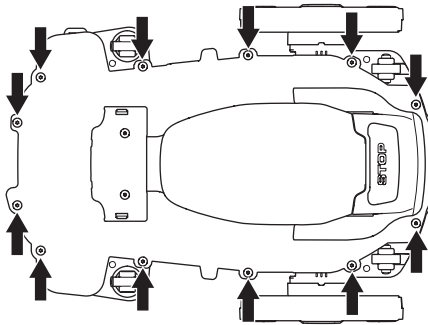

2. Retire el sello de garantía en el punto de separación entre las mitades del chasis en el lado derecho.

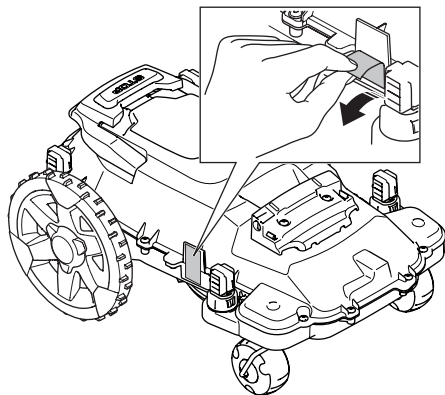

3. Levante el extremo delantero del chasis superior.

4. Desconecte el cable de alimentación (A) de la placa de circuitos de control del motor.



**PRECAUCIÓN:** Siempre desconecte primero el cable de alimentación para evitar picos de corriente que puedan dañar las placas de circuitos impresos o la batería.

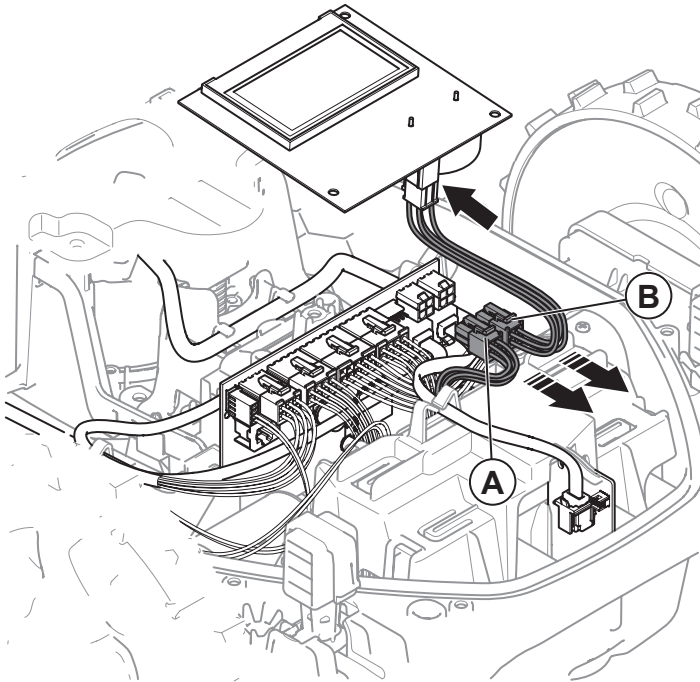

5. Desconecte el cable de la placa de circuitos de aplicación (B) de la placa de circuitos de control del motor.

6. Retire el chasis superior.

## Instalación del transmisor

1. Limpie la suciedad y los residuos del interior del chasis.
2. Quite el papel de la tira adhesiva del soporte de montaje del transmisor (G) y aplíquela en la ubicación de montaje planificada del transmisor (X).
3. Coloque el soporte de montaje del transmisor (H) en la tira adhesiva. Presione firmemente en su lugar.
4. Instale la placa de circuitos del transmisor (J) en el soporte de montaje del transmisor. El lado de la placa de circuitos impresos del transmisor en el que se conecta el conjunto de cableado debe estar orientado hacia delante en relación con el movimiento normal del cortacésped.
5. Conecte un extremo del conjunto de cableado a un puerto "AUX" disponible en la placa de circuitos de control del motor (Z).

*Nota: Algunos modelos tienen varias opciones para conectar el conjunto de cables. Todas son aceptables, pero el conjunto de cableado DEBE estar conectado a la placa de circuitos de control del motor o la placa de circuitos de aplicación. No conecte el conjunto de cableado a la placa COM.*

6. Pase el conjunto de cableado a través de los soportes para cables (Y).



**PRECAUCIÓN:** Asegúrese de que el conjunto de cables no esté apretado.

7. Conecte el otro extremo del conjunto de cableado a la placa de circuitos impresos del transmisor.

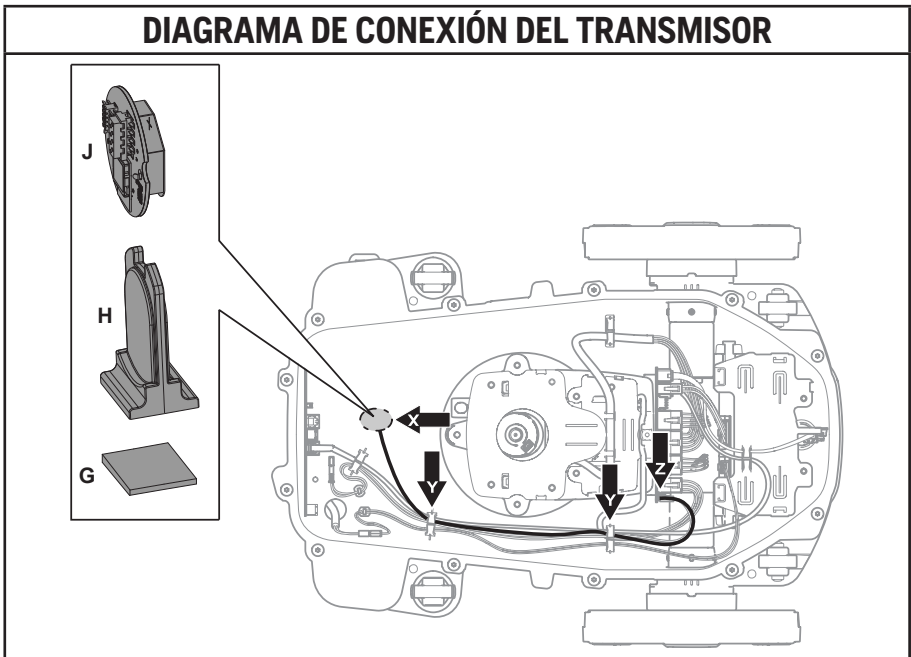

## Rearmado del cortacésped

1. Deseche la tira de sellado existente y reemplácela con la tira de sellado incluida (H).
2. Arme el cortacésped en la secuencia opuesta.



**PRECAUCIÓN:** Conecte siempre el cable HMI antes del cable de alimentación para evitar picos de corriente que puedan dañar las placas de circuitos impresos o la batería.

*Nota:* Coloque un nuevo sello de garantía. El sello de garantía debe estar incluido y sin romper para que la garantía sea válida.

*Nota:* Asegúrese de que las arandelas de goma estén correctamente instaladas para sellar contra la humedad.

## Instalación de los parachoques del techo

Instale los parachoques del techo alrededor del botón de DETECCIÓN en el cortacésped. Los parachoques del techo evitan que la puerta golpee accidentalmente y active el botón de DETENCIÓN a medida que el cortacésped pasa por la apertura.

Consulte el siguiente diagrama para conocer las ubicaciones sugeridas para el parachoques del techo.

### UBICACIONES DEL PARACHOQUES DEL TECHO

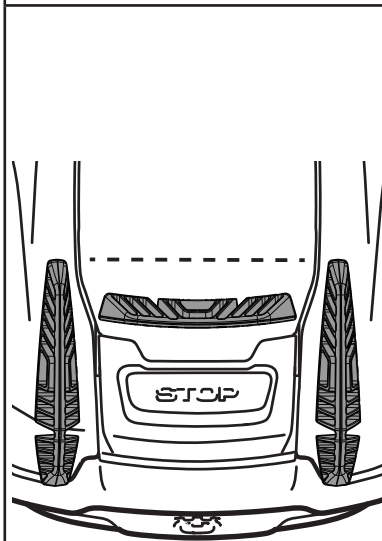

1. Limpie la suciedad y los residuos de la superficie de aplicación.
2. Despegue el papel de las tiras adhesivas del parachoques del techo (B, C, E, F) y aplique las tiras en las ubicaciones planificadas del parachoques del techo. Use una tira grande y dos tiras pequeñas para el parachoques central del techo (A). Use una tira grande y una tira pequeña para cada parachoques exterior (D).
  - » Posicione primero el parachoques central.
  - » El parachoques central está centrado en la tapa, lo más cerca posible del botón STOP.
  - » Cuando se posicione, el parachoques central debe permanecer completamente sobre la tapa y no sobresalir de los bordes de la tapa.
  - » Los parachoques exteriores deben posicionarse cerca del botón STOP y completamente fuera de la tapa. La tapa debe poder abrirse sin tocar los parachoques exteriores.
  - » La sección delantera de los parachoques exteriores debe extenderse ligeramente más allá del parachoques central, como lo indica la línea punteada. La sección trasera de los parachoques exteriores debe doblarse para seguir el contorno de la carrocería del cortacésped.
3. Coloque los parachoques del techo en las tiras adhesivas del parachoques del techo. Presione firmemente en su lugar.

## Instalación de cables guía y cables de vuelta

- Instale los cables como se muestra en el diagrama.
- La disposición de los cables de guía y de vuelta en relación con la puerta para cerca Automower® de Husqvarna es importante para el funcionamiento general del cortacésped en coordinación con la puerta. Si el cortacésped tiene problemas para acceder al área en el lado opuesto de la puerta desde la estación de carga o tiene problemas para volver a la estación de carga después de cortar el césped, asegúrese de que los cables estén instalados de acuerdo con estas instrucciones.
- Aunque el cortacésped puede funcionar sin una guía conectada, es absolutamente necesario utilizar un cable de guía con la puerta para cerca Automower® de Husqvarna. No es posible que el cortacésped pase de manera confiable a través de la puerta del cerco sin instalar el cable de guía según estas instrucciones.
- El cortacésped no ejecuta el disco de corte mientras sigue la guía. Es importante mantener el césped alrededor de la puerta y la apertura del cerco corto para garantizar que la puerta pueda girar libremente y que el cortacésped pueda navegar fácilmente.

### DIAGRAMA DE CABLEADO DE GUÍA Y DE VUELTA

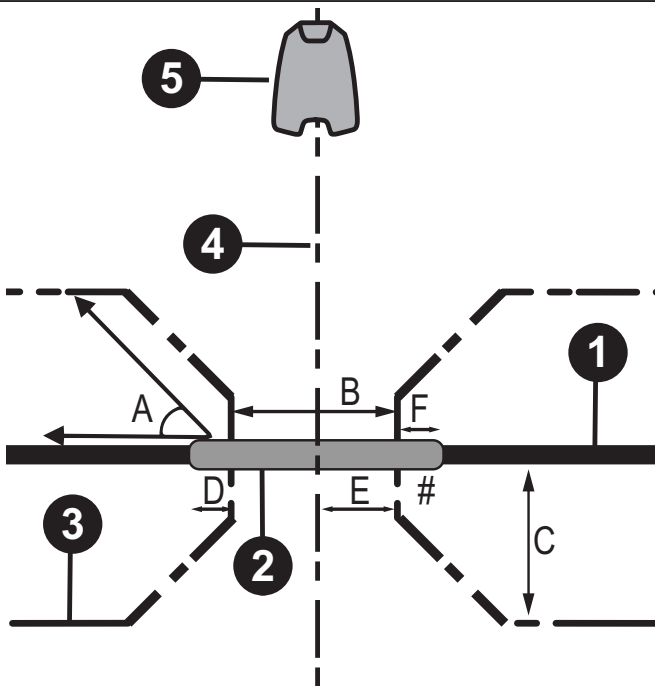

- |   |                   |
|---|-------------------|
| 1 | Cerco             |
| 2 | Puerta            |
| 3 | Cable de vuelta   |
| 4 | Alambre de guía   |
| 5 | Estación de carga |

A = 45°
B = 61 cm (24 in)
C = 91 cm (36 in)
D = 12,7 cm (5 in)
E = 30,5 cm (12 in)
F = 17,8 cm (7 in)
# = Lado de los pasadores de la puerta

## GARANTÍA LIMITADA (VÁLIDA SOLO EN NORTEAMERICA)

Garantizamos que este producto está libre de defectos en cuanto a materiales y mano de obra en condiciones de uso y mantenimiento normal. Nosotros, a nuestra elección, repararemos o reemplazaremos cualquier producto o pieza defectuosa que cuente con la Garantía Limitada, sin cargo en cualquier Centro/Taller de servicio autorizado mediante la utilización de piezas de repuesto de OEM, sujeto a las limitaciones y exclusiones que se describen a continuación.

**Periodo de garantía limitada.** Garantizaremos el producto para el comprador minorista original desde la fecha de venta al por menor por el período que corresponda que se describe a continuación.

La garantía limitada cubre el funcionamiento de este producto durante un período de dos años a partir de la fecha de compra. La garantía cubre los defectos graves en los materiales o los defectos de fábrica. Sustituiremos o repararemos el producto dentro del período de garantía sin ningún cargo, siempre que se cumplan las siguientes condiciones:

- El producto solo se debe utilizar de acuerdo con las instrucciones de este Manual de usuario. Esta garantía del fabricante no afecta los derechos de garantía contra el distribuidor o vendedor minorista.
- Los usuarios finales o terceros no autorizados no deben intentar reparar el producto.

**Elementos sin cobertura.** Ejemplos de defectos no contemplados en la garantía:

- Daños causados por filtraciones de agua por utilizar una hidrolavadora o por haberse sumergido en agua, por ejemplo, cuando lluvias torrenciales forman charcos de agua.
- Daño provocado por rayos.
- Daños provocados por fugas de la batería.
- Daños provocados por no utilizar piezas de repuesto y accesorios originales de Husqvarna.
- Daño provocado por la modificación o la manipulación no autorizadas del producto.

Si ocurre un error con su producto de Husqvarna, comuníquese con el servicio al cliente de Husqvarna para obtener más instrucciones. Tenga a la mano el recibo de compra y el número de serie del producto cuando se comunique con el servicio al cliente de Husqvarna.

**Sus responsabilidades.** Para mantener sus derechos según esta garantía limitada, debe realizar un uso y cuidado razonable del producto, lo que incluye cumplir con el mantenimiento preventivo según lo que se indica en el Manual del usuario. No realizar el mantenimiento requerido según lo descrito en el manual de usuario anulará esta garantía. Cualquier ajuste después de los primeros noventa días desde la compra y cualquier mantenimiento preventivo que se detalla en el Manual de usuario NO están cubiertos por esta garantía. Además, debe suspender inmediatamente el uso del producto en caso de cualquier falla o daño y debe llevar el producto a un taller de servicio autorizado antes de continuar con su uso.

**EXCLUSIONES DE LA GARANTÍA, RENUNCIAS Y DERECHOS LIMITADOS. NO SEREMOS RESPONSABLES POR NINGÚN DAÑO INCIDENTAL O EMERGENTE. EL RECURSO SE LIMITA A LA REPARACIÓN O AL REEMPLAZO DEL PRODUCTO O PIEZA, A SU DISCRECIÓN. NO HAY GARANTÍAS EXPRESAS APARTE DE AQUELLAS ESTABLECIDAS ANTERIORMENTE EN ESTE DOCUMENTO. CUALQUIER GARANTÍA IMPLÍCITA POR LA LEY ESTATAL (SEA DE COMERCIABILIDAD O ADECUACIÓN PARA UN USO ESPECÍFICO U OTRO) SE DESESTIMA POR LA PRESENTE; DONDE LA LEY NO PERMITA DICHA EXENCIÓN, ENTONCES DICHA GARANTÍA IMPLÍCITA SE LIMITA A LA DURACIÓN DEL PERIODO DE GARANTÍA LIMITADA QUE SE DETALLA EN LA SIGUIENTE TABLA. ALGUNAS LOCALIDADES, INCLUSO LA PROVINCIA DE QUEBEC, NO PERMITEN LAS EXCLUSIONES DE DAÑOS INCIDENTALES O EMERGENTES NI LIMITACIONES SOBRE CUÁNTO DURA UNA GARANTÍA IMPLÍCITA, DE MODO QUE PUEDE QUE LAS ANTERIORES EXCLUSIONES Y LIMITACIONES NO SE APLIQUEN EN SU CASO.**

**ESTA GARANTÍA LIMITADA LE OTORGA DERECHOS LEGALES ESPECÍFICOS Y PUEDE QUE ADEMÁS TENGA OTROS DERECHOS SEGÚN LA LOCALIDAD A LA QUE PERTENEZCA.**

**Cómo obtener servicio.** Para obtener el servicio de garantía, debe llevar el producto a un Centro/Taller de servicio autorizado. Para buscar el Centro/Taller de servicio autorizado más cercano, visite nuestro sitio web y utilice la función Dealer Locator (Buscador de distribuidores) o llame al 1-800-487-5951 de 8:00 a. m. a 7:00 p. m. hora del este. Cualquier costo para transportar o enviar el producto es de su responsabilidad. Para obtener el servicio de garantía, debe presentar el comprobante de compra (que incluya fecha, modelo del producto y número de serie) en un Centro/Taller de servicio autorizado. Comprobar la compra recae exclusivamente en usted. Puede registrar su producto al utilizar nuestro sitio de registro de productos para asegurarse de recibir notificaciones sobre información importante del producto. Sin embargo, registrar el producto no es una condición del servicio de garantía.



# CUMPLIMIENTO NORMATIVO (NORTEAMÉRICA)

## Aplicable al mercado de los EE. UU./Canadá



**PRECAUCIÓN:** Los cambios o las modificaciones realizados al equipo que no cuentan con una aprobación expresa de Husqvarna podrían anular la autorización de FCC para hacer funcionar el equipo.

### Declaración de conformidad del proveedor

Distribuidor: Husqvarna AB, Drottninggatan 2, S-561 82 Huskvarna, Suecia [www.husqvarnagroup.com](http://www.husqvarnagroup.com).

Parte responsable: Husqvarna Professional Products, Inc. 9335 Harris Corners Parkway, Charlotte, NC 28269 Estados Unidos

Información de contacto para EE. UU.: Teléfono: +1 704 597 5000, Correo electrónico: <https://www.husqvarna.com/us/support/e-mail/>

Declaración de la Comisión Federal de Comunicaciones (FCC, del inglés "Federal Communications Commission") [EE. UU.]

Contiene la ID de FCC: 2AA9B04

Aviso: Este dispositivo cumple con la Sección 15 de las Reglas de FCC. El funcionamiento está sujeto a las siguientes dos condiciones:

- Este dispositivo no puede causar interferencias perjudiciales.
- Este dispositivo debe aceptar cualquier interferencia que reciba, inclusive una interferencia que puede causar una operación no deseada.

Nota: Este equipo se probó y se comprobó que cumple con los límites de un dispositivo digital de Clase B, conforme con el Segmento 15 de las Reglas de FCC. Estos límites están diseñados para proporcionar una protección razonable contra interferencias perjudiciales en una instalación residencial. Este equipo genera, utiliza y puede irradiar energía de radiofrecuencia y, si no se instala ni se utiliza según las instrucciones, puede causar interferencias perjudiciales para las radiocomunicaciones. Sin embargo, no hay garantía de que no se producirán interferencias en una instalación particular. Si este equipo causa una interferencia perjudicial a la recepción de radio o televisión, lo que se puede determinar apagando o encendiendo el equipo, se aconseja al usuario que trate de corregir las interferencias mediante una de las siguientes medidas:

- Reoriente o reubique la antena receptora.
- Aumente la separación entre el equipo y el receptor.
- Conecte el equipo a una toma de un circuito diferente del que está conectado el receptor.
- Consulte a un distribuidor o técnico de radio o televisión experimentado para obtener ayuda.



**ADVERTENCIA:** Cáncer y daños a los órganos reproductivos: [www.P65Warnings.ca.gov](http://www.P65Warnings.ca.gov)

## Información de Innovación, Ciencia y Desarrollo Económico de Canadá (ISED, Innovation, Science and Economic Development Canada)

Contiene la ID de IC: 12208A-04

Este producto cumple con las especificaciones técnicas aplicables de Innovación, Ciencia y Desarrollo Económico de Canadá.

Este dispositivo cumple con las normas de RSS no sujetas a licencias de Innovación, Ciencia y Desarrollo Económico de Canadá. El funcionamiento está sujeto a las siguientes dos condiciones:

- Este dispositivo no causará una interferencia dañina.
- Este dispositivo debe aceptar cualquier interferencia, incluso aquella que puede causar un funcionamiento no deseado.

# INTRODUCTION

## Introduction

Numéro de série :	
-------------------	--

Utiliser le numéro de série de la carte électronique du transmetteur pour enregistrer votre produit sur [www.husqvarna.com](http://www.husqvarna.com).

## Soutien

Pour toute assistance concernant le produit, adressez-vous à votre détaillant Husqvarna.

## Description du produit et utilisation prévue

Cette trousse comprend un transmetteur à installer sur certains robots de tonte. Il est nécessaire pour une utilisation avec la porte de clôture Automower® de Husqvarna.

L'émetteur envoie un signal pour déverrouiller la porte à l'approche de la tondeuse.

*Remarque : Les réglementations nationales peuvent limiter l'utilisation du produit.*

Utiliser la machine seulement avec des accessoires homologués par le fabricant.

# SÉCURITÉ

## IMPORTANTES CONSIGNES DE SÉCURITÉ

### Responsabilité concernant le produit

Comme indiqué dans les lois en vigueur sur la responsabilité concernant les produits, nous ne serons pas tenus responsables des dommages que notre produit causerait dans les situations suivantes :

- Le produit n'est pas réparé de façon adéquate.
- Le produit est réparé avec des pièces qui ne sont pas fournies ou homologuées par le fabricant.
- Le produit comprend un accessoire qui n'est pas fourni ou homologué par le fabricant.
- Le produit n'est pas réparé par un centre de service après-vente agréé ou par une autorité homologuée.

Si l'installation est effectuée par un client final, le client assume toutes les responsabilités.

### Définitions relatives à la sécurité

Les avertissements, recommandations et remarques soulignent des points du manuel qui revêtent une importance particulière.



**AVERTISSEMENT** : Indique la présence d'un risque de blessure ou de décès de l'utilisateur ou de personnes à proximité si les instructions du manuel ne sont pas suivies.



**MISE EN GARDE** : Indique la présence d'un risque de dommages au produit, à d'autres appareils ou à la zone adjacente si les instructions du manuel ne sont pas suivies.

*Remarque : Utilisé pour donner des renseignements plus détaillés qui sont nécessaires dans une situation donnée.*

## Consignes générales de sécurité

La conception du produit ne peut en aucun cas être modifiée sans l'autorisation du fabricant. Ne jamais utiliser un produit qui a été modifié de quelque manière que ce soit par rapport aux spécifications d'origine et toujours utiliser des accessoires d'origine. Les modifications et les accessoires non autorisés peuvent engendrer des blessures graves ou la mort de l'utilisateur ou d'autres personnes.

## Instructions de sécurité pour l'utilisation



**AVERTISSEMENT** : Lire les messages d'avertissement qui suivent avant d'utiliser le produit. Si vous rencontrez une situation où vous ne savez pas comment procéder, demandez à un agent de service Husqvarna. Communiquer avec votre concessionnaire ou votre atelier d'entretien. Éviter toutes les utilisations qui vous semblent difficiles.

- Ne jamais utiliser un appareil défectueux. Effectuer les vérifications de sécurité, les réparations et l'entretien conformément aux instructions fournies dans ce manuel.
- Ne jamais laisser les enfants ou les animaux domestiques à proximité du produit.
- Utiliser un dispositif de protection homologué pour les yeux.
- La durée de vie du produit peut être réduite et le risque d'accident peut augmenter si l'entretien de la machine n'est pas effectué correctement et si l'entretien ou les réparations ne sont pas effectués de façon professionnelle. Pour obtenir de plus amples informations, communiquer avec le concessionnaire le plus proche.



**AVERTISSEMENT** : Ne jamais utiliser un produit dont les composants de sécurité sont défectueux. L'équipement de sécurité du produit doit être inspecté et entretenu selon les directives dans le présent manuel. Si une inspection de la machine détecte une panne, communiquer avec un atelier spécialisé pour réparation.



**MISE EN GARDE** : Tous les travaux de réparation nécessitent une formation spéciale. Ceci concerne particulièrement l'équipement de sécurité du produit. Si les contrôles suivants ne donnent pas un résultat positif, vous devez communiquer avec un atelier spécialisé. L'achat de l'un de nos produits offre à l'acheteur la garantie d'un service et de réparations qualifiés. Si le détaillant qui vous a vendu la machine n'est pas un centre de service agréé, demandez-lui l'adresse de l'atelier spécialisé le plus proche. Les accessoires et les modifications apportées au produit qui ne sont pas approuvés par le fabricant peuvent causer des blessures graves, voire mortelles. Ne pas modifier l'outil. Toujours utiliser des accessoires d'origine.

- Si l'entretien n'est pas effectué correctement et régulièrement, le risque de blessures et de dommages à l'outil augmente.
- N'effectuer que les travaux d'entretien recommandés dans ce manuel de l'opérateur. Laisser un atelier spécialisé agréé Husqvarna effectuer toutes les autres opérations d'entretien.
- Demander régulièrement à un atelier spécialisé agréé Husqvarna d'effectuer l'entretien de l'outil.
- Remplacer les pièces endommagées, usées ou brisées.

# CONSERVER CES INSTRUCTIONS

# PRÉSENTATION DU PRODUIT

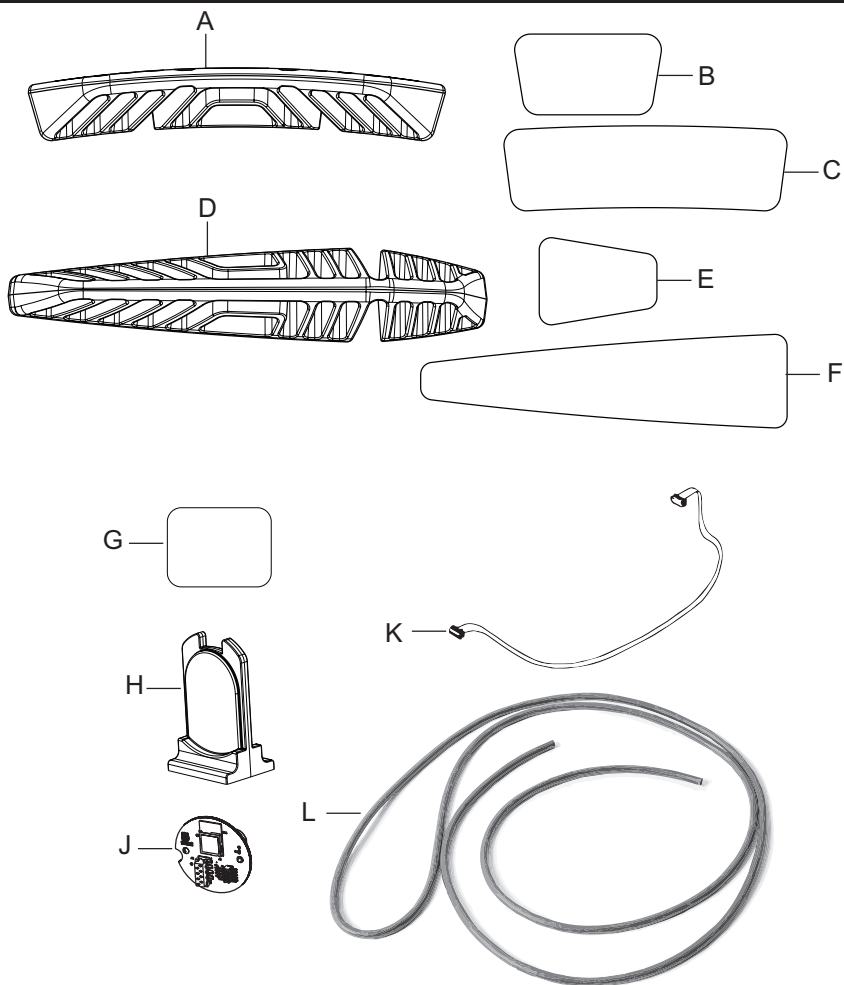

- A. Butoir de toit central (1)
- B. Bande adhésive de butoir de toit central, petite (2)
- C. Bande adhésive de butoir de toit central, grande (1)
- A. Butoir de toit extérieur (2)
- B. Bande adhésive de butoir de toit extérieur, petite (2)
- C. Bande adhésive de butoir de toit extérieur, grande (2)
- D. Bande adhésive du support de montage du transmetteur (1)
- E. Support de montage du transmetteur (1)
- F. Carte électronique du transmetteur (1)
- G. Ensemble de câblage (1)
- H. Bande d'étanchéité (1)

# INSTALLATION

Remarque : Toutes les illustrations sont fournies à titre d'illustration uniquement. L'aspect réel du produit peut différer en raison de variations entre les modèles.

## Préparation de la porte

Une trousse séparée est nécessaire pour installer la porte de clôture Automower® de Husqvarna. Se référer aux instructions d'installation fournies avec la trousse de porte.

## Retirer la carrosserie



MISE EN GARDE : Tirer sur les connecteurs. Ne pas tirer les cordons.

1. Nettoyer la saleté et l'herbe du produit avant de retirer les pièces.
2. Appuyer sur la touche ON/OFF pendant trois secondes et s'assurer que le produit est hors tension.

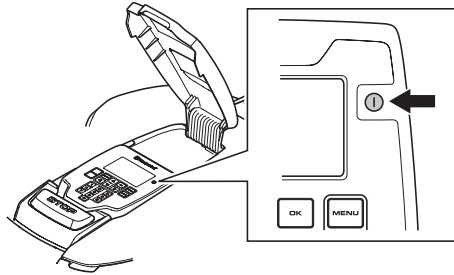

3. Tirer doucement sur le capot supérieur à l'arrière, au milieu et à l'avant pour le retirer.

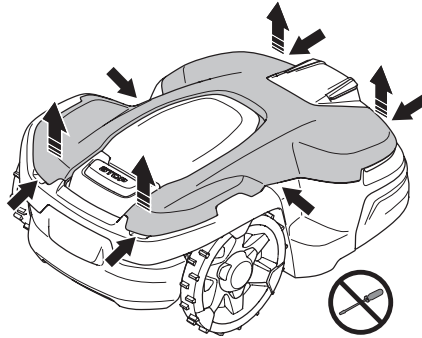

4. Nettoyer la zone autour des passe-câbles.
5. Tirer sur l'œillet en caoutchouc et retirer le câble de charge et celui du phare.

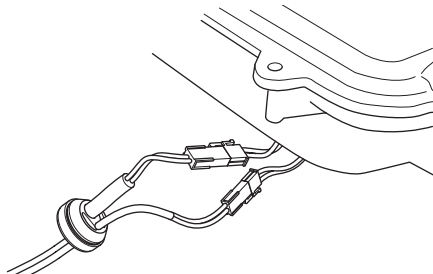

6. Trouver les 4 positions de fixation de la carrosserie.
5. Appuyer avec l'outil d'entretien vers le bas dans l'une des 4 positions tout en tirant délicatement la carrosserie vers le haut.

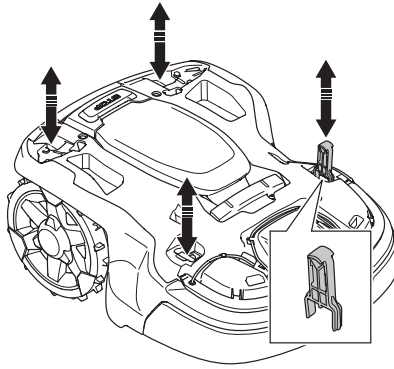

6. Continuer avec les autres positions tout en tirant délicatement la carrosserie vers le haut.
7. Soulever et déposer la carrosserie.

### Retirer le châssis supérieur

1. Retirer les 12 vis.

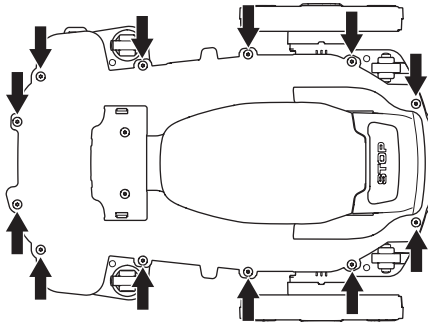

2. Retirer le scellé de garantie situé au point de séparation entre les moitiés de châssis du côté droit.

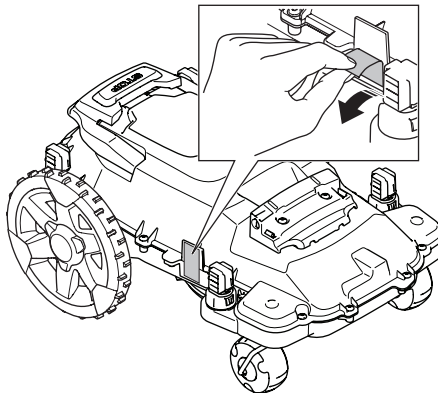

3. Soulever l'extrémité avant du châssis supérieur.

4. Débrancher le câble d'alimentation (A) de la carte de circuit imprimé de commande du moteur.



**MISE EN GARDE** : Débrancher toujours le câble d'alimentation en premier pour éviter les pointes de courant qui pourraient endommager les cartes de circuits imprimés ou la batterie.

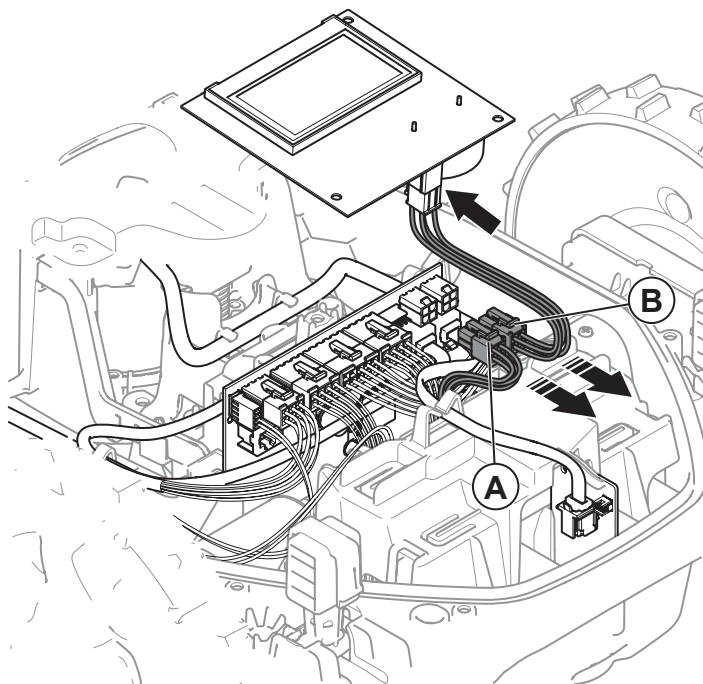

5. Débrancher le câble de la carte de circuit imprimé d'application (B) de la carte de circuit imprimé de commande du moteur.

6. Retirer le châssis supérieur avant.

## Installation du transmetteur

1. Nettoyer toute saleté et tout débris de l'intérieur du châssis.
2. Décoller le papier de la bande adhésive (G) du support de montage du transmetteur et l'appliquer à l'emplacement de montage prévu (X) du transmetteur.
3. Appliquer le support de montage du transmetteur (H) sur la bande adhésive. Appuyer fermement pour le mettre en place.
4. Poser la carte de circuit imprimé du transmetteur (J) sur le support de montage du transmetteur. Le côté de la carte électronique du transmetteur sur lequel le câblage est connecté doit être orienté vers l'avant par rapport au mouvement normal de la tondeuse.
5. Brancher une extrémité de l'ensemble de câblage dans un port « AUX » disponible sur la carte électronique de commande du moteur (Z).

*Remarque : Certains modèles disposent de plusieurs options de connexion de l'ensemble de câblage. Toutes sont acceptables, mais l'ensemble de câblage DOIT être connecté à la carte électronique de commande du moteur ou la carte électronique d'application. Ne pas connecter l'ensemble de câblage à la carte COM.*

6. Faire passer le câblage dans les supports de câble (Y).



**MISE EN GARDE :** S'assurer que le câblage n'est pas pincé.

7. Connecter l'autre extrémité de l'ensemble de câblage à la carte de circuit imprimé du transmetteur.

### SCHEMA DE CONNEXION DU TRANSMETTEUR

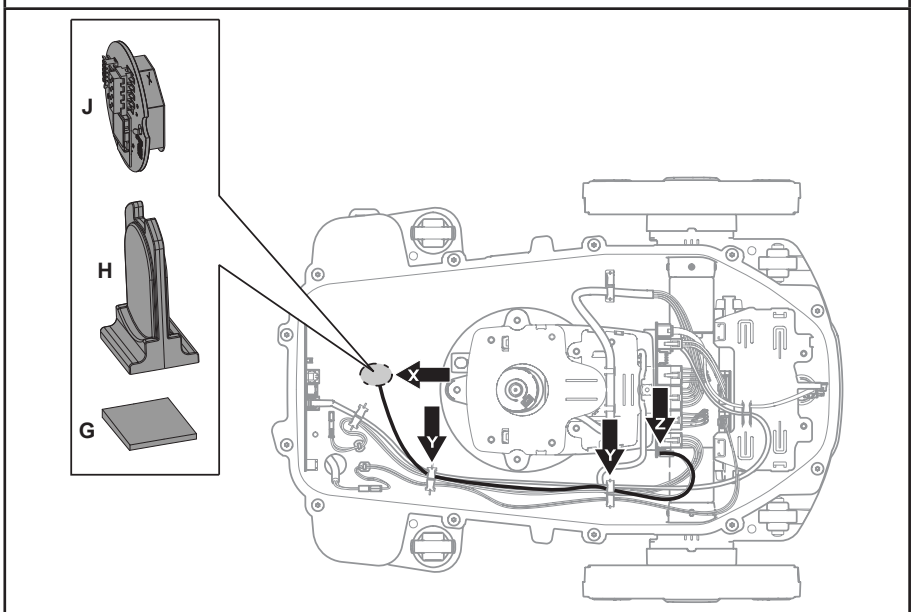



## Remonter la tondeuse

1. Jeter la bande d'étanchéité existante et la remplacer par la bande d'étanchéité (H) fournie.
2. Remonter la tondeuse dans l'ordre inverse.



**MISE EN GARDE** : Connecter toujours le câble de l'IHM avant le câble d'alimentation pour éviter les pointes de courant susceptibles d'endommager les cartes de circuits imprimés ou la batterie.

*Remarque* : Fixer un nouveau sceau de garantie. Le sceau de garantie doit être inclus et non brisé pour que la garantie soit valide.

*Remarque* : S'assurer que les passe-câbles sont correctement installés pour assurer l'étanchéité contre l'humidité.

## Pose des butoirs de toit

Installer les butoirs de toit autour du bouton STOP de la tondeuse. Les butoirs de toit empêchent la porte de heurter et d'engager accidentellement le bouton STOP lorsque la tondeuse passe par l'ouverture.

Se référer au schéma suivant pour connaître les emplacements suggérés des butoirs de toit.

### EMPLACEMENTS DES BUTOIRS DE TOIT

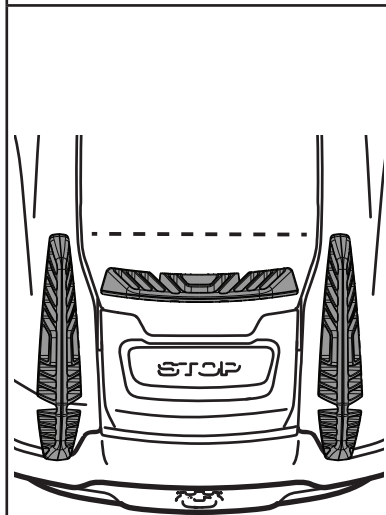

1. Nettoyer toute saleté et tout débris de la surface d'application.
2. Décoller le papier des bandes adhésives (B, C, E, F) du butoir de toit et les appliquer aux emplacements prévus du butoir de toit. Utiliser 1 grande bande et 2 petites bandes pour le butoir central de toit (A). Utiliser 1 grande bande et 1 petite bande pour chaque butoir extérieur de toit.
  - » Positionner d'abord le butoir central.
  - » Le butoir central est centré sur le couvercle, aussi près que possible de la touche STOP.
  - » Lorsqu'il est positionné, le butoir central doit rester entièrement sur le couvercle et ne pas dépasser des bords du couvercle.
  - » Les butoirs extérieurs doivent être placés près de la touche STOP et complètement à l'extérieur du couvercle. Le couvercle doit s'ouvrir sans entrer en contact avec les butoirs extérieurs.
  - » La partie avant des butoirs extérieurs doit s'étendre légèrement au-delà du butoir central, comme indiqué par la ligne en pointillés. La section arrière des butoirs extérieurs doit se plier pour suivre le contour du corps de la tondeuse.
3. Appliquer les butoirs de toit sur les bandes adhésives du butoir de toit. Appuyer fermement pour le mettre en place.

## Installation les câbles de guidage et de délimitation

- Installer les câbles comme indiqué sur le schéma.
- La disposition des câbles de délimitation et de guidage par rapport à la porte de clôture Automower® de Husqvarna est importante pour le fonctionnement général de la tondeuse en coordination avec la porte. Si la tondeuse a du mal à accéder à la zone du côté opposé de la porte depuis la station de charge ou si elle a du mal à revenir à la station de charge après la tonte, s'assurer que les câbles sont installés conformément à ces directives.
- Bien que la tondeuse puisse fonctionner sans qu'un guide ne soit connecté, un câble guide est absolument nécessaire pour fonctionner avec la porte de clôture Automower® de Husqvarna. Il n'est pas possible pour la tondeuse de passer de manière fiable à travers la porte de clôture sans installer le câble guide conformément à ces directives.
- La tondeuse ne fait pas fonctionner le disque de coupe en suivant le guide. Il est important de tailler l'herbe autour de l'ouverture de la porte et de la clôture pour que la porte puisse pivoter librement et que la tondeuse puisse passer facilement.

### SCHÉMA DE CÂBLE GUIDE ET PÉRIPHÉRIQUE

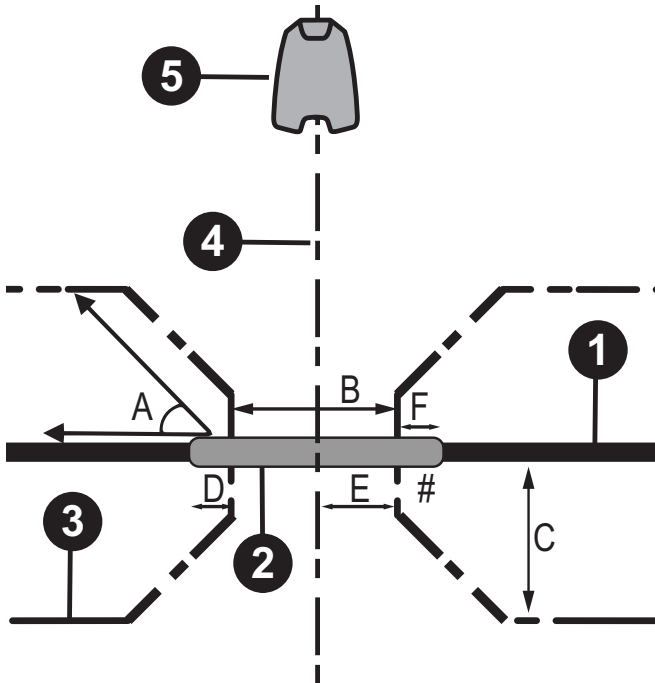

- |   |                       |
|---|-----------------------|
| 1 | clotûre               |
| 2 | porte                 |
| 3 | câble de délimitation |
| 4 | câble guide           |
| 5 | station de charge     |

A = 45°
B = 61 cm (24 po)
C = 91 cm (36 po)
D = 12,7 cm (5 po)
E = 30,5 cm (12 po)
F = 17,8 cm (7 po)
# = cote goupille de la porte

# GARANTIE LIMITÉE (VALIDE EN AMÉRIQUE DU NORD SEULEMENT)

Nous garantissons que ce produit est exempt de vices de matériaux ou de fabrication dans les conditions normales d'utilisation et d'entretien. Nous réparerons ou remplacerons, à notre discrétion, toute pièce ou tout produit défectueux couverts par la garantie limitée, sans frais dans un centre de service ou chez un concessionnaire agréé qui utilisera des pièces de rechange d'origine, sous réserve des restrictions et exclusions ci-dessous.

**Période de garantie limitée.** Nous garantissons ce produit à l'acheteur original à compter de la date d'achat au détail, pour la période applicable indiquée ci-dessous.

La garantie limitée couvre le fonctionnement de ce produit pour une période de deux ans à compter de la date d'achat. Cette garantie couvre les pannes graves liées aux matériaux ou aux vices de fabrication. Pendant la période de garantie, nous remplacerons le produit ou le réparerons sans frais supplémentaires si les conditions suivantes sont remplies :

- Le produit ne peut être utilisé que conformément aux instructions de ce manuel d'utilisation. Cette garantie du fabricant n'affecte pas les droits à la garantie contre le concessionnaire ou le distributeur.
- Les utilisateurs ou tiers non autorisés ne doivent en aucun cas essayer d'effectuer des réparations sur le produit.

**Éléments NON couverts.** Exemples de défauts non couverts par la garantie :

- Dommages causés par l'infiltration d'eau suite à l'utilisation d'un nettoyeur à haute pression, ou de submersion sous l'eau, par exemple quand une forte pluie engendre la formation de flaques d'eau.
- Dommages causés par la foudre.
- Les dommages causés par une fuite de la batterie.
- Les dommages causés par l'utilisation de pièces de rechange et d'accessoires autres que ceux fabriqués par Husqvarna.
- Les dommages causés par des modifications ou altérations non autorisées sur le produit.

Si une erreur survient avec votre produit Husqvarna, communiquer avec votre représentant local pour obtenir des instructions supplémentaires. Garder le reçu et le numéro de série du produit à portée de main lors de la communication avec le service clientèle de Husqvarna.

**Vos responsabilités.** Pour préserver vos droits en vertu de la présente garantie limitée, vous devez faire preuve de diligence raisonnable en matière d'entretien et d'utilisation du produit, y compris pour le respect de l'entretien préventif prescrit dans le manuel de l'utilisateur. Le défaut d'effectuer les entretiens requis conformément aux indications dans le manuel de l'utilisateur annulera cette garantie. Tout ajustement après les premiers quatre-vingt-dix jours suivant l'achat et tout entretien préventif tel que décrit dans le manuel de l'utilisateur ne sont PAS couverts par cette garantie. De plus, vous devez cesser immédiatement l'utilisation du produit lors d'une défaillance ou d'un dommage quelconque et envoyer le produit dans un centre de service agréé avant toute nouvelle utilisation.

**CLAUSES D'EXCLUSION DE GARANTIE, LIMITATIONS DE RESPONSABILITÉ ET DROITS LIMITÉS. NOUS NE SOMMES RESPONSABLES D'AUCUN DOMMAGE ACCESSOIRE OU INDIRECT. VOTRE RECOURS EST LIMITÉ À LA RÉPARATION OU AU REMPLACEMENT DU PRODUIT OU DE LA PIÈCE, À NOTRE DISCRÉTION. IL N'EXISTE PAS DE GARANTIE EXPRESSE AUTRE QUE CELLE INDIQUÉE AUX PRÉSENTES. TOUTE GARANTIE IMPLICITE AUX TERMES DE LA LOI DE CERTAINS ÉTATS (GARANTIE IMPLICITE DE QUALITÉ MARCHANDE OU D'APTITUDE À UN USAGE PARTICULIER OU AUTRE) EST DONC EXCLUE, LORSQU'UNE TELLE DÉNÉGATION DE RESPONSABILITÉ N'EST PAS PERMISE PAR LA LOI, ALORS DE TELLE GARANTIE IMPLICITE EST LIMITÉE À LA DURÉE DE LA PÉRIODE DE GARANTIE LIMITÉE APPLICABLE INDIQUÉE DANS LE TABLEAU CI-DESSOUS. CERTAINES LOCALITÉS Y COMPRIS LA PROVINCE DU QUÉBEC NE PERMETTENT PAS L'EXCLUSION DES DOMMAGES ACCESSOIRES OU INDIRECTS, OU LES LIMITATIONS SUR LA DURÉE D'UNE GARANTIE IMPLICITE, DE CE FAIT, LES EXCLUSIONS ET LES LIMITATIONS CI-DESSUS PEUVENT NE PAS S'APPLIQUER À VOUS.**

LA PRÉSENTE GARANTIE LIMITÉE VOUS DONNE DES DROITS SPÉCIFIQUES, ET VOUS POUVEZ AVOIR D'AUTRES DROITS LESQUELS VARIENT SELON VOTRE EMPLACEMENT.

**Comment obtenir le service.** Pour obtenir un service au titre de la garantie, vous devez envoyer le produit chez un dépositaire ou dans un centre de service agréé. Pour trouver votre dépositaire ou centre de service agréé le plus proche, visitez notre site Web et utilisez la fonction Localisateur de revendeur ou appelez au 1 800 487-5951 entre 8 h et 19 h (HNE). Tous les coûts de transport ou d'expédition du produit sont de votre responsabilité. Vous devez présenter une preuve d'achat (y compris la date, le modèle du produit et le numéro de série du moteur) à un dépositaire ou à un centre de service agréé pour obtenir le service de garantie. La preuve d'achat incombe exclusivement à vous. Vous pouvez enregistrer vos produits au moyen de notre site d'enregistrement du produit en ligne pour nous aider à assurer que vous soyez prévenu sur des informations importantes sur les produits. Cependant, l'enregistrement de votre produit n'est pas une condition du Service de la garantie.

# CONFORMITÉ AUX RÉGLEMENTATIONS (AMÉRIQUE DU NORD)

## Applicable sur le marché É.-U./CA



**MISE EN GARDE** : Les modifications ou les changements apportés à cet équipement non expressément approuvés par Husqvarna peuvent annuler l'autorisation de la FCC d'utiliser cet équipement.

### Déclaration de conformité du fournisseur

Émetteur : Husqvarna AB, Drottninggatan 2, S-561 82 Huskvarna, Suède [www.husqvarnagroup.com](http://www.husqvarnagroup.com).

Partie responsable : Husqvarna Professional Products, Inc. 9335 Harris Corners Parkway, Charlotte, NC 28269 États-Unis

Personne-ressource aux États-Unis : Téléphone : +1 704 597-5000, courriel : <https://www.husqvarna.com/us/support/e-mail/>

Déclaration de la Federal Communications Commission (FCC) [É.-U.]

Contient l'ID FCC : 2AA9B04

Avis : Cet appareil est conforme à la section 15 des règlements de la FCC. Son utilisation est soumise aux deux conditions suivantes :

- Cet appareil ne doit pas causer d'interférences nuisibles.
- Cet appareil doit accepter toute autre interférence, y compris les interférences pouvant causer un fonctionnement non désiré.

Remarque : Cet équipement a été testé et trouvé conforme aux limites d'un appareil de classe B, conformément à l'article 15 des règlements de la FCC. Ces limites sont conçues pour fournir une protection raisonnable contre les interférences nuisibles dans une installation résidentielle. Cet équipement produit, utilise et peut émettre des fréquences radio et, s'il n'est pas installé et utilisé conformément aux instructions, il peut provoquer des interférences nuisibles aux communications radio. Cependant, il n'y a aucune garantie que des interférences ne pourront pas se produire dans une installation particulière. Si cet équipement engendre des interférences nuisibles pour la réception radio ou télévisuelle, ce qui peut être déterminé en éteignant l'équipement, l'utilisateur est encouragé à essayer de corriger l'interférence en prenant une ou plusieurs des mesures suivantes :

- Réorienter ou déplacer l'antenne réceptrice.
- Augmenter la distance entre l'équipement et le récepteur.
- Raccorder l'équipement à une prise située sur un circuit différent de celui sur lequel le récepteur est raccordé.
- Communiquer avec le concessionnaire ou un technicien radio/TV expérimenté pour obtenir de l'aide.



**AVERTISSEMENT** : Cancer et effets nuisibles sur les organes reproducteurs - [www.P65Warnings.ca.gov](http://www.P65Warnings.ca.gov)

### Information de Innovation, science et développement économique Canada (ISDE)

Contient l'ID IC : 12208A-04

Ce produit est conforme aux spécifications techniques en vigueur d'Innovation, Sciences et Développement économique Canada.

Cet appareil est conforme aux normes de Innovation, science et développement économique Canada en matière de CNR exempts de licence. Son utilisation est soumise aux deux conditions suivantes :

- Cet appareil ne doit pas causer d'interférences; et
- cet appareil doit accepter toutes les interférences, y compris les interférences pouvant causer un fonctionnement indésirable de l'appareil.

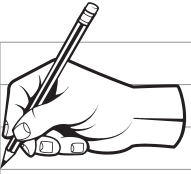







[www.husqvarna.com](http://www.husqvarna.com)