



N.º de ref.ª 19035

pt **Manual do utilizador**
smart Irrigation Control

smart Irrigation Control GARDENA

1. AVISOS DE SEGURANÇA	4
2. MONTAGEM	6
3. INSTALAÇÃO	9
4. FUNCIONAMENTO	20
5. MANUTENÇÃO	23
6. ARMAZENAMENTO	23
7. RESOLUÇÃO DE PROBLEMAS	24
8. ESPECIFICAÇÕES TÉCNICAS	26
9. ACESSÓRIOS/PEÇAS SOBRESSELENTES	27
10. ASSISTÊNCIA	27
11. ELIMINAÇÃO	28
12. ATRIBUIÇÃO DE MARCAS COMERCIAIS	29

Tradução das instruções originais.



Este produto pode ser usado por crianças com idade superior a 8 anos e por pessoas com capacidades físicas, sensoriais ou mentais reduzidas ou com insuficiente experiência e conhecimentos, quando estas sejam supervisionadas ou recebam instruções relativamente ao uso seguro do produto e compreendam os perigos daí resultantes. As crianças não devem brincar com o produto. A limpeza e a manutenção por parte do utilizador não devem ser efetuadas por crianças sem supervisão. Recomendamos que este produto seja usado apenas por pessoas com idade igual ou superior a 16 anos.

Finalidade:

O controlo de irrigação **GARDENA smart Irrigation Control** destina-se a utilização privada em jardins domésticos e de lazer, para controlar aspersores e sistemas de rega. Pode ser utilizado para rega automática durante as férias. Não se destina a ser utilizado num sistema de irrigação interior.

O controlo de irrigação **GARDENA smart Irrigation Control** faz parte de um sistema de irrigação de jardins e só pode ser programado em conjunto com a **GARDENA smart Gateway**.

O controlo de irrigação **GARDENA smart Irrigation Control** é configurado através da **GARDENA smart App** e controla a rega. Para regar, podem ser utilizados aspersores, um sistema de aspersão ou um sistema de rega com gotejador.

O controlo de irrigação **GARDENA smart Irrigation Control** efetua a rega de forma totalmente automática de acordo com o programa definido e, por conseguinte, também pode ser utilizado durante as férias.



PERIGO!

Risco de ferimentos!

O produto não pode ser utilizado para fins industriais ou em conjunto com produtos químicos, alimentos e materiais facilmente inflamáveis e explosivos.

1. AVISOS DE SEGURANÇA



Importante!

Leia atentamente o manual do utilizador antes de utilizar o produto e guarde-o para referência futura.

1.1 Explicação dos símbolos:



Ler o manual do utilizador.

1.2 Avisos de segurança:



PERIGO! Paragem cardíaca!

Este produto produz um campo eletromagnético durante o funcionamento. Este campo pode afetar o funcionamento de implantes médicos ativos ou passivos e provocar ferimentos graves ou fatais (por exemplo, pacemakers).

- Consulte o seu médico e o fabricante do seu implante antes de utilizar este produto.
- Depois de utilizar o produto, desligue a ficha de alimentação da tomada de parede.



PERIGO! Risco de asfixia!

As peças pequenas podem ser facilmente engolidas. Existe também o risco de o saco plástico asfixiar crianças.

- Mantenha as crianças afastadas enquanto monta o produto.



PERIGO! Choque elétrico!

Risco de ferimentos devido a choque elétrico.

- O produto tem de ser alimentado através de um dispositivo diferencial residual (RCD) com uma corrente de funcionamento residual nominal que não exceda os 30 mA.

O produto só deve ser utilizado com a unidade de fonte de alimentação de 36 V (DC) fornecida. Não utilize um adaptador.

Proteja a unidade de fonte de alimentação de 36 V (DC) da humidade e da luz solar direta quando ligada.

Instale o controlo de irrigação num local resistente às intempéries.

Antes da utilização, verifique se o cabo de alimentação apresenta danos.

O produto deve ser utilizado apenas para controlar válvulas de 24 V (AC)

disponíveis no mercado. O consumo de energia elétrica por canal não pode exceder os 500 mA (uma válvula de irrigação GARDENA, n.º de ref.^a 1278, requer 150 mA).

2. MONTAGEM

2.1 Local de instalação do controlo de irrigação:

O controlo de irrigação é à prova de salpicos. Recomendamos a instalação do controlo de irrigação num local protegido das condições meteorológicas.

2.2 Secção transversal do cabo de ligação:

A distância máxima permitida entre o produto e a válvula depende da secção transversal do cabo de ligação. Para uma distância de 30 m, a secção transversal é de 0,5 mm² e, para uma distância de 45 m, de 0,75 mm². Não podem estar em funcionamento mais de 2 válvulas (exceto a válvula master) em simultâneo.

O **cabo de ligação GARDENA, n.º de ref.ª 1280**, tem uma secção transversal de 0,5 mm² e tem 15 m de comprimento.

Este cabo permite ligar até 6 válvulas. Para uma ligação à prova de água do cabo, utilize a **abraçadeira de cabo GARDENA, n.º de ref.ª 1282**.

2.3 Montar o controlo de irrigação na parede:

Tanto os parafusos como as buchas estão incluídos na entrega.

A distância entre os orifícios é de 120 mm.



AVISO!

Risco de queda!

Se instalar o controlo de irrigação a uma altura superior a 2,0 m, existe o risco de cair no solo durante a instalação.

- Instale o controlo de irrigação a uma altura de 2,0 m, no máximo.
- Não suba para cima de um escada ou de um acessório auxiliar semelhante para instalar o controlo de irrigação.
- Mantenha ambos os pés firmemente no solo quando montar o controlo de irrigação.

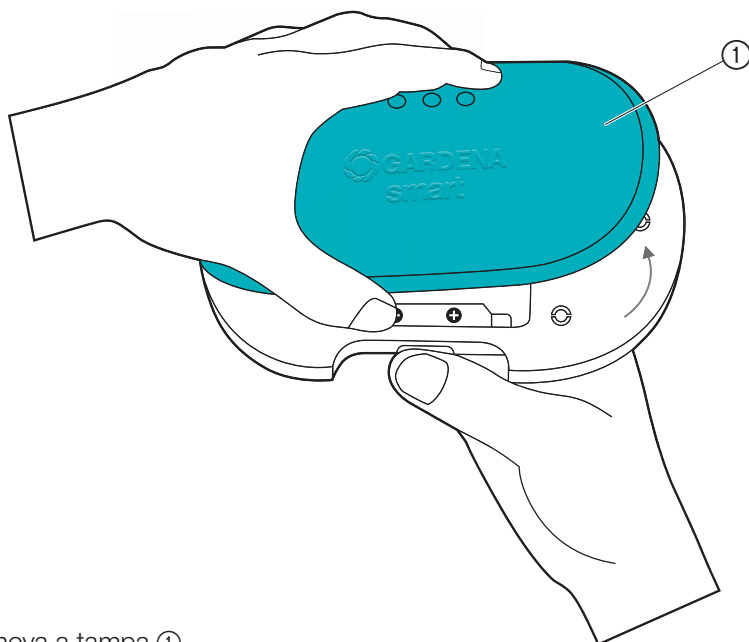

1. Remova a tampa ①.

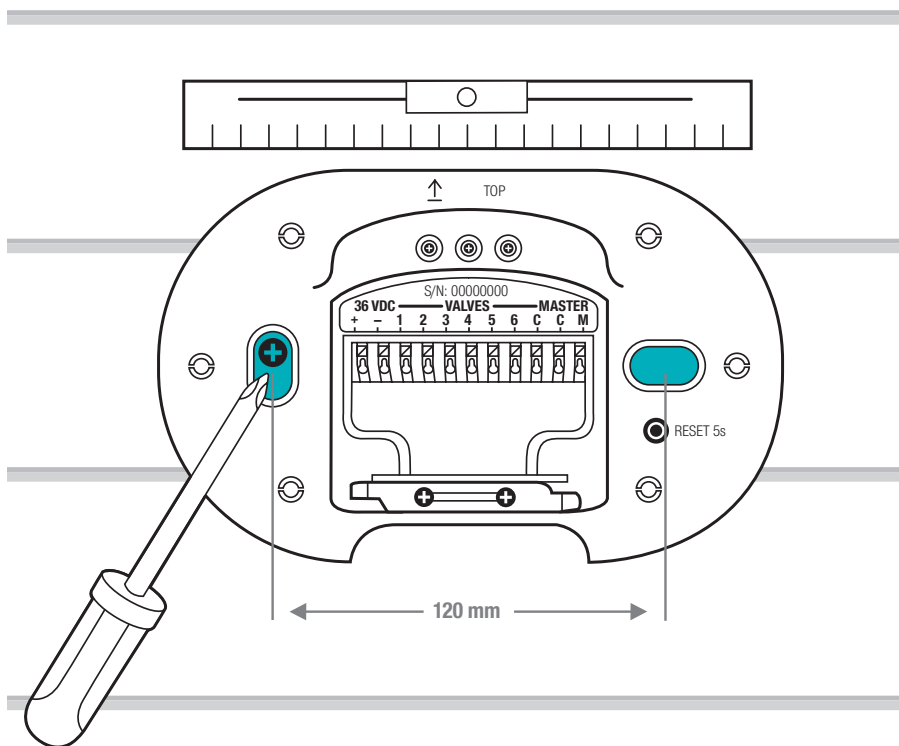

2. Marque as posições dos orifícios. Para tal, segure o controlo de irrigação na horizontal contra a parede e marque 2 orifícios a uma distância de 120 mm.
3. Perfure os orifícios e instale o controlo de irrigação na parede com as 2 buchas e os parafusos fornecidos.

NOTA:

Os cabos devem ser conduzidos para baixo!

Preste atenção aos comprimentos dos cabos, especialmente durante a instalação inicial.

Se pretender montar vários controlos de irrigação, instale-os uns acima dos outros com uma distância vertical de 150 mm.

A disposição dos cabos permite-lhe instalar até 3 controlos de irrigação, uns acima dos outros.

3. INSTALAÇÃO

3.1 Remover o alívio de esforço do cabo:

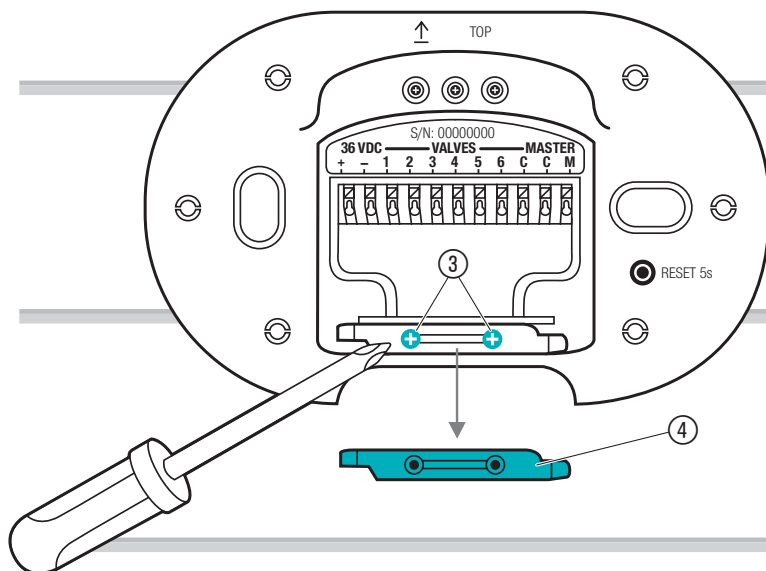

→ Desaperte ambos os parafusos ③ e remova o alívio de esforço do cabo ④.

3.2 Visão geral da ligação:

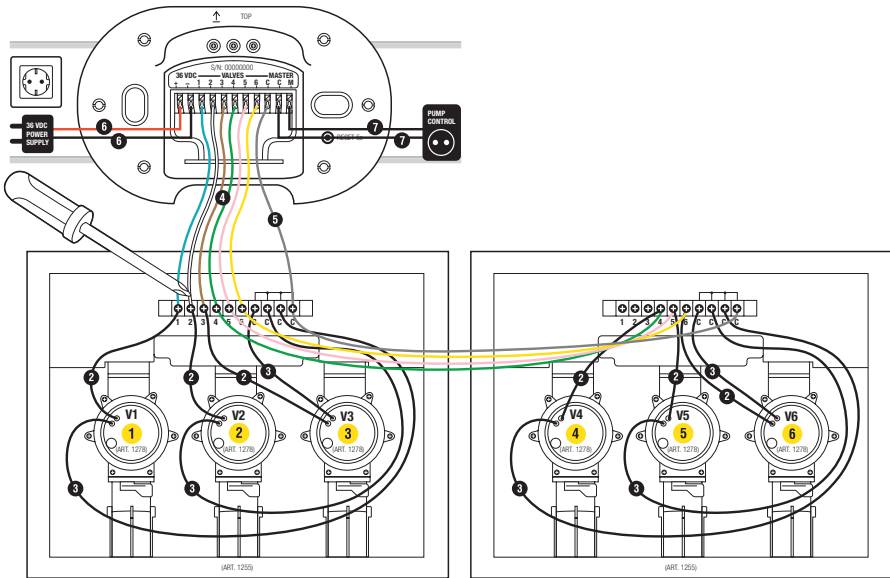

Caixa de válvulas, n.º de ref.^a 1255 Caixa de válvulas, n.º de ref.^a 1255

3.3 Ligar as válvulas à caixa de válvulas:

Certifique-se de que o bloco de terminais foi corretamente instalado na caixa de válvulas.

1

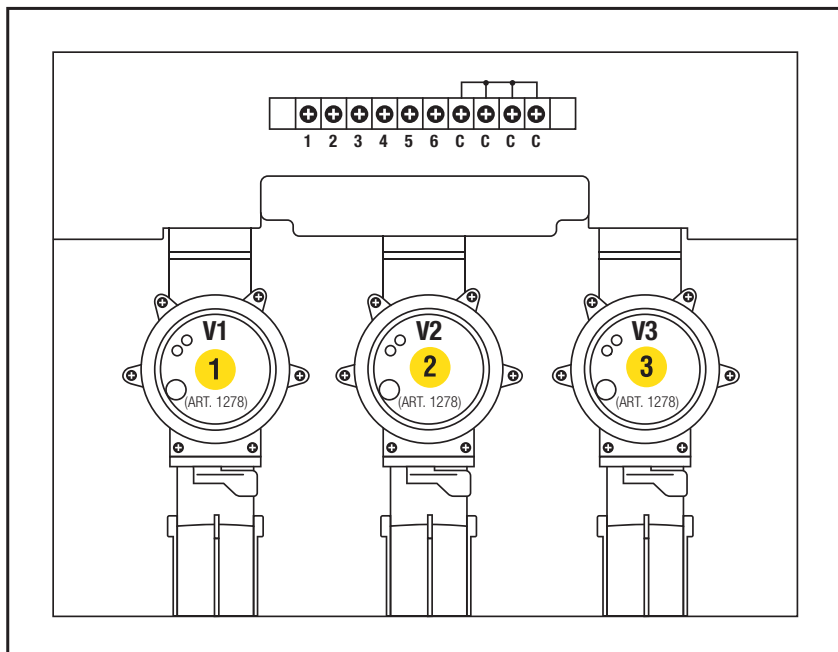

1. Identifique as válvulas (1–6) com os autocolantes amarelos da caixa de válvulas.

*Isto permite atribuir claramente os terminais **VALVES 1–6** dos cabos de sinal do controlo de irrigação às válvulas.*

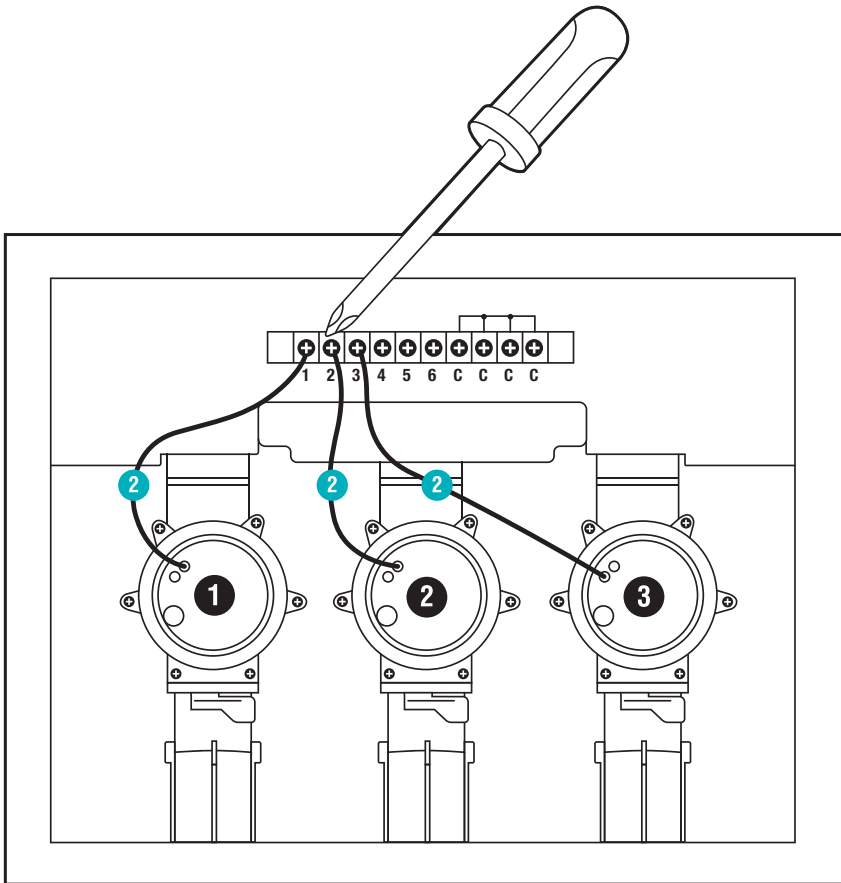

2. Ligue um cabo da válvula **V1** ao terminal **1** do cabo de sinal da caixa de válvulas.
3. Ligue um cabo da válvula **V2** ao terminal **2** do cabo de sinal da caixa de válvulas.
4. Ligue um cabo da válvula **V3** ao terminal **3** do cabo de sinal da caixa de válvulas.

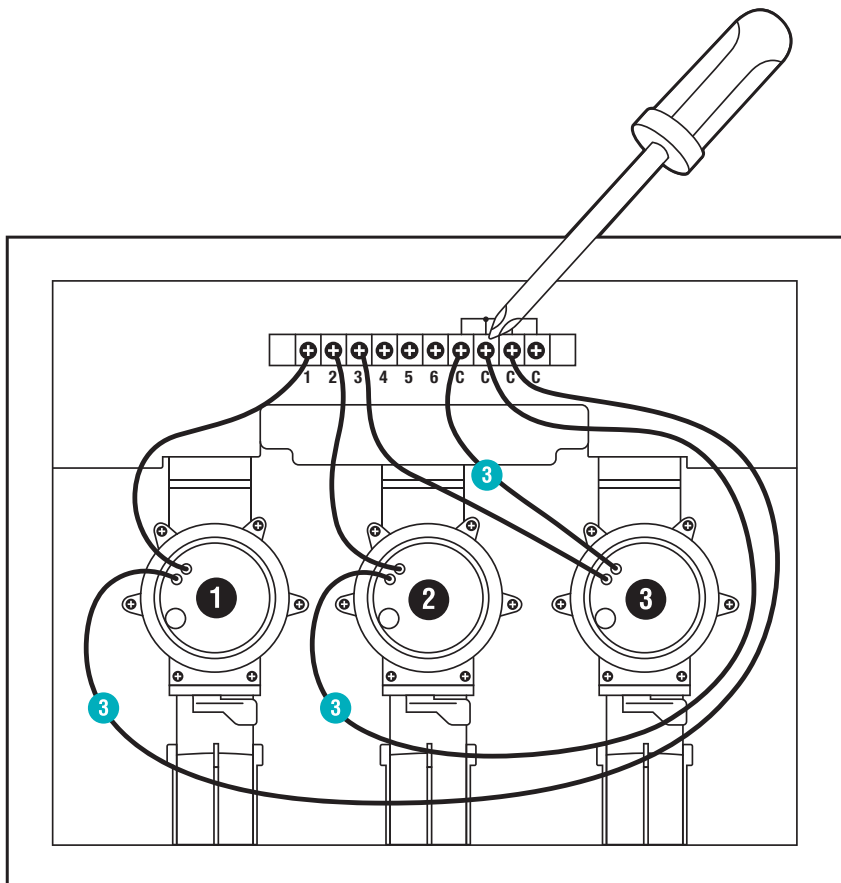

5. Ligue o outro cabo da válvula **V1** ao terminal **C** do cabo de sinal da caixa de válvulas.
*Os 4 terminais **C** dos cabos de sinal estão ligados entre si e são equivalentes.*
6. Ligue o outro cabo da válvula **V2** ao terminal **C** do cabo de sinal da caixa de válvulas.
7. Ligue o outro cabo da válvula **V3** ao terminal **C** do cabo de sinal da caixa de válvulas.

3.4 Ligar a caixa de válvulas ao controlo de irrigação:

Sugestão: pressione o terminal do cabo de sinal com o dedo indicador, uma chave de parafusos ou uma esferográfica para ligar os cabos.

Com o cabo de ligação GARDENA, n.º de ref.ª 1280, pode ligar até 6 válvulas ao controlo de irrigação.

4

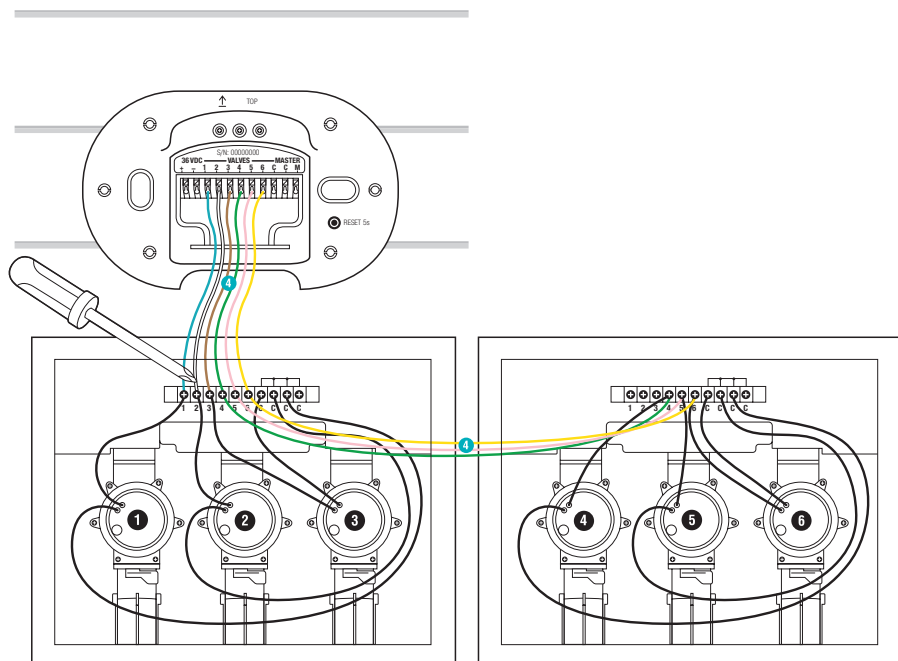

1. Ligue o terminal **1** do cabo de sinal da caixa de válvulas ao terminal **VALVES 1** do cabo de sinal do controlo de irrigação.
2. Ligue o terminal **2** do cabo de sinal da caixa de válvulas ao terminal **VALVES 2** do cabo de sinal do controlo de irrigação.
3. Ligue o terminal **3** do cabo de sinal da caixa de válvulas ao terminal **VALVES 3** do cabo de sinal do controlo de irrigação.

5

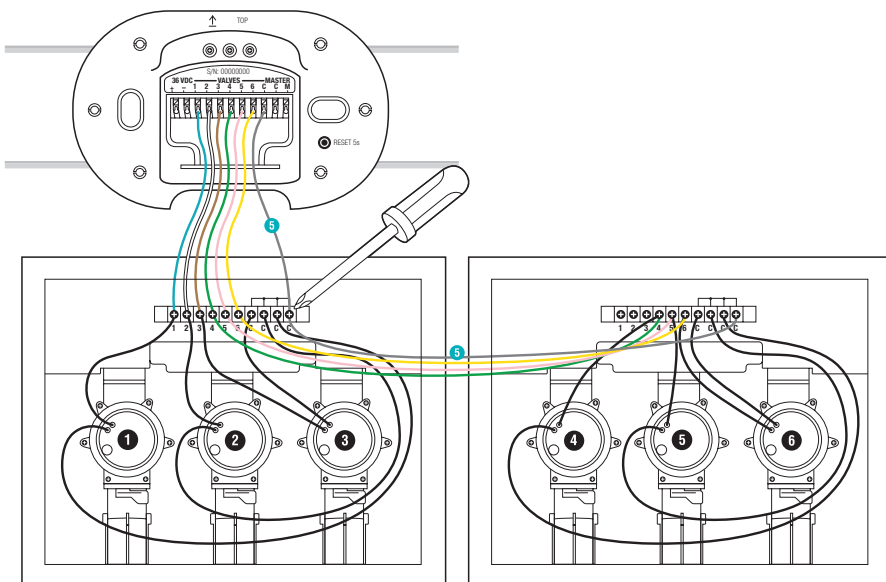

4. Ligue um terminal **C** do cabo de sinal da caixa de válvulas ao terminal **C** do cabo de sinal azul do controlo de irrigação.

3.5 Ligar a válvula master:

Canal master:

O canal master **M** é ativado assim que uma das válvulas é ativada.

Pode ligar uma válvula central como válvula master a montante das outras válvulas.

6

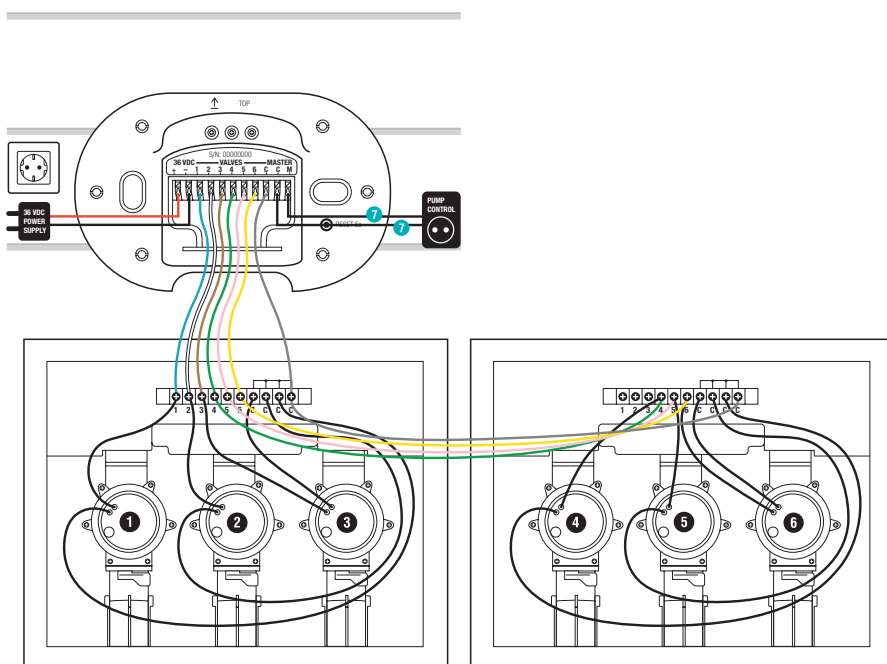

→ Ligue ambos os cabos aos terminais **M** e **C** dos cabos de sinal do controlo de irrigação (não é necessário ter em consideração a polaridade).

3.6 Ligar a fonte de alimentação:



CUIDADO!

Danos materiais!

O controlo de irrigação ficará danificado se a unidade de fonte de alimentação for ligada a terminais de cabos que não sejam de 36 V DC.

→ Ligue a unidade de fonte de alimentação apenas aos terminais de 36 V DC.



CUIDADO!

Danos materiais!

Danos no sistema de controlo de irrigação causados por curto-circuito.

→ Verifique toda a cablagem antes de ligar a fonte de alimentação.

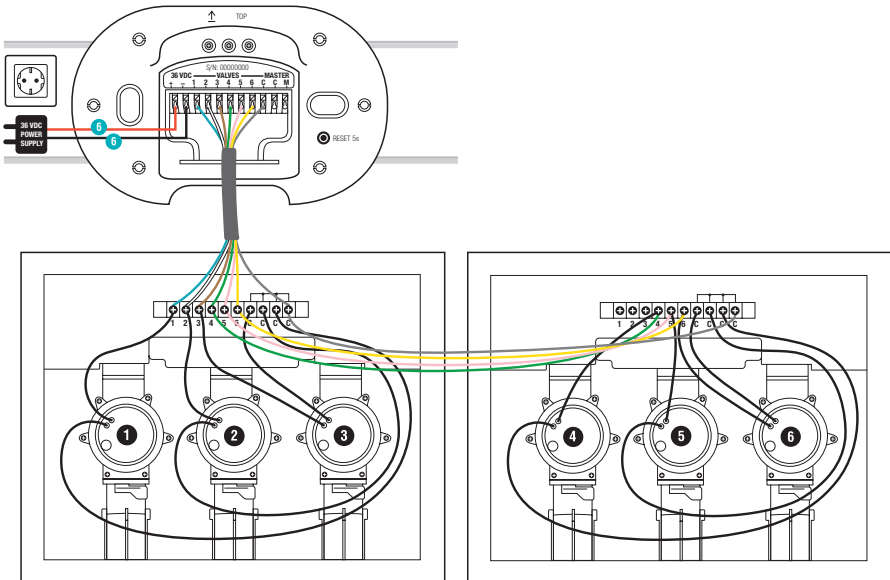

1. Ligue o cabo vermelho ao terminal do cabo vermelho e o cabo preto ao terminal do cabo preto. (É necessário ter em consideração a polaridade.)
2. Ligue a unidade de fonte de alimentação a uma tomada.

3.7 Fechar a tampa:

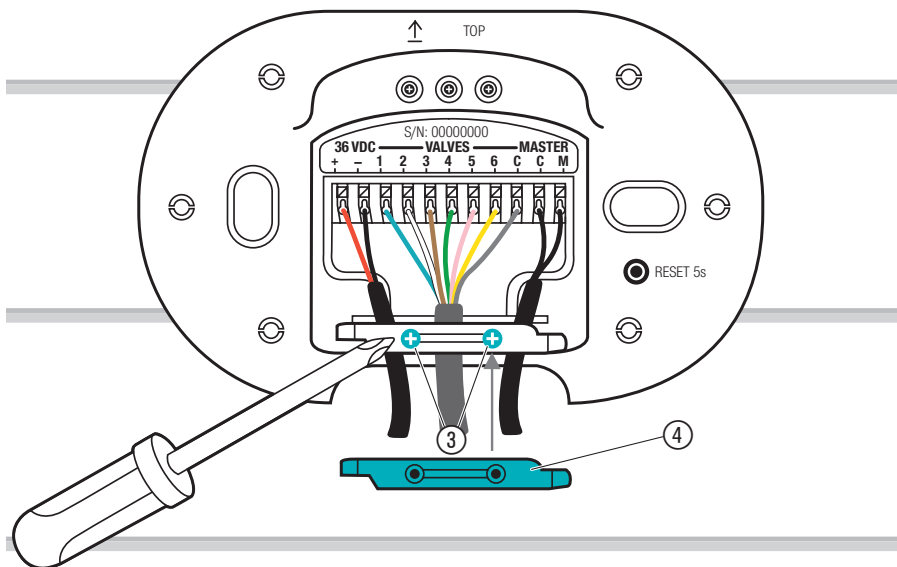

1. Fixe o alívio de esforço do cabo ④ e aperte os dois parafusos ③.

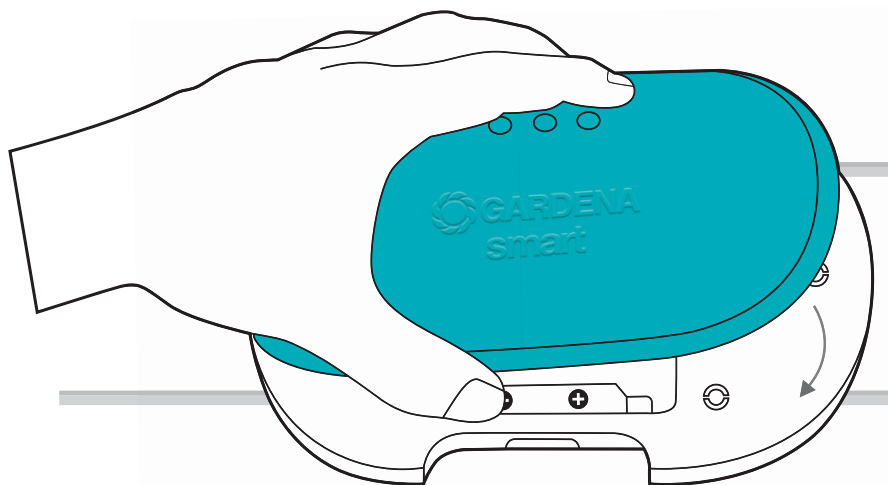

2. Empurre a tampa para o controlo de irrigação.

4. FUNCIONAMENTO

4.1 Visor LED:

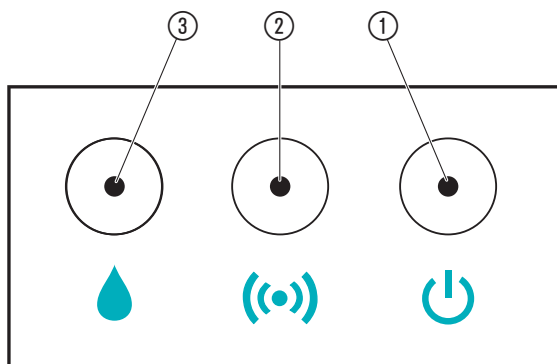

- ① **LED de alimentação:**
Verde: Alimentação ligada
- ② **LED do visor/sinal de ligação:**
Verde intermitente: Enquanto efetua a ligação
Verde: Força do sinal alta
Amarelo: Força do sinal média
Vermelho: Força do sinal baixa
Vermelho intermitente: Falha do modo de inclusão
- ③ **LED de rega ativa:**
Verde: Rega ativa
Vermelho intermitente: Erro da válvula (ver 7. RESOLUÇÃO DE PROBLEMAS)

4.2 Utilizar o controlo de irrigação com a **GARDENA smart App**:

Pode utilizar a **GARDENA smart App** para controlar todos os produtos **GARDENA smart system** em qualquer lugar e a qualquer momento. A **GARDENA smart App** gratuita está disponível na App Store (Apple) e no Google Play.

É necessária uma **GARDENA smart Gateway** com ligação à Internet para proceder à integração. Pode integrar todos os produtos **GARDENA smart system** através da aplicação. Para isso, siga as instruções apresentadas na aplicação.

Estão disponíveis as seguintes opções para utilizar o controlo de irrigação:

- De acordo com os tempos na **GARDENA smart App**:
Dias, início e duração de rega
- Conforme necessário na **GARDENA smart App**:
Início e fim
- Funcionamento através da Amazon Alexa, da aplicação Apple Home (Siri) e do Assistente Google

4.3 Efetuar uma reposição de fábrica:

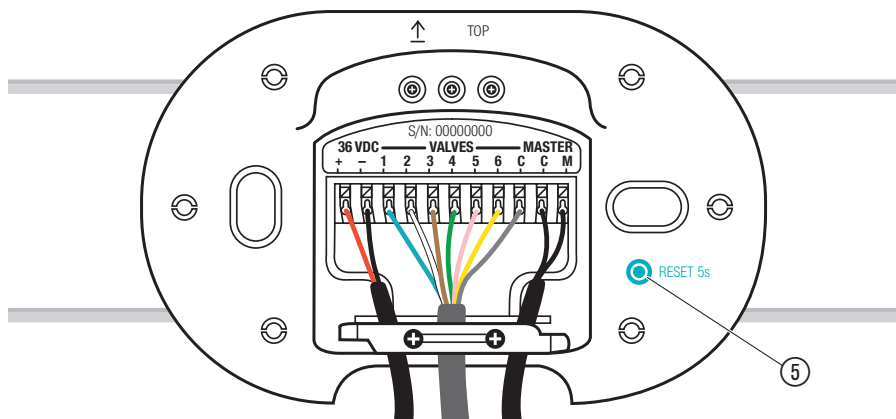

1. Prima a tecla Reset ⑤ durante um breve período de tempo.
Nova ligação.

- ou -

2. Mantenha premida a tecla Reset ⑤ durante pelo menos 5 segundos.
Cancela a ligação existente e permite estabelecer uma nova ligação, por exemplo, uma porta de ligação diferente.

5. MANUTENÇÃO

5.1 Limpar o controlo de irrigação:

Não utilize agentes de limpeza cáusticos/abrasivos.

→ Limpe o controlo de irrigação com um pano húmido (não utilize solventes).

6. ARMAZENAMENTO

6.1 Armazenar:

O produto deve ser armazenado fora do alcance das crianças.

As válvulas de irrigação podem ficar permanentemente danificadas se expostas a temperaturas inferiores a 5 °C. Recomendamos que tome as seguintes medidas antes do início da época de gelo:

1. Feche a torneira e retire a mangueira de ligação entre a torneira e o ponto de ligação GARDENA, n.º de ref.ª 2722.
2. Se o sistema de irrigação estiver ligado diretamente ao sistema de água da sua casa: desligue o fornecimento de água e abra a torneira de drenagem no tubo de água da casa.
3. Coloque a alavanca de seleção em todas as válvulas na posição "ON" (ligado).
4. Drene a válvula de irrigação/caixa de válvulas.

Isto pode ser feito das seguintes formas:

- Drene o sistema com ar comprimido

– ou –



- remova todas as válvulas e guarde-as num local sem gelo

– ou –

- para a caixa de válvulas V3, abra a tampa de drenagem e drene o tubo de alimentação. Desde que os tubos provenientes das saídas da caixa de válvulas V3 sejam drenados através de uma válvula de drenagem (por exemplo, nos aspersores de embutir GARDENA) que não se encontre instalada num ponto mais alto do que a válvula de irrigação, as válvulas de irrigação podem ser deixadas montadas na caixa de válvulas.
- O smart Irrigation Control pode permanecer instalado depois de ter sido desativado.

7. RESOLUÇÃO DE PROBLEMAS

7.1 Tabela de resolução de problemas:

Problema	Causa possível	Solução
 O LED de alimentação acende-se a vermelho	Subtensão.	→ Verifique a ligação de alimentação.
	Fonte de alimentação incorreta.	→ Verifique a fonte de alimentação.
	Erro de comunicação da MCU.	→ Reponha as definições de fábrica do controlo de irrigação.
 LED de rega ativa intermitente a vermelho	Não é possível abrir a válvula devido ao limite de 2.	→ Verifique o programa.
	A válvula não está ligada.	→ Verifique a válvula.
	Sobrecorrente de canal único.	→ Verifique a corrente do canal.
	Sobrecorrente de soma.	→ Verifique a corrente de soma das válvulas.
	Programa de rega cancelado.	→ Reinicie o programa.
	Erro do canal master.	→ Verifique o canal master.
	Duração da rega demasiado curta.	→ Aumente a duração da rega.
O programa de rega não está a ser executado (sem rega)	A válvula foi anteriormente aberta de forma manual.	→ Evite qualquer sobreposição de programas.
	Torneira da água fechada.	→ Abra a torneira da água.
Não funcional	Falha da cablagem.	→ Verifique os terminais dos cabos.
	A unidade de fonte de alimentação não está ligada.	→ Ligue a unidade de fonte de alimentação.
	A unidade de fonte de alimentação está demasiado quente.	→ Desligue a unidade de fonte de alimentação e deixe-a arrefecer. Ligue novamente a unidade de fonte de alimentação.

Problema	Causa possível	Solução
		→ Proteja a unidade de fonte de alimentação da luz solar direta.
A inclusão não é possível (inclusão)	Nenhuma ligação sem fios à porta de ligação.	→ Selecione outra posição para o controlo de irrigação ou para a porta de ligação.
	Nenhuma fonte de alimentação disponível.	→ Verifique o cabo de alimentação.
O controlo de irrigação não responde	Falha da cablagem.	→ Verifique os terminais dos cabos.
	Nenhuma ligação sem fios à porta de ligação.	→ Verifique a ligação sem fios à porta de ligação.

NOTA:

As reparações só podem ser efetuadas pelos departamentos de assistência GARDENA ou por distribuidores especialistas aprovados pela GARDENA.

→ No caso de outras avarias, contacte o departamento de assistência GARDENA.

8. ESPECIFICAÇÕES TÉCNICAS

<i>smart Irrigation Control</i>	Unidade	Valor (n.º de ref.ª 19035)
Tensão de entrada	V (DC)	36
Corrente de entrada	mA	1000
Tensão de saída	V (AC)	24
Corrente máx. de saída	mA	900
Intervalo de temperatura de funcionamento (exterior)	°C	+5 – +40
SRD:		
Gama de frequência	MHz	863–870
Potência máxima	mW	25
Alcance do rádio em campo aberto (aprox.)	m	100
Fonte de alimentação		
Tensão de rede	V (AC)	100–240
Frequência de rede	Hz	50–60
Potência nominal	W	36
Alimentação em espera (aprox.)	W	< 0,1
Tensão de saída	V (DC)	36
Corrente máx. de saída	mA	1000

Declaração CE/UKCA de conformidade:

A GARDENA Manufacturing GmbH declara que o tipo de equipamento de rádio (n.º de ref.ª 19035) está em conformidade com a Diretiva 2014/53/UE.

O texto completo da declaração CE/UKCA de conformidade está disponível no seguinte endereço da Internet:

<http://www.gardena.com/pt/support/safety-regulations>

9. ACESSÓRIOS/PEÇAS SOBRESSELENTES

Sensor GARDENA smart	Sensor para controlar o smart system.	N.º de ref.^a 19040
Válvula de rega GARDENA de 24 V	Válvula para controlar partes individuais de um sistema de irrigação.	N.º de ref.^a 1278
Caixas de válvulas GARDENA	Caixa para instalação subterrânea das válvulas de rega.	N.º de ref.^a 1254/ 1255
Cabo de ligação GARDENA	Cabo para ligar válvulas de rega.	N.º de ref.^a 1280
Abraçadeiras de cabo GARDENA	Abraçadeira para a ligação estanque dos cabos de ligação.	N.º de ref.^a 1282

10. ASSISTÊNCIA

Contacte o endereço abaixo.

11. ELIMINAÇÃO

11.1 Eliminação do controlo de irrigação:

(de acordo com a Diretiva 2012/19/UE/S.I. 2013 n.º 3113)



O produto não deve ser eliminado como lixo doméstico. Deve ser eliminado em conformidade com os regulamentos ambientais locais.

IMPORTANTE!

Elimine o produto através do centro local de recolha de reciclagem.

12. ATRIBUIÇÃO DE MARCAS COMERCIAIS

Apple e o logótipo da Apple são marcas comerciais da Apple Inc., registadas nos EUA e noutros países. App Store é uma marca de serviço da Apple Inc, registada nos EUA e noutros países.

Google e o logótipo Google Play são marcas comerciais da Google LLC.

Amazon, Alexa e todos os logótipos relacionados são marcas comerciais da Amazon.com, Inc. ou das respetivas afiliadas.

Outras marcas comerciais e nomes comerciais pertencem aos seus respetivos proprietários.

Deutschland / Germany
GARDENA Manufacturing GmbH
Central Service
Hans-Lorenser-Straße 40
D-89079 Ulm
Produktfragen:
(+49) 731 490-123
Reparaturen:
(+49) 731 490-290
service@gardena.com
http://www.gardena.com

Albania
KRAFT SHPK
Autostrada Tirane-Durres
Km 7
1051 Tirane
Phone: (+355) 69 877 7821
info@kraft.al

Argentina
ROBERTO C. RUMBO S.R.L.
Predio Norlog
Lote 7
Benavidez, ZC: 1621
Buenos Aires
Phone: (+54) 11 5263-7862
ventas@rumbosrl.com.ar

Armenia
AES Systems LLC
Marshal Babajanyan Avenue 56/2
0022 Yerevan
Phone: (+374) 60 651 651
massohanyan@icloud.com

Australia
Husqvarna Australia Pty. Ltd.
Locked Bag 5
Central Coast BC
NSW 2252
Phone: (+61) (0) 2 4352 7400
customer.service@husqvarna.com.au

Austria / Österreich
Husqvarna Austria GmbH
Industriezeile 36
4010 Linz
Tel.: (+43) 732 77 01 01-485
service.gardena@husqvarnagroup.com

Azerbaijan
Proqres Xüsusi Firması
Aliyar Aliyev 212, Baku, Azerbaijan
Sales: +994 70 326 07 14
AfterSales: +994 77 326 07 14
www.progress-garden.az
info@progress-garden.az

Bahrain
M.H. Al-Mahroos
BUILDING 208, BLOCK 356,
ROAD 328
Salthiya
Phone: +973 1740 8090
almahroos@almahroos.com

Belarus / Беларусь
ООО «Мастер Гарден»
220118, г. Минск,
улица Шаранговича, дом 7а
Тел. (+375) 17 257 00 33
mg@mastergarden.by

Belgium
Husqvarna Belgium nv
Gardena Division
Leuvensteenvweg 542
Planet II E
1930 Zaventem
België

Bosnia / Hercegovina
Silk Trade d.o.o.
Poslovna Zona Vila Br. 20
Phone: (+387) 61 165 593
info@silkttrade.com.ba

Brazil
Nordtech Maquinas e Motores Ltd.
Avenida Juscelino Kubitschek de
Oliveira
Curitiba
3003 Brazil
Phone: (+55) 41 3595-9600
contato@nordtech.com.br
www.nordtech.com.br

Bulgaria
AGROLAND България АД
Бул. 8 Декември, № 13
Обръс 5
1700 Студентски град
София
Тел.: (+359) 24 66 6910
info@agroland.eu

Canada / USA
GARDENA Canada Ltd.
125 Edgeware Road
Unit 15 A
Brampton L6Y 0P5
ON, Canada
Phone: (+1) 905 792 93 30
gardena.customerservice@
husqvarnagroup.com

Chile
REPRESENTACIONES JCE S.A.
2286 Avenida General Oscar Bonilla
Concepcion
Phone: (+56) 2 2414 2600
contacto@jce.cl

China
Husqvarna (Shanghai)
Management Co., Ltd.
富世华 (上海) 管理有限公司
3F, Benq Square B,
No 207, Song Hong Rd.,
Chang Ning District,
Shanghai, PRC. 200335
上海市长宁区淞虹路207号明
基广场B座3楼, 邮编: 200335

Colombia
Equipos de Toyama Colombia SAS
Cra. 68 D No 25 B 86 Of. 618
Edificio Torre Central
Bogota
Phone: +57 (1) 703 9520 /
+57 (1) 703 9522
servicioalcliente@toyama.com.co
www.toyama.com.co

Costa Rica
Exim CIA Costa Rica
Calle 25A, B°. Monteleagre
Zapote
San José
Costa Rica
Phone: (+506) 2221-5654 /
(+506) 2221-5659
eximcostarica@gmail.com

Croatia
Husqvarna Austria GmbH
Industriezeile 36
4010 Linz
Phone: (+43) 732 77 01 01-485
service.gardena@
husqvarnagroup.com

Cyprus
Pantelis Papadopoulos S.A.
92 Athinon Avenue
Athens
10442 Greece
Phone: (+30) 21 0519 3100
info@papadopoulos.com.gr

Czech Republic
Gardena
Service Center Vrbno
c/o Husqvarna
Manufacturing CZ s.r.o.
Jesenická 146
79326 Vrbno pod Prádemem
Phone: 800 100 425
servis@gardena.cz

Denmark
GARDENA DANMARK
Lejrvej 19, st.
3500 Værløse
Tel.: (+45) 70 26 47 70
husqvarna@husqvarna.dk
www.gardena.com/dk

Dominican Republic
BOSQUESA, S.R.L.
Carretera Santiago Licey
Km. 5 1/2
Esquina Copal II.
Santiago De Los Caballeros
51000 Dominican Republic
Phone: (+1) 809-562-0476
contacto@bosquesa.com.do

Egypt
Universal Agencies Co
26, Abdel Hamid Lotfy St.
Giza
Phone: (+20) 3 761 57 57

Estonia
Husqvarna Eesti OÜ
Valdeku 132
EE-11216 Tallinn
info@gardena.ee

Finland
Oy Husqvarna Ab
Juurakotie 5 B 2
01510 Vantaa
www.gardena.fi

France
Husqvarna France
9/11 Allée des pierres mayettes
92635 Gennevilliers Cedex
France
http://www.gardena.com/fr
N° AZUR: 0 810 00 78 23
(Prix d'un appel local)

Georgia
Transporter LLC
#70, Belashvili street
0159 Tbilisi, Georgia
Number: (+995) 322 14 71 71
info@transporter.com.ge
www.transporter.com.ge

**Service Address and
Importer to Great Britain**
Husqvarna UK Ltd
Preston Road
Aycliffe Industrial Park
Newton Aycliffe
County Durham
DL5 6UP
Phone: (+44) (0) 344 844 4558
info.gardena@husqvarna.co.uk

Greece
Π.ΠΑΠΑΔΟΠΟΥΛΟΣ ΑΕΒΕ
Λεωφ. Αθηνών 92
Αθήνα
T.K.104 42
Ελλάδα
Τηλ. (+30) 210 5193 100
info@papadopoulos.com.gr

Hong Kong
Tung Tai Company
151-153 Hoi Bun Road
Kwun Tong, Kowloon
Hong Kong
Phone: (+852) 3583 1662
admin@tungtaico.com

Hungary
Husqvarna Magyarország Kft.
Ezred u. 1 – 3
1044 Budapest
Phone: (+36) 1 251-4161
vevoszolgalat.husqvarna@
husqvarna.hu

Iceland
BYKO ehf.
Skemmuvegi 2a
200 Kópavogur
Phone: (+354) 511 4000
byko@byko.is

MHG Verslun ehf
Vikurhvarf 8
203 Kópavogur
Phone: (+354) 544 4656

India
B K RAMAN AND CO
Plot No. 185, Industrial Area,
Phase-2, Ram Darbar
Chandigarh
160002 India
Phone: (+91) 98140 06530
raman@jaganhardware.com

Iraq
Alshiemal Alakhdar Company
Al-Faysaliah, Near Estate Bank
Mosul
Phone: (+964) 78 18 18 4675

Ireland
Lifey Distributors Ltd.
309 NW Business Park, Ballycoolen
15 Dublin
Phone: (+353) 1 824 2600
info@lifeyd.com

Israel
HACARIN LTD.
2 Nahal Harif St.
8122201 Yarin
internet@hagarin.co.il
Phone: (+972) 8-932-0400

Italy
Husqvarna Italia S.p.A.
Centro Direzionale Planum
Via del Lavoro 2, Scala B
22036 ERBA (CO)
Phone: (+39) (0) 31 4 14 77 00
assistenza.italia@it.husqvarna.com

Japan
Husqvarna Zenoah Co. Ltd. Japan
1-9 Minamidai, Kawagoe
350-1165 Saitama
Japan
gardena-jp@husqvarnagroup.com

Kazakhstan
ТОО "Ламазд"
Russian
Адрес: Қазақстан, г. Алматы,
ул. Тажибаевой, 155/1
Тел.: (+7) (727) 355 64 00 /
(+7) (700) 355 64 00
lamed@lamed.kz

Kazakh
Мекен-жайы: Қазақстан,
Алматы қ.,
көш. Тажибаевой, 155/1
Тел.: (+7) (727) 355 64 00 /
(+7) (700) 355 64 00
lamed@lamed.kz

Kuwait
Palms Agro Production Co
Al Rai- 197h Ring Road – Block 56.
P.O Box: 1976 Safat
13020 Al-Rai
Phone: (+965) 24 73 07 45
info@palms-kw.com

Kyrgyzstan
ООСО Alye Maki
Av. Molodaya Guardia 83
720014 Bishkek
Kyrgyzstan
Phone: (+996) 312 322115

Latvia
Husqvarna Latvija SIA
Ulbrokas 19A
LV-1021 Riga
info@gardena.lv

Lebanon
Technomec
Safra Highway (Beirut – Tripoli) Center
622 Mezher Bldg.
P.O.Box 215
Jounieh
Phone: (+961) 9 853527 /
(+961) 3 855481
tecnomec@idrm.net.lb

Lithuania
UAB Husqvarna Lietuva
Ateities pl. 77C
LT-52104 Kaunas
info@gardena.com

Luxembourg

Magasins Jules Neuberg
39, rue Jacques Stas
Luxembourg-Gasperich 2549
Case Postale No. 12
Luxembourg 2010
Phone: (+352) 40 14 01 01
api@neuberg.lu

Malaysia

Glomedic International Sdn Bhd
Jalan Ruang No. 30
Shah Alam, Selangor
40150 Malaysia
Phone: (+60) 3-7734 7997
oase@glomedic.com.my

Malta

I.V. Portelli & Sons Ltd.
85, 86, Triq San Pawl
Rabat - RBT 1240
Phone: (+356) 2145 4289

Mauritius

Espace Maison Ltée
La City Trianon, St Jean
Quatre Bornes
Phone: (+230) 401 6950
info@espacemaison.mu

Mexico

AFOSA
Av. Lopez Mateos Sur # 5019
Col. La Calma 45070
Zapopan, Jalisco, Mexico
Phone: (+52) 33 3818-3434
isolis@afosa.com.mx

Moldova

Convel SRL
Republica Moldova,
mun. Chisinau,
str. Muncești 284
Phone: (+373) 22 857 126
www.convel.md

Mongolia

Soyolj Gardening Shop
Nami Rd
Ulaanbaatar
14230 Mongolia
Phone: +976 7777 5080
soyjolj@magicnet.mn

Morocco

Prokip
64 Rue de la Participation
Casablanca-Roches Noires
20303 Morocco
Phone: (+212) 661342107
hicham.hafani@prokip.ma

Netherlands

Husqvarna Nederland B.V.
GARDENA Division
Postbus 50131
1305 AC ALMERE
Phone: (+31) 36 521 00 10
info@gardena.nl

Neth. Antilles

Jonka Enterprises N.V.
Sta. Rosa Weg 196
P.O. Box 8200
Curaçao
Phone: (+599) 9 767 66 55
info@jonka.com

New Zealand

Husqvarna New Zealand Ltd.
PO Box 76-437
Manukau City 2241
Phone: (+64) (0) 9 9202410
support.nz@husqvarna.co.nz

North Macedonia

Sinpeks d.o.o.
Ul. Kravarski Pat Bb
7000 Bitola
Phone: (+389) 47 20 85 00
sinpeks@mt.net.mk

Norway

Husqvarna Norge AS
Gardena Division
Trøskenveien 36
1708 Sarpsborg
info@gardena.no

Northern Cyprus

Mediterranean Home & Garden
No 150 Alsancaik, Karaoglanoglu
Caddesi
Girne
Phone: (+90) 392 821 33 80
info@medgardener.com

Oman

General Development Services
PO 1475, PC - 111
Seeb
111 Oman
Phone: 968 24 58 28 16
gdsoman@gdsoman.com

Paraguay

Agrofield SRL
AV. CHOFERES DEL CHACO
1449 C/25 DE MAYO
Asuncion
Phone: (+595) 21 608 656
consultas@agrofield.com.py

Peru

Sierras y Herramientas Forestal SAC
Av. Las Gaviotas 833, Chorrillos
Lima
Phone: (+51) 1 2 52 02 52
supervisorventas@siersac.com
www.siersac.com

Philippines

Royal Dragon Traders Inc
10 Linaw Street, Barangay Saint
Peter
Quezon City
1114 Philippines
Phone: (+63) 2 7426893
aida.fernandez@rdti.com.ph

Poland

Gardena Service Center Vrbno
c/o Husqvarna Manufacturing
CZ s.r.o.
Jesenická 146
79326 Vrbno pod Prádemem
Czech Republic
Phone: (22) 336 78 90
servis@gardena.pl

Portugal

Husqvarna Portugal, SA
Lagoa - Albarraque
2635 - 595 Rio de Mouro
Phone: (+351) 21 922 85 30
Fax: (+351) 21 922 85 36
info@gardena.pt

Romania

Madex International Srl
Soseaua Odaia 117-123,
RO 013603 Bucuresti, S1
Phone: (+40) 21 352 7603
madex@ines.ro

Russia/Rosscja

ООО „Лукварна“
141400, Московская обл.,
г. Химки,
улица Ленинградская,
владение 39, стр.6
Бизнес Центр
„Химки Бизнес Парк“,
помещение ОБО2_04
http://www.gardena.ru

Saudi Arabia

SACO
Takhassusi Main Road P.O. Box:
86387
Riyadh 12863
40011 Saudi Arabia
Phone: (966) 11 482 8877
webmaster@saco-ksa.com

Al Futtaim Pioneer Trading

5147 Al Faroq Dist.
Riyadh 7991
Phone: (+971) 4 206 6700
Owais.Khan@alfuttaim.com

Serbia

Domel d.o.o.
Slobodana Đurčić 21
11000 Belgrade
Phone: (+381) 11 409 57 12
office@domel.rs

Singapore

Hv-Play PRIVATE LIMITED
40, Jalan Pempin
#02-08 Tat Ann Building
Singapore 577185
Phone: (+65) 6253 2277
info@hvplay.com.sg

Slovak Republic

Gardena
Service Center Vrbno
c/o Husqvarna
Manufacturing CZ s.r.o.
Jesenická 146
79326 Vrbno pod Prádemem
Phone: 0800 154044
servis@gardena.sk

Slovenia

Husqvarna Austria GmbH
Industrielle 36
4010 Linz
Phone: (+43) 732 77 01 01-485
service.gardena@
husqvarnagroup.com

South Africa

Husqvarna South Africa (Pty) Ltd
Lifestyle Business Park – Ground
Floor Block A
Cnr Beyers Naude Drive and
Ysterhout Road
Randpark Ridge, Randburg
Phone: (+27) 10 015 5750
service@gardena.co.za

South Korea

Kyung Jin Trading Co., Ltd
8F Haengbok Building,
210, Gangnam-Daero
137-891 Seoul
Phone: (+82) 2 574 6300
kjh@kjh.co.kr

Spain

Husqvarna España S.A.
Calle de Rivas nº 10
28052 Madrid
Phone: (+34) 91 708 05 00
atencioncliente@gardena.es

Sri Lanka

Hunter & Company Ltd.
130 Front Street
Colombo
Phone: 94-11 232 81 71
hunters@eureka.lk

Suriname

Deto Handelmaatschappij N.V.
Kernkampweg 72-74
P.O. Box: 12782
Paramaribo
Suriname
Phone: (+597) 4380 50
info@deto.sr

Sweden

Husqvarna AB/
GARDENA Sverige
Drottninggatan 2
561 82 Huskvarna
Sverige
Phone: (+46) (0) 36-14 60 02
service@gardena.se

Switzerland/Schweiz

Husqvarna Schweiz AG
Consumer Products
Industriestrasse 10
5506 Mägenwil
Phone: (+41) (0) 62 887 37 90
info@gardena.ch

Taiwan

Hong Ying Trading Co., Ltd.
No. 46 Wu-Kun-Wu Road
New Taipei City
Phone: (+886) (02) 298 1486
salesgd1@7friends.com.tw

Tajikistan

AFIERS JV LLC
39, Ayri Street, 734024
Dushanbe, Tajikistan

Thailand

Spica Co. Ltd
243/2 Omnuh Rd., Prawat
Bangkok
10250 Thailand
Phone: (+66) (0)2721 7373
surapong@spica-siam.com

Tunisia

Société du matériel agricole et
maritime
Nouveau port de peche de Sfax
Bp 33
Sfax 3065
Phone: (+216) 98 419047/
(+216) 74 497614
commercial@smamtunisia.com

Türkiye

Dost Bağçe
Yunus Mah. Adil Sk. No:3
Kartal
İstanbul
34873 Türkiye
Phone: (+90) 216 389 39 39

Turkmenistan

I.E. Orazmammedov
Nurmuhmet
80 Ataturk, BERKARAR Shopping
Center,
Ground floor, A77b,
Ashgabat 744000
TURKMENISTAN
Phone: (+993) 12 468859
Mob: (+993) 62 222887
info@jayhyzmat.com/
bekjiyev@jayhyzmat.com
www.jayhyzmat.com

UAE

Al-Futtaim ACE Company
L.L.C Building, Al Rebat Street
Festival City, Dubai
7880 UAE
Phone: (+971) 4 206 6700
ace@alfuttaim.ae

Ukraine/Україна

АТ «Альдіст»
вул Петропавлівська 4
08130, Київська обл.
Киев-Святошинський
р-н. с. Петропавлівська
Борщагівка
Україна
Тел.: (+38) 0 800 503 000

Uruguay

FELI SA
Entre Rios 1083
11800 Montevideo
Phone: (+598) 2203 1844
info@felisa.com.uy

Uzbekistan

AGROHOUSE MChJ
O'zbekiston, 111112
Toshkent viloyati
Toshkent tumani
Hasanboy QFY, THAY yoqasida
Phone: (+998)-93-5414141
(+998)-71-2096868
info@agro.house
www.agro.house

Vietnam

Vision Joint Stock Company
BT-17, Khu biet thu – Khu Đao
ngoi gao Nguyen Xuan Khoat
Xuan Binh, Bac Tu Liem
Hanoi, Vietnam
Phone: (+8424)-38462833/34
quynhnm@visionjsc.com.vn

Zimbabwe

Cutting Edge
159 Citroen Rd, Msasa
Harare
Phone: (+263) 8677 008685
sales@cuttingedge.co.zw

19035-20.962.01/0323
© GARDENA Manufacturing GmbH
D-89075 Ulm
http://www.gardena.com