



Арт. 19035

bg **Ръководство за оператора**
Интелигентна система за управление на напояване
to smart Irrigation Control

Интелигентна система за управление на напоиването GARDENA smart Irrigation Control

1. ПРЕДУПРЕЖДЕНИЯ ЗА БЕЗОПАСНОСТ	4
2. СГЛОБЯВАНЕ	6
3. МОНТАЖ	9
4. РАБОТА	20
5. ТЕХНИЧЕСКО ОБСЛУЖВАНЕ	23
6. СЪХРАНЕНИЕ	23
7. ТЪРСЕНЕ И ОТСТРАНЯВАНЕ НА НЕИЗПРАВНОСТИ	24
8. ТЕХНИЧЕСКИ ХАРАКТЕРИСТИКИ	26
9. ПРИНАДЛЕЖНОСТИ/РЕЗЕРВНИ ЧАСТИ	27
10. СЕРВИЗНО ОБСЛУЖВАНЕ	27
11. ИЗХВЪРЛЯНЕ	28
12. ИНФОРМАЦИЯ ЗА ТЪРГОВСКИТЕ МАРКИ	29

Превод на оригиналните инструкции.



Този продукт може да се използва от деца на възраст от 8 години и по-големи, както и от лица с намалени физически, сетивни или умствени способности или липса на опит и познания, когато те са под надзор или са били инструктирани относно безопасната употреба на продукта и разбират произтичащите рискове. Не позволявайте на деца да си играят с продукта. Почистването и техническото обслужване от потребителя не трябва да се извършват от деца без надзор. Не се препоръчва продуктът да се използва от младежи на възраст под 16 години.

Предназначение:

Интелигентната система за управление на напояването GARDENA smart Irrigation Control е предназначена за лична употреба в домашни и хоби градини, за управление на пръскачки и системи за напояване. Тя може да бъде използвана за автоматично напояване през време на отпуск. Тя не е предназначена използване в система за напояване на закрито.

Интелигентната система за управление на напояването GARDENA smart Irrigation Control е част от система за напояване на градини и може да се програмира само съвместно с **GARDENA smart Gateway**

Интелигентната система за управление на напояването GARDENA smart Irrigation Control се конфигурира чрез **GARDENA smart App** и управлява поливането. За поливане могат да се използват пръскачки, система за поливане с пръскачки или система за капково напояване.

Интелигентната система за управление на напояването GARDENA smart Irrigation Control напълно автоматично извършва поливането според зададената програма и по този начин може да се използва и по време на отпуск.



ОПАСНОСТ!

Риск от нараняване!

Продуктът не трябва да се използва в промишлеността или заедно с химикали, хранителни продукти, лесно запалими и експлозивни материали.

1. ПРЕДУПРЕЖДЕНИЯ ЗА БЕЗОПАСНОСТ



Важно!

Преди употреба прочетете ръководството за оператора внимателно и го пазете за бъдещи справки.

1.1 Значение на символите:



Прочетете ръководството за експлоатация.

1.2 Предупреждения за безопасност:



ОПАСНОСТ! Спиране на сърдечната дейност!

Този продукт създава електромагнитно поле по време на работа. Това поле може да повлияе на функционирането на активни или пасивни медицински импланти и да причини сериозни или фатални наранявания (напр. при пейсмейкъри).

- Консултирайте се с Вашия лекар и производителя на Вашия имплант, преди да използвате този продукт.
- След като използвате продукта, разкачете щепсела за захранващата мрежа от стенния контакт.



ОПАСНОСТ! Риск от задушаване!

Малките части могат лесно да бъдат погълнати. Съществува и риск малки деца да се задушат с полиетиленовата опаковка.

- Дръжте малките деца далеч по време на сглобяването на продукта.



ОПАСНОСТ! Токов удар!

Риск от нараняване поради токов удар.

- Продуктът трябва да бъде захранен с електричество през дефектнотокова защита (RCD) с номинален ток на изключване от максимум 30 mA.

Продуктът може да работи само с предоставения 36 V (DC) захранващ блок. Не използвайте адаптер.

Пазете 36 V (DC) захранващ блок от влага и пряка слънчева светлина, когато е свързан.

Монтирайте системата за управление на напояването на устойчиво на атмосферни влияния местоположение.

Преди употреба проверете захранващия кабел за повреди.

Продуктът трябва да се използва само за управление на предлаганите в търговската мрежа 24 V (AC) клапани. Консумацията

на електроенергия на канал не трябва да надвишава 500 mA (един клапан за напояване GARDENA, арт. 1278, се нуждае от 150 mA).

2. СГЛОБЯВАНЕ

2.1 Местоположение на монтаж на системата за управление на напояването:

Системата за управление на напояването е водоустойчива. Препоръчваме Ви да монтирате системата за управление на напояването на местоположение, защитено от атмосферните влияния.

2.2 Напречно сечение на свързващия кабел:

Максималното допустимо разстояние между продукта и клапана зависи от напречното сечение на свързващия кабел. За разстояние 30 m то е 0,5 mm², а за разстояние от 45 m то е 0,75 mm². При това не трябва да работят повече от 2 клапана едновременно (с изключение на главния клапан).

Свързващият кабел GARDENA, арт. 1280, има напречно сечение 0.5 mm² и е дълъг 15 m.

Този кабел позволява свързването на до 6 клапана. За водоустойчиво свързване на кабела използвайте **скобата за кабел GARDENA, арт. 1282**.

2.3. За сглобяване на системата за управление на напояването на стена:

Както винтовете, така и дюбелите са включени в доставката.

Разстоянието между отворите е 120 mm.



ПРЕДУПРЕЖДЕНИЕ!

Риск от падане!

Ако монтирате системата за управление на напояването на височина над 2,0 m, съществува риск от падане на земята по време на монтаж.

- Монтирайте системата за управление на напояването на максимална височина от 2,0 m.
- Не се качвайте на стълба или подобно помощно средство, за да монтирате системата за управление на напояването.
- Винаги стъпвайте здраво на земята с двата крака, когато монтирате системата за управление на напояването.

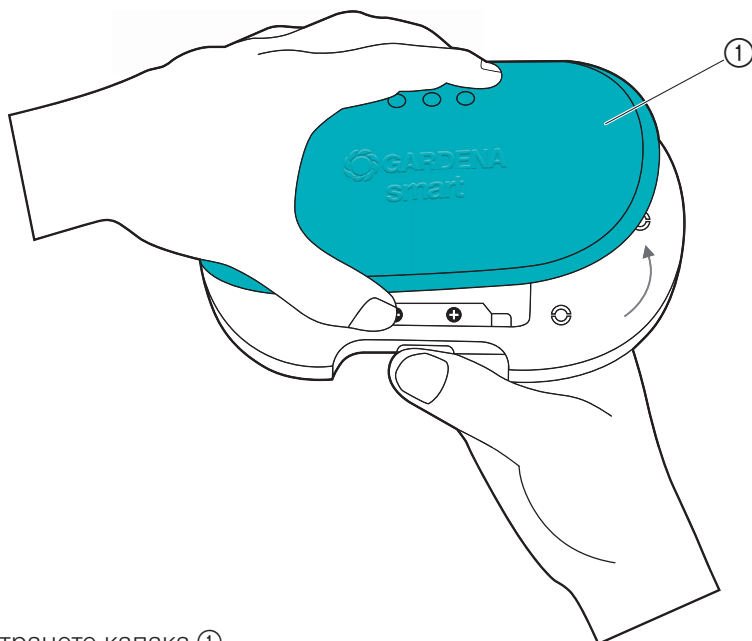

1. Отстранете капака ①.

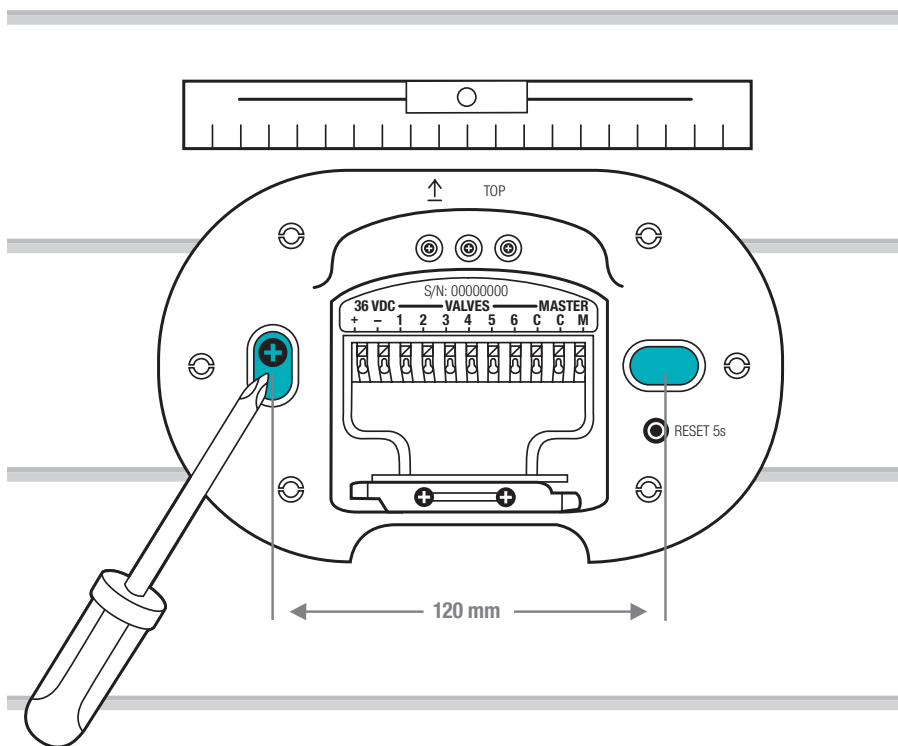

2. Отбележете положенията на отворите. За целта придържайте системата за управление на напояването хоризонтално към стената и маркирайте 2 отвора на разстояние 120 mm.
3. Пробийте отворите и монтирайте системата за управление на напояването на стената чрез предоставените 2 дюбела и винта.

ЗАБЕЛЕЖКА:

Кабелите трябва да бъдат отведени надолу!

Обърнете внимание на дължините на кабелите, особено при първоначалния монтаж.

Ако желаете да монтирате няколко системи за управление на напояването, монтирайте ги една под друга, на вертикално разстояние от 150 mm.

Прокарването на кабела Ви позволява да монтирате до 3 системи за управление на напояването една над друга.

3. МОНТАЖ

3.1 За отстраняване на ограничителя на обтягането на кабели:

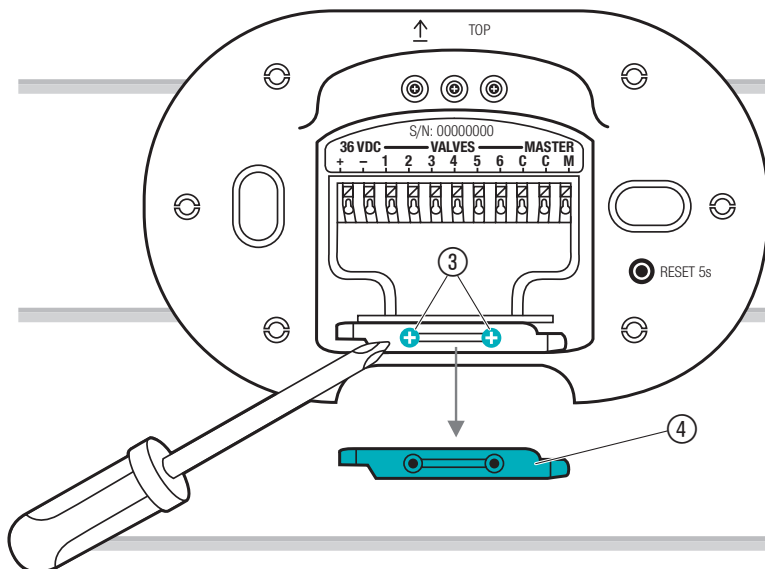

→ Разхлабете двата винта ③ и отстранете ограничителя на обтягането на кабели ④.

3.2 Общ преглед на връзките:

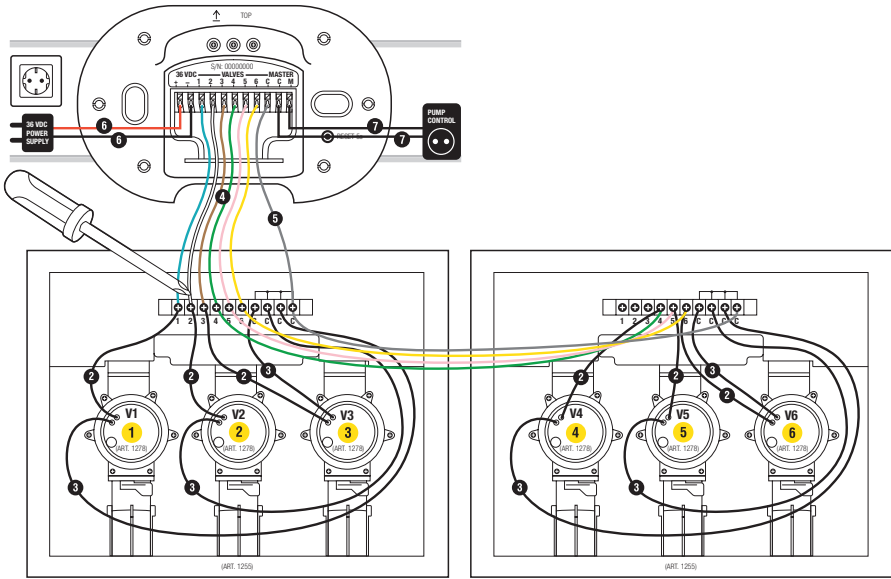

**Защитна кутия за клапани,
арт. 1255**

**Защитна кутия за клапани,
арт. 1255**

3.3. За свързване на клапаните към защитната кутия за клапани:

Уверете се, че клемният блок е правилно монтиран в защитната кутия за клапани.

1

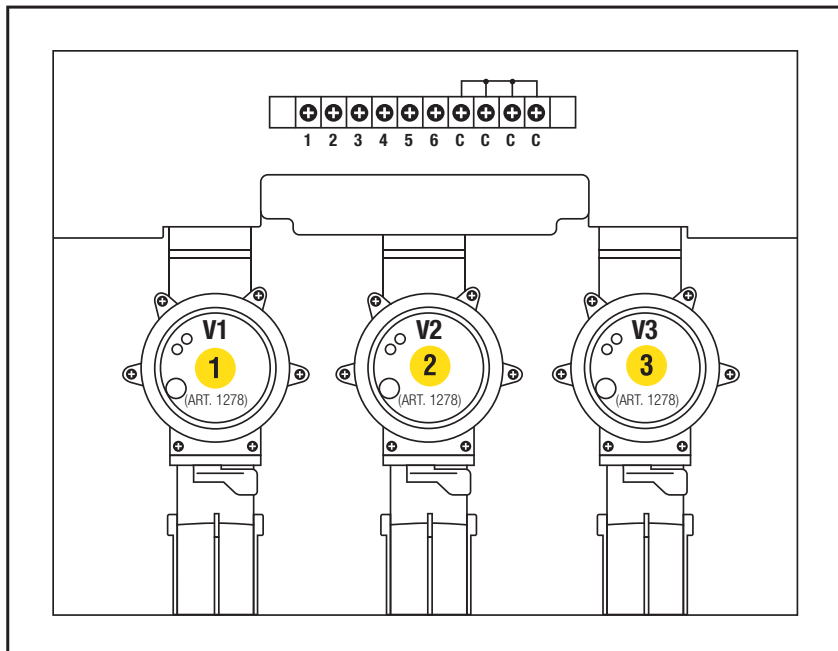

1. Маркирайте клапаните (1 – 6) с жълтите стикери на защитната кутия за клапани.

*Това позволява да определите ясно сигналните кабелни клеми **КЛАПАНИ 1 – 6** за клапаните на системата за управление на напояването.*

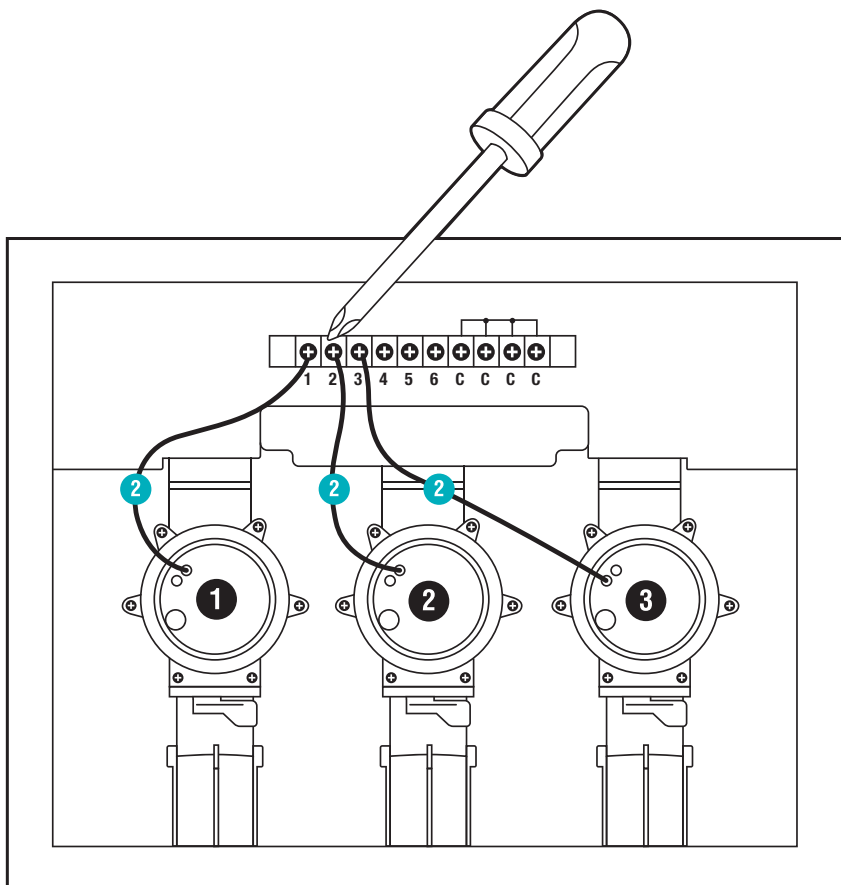

2. Свържете единия кабел на клапан **V1** към сигналната кабелна клема **1** на защитната кутия за клапани.
3. Свържете единия кабел на клапан **V2** към сигналната кабелна клема **2** на защитната кутия за клапани.
4. Свържете единия кабел на клапан **V3** към сигналната кабелна клема **3** на защитната кутия за клапани.

3

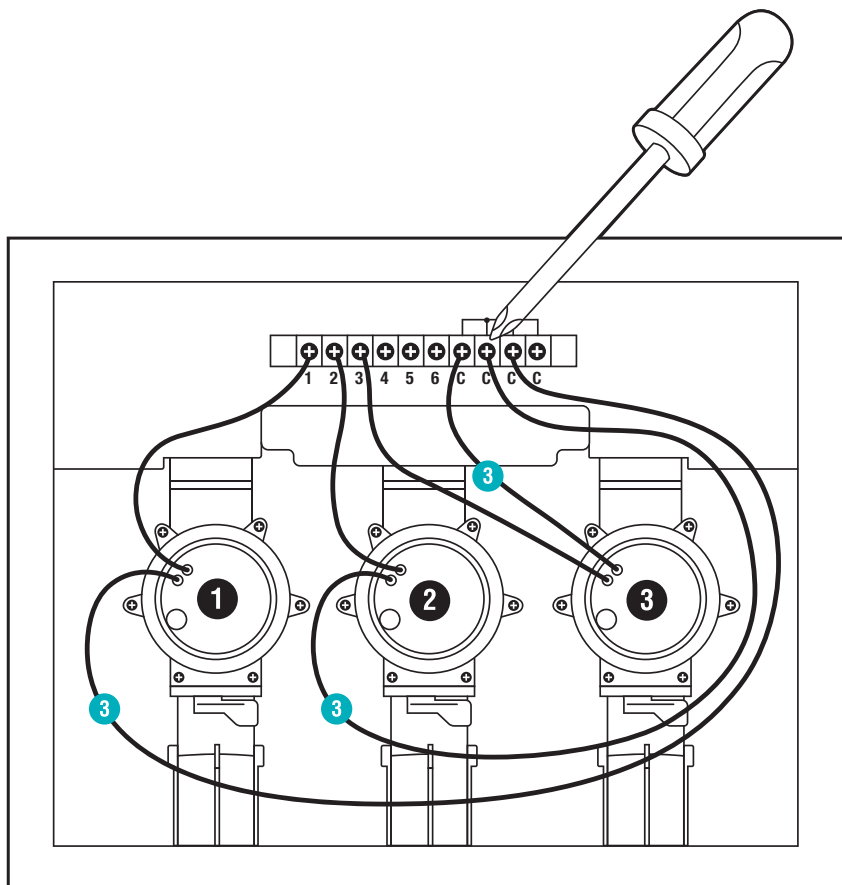

5. Свържете другия кабел на клапан **V1** към сигнална кабелна клема **C** на защитната кутия за клапани.
*Всички 4 сигнални кабелни клеми **C** са свързани помежду си и са еквивалентни.*
6. Свържете другия кабел на клапан **V2** към сигнална кабелна клема **C** на защитната кутия за клапани.
7. Свържете другия кабел на клапан **V3** към сигнална кабелна клема **C** на защитната кутия за клапани.

3.4 За свързване на защитната кутия за клапани към системата за управление на напояването:

Съвет: За да свържете кабелите, натиснете сигналната кабелна клема надолу с показалец, отвертка или писалка.

Със свързващия кабел GARDENA, арт. 1280, могат да се свържат до 6 клапана към системата за управление на напояването.

4

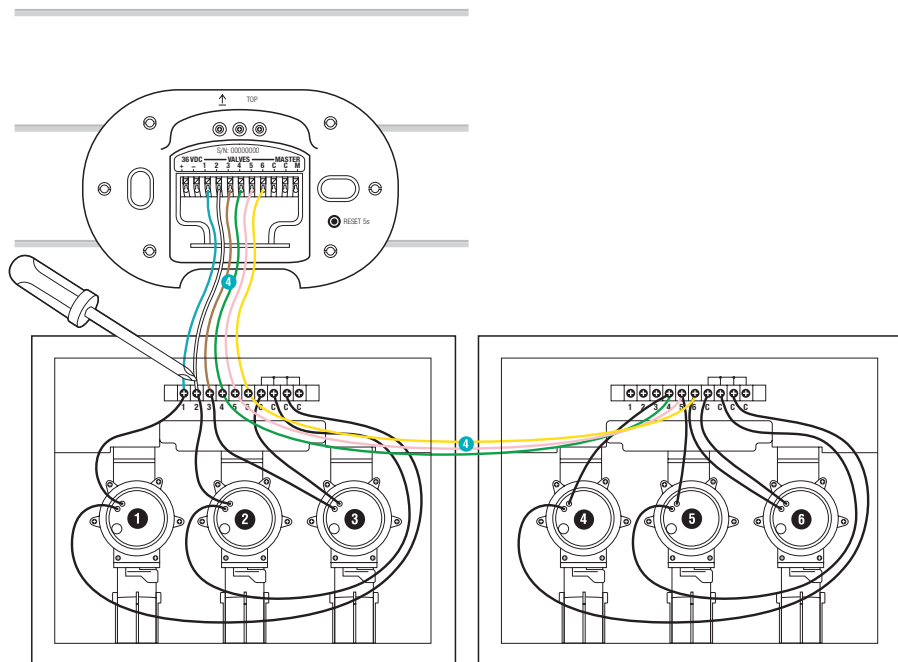

1. Свържете сигналната кабелна клема **1** на защитната кутия за клапани към сигналната кабелна клема **КЛАПАНИ 1** на системата за управление на напояването.
2. Свържете сигналната кабелна клема **2** на защитната кутия за клапани към сигналната кабелна клема **КЛАПАНИ 2** на системата за управление на напояването.
3. Свържете сигналната кабелна клема **3** на защитната кутия за клапани към сигналната кабелна клема **КЛАПАНИ 3** на системата за управление на напояването.

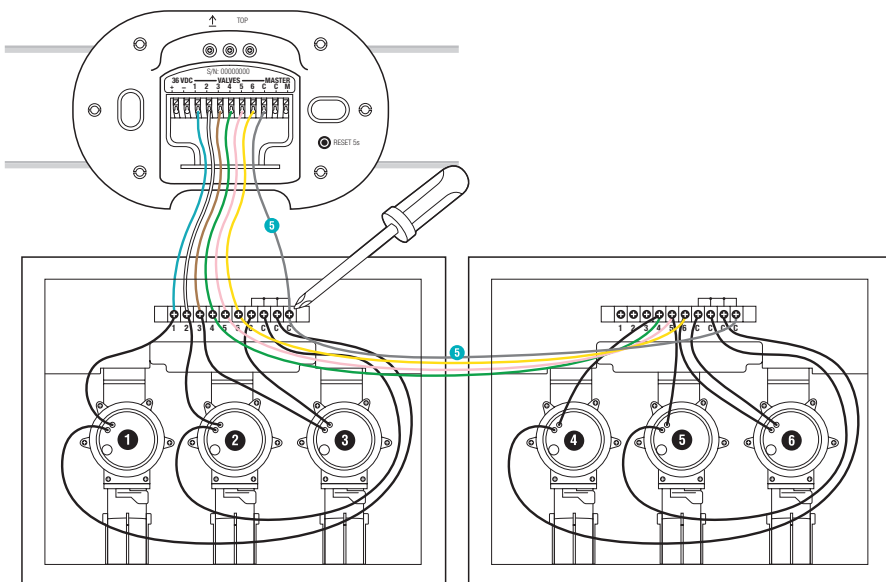

4. Свържете едната сигнална кабелна клема **C** на защитната кутия за клапани към синята сглобяване кабелна клема **C** на системата за управление на напояването.

3.5 За свързване на главен клапан:

Главен канал:

Главният канал **M** се активира веднага щом се активира някой от клапаните.

Можете да свържете централен клапан като главен клапан преди другите клапани.

6

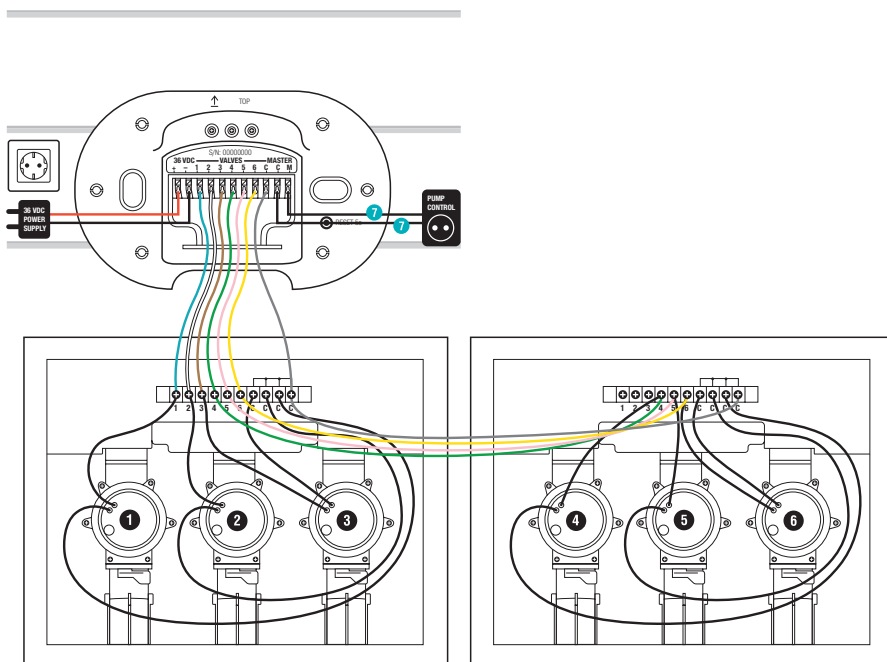

→ Свържете двата кабеля към сигналните кабелни клеми **M** и **C** на системата за управление на напояването (не е необходимо полярността да се взема предвид).

3.6 За свързване на захранващия блок:



ВНИМАНИЕ! **Материални щети!**

Системата за управление на напояването е повредена, ако захранващият е свързан към кабелни клеми, различни от 36 V DC кабелни клеми.

→ Свързвайте захранващия блок само към 36 V DC клеми.



ВНИМАНИЕ! **Материални щети!**

Повреда на системата за управление на напояването поради късо съединение.

→ Проверете всички кабели, преди да включите захранването в контакта.

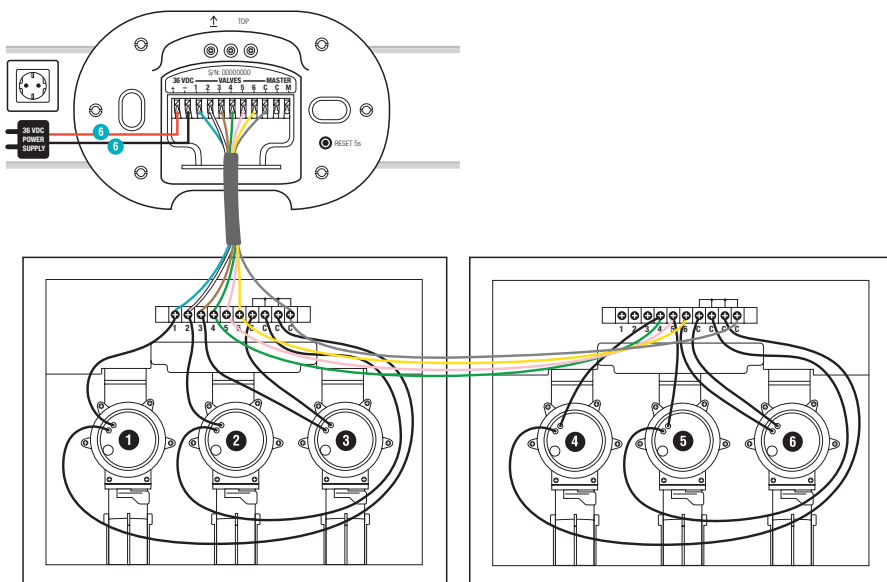

1. Свържете червения кабел към червената кабелна клема и черния кабел към черната кабелна клема. (Поляритетът трябва да се вземе предвид.)
2. Включете захранващия блок в електрически контакт.

3.7 За затваряне на капака:

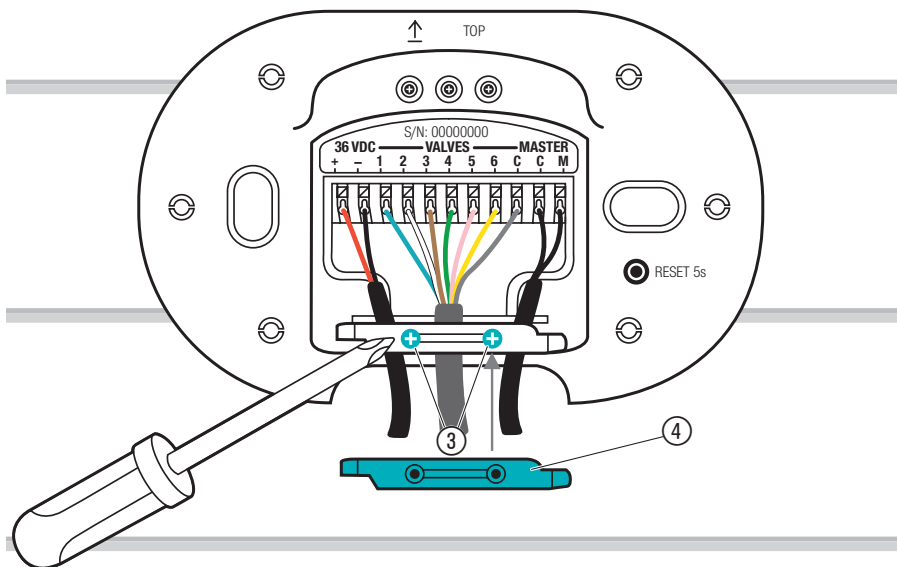

1. Закрепете ограничителя на обтягането на кабели ④ и затегнете двата винта ③.

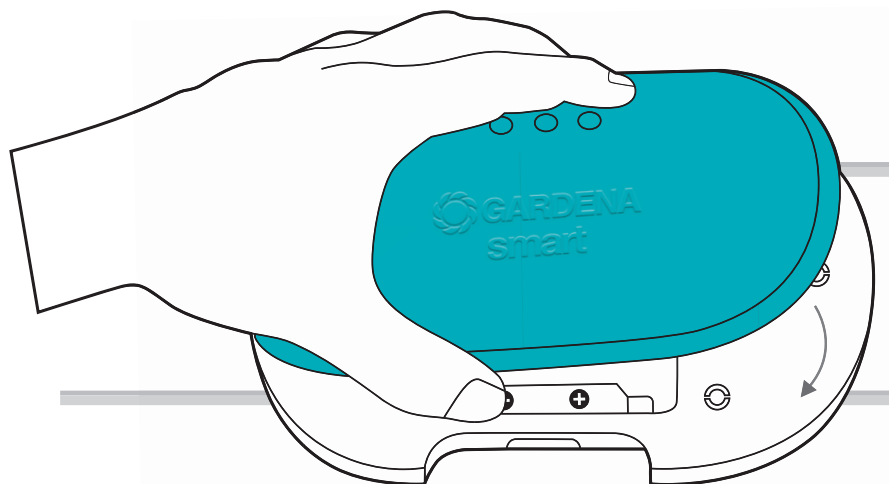

2. Натиснете капака върху системата за управление на напояването.

4. РАБОТА

4.1 Светодиоден дисплей:

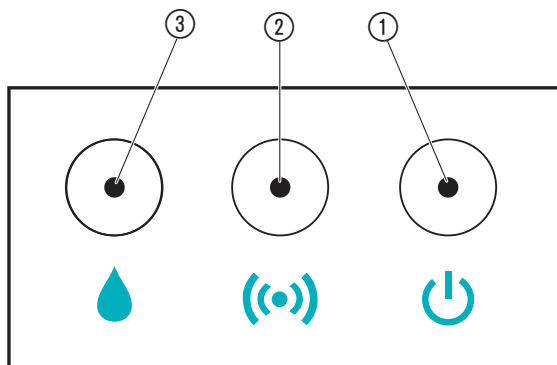

- ① **Светодиод за захранване:**
Зелен: Захранването е включено
- ② **Светодиод за връзка към дисплея/сила на сигнала:**
Мига в зелено: При свързване
Зелен: Голяма сила на сигнала
Жълт: Средна сила на сигнала
Червен: Малка сила на сигнала
Червен мигащ: Грешка при режим на регистрация
- ③ **Светодиод за активно поливане:**
Зелен: Активно поливане
Червен мигащ: Грешка на клапан (вижте 7. ТЪРСЕНЕ И ОТСТРАНЯВАНЕ НА НЕИЗПРАВНОСТИ)

4.2 За работа със системата за управление на напояването чрез **GARDENA smart App**

Можете да използвате **GARDENA smart App** за управление на всички продукти с **GARDENA smart system** отвсякъде и по всяко време. Безплатното **GARDENA smart App** е налично в App Store (Apple) и в Google Play.

За интегрирането се нуждаете от свързан към интернет **GARDENA smart Gateway** Чрез приложението можете да интегрирате всички продукти с **GARDENA smart system** За да го направите, следвайте инструкциите в приложението.

За Вас са налични следните опции за работа със системата за управление на напояването:

- Според графика в **GARDENA smart App**
Дни, начало и продължителност на поливане
- Според изискванията на **GARDENA smart App**
Стартиране и завършване
- Работа чрез Amazon Alexa, Apple Home App (Siri) и Google Assistant

4.3 За извършване на фабрично нулиране:

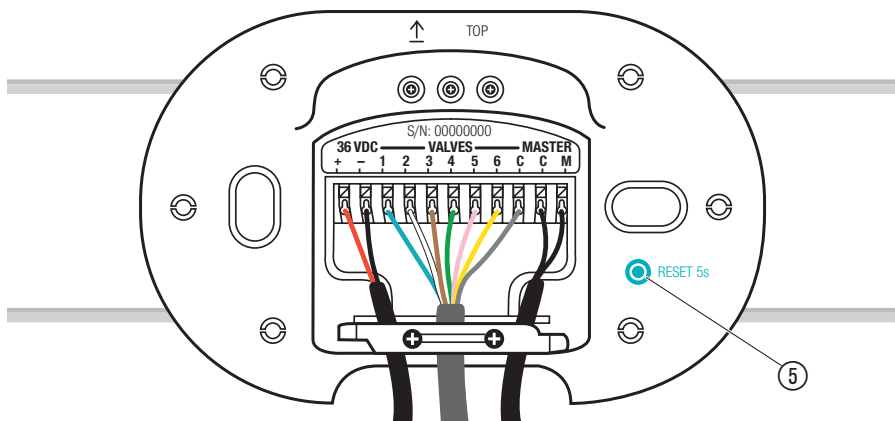

1. Натиснете за кратко бутона за нулиране ⑤.
Повторно свързване.

– или –

2. Натиснете и задръжте бутона за нулиране ⑤ най-малко за 5 секунди.
Отменя съществуващата връзка и позволява да се установи нова връзка, напр. с друг шлюз.

5. ТЕХНИЧЕСКО ОБСЛУЖВАНЕ

5.1 За почистване на системата за управление на напояването:

Не използвайте разяждащи/абразивни почистващи препарати.

→ Почиствайте системата за управление на напояването с влажна кърпа (не използвайте разтворител).

6. СЪХРАНЕНИЕ

6.1. За поставяне на съхранение:

Продуктът трябва да бъде съхраняван на недостъпно за деца място.

Клапаните за напояване може да се повредят трайно при температури под 5°C. Препоръчваме да вземете следните предпазни мерки преди падането на слана:

1. Затворете крана за вода и разкачете свързващия маркуч между крана за вода и точката на свързване GARDENA, арт. 2722.
2. При директно свързване на системата за напояване към домашния водопровод: Спрете притока на вода и отворете изпускателния кран на битовия водопровод.
3. Поставете лостчето за избор на всички клапани във ВКЛЮЧЕНО положение.
4. Изпразнете клапана за напояване/кутията за защита на клапани.

Това може да се направи по следните начини:

- Изпразнете системата чрез сгъстен въздух

– или –

- отстранете всички клапани и ги съхранявайте на място без скреж

– или –

- При защитна кутия за клапани V3 отворете дренажната капачка и изпразнете подаващия водопровод. Ако тръбопроводите, изходящи от защитната кутия за клапани V3, се изпразват чрез клапан за източване (напр. в изскачащите пръскачки GARDENA), който не е закрепен по-високо от клапана за напояване, клапаните за напояване могат да останат монтирани в защитната кутия за клапани.
- Интелигентната система за управление на напояването smart Irrigation Control може да остане монтирана, след като бъде спряна от работа.

7. ТЪРСЕНЕ И ОТСТРАНЯВАНЕ НА НЕИЗПРАВНОСТИ

7.1 Таблица за търсене и отстраняване на неизправности:

Проблем	Възможна причина	Средство за отстраняване
 Светодиодът за захранване свети в червено	Ниско напрежение.	→ Проверете връзката към захранването.
	Грешно захранване.	→ Проверете захранването.
	Комуникационна грешка в MCU.	→ Нулирайте системата за управление на напояването до фабричните настройки.
 Светодиодът за активно поливане мига в червено	Клапанът не може да бъде отворен поради ограничение до 2.	→ Проверете програмата.
	Клапанът не е свързан.	→ Проверете клапана.
	Едноканален свръхток.	→ Проверете тока на канала.
	Сумарен свръхток.	→ Проверете сумарния ток на клапаните.
	Разписанието за напояване е отменено.	→ Рестартирайте програмата.
	Грешка на главния канал.	→ Проверете главния канал.
	Продължителността на поливане е твърде кратка.	→ Увеличете продължителността на поливане.
Програмата за поливане не се изпълнява (не се полива)	Преди това клапанът е бил отворен ръчно.	→ Избягвайте потенциални дублирания на програми.
	Кранът за вода е затворен.	→ Отворете крана за вода.

Проблем	Възможна причина	Средство за отстраняване
Не функционира	Неизправни кабели.	→ Проверете кабелните клеми.
	Захранващия блок не е свързан.	→ Свържете захранващия блок.
	Захранващият блок е твърде горещ.	→ Разкачете захранващия блок и го оставете да се охлади. Свържете отново захранващия блок.
		→ Пазете захранващия блок от пряка слънчева светлина.
Не е възможно добавяне (добавяне)	Няма безжична връзка към шлюза.	→ Изберете друга позиция за системата за управление на напояването или шлюза.
	Няма налично захранване.	→ Проверете кабела за захранващата мрежа.
Системата за управление на напояването не реагира	Неизправни кабели.	→ Проверете кабелните клеми.
	Няма безжична връзка към шлюза.	→ Проверете безжичната връзка към шлюза.

ЗАБЕЛЕЖКА:

Ремонти трябва да се извършват само от центровете за сервизно обслужване на GARDENA или специализирани дилъри, одобрени от GARDENA.

→ За други повреди се свържете с центъра за сервизно обслужване на GARDENA.

8. ТЕХНИЧЕСКИ ХАРАКТЕРИСТИКИ

Интелигентна система за управление на напояването <i>smart Irrigation Control</i>	Мерна единица	Стойност (арт. 19035)
Входно напрежение	V (DC)	36
Входен ток	mA	1000
Изходно напрежение	V (AC)	24
Макс. изходен ток	mA	900
Диапазон на работната температура (на открито)	°C	+5 – +40
<i>SRD (Късообхватна радиоантена):</i>		
Честотен обхват	MHz	863 – 870
Максимална мощност	mW	25
Свободен полеви радиообхват (прибл.)	m	100
<i>Захранване</i>		
Мрежово напрежение	V (AC)	100 – 240
Честота на захранващата мрежа	Hz	50 – 60
Номинална мощност	W	36
Мощност в режим на готовност (прибл.)	W	< 0,1
Изходно напрежение	V (DC)	36
Макс. изходен ток	mA	1000

Декларация за съответствие на ЕО/УКСА:

GARDENA Manufacturing GmbH декларира с настоящото, че типът радиооборудване (Арт. 19035) отговаря на Директива 2014/53/ЕС.

Пълният текст на декларацията за съответствие на ЕО/УКСА е на разположение на следния интернет адрес:

<http://www.gardena.com/int/support/safety-regulations>

9. ПРИНАДЛЕЖНОСТИ/РЕЗЕРВНИ ЧАСТИ

Интелигентен датчик GARDENA	Датчик за управление на интелигентната система.	Арт. 19040
24 V клапан за поливане GARDENA	Клапан за управление на отделни части от система за напояване.	Арт. 1278
Защитни кутии за клапани GARDENA	Кутия за монтиране на клапаните за поливане под земята.	Арт. 1254/1255
Свързващ кабел GARDENA	Кабел за свързване на клапаните за поливане.	Арт. 1280
Скоби за кабели GARDENA	Скоба за водонепропусклива връзка на свързващите кабели.	Арт. 1282

10. СЕРВИЗНО ОБСЛУЖВАНЕ

Моля, свържете се с адреса по-долу.

11. ИЗХВЪРЛЯНЕ

11.1 Изхвърляне на системата за управление на напояването:

(съгласно Директива 2012/19/EC /S.I. 2013 № 3113)



Продуктът не трябва да се изхвърля заедно с обикновени битови отпадъци.

Той трябва да се изхвърля в съответствие с местните регламенти за опазване на околната среда.

ВАЖНО!

Изхвърляйте продукта посредством местния център за събиране и рециклиране на отпадъци.

12. ИНФОРМАЦИЯ ЗА ТЪРГОВСКИТЕ МАРКИ

Apple и логото на Apple са търговски марки на Apple Inc., регистрирани в САЩ и други държави. App Store е марка на услуга на Apple Inc., регистрирана в САЩ и други държави.

Google и логото на Google Play са търговски марки на Google LLC.

Amazon, Alexa и всички свързани лога са търговски марки на Amazon.com, Inc. или нейните филиали.

Останалите търговски марки и търговски наименования са на съответните им собственици.

Deutschland / Germany
GARDENA Manufacturing GmbH
Central Service
Hans-Lorenser-Straße 40
D-89079 Ulm
Produktfragen:
(+49) 731 490-123
Reparaturen:
(+49) 731 490-290
service@gardena.com
http://www.gardena.com

Albania
KRAFT SHPK
Autostrada Tirane-Durres
Km 7
1051 Tirane
Phone: (+355) 69 877 7821
info@kraft.al

Argentina
ROBERTO C. RUMBO S.R.L.
Predio Norlog
Lote 7
Benavidez, ZC: 1621
Buenos Aires
Phone: (+54) 11 5263-7862
ventas@rumbosrl.com.ar

Armenia
AES Systems LLC
Marshal Babajanyan Avenue 56/2
0022 Yerevan
Phone: (+374) 60 651 651
massohanyan@icloud.com

Australia
Husqvarna Australia Pty. Ltd.
Locked Bag 5
Central Coast BC
NSW 2252
Phone: (+ 61) (0) 2 4352 7400
customer.service@husqvarna.com.au

Austria / Österreich
Husqvarna Austria GmbH
Industriezeile 36
4010 Linz
Tel.: (+43) 732 77 01 01-485
service.gardena@husqvarnagroup.com

Azerbaijan
Proqres Xüsusi Firması
Aliyar Aliyev 212, Baku, Azerbaijan
Sales: +994 70 326 07 14
AfterSales: +994 77 326 07 14
www.progress-garden.az
info@progress-garden.az

Bahrain
M.H. Al-Mahroos
BUILDING 208, BLOCK 356,
ROAD 328
Salthiya
Phone: +973 1740 8090
almahroos@almahroos.com

Belarus / Беларусь
ООО «Мастер Гарден»
220118, г. Минск,
улица Шаранговича, дом 7а
Тел. (+375) 17 257 00 33
mg@mastergarden.by

Belgium
Husqvarna Belgium nv
Gardena Division
Leuvensteenvweg 542
Planet II E
1930 Zaventem
België

Bosnia / Hercegovina
Silk Trade d.o.o.
Poslovna Zona Vila Br. 20
Phone: (+387) 61 165 593
info@silkttrade.com.ba

Brazil
Nordtech Maquinas e Motores Ltd.
Avenida Juscelino Kubitschek de
Oliveira
Curitiba
3003 Brazil
Phone: (+55) 41 3595-9600
contato@nordtech.com.br
www.nordtech.com.br

Bulgaria
AGROLAND България АД
Бул. 8 Декември, № 13
Офис 5
1700 Студентски град
София
Тел.: (+359) 24 66 6910
info@agroland.eu

Canada / USA
GARDENA Canada Ltd.
125 Edgeware Road
Unit 15 A
Brampton L6Y 0P5
ON, Canada
Phone: (+1) 905 792 93 30
gardena.customerservice@
husqvarnagroup.com

Chile
REPRESENTACIONES JCE S.A.
2286 Avenida General Oscar Bonilla
Concepcion
Phone: (+ 56) 2 2414 2600
contacto@jce.cl

China
Husqvarna (Shanghai)
Management Co., Ltd.
富世华 (上海) 管理有限公司
3F, Benq Square B,
No 207, Song Hong Rd.,
Chang Ning District,
Shanghai, PRC. 200335
上海市长宁区淞虹路207号明
基广场B座3楼, 邮编: 200335

Colombia
Equipos de Toyama Colombia SAS
Cra. 68 D No 25 B 86 Of. 618
Edificio Torre Central
Bogota
Phone: +57 (1) 703 9520 /
+57 (1) 703 9522
servicioalcliente@toyama.com.co
www.toyama.com.co

Costa Rica
Exim CIA Costa Rica
Calle 25A, B°. Monteleagre
Zapote
San José
Costa Rica
Phone: (+506) 2221-5654 /
(+506) 2221-5659
eximcostarica@gmail.com

Croatia
Husqvarna Austria GmbH
Industriezeile 36
4010 Linz
Phone: (+43) 732 77 01 01-485
service.gardena@
husqvarnagroup.com

Cyprus
Pantelis Papadopoulos S.A.
92 Athinon Avenue
Athens
10442 Greece
Phone: (+30) 21 0519 3100
info@papadopoulos.com.gr

Czech Republic
Gardena
Service Center Vrbno
c/o Husqvarna
Manufacturing CZ s.r.o.
Jesenická 146
79326 Vrbno pod Prádemem
Phone: 800 100 425
servis@gardena.cz

Denmark
GARDENA DANMARK
Lejrvej 19, st.
3500 Værløse
Tel.: (+45) 70 26 47 70
husqvarna@husqvarna.dk
www.gardena.com/dk

Dominican Republic
BOSQUESA, S.R.L.
Carretera Santiago Licey
Km. 5 1/2
Esquina Copal II.
Santiago De Los Caballeros
51000 Dominican Republic
Phone: (+1) 809-562-0476
contacto@bosquesa.com.do

Egypt
Universal Agencies Co
26, Abdel Hamid Lotfy St.
Giza
Phone: (+20) 3 761 57 57

Estonia
Husqvarna Eesti OÜ
Valdeku 132
EE-11216 Tallinn
info@gardena.ee

Finland
Oy Husqvarna Ab
Juurakotie 5 B 2
01510 Vantaa
www.gardena.fi

France
Husqvarna France
9/11 Allée des pierres mayettes
92635 Gennevilliers Cedex
France
http://www.gardena.com/fr
N° AZUR: 0 810 00 78 23
(Prix d'un appel local)

Georgia
Transporter LLC
#70, Belashvili street
0159 Tbilisi, Georgia
Number: (+995) 322 14 71 71
info@transporter.com.ge
www.transporter.com.ge

**Service Address and
Importer to Great Britain**
Husqvarna UK Ltd
Preston Road
Aycliffe Industrial Park
Newton Aycliffe
County Durham
DL5 6UP
Phone: (+44) (0) 344 844 4558
info.gardena@husqvarna.co.uk

Greece
Π.ΠΑΠΑΔΟΠΟΥΛΟΣ ΑΕΒΕ
Λεωφ. Αθηνών 92
Αθήνα
T.K.104 42
Ελλάδα
Τηλ. (+30) 210 5193 100
info@papadopoulos.com.gr

Hong Kong
Tung Tai Company
151-153 Hoi Bun Road
Kwun Tong, Kowloon
Hong Kong
Phone: (+852) 3583 1662
admin@tungtaico.com

Hungary
Husqvarna Magyarország Kft.
Ezred u. 1 – 3
1044 Budapest
Phone: (+36) 1 251-4161
vevoszolgalat.husqvarna@
husqvarna.hu

Iceland
BYKO ehf.
Skemmuvegi 2a
200 Kópavogur
Phone: (+354) 515 4000
byko@byko.is

MHG Verslun ehf
Vikurhvarf 8
203 Kópavogur
Phone: (+354) 544 4656

India
B K RAMAN AND CO
Plot No. 185, Industrial Area,
Phase-2, Ram Darbar
Chandigarh
160002 India
Phone: (+91) 98140 06530
raman@jaganhardware.com

Iraq
Alshiemal Alakhdar Company
Al-Faysaliah, Near Estate Bank
Mosul
Phone: (+964) 78 18 18 4675

Ireland
Lifey Distributors Ltd.
309 NW Business Park, Ballycoolen
15 Dublin
Phone: (+353) 1 824 2600
info@lifeyd.com

Israel
HACARIN LTD.
2 Nahal Harif St.
8122201 Yavne
internet@hagarin.co.il
Phone: (+972) 8-932-0400

Italy
Husqvarna Italia S.p.A.
Centro Direzionale Planum
Via del Lavoro 2, Scala B
22036 ERBA (CO)
Phone: (+39) (0) 31 4 14 77 00
assistenza.italia@it.husqvarna.com

Japan
Husqvarna Zenoah Co. Ltd. Japan
1-9 Minamidai, Kawagoe
350-1165 Saitama
Japan
gardena-jp@husqvarnagroup.com

Kazakhstan
ТОО "Ламазд"
Russian
Адрес: Қазақстан, г. Алматы,
ул. Тажибаевовы, 155/1
Тел.: (+7) (727) 355 64 00 /
(+7) (700) 355 64 00
lamed@lamed.kz

Kazakh
Мекен-жайы: Қазақстан,
Алматы қ.,
көш. Тажибаевовы, 155/1
Тел.: (+7) (727) 355 64 00 /
(+7) (700) 355 64 00
lamed@lamed.kz

Kuwait
Palms Agro Production Co
Al Rai- 197h Ring Road – Block 56.
P.O Box: 1976 Safat
13020 Al-Rai
Phone: (+965) 24 73 07 45
info@palms-kw.com

Kyrgyzstan
ООСО Alye Maki
Av. Molodaya Guardia 83
720014 Bishkek
Kyrgyzstan
Phone: (+996) 312 322115

Latvia
Husqvarna Latvija SIA
Ulbrokas 19A
LV-1021 Riga
info@gardena.lv

Lebanon
Technomec
Safra Highway (Beirut – Tripoli) Center
622 Mezher Bldg.
P.O.Box 215
Jounieh
Phone: (+961) 9 853527 /
(+961) 3 855481
tecnomec@idrm.net.lb

Lithuania
UAB Husqvarna Lietuva
Ateities pl. 77C
LT-52104 Kaunas
info@gardena.com

Luxembourg

Magasins Jules Neuberg
39, rue Jacques Stas
Luxembourg-Gasperich 2549
Case Postale No. 12
Luxembourg 2010
Phone: (+352) 40 14 01 01
api@neuberg.lu

Malaysia

Glomedic International Sdn Bhd
Jalan Ruang No. 30
Shah Alam, Selangor
40150 Malaysia
Phone: (+60) 3-7734 7997
oase@glomedic.com.my

Malta

I.V. Portelli & Sons Ltd.
85, 86, Triq San Pawl
Rabat - RBT 1240
Phone: (+356) 2145 4289

Mauritius

Espace Maison Ltée
La City Trianon, St Jean
Quatre Bornes
Phone: (+230) 401 6950
info@espacemaison.mu

Mexico

AFOSA
Av. Lopez Mateos Sur # 5019
Col. La Calma 45070
Zapopan, Jalisco, Mexico
Phone: (+52) 33 3818-3434
isolis@afosa.com.mx

Moldova

Convel SRL
Republica Moldova,
mun. Chisinau,
str. Muncești 284
Phone: (+373) 22 857 126
www.convel.md

Mongolia

Soyol Gardening Shop
Nami Rd
Ulaanbaatar
14230 Mongolia
Phone: +976 7777 5080
soyolj@magicnet.mn

Morocco

Prokip
64 Rue de la Participation
Casablanca-Roches Noires
20303 Morocco
Phone: (+212) 661342107
hicham.hafani@prokip.ma

Netherlands

Husqvarna Nederland B.V.
GARDENA Division
Postbus 50131
1305 AC ALMERE
Phone: (+31) 36 521 00 10
info@gardena.nl

Neth. Antilles

Jonka Enterprises N.V.
Sta. Rosa Weg 196
P.O. Box 8200
Curaçao
Phone: (+599) 9 767 66 55
info@jonka.com

New Zealand

Husqvarna New Zealand Ltd.
PO Box 76-437
Manukau City 2241
Phone: (+64) (0) 9 9202410
support.nz@husqvarna.co.nz

North Macedonia

Sinpeks d.o.o.
Ul. Kravarski Pat Bb
7000 Bitola
Phone: (+389) 47 20 85 00
sinpeks@mt.net.mk

Norway

Husqvarna Norge AS
Gardena Division
Trøskenveien 36
1708 Sarpsborg
info@gardena.no

Northern Cyprus

Mediterranean Home & Garden
No 150 Alsancaik, Karaoglanoglu
Caddesi
Girne
Phone: (+90) 392 821 33 80
info@medgardener.com

Oman

General Development Services
PO 1475, PC - 111
Seeb
111 Oman
Phone: 968 24 58 28 16
gdsoman@gdsoman.com

Paraguay

Agrofield SRL
AV. CHOFERES DEL CHACO
1449 C/25 DE MAYO
Asuncion
Phone: (+595) 21 608 656
consultas@agrofield.com.py

Peru

Sierras y Herramientas Forestal SAC
Av. Las Gaviotas 833, Chorrillos
Lima
Phone: (+51) 1 2 52 02 52
supervisorventas1@siersac.com
www.siersac.com

Philippines

Royal Dragon Traders Inc
10 Linaw Street, Barangay Saint
Peter
Quezon City
1114 Philippines
Phone: (+63) 2 7426893
aida.fernandez@rdti.com.ph

Poland

Gardena Service Center Vrbno
c/o Husqvarna Manufacturing
CZ s.r.o.
Jesenická 146
79326 Vrbno pod Prádemem
Czech Republic
Phone: (22) 336 78 90
servis@gardena.pl

Portugal

Husqvarna Portugal, SA
Lagoa - Albarraque
2635 - 595 Rio de Mouro
Phone: (+351) 21 922 85 30
Fax: (+351) 21 922 85 36
info@gardena.pt

Romania

Madex International Srl
Soseaua Odaia 117-123,
RO 013603 Bucuresti, S1
Phone: (+40) 21 352 7603
madex@ines.ro

Russia/Россия

ООО „Лускварна“
141400, Московская обл.,
г. Химки,
улица Ленинградская,
владение 39, стр.6
Бизнес Центр
„Химки Бизнес Парк“,
помещение ОБО2_04
http://www.gardena.ru

Saudi Arabia

SACO
Takhassusi Main Road P.O. Box:
86387
Riyadh 12863
40011 Saudi Arabia
Phone: (966) 11 482 8877
webmaster@saco-ksa.com

Al Futtaim Pioneer Trading

5147 Al Faraq Dist.
Riyadh 7991
Phone: (+971) 4 206 6700
Owais.Khan@alfuttaim.com

Serbia

Domel d.o.o.
Slobodana Đurica 21
11000 Belgrade
Phone: (+381) 11 409 57 12
office@domel.rs

Singapore

Hy-Play PRIVATE LIMITED
40, Jalan Pemimpin
#02-08 Tat Ann Building
Singapore 577185
Phone: (+65) 6253 2277
info@hyray.com.sg

Slovak Republic

Gardena
Service Center Vrbno
c/o Husqvarna
Manufacturing CZ s.r.o.
Jesenická 146
79326 Vrbno pod Prádemem
Phone: 0800 154044
servis@gardena.sk

Slovenia

Husqvarna Austria GmbH
Industriezeile 36
4010 Linz
Phone: (+43) 732 77 01 01-485
service.gardena@
husqvarnagroup.com

South Africa

Husqvarna South Africa (Pty) Ltd
Lifestyle Business Park – Ground
Floor Block A
Cnr Beyers Naude Drive and
Ysterhout Road
Randpark Ridge, Randburg
Phone: (+27) 10 015 5750
service@gardena.co.za

South Korea

Kyung Jin Trading Co., Ltd
8F Haengbok Building,
210, Gangnam-Daero
137-891 Seoul
Phone: (+82) 2 574 6300
kjh@kjh.co.kr

Spain

Husqvarna España S.A.
Calle de Rivas nº 10
28052 Madrid
Phone: (+34) 91 708 05 00
atencioncliente@gardena.es

Sri Lanka

Hunter & Company Ltd.
130 Front Street
Colombo
Phone: 94-11 232 81 71
hunters@eureka.lk

Suriname

Deto Handelmaatschappij N.V.
Kernkampweg 72-74
P.O. Box: 12782
Paramaribo
Suriname
Phone: (+597) 4380 50
info@deto.sr

Sweden

Husqvarna AB/
GARDENA Sverige
Drottninggatan 2
561 82 Huskvarna
Sverige
Phone: (+46) (0) 36-14 60 02
service@gardena.se

Switzerland/Schweiz

Husqvarna Schweiz AG
Consumer Products
Industriestrasse 10
5506 Mägenwil
Phone: (+41) (0) 62 887 37 90
info@gardena.ch

Taiwan

Hong Ying Trading Co., Ltd.
No. 46 Wu-Kun-Wu Road
New Taipei City
Phone: (+886) (02) 2298 1486
salesgd1@7friends.com.tw

Tajikistan

ARIERS JV LLC
39, Ayri Street, 734024
Dushanbe, Tajikistan

Thailand

Spica Co. Ltd
243/2 Omnuh Rd., Prawat
Bangkok
10250 Thailand
Phone: (+66) (0)2721 7373
surapong@spica-siam.com

Tunisia

Société du matériel agricole et
maritime
Nouveau port de peche de Sfax
Bp 33
Sfax 3065
Phone: (+216) 98 419047/
(+216) 74 497614
commercial@smamtunisia.com

Türkiye

Dost Bahçe
Yunus Mah. Adil Sk. No:3
Kartal
İstanbul
34873 Türkiye
Phone: (+90) 216 389 39 39

Turkmenistan

I.E. Orazmammedov
Nurmuhmet
80 Ataturk, BERKARAR Shopping
Center,
Ground floor, A77b,
Ashgabat 744000
TURKMENISTAN
Phone: (+993) 12 468859
Mob: (+993) 62 222887
info@jayhyzmat.com/
bekjyev@jayhyzmat.com
www.jayhyzmat.com

UAE

Al-Futtaim ACE Company
L.L.C Building, Al Rebat Street
Festival City, Dubai
7880 UAE
Phone: (+971) 4 206 6700
ace@alfuttaim.ae

Ukraine/Україна

AT «Альєдест»
вул Петропавлівська 4
08130, Київська обл.
Києво-Святошинський
р-н. с. Петропавлівська
Борщагівка
Україна
Тел.: (+38) 0 800 503 000

Uruguay

FELI SA
Entre Rios 1083
11800 Montevideo
Phone: (+598) 2203 1844
info@felisa.com.uy

Uzbekistan

AGROHOUSE MChJ
O'zbekiston, 111112
Toshkent viloyati
Toshkent tumani
Hasanboy QFY, THAY yoqasida
Phone: (+998)-93-5414141
(+998)-71-2096868
info@agro.house
www.agro.house

Vietnam

Vision Joint Stock Company
BT-17, Khu biet thu – Khu Đao
ngoi giao Nguyen Xuan Khoat
Xuan Dinh, Bac Tu Liem
Hanoi, Vietnam
Phone: (+8424)-38462833/34
quynhnm@visionjsc.com.vn

Zimbabwe

Cutting Edge
159 Citroen Rd, Msasa
Harare
Phone: (+263) 8677 008685
sales@cuttingedge.co.zw

19035-20.962.01/0323
© GARDENA Manufacturing GmbH
D-89079 Ulm
http://www.gardena.com