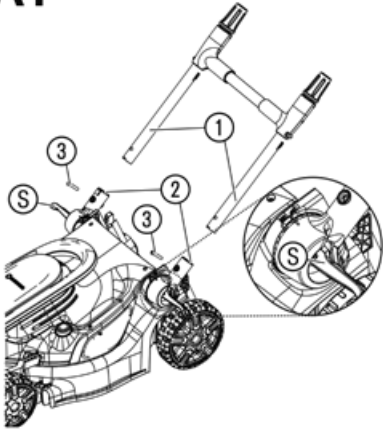
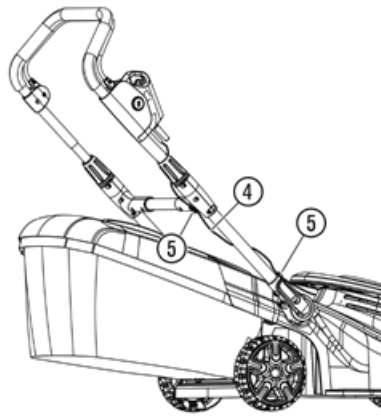
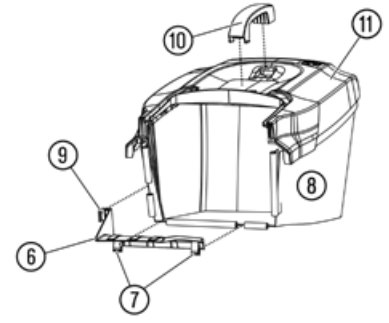
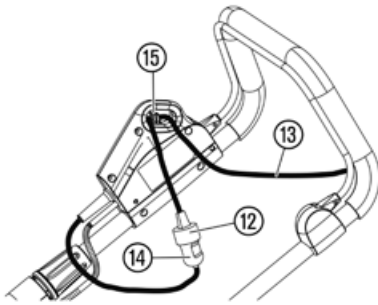
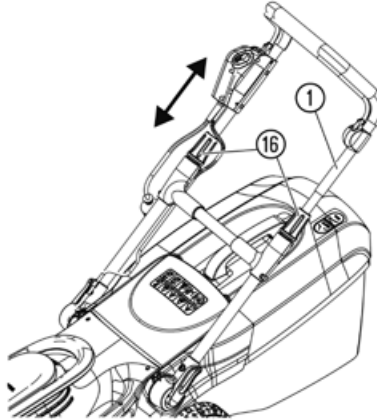
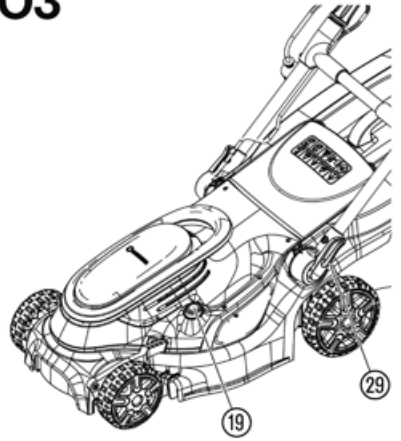
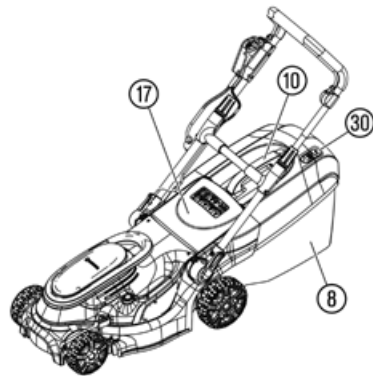
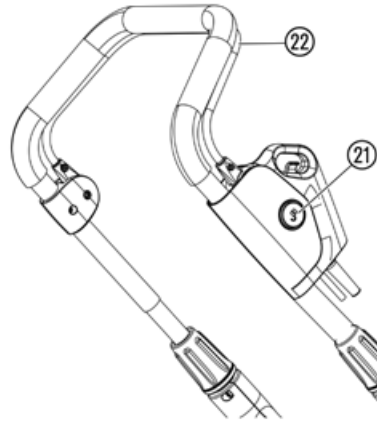
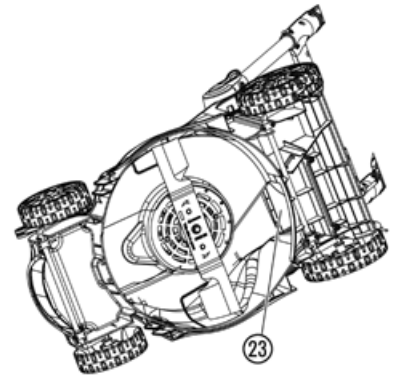
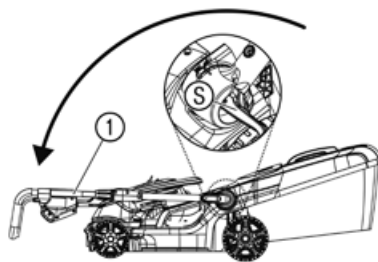

PowerMax 1800/37 G2

Art. 14637

iv Lietošanas instrukcija
Elektriskais zāles pļāvējs

<p>de Produkthaftung Wir weisen ausdrücklich darauf hin, dass wir in Übereinstimmung mit dem Produkthaftungsgesetz nicht für Schäden haften, die durch unsere Produkte entstehen, wenn diese unsachgemäß und nicht durch einen von uns autorisierten Servicepartner repariert wurden oder wenn keine Original GARDENA Teile oder von uns zugelassene Teile verwendet wurden.</p>
<p>en Product liability In accordance with the German Product Liability Act, we hereby expressly declare that we accept no liability for damage incurred from our products where said products have not been properly repaired by a GARDENA-approved service partner or where original GARDENA parts or parts authorised by GARDENA were not used.</p>
<p>fr Responsabilité Conformément à la loi relative à la responsabilité du fait des produits défectueux, nous déclarons expressément par la présente que nous déclinons toute responsabilité pour les dommages résultant de nos produits, si lesdits produits n'ont pas été correctement réparés par un partenaire d'entretien agréé GARDENA ou si des pièces d'origine GARDENA ou des pièces agréées GARDENA n'ont pas été utilisées.</p>
<p>nl Productaansprakelijkheid Conform de Duitse wet inzake productaansprakelijkheid verklaren wij hierbij uitdrukkelijk dat wij geen aansprakelijkheid aanvaarden voor schade ontstaan uit onze producten waarbij deze producten niet zijn gerepareerd door een GARDENA-erkende servicepartner of waarbij geen originele GARDENA-onderdelen of onderdelen die door GARDENA zijn goedgekeurd zijn gebruikt.</p>
<p>sv Produktansvar I enlighet med tyska produktansvarslagar förklarar vi härmed uttryckligen att vi inte åtar oss något ansvar för skador som orsakas av våra produkter där produkterna inte har genomgått korrekt reparation från en GARDENA-godkänd servicepartner eller där originaldelar från GARDENA eller delar godkända av GARDENA inte använts.</p>
<p>da Produktaansvar I overensstemmelse med den tyske produktansvarslov erklærer vi hermed udtrykkeligt, at vi ikke påtager os noget ansvar for skader på vores produkter, hvis de pågældende produkter ikke er blevet repareret korrekt af en GARDENA-godkendt servicepartner, eller hvor der ikke er brugt originale GARDENA-reservedele eller godkendte reservedele fra GARDENA.</p>
<p>fi Tuotevastuu Saksan tuotevastuulain mukaisesti emme ole vastuussa laitteiden vaurioista, jos korjauksia ei ole tehnyt GARDENAn hyväksymä huoltoliike tai jos niiden synä on muiden kuin alkuperäisten GARDENA-varaosien tai GARDENAn hyväksymien varaosien käyttö.</p>
<p>it Responsabilità del prodotto In conformità con la Legge tedesca sulla responsabilità del prodotto, con la presente dichiariamo espressamente che decliniamo qualsiasi responsabilità per danni causati dai nostri prodotti qualora non siano stati correttamente riparati presso un partner di assistenza approvato GARDENA o laddove non siano stati utilizzati ricambi originali o autorizzati GARDENA.</p>
<p>es Responsabilidad sobre el producto De acuerdo con la Ley de responsabilidad sobre productos alemana, por la presente declaramos expresamente que no aceptamos ningún tipo de responsabilidad por los daños ocasionados por nuestros productos si dichos productos no han sido reparados por un socio de mantenimiento aprobado por GARDENA o si no se han utilizado piezas originales GARDENA o piezas autorizadas por GARDENA.</p>
<p>pt Responsabilidade pelo produto De acordo com a lei alemã de responsabilidade pelo produto, declaramos que não nos responsabilizamos por danos causados pelos nossos produtos, caso os tais produtos não tenham sido devidamente reparados por um parceiro de assistência GARDENA aprovado ou se não tiverem sido utilizadas peças GARDENA originais ou peças autorizadas pela GARDENA.</p>
<p>pl Odpowiedzialność za produkt Zgodnie z niemiecką ustawą o odpowiedzialności za produkt, niniejszym wyraźnie oświadczamy, że nie ponosimy żadnej odpowiedzialności za szkody poniesione na skutek użytkowania naszych produktów, w przypadku gdy naprawa tych produktów nie była odpowiednio przeprowadzana przez zatwierdzonego przez firmę GARDENA partnera serwisowego lub nie stosowano oryginalnych części GARDENA albo części autoryzowanych przez tę firmę.</p>
<p>hu Termékszavatosság A németországi termékszavatossági törvénnyel összhangban ezennel nyomatékosan kijelentjük, hogy nem vállalunk felelősséget a termékeinkben keletkezett olyan károkért, amelyek valamely GARDENA által jóváhagyott szervizpartner által nem megfelelően végzett javításból adódtak, vagy amely során nem eredeti GARDENA alkatrészeket vagy a GARDENA által jóváhagyott alkatrészeket használtak fel.</p>
<p>cs Odpovědnost za výrobek Upozorňujeme na to, že v souladu se zákonem o odpovědnosti za škodu způsobenou vadným výrobkem neručíme za škody, které způsobily naše produkty, pokud byly opraveny neodborně a ne námi autorizovaným servisním partnerem nebo pokud nebyly použity originální díly GARDENA nebo námi schválené díly.</p>
<p>sk Zodpovednosť za produkt V súlade s nemeckými zákonmi o zodpovednosti za výrobok týmto výslovne prehlasujeme, že nenesieme žiadnu zodpovednosť za škody spôsobené našimi výrobkami, v prípade ktorých neboli náležite opravy vykonané servisným partnerom schváleným spoločnosťou GARDENA alebo neboli použité diely spoločnosti GARDENA alebo diely schválené spoločnosťou GARDENA.</p>
<p>el Ευθύνη προϊόντος Σύμφωνα με τον γερμανικό νόμο περί Ευθύνης για τα Προϊόντα, με το παρόν δηλώνουμε ρητώς ότι δεν αποδεχόμαστε καμία ευθύνη για τυχόν ζημιές που προκύπτουν από τα προϊόντα μας εάν αυτά δεν έχουν επισκευαστεί σωστά από κάποιον εγκεκριμένο συνεργάτη επισκευών της GARDENA ή εάν δεν έχουν χρησιμοποιηθεί αυθεντικά εξαρτήματα GARDENA ή εξαρτήματα εγκεκριμένα από την GARDENA.</p>
<p>sl Odgovornost proizvajalca V skladu z nemškimi zakoni o odgovornosti za izdelke, izrecno izjavljajo, da ne sprejemamo nobene odgovornosti za škodo, ki jo povzročijo naši izdelki, če teh niso ustrezno popravili GARDENINI odobreni servisni partnerji ali pri tem niso bili uporabljeni originalni GARDENINI nadomestni deli ali GARDENINIMI homologiranimi nadomestnimi deli.</p>
<p>hr Pouzdanost proizvoda Sukladno njemačkom zakonu o pouzdanosti proizvoda, ovime izričito izjavljujemo kako ne prihvaćamo nikakvu odgovornost za oštećenja na našim proizvodima nastala uslijed neispravnog popravka od strane servisnog partnera kojeg odobrava GARDENA ili uslijed nekorištenja originalnih GARDENA dijelova ili dijelova koje odobrava GARDENA.</p>
<p>ro Răspunderea pentru produs În conformitate cu Legea germană privind răspunderea pentru produs, declarăm în mod expres prin prezentul document că nu acceptăm nicio răspundere pentru defecțiunile suferite de produsele noastre atunci când acestea nu au fost reparate în mod corect de un atelier de service partener, aprobat de GARDENA, sau când nu au fost utilizate piese GARDENA originale sau piese autorizate de GARDENA.</p>
<p>bg Отговорност за вреди, причинени от стоки Съгласно германския Закон за отговорността за вреди, причинени от стоки, с настоящото изрично декларираме, че не носим отговорност за щети, причинени от нашите продукти, ако те не са били правилно ремонтирани от одобрен от GARDENA сервиз или ако не са използвани оригинални части на GARDENA или части, одобрени от GARDENA.</p>
<p>et Tootevastutus Vastavalt Saksamaa tootevastutusseadusele deklareerime käesolevaga selgesõnaliselt, et me ei kanna mingisugust vastutust meie toodetest tingitud kahjude eest, kui need tooted ei ole korrektselt parandatud GARDENA heakskiidetud hoolduspartneri poolt või kui parandamisel ei ole kasutatud GARDENA originaalosi või GARDENA volitatud osi.</p>
<p>lt Gaminio patikimumas Mes aiškiai pareiškiame, kad, atsižvelgiant į Vokietijos gaminių patikimumo įstatymą, neprisiimame atsakomybės dėl bet kokios žalos, patirtos dėl mūsų gaminių, jeigu jie buvo netinkamai taisomi arba jų dalys buvo pakeistos neoriginaliomis GARDENA dalimis ar nepatvirtintomis dalimis, arba jeigu remonto darbai buvo atliekami ne GARDENA techninės priežiūros centro specialistų.</p>
<p>lv Atbildība par produkcijas kvalitāti Saskaņā ar Vācijas likumu par atbildību par produkcijas kvalitāti ar šo mēs paziņojam, ka neuzņemamies atbildību par bojājumiem, kas radušies, lietojot mūsu izstrādājumus, kuru remontu nav veicis uzņēmuma GARDENA apstiprināts apkopes partneris vai kuru remontam netika izmantotas oriģinālās GARDENA detaļas vai detaļas, kuru lietošanu apstiprinājis uzņēmums GARDENA.</p>

A1**A2****A3****O1****O2****O3****O4****O5****M1****S1**

lv Ar akumulatoru darbināms zāles plāvējs

1. DROŠĪBAS NORĀDĪJUMI	112
2. MONTĀŽA	114
3. LIETOŠANA	114
4. APKOPE	115
5. UZGLABĀŠANA	115
6. KĻŪDU NOVĒRŠANA	115
7. TEHNISKIE DATI	116
8. PIEDERUMI/REZERVES DAĻAS	116
9. SERVISS	116
10. UTILIZĀCIJA	116

Originālās instrukcijas tulkojums.

1. DROŠĪBAS NORĀDĪJUMI

1.1 Simbolu skaidrojums:



Izlasiet lietošanas instrukciju.



BRĪDINĀJUMS – Uzmanieties no izmestiem priekšmetiem – neļaujiet apkārtējiem atrasties tuvumā.



BRĪDINĀJUMS – Pirms apkopes darbu veikšanas vai ja barošanas kabelis ir bojāts, atvienojiet kontaktdakšu.



BRĪDINĀJUMS – Neļaujiet barošanas kabelim piekļūt nažiem.



BRĪDINĀJUMS – Netuviniet rokas un kājas nažiem. Pēc motora izslēgšanas naži turpina griezties.



BRĪDINĀJUMS – Pirms apkopes darbu veikšanas atvieno akumulatoru.



BRĪDINĀJUMS – Pirms apkopes darbu veikšanas noņem fiksācijas ierīci.



BRĪDINĀJUMS – Pirms apkopes darbu veikšanas izmantojiet fiksācijas ierīci.

1.2 Vispārīgie drošības norādījumi

1.2.1 Vispārīgi drošības norādījumi par mašīnām



BRĪDINĀJUMS!

Izlasiet visus drošības norādījumus, instrukcijas, attēlus un tehniskos datus, ar kādiem šī mašīna ir aprīkota.

Drošības norādījumu un instrukciju neievērošanas rezultātā iespējams elektriskais trieciens, uzliesmošanās un/vai smagi savainojumi.

Uzglabājiet visus drošības norādījumus un instrukcijas turpmākai lietošanai. Drošības nodarījumos lietotais jēdziens „Mašīna” attiecas uz mašīnām, kuras darbina tīkla strāva (ar tīkla kabeli), un mašīnām, kuras darbina akumulatora strāva (bez tīkla kabeļa).

1) Darba drošība

a) Uzturiet darba zonu tīrā un labi apgaismotā stāvoklī.

Nekārtība un neapgaismotas darba zonas var kļūt par negadījumu cēloni.

b) Nestrādājiet ar mašīnu sprādzienbīstamā vidē, kurā atrodas uzliesmojoši šķidrums, gāzes vai putekļi.

Mašīnas rada dzirksteles, kas vai aizdedzināt putekļus vai tvaikus.

c) Mašīnas lietošanas laikā bērniem un citām personām jāatrodas drošā attālumā. Uzmanības novēršanas gadījumā jūs varat zaudēt kontroli pār mašīnu.

2) Elektriskā drošība

a) Mašīnas pieslēgšanas kontaktdakšai jāatbilst kontaktlīdžai. Kontaktdakšā nedrīkst veikt nekādas modifikācijas. Kopā ar zemētām mašīnām neizmantojiet adapteru spraudņus. Neizmainītas kontaktdakšas un piemērotas rozetes mazina elektriskā trieciena risku.

b) Izvairieties no kontakta ar iezemētām virsmām, tādām kā caurules, apkures sistēmas, plīts un ledusskapji. Ja Jūsu ķermenis ir iezemēts, pastāv paaugstināts risks saņemt elektrisku triecienu.

c) Sargājiet mašīnas no lietus vai slapjuma.

Udens iekļūšana mašīnās paaugstina elektriskā trieciena gūšanas risku.

d) Neizmantojiet pieslēguma vadu neparedzētiem mērķiem – mašīnas pārnesšanai vai pakabināšanai, kā arī kontaktdakšas izvilksšanai no kontaktlīdžas. Sargājiet kabeli no karstuma, eļļas, asām malām vai kustīgām mašīnas daļām.

Bojāti vai sapinušies kabeli paaugstina elektriskā trieciena risku.

e) Ja strādājat ar mašīnu ārpus telpām, izmantojiet tikai tādus pagarinātājus, kas arī ir piemēroti darbam ārpus telpām.

Ja tiek izmantots pagarināšanas vads, kas ir piemērots darbam ārpus telpām, tiek mazināts elektriskā trieciena risks.

f) Ja tomēr nav iespējams izvairīties no mašīnas izmantošanas mitrā vidē, izmantojiet noplūdstrāvas aizsargslēdzi.

Noplūdes strāvas aizsargierīces izmantošana mazina elektriskā trieciena risku.

3) Cilvēku drošība

a) Esiet uzmanīgs un piesardzīgs, pievērsiet uzmanību tam, ko darāt, un rīkojieties saprātīgi darbā ar mašīnu. Nelietojiet nevienu mašīnu, ja esat noguris vai slims vai atrodaties narkotisko vielu vai alkohola reibumā, kā arī tad, ja pirms tam esat lietojis medikamentus. Pat viens neuzmanības mirklis, strādājot ar mašīnu, var izraisīt smagas pakāpes miesas bojājumus.

b) Vienmēr izmantojiet individuālos aizsardzības līdzekļus un aizsargbrilles. Individuālo aizsardzības līdzekļu, tādu kā putekļu maskas, neslidošu apavu, aizsargķiveres vai dzirdes aizsargu izmantošana mašīnas izmantošanas laikā mazina miesas bojājumu gūšanas risku.

c) Nepieļaujiet ierīces nekontrolētu pieņemšanas ekspluatācijai. Pirms pieslēdzat mašīnu pie elektrotīkla un/vai akumulatora, to savērt vai nesat, pārliecinieties, ka tā ir izslēgta. Ja mašīnas nešanas laikā jūsu pirksts atrodas uz slēdža vai jūs to pieslēdzat pie elektrotīkla, var notikt nelaimes gadījums.

d) Pirms ieslēdzat mašīnu, izņemiet no tās regulēšanas instrumentus vai skrūvgriežus. Instruments vai atslēga, kas atrodas kādā kustīgā mašīnas daļā, var izraisīt savainojumus.

e) Izvairieties no neierastām ķermeņa pozām. Darba laikā vienmēr saglabājiet stabilu, drošu stāju un līdzsvaru.

Šādi jūs varēsiet jums labāk kontrolēt mašīnu negaidītās situācijās.

f) Valkājiet piemērotus apģērbus. Nevalkājiet vaļīgus apģērbus vai rotaslietas. Turiet matus, apģērbus un cimds drošā attālumā no kustīgām detaļām.

Kustīgas detaļas var ievilk vaļīgus apģērbus, rotaslietas vai garus matus.

g) Ja ir iespēja uzmontēt putekļu nosūkšanas un savākšanas ierīces, pieslēdziet un lietojiet tās pareizi.

Putekļu nosūcēja izmantošana var mazināt riskus, ko izraisa putekļi.

h) Nekļūstiet pašpārliecināts un ievērojiet mašīnas drošības noteikumus – arī tad, ja pēc ilgstošas lietošanas pārzināt tās lietošanu.

Neuzmanīga rīcība vienā acmirkli var radīt smagas traumas.

4) Mašīnas lietošana un apkope

a) Nepārslogojiet mašīnu. Izmantojiet darbam tā izpildei piemērotu mašīnu. Ar piemērotu mašīnu jūs varēsiet labāk un drošāk strādāt norādītajā veiktspējas diapazonā.

b) Nelietojiet mašīnu, ja tās slēdzis ir bojāts. Mašīna, kuru vairs nav iespējams ne ieslēgt, ne izslēgt, ir bīstama un nekavējoties jānodod labošanai.

c) Izvelciet kontaktdakšu no kontaktlīdžas un/vai izņemiet akumulatoru, pirms veicat iestatījumus mašīnā, nomainīt piederumus vai novietojat mašīnu glabāšanā.

Šie piesardzības pasākumi palīdz novērst nekontrolētu mašīnas ieslēgšanos.

d) Kamēr mašīnas netiek lietotas, uzglabājiet tās bērniem nepieejamā vietā. Neļaujiet strādāt ar mašīnu cilvēkiem, kuri nav iepazinušies ar tās uzbūvi un darbību un nav izlasījuši šīs instrukcijas.

Ja mašīnas lieto personas nepieredzējušas pieredzes, tās ir bīstamas.

e) Rūpīgi kopiet mašīnas. Pārbaudiet, vai kustīgās daļas darbojas bez traucējumiem un nesprūst, vai detaļas nav nolauztas vai bojātas tā, ka tiek traucēta mašīnas darbība. Pirms mašīnas lietošanas līdziet bojātās mašīnas detaļas salabot. Nelietotājai vai nepietiekami veikta mašīnu apkope ir daudz nelaimes gadījumu cēlonis.

f) Griešanas instrumentiem jābūt asiem un tīriem.

Ar rūpīgi koptiem griešanas instrumentiem ar asām griešanas malām mazāk aizķeras un ar tiem ir vieglāk strādāt.

g) Lietojiet mašīnu, piederumus, rezerves daļas un ievietojamos instrumentus atbilstoši šīm instrukcijām. Nemiet vērā arī darba nosacījumus un izpildāmos darbus.

Ja mašīna tiek lietota neparedzētiem mērķiem, var rasties bīstamas situācijas.

h) Nodrošiniet, lai rokturi un rokturu virsmas būtu sausas, tīras un uz tām nebūtu eļļas un smērvielas. Slīdeni rokturi un rokturu virsmas neļauj mašīnu lietot droši un to kontrolēt neparedzamās situācijās.

5) Serviss

Uzticiet mašīnas remontu tikai kvalificētiem speciālistiem. Remontam jāizmanto tikai oriģinālās rezerves daļas. Tas ļauj saglabāt mašīnas drošumu.

1.2.2 Drošības norādījumi zāles plāvējiem

a) Nelietojiet zāles plāvēju slīktos laika apstākļos, jo īpaši negaisa laikā. Tas mazinās risku saņemt zibens spērienu.

b) Rūpīgi pārbaudiet, vai plaujamajā teritorijā neatrodas savvaļas dzīvnieki. Mašīna darbības laikā var savainot savvaļas dzīvniekus.

c) Rūpīgi pārmeklējiet plaujamo teritoriju un aizvāciet visus akmeņus, mietus, stieples, kaulus un citus svešķermeņus. Gaisā uzsviesti priekšmeti var nodarīt miesas bojājumus.

d) Pirms mašīnas lietošanas vienmēr pārbaudiet, vai plaušanas asmens un plaušanas mehānisms nav nolietojusies vai bojāti. Noliecietas vai bojātas detaļas palielina savainošanās risku.

e) Pirms lietošanas pārbaudiet, vai barošanas kabelis un nevienas pagarināšanas vadi nav bojāti vai novecojuši. Ja barošanas kabelis darbības laikā tiek bojāts vai nolietots, izslēdziet ierīci un nepieskarieties kabelim, kamēr neesat atvienojis kontaktdakšu.

Bojāts barošanas kabelis vai pagarināšanas vads var izraisīt elektrošoku, ugunsgrēku un/vai nopietnas traumas.

f) Regulāri pārbaudiet zāles savācējvertni, vai tā nav nodilusi vai nolietojusies.

Noliecietas vai bojāta zāles savācējvertne palielina savainošanās risku.

g) Atstājiet aizsargpārsegu tiem paredzētajā vietā. Aizsargpārsegumi jābūt pareizi nostiprinātiem un darba kārtībā.

Vaļīgs, bojāts vai pareizi nefunkcionējošs aizsargpārsegs var izraisīt savainojumus.

h) Gādājiet, lai gaisa ieplūdes atveres nenosprostotu nosēdumi. Bloķēta gaisa ieplūde un nosēdumi var izraisīt pārkaršanu vai radīt uzliesmošanas risku.

i) Mašīnas darbības laikā vienmēr valkājiet drošības apavus ar neslidošus zoli. Nekad nestrādājiet ar mašīnu, ja jums kājās nav apavi, vai arī vaļējās sandalēs. Šādi jūs samazināsiet pēdu savainošanas risku, tām saskaroties ar rotējošo plaušanas asmeni.

j) Mašīnas darbības laikā vienmēr valkājiet bikses ar garām stāriem. Kaila, nenosegta āda palielina iespējamību gūt savainojumus, ko rada gaisā uzsviesti priekšmeti.

k) Nestrādājiet ar mašīnu, ja zāle ir slapja. Strādājot ar mašīnu, vienmēr ejiet, nekad neskrēniet. Šādi jūs samazināsiet paslīdēšanas un pakļūšanas risku, kā rezultātā jūs varat sevi savainot.

l) Nestrādājiet ar mašīnu pārāk stāvās nogāzēs. Šādi jūs samazināsiet risku zaudēt kontroli pār mašīnu, paslīdēt un pakļūst, kā rezultātā jūs varat sevi savainot.

m) Strādājot nogāzēs, rūpējieties par stabilu stāju; vienmēr strādājiet šķērsām nogāzei, bet nekad ar augšup vai lejup vērstu mašīnu, un ievērojiet maksimāli lielu piesardzību, mainot darba virzienu.

Šādi jūs samazināsiet risku zaudēt kontroli pār mašīnu, paslīdēt un pakļūst, kā rezultātā jūs varat sevi savainot.

n) Ievērojiet īpašu piesardzību, plaujot zāli atpakaļgaitā vai velkot mašīnu virzienā pret sevi.

Tas samazinās risku mašīnai nonākt saskarē ar pēdām vai kājām.

o) Neļaujiet barošanas kabelim piekļūt plaušanas asmeņiem. Bojāts barošanas kabelis var izraisīt elektrošoku, ugunsgrēku un/vai nopietnas traumas.

p) Izslēdziet plāvēju un atvienojiet kontaktdakšu, ja barošanas kabelis ir saķēries vai bojāts. Aizķērušies vai bojāti vadi var palielināt elektriskās strāvas trieciena risku.

q) Nepieskarieties nažiem vai citām bīstamām daļām, kuras vēl kustas. Šādi jūs samazināsiet savainošanās risku, ko rada kustīgas detaļas.

r) Pārliecinieties, ka visi slēdži ir izslēgti un kontaktdakša ir atvienota no elektrotīkla, pirms izvācat iestrēgušu materiālu vai veicat mašīnas tīrīšanu. Negaidīta mašīnas darbība var izraisīt nopietnas traumas.

Apstādiniet griezējinstrumentu, ja mašīnu transportēšanas nolūkā nepieciešams savērt, kā arī braucot pāri citām virsmām, kur neaug zāle, un transportējot mašīnu uz un no teritorijas, kurā mašīna tiks izmantota.

Ieslēdzot motoru, nesasveriet mašīnu, izņemot, ja mašīnu iedarbināšanas nolūkā ir nepieciešams savērt. Šādā gadījumā nesasveriet mašīnu vairāk nekā tas patiešām ir nepieciešams, un paceliet tikai to mašīnas daļu, kas atrodas tālāk no mašīnas lietotāja.

Apstādiniet mašīnu, atvienojiet kontaktdakšu no kontaktlīdzdas un pārļiecinieties, ka visas kustīgās daļas ir apstājušās:

- Pēc trieciena ar svešķermeni pārbaudiet, vai mašīna nav bojāta, un pirms atkārtotas mašīnas iedarbināšanas to novērsiet.
- Ja mašīna sāk vibrēt, nekavējoties pārbaudiet, vai tajā nav radušies bojājumi, nomainiet vai salabojiet visas bojātās detaļas, un pārbaudiet visas nenostiprinātās detaļas, un pievelciet tās.

Ievērojot noteiktus intervālus, regulāri veiciet plāvēja apkopi.

Šādi tiks pagarināts plāvēja kalpošanas laiks.

Izmantojiet tikai GARDENA ieteiktās rezerves daļas.

Tikai šādi būs iespējams nodrošināt drošu plāvēja darbību.

Veicot mašīnas iestatījumus, uzmanieties, lai jūsu pirksti neiekļūtu starp mašīnas kustīgajiem griežinjstrumentiem un stingri nofiksētajām daļām.

Pirms novietošanas uzglabāšanā vienmēr ļaujiet mašīnai vispirms atdzist.

Veicot griežinjehānisma apkopi, raugieties, lai griežinjehānismu būtu iespējams kustināt arī tad, kad strāvas avots ir izslēgts.

Mēs iesakām lietot dzirdes aizsargus.

1.3 Papildus drošības norādījumi

1.3.1 Lietošana atbilstoši noteiktajam mērķim:

GARDENA Zāles plāvējs ir paredzēts zālienu pļaušanai privātos dārzos un pie privātām mājām.

Izstrādājums nav paredzēts darbam nepārtrauktā režīmā (profesionāla ekspluatācija).



BĪSTAMI!

Miesas bojājums!

→ Neizmantojiet izstrādājumu krūmu, mauriņu, un ceru griešanai, vītņaugu griešanai un zāles pļaušanai uz jumtiem vai balkoniem, zaru un ceru izsmalcināšanai, kā arī grunts nelīdzenumu izlīdzināšanai.

→ Nelietojiet izstrādājumu uz nogāzēm, kuru nosliece pārsniedz 20°.

1.3.2 Papildu elektriskie drošības norādījumi



BĪSTAMI!

Sirds apstāšanās!

Šis izstrādājums darba laikā rada elektromagnētisko lauku. Šis lauks noteiktos apstākļos var ietekmēt pasīvu vai aktīvu medicīnisko implantātu funkcionēšanu. Lai nepieļautu tādas situācijas, kurās cilvēki var gūt smagus vai nāvīgus ievainojumus, cilvēkiem ar medicīnisko implantātu pirms izstrādājuma lietošanas ieteicams konsultēties ar ārstu vai implantāta ražotāju.

→ Nelietojiet sprādzienbīstamā vidē.

→ Nelietojiet un neuzglabājiet izstrādājumu lietū vai mitrumā.

Tas var paaugstināt elektriskā trieciena risku.

1.3.3 Papildu individuālie drošības norādījumi



BĪSTAMI!

Nosmakšanas risks!

Mazas detaļas var viegli norīt. Polietilēna maisiņš rada nosmakšanas risku maziem bērniem.

→ Montāžas darbu izpildes laikā turiet mazus bērnus drošā attālumā.

→ Nepļaujiet zāli, velkot iekārtu virzienā uz sevi.

→ Pirms uzglabāšanas iztīriet gaisa ielūdes ar suku.

→ Plāvēja lietošanas laikā neievietojiet rokas atvērumos.

→ Cilvēkiem ar īpašām vajadzībām vai novījinātiem cilvēkiem transportēšanai vajadzētu lūgt otra cilvēka palīdzību (svars).

→ Izjaukt izstrādājumu drīkst tikai līdz tādām stāvoklim, kādā izstrādājums tiek piegādāts.

→ Valkājiet cimdus, neslidošus apavus un aizsargbrilles.

→ Palaidiet zāles plāvēju tikai ar vertikāli montētu rokturi.

→ Nepieļaujiet zāles plāvēja pārslodzi.

→ Nestrādājiet ar izstrādājumu, ja esat noguris vai slims vai arī atrodaties narkotisko vielu vai alkohola reibumā, kā arī tad, ja pirms tam esat lietojis medikamentus.

2. MONTĀŽA



BĪSTAMI!

Naža izraisītu grieztu savainojumu gūšana!

Pastāv risks gūt grieztas traumas nejaušas iedarbināšanas dēļ.

→ Valkā aizsardzības cimdus.

→ Nogaidi, līdz nazis apstājas.

→ Atvieno tīkla kontaktdakšu no kontaktlīdzdas.

2.1 Kāta montāža [Att. A1]:

1. Pārvieto abas sviras ⑤ uz āru.

2. Pagriez abus kāta turētājus ② lietošanas stāvoklī.

3. Spied abas sviras ⑤ pret kātu ①.

4. Izskrūvē abas iepriekš uzstādītās skrūves ③ no kāta turētājiem ②.

5. Iebīdi kātu ① kāta turētājos ②.

Pārļiecinies, ka kāts ir pilnīgi iesprausts un kāta caurumi sakrīt ar caurumiem kāta turētājā.

6. Ievieto abas skrūves ③ caurumos kāta turētājos ②.

7. Pievelc abas skrūves ③ ar skrūvgrieža palīdzību.

Pārļiecinies par to, ka skrūves ir pilnībā pievilktas.

2.2 Kabeļa piestiprināšana pie kāta [Att. A2]:

→ Piestiprini kabeli ④ pie kāta ① aizspiedņiem ⑤.

Uzmanies, lai kabelis netiktu saspiests starp kātu un plāvēju, jo pretējā gadījumā iespējams sabojāt kabeli.

2.3 Zāles savākšanas maisa montāža [Att. A3]:

1. Vispirms iespied mēlīti ⑥ abos savienotajos ⑦ zāles savākšanas maisa ⑧ apakšdaļā, līdz savienojumi dzirdami nofiksējas.

Pārļiecinies, vai abi savienotāji ir nofiksējušies.

2. Pēc tam iespied mēlīti ⑥ savienotajā ⑨ zāles savākšanas maisa ⑧ sānos, līdz savienojumi dzirdami nofiksējas.

Pārļiecinies, vai savienotājs ir nofiksējies.

3. Vispirms ievieto savākšanas maisa rokturi ⑩ aizmugurē savākšanas maisa vākā ⑪.

4. Pēc tam iespied savākšanas maisa rokturi ⑩ priekšpusē savākšanas maisa vākā ⑪, līdz savienojumi dzirdami nofiksējas.

Pārļiecinies, vai visi savienotāji ir nofiksējušies.

3. LIETOŠANA



BĪSTAMI!

Naža izraisītu grieztu savainojumu gūšana!

Pastāv risks gūt grieztas traumas nejaušas iedarbināšanas dēļ.

→ Valkā aizsardzības cimdus.

→ Nogaidi, līdz nazis apstājas.

→ Atvieno tīkla kontaktdakšu no kontaktlīdzdas.

3.1 Zāles plāvēja pieslēgšana [Att. O1]:



UZMANĪBU!

Strāvas trieciens!

Lai izvairītos no kontaktdakšas bojājumiem, pagarināšanas kabelim jābūt ievadītam kabeļa drošinātājā.

→ Pirms darba sākuma ievadi pagarināšanas kabeli kabeļa drošinātājā.

1. Uzstādi pagarinātāja kabeļa ⑬ ligzdu ⑭ uz plāvēja kontaktdakša ⑮.

2. Izveido cilpiņu no pagarināšanas kabeļa ⑬, ievadi cilpiņu kabeļa drošinātājā ⑮ un cieši pievelc cilpiņu.

3. Ievieto pagarinātāja kabeļa ⑬ kontaktdakšu kontaktlīdzdā.

3.2 Darba pozīcija:

→ Noregulē kāta augstumu tā, lai, lietojot plāvēju, tu atrastos vertikālā stāvoklī.

3.2.1 Kāta garuma noregulēšana [Att. O2]:

Kāta garumu vari ieregulēt atbilstoši savam augumam.

1. Atskrūvē abus uzgriežņus ⑯.

2. Ieregulē vajadzīgo kāta ① garumu.

3. Atkārtoti pievelc abus uzgriežņus ⑯.

3.3 Griešanas augstuma ieregulēšana [Att. O3]:

Griešanas augstumu var ieregulēt 4 pozīcijās diapazonā 35 – 65 mm.

3.3.1 Griešanas augstuma samazināšana:

→ Nospied taustiņu ⑰ un spied rokturi ⑱ uz leju, lai samazinātu griešanas augstumu.

3.3.2 Griešanas augstuma palielināšana:

→ Nospied taustiņu ⑩ un velc rokturi ⑳ uz augšu, lai palielinātu griešanas augstumu.

3.4 Pļaušana ar zāles savākšanas maisu [Att. O4]:

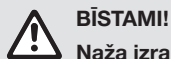

BĪSTAMI!

Naža izraisītu grieztu savainojumu gūšana!

Pastāv risks gūt grieztas traumas nejaušas iedarbināšanas dēļ.
→ Nepieļauj roku nokļūšanu izmešanas atverē.

3.4.1 Zāles savākšanas maisa ievietošana pļāvējā:

1. Pacel aizsargvāku ⑩.
2. Aiz roktura ⑩ ievieto zāles savākšanas maisu ⑧ pļāvējā.
Pārliecinies, ka zāles savākšanas maiss ir nofiksēts.
3. Iedarbini pļāvēju.

3.4.2 Zāles savākšanas maisa iztukšošana:

Pļaušanas laikā atveres uzpildes līmeņa indikators ⑩. Ja indikators aizveras pļaušanas laikā, zāles savākšanas maiss ir pilns.

1. Ja zāles savākšanas maiss ⑧ ir pilns, apturi pļāvēju.
2. Pacel aizsargvāku ⑩.
3. Aiz roktura ⑩ izņem zāles savākšanas maisu.
4. Iztukšo zāles savākšanas maisu ⑧.

3.5 Zāles pļāvēja palaišana/apturēšana [Att. O1/O5]:



BĪSTAMI!

Miesas bojājums!

Ja, atlaižot palaišanas sviru, izstrādājums neapstājas, pastāv traumu gūšanas risks.

- Nedeaktivē drošības ierīces vai slēdzus.
- Piemēram, nenostiprini palaišanas sviru pie roktura.

3.5.1 Zāles pļāvēja palaišana:

Izstrādājums ir aprīkots ar divu roku drošības ierīci (palaišanas svira un drošības bloķētājs), kas novērš izstrādājuma nejaušu ieslēgšanu.

1. Nospied drošības bloķētāju ② ar vienu roku un tad ar otru roku pavelc palaišanas sviru ③ roktura virzienā.
Pļāvējs sāk darboties.
2. Atlaid drošības bloķētāju ②.

3.5.2 Pļāvēja apturēšana:

→ Atlaid palaišanas sviru ③.
Pļāvējs apstājas.

3.6 Padomi pļaušanai:

3.6.1 Rekomendācijas pļāvēja lietošanai:

Ja izmešanas atverē ir palicis nogrieztais materiāls, atvelc pļāvēju aptuveni 1 m atpakaļ tā, lai nogrieztais materiāls varētu izkrist virzienā uz leju.

Zāliena optimālas kopšanas nodrošināšanai mēs iesakām regulāri pļaut zālienu, vismaz reizi nedēļā. Zāliens kļūst biežāks, ja tas tiek regulāri pļauts.

Pēc ilgākām pļaušanas pauzēm (pēc atvaļinājuma) sākuma pļauj ar lielāku pļaušanas augstumu, pēc tam šķērsvirzienā pļauj ar vajadzīgo pļaušanas augstumu. Tas novērš iespējamo naža bloķēšanos ar pārāk lielu nogrieztā materiāla daudzumu.

Pēc iespējas pļauj zālienu tikai tad, kad tas ir sauss. Kad zāle ir mitra, pļaušana ir nevienmērīga.

4. APKOPE



BĪSTAMI!

Naža izraisītu grieztu savainojumu gūšana!

Pastāv risks gūt grieztas traumas nejaušas iedarbināšanas dēļ.
→ Valkā aizsardzības cimdus.
→ Nogaidi, līdz nazis apstājas.
→ Atvieno tikla kontaktdakšu no kontaktlīgšanas.

4.1 Pļāvēja tīrīšana:



BĪSTAMI!

Miesas bojājums!

Miesas bojājumu gūšanas risks un izstrādājuma sabojāšanas risks.

- Nemazgā izstrādājumu ar ūdeni vai ūdens strūklu (īpaši ar augsta spiediena ūdens strūklu).
- Neizmanto tīrīšanai ķīmiskas vielas, ieskaitot benzīnu un šķīdumus. Dažas vielas var bojāt svarīgas plastmasas detaļas.

Ventilācijas atverēm vienmēr jābūt tīrām.

→ Pēc katras lietošanas reizes notīri pļāvēja augšējo un apakšējo daļu.

4.1.1 Pļāvēja augšējās daļas tīrīšana:

1. Notīri pļāvēja augšējo daļu ar mitru auduma gabalu.
2. Tīri ventilācijas atveres ar mikstu suku (tīrīšanai neizmanto asus priekšmetus).

4.1.2 Pļāvēja apakšējās daļas tīrīšana [Att. M1]:

1. Piesardzīgi noliec pļāvēju uz sāna.
2. Ar mikstas suku palīdzību iztīri apakšējo daļu, nazi un izmešanas atveri ③ (tīrīšanai neizmanto asus priekšmetus).

4.1.3 Zāles savākšanas maisa tīrīšana:

→ Tīri zāles savākšanas maisu ar mikstu suku (tīrīšanai neizmanto asus priekšmetus).

5. UZGLABĀŠANA

5.1 Eksploatācijas pārtraukšana:

Uzglabājiet izstrādājumu bērniem nepieejamā vietā.

1. Atvieno tikla kontaktdakšu no kontaktlīgšanas.
2. Iztukšo zāles savākšanas maisu.
3. Notīri pļāvēju (skat. 4. APKOPE).
4. Uzglabā pļāvēju sausā, slēgtā un drošā vietā, kur nav iespējams sals.

5.1.1 Kompakta uzglabāšanas pozīcija [Att. S1]:

1. Pārvieto abas sviras ⑤ uz āru.
2. Noloki kātu ① virzienā uz leju uz pļāvēja.
Uzmanies, lai kabelis netiktu saspiests starp kātu un pļāvēju, jo pretējā gadījumā iespējams sabojāt kabeli.
3. Spied abas sviras ⑤ pret kātu ①.

6. KĻŪDU NOVĒRŠANA



BĪSTAMI!

Naža izraisītu grieztu savainojumu gūšana!

Pastāv risks gūt grieztas traumas nejaušas iedarbināšanas dēļ.

- Valkā aizsardzības cimdus.
- Nogaidi, līdz nazis apstājas.
- Atvieno tikla kontaktdakšu no kontaktlīgšanas.

6.1 Nažu nomaiņa:



BĪSTAMI!

Miesas bojājums!

Ja nazis ir bojāts, deformēts, griežas nelīdzsvaroti vai ir bojātas naža malas ir bojātas, pastāv grieztu savainojumu gūšanas risks.

- Nelieto pļāvēju ar bojātu vai deformētu nazi, nelīdzsvarotu nazi vai nazi ar bojātām malām.
- Papildus neasini nazi.

GARDENA rezerves daļas vari iegādāties savā **specializētā GARDENA veikalā** vai **GARDENA servisā**.

1. Lieto tikai oriģinālo **GARDENA rezerves nazi** **preces nr. 4103**
2. Uztici naža nomaiņu GARDENA servisam vai GARDENA autorizētam veikalam, ar kuru ir noslēgts līgums par klientu apkalpošanu.

6.2. Kļūdu tabula:

Problēma	Iespējamais cēlonis	Risinājums
Pļāvējs nesāk darboties	Pagarināšanas kabelis nav pieslēgts vai ir bojāts.	→ Pieslēdz pagarināšanas kabeli vai nomaini to nepieciešamības gadījumā.
Motors ir bloķēts.	Šķērslis bloķē motoru. Ir iestatīts pārāk mazs pļaušanas augstums.	→ Noņem šķērslī. → Iestati lielāku pļaušanas augstumu.
Skajš troksnis, pļāvējs kļaudzē	Motora, nostiprinājuma vai pļāvēja korpusa skrūves ir atslābinājušās.	→ Uztici skrūvju pievilkšanu GARDENA servisam vai GARDENA autorizētam veikalam, ar kuru ir noslēgts līgums par klientu apkalpošanu.
Pļāvējs nevienmērīgi kustas un stipri vibrē	Nazis ir bojāts vai nodilis. Asmens skrūve ir vaļīga. Nazis ir ļoti netīrs.	→ Nomaini nazi. → Pievelc asmens skrūvi. → Notīri pļāvēju. Ja problēmu nav izdevies novērst, lūdzu, griezies GARDENA servisā.
Zāliens nav pļauts vienmērīgi	Nazis ir neass vai bojāts. Ir iestatīts pārāk mazs pļaušanas augstums.	→ Nomaini nazi. → Iestati lielāku pļaušanas augstumu.

NORĀDE:

Remontu drīkst veikt tikai GARDENA servisa centros vai GARDENA autorizētos specializētajos veikalos.

→ Citu traucējumu rašanās gadījumā, lūdzu, griezies tuvākajā GARDENA servisa centrā.

7. TEHNISKIE DATI

Ar akumulatoru darbināms zāles pļāvējs	Vienība	Vērtība (preces nr. 14637)
Nominālā jauda	W	1800
Tīkla spriegums	V (AC)	230
Tīkla frekvence	Hz	50 / 60
Naža apgriezumu skaits	apgr./min	3500
Pļaušanas platums	cm	37
Pļaušanas augstuma iestatījums (4 pozīcijas)	mm	35 – 65
Zāles savākšanas maisa tilpums	l	45
Svars	kg	14,2
Trokšņa spiediena līmenis L_{pA}¹⁾ Nedrošība k_{pA}	dB (A)	83 3
Skaņas jaudas līmenis L_{WA}²⁾: izmērītais/garantētais Nedrošība k_{WA}	dB (A)	94 / 96 1,2
Plaukstas un rokas vibrācija a_{vhw}¹⁾ Nedrošība k_{vhw}	m/s ²	≤ 2,5 1,5

Mērīšanas metode saskaņā ar: ¹⁾ EN IEC 62841-4-3 ²⁾ RL 2000/14/EC / S.I. 2001 No.1701



NORĀDE: Norādītā vibrāciju emisijas vērtība ir izmērīta pēc standarta pārbau-
des metodes un to var izmantot elektroinstrumentu salīdzinājumam. Šo vērtību
var izmantot arī pagaidu sprādzienbīstamības novērtēšanas procedūrai. Elek-
troinstrumenta faktiskās lietošanas laikā vibrāciju emisijas vērtība var būt atšķirīga atka-
rībā no tā, kā iekārta tiek izmantota. Drošības nolūkos ar ierīci bez pārtraukuma drīkst
strādāt maksimāli 1 stundu.

9. SERVISS

Lūdzu, rakstiet uz adresi, kas norādīta klāt pievienotajā garantijas kartē.

10. UTILIZĀCIJA

10.1 Pļāvēja utilizācija

(saskaņā ar direktīvu 2012/19/ES / S.I. 2013 No.3113):



Izstrādājumu nedrīkst utilizēt kopā ar parastiem sadzīves atkritu-
miem. Tas ir utilizējams saskaņā ar vietējām vides aizsardzības
prasībām.

SVARĪGI!

→ Nodod izstrādājumu utilizācijai tuvākajā atkritumu apsaimniekošanas
uzņēmumā.

8. PIEDERUMI/REZERVES DAĻAS

GARDENA Rezerves nazi

Neasu nažu nomaiņai.

preces nr. 4103

<p>de EU-Konformitätserklärung Der Unterzeichnende bestätigt als Bevollmächtigter des Herstellers, der GARDENA Germany AB, PO Box 7454, S-103 92, Stockholm, Schweden, dass das (die) nachfolgend bezeichnete(n) Gerät(e) in der von uns in Verkehr gebrachten Ausführung die Anforderungen der harmonisierten EU-Richtlinien, EU-Sicherheitsstandards und produktspezifischen Standards erfüllt/erfüllen. Bei einer nicht mit uns abgestimmten Änderung des (der) Geräte(s) verliert diese Erklärung ihre Gültigkeit.</p>	<p>hu EU megfeleléségi nyilatkozat Az alulírott, a GARDENA Germany AB, Pf. 7454, S-103 92, Stockholm, Svédország megbízotti minőségében megerősíti, hogy az általunk alábbi kivitelben forgalomba hozott, lent nevezett eszköz(ök) megfelel(nek) az unióis irányelvekkel összhangba hozott nemzeti előírások követelményeinek, az EU biztonsági szabványainak és a konkrét termékre vonatkozó szabványoknak. Az eszköz(ök)nek velünk nem egyeztetett módosítása esetén ez a nyilatkozat érvényét veszti.</p>
<p>en EC Declaration of Conformity The undersigned hereby certifies as the authorized representative of the manufacturer, GARDENA Germany AB, PO Box 7454, S-103 92, Stockholm, Sweden, that, when leaving our factory, the unit(s) indicated below is/are in accordance with the harmonised EU guidelines, EU standards of safety and product specific standards. This certificate becomes void if the unit(s) is/are modified without our approval.</p>	<p>cs ES prohlášení o shodě Podpisem osoba zplnomocnená výrobcem GARDENA Germany AB, PO Box 7454, S-103 92, Stockholm, Švédsko potvrzuje, že v následujícím uvedený(-é) přístroj(-e) v provedení námi uvedeném na trh splňuje/splní požadavky závazné směrnice EU, bezpečnostních norem EU a norem specifických pro výrobek. V případě změny přístroje(-ů), která s námi nebyla dohodnuta, ztrácí toto prohlášení svou platnost.</p>
<p>fr Déclaration de conformité CE Le soussigné déclare, en tant que mandataire du fabricant, la GARDENA Germany AB, PO Box 7454, S-103 92, Stockholm, Suède, qu'à la sortie de son usine le matériel indiqué ci-dessous était conforme aux prescriptions des directives européennes énoncées ci-après et conforme aux règles de sécurité et autres règles qui lui sont applicables dans le cadre de l'Union européenne. Toute modification portée sur ce(s) produit(s) sans l'accord express de notre part supprime la validité de ce certificat.</p>	<p>sk EÚ vyhlásenie o zhode Dolú podpísaný potvrdzuje, ako splnomocnený zástupca výrobcu, GARDENA Germany AB, PO Box 7454, S-103 92, Stockholm, Švédsko, že ďalej označené zariadenie /a vo vyhotovení uvedenom na trh spĺňa/jú požiadavky záväznej smernice EÚ, bezpečnostných štandardov EÚ a predpisov, špecifických pre dané výrobky. Pri zmene zariadenia/zariadení, ktorá nebola odsúhlasená našou spoločnosťou, stráca toto vyhlásenie platnosť.</p>
<p>nl EU-conformiteitsverklaring De ondergetekende bevestigt als gevolmachtigde van de fabrikant, GARDENA Germany AB, PO Box 7454, S-103 92, Stockholm, Zweden, dat het/de onderstaand vermelde apparaat/apparaten in de door ons in de handel gebrachte uitvoering voldoeft/voldoen aan de eisen van de geharmoniseerde EU-richtlijnen, EU-veiligheidsnormen en productspecifieke normen. Bij een niet met ons afgestemde verandering van het apparaat/de apparaten verliest deze verklaring haar geldigheid.</p>	<p>el Δήλωση συμμόρφωσης ΕΕ Ο υπογεγραμμένος βεβαιώνει ως πληρεξούσιος του κατασκευαστή, της εταιρείας GARDENA Germany AB, T.Θ. 7454, S-103 92, Στοκχόλμη, Σουηδία, ότι η(οι) παρακάτω αναφερόμενη(ές) συσκευή(ές) στην έκδοσή που τίθεται από εμάς σε κυκλοφορία πληροί/πληρούν τις απαιτήσεις των εναρμονισμένων οδηγιών της ΕΕ, προτύπων ασφαλείας της ΕΕ και των ειδικών για το προϊόν προτύπων. Σε περίπτωση τροποποίησης της (των) συσκευή(ών) χωρίς προηγουμένη συνηθωμένη με την εταιρεία μας πορεία να ισχύει η δήλωση.</p>
<p>sv EU-försäkran om överensstämmelse Undertecknad intygar som befullmäktigad företrädare för tillverkaren, GARDENA Germany AB, PO Box 7454, S-103 92, Stockholm, Sverige, att nedan angiven apparat/ nedan angivna apparater i det utförande vi har släppt på marknaden, uppfyller förordningarna i de harmoniserade EU-direktiv, EU-säkerhetsstandarderna och de produktspecifika standarderna. Denna försäkran upphör att gälla vid en ändring av apparaten/apparaterna som inte har stämts av med oss.</p>	<p>sl Izjava EU o skladnosti Spodaj podpisani kot pooblaščenec proizvajalca GARDENA Germany AB, PO Box 7454, S-103 92, Stockholm, Švedska, potrjuje, da v nadaljevanju označene naprave v izvedbi, v kakršni smo jih dali v promet, izpolnjuje zahteve usklajenih direktiv EU, varnostnega standarda EU in standardov, ki veljajo za posamezne izdelke. V primeru spremembe naprave, ki ni usklajena z nami, ta izjava neha veljati.</p>
<p>da EU-overensstemmelseserklæring Underskriveren bekræfter som fuldmægtig for producenten, GARDENA Germany AB, PO Box 7454, S-103 92, Stockholm, Sverige, at det (de) efterfølgende betegnede apparat(er) i den af os markedsførte udførelse opfylder kravene i de harmoniserede EU-direktiver, EU-sikkerhedsstandarder og produktspecifikke standarder. Foretages en ændring af apparatet/apparaterne, der ikke er aftalt med os, mister denne erklæring sin gyldighed.</p>	<p>hr EU izjava o skladnosti Dolje potpisani kao ovlaštenik proizvođača, tvrtke GARDENA Germany AB, PO Box 7454, S-103 92, Stockholm, Švedska, potvrđuje, da u nadaljevanju označene naprave u izvedbi, u kakršni smo jih dali v promet, izpolnjuje zahteve usklajenih direktiva EU, sigurnosnih standarda EU kao i standarda koji se tiču proizvoda. Ova izjava gubi valjanost u slučaju izmjena uređaja koji nisu prethodno ugovorene s nama.</p>
<p>fi EU-vaatimustenmukaisuusvakuutus Allekirjoittanut vahvistaa valmistajain, GARDENA Germany AB, PO Box 7454, S-103 92, Tukholma, Ruotsi, valtuuttamansa henkilöä, että seuraava laite täyttää/ seuraavat laitteet täyttävät meidän toimittamassa mallissa yhdenmukaistettujen EU-direktiivien, EU-turvallisuusmääräysten ja tuotekohtaisen standardien vaatimukset. Laitteen/ laitteiden muutoksissa, joista ei ole sovittu meidän kanssamme, menettää tämä selvitys voimassolonsa.</p>	<p>ro Declarație de conformitate UE Semnatul, în calitate de reprezentant al producătorului GARDENA Germany AB, PO Box 7454, S-103 92, Stockholm, Suedia, confirmă că aparatul (aparatele) descrise în cele ce urmează, în execuția pusă de noi pe piață îndeplinesc cerințele directivei armonizate UE, ale standardelor de siguranță UE și ale standardelor specifice produsului. În cazul modificării fără aprobarea noastră prealabilă a aparatului (aparatoarelor), această declarație își pierde valabilitatea.</p>
<p>it Dichiarazione di conformità UE Il sottoscritto, in quanto soggetto autorizzato dal produttore, GARDENA Germany AB, PO Box 7454, S-103 92, Stoccolma, Svezia, dichiara che l'apparecchio/gli apparecchi di seguito denominato/i, nella versione da noi immessa in commercio, soddisfa/no i requisiti delle direttive UE armonizzate, degli standard di sicurezza europei e degli standard specifici per il prodotto. La presente dichiarazione perde di validità in caso di modifica dell'apparecchio/degli apparecchi non concordata con noi.</p>	<p>bg ЕС-Декларация за съответствие Долноподписаният удостоверява като пълномощник на производителя GARDENA Germany AB, PO Box 7454, S-103 92, Стокхолм, Швеция, че по-долу описания(ите) уред(и) във варианта на изпълнение пунат от нас на пазара изпълнява/ изпълняват изискванията на хармонизираните ЕС-директиви, ЕС-норми за безопасност и специфичните норми за продукцията. В случай на промяна на уред(ите), която не е съгласувана с нас, тази декларация губи своята валидност.</p>
<p>es Declaración de conformidad de la UE El firmante confirma, en calidad de apoderado del fabricante GARDENA Germany AB, PO Box 7454, S-103 92 Estocolmo (Suecia), que el/ los aparato(s) mencionado(s) a continuación cumple(n), en la versión lanzada al mercado por nuestra empresa, los requisitos de las directivas de la UE armonizadas, los estándares de seguridad de la UE y los estándares específicos del producto. La presente declaración perderá su validez si se modifica(n) el/ los aparato(s) sin previa aprobación por nuestra parte.</p>	<p>et EL-i vastavusdeklaratsioon Allakirjutajana kinnitab tootja, GARDENA Germany AB, PO Box 7454, S-103 92, Stockholm, Rootsi, poolt volitatud isikuna, et järgnevalt nimetatud seade (seadmed) täidab (täidavad) seadme poolt turule toodud versiooni kuul harmoniseeritud EL-i direktiivide, EL-i ohutusstandardide ja tooteühiste standardite nõudeid. Seadme (seadmete) meiega kooskõlastamata muudatuste tegemise korral kaotab käesolev deklaratsioon oma kehtivuse.</p>
<p>pt Declaração CE de Conformidade O abaixo-assinado, na qualidade de representante do fabricante, GARDENA Germany AB, PO Box 7454, S-103 92, Stockholm, Schweden, confirma que o(s) aparelho(s) a seguir designado(s) no modelo lançado por nós no mercado cumpre/ cumprem os requisitos das diretivas UE harmonizadas, as normas de segurança UE e as normas específicas para estes produtos. Esta declaração perde a sua validade se forem realizadas alterações no(s) aparelho(s) sem o nosso consentimento.</p>	<p>It ES atitikties deklaracija Pasirašantis, kaip gamintojo, GARDENA Germany AB, PO Box 7454, S-103 92, Stokholmas, Švedija, įgaliotasis atstovas patvirtina, kad žemiau nurodyti(-ų) prietaisai(-ų) modeliai, kurie buvo pagaminti mūsų gamykloje, atitinka darniąsias ES direktyvas, ES saugumo standartus ir specifinius gaminių standartus. Atlikus bet koki prietaisai(-ų) pakeitimą, kuris nėra suderintas su mumis, ši deklaracija praranda galiojimą.</p>
<p>pl Deklaracja zgodności UE Nижєj podpisany potwierdza jako upoważniony przedstawiciel producenta, spółki GARDENA Germany AB, PO Box 7454, S-103 92, Stokholm, Szwecja, że określone poniżej urządzenie/-nia w wersji wprowadzonej przez nas do obrotu spełnia/-niają wymogi zharmonizowanych dyrektyw UE, norm bezpieczeństwa UE oraz norm dotyczących konkretnych produktów. Niniejsza deklaracja traci ważność w przypadku wprowadzania niezgodnych z nami zmian urządzenia/-ń.</p>	<p>Iv ES atbilstības deklarācija Zem parakstītais personā kā ražotāja, uzņēmuma GARDENA Germany AB, PO Box 7454, S-103 92, Stokholma, Zviedrija, pilnvarotais pārstāvis apstiprina, ka tālāk norādīti(-s) ierīcē(-s) izpildījuma, kādā mēs to (tās) esam laidusi tirgū, atbilst skaidrotajam ES direktīvam, ES drošības standartiem un konkrētiem produktām noteiktiem standartiem. Ierīcē(-s) veicot ar mums nesaskaņotus izmaiņas, šī deklarācija zaudē savu spēku.</p>

<p>Produktbezeichnung: Description of the product: Désignation du produit : Beschrijving van het product: Beskrivning av produkten: Beskrivelse af produktet: Tuoteen kuvaus: Descrizione del prodotto: Descripción del producto: Descrição do produto: Opis produktu: A termék leírása: Popis výrobku: Popis produktu: Περιγραφή του προϊόντος: Opis izdelka: Opis proizvoda: Descrierea produsului: Описание на продукта: Toote kirjeldus: Gaminio aprašas: Izstrādājuma apraksts:</p>	<p>Elektro-Rasenmäher Electric Lawnmower Tondeuse électrique Elektrische grasmaaier Elektrisk gräsklippare Elektrisk plæneklipper Sähkörohkonleikkuri Rasaerba eléctrico Cortacésped eléctrico Máquina de cortar relva elétrica Kosiarka elektryczna Elektriskos fūnirō Elektrická sekačka na trávu Elektrická kosačka Ηλεκτρικό γλοοκοπιτικό Električna kosilnica Električna kosilica za travu Maşină de tuns iarbă electrică Електрическа косачка Elektriline muruniiduk Elektrinė vejapjovė Elektriskais zāles pļāvējs</p>	<p>Harmonisierte EN-Normen / Harmonised EN: Schall-Leistungspegel: gemessen/ garantiert Noise level: measured/ guaranteed Niveau sonore : mesuré/ garanti Geluidsniveau: gemeten/ gegarandeerd Ljudnivå: uppmätt/ garanterad Støjniveau: målt/ garanteret Äänitaso: mitattu/ taattu Livello acustico: misurato/ garantito Nivel de ruido: medido/ garantizado Nivel de ruido: medido/ garantido Poziom hałas: zmierzony/ gwarantowany Zajszint: mért/ garantált Hladina hluku: naměřená/ zaručená</p> <p>Anbringningsjahr der CE-Kennzeichnung: Year of CE marking: Année d'apposition du marquage CE : Installatiejaar van de CE-aanduiding: Märkningsår: CE-Märkningsår: CE-merkin kiinnitysvuosi: Anno di applicazione della certificazione CE: Colocación del distintivo CE: Ano de marcação pela CE: Rok nadania oznakowania CE:</p> <p>Ul, den 30.09.2022 Ul, 30.09.2022 Fait à Ul, le 30.09.2022 Ul, 30-09-2022 Ul, 2022.09.30 Ul, 30.09.2022 Ulmissa, 30.09.2022 Ul, 30.09.2022 Ul, 30.09.2022 Ul, 30.09.2022 Ul, 30.09.2022 Ul, 30.09.2022 Ul, 30.09.2022 Ul, 30.09.2022 Ul, 30.09.2022 Ul, 30.09.2022 Ul, 30.09.2022 Ul, 30.09.2022 Ul, 30.09.2022 Ul, 30.09.2022 Ul, 30.09.2022 Ul, 30.09.2022</p> <p>Der Bevollmächtigte Authorised representative Le mandataire De gevolmachtigde Auktoriserad representant Autoriseret repræsntant Valtuutettu edustaja Persona delegata La persona autorizada O representante Pelnomocnik Meghatalmazott Zplnomocnenec Splnomocnený Ο εξουσιοδοτημένος Pooblaščenec Ovlaštena osoba Conducerea tehnică Упълномощен Volitatud esindaja Įgaliotasis atstovas Pilnvarotā persona</p> <p>EN ISO 12100 EN 62841-1 EN IEC 62841-4-3</p> <p>94 dB(A) / 96 dB(A)</p> <p>2022</p>
<p>Produkttyp: Product type: Type de produit: Producttype: Producttype: Producttype: Tuotetyypit: Tipo adl prodotto: Tipo de producto: Tipo de produto: Tipo de producto: Typ produktu:</p> <p>PowerMax 1800/37 G2</p> <p>EU-Richtlinien: EC-Directives: Directives CE : EG-richtlijnen: EU-direktiv: EF-direktiver: EY-direktiv: Directive UE: Diretivas CE: Dyrektywy WE: EK-irányelvek: Predpisy ES: Smernice EU: Oδηγίες EK: Direktive EU: EC direktive: Directive CE: Директиви на ЕО: EU direktiivid: EB direktivos: EK direktivas:</p> <p>2006/42/EG 2000/14/EG 2014/30/EU 2011/65/EU</p>	<p>Artikelnummer: Article number: Réfarence : Artikelnummer: Artikelnummer: Tuotenumero: Codice articolo: Referencia: Número de referência: Numer katalogowy:</p> <p>14637</p> <p>Cikkszámok: Objednací číslo: Objednávacia číslo: Κωδικός είδους: Številka izdelka: Talaški broj: Cod articol: Артикул номер: Artiklinummer: Dahies numeris: Artikula numurs:</p> <p>Nach 2000/14/EG Art. 14 Anhang VI Conformity Assessment Procedure: according to 2000/14/EC Art.14 Annex VI Procédure d'évaluation de la conformité : Selon 2000/14/CE art. 14 Annexe VI</p>	<p>Reinhard Pompe Vice President Products</p> <p>Wolfgang Engelhardt Vice President Supply Chain</p>

EN UKCA Declaration of Conformity

The manufacturer: GARDENA Germany AB, PO Box 7454, S-103 92 Stockholm, Sweden hereby certifies, when leaving our factory, the unit(s) indicated below is/are in accordance with the UK Regulations, designated standards of safety and product specific designated standards. This certificate becomes void if the units are modified without our approval.

Description of the product: **Electric Lawnmower**

Product type: **PowerMax 1800/37 G2**

Article number: **14637**

UK regulations: **S.I. 2008/1597
S.I. 2016/1091
S.I. 2012/3032
S.I. 2001/1701**

Designated standards: **EN ISO 12100
EN 62841-1
EN IEC 62841-4-3**

Conformity assessment body: **Intertek Testing & Certification Ltd.
Academy Place, 1 – 9 Brook Street
Brentwood, Essex
CM14 5NQ
United Kingdom
Approved Body Number: 0359**

Number of notified body: **0158**

Authorised representative: **Husqvarna UK Limited
Preston Road
Aycliffe
County Durham
UK DL5 6UP**

Deposited documentation: **GARDENA Technische Dokumentation
M. Jäger
89079 Ulm**

Noise level: measured / guaranteed **94 dB(A) / 96 dB(A)**

Conformity assessment according to: **According to S.I. 2001/1701 Art. 11 Schedule 9**

Ulm, 30.09.2022

Authorised Representative:



Reinhard Pompe
Vice President Products



Wolfgang Engelhardt
Vice President Supply Chain

Deutschland / Germany
GARDENA Manufacturing GmbH
Central Service
Hans-Lorenser-Straße 40
D-89079 Ulm
Produktfragen:
(+49) 731 490-123
Reparaturen:
(+49) 731 490-290
service@gardena.com
http://www.gardena.com

Albania
KRAFT SHPK
Autostrada Tirane-Durres
Km 7
1051 Tirane
Phone: (+355) 69 877 7821
info@kraft.al

Argentina
ROBERTO C. RUMBO S.R.L.
Piedro Noriog
Lote 7
Benavidez, ZC: 1621
Buenos Aires
ventas@rumbosrl.com.ar

Armenia
AES Systems LLC
Marshal Babajanyan Avenue 56/2
0022 Yerevan
Phone: (+374) 60 651 651
masisoharyan@cloud.com

Australia
Husqvarna Australia Pty. Ltd.
Locked Bag 5
Central Coast BC
NSW 2252
Phone: (+61) (0) 2 4352 7400
customer.service@husqvarna.com.au

Austria / Österreich
Husqvarna Austria GmbH
Industrieleize 36
4010 Linz
Tel.: (+43) 732 77 01 01-485
service.gardena@husqvarnagroup.com

Azerbaijan
Progres Xüsusi Firması
Aliyar Aliyev 212, Baku, Azerbaijan
Sales: +994 70 326 07 14
Aftersales: +994 77 326 07 14
www.progress-garden.az
info@progress-garden.az

Bahrain
M.H. Al-Mahroos
BUILDING 208, BLOCK 356,
ROAD 328
Sahiya
Phone: +973 1740 8090
almahroos@almahroos.com

Belarus / Беларусь
ООО «Мастер Гарден»
220118, г. Минск,
улица Шаранговича, дом 7а
Тел. (+375) 17 257 00 33
mg@mastergarden.by

Belgium
Husqvarna Belgium nv
Gardena Division
Leuvensesteenweg 542
Planet II E
1930 Zaventem
Belgie

Bosnia / Herzegovina
Silk Trade d.o.o.
Poslovna Zona Vila Br. 20
Phone: (+387) 61 165 593
info@silkttrade.com.ba

Brazil
Nortech Maquinas e Motores Ltd.
Avenida Juscelino Kubitschek de Oliveira
Curitiba
3003 Brazil
Phone: (+55) 41 3595-9600
contato@nortech.com.br
www.nortech.com.br

Bulgaria
AGROLAND България АД
бул. 8 Декември, № 13
Офис 5
1700 Студентски град
София
Тел.: (+359) 24 66 6910
info@agroland.eu

Canada / USA
GARDENA Canada Ltd.
100 Summerlea Road
Brampton, Ontario L6T 4X3
Phone: (+1) 905 792 93 30
info@gardenacanada.com

Chile
REPRESENTACIONES JCE S.A.
2286 Avenida General Oscar Bonilla
Concepcion
Phone: (+56) 2 2414 2600
contacto@jce.cl

China
Husqvarna (Shanghai)
Management Co., Ltd.
高世华 (上海) 管理有限公司
3F, Bang Square B,
No.207, Song Hong Rd.,
Chang Ning District,
Shanghai, PRC. 200335
上海市市长宁区崧虹路207号明
基广场B座3楼, 邮编: 200335

Colombia
Equipos de Toyoma Colombia SAS
Cra. 68 D № 25 B 86 Of. 618
Edificio Torre Central
Bogota
Phone: +57 (1) 703 9520
+57 (1) 703 9522
serviciocliente@toyoma.com.co
www.toyoma.com.co

Costa Rica
Exim CIA Costa Rica
Calle 25A, B°. Montalegre
Zapote
San José
Costa Rica
Phone: (+506) 2221-5654
(+506) 2221-5659
eximcostarica@gmail.com

Croatia
Husqvarna Austria GmbH
Industrieleize 36
4010 Linz
Phone: (+43) 732 77 01 01-485
service.gardena@husqvarnagroup.com

Cyprus
Pantelis Papadopoulos S.A.
92 Athinon Avenue
Athens
10442 Greece
Phone: (+30) 21 0519 3100
infocyp@papadopoulos.com.gr

Czech Republic
Gardena
Service Center Vrbno
c/o Husqvarna
Manufacturing CZ s.r.o.
Jesenická 146
79326 Vrbno pod Pradedem
Phone: 800 100 425
servis@gardena.cz

Denmark
GARDENA DANMARK
Lejvej 19, st.
3500 Værløse
Tel.: (+45) 70 26 47 70
husqvarna@husqvarna.dk
www.gardena.com/dk

Dominican Republic
BOSQUESA, S.R.L.
Carretera Santiago Licey
Km. 5 ½
Esquina Copal II.
Santiago De Los Caballeros
51000 Dominican Republic
Phone: (+1) 809-562-0476
contacto@bosquesa.com.do

Egypt
Universal Agencies Co
26, Abdel Hamid Lotfy St.
Giza
Phone: 3761 5757
https://gardeningegypt.com/
hany.masoud@univag.org/

Estonia
Husqvarna Eesti OÜ
Valdeku 132
EE-11216 Tallinn
info@gardena.ee

Finland
Oy Husqvarna Ab
Gardena Division
Lautatarhankatu 8 B / PL 3
00581 HELSINKI
www.gardena.fi

France
Husqvarna France
9/11 Allée des pierres mayettes
92235 Gennemilliers Cedex
France
http://www.gardena.com/fr
N° AZUR: 0 810 00 78 23
(Prix d'un appel local)

Georgia
Transporter LLC
#70, Bellashvili street
0159 Tbilisi, Georgia
Number: (+995) 322 14 71 71
info@transporter.com.ge
www.transporter.com.ge

Service Address and Importer to Great Britain
Husqvarna UK Ltd
Preston Road
Aycliffe Industrial Park
Newton Aycliffe
County Durham
DL5 6UP
Phone: (+44) (0) 344 844 4558
info.gardena@husqvarna.co.uk

Greece
Π.ΠΑΠΑΔΟΠΟΥΛΟΣ ΑΕΒΕ
Λεωφ. Αθήνων 32
Αθήνα
Τ.Κ.104 42
Ελλάδα
Τηλ. (+30) 210 5193 100
info@papadopoulos.com.gr

Hong Kong
Tung Tai Company
151-153 Hoi Bun Road
Kwun Tong, Kowloon
Hong Kong
Phone: (+852) 3583 1662
admin@tungtaico.com

Hungary
Husqvarna Magyarorszáგ Kft.
Ezred u. 1 – 3
1044 Budapest
Phone: (+36) 1 251-4161
vevozolgalat.husqvarna@husqvarna.hu

Iceland
BYKO ehf.
Skermmuvęgi 2a
200 Kópavogur
Phone: (+354) 515 4000
byko@byko.is

MHG Verslum ehf
Vikurhvarf 8
203 Kópavogur
Phone: (+354) 544 4656

India
B K RAMAN AND CO
Plot No. 185, Industrial Area,
Phase-2, Ram Darbar
Chandigarh
160002 India
Phone: (+91) 98140 06530
raman@jaganhardware.com

Iraq
Alshiem Alakhdar Company
Al-Faysaliah, Near Estate Bank
Mosul
Phone: (+964) 78 18 46 75

Ireland
Liffey Distributors Ltd.
309 NW Business Park, Ballycoolen
15 Dublin
Phone: (+353) 1 824 2600
info@liffeyd.com

Israel
HAGARIN LTD.
2 Nahal Harif St.
8122201 Yavne
internet@hagarin.co.il
Phone: (+972) 8-932-0400

Italy
Husqvarna Italia S.p.A.
Via Santa Vecchia 15
23868 VALLMADRERA (LC)
Phone: (+39) 0341.203.111
assistenza.italia@it.husqvarna.com

Japan
Husqvarna Zenoh Co. Ltd. Japan
1-9 Minamidai, Kawagoe
350-1165 Saitama
Japan
gardena-jp@husqvarnagroup.com

Kazakhstan
TOO "Ламэд"
Russian
Адрес: Қазақстан, г. Алматы,
ул. Тажибаевой, 155/1
Тел.: (+7) (727) 355 64 00
(+7) (700) 355 64 00
lamed@lamed.kz

Kazakh
Мекен-жайы: Қазақстан,
Алматы қ.,
көш. Тажибаевой, 155/1
Тел.: (+7) (727) 355 64 00
(+7) (700) 355 64 00
lamed@lamed.kz

Korea
Kyung Jin Trading Co., Ltd
107-4, Sunduk Bld, Yangjae-Dong
Seocho-Gu
137-891 Seoul
Phone: (+82) 2 574 6300
kjh@kjh.co.kr

Kuwait
Palms Agro Production Co
Al Rai- Fourth Ring Road – Block 56.
P.O Box: 1976 Safat
13020 Al-Rai
Phone: 24730745
info@palms-kw.com

Kyrgyzstan
O'So Ayla Maki
Av. Molodaya Guardia 83
720014 Bishkek
Phone: (+996) 312 322115

Latvia
Husqvarna Latvija SIA
Ulbrokas 19A
LV-1021 Riga
info@gardena.lv

Lebanon
Technomec
Saifra Highway (Beirut – Tripoli) Center
622 Mezher Bldg.
P.O.Box 215
Jounieh
Phone: (+961) 9 853527
(+961) 3 855481
tecnomec@idm.net.lb

Lithuania
UAB Husqvarna Lietuva
Ateities pl. 77C
LT-52104 Kaunas
info@gardena.lt

Luxembourg
Magasin Jules Neuberg
39, rue Jacques Stas
Luxembourg-Gasperich 2549
Case Postale No. 12
Luxembourg 2010
Phone: (+352) 40 14 01
api@neuberg.lu

Malaysia
Glomedic International Sdn Bhd
Jalan Ruang No. 30
Shah Alam, Selangor
40150 Malaysia
Phone: (03)-7734 7997
case@glomedic.com.my

Malta
I.V. Portelli & Sons Ltd.
85, 86, Triq San Pawl
Rabat - RBT 1240
Phone: (+356) 2145 4289

Mauritius
Espace Maison Ltée
La City Trianon, St Jean
Quatre Bornes
Phone: (+230) 401 6950
info@espacemaison.mu

Mexico
AFOSA
Av. Lopez Mateos Sur # 5019
Col. La Calma 45070
Zapopan, Jalisco, Mexico
Phone: (+52) 33 3818-3434
info@afosa.com.mx

Moldova
Convel SRL
Republica Moldova,
mun. Chisinau,
sos. Muncesti 284
Phone: (+373) 22 857 126
www.convel.md

Mongolia
Soyol Gardening Shop
Nami Rd
Ulaanbaatar
14230 Mongolia
Phone: +976 7777 5080
soyolj@maginonet.mn

Morocco
Proekip
64 Rue de la Participation
Casablanca-Roches Noires
20303 Morocco
Phone: (+212) 661342107
hicham.hafani@proekip.ma

Netherlands
Husqvarna Nederland B.V.
GARDENA Division
Postbus 50131
1305 AC ALMERE
Phone: (+31) 36 521 00 10
info@gardena.nl

Neth. Antilles
Jonka Enterprises N.V.
Sta. Rosa Weg 196
P.O. Box 8200
Curaçao
Phone: (+599) 9 767 66 55
info@jonka.com

New Zealand
Husqvarna New Zealand Ltd.
PO Box 76-437
Manukau City 2241
Phone: (+64) (0) 9 9202410
support.nz@husqvarna.co.nz

North Macedonia
Sinpeks d.o.o.
Ul. Kravarski Pat Bb
7000 Bitola
Phone: (+389) 47 20 85 00
sinpeks@mt.net.mk

Norway
Husqvarna Norge AS
Gardena Division
Trøskenveien 36
1708 Sarpsborg
info@gardena.no

Northern Cyprus
Mediterranean Home & Garden
No 150 Alsancak, Karaoglanoglu Caddesi
Girne
Phone: (+90) 392 821 33 80
info@medgardener.com

Oman
General Development Services
PO 1475, PC - 111
Seeb
111 Oman
Phone: 96824582816
gdsoman@gdsoman.com

Paraguay
Agrofield SRL
AV. CHOFERES DEL CHAÇO
1449 C/ 25 DE MAYO
Asuncion
Phone: (+595) 21 608 656
consultas@agrofield.com.py

Peru
Sierras y Herramientas Forestal SAC
Av. Las Gaviotas 833, Chorrillos
Lima
Phone: (+51) 1 2520252
supervisorventas1@siersac.com
www.siersac.com

Philippines
Royal Dragon Traders Inc
10 Linaw Street, Barangay Saint Peter
Quezon City
1114 Philippines
Phone: (+63) 2 7426893
aida.fernandez@rdti.com.ph

Poland
Gardena Service Center Vrbno
c/o Husqvarna Manufacturing CZ s.r.o.
Jesenická 146
79326 Vrbno pod Pradedem
Czech Republic
Phone: (22) 336 78 90
servis@gardena.pl

Portugal
Husqvarna Portugal, SA
Lagoa - Albaraaque
2635 - 595 Rio de Mouro
Phone: (+351) 21 922 85 30
Fax: (+351) 21 922 85 36
info@gardena.pt

Romania
Madex International Srl
Soseaua Odaii 117 - 123,
RO 013003 Bucuresti, S1
Phone: (+40) 21 352 7603
madex@ines.ro

Russia / Россия
ООО „Хускварна“
141400, Московская обл.,
г. Химки,
улица Ленинградская,
владение 39, стр.6
Бизнес Центр
„Химки Бизнес Парк“,
помещение OB02_04
http://www.gardena.ru

Saudi Arabia
SACO
Takhassusi Main Road P.O. Box: 86387
Riyadh 12863
40011 Saudi Arabia
Phone: (966) 11 482 8877
webmaster@saco-ksa.com

Serbia
Domel d.o.o.
Slobodana Đurića 21
11000 Belgrade
Phone: (+381) 11 409 57 12
office@domel.rs

Singapore
Hy-Ray PRIVATE LIMITED
40 Jalan Pemimpin
#02-08 Tat Ann Building
Singapore 571185
Phone: (+65) 6253 2277
info@hyray.com.sg

Slovak Republic
Gardena
Service Center Vrbno
c/o Husqvarna
Manufacturing CZ s.r.o.
Jesenická 146
79326 Vrbno pod Pradedem
Phone: 0800 154044
servis@gardena.sk

Slovenia
Husqvarna Austria GmbH
Industrieleize 36
4010 Linz
Phone: (+43) 732 77 01 01-485
service.gardena@husqvarnagroup.com

South Africa
Husqvarna South Africa (Pty) Ltd
Lifestyle Business Park – Ground Floor Block A
Cnr Beyers Naude Drive and Ysterhout Road
Randpark Ridge, Randburg
Phone: (+27) 10 015 5750
service@gardena.co.za

Spain
Husqvarna España S.A.
Calle de Pivas nº 10
28052 Madrid
Phone: (+34) 91 708 05 00
atencioncliente@gardena.es

Sri Lanka
Hunter & Company Ltd.
130 Front Street
Colombo
Phone: 94-11 232 81 71
hunters@eureka.lk

Suriname
Deto Handelmaatschappij N.V.
Kerrikkampweg 72-74
P.O. Box: 12782
Paramaribo
Suriname
Phone: (+597) 438050
info@deto.sr

Sweden
Husqvarna AB /
GARDENA Sverige
Drottninggatan 2
561 82 Huskvarna
Sverige
Phone: (+46) (0) 36-14 60 02
info@gardena.se

Switzerland / Schweiz
Husqvarna Schweiz AG
Consumer Products
Industriestrasse 10
5506 Mägenwil
Phone: (+41) (0) 62 887 37 90
info@gardena.ch

Taiwan
Hong Ying Trading Co.,Ltd.
No. 46 Wu-Kun-Wu Road
New Taipei City
Phone: (+886) (02) 2298 1486
salesg1@7friends.com.tw

Tajikistan
ARIERS JV LLC
39, Ayni Street, 734024
Dushanbe, Tajikistan

Thailand
Spica Co. Ltd
243/2 Onnuch Rd., Prawat
Bangkok
10250 Thailand
Phone: (+66) (0)2721 7373
surapong@spica-siam.com

Tunisia
Société du matériel agricole et maritime
Nouveau port de pêche de Sfax Bp 33
Sfax 3065, Tunisia
www.smamtunisia.com
Soulaymen Majdoub
Soulaymen@smamtunisia.com

Turkey
Dost Bahçe
Yunus Mah. Adil Sk. No:3
Kartal
Istanbul
34873 Turkey
Phone: (+90) 216 389 39 39
info@dostbahce.com.tr
www.dostbahce.com.tr

Turkmenistan
I.E. Orazmuhammedov Nurmuhammet
80 Ataturk, BEFKARAR Shopping Center,
Ground floor, A776,
Ashgabat 744000
TURKMENISTAN
Phone: (+993) 12 468859
Mob: (+993) 62 222887
info@jayhyzmat.com /
bekiyev@jayhyzmat.com
www.jayhyzmat.com

UAE
Al-Futtaim ACE Company
L.L.C Building, Al Rebat Street
Festival City, Dubai
7800 UAE
Phone: (+971) 4 206 6700
ace@alfuttaim.ae

Ukraine / Україна
AT «Альцест»
вул. Петропавлівська 4
08130, Київська обл. Києво-Святошинський
р-н, с. Петропавлівська Борщагіка
Україна
Тел.: (+38) 0 800 503 000

Uruguay
FELI SA
Entre Rios 1083
11800 Montevideo
Phone: (+598) 2203 1844
info@felisa.com.uy

Uzbekistan
AGROHOUSE MChJ
O'zbekiston, 111112
Toshkent viloyati
Toshkent tumani
Hasanboy OFAY, THAY yoqasida
Phone: (+998)-93-5414141
(+998)-71-2096868
info@agro.house
www.agro.house

Vietnam
Vision Joint Stock Company
No. 03, Lot E2 /D21, Ton That Thuyet Street,
Dich Vuong Hau Commune
Cau Giay District, Hanoi
Phone: (+8424)-38462833/34
quynhnm@visionjsc.com.vn

Zimbabwe
Cutting Edge
159 Citroen Rd, Msasa
Harare
Phone: (+263) 8677 008685
sales@cuttingedge.co.zw