

EasyCut 110/18V P4A
HighCut 250/18V P4A
HighCut 360/18V P4A

Art. 14772
Art. 14774
Art. 14776

uk **Інструкція з експлуатації**
Акумуляторний гілкоріз/Акумуляторний-телескопічний-висоторіз

<p>de Produkthaftung Wir weisen ausdrücklich darauf hin, dass wir in Übereinstimmung mit dem Produkthaftungsgesetz nicht für Schäden haften, die durch unsere Produkte entstehen, wenn diese unsachgemäß und nicht durch einen von uns autorisierten Servicepartner repariert wurden oder wenn keine Original GARDENA Teile oder von uns zugelassene Teile verwendet wurden.</p>
<p>en Product liability In accordance with the German Product Liability Act, we hereby expressly declare that we accept no liability for damage incurred from our products where said products have not been properly repaired by a GARDENA-approved service partner or where original GARDENA parts or parts authorised by GARDENA were not used.</p>
<p>fr Responsabilité Conformément à la loi relative à la responsabilité du fait des produits défectueux, nous déclarons expressément par la présente que nous déclinons toute responsabilité pour les dommages résultant de nos produits, si lesdits produits n'ont pas été correctement réparés par un partenaire d'entretien agréé GARDENA ou si des pièces d'origine GARDENA ou des pièces agréées GARDENA n'ont pas été utilisées.</p>
<p>nl Productaansprakelijkheid Conform de Duitse wet inzake productaansprakelijkheid verklaren wij hierbij uitdrukkelijk dat wij geen aansprakelijkheid aanvaarden voor schade ontstaan uit onze producten waarbij deze producten niet zijn gerepareerd door een GARDENA-erkende servicepartner of waarbij geen originele GARDENA-onderdelen of onderdelen die door GARDENA zijn goedgekeurd zijn gebruikt.</p>
<p>sv Produktansvar I enlighet med tyska produktansvarslagar förklarar vi härmed uttryckligen att vi inte åtar oss något ansvar för skador som orsakas av våra produkter där produkterna inte har genomgått korrekt reparation från en GARDENA-godkänd servicepartner eller där originaldelar från GARDENA eller delar godkända av GARDENA inte använts.</p>
<p>da Produktaansvar I overensstemmelse med den tyske produktansvarslov erklærer vi hermed udtrykkeligt, at vi ikke påtager os noget ansvar for skader på vores produkter, hvis de pågældende produkter ikke er blevet repareret korrekt af en GARDENA-godkendt servicepartner, eller hvor der ikke er brugt originale GARDENA-reservedele eller godkendte reservedele fra GARDENA.</p>
<p>fi Tuotevastuu Saksan tuotevastuulain mukaisesti emme ole vastuussa laitteiden vaurioista, jos korjauksia ei ole tehnyt GARDENAn hyväksymä huoltoilike tai jos niiden synä on muiden kuin alkuperäisten GARDENA-varaosien tai GARDENAn hyväksymien varaosien käyttö.</p>
<p>it Responsabilità del prodotto In conformità con la Legge tedesca sulla responsabilità del prodotto, con la presente dichiariamo espressamente che decliniamo qualsiasi responsabilità per danni causati dai nostri prodotti qualora non siano stati correttamente riparati presso un partner di assistenza approvato GARDENA o laddove non siano stati utilizzati ricambi originali o autorizzati GARDENA.</p>
<p>es Responsabilidad sobre el producto De acuerdo con la Ley de responsabilidad sobre productos alemana, por la presente declaramos expresamente que no aceptamos ningún tipo de responsabilidad por los daños ocasionados por nuestros productos si dichos productos no han sido reparados por un socio de mantenimiento aprobado por GARDENA o si no se han utilizado piezas originales GARDENA o piezas autorizadas por GARDENA.</p>
<p>pt Responsabilidade pelo produto De acordo com a lei alemã de responsabilidade pelo produto, declaramos que não nos responsabilizamos por danos causados pelos nossos produtos, caso os tais produtos não tenham sido devidamente reparados por um parceiro de assistência GARDENA aprovado ou se não tiverem sido utilizadas peças GARDENA originais ou peças autorizadas pela GARDENA.</p>
<p>pl Odpowiedzialność za produkt Zgodnie z niemiecką ustawą o odpowiedzialności za produkt, niniejszym wyraźnie oświadczamy, że nie ponosimy żadnej odpowiedzialności za szkody poniesione na skutek użytkowania naszych produktów, w przypadku gdy naprawa tych produktów nie była odpowiednio przeprowadzana przez zatwierdzonego przez firmę GARDENA partnera serwisowego lub nie stosowano oryginalnych części GARDENA albo części autoryzowanych przez tę firmę.</p>
<p>hu Termékszavatosság A németországi termékszavatossági törvénnyel összhangban ezennel nyomatékosan kijelentjük, hogy nem vállalunk felelősséget a termékeinkben keletkezett olyan károkért, amelyek valamely GARDENA által jóváhagyott szervizpartner által nem megfelelően végzett javításból adódtak, vagy amely során nem eredeti GARDENA alkatrészeket vagy a GARDENA által jóváhagyott alkatrészeket használtak fel.</p>
<p>cs Odpovědnost za výrobek Upozorňujeme na to, že v souladu se zákonem o odpovědnosti za škodu způsobenou vadným výrobkem neručíme za škody, které způsobily naše produkty, pokud byly opraveny neodborně a ne námi autorizovaným servisním partnerem nebo pokud nebyly použity originální díly GARDENA nebo námi schválené díly.</p>
<p>sk Zodpovednosť za produkt V súlade s nemeckými zákonmi o zodpovednosti za výrobok týmito výslovné prehlasujeme, že nenesieme žiadnu zodpovednosť za škody spôsobené našimi výrobkami, v prípade ktorých neboli náležite opravy vykonané servisným partnerom schváleným spoločnosťou GARDENA alebo neboli použité diely spoločnosti GARDENA alebo diely schválené spoločnosťou GARDENA.</p>
<p>el Ευθύνη προϊόντος Σύμφωνα με τον γερμανικό νόμο περί Ευθύνης για τα Προϊόντα, με το παρόν δηλώνουμε ρητώς ότι δεν αποδεχόμαστε καμία ευθύνη για τυχόν ζημιές που προκύπτουν από τα προϊόντα μας εάν αυτά δεν έχουν επισκευαστεί σωστά από κάποιον εγκεκριμένο συνεργάτη επισκευών της GARDENA ή εάν δεν έχουν χρησιμοποιηθεί αυθεντικά εξαρτήματα GARDENA ή εξαρτήματα εγκεκριμένα από την GARDENA.</p>
<p>sl Odgovornost proizvajalca V skladu z nemškimi zakoni o odgovornosti za izdelke, izrecno izjavljajo, da ne sprejemamo nobene odgovornosti za škodo, ki jo povzročijo naši izdelki, če teh niso ustrezno popravili GARDENINI odobreni servisni partnerji ali pri tem niso bili uporabljeni originalni GARDENINI nadomestni deli ali GARDENINIMI homologiranimi nadomestnimi deli.</p>
<p>hr Pouzdanost proizvoda Sukladno njemačkom zakonu o pouzdanosti proizvoda, ovime izričito izjavljujemo kako ne prihvaćamo nikakvu odgovornost za oštećenja na našim proizvodima nastala uslijed neispravnog popravka od strane servisnog partnera kojeg odobrava GARDENA ili uslijed nekorištenja originalnih GARDENA dijelova ili dijelova koje odobrava GARDENA.</p>
<p>ro Răspunderea pentru produs În conformitate cu Legea germană privind răspunderea pentru produs, declarăm în mod expres prin prezentul document că nu acceptăm nicio răspundere pentru defecțiunile suferite de produsele noastre atunci când acestea nu au fost reparate în mod corect de un atelier de service partener, aprobat de GARDENA, sau când nu au fost utilizate piese GARDENA originale sau piese autorizate de GARDENA.</p>
<p>bg Отговорност за вреди, причинени от стоки Съгласно германския Закон за отговорността за вреди, причинени от стоки, с настоящото изрично декларираме, че не носим отговорност за щети, причинени от нашите продукти, ако те не са били правилно ремонтирани от одобрен от GARDENA сервиз или ако не са използвани оригинални части на GARDENA или части, одобрени от GARDENA.</p>
<p>et Tootevastutus Vastavalt Saksamaa tootevastutusseadusele deklareerime käesolevaga selgesõnaliselt, et me ei kanna mingisugust vastutust meie toodetest tingitud kahjude eest, kui need tooted ei ole korrektselt parandatud GARDENA heakskiidetud hoolduspartneri poolt või kui parandamisel ei ole kasutatud GARDENA originaalosi või GARDENA volitatud osi.</p>
<p>lt Gaminio patikimumas Mes aiškiai pareiškiame, kad, atsižvelgiant į Vokietijos gaminių patikimumo įstatymą, neprisiimame atsakomybės dėl bet kokios žalos, patirtos dėl mūsų gaminių, jeigu jie buvo netinkamai taisomi arba jų dalys buvo pakeistos neoriginaliomis GARDENA dalimis ar nepatvirtintomis dalimis, arba jeigu remonto darbai buvo atliekami ne GARDENA techninės priežiūros centro specialistų.</p>
<p>lv Atbildība par produkcijas kvalitāti Saskaņā ar Vācijas likumu par atbildību par produkcijas kvalitāti ar šo mēs paziņojam, ka neuzņemamies atbildību par bojājumiem, kas radušies, lietojot mūsu izstrādājumus, kuru remontu nav veicis uzņēmuma GARDENA apstiprināts apkopes partneris vai kuru remontam netika izmantotas oriģinālās GARDENA detaļas vai detaļas, kuru lietošanu apstiprinājis uzņēmums GARDENA.</p>

A1

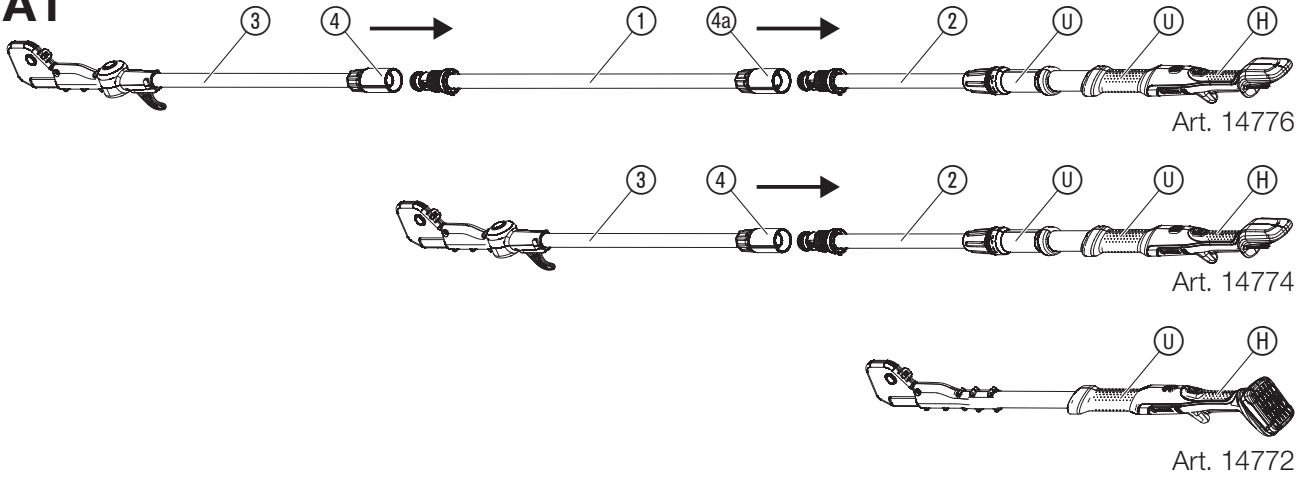

A2

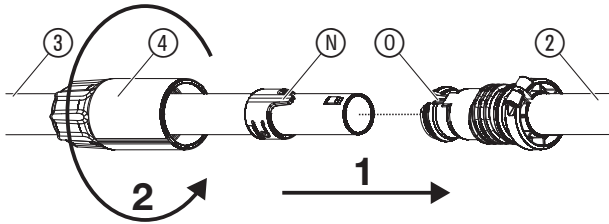

A3

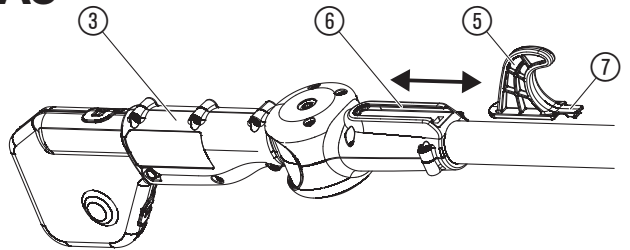

O1

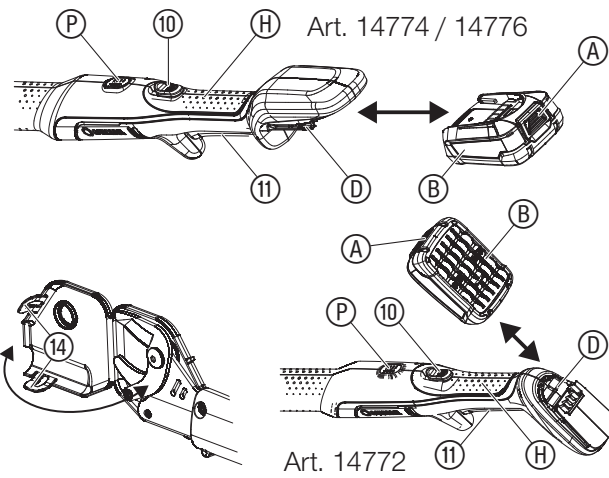

O3

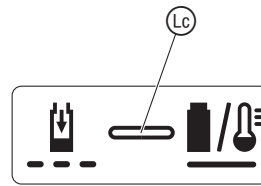

O4

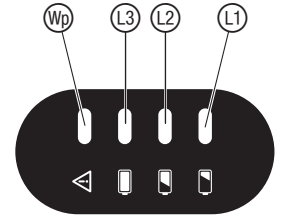

O6

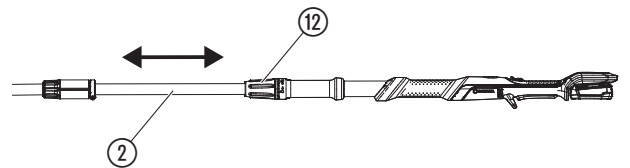

O2

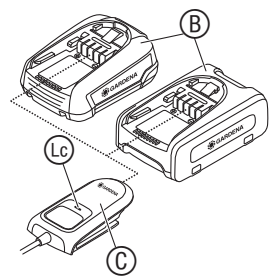

O5

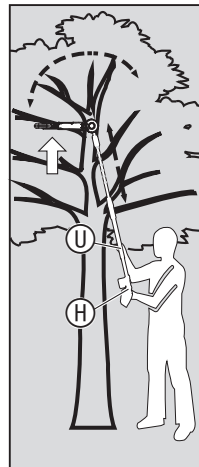

O7

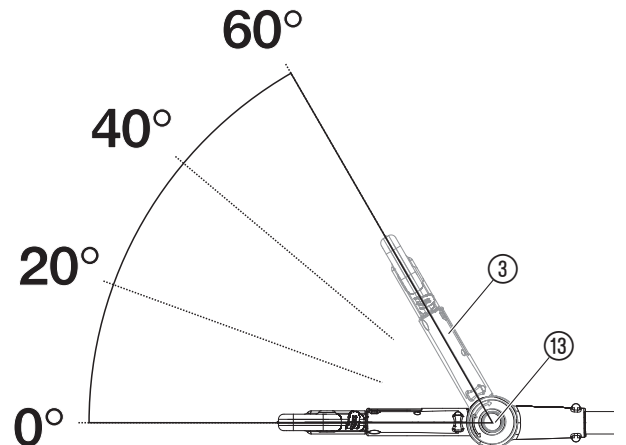

1) Безпека на робочому місці

- а) Підтримуйте порядок на робочому місці. Робоче місце повинно бути добре освітлене. Безлад на робочому місці або погано освітлені місця роботи можуть призвести до нещасних випадків.
- б) Не використовуйте машину у вихибонебезпечних місцях, де знаходяться горючі рідини, газу або пил.
Машини виробляють іскру, яка може підпалити пил або пари.
- в) При використанні машини тримайте на відстані дітей та інших осіб. Ви можете відволіктися і втратити контроль над машиною.

2) Електробезпека

- а) Штепсельна вилка машини повинна підходити до розетки. Ні в якому разі не модифікуйте вилку. Не використовуйте вилки-перехідники разом із заземленими машинами. Немодифіковані вилки і відповідні розетки знижують ризик ураження електричним струмом.
- б) Уникайте контакту тіла з заземленими поверхнями, такими як труби, батареї опалення, плити та холодильники. Існує підвищений ризик ураження електричним струмом, якщо Ваше тіло заземлене.
- в) Не допускайте потрапляння дощової води або вологи на машину. Проникнення води в машину підвищує ризик ураження електричним струмом.
- г) Не використовуйте з'єднувальний кабель не за призначенням, наприклад, щоб переносити, підвішувати машину або витягувати штекер з розетки. Тримайте кабель подалі від джерел тепла, мастила, гострих країв або рухомих деталей машини. Пошкоджені або заплутані кабелі підвищують ризик ураження електричним струмом.
- д) Якщо ви працюєте з машиною просто неба, використовуйте тільки кабелі-подовжувачі, призначені для зовнішніх робіт. Використання подовжувача, призначеного для робіт під відкритим небом, зменшує ризик ураження електричним струмом.
- е) Якщо не можна уникнути експлуатації машини в умовах вологості, використовуйте автоматичний вимикач. Застосування автоматичного запобіжного вимикача зменшує ризик ураження електричним струмом.

3) Безпека людей

- а) Будьте уважні, слідкуйте за тим, що Ви робите і керуйтеся здоровим глуздом при експлуатації машини. Не використовуйте машину, коли Ви стомлені або перебуваєте під впливом наркотиків, алкоголю або лікарських засобів. Одна мить неухважності при використанні машини може призвести до серйозних травм.
- б) Одягайте засоби індивідуального захисту і завжди захисні окуляри. Носіння засобів індивідуального захисту таких, як респіратор, нековзане безпечне взуття, шолом або засоби захисту органів слуху, в залежності від виду та використання машини, зменшують ризик отримання травм.
- в) Уникайте ненавмисного введення в експлуатацію. Переконайтеся, що машина відключена, перед тим як Ви її підключите до джерела живлення та/або акумулятора, будете піднімати її чи транспортувати. Якщо при перенесенні машини Ви тримаєте палець на перемикачі або підключаєте машину до електроживлення у положенні «включено», то це може призвести до нещасного випадку.
- г) Перед тим, як Ви ввімкнете машину, видаліть регульовальні інструменти або гайковий ключ. Інструмент або ключ, які знаходяться в частині машини, що обертається, можуть призвести до травм.
- д) Уникайте неправильного положення тіла. Стійте впевнено і завжди зберігайте рівновагу. Завдяки цьому Ви зможете краще контролювати машину у несподіваних ситуаціях.
- е) Носіть придатний одяг. Не носіть просторий одяг або прикраси. Оберігайте волосся та одяг від рухомих деталей. Просторий одяг, прикраси або довге волосся можуть потрапити в рухомі частини.
- є) Якщо можна встановити пристрій для відсмоктування та вловлювання пилу, то їх необхідно підключити і правильно використовувати. Використання пристроїв для відсмоктування пилу може зменшити ризик виникнення спричиненої пилом небезпеки.
- ч) Не тіште себе ілюзією безпеки і не нехуйте правилами техніки безпеки для машин, навіть якщо після багаторазового використання Ви добре знаєте, як використовувати машину. Недбалість буквально за мить може призвести до важких травм.

4) Використання й обслуговування машини

- а) Не перевантажуйте машину. Використовуйте для своєї роботи тільки машину, яка призначена для цього. З відповідною машиною Ви працюватимете краще й безпечніше в зазначеному діапазоні потужності.
- б) Не використовуйте машину, вимикач якої зіпсований. Машина, яку не можна ввімкнути або вимкнути є небезпечною, і її слід відремонтувати.
- в) Витягніть вилку з розетки і/або вийміть акумуляторну батарею перед налаштуванням машини, заміною комплектуючих або перед тим, як відкласти машину в сторону. Такі запобіжні заходи з техніки безпеки допоможуть запобігти випадковому запуску машини.
- г) Зберігайте машину, якою Ви не користуєтесь, поза досяжністю дітей. Не дозволяйте особам, які не обізнані з експлуатацією машини або наданими інструкціями, користуватися нею. Машини небезпечні, якщо вони використовуються недосвідченими особами.
- д) Ретельно дглядайте за машинами. Перевіряйте, щоб рухомі частини бездоганно функціонували та безперешкодно рухалися, щоб деталі не були зламані або пошкоджені таким чином, що це порушить роботу машини. Перед використанням машини відремонтуйте пошкоджені деталі.
Багато аварій трапляється через погане обслуговування машин.

uk Акумуляторний-гілкоріз EasyCut 110/18V P4A / Акумуляторний- телескопічний-висоторіз HighCut 250/18V P4A / HighCut 360/18V P4A

1. ВКАЗІВКИ З ТЕХНІКИ БЕЗПЕКИ	114
2. МОНТАЖ	116
3. ОБСЛУГОВУВАННЯ	117
4. ДОГЛЯД	118
5. ЗБЕРІГАННЯ	118
6. УСУНЕННЯ НЕСПРАВНОСТЕЙ	118
7. ТЕХНІЧНІ ХАРАКТЕРИСТИКИ	119
8. КОМПЛЕКТУЮЧІ/ЗАПЧАСТИНИ	119
9. СЕРВІСНЕ ОБСЛУГОВУВАННЯ	119
10. УТИЛІЗАЦІЯ	119

Це переклад оригіналу інструкції.

1. ВКАЗІВКИ З ТЕХНІКИ БЕЗПЕКИ

1.1 Пояснення символів:



Прочитайте інструкцію з експлуатації.



Небезпека! Тримайте руки подалі від ріжучого пристрою.



Не піддавати впливу дощу.



Одягайте захисні окуляри та захисний шолом.



Дотримуйтесь дистанції.



Небезпека ураження електричним струмом!
Дотримуйтесь відстані мінімум 10 м від ліній електропередач.



Перед чисткою або доглядом необхідно зняти акумуляторну батарею.

1.2 Загальні вказівки з техніки безпеки

1.2.1 Загальні вказівки з техніки безпеки для машин



ЗАСТЕРЕЖЕННЯ!

Ознайомтесь з усіма вказівками з техніки безпеки, інструкціями, зображеннями та технічними характеристиками, що входять до комплекту постачання цієї машини.

Недбалість у дотриманні всіх нижченаведених указівок може призвести до ураження електричним струмом, пожежі та/або важких травм.

Усі вказівки з техніки безпеки та інші інструкції слід надійно зберігати на майбутнє. Термін «машина», що використовується у вказівках з техніки безпеки, стосується машин, які працюють від електромережі (з кабелем живлення) або машин, які працюють на акумуляторі (без кабелю живлення).

е) Ріжучі інструменти повинні бути гострими та чистими.

Належно доглянуті ріжучі інструменти з гострими ріжучими кантами менше застрягають, та ними легше керувати.

е) Використовуйте машину, комплектуючі, робочий інструмент і т. ін. відповідно до цих вказівок. Враховуйте при цьому умови праці і діяльність, що виконується. Експлуатація машин у цілях, не зазначених в інструкції, може призвести до виникнення небезпечних ситуацій.

ч) Ручки та захватні частини мають бути сухими, чистими, без оливи та консистентного мастила. Слизькі ручки та захватні поверхні зменшують надійність управління й контролю машини в непередбачуваних ситуаціях.

5) Використання акумуляторного інструменту та обходження з ним

а) Акумулятори заряджайте тільки в зарядних пристроях, які рекомендуються виробником. Для зарядного пристрою, який придатний для певного виду акумуляторів, існує небезпека виникнення пожежі, якщо він застосовується з іншими акумуляторами.

б) В машини застосовуйте тільки передбачені для них акумуляторні батареї. Застосування інших акумуляторів може спричинити поранення і викликати небезпеку пожежі.

в) Утримуйте акумулятори, якими не користуєтесь, на відстані від канцелярських скріпок, монет, ключів, голок, гвинтів або інших дрібних металевих предметів, які можуть спричинити замикання контактів. Коротке замикання контактів акумулятора може призвести до опіків чи пожежі.

г) При неправильному застосуванні рідина може вийти з акумулятора. Уникайте контакту з нею. При випадковому контакті, сполосніть водою. Якщо рідина потрапила в очі, скористуйтеся додатково лікарською допомогою. Рідина, яка виходить з акумулятора, може призвести до подразнення шкіри або опіків.

д) Не використовуйте пошкоджені акумуляторну батарею або акумуляторну батарею зі зміненою конструкцією. Пошкоджені або змінені акумуляторні батареї можуть працювати непередбачуваним чином, що може спричинити пожежу, вибух або небезпеку травмування.

е) Тримайте акумуляторну батарею подалі від вогню та джерел високих температур.

Вогонь та температури понад 130 °C можуть призвести до вибуху.

е) Дотримуйтесь інструкцій із заряджання й за жодних обставин не заряджайте акумуляторну батарею або акумуляторний інструмент за межами температурного діапазону, вказаного в інструкції з експлуатації. Неправильне заряджання або заряджання за межами допустимого температурного діапазону може зруйнувати акумуляторну батарею та підвищити небезпеку пожежі.

6) Сервісне обслуговування

а) Свою машину ремонтуйте тільки у кваліфікованих спеціалістів і лише з використанням оригінальних деталей.

Це забезпечить гарантію збереження безпеки машини.

б) За жодних обставин не виконуйте технічне обслуговування пошкоджених акумуляторних батарей. Усі роботи з техобслуговування повинні виконувати виробник або авторизовані сервісні центри.

Національні приписи можуть обмежувати використання гілкоріза.

Перевіряйте виріб перед використанням і після падіння або інших ударів, щоб виявити істотні uszkodження або дефекти.

1.2.2 Вказівки з техніки безпеки для гілкоріза:

а) Завжди тримайте будь-які частини тіла подалі від ріжучого пристрою. Ніколи не намагайтеся видаляти зрізаний матеріал або утримувати його, коли ріжучий пристрій рухається. Після вимкнення вимикача ріжучі пристрої продовжують рухатися. Миттєва неуважність під час використання гілкоріза може призвести до важких травм.

б) Переносьте гілкоріз за ручку, попередньо зупинивши ріжучий пристрій, не підносячи палець до силового вимикача. Правильне перенесення гілкоріза зменшує небезпеку несанкціонованого запуску гілкоріза, що може призвести до травмування ріжучим пристроєм.

в) Під час транспортування або зберігання гілкоріза на ріжучий пристрій завжди має бути надягнутий захисний кожух. Належне використання гілкоріза зменшує небезпеку травмування ріжучим пристроєм.

г) Витягуючи застряглий матеріал, що розрізається, або проводячи роботи з технічного обслуговування, переконайтеся в тому, що всі силові вимикачі вимкнено, а акумуляторний блок витягнуто або від'єднано. Несанкціоноване вимкнення гілкоріза під час витягування застряглому зрізаного матеріалу або проведення робіт з технічного обслуговування може призвести до важких травм.

д) Витягуючи застряглий матеріал, що розрізається, або проводячи роботи з технічного обслуговування, переконайтеся в тому, що всі силові вимикачі вимкнено, а блокування вмикання активовано. Несанкціоноване вмикання гілкоріза під час витягування застряглому зрізаного матеріалу або проведення робіт з технічного обслуговування може призвести до важких травм.

е) Тримайте гілкоріз виключно за ізолювані захватні пристрої, оскільки ріжучий пристрій може зачепити приховану електропроводку. Контакт ріжучого пристрою з дротом, що знаходиться під напругою, може призвести до напруги на металевих деталях й спричинити ураження електричним струмом.

е) Приберіть відповідну електропроводку із зони різання. Дроти можуть бути приховані в живій огорожі й куцах, і їх можна порізати ріжучим пристроєм.

ч) Не використовуйте гілкоріз за поганих погодних умов, особливо, якщо є небезпека блискавки.

Таким чином можна знизити небезпеку удару блискавкою.

1.2.3 Вказівки з техніки безпеки для гілкоріза збільшеного радіусу дії:

а) Для зменшення небезпеки смертельного ураження електричним струмом за жодних обставин не використовуйте гілкоріз збільшеного радіусу дії біля електричних кабелів. Зачіпання дротів, що знаходяться під напругою, або використання біля них може призвести до важких травм або смертельного ураження електричним струмом.

б) Під час використання гілкоріза збільшеного радіусу дії завжди тримайте його обома руками. Тримайте гілкоріз збільшеного радіусу дії обома руками, щоб не втратити контроль над ним.

в) Під час виконання робіт гілкорізом збільшеного радіусу дії, коли потрібно тримати його над головою, надавайте захисний шолом. Падіння уламків може призвести до важких травм.

→ Перевірте живі огорожі та куці на наявність прихованих предметів (наприклад, дротяних огорож та прихованої електропроводки).

→ Використовуйте автоматичний вимикач, що спрацює з появою струму витоку, зі струмом відключення 30 mA або менше.

→ Тримайте гілкоріз обома руками за обидві ручки.

→ Під час використання стійте на землі, а не на драбині або інших нестійких поверхнях.

→ Перед використанням гілкоріза переконайтеся в тому, що блокувальні пристрої різних рухомих частин (наприклад, подовженого штока та поворотного елемента) заблоковані.

1.3 Додаткові вказівки з техніки безпеки

1.3.1 Належне застосування:

GARDENA Гілкоріз призначений для обрізування дерев, живоплотів, кущів та чагарників з гілками діаметром макс. до 28 мм на присадібниках та дачних ділянках.

Виріб не призначений для тривалої експлуатації (професійна експлуатація).



НЕБЕЗПЕКА!

Небезпека отримання травми!

→ Видаляйте гілки невеликими частинами, щоб вони не впали на Вас, або гілки, що впали на землю, не підскачили догори.

→ Не стійте під час обрізування під гілкою.

→ Не застосовуйте гілкоріз для догляду за ставками.

1.3.2 Вказівки з техніки безпеки для акумуляторних батарей і зарядних пристроїв



Прочитайте всі вказівки з техніки безпеки та інші інструкції.

Недбалість при дотриманні вказівок з техніки безпеки та інструкцій може призвести до ураження електричним струмом, пожежі та/або важких травм.

→ Зберігайте ці інструкції в надійному місці. Використовуйте зарядний пристрій тільки в тому випадку, якщо ви можете повністю оцінити й виконати без обмежень всі функції, або якщо ви отримали відповідні інструкції.

→ Не залишайте дітей без нагляду під час використання, очищення й техобслуговування. Діти не повинні гратися із зарядним пристроєм.

→ Заряджайте тільки літій-іонні акумуляторні батареї системи POWER FOR ALL типу PBA 18V, з ємністю не менше 1,5 А/год (від 5 елементів акумуляторної батареї). Напруга акумуляторної батареї повинна відповідати напрузі заряджання акумуляторної батареї зарядного пристрою. Не заряджайте акумулятори, що не перезаряджаються. Інакше існує небезпека пожежі й вибуху.



Уникайте потрапляння вологи до зарядного пристрою або намочання зарядного пристрою під дощем.

Потрапляння води до електроінструменту підвищує ризик ураження електричним струмом.

→ Тримайте зарядний пристрій у чистоті. Його забруднення призводить до небезпеки ураження електричним струмом.

→ Перед кожним використанням перевіряйте зарядний пристрій, кабель та штекер. Не використовуйте зарядний пристрій у разі виявлення пошкоджень. Не відкривайте зарядний пристрій самостійно, ремонтуйте його тільки силами кваліфікованих фахівців з використанням оригінальних запчастин. Пошкодження зарядних пристроїв, кабелів та штекерів підвищують ризик ураження електричним струмом.

→ Не використовуйте зарядний пристрій на легкозаймистій основі (наприклад, на папері, текстильних матеріалах тощо) або в займистому середовищі. Нагрівання зарядного пристрою зсередини призводить до небезпеки пожежі.

→ Якщо необхідна заміна з'єднувального кабелю, зверніться для її виконання до GARDENA або авторизованого сервісного центру GARDENA з електроінструментів, щоб уникнути ризиків для безпеки.

→ Не використовуйте виріб під час заряджання.

→ Ці вказівки з техніки безпеки дійсні тільки для літій-іонних акумуляторних батарей системи POWER FOR ALL 18V.

→ Використовуйте акумуляторну батарею тільки у виробках партнерів системи POWER FOR ALL. Акумуляторні батареї 18V з маркуванням POWER FOR ALL повністю сумісні з наступними виробами: всі вироби 18V від партнерів системи POWER FOR ALL.

→ Дотримуйтесь вказівок з використання акумуляторних батарей у інструкції з експлуатації Вашого виробу. Тільки так можна забезпечити безпечну експлуатацію акумуляторної батареї та виробу, а також захистити акумуляторні батареї від небезпечного перевантаження.

→ **Заряджайте акумуляторні батареї тільки за допомогою зарядних пристроїв, рекомендованих виробником або партнерами системи POWER FOR ALL.**

Для зарядного пристрою, який придатний для певного виду акумуляторних батарей, існує небезпека виникнення пожежі, якщо він застосовується з іншими акумуляторними батареями (тип акумуляторної батареї: PBA 18V... / сумісні зарядні пристрої: AL 18...).

→ **Акумуляторна батарея потрапляє в частково зарядженому стані.**

Для забезпечення повної потужності акумуляторної батареї повністю зарядіть її в зарядному пристрої перед першим використанням.

→ **Зберігайте акумуляторні батареї подалі від дітей.**

→ **Не відкривайте акумуляторну батарею.**

Існує небезпека короткого замикання.

→ **Внаслідок пошкодження й неналежного використання акумуляторних батарей можуть виділятися випари. Акумуляторна батарея може зайнятися або вибухнути.**

Забезпечте приплив свіжого повітря, а в разі скарг зверніться до лікаря. Випари можуть подразнювати дихальні шляхи.

→ **У разі неправильного використання або пошкодження акумуляторної батареї можливі витoki займистої рідини з акумуляторної батареї. Уникайте контакту з нею. При випадковому контакті сполосніть водою. Якщо рідина потрапила в очі, додатково зверніться до лікаря.** Рідина, яка виходить з акумулятора, може призвести до подразнень шкіри або опіків.

→ **У разі пошкодження акумуляторної батареї можливі витoki рідини та змочування предметів поблизу. Перевірте відповідні частини.** Очистіть та замініть їх у разі необхідності.

→ **Не замикайте акумуляторну батарею накоротко. Утримуйте акумуляторні батареї, якими ви не користуєтесь, подалі від канцелярських скріпок, монет, ключів, голок, гвинтів або інших дрібних металевих предметів, які можуть спричинити замикання контактів.**

Коротке замикання контактів акумуляторної батареї може призвести до опіків або пожежі.

→ **Контакти акумуляторної батареї можуть бути гарячими після використання. Коли Ви витягуєте акумуляторну батарею, будьте обережні з гарячими контактами.**

→ **Гострими предметами, такими як цвяхи або викрутки, чи зовнішнім зусиллям акумуляторну батарею можна пошкодити.** Це може спричинити внутрішнє коротке замикання, займання, задимлення, вибух або перегрівання акумуляторної батареї.

→ **За жодних обставин не виконуйте технічне обслуговування пошкоджених акумуляторних батарей.** Усі роботи з техобслуговування повинні виконувати виробник або авторизовані сервісні центри.

→ **Забезпечте захист акумуляторної батареї від нагрівання, наприклад, внаслідок тривалої дії сонячного випромінювання, вогню, бруду, води та вологи.**



Це може спричинити небезпеку вибуху та короткого замикання.

→ **Використовуйте та зберігайте акумуляторну батарею тільки за температури навколишнього середовища від -20 °C до +50 °C.**

Не залишайте акумуляторну батарею, наприклад, у літній час в автомобілі. Залежно від пристрою, що застосовується, використання за температури < 0 °C може обмежувати продуктивність роботи.

→ **Заряджайте акумуляторну батарею тільки за температури навколишнього середовища від 0 °C до +35 °C. Заряджайте акумуляторну батарею з підключенням USB тільки через це підключення при температурах навколишнього середовища між +10 °C та +35 °C.**

Заряджання за межами температурного діапазону може пошкодити акумуляторну батарею та призвести до небезпеки виникнення пожежі.

→ **Після використання дайте акумуляторній батареї охолонути протягом як мінімум 30 хвилин перед зарядкою або зберіганням.**

1.3.3 Додаткові вказівки з електробезпеки



НЕБЕЗПЕКА!

Зупинка серця!

Цей виріб під час експлуатації створює електромагнітне поле. Це поле при певних умовах може створити негативний вплив на роботу активних або пасивних медичних імплантатів. Щоб виключити небезпечні ситуації, які можуть призвести до тяжких або смертельних травм, особи з медичним імплантатом перед використанням цього виробу повинні проконсультуватися зі своїм лікарем і виробником імплантату.

→ Не використовуйте і не зберігайте ушкоджені елементи живлення. Відразу утилізуйте належним чином акумуляторну батарею.

→ Підключайте зарядний пристрій тільки до мережі змінного струму з напругою, зазначеною на типовій таблиці.

→ Не підключайте до виробу провід заземлення.

→ Не застосовуйте виріб, якщо існує небезпека виникнення грози.

→ Захищайте контакти акумуляторної батареї від вологи.

1.3.4 Додаткові вказівки з особистої безпеки



НЕБЕЗПЕКА!

Небезпека задухи!

Дрібні частини можуть бути легко проковтнуті. Через поліетиленовий мішок існує небезпека задухи для маленьких дітей.

→ **Не допускайте маленьких дітей до місця збірки.**

→ Не перевантажуйте виріб (використання відповідно до інструкції з експлуатації).

→ Не використовуйте поблизу води.

→ Застосовуйте гілкоріз тільки за його призначенням. Оператор або користувач несе відповідальність за нещасні випадки з іншими особами, та небезпеку, яка може завдати шкоди їм або їхньому майну.

→ Особливо слідкуйте за безпекою третіх осіб через збільшений радіус робочої зони, коли висунута телескопічна ручка.

→ Завжди носіть належний одяг, рукавиці та стійке взуття.

→ Огляньте ділянки, де буде використовуватися гілкоріз, та вилучіть дріт, приховані електричні кабелі та інші сторонні предмети.

→ Всі роботи з налаштування (нахил ріжучої головки, зміна довжини телескопічної ручки) повинні здійснюватися при насунутому захисному кожуху.

→ Не ставте гілкоріз на ріжучу головку.

→ Перед використанням і після отримання сильного удару перевірте машину на наявність тріщин або пошкоджень.

→ В разі потреби відповідні ремонтні роботи мають бути виконані фахівцем.

→ Ніколи не намагайтеся працювати з некомплектним або модифікованим без дозволу виробника виробом.

1.3.5 Застосування та догляд за електроінструментами

Ви повинні знати як вимкнути виріб у разі необхідності.

→ Ніколи не тримайте гілкоріз за захисний кожух.

→ Не використовуйте гілкоріз, якщо захисні пристосування пошкоджені.

→ Не застосовуйте гілкоріз на драбині.

→ Використовуйте гілкоріз тільки, якщо Ви стоїте на стійкій поверхні.

→ Від'єднайте акумуляторну батарею:

- перед тим, як залишити гілкоріз без догляду на якийсь час

- перед тим, як зняти блокування

- перед тим як перевірити або почистити гілкоріз, або провести над ним якісь роботи

- якщо гілкоріз наштовхнувся на який-небудь предмет Гілкоріз дозволяється застосовувати тільки тоді, коли Ви повністю переконані, що весь гілкоріз знаходиться у безпечному робочому стані.

- якщо гілкоріз почне незвичайно сильно вібрувати В цьому випадку його потрібно негайно перевірити.

Надмірне вібрування може спричинити травми.

- перед тим, як передати виріб іншій особі.

Усі гайки та гвинти мають бути щільно затягнуті для забезпечення безпечної роботи виробу.

→ Якщо гілкоріз нагрівся в процесі експлуатації, то перед зберіганням дайте йому охолонути.

→ Не зберігайте гілкоріз при температурі понад 35 °C або під прямими сонячними променями.

→ Не зберігайте гілкоріз в місцях зі статичною електрикою.

→ Стежте за падаючим зрізаним матеріалом.

→ Працюйте виключно за денного світла або в умовах гарного освітлення.

2. МОНТАЖ



НЕБЕЗПЕКА!

Небезпека порізу через ріжучий пристрій!

Небезпека отримання різаної травми в результаті ненавмисного запуску.

→ Одягайте захисні рукавиці.

→ Витягніть акумуляторну батарею.

→ Насуньте захисний кожух на ріжучий пристрій.

2.1 Монтаж гілкоріза [зобр. A1/A2]:

2.1.1 Без подовжувальної трубки (тільки для арт. 14774):

1. Натягніть ріжучу головку ③ до упору на трубку ②.

При цьому необхідно, щоб виступ ⑩ зайшов в отвір ①.

2. Затягніть гайку ④.

2.1.2 З подовжувальною трубкою (тільки для арт. 14776):



НЕБЕЗПЕКА!

Небезпека отримання травми!

Дозволяється використовувати тільки 1 подовжувальну трубку.

→ Використовуйте тільки одну подовжувальну трубку.

1. Натягніть подовжувальну трубку ① до упору на трубку ②.

При цьому необхідно, щоб виступ ⑩ зайшов в отвір ①.

2. Затягніть гайку ④.
3. Натягніть ріжучу головку ③ до упору на подовжувальну трубку ①.
При цьому необхідно, щоб виступ ⑧ зайшов в отвір ①.
4. Затягніть гайку ④.

2.2 Монтаж гачка для гілок (тільки для арт. 14774/14776) [зобр. А3]:

Гачок для гілок служить для полегшення видалення зрізаних гілок з крони дерева та з куща.

2.2.1 Монтаж гачка для гілок:

- Вставте гачок для гілок ⑤ до упору в кріплення ⑥ на ріжучій головці ③, щоб фіксатор ⑦ зафіксувався з клацанням.
Переконайтеся, що фіксатор зафіксувався.

2.2.2 Демонтаж гачка для гілок:

1. Пересуньте фіксатор ⑦ вгору.
2. Витягніть гачок для гілок ⑤ із кріплення ⑥ на ріжучій головці ③.

3. ОБСЛУГОВУВАННЯ

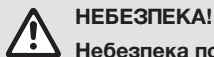

НЕБЕЗПЕКА!

Небезпека порізу через ріжучий пристрій!

Небезпека отримання різаної травми в результаті ненавмисного запуску.

- Одягайте захисні рукавиці.
- Витягніть акумуляторну батарею.
- Насуньте захисний кожух на ріжучий пристрій.

3.1 Зарядити акумуляторну батарею [зобр. О1/О2/О3]:



УВАГА!

Напруга джерела електроживлення повинна відповідати даним на фірмовій табличці зарядного пристрою.

- Зверніть увагу на мережеву напругу.

До комплекту постачання GARDENA акумуляторних гілкорізів арт. 14772-55/14774-55/14776-55, акумуляторна батарея та зарядний пристрій не входять.

Завдяки інтелектуальній зарядній системі заряд акумуляторної батареї автоматично розпізнається, й акумуляторна батарея заряджається оптимальним зарядним струмом залежно від її температури та напруги.

Це захищає акумуляторну батарею й дозволяє підтримувати повний заряд під час зберігання в зарядному пристрої.

1. Натисніть на фіксатор ① та витягніть акумуляторну батарею ② з кріплення акумуляторної батареї ①.
2. Підключіть зарядний пристрій акумулятора ③ до електромережі.
3. Натягніть зарядний пристрій ③ на акумуляторну батарею ②.

Якщо індикатор заряду акумуляторної батареї ④ на зарядному пристрої блимає зеленим світлом, то акумуляторна батарея заряджається.

Якщо індикатор заряду акумуляторної батареї ④ на зарядному пристрої горить постійним зеленим світлом, то акумуляторну батарею повністю заряджено (тривалість зарядки, див. 7. ТЕХНІЧНІ ХАРАКТЕРИСТИКИ).

4. В процесі зарядки перевіряйте через рівномірні проміжки часу ступінь зарядки.
5. Коли акумуляторна батарея ② повністю заряджена, від'єднайте акумуляторну батарею ② від зарядного пристрою ③.

3.2 Значення елементів індикації:

3.2.1 Індикатор на зарядному пристрої [зобр. О3]:

Блимання індикатора заряду акумуляторної батареї ④

Про процес зарядки сигналізує блимання індикатора заряду акумуляторної батареї ④.

Вказівка: зарядження можливе тільки, якщо температура акумуляторної батареї відповідає допустимому температурному діапазону зарядження, див. 7. ТЕХНІЧНІ ХАРАКТЕРИСТИКИ.



Постійне світло індикатора заряду акумуляторної батареї ④

Постійне світло індикатора заряду акумуляторної батареї ④ сигналізує про повну зарядку акумуляторної батареї **або** про те, що температура акумуляторної батареї виходить за межі допустимого температурного діапазону зарядження, й тому зарядження є неможливим. Акумуляторна батарея почне заряджатися, щойно буде досягнуто допустимий температурний діапазон.

Якщо акумуляторну батарею не вставлено, то **постійне світло** індикатора заряду акумуляторної батареї ④ сигналізує про те, що мережевий штекер вставлено до розетки, й зарядний пристрій готовий до експлуатації.



3.2.2 Індикатор заряду акумуляторної батареї ⑤ на виробі [зобр. О4/О1]:

Після запуску виробу індикатор заряду акумуляторної батареї ⑤ відображається протягом 5 секунд.

Індикатор заряду акумуляторної батареї	Заряд акумуляторної батареї
①, ② та ③ горять зеленим світлом	зарядженість на 67 – 100 %
① та ② горять зеленим світлом	зарядженість на 34 – 66 %
① горить зеленим світлом	зарядженість на 11 – 33 %
① блимає зеленим світлом	зарядженість на 0 – 10 %

Якщо світлодіод ① блимає зеленим світлом, то акумуляторну батарею потрібно зарядити.

Якщо горить або блимає світлодіодний індикатор помилки ⑥, див. 6. УСУНЕННЯ НЕСПРАВНОСТЕЙ.

3.3 Робоче положення [зобр. О5]:

- Тримайте гілкоріз однією рукою за верхню захватну поверхню ①, а іншою – за ручку ②.

3.4 Подовження телескопічної трубки (тільки для арт. 14774/14776) [зобр. О6]:

Телескопічну трубку ② можна безступінчатно подовжити до 40 см.



НЕБЕЗПЕКА!

Небезпека отримання травми!

При висуванні телескопічної ручки, якщо при цьому гілкоріз тримати догори, може защемитися рука між затискнутою та жовтогарячою гайками.

- При висуванні телескопічної ручки тримайте гілкоріз горизонтально.

1. Ослабте помаранчеву гайку ⑩.
2. Висуньте телескопічну ручку ② на необхідну довжину.
3. Затягніть знову помаранчеву гайку ⑩.

3.5 Нахил ріжучої головки [зобр. О7]:

Ріжучу головку ③ можна нахилити від 0° до 60° в 4 положеннях з кроком 20°.

1. Натисніть на шарнірний регулятор ⑧ і відрегулюйте необхідний кут ріжучої головки ③.
2. Дайте ріжучій головці ③ зафіксуватися під необхідним кутом.
Переконайтеся, що ріжуча головка зафіксувалася.

3.6 Запуск гілкоріза [зобр. О1]:



НЕБЕЗПЕКА!

Небезпека отримання травми!

Існує загроза отримання травми, якщо виріб не зупиняється після того, як був відпущений пусковий важіль.

- Не обходьте захисні пристосування або вимикач.
- Наприклад, не прикріплюйте пусковий важіль до ручки.

3.6.1 Запуск гілкоріза:

Виріб оснащений подвійним захисним пристосуванням (пусковий важіль та кнопка захисного блокування), який захищає виріб від випадкового вмикання.

1. Вставте акумуляторну батарею ⑩ в кріплення акумуляторної батареї ⑩, щоб вона клацнула, ставши на місце.
2. Відкрийте фіксатор ⑭ захисного кожуха та зніміть його з ріжучого пристрою.
3. Тримайте гілкоріз однією рукою за верхню захватну поверхню ①, а іншою – за ручку ②.
4. Пересуньте кнопку захисного блокування ⑨ вперед і притисніть короткочасно пусковий важіль ⑩ до ручки ②.
*Ріжучий пристрій мінімально закриється, а потім повністю відкриється для ініціації.
Тепер гілкоріз готовий до експлуатації.*
5. Пересуньте кнопку захисного блокування ⑨ вперед і притисніть пусковий важіль ⑩ до ручки ②.
Гілкоріз закриється і залишиться закритим, доки не відпустять пусковий важіль. При цьому індикація заряду акумуляторної батареї ⑮ буде відображатися протягом 5 секунд.
6. Відпустіть кнопку захисного блокування ⑨.

3.6.2 Функція Sleep-Timer:

Якщо протягом 15 хвилин не користуватися гілкорізом, гілкоріз відключиться. Потім для повторної ініціалізації необхідно притягнути пусковий важіль до ручки.

3.7 Транспортування гілкоріза:

1. Відпустіть пусковий важіль ⑩.
Гілкоріз зупиниться.
2. Витягніть акумуляторну батарею.
3. Насуньте захисний кожух на ріжучий пристрій.

4. ДОГЛЯД



НЕБЕЗПЕКА!

Небезпека порізу через ріжучий пристрій!

Небезпека отримання різаної травми в результаті ненавмисного запуску.

- Одягайте захисні рукавиці.
- Витягніть акумуляторну батарею.
- Насуньте захисний кожух на ріжучий пристрій.

4.1 Чистка гілкоріза:



НЕБЕЗПЕКА!

Небезпека отримання травми!

Загроза отримання травми і ризик пошкодження виробу.

- Не очищайте виріб водою або струменем води (особливо струменем води під високим тиском).
- Не очищуйте хімікатами, в тому числі бензином, або розчинниками. Деякі з них можуть пошкодити важливі пластикові деталі.

Вентиляційні отвори мають бути завжди чистими.

1. Очищайте гілкоріз за допомогою вологої тканини.
2. Очищайте вентиляційний отвір м'якою щіткою (не використовуйте гострі предмети).
3. Очистіть ріжучу головку щіткою, якщо треба.

4.2 Чистка акумулятора і зарядного пристрою акумулятора:

Поверхня й контакти акумуляторної батареї й зарядного пристрою повинні бути чистими й сухими перед підключенням акумуляторної батареї до зарядного пристрою.

- Не використовуйте проточну воду.

4.2.1 Очищення акумуляторної батареї:

Для очищення акумуляторної батареї забороняється використання хімічних речовин.

- Час від часу очищуйте вентиляційний отвір та контакти акумуляторної батареї м'якою, чистою й сухою щіткою.

4.2.2 Очищення зарядного пристрою:

- Очищуйте контакти й пластикові частини за допомогою м'якої, сухої тканини.

5. ЗБЕРІГАННЯ

5.1 Виведення з експлуатації:

Виріб повинен зберігатися в недоступному для дітей місці.

1. Витягніть акумуляторну батарею.
2. Насуньте захисний кожух на ріжучий пристрій.
3. Зарядіть акумуляторну батарею.
4. Очистіть гілкоріз, акумуляторну батарею та зарядний пристрій (див. 4. ДОГЛЯД).
5. Зберігайте гілкоріз, акумуляторну батарею та зарядний пристрій акумуляторної батареї в сухому, закритому та захищеному від морозу місці.

6. УСУНЕННЯ НЕСПРАВНОСТЕЙ



НЕБЕЗПЕКА!



Небезпека порізу через ріжучий пристрій!

Небезпека отримання різаної травми в результаті ненавмисного запуску.

- Одягайте захисні рукавиці.
- Витягніть акумуляторну батарею.
- Насуньте захисний кожух на ріжучий пристрій.

6.1 Таблиця несправностей:

Проблема	Можлива причина	Спосіб усунення
Не натискається пусковий важіль	Заїдає пусковий важіль.	→ Відпустіть пусковий важіль.
Гілкоріз не запускається або зупиняється. Світлодіод ① блимає зеленим світлом [зобр. 04]	Акумуляторна батарея розряджена.	→ Зарядіть акумуляторну батарею.
Гілкоріз не запускається або зупиняється. Світлодіодний індикатор помилки ② горить червоним світлом [зобр. 04]	Температура акумуляторної батареї виходить за межі допустимого діапазону.	→ Зачекайте, доки температура акумуляторної батареї не буде знаходитися у межах діапазону від 0 °C до +35 °C.
	Між контактами акумуляторної батареї знаходяться краплі води або волога.	→ Видаліть краплі води або вологу сухою тканиною.
	Перешкода блокує мотор.	→ Видаліть перешкоду.
Гілкоріз не запускається або зупиняється. Світлодіодний індикатор помилки ③ блимає червоним світлом [зобр. 04]	Гілкоріз зіпсований.	→ Зверніться до сервісного центру GARDENA.
Гілкоріз не запускається або зупиняється. Світлодіодний індикатор помилки ④ не горить [зобр. 04]	Акумуляторна батарея не повністю вставлена у тримач акумуляторної батареї.	→ Повністю вставте акумуляторну батарею у кріплення акумуляторної батареї, щоб вона клацнула, ставши на місце.
	Акумуляторна батарея несправна.	→ Замініть акумуляторну батарею.
	Гілкоріз зіпсований.	→ Зверніться до сервісного центру GARDENA.

Проблема	Можлива причина	Спосіб усунення
Заряджання є неможливим. Індикатор заряду акумуляторної батареї  світиться безперервно зеленим [зобр. 03]	Акумуляторну батарею неправильно закріплено на зарядному пристрої.	→ Правильно закріпіть акумуляторну батарею на зарядному пристрої.
	Контакти акумуляторної батареї забруднено.	→ Очистіть контакти акумуляторної батареї (наприклад, багато разів вставити та витягнути акумуляторну батарею. Якщо потрібно, замініть акумуляторну батарею).
	Температура акумуляторної батареї виходить за межі допустимого діапазону.	→ Зачекайте, доки температура акумуляторної батареї не буде знаходитись у межах діапазону від 0 °C до +35 °C.
Заряджання є неможливим. Індикатор заряду акумуляторної батареї  не світиться [зобр. 03]	Штекер зарядного пристрою неправильно вставлено.	→ Повністю вставте штекер у розетку.
	Розетка, кабель живлення або зарядний пристрій несправні.	→ Перевірте мережеву напругу. Перевірте в разі необхідності зарядний пристрій в авторизованого дилера або в сервісному центрі GARDENA.

ВКАЗІВКА:

Ремонтні роботи повинні виконуватися тільки сервісними центрами GARDENA, а також спеціалізованими фірмами, які сертифіковані компанією GARDENA.

→ В разі інших несправностей зверніться, будь ласка, до сервісного центру GARDENA.

7. ТЕХНІЧНІ ХАРАКТЕРИСТИКИ

Гілкоріз	Одиниця вимірювання	Значення (арт. 14772)	Значення (арт. 14774)	Значення (арт. 14776)
Макс. діаметр гілки	мм	28	28	28
Макс. кількість зрізів за заряд батареї				
PBA 18V 2,0Ah W-B		400	400	400
PBA 18V 2,5Ah W-B		500	500	500
PBA 18V 3,0Ah W-B		600	600	600
PBA 18V 4,0Ah W-C		800	800	800
PBA 18V 5,0Ah W-C		1000	1000	1000
PBA 18V 6,0Ah W-C		1200	1200	1200
Границі висуви телескопічної ручки	см	–	215 – 255	320 – 360
Макс. висота (коли телескопічна ручка висувається)	см	110	255	360
Вага (без акумулятора)	кг	1,9	3,4	4,1
Рівень звукового тиску L_{pA} ¹⁾ Похибка K_{pA}	дБ (А)	65 3	63 3	57 3
Рівень звукової потужності L_{WA} ²⁾ виміряний / гарантований Похибка K_{WA}	дБ (А)	76 / 79 3	77 / 80 3	77 / 80 3
Вібрація при навантаженні на руку a_{vhw} ¹⁾ Похибка K_{vhw}	м/с ²	≤ 2,5 1,5	≤ 2,5 1,5	≤ 2,5 1,5

Метод вимірювань згідно з: ¹⁾ EN IEC 62841-4-2 ²⁾ RL 2000/14/EC / S.I. 2001/1701



ВКАЗІВКА: вказане емісійне значення вібрації було виміряно відповідно до стандартного методу випробувань і може бути використано при порівнянні електродвигунів один з одним. Це значення може бути також використано для попередньої оцінки цього впливу. Емісійне значення вібрації може змінюватися під час дійсного використання електродвигуну, в залежності від того, як машина буде використовуватися. З міркувань техніки безпеки Ви можете працювати з машиною максимум 1 годину без перерви.

Система акумуляторної батареї PBA 18V 2,0Ah W-B	Одиниця вимірювання	Значення (арт. 14902)
Напруга акумуляторної батареї	В (пост. струм)	18
Потужність акумуляторної батареї	А/год	2,0

Система акумуляторної батареї PBA 18V 2,0Ah W-B	Одиниця вимірювання	Значення (арт. 14902)
Кількість елементів (літій-іонних)		5
Відповідні зарядні пристрої акумуляторних батарей системи POWER FOR ALL		AL 1810 CV / AL 1815 CV / AL 18V-20 / AL 1830 CV / AL 1880 CV
Зарядний пристрій для акумуляторних батарей AL 1810 CV P4A	Одиниця вимірювання	Значення (арт. 14900)
Мережева напруга	В (змін. струм)	220 – 240
Частота мережі	Гц	50 – 60
Номінальна потужність	Вт	26
Зарядна напруга акумуляторної батареї	В (пост. струм)	18
Макс. струм заряджання акумуляторної батареї	А	1000
Час заряджання акумуляторної батареї (около)		
PBA 18V 2,0Ah W-B	хв.	115
PBA 18V 2,5Ah W-B	хв.	136
PBA 18V 4,0Ah W-C	хв.	228
Допустимий температурний діапазон заряджання	°C	0 – 35
Вага згідно з Процедурою Європейської асоціації виробників електродвигунів 01:2014	кг	0,17
Клас захисту		□ / II
Відповідні акумуляторні батареї системи POWER FOR ALL		PBA 18V

8. КОМПЛЕКТУЮЧІ/ЗАПЧАСТИНИ

GARDENA Подовжувальна трубка	Для подовження арт. 14774 або на заміну.	арт. 14772-20.630.00 Можна придбати через сервісний центр GARDENA
GARDENA Чохол для акумуляторних батарей Power+	Для захисту акумуляторних батарей від вологи.	арт. 14800-00.600.36 Можна придбати через сервісний центр GARDENA
GARDENA Система акумуляторної батареї P4A PBA 18V/45 P4A PBA 18V/72	Акумуляторна батарея для додаткового часу роботи або для заміни.	арт. 14903 арт. 14905
GARDENA Зарядний пристрій для прискореної зарядки акумуляторної батареї AL 1830 CV P4A	Для швидкого заряджання акумуляторної батареї системи POWER FOR ALL PBA 18V..W-..	арт. 14901

9. СЕРВІСНЕ ОБСЛУГОВУВАННЯ

Зверніться, будь ласка, за адресою, зазначеною у гарантійному талоні, що додається.

10. УТИЛІЗАЦІЯ

10.1 Утилізація гілкоріза

(відповідно до Директиви 2012/19/EU / S.I. 2013 No.3113):



Виріб не можна утилізувати зі звичайними побутовими відходами. Він повинен бути утилізований відповідно до місцевих чинних стандартів з охорони навколишнього середовища.

ВАЖЛИВО!

→ Утилізуйте виріб у місцевому спеціалізованому збірному пункті з утилізації.

10.2 Утилізація акумуляторної батареї:



Акумуляторна батарея містить літій-іонні акумуляторні елементи, які після закінчення терміну їх служби не можна утилізувати як звичайне побутове сміття.

Li-ion

ВАЖЛИВО!

1. Повністю розрядіть літій-іонні акумуляторні елементи (зверніться для цього до сервісного центру GARDENA).
 2. Убезпечте контакти літій-іонних акумуляторних елементів від короткого замикання.
 3. Утилізуйте літій-іонні акумуляторні елементи у місцевому спеціалізованому збірному пункті з утилізації.
-

EN UKCA Declaration of Conformity

The manufacturer: GARDENA Germany AB, PO Box 7454, S-103 92 Stockholm, Sweden hereby certifies, when leaving our factory, the unit(s) indicated below is/are in accordance with the UK Regulations, designated standards of safety and product specific designated standards. This certificate becomes void if the units are modified without our approval.

Description of the product: **Battery Pruning Lopper / Battery Telescopic Pruning Lopper**

Product type: **EasyCut 110/18V P4A
HighCut 250/18V P4A
HighCut 360/18V P4A**

Article number: **14772
14774
14776**

UK regulations: **S.I. 2008/1597
S.I. 2016/1091
S.I. 2012/3032
S.I. 2001/1701**

Designated standards: **EN ISO 12100
EN 62841-1**

Charger:
EN IEC 60335-2-29

UK Importer: **Husqvarna UK Limited
Preston Road
Aycliffe
County Durham
UK DL5 6UP**

Deposited documentation: **GARDENA Technical Documentation
M. Jäger
Hans-Lorenser-Str.40
D-89079 Ulm**

Noise level: measured / guaranteed

Art. 14772:	76 dB(A) / 79 dB(A)
Art. 14774:	77 dB(A) / 80 dB(A)
Art. 14776:	77 dB(A) / 80 dB(A)

Conformity assessment procedure: **According to S.I. 2001/1701 Art. 11 Schedule 8**

Ulm, 23.12.2022

Authorised Representative:



Reinhard Pompe
Vice President Products



Wolfgang Engelhardt
Vice President Supply Chain

Deutschland / Germany
GARDENA Manufacturing GmbH
Central Service
Hans-Lorenser-Straße 40
D-89079 Ulm
Produktfragen:
(+49) 731 490-123
Reparaturen:
(+49) 731 490-290
service@gardena.com
http://www.gardena.com

Albania
KRAFT SHPK
Autostrada Tirane-Durres
Km 7
1051 Tirane
Phone: (+355) 69 877 7821
info@kraft.al

Argentina
ROBERTO C. RUMBO S.R.L.
Piedro Noriog
Lote 7
Benavidez, ZC: 1621
Buenos Aires
ventas@rumbosrl.com.ar

Armenia
AES Systems LLC
Marshal Babajanyan Avenue 56/2
0022 Yerevan
Phone: (+374) 60 651 651
masisoharyan@cloud.com

Australia
Husqvarna Australia Pty. Ltd.
Locked Bag 5
Central Coast BC
NSW 2252
Phone: (+61) (0) 2 4352 7400
customer.service@husqvarna.com.au

Austria / Österreich
Husqvarna Austria GmbH
Industrieleize 36
4010 Linz
Tel.: (+43) 732 77 01 01-485
service.gardena@husqvarnagroup.com

Azerbaijan
Progres Xüsusi Firması
Aliyar Aliyev 212, Baku, Azerbaijan
Sales: +994 70 326 07 14
Aftersales: +994 77 326 07 14
www.progress-garden.az
info@progress-garden.az

Bahrain
M.H. Al-Mahroos
BUILDING 208, BLOCK 356,
ROAD 328
Sahiba
Phone: +973 1740 8090
almahroos@almahroos.com

Belarus / Беларусь
ООО «Мастер Гарден»
220118, г. Минск,
улица Шаранговича, дом 7а
Тел. (+375) 17 257 00 33
mg@mastergarden.by

Belgium
Husqvarna Belgium nv
Gardena Division
Leuvensesteenweg 542
Planet II E
1930 Zaventem
Belgie

Bosnia / Herzegovina
Silk Trade d.o.o.
Poslovna Zona Vila Br. 20
Phone: (+387) 61 165 593
info@silkttrade.com.ba

Brazil
Nortech Maquinas e Motores Ltd.
Avenida Juscelino Kubitschek de Oliveira
Curitiba
3003 Brazil
Phone: (+55) 41 3595-9600
contato@nortech.com.br
www.nortech.com.br

Bulgaria
AGROLAND България АД
бул. 8 Декември, № 13
Офис 5
1700 Студентски град
София
Тел.: (+359) 24 66 6910
info@agroland.eu

Canada / USA
GARDENA Canada Ltd.
100 Summerlea Road
Brampton, Ontario L6T 4X3
Phone: (+1) 905 792 93 30
info@gardenacanada.com

Chile
REPRESENTACIONES JCE S.A.
2286 Avenida General Oscar Bonilla
Concepcion
Phone: (+56) 2 2414 2600
contacto@jce.cl

China
Husqvarna (Shanghai)
Management Co., Ltd.
高世华 (上海) 管理有限公司
3F, Bang Square B,
No.207, Song Hong Rd.,
Chang Ning District,
Shanghai, PRC. 200335
上海市市长宁区淞虹路207号明
基广场B座3楼, 邮编: 200335

Colombia
Equipos de Toyoma Colombia SAS
Cra. 68 D № 25 B 86 Of. 618
Edificio Torre Central
Bogota
Phone: +57 (1) 703 9520
+57 (1) 703 9522
serviciocliente@toyoma.com.co
www.toyama.com.co

Costa Rica
Exim CIA Costa Rica
Calle 25A, B°. Montalegre
Zapote
San José
Costa Rica
Phone: (+506) 2221-5654
(+506) 2221-5659
eximcostarica@gmail.com

Croatia
Husqvarna Austria GmbH
Industrieleize 36
4010 Linz
Phone: (+43) 732 77 01 01-485
service.gardena@husqvarnagroup.com

Cyprus
Pantelis Papadopoulos S.A.
92 Athinon Avenue
Athens
10442 Greece
Phone: (+30) 21 0519 3100
infocyp@papadopoulos.com.gr

Czech Republic
Gardena
Service Center Vrbno
c/o Husqvarna
Manufacturing CZ s.r.o.
Jesenická 146
79326 Vrbno pod Pradedem
Phone: 800 100 425
servis@gardena.cz

Denmark
GARDENA DANMARK
Lejvej 19, st.
3500 Værløse
Tlf.: (+45) 70 26 47 70
husqvarna@husqvarna.dk
www.gardena.com/dk

Dominican Republic
BOSQUESA, S.R.L.
Carretera Santiago Licey
Km. 5 ½
Esquina Copal II.
Santiago De Los Caballeros
51000 Dominican Republic
Phone: (+1) 809-562-0476
contacto@bosquesa.com.do

Egypt
Universal Agencies Co
26, Abdel Hamid Lofly St.
Giza
Phone: 3761 5757
https://gardeningegypt.com/
hany.masoud@univag.org/

Estonia
Husqvarna Eesti OÜ
Valdeku 132
EE-11216 Tallinn
info@gardena.ee

Finland
Oy Husqvarna Ab
Gardena Division
Lautatarhankatu 8 B / PL 3
00581 HELSINKI
www.gardena.fi

France
Husqvarna France
9/11 Allée des pierres mayettes
92235 Gennemilliers Cedex
France
http://www.gardena.com/fr
N° AZUR: 0 810 00 78 23
(Prix d'un appel local)

Georgia
Transporter LLC
#70, Bellashvili street
0159 Tbilisi, Georgia
Number: (+995) 322 14 71 71
info@transporter.com.ge
www.transporter.com.ge

Service Address and Importer to Great Britain
Husqvarna UK Ltd
Preston Road
Aycliffe Industrial Park
Newton Aycliffe
County Durham
DL5 6UP
Phone: (+44) (0) 344 844 4558
info.gardena@husqvarna.co.uk

Greece
Π.ΠΑΠΑΔΟΠΟΥΛΟΣ ΑΕΒΕ
Λεωφ. Αθήνων 32
Αθήνα
Τ.Κ.104 42
Ελλάδα
Τηλ. (+30) 210 5193 100
info@papadopoulos.com.gr

Hong Kong
Tung Tai Company
151-153 Hoi Bun Road
Kwun Tong, Kowloon
Hong Kong
Phone: (+852) 3583 1662
admin@tungtaico.com

Hungary
Husqvarna Magyarorszag Kft.
Ezred u. 1 – 3
1044 Budapest
Phone: (+36) 1 251-4161
vevozolgalat.husqvarna@husqvarna.hu

Iceland
BYKO ehf.
Skermmuvogi 2a
200 Kópavogur
Phone: (+354) 515 4000
byko@byko.is

MHG Verslun ehf
Vikurhvarf 8
203 Kópavogur
Phone: (+354) 544 4656

India
B K RAMAN AND CO
Plot No. 185, Industrial Area,
Phase-2, Ram Darbar
Chandigarh
160002 India
Phone: (+91) 98140 06530
raman@jaganhardware.com

Iraq
Alisheqmal Alakhdar Company
Al-Faysaliah, Near Estate Bank
Mosul
Phone: (+964) 78 18 18 46 75

Ireland
Liffey Distributors Ltd.
309 NW Business Park, Ballycoolan
15 Dublin
Phone: (+353) 1 824 2600
info@liffeyd.com

Israel
HAGARIN LTD.
2 Nahal Harif St.
8122201 Yavne
internet@hagarin.co.il
Phone: (+972) 8-932-0400

Italy
Husqvarna Italia S.p.A.
Via Santa Vecchia 15
23868 VALLMADRERA (LC)
Phone: (+39) 0341.203.111
assistenza.italia@it.husqvarna.com

Japan
Husqvarna Zenoh Co. Ltd. Japan
1-9 Minamidai, Kawagoe
350-1165 Saitama
Japan
gardena-jp@husqvarnagroup.com

Kazakhstan
TOO "Ламед"
Russian
Адрес: Қазақстан, г. Алматы,
ул. Тажибаевой, 155/1
Тел.: (+7) (727) 355 64 00
(+7) (700) 355 64 00
lamed@lamed.kz

Kazakh
Мекен-жайы: Қазақстан,
Алматы қ.,
көш. Тажибаевой, 155/1
Тел.: (+7) (727) 355 64 00
(+7) (700) 355 64 00
lamed@lamed.kz

Korea
Kyung Jin Trading Co., Ltd
107-4, Sunduk Bld, Yangjae-Dong
Seocho-Gu
137-891 Seoul
Phone: (+82) 2 574 6300
kjh@kjh.co.kr

Kuwait
Palms Agro Production Co
Al Rai- Fourth Ring Road – Block 56.
P.O.Box: 1976 Safat
13020 Al-Rai
Phone: 24730745
info@palms-kw.com

Kyrgyzstan
O'So Ayla Maki
Av. Molodaya Guardia 83
720014 Bishkek
Phone: (+996) 312 322115

Latvia
Husqvarna Latvija SIA
Ulbrokas 19A
LV-1021 Riga
info@gardena.lv

Lebanon
Technomec
Safra Highway (Beirut – Tripoli) Center
622 Mezher Bldg.
P.O.Box 215
Jounieh
Phone: (+961) 9 853527
(+961) 3 855481
tecnomec@idm.net.lb

Lithuania
UAB Husqvarna Lietuva
Ateities pl. 77C
LT-52104 Kaunas
info@gardena.lt

Luxembourg
Magasin Jules Neuberg
39, rue Jacques Stas
Luxembourg-Gasperich 2549
Case Postale No. 12
Luxembourg 2010
Phone: (+352) 40 14 01
api@neuberg.lu

Malaysia
Glomedic International Sdn Bhd
Jalan Ruang No. 30
Shah Alam, Selangor
40150 Malaysia
Phone: (03)-7734 7997
case@glomedic.com.my

Malta
I.V. Portelli & Sons Ltd.
85, 86, Triq San Pawl
Rabat - RBT 1240
Phone: (+356) 2145 4289

Mauritius
Espace Maison Ltée
La City Trianon, St Jean
Quatre Bornes
Phone: (+230) 401 6950
info@espacemaison.mu

Mexico
AFOSA
Av. Lopez Mateos Sur # 5019
Col. La Calma 45070
Zapopan, Jalisco, Mexico
Phone: (+52) 33 3818-3434
info@afosa.com.mx

Moldova
Convel SRL
Republica Moldova,
mun. Chisinau,
sos. Muncesti 284
Phone: (+373) 22 857 126
www.convel.md

Mongolia
Soyolj Gardening Shop
Namii Rd
Ulaanbaatar
14230 Mongolia
Phone: +976 7777 5080
soylj@maginnet.mn

Morocco
Proekip
64 Rue de la Participation
Casablanca-Roches Noires
20303 Morocco
Phone: (+212) 661342107
hicham.hafani@proekip.ma

Netherlands
Husqvarna Nederland B.V.
GARDENA Division
Postbus 50131
1305 AC ALMERE
Phone: (+31) 36 521 00 10
info@gardena.nl

Neth. Antilles
Jonka Enterprises N.V.
Sta. Rosa Weg 196
P.O. Box 8200
Curaçao
Phone: (+599) 9 767 66 55
info@jonka.com

New Zealand
Husqvarna New Zealand Ltd.
PO Box 76-437
Manukau City 2241
Phone: (+64) (0) 9 9202410
support.nz@husqvarna.co.nz

North Macedonia
Sinpeks d.o.o.
Ul. Kravarski Pat Bb
7000 Bitola
Phone: (+389) 47 20 85 00
sinpeks@mt.net.mk

Norway
Husqvarna Norge AS
Gardena Division
Trøskenveien 36
1708 Sarpsborg
info@gardena.no

Northern Cyprus
Mediterranean Home & Garden
No 150 Alsancak, Karaoglanoglu Caddesi
Girne
Phone: (+90) 392 821 33 80
info@medgardener.com

Oman
General Development Services
PO 1475, PC - 111
Seeb
111 Oman
Phone: 96824582816
gdsoman@gdsoman.com

Paraguay
Agrofield SRL
AV. CHOFERES DEL CHACO
1449 C/ 25 DE MAYO
Asuncion
Phone: (+595) 21 608 656
consultas@agrofield.com.py

Peru
Sierras y Herramientas Forestal SAC
Av. Las Gaviotas 833, Chorrillos
Lima
Phone: (+51) 1 2520252
supervisorventas1@siersac.com
www.siersac.com

Philippines
Royal Dragon Traders Inc
10 Linaw Street, Barangay Saint Peter
Quezon City
1114 Philippines
Phone: (+63) 2 7426893
aida.fernandez@rdti.com.ph

Poland
Gardena Service Center Vrbno
c/o Husqvarna Manufacturing CZ s.r.o.
Jesenická 146
79326 Vrbno pod Pradedem
Czech Republic
Phone: (22) 336 78 90
servis@gardena.pl

Portugal
Husqvarna Portugal, SA
Lagoa - Albaraaque
2635 - 595 Rio de Mouro
Phone: (+351) 21 922 85 30
Fax: (+351) 21 922 85 36
info@gardena.pt

Romania
Madex International Srl
Soseaua Odaii 117 - 123,
RO 013003 Bucuresti, S1
Phone: (+40) 21 352 7603
madex@ines.ro

Russia / Россия
ООО „Хускварна“
141400, Московская обл.,
г. Химки,
улица Ленинградская,
владение 39, стр.6
Бизнес Центр
„Химки Бизнес Парк“,
помещение OB02_04
http://www.gardena.ru

Saudi Arabia
SACO
Takhassusi Main Road P.O. Box: 86387
Riyadh 12863
40011 Saudi Arabia
Phone: (966) 11 482 8877
webmaster@saco-ksa.com

Serbia
Domel d.o.o.
Slobodana Đurića 21
11000 Belgrade
Phone: (+381) 11 409 57 12
office@domel.rs

Singapore
Hy-Ray PRIVATE LIMITED
40 Jalan Pemimpin
#02-08 Tat Ann Building
Singapore 571185
Phone: (+65) 6253 2277
info@hyray.com.sg

Slovak Republic
Gardena
Service Center Vrbno
c/o Husqvarna
Manufacturing CZ s.r.o.
Jesenická 146
79326 Vrbno pod Pradedem
Phone: 0800 154044
servis@gardena.sk

Slovenia
Husqvarna Austria GmbH
Industrieleize 36
4010 Linz
Phone: (+43) 732 77 01 01-485
service.gardena@husqvarnagroup.com

South Africa
Husqvarna South Africa (Pty) Ltd
Lifestyle Business Park – Ground Floor Block A
Cnr Beyers Naude Drive and Ysterhout Road
Randpark Ridge, Randburg
Phone: (+27) 10 015 5750
service@gardena.co.za

Spain
Husqvarna España S.A.
Calle de Pivas nº 10
28052 Madrid
Phone: (+34) 91 708 05 00
atencioncliente@gardena.es

Sri Lanka
Hunter & Company Ltd.
130 Front Street
Colombo
Phone: 94-11 232 81 71
hunters@eureka.lk

Suriname
Deto Handelmaatschappij N.V.
Kerrikkampweg 72-74
P.O. Box: 12782
Paramaribo
Suriname
Phone: (+597) 438050
info@deto.sr

Sweden
Husqvarna AB /
GARDENA Sverige
Drottninggatan 2
561 82 Huskvarna
Sverige
Phone: (+46) (0) 36-14 60 02
info@gardena.se

Switzerland / Schweiz
Husqvarna Schweiz AG
Consumer Products
Industriestrasse 10
5506 Mägenwil
Phone: (+41) (0) 62 887 37 90
info@gardena.ch

Taiwan
Hong Ying Trading Co.,Ltd.
No. 46 Wu-Kun-Wu Road
New Taipei City
Phone: (+886) (02) 2298 1486
salesg1@7friends.com.tw

Tajikistan
ARIERS JV LLC
39, Ayni Street, 734024
Dushanbe, Tajikistan

Thailand
Spica Co. Ltd
243/2 Onnuh Rd., Prawat
Bangkok
10250 Thailand
Phone: (+66) (0)2721 7373
surapong@spica-siam.com

Tunisia
Société du matériel agricole et maritime
Nouveau port de pêche de Sfax Bp 33
Sfax 3065, Tunisia
www.smamtunisia.com
Soulaymen Majdoub
Soulaymen@smamtunisia.com

Turkey
Dost Bahçe
Yunus Mah. Adil Sk. No:3
Kartal
Istanbul
34873 Turkey
Phone: (+90) 216 389 39 39
info@dostbahce.com.tr
www.dostbahce.com.tr

Turkmenistan
I.E. Orazmuhammedov Nurmuhammet
80 Ataturk, BEFKARAR Shopping Center,
Ground floor, A776,
Ashgabat 744000
TURKMENISTAN
Phone: (+993) 12 468859
Mob: (+993) 62 222887
info@jayhyzmat.com /
bekiyev@jayhyzmat.com
www.jayhyzmat.com

UAE
Al-Futtaim ACE Company
L.L.C Building, Al Rebat Street
Festival City, Dubai
7800 UAE
Phone: (+971) 4 206 6700
ace@alfuttaim.ae

Ukraine / Україна
AT «Альцест»
вул. Петропавлівська 4
08130, Київська обл. Києво-Святошинський
р-н, с. Петропавлівська Борщагілка
Україна
Тел.: (+38) 0 800 503 000

Uruguay
FELI SA
Entre Rios 1083
11800 Montevideo
Phone: (+598) 2203 1844
info@felisa.com.uy

Uzbekistan
AGROHOUSE MChJ
O'zbekiston, 111112
Toshkent viloyati
Toshkent tumani
Hasanboy OFAY, THAY yoqasida
Phone: (+998)-93-5414141
(+998)-71-2096868
info@agro.house
www.agro.house

Vietnam
Vision Joint Stock Company
No. 03, Lot E2/D21, Ton That Thuyet Street,
Dich Vuong Hau Commune
Cau Giay District, Hanoi
Phone: (+8424)-38462833/34
quynhnm@visionjsc.com.vn

Zimbabwe
Cutting Edge
159 Citroen Rd, Msasa
Harare
Phone: (+263) 8677 008685
sales@cuttingedge.co.zw

14772-20 960 01/022
© GARDENA Manufacturing GmbH
D-89079 Ulm
http://www.gardena.com