

EasyCut 110/18V P4A
HighCut 250/18V P4A
HighCut 360/18V P4A

Art. 14772
Art. 14774
Art. 14776

sk **Návod na obsluhu**

Akumulátorové nožnice na konáre/

Akumulátorová teleskopická strihacia kopija na stromy a kríky

A1

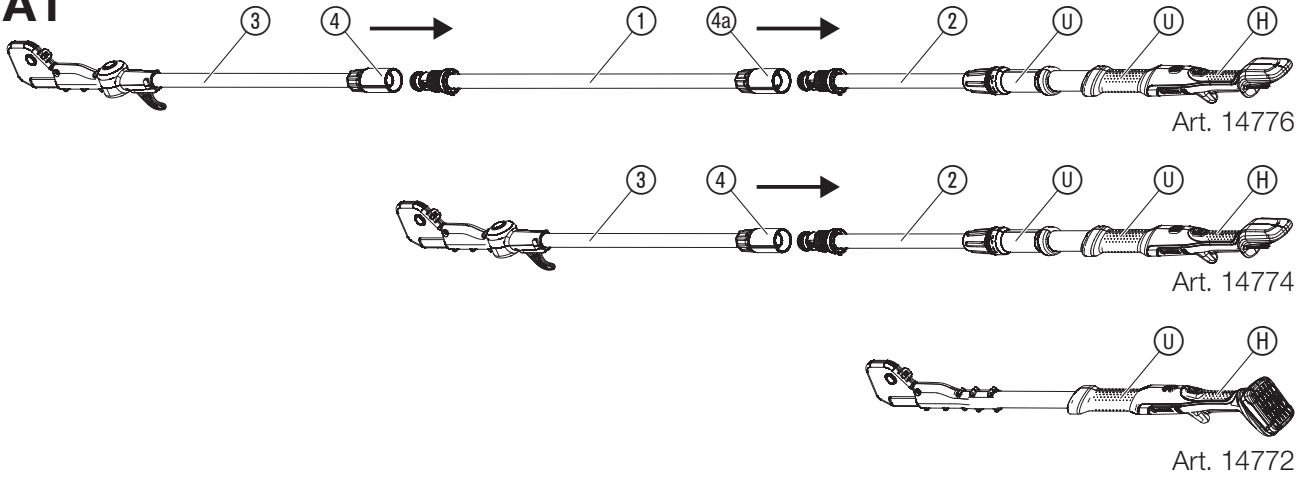

A2

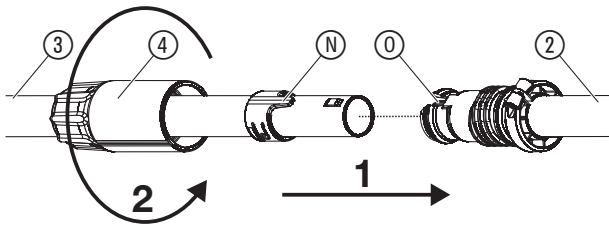

A3

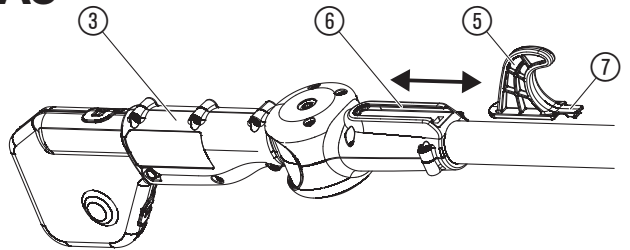

O1

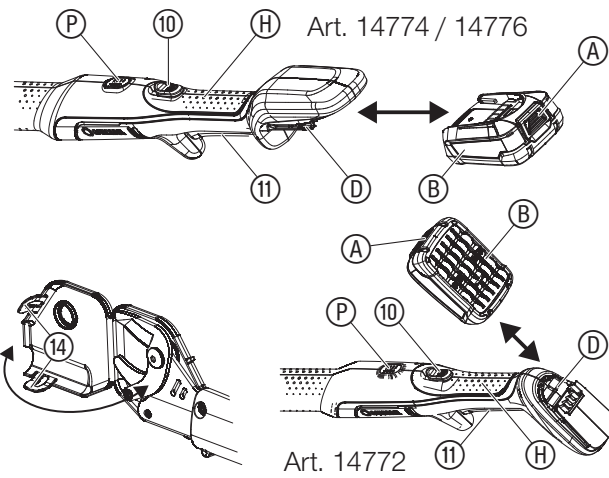

O3

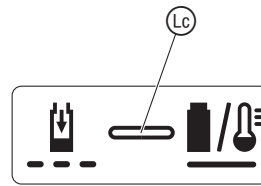

O4

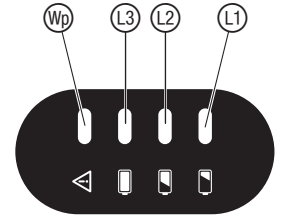

O6

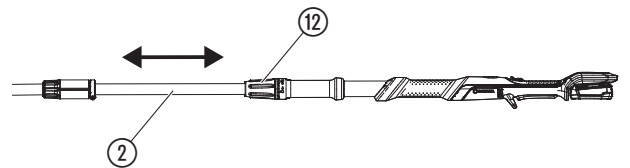

O2

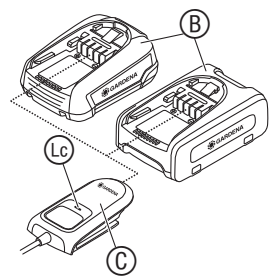

O5

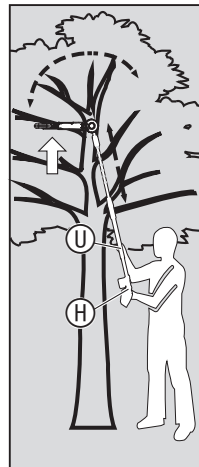

O7

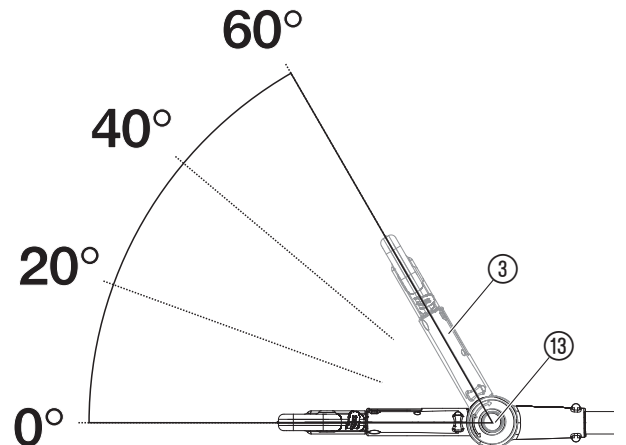

sk Akumulátorové nožnice na konáre EasyCut 110/18V P4A / Akumulátorová teleskopická strihacia kopija na stromy a kríky HighCut 250/18V P4A / HighCut 360/18V P4A

1. BEZPEČNOSTNÉ UPOZORNENIA	.80
2. MONTÁŽ	.83
3. OBSLUHA	.83
4. ÚDRŽBA	.84
5. SKLADOVANIE	.84
6. ODSTRANOVANIE PORÚCH	.84
7. TECHNICKÉ ÚDAJE	.85
8. PRÍSLUŠENSTVO/NÁHRADNÉ DIELY	.85
9. SERVIS	.85
10. LIKVIDÁCIA	.85

Preklad originálneho návodu na obsluhu.

1. BEZPEČNOSTNÉ UPOZORNENIA

1.1 Vysvetlenie symbolov:



Prečítajte si návod na obsluhu.



Nebezpečenstvo – Nepribližujte sa rukami k reznému nožu.



Nevystavujte pôsobeniu dažďa.



Noste ochranné okuliare a prilbu.



Dodržiavajte odstup.



Riziko ohrozenia života zásahom elektrického prúdu!
Dodržiavajte minimálnu vzdialenosť 10 m od elektrických vedení.



Pred čistením alebo vykonaním údržby vyberte akumulátor.

1.2 Všeobecné bezpečnostné upozornenia

1.2.1 Všeobecné bezpečnostné upozornenia pre stroje



UPOZORNENIE!

Prečítajte si všetky bezpečnostné upozornenia, pokyny, ilustrácie a technické údaje, ktorými je opatrený tento stroj.

Nedodržiavanie všetkých uvedených pokynov môže spôsobiť zásah elektrickým prúdom, požiar a/alebo ťažké poranenia.

Uschovajte si bezpečnostné predpisy a návod na obsluhu aj pre budúcnosť. Pojem „stroj“ použitý v bezpečnostných upozorneniach sa vzťahuje na stroje napájané z elektrickej siete (so sieťovým káblom) a na stroje napájané akumulátorom (bez sieťového kábla).

1) Bezpečnosť na pracovisku

a) Svoje pracovné miesto udržiavajte čisté a dobre osvetlené.
Neporiadok alebo neosvetlený pracovný priestor môžu viesť k úrazom.

- b) So strojom nepracujte v prostredí s nebezpečím výbuchu, kde sa nachádzajú horľavé tekutiny, plyny alebo prach.**
Stroje spôsobuje iskrenie, ktoré môže vznietiť prach alebo výparu.
- c) Nedovoľte, aby sa v blízkosti práce so strojom zdržiavali deti a iné osoby.** *Prí odvedení pozornosti môžete stratiť kontrolu nad strojom.*

2) Elektrická bezpečnosť

- a) Pripojovacia zástrčka stroja musí byť vhodná pre pripojenie do zásuvky. Zástrčka sa nesmie v žiadnom prípade meniť. S uzemneným strojom nikdy nepoužívajte zástrčkové adaptéry.**
Nezmenené zástrčky a vhodné zásuvky znižujú riziko zásahom elektrickým prúdom.
- b) Vyvarujte sa telesnému kontaktu s uzemnenými povrchmi ako sú rúry, vykurovacie telesá, šporáky a chladničky.** *Zvýšené riziko zásahu elektrickým prúdom vzniká v prípade, že je Vaše telo uzemnené.*
- c) Nevystavujte stroj dažďu alebo vlhkosti.**
Vniknutie vody do stroja zvyšuje riziko zásahu elektrickým prúdom.
- d) Pripojovací kábel stroja nepoužívajte na jeho nosenie či zavesenie alebo na vytiahnutie zástrčky zo zásuvky. Chráňte kábel pred vysokou teplotou, olejom, ostrými hranami alebo pohybujúcimi sa časťami stroja.** *Poškodené alebo zamotané káble zvyšujú riziko zásahu elektrickým prúdom.*
- e) Pokiaľ pracujete so strojom vonku, používajte len také predlžovacie vedenia, ktoré sú určené pre exteriér.** *Použitie predlžovacieho vedenia určeného na prácu v exteriéri znižuje riziko zásahu elektrickým prúdom.*
- f) Pokiaľ nemôžete vylúčiť prevádzku stroja vo vlhkom prostredí, použite prúdový chránič.** *Použitie ochranného prúdového spínača znižuje riziko zásahom elektrickým prúdom.*

3) Bezpečnosť osôb

- a) Buďte pozorní, dávajte pozor na to čo robíte a so strojom pracujte rozumne. Stroj nepoužívajte, ak cítite únavu, ochorenie alebo ak ste pod vplyvom drog, alkoholu alebo liekov.**
Chvilka nepozornosti pri používaní stroja môže viesť k vážnemu zraneniu.
- b) Používajte osobné ochranné prostriedky a vždy ochranné okuliare.** *Nosenie osobných ochranných prostriedkov, ako je protiprachová maska, protišmyková bezpečnostná obuv, ochranná prilba alebo ochrana sluchu, podľa druhu a nasadenia stroja, znižuje riziko poranení.*
- c) Nedovoľte, aby náradie bolo nekontrolovane uvedené do prevádzky. Predtým ako pripojíte stroj na zdroj prúdu alebo akumulátor, zdvihate ho a/alebo ho prenášate, uistite sa, že je vypnuté.** *Pokiaľ máte pri prenášaní stroja prst na spínači alebo pokiaľ je stroj v zapnutom stave pripojený na zdroj prúdu, môže dôjsť k úrazom.*
- d) Predtým než zapnete stroj, odstráňte nástroje na nastavenie alebo skrutkovače.** *Nástroje alebo kľúče, ktoré sa nachádzajú v rotujúcich častiach stroja, môžu spôsobiť úraz.*
- e) Vyvarujte sa neprirodzenému držaniu tela. Dbajte vždy na bezpečný postoj a stále udržiavajte rovnováhu.**
Tým môžete stroj v neočakávaných situáciách lepšie kontrolovať.
- f) Používajte vhodné oblečenie. Nepoužívajte široké oblečenie alebo šperky. Držte vlasy a odev v dostatočnej vzdialenosti od pohyblivých dielov.**
Voľné oblečenie, šperky a dlhé vlasy môžu rotujúce diely zachytiť.
- g) Pokiaľ je možné namontovať zariadenia na vysávanie a zachytávanie prachu, musia sa pripojiť a správne používať.**
Použitie vysávania prachu môže znížiť ohrozenie prachom.
- h) Aj keď ste po viacnásobnom použití oboznámení so strojom, nenechajte sa ukolísť do falošného pocitu bezpečia a neprestaňte dbať na bezpečnostné pravidlá pre stroj.**
Nepozorné konanie môže v zlomku sekundy viesť k ťažkým poraneniam.

4) Použitie a ošetrovanie stroja

- a) Stroj nepreťažujte.** *Pre svoju prácu používajte vždy len na to určený stroj. S vhodným strojom sa vám v danom rozsahu výkonu bude pracovať lepšie a bezpečnejšie.*
- b) Nepoužívajte stroj, ktorý má pokazený spínač.**
Stroj, ktorý sa nedá zapnúť a vypnúť, je nebezpečný a musí sa opraviť.
- c) Vytiahnite zástrčku zo zásuvky a/alebo odstráňte akumulátor v prípade, že chcete vykonať nastavenie stroja, vymeniť náhradné diely alebo stroj odložiť.** *Toto bezpečnostné opatrenie zabráni neúmyselnému štartu stroja.*
- d) Nepoužívané stroje uskladnite mimo dosahu detí. Nedovoľte, aby stroj používali osoby, ktoré s ním nie sú oboznámené alebo si neprečítali tieto pokyny.** *Stroje sú nebezpečné, pokiaľ ich používajú neskúsené osoby.*
- e) Stroje starostlivo ošetrte.** *Kontrolujte, či sa pohyblivé diely voľne pohybujú a nezasekávajú sa, či nie sú niektoré diely zlomené alebo tak poškodené, že by mohli ovplyvniť funkciu stroja. Poškodené diely stroja nechajte pred použitím opraviť.*
Mnohé úrazy sú spôsobené nesprávnou údržbou stroja.
- f) Rezné nástroje udržiavajte ostré a čisté.** *Starostlivo ošetrované rezné nástroje s ostrými hranami sa menej zasekávajú a ľahšie sa vedú.*
- g) Stroj, príslušenstvo, vložené nástroje a pod. používajte podľa návodu.** *Zohľadnite pritom pracovné podmienky a postup, ktorý treba vykonať. Použitie strojov na iné ako určené účely môže viesť k nebezpečným situáciám.*
- h) Udržujte rukoväť a plochy rukoväte v suchu, čistote a bez oleja a tuku.** *Klzké rukoväte a plochy rukoväte znemožňujú bezpečnú obsluhu a kontrolu stroja v nepredvídateľných situáciách.*

5) Použitie a ošetrovanie akumulátorového náradia

- a) Akumulátory nabíjajte len v nabíjačke, ktorú odporúča výrobca.**
Pre nabíjačku, ktorá je určená pre daný typ akumulátorov, vzniká nebezpečie požiaru, ak sa používa pre iné akumulátory.

- b) V stroji používajte len akumulátory, ktoré sú preň určené.**
Použitie iných akumulátorov môže viesť k zraneniu a nebezpečeniu požiaru.
- c) Odkladajte nepoužívané akumulátory v dostatočnej vzdialenosti od kancelárskych sponiek, mincí, kľúčov, klincov, skrutiek alebo iných malých kovových predmetov, ktoré by mohli spôsobiť premostenie kontaktov.**
Skrat medzi kontaktnými akumulátora by mohol spôsobiť popálenie alebo byť príčinou požiaru.
- d) Pri nesprávnom používaní môže z akumulátora vytiecť kvapalina. Vyvarujte sa kontaktu s ňou. Pri náhodnom kontakte opláchnite postihnuté miesto vodou. Ak sa Vám kvapalina dostane do očí, vyhľadajte lekárske ošetrovanie.**
Kvapalina vytečená z akumulátora môže viesť k podráždeniu kože a popáleninám.
- e) Nepoužívajte poškodený alebo zmenený akumulátor.**
Poškodené alebo zmenené akumulátory sa môžu správať nepredvídateľne a viesť k požiaru, výbuchu alebo nebezpečenstvu poranenia.
- f) Nevystavujte akumulátor ohňu ani príliš vysokým teplotám.**
Oheň alebo teploty nad 130 °C môžu spôsobiť výbuch.
- g) Dodržiavajte všetky pokyny na nabíjanie a akumulátor alebo akumulátorové náradie nikdy nenabíjajte mimo teplotného rozsahu uvedeného v návode na obsluhu.**
Nesprávne nabíjanie alebo nabíjanie mimo prípustného teplotného rozsahu môže zničiť akumulátor alebo zvýšiť nebezpečenstvo požiaru.

6) Servis

- a) Stroj si nechajte opraviť iba kvalifikovaným, odborným personálom a používajte len originálne náhradné diely.**
Iba tak je možné zaistiť, aby bezpečnosť stroja zostala zachovaná.
- b) Na poškodených akumulátoroch nikdy nevykonávajte údržbu.**
Všetku údržbu akumulátorov by mal vykonávať iba výrobca alebo splnomocnené servis.

Vnútroštátne predpisy môžu obmedzovať použitie strihacej kopije na konáre. Pred použitím a po spadnutí alebo iných nárazoch prezrite výrobok, či nevykazuje podstatnú škodu alebo nedostatky.

1.2.2 Bezpečnostné upozornenia pre strihaciu kopiju na konáre:

- a) Zostávajúce v dostatočnej vzdialenosti od noža. Keď beží nôž, nepokúšajte sa odstrániť rezivo ani pridržovať rezaný materiál. Po vypnutí spínača sa nože ďalej pohybujú.** *Chvilka nepozornosti pri zaobchádzaní so strihacou kopijou na konáre môže mať za následok ťažké poranenia.*
- b) Strihaciu kopiju na konáre prenášajte len za rukoväť, keď je nôž zastavený a keď nemáte prsty blízko výkonových spínačov.**
Správne prenášanie strihacej kopije na konáre znižuje nebezpečenstvo neúmyselného prevádzky a poranenia, ktoré v dôsledku toho spôsobí nôž.
- c) Pri preprave alebo skladovaní strihacej kopije na konáre vždy natiahnite na nože ochranný kryt. Správne zaobchádzanie so strihacou kopijou na konáre znižuje nebezpečenstvo zranenia nožom.**
- d) Pri odstraňovaní zakliesneného reziva alebo vykonávaní prác údržby sa uistite, že sú vypnuté všetky výkonové spínače a že je vybratý alebo odpojený akumulátorový blok.**
Neúmyselné zapnutie strihacej kopije na konáre počas odstraňovania zakliesneného reziva alebo počas údržby môže viesť k ťažkým poraneniam.
- e) Pri odstraňovaní zakliesneného reziva alebo vykonávaní prác údržby sa uistite, že sú vypnuté všetky výkonové spínače a že je aktivované blokovanie zapnutia.**
Neúmyselné zapnutie strihacej kopije na konáre počas odstraňovania zakliesneného reziva alebo počas údržby môže viesť k ťažkým poraneniam.
- f) Strihaciu kopiju na konáre držte výhradne za izolované plochy rukoväte, pretože nôž sa môže dostať do kontaktu so skrytými vedeniami.** *Kontakt noža s vedením pod napätím môže viesť pod napätie kovové časti a spôsobiť zásah elektrickým prúdom.*
- g) Všetky vedenia držte v dostatočnej vzdialenosti od oblasti rezania.** *Nôž môže nedopatrením zarezať do vedení skrytých v živom plote a kroví.*
- h) Strihaciu kopiju na konáre nepoužívajte v zlom počasí, zvlášť pri riziku bleskov. Znižuje to nebezpečenstvo zásahu bleskom.**

1.2.3 Bezpečnostné upozornenia pre strihaciu kopiju na konáre s predĺženým dosahom:

- a) Znížte nebezpečenstvo usmrtenia elektrickým prúdom tým, že strihaciu kopiju na konáre s predĺženým dosahom nebudete nikdy používať v blízkosti elektrických vedení.** *Kontakt nožnic s elektrickými vedeniami alebo ich používanie v blízkosti elektrických vedení môže viesť k poraneniu alebo smrteľnému zásahu elektrickým prúdom.*
- b) Strihaciu kopiju na konáre s predĺženým dosahom vždy obsluhujte obomi rukami.** *Strihaciu kopiju na konáre s predĺženým dosahom držte obomi rukami, aby ste nad ňou nestratili kontrolu.*
- c) Pri prácach so strihacou kopijou na konáre s predĺženým dosahom vykonávaných nad hlavou noste prilbu.**
Padajúce úlomky môžu spôsobiť ťažké poranenia.
- Prehľadajte živý plot a krovie, či v ňom nie sú skryté predmety (napr. ploty z drôteného pletiva a skryté vedenia).
- Používajte prúdový chránič s vypínacím prúdom 30 mA alebo menším.
- Držte strihaciu kopiju na konáre obomi rukami za obe rukoväte.
- Pri používaní stojte na zemi a nie na rebríku alebo inej nestabilnej ploche.
- Pred použitím strihacej kopije na konáre zabezpečte, aby sa blokovacie zariadenia všetkých pohyblivých dielov (napr. predĺženej násady a otočného prvk) nachádzali v zablokovanej polohe.

1.3 Dodatočné bezpečnostné upozornenia

1.3.1 Určené použitie:

GARDENA Strihacia kopija na konáre je určená na odvetvenie stromov, živých plotov, kríkov a krovín s konármi až do priemeru max. 28 mm v záhradách pri domoch a okrasných záhradách.

Výrobok nie je určený na dlhodobú prevádzku (profesionálna prevádzka).

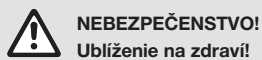

- **Odstraňujte konáre po častiach, aby vás nezasiahli ich padajúce časti alebo aby vás nemohli zasiahnuť konáre odrazené od zeme.**
- **Pri rezaní nestojte pod konárom.**
- **Nepoužívajte strihaciu kopiju na konáre na starostlivosť o záhradné jazierka.**

1.3.2 Bezpečnostné upozornenia k akumulátorom a nabíjačkám

-  **Prečítajte si všetky bezpečnostné upozornenia a pokyny.** Nedodržanie bezpečnostných upozornení a pokynov môže spôsobiť zásah elektrickým prúdom, požiar a/alebo ťažké poranenia.
- **Dobre si uschovajte tieto pokyny.** Nabíjačku používajte len vtedy, ak všetky funkcie dokážete v plnej miere odhadnúť a vykonať bez obmedzení alebo ste dostali zodpovedajúce pokyny.
- **Pri používaní, čistení a údržbe dohliadajte na deti.** Tým zaistíte, aby sa deti nehrali s nabíjačkou.
- **Nabíjajte iba Li-ion akumulátory systému POWER FOR ALL typu PBA 18V od kapacity 1,5 Ah (od 5 článkov akumulátora).** Napätie akumulátora sa musí zhodovať s nabíjajúcim napätím akumulátora nabíjačky. **Nenabíjajte akumulátory, ktoré nie sú dobijateľné.** V opačnom prípade hrozí nebezpečenstvo požiaru a výbuchu.

→  **Nevystavujte nabíjačku dažďu alebo vlhkosti.** Vniknutie vody do elektrického prístroja zvyšuje riziko zásahu elektrickým prúdom.

- **Udržiavajte nabíjačku v čistote.** Jej znečistením hrozí nebezpečenstvo zásahu elektrickým prúdom.
- **Pred každým použitím skontrolujte nabíjačku, kábel a zástrčku.** Ak zistíte poškodenie, nabíjačku nepoužívajte. Nabíjačku neotvárajte sami a nechajte ju opraviť iba kvalifikovaným odborným personálom a iba s originálnymi náhradnými dielmi. Poškodené nabíjačky, káble a zástrčky zvyšujú riziko zásahu elektrickým prúdom.
- **Nabíjačku neprevádzkujte na ľahko horľavom podklade (napr. papier, textilie atď.), resp. v horľavom prostredí.** V dôsledku zahriatia, ku ktorému dochádza pri nabíjaní, hrozí nebezpečenstvo požiaru.
- Ak je potrebná výmena pripojovacieho kábla, tak ju musí vykonať spoločnosť GARDENA alebo autorizovaný servis pre elektrické náradie GARDENA, aby sa predišlo ohrozeniam bezpečnosti.
- **Výrobok neprevádzkujte, keď sa nabíja.**
- **Tieto bezpečnostné upozornenia platia len pre 18 V Li-ion akumulátory systému POWER FOR ALL.**
- **Akumulátor používajte iba vo výrobkoch partnerov systému POWER FOR ALL.** 18 V akumulátory označené POWER FOR ALL sú plne kompatibilné s nasledujúcimi výrobkami: všetky 18 V výrobky partnerov systému POWER FOR ALL.
- **Dbajte na odporúčania pre akumulátory v návode na obsluhu vášho výrobku.** Len tak je možné akumulátor a výrobok bezpečne prevádzkovať a akumulátory sú chránené pred nebezpečným preťažením.
- **Akumulátory nabíjajte len nabíjačkami, ktoré sú odporúčané výrobcom alebo partnermi systému POWER FOR ALL.** Ak sa nabíjačka, ktorá je vhodná pre určitý druh akumulátorov, používa s inými akumulátormi, hrozí nebezpečenstvo požiaru (typ akumulátora: PBA 18 V... / Kompatibilné nabíjačky: AL 18...).

- **Akumulátor sa dodáva čiastočne nabitý.** Aby bol zaručený plný výkon akumulátora, pred prvým použitím nabite akumulátor v nabíjačke na jeho plnú kapacitu.
- **Uchovávajte akumulátory mimo dosahu detí.**
- **Neotvárajte akumulátor.** Hrozí nebezpečenstvo skratu.
- **Pri poškodení a nesprávnom použití akumulátora môžu uniknúť pary. Akumulátor môže horieť alebo vybuchnúť.** Privedte čerstvý vzduch a v prípade ťažkostí vyhľadajte lekársku pomoc. Pary môžu spôsobiť podráždenie dýchacích ciest.
- **Pri nesprávnom použití alebo poškodenom akumulátore môže z akumulátora vytekať horľavá kvapalina. Vyvarujte sa kontaktu s ňou. Pri náhodnom kontakte opláchnite postihnuté miesto vodou. Ak sa vám kvapalina dostane do očí, požiadajte o ďalšiu lekársku pomoc.** Kvapalina vytekajúca z akumulátora môže viesť k podráždeniu kože a popáleniam.
- **Z chybného akumulátora môže vytekať kvapalina a zmáččať susedné predmety. Skontrolujte postihnuté diely.** Prípadne ich vyčistite alebo vymeňte.
- **Neskratujte akumulátor. Nepoužívaný akumulátor odkladajte v dostatočnej vzdialenosti od kancelárskych sponiek, mincí, kľúčov, klincov, skrutiek alebo iných malých kovových predmetov, ktoré by mohli spôsobiť premostenie kontaktov.** Skrat medzi kontaktmi akumulátora môže mať za následok popálenie alebo požiar.
- **Kontakty batérie môžu byť po použití horúce. Pri odstraňovaní batérie dávajte pozor na horúce kontakty.**
- **Špicaté predmety, ako napríklad necht alebo skrutkovač, ako aj vonkajšie pôsobenie sily, môžu akumulátor poškodiť.** Môže dôjsť k internému skratu a akumulátor môže horieť, dymiť, vybuchnúť alebo sa prehriať.

→ **Na poškodených akumulátoroch nikdy nevykonávajte údržbu.** Všetku údržbu akumulátorov by mal vykonávať iba výrobca alebo splnomocnené servisy.

-  **Chráňte akumulátor pred teplom, napr. aj pred trvalým slnečným žiarením, ohňom, nečistotami, vodou a vlhkosťou.** Hrozí nebezpečenstvo výbuchu a skratu.

- **Akumulátor prevádzkujte a skladujte len pri teplote okolia od -20 °C do +50 °C.** Napríklad v lete nenechávajte akumulátor ležať v aute. Pri teplotách <0 °C môže v závislosti od prístroja dôjsť k obmedzeniu výkonu.
- **Akumulátor nabíjajte iba pri teplote okolia od 0 °C do +35 °C. Akumulátor s USB portom nabíjajte len cez tento port pri teplotách okolia medzi +10 °C a +35 °C.** Nabíjanie mimo teplotného rozsahu môže poškodiť akumulátor alebo zvýšiť nebezpečenstvo požiaru.
- **Po použití nechajte akumulátor vychladnúť aspoň na 30 minút, až potom ho nabite alebo uskladnite.**

1.3.3 Dodatočné elektrické bezpečnostné upozornenia

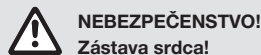

Tento výrobok vytvára počas prevádzky elektromagnetické pole. Toto pole môže mať za určitých podmienok vplyv na činnosť aktívnych alebo pasívnych medicínskych implantátov. Aby sa eliminovali nebezpečné situácie, ktoré by mohli viesť k ťažkým alebo smrteľným zraneniam, mali by osoby s medicínskym implantátom použitie tohto výrobku konzultovať so svojim lekárom alebo s výrobcom implantátu.

- Nepoužívajte ani neskladujte poškodené batérie. Chybnú batériu ihneď riadne zlikvidujte.
- Nabíjačku pripájajte len na striedavé napätie uvedené na typovom štítku.
- K výrobku nepripájajte uzemňovací kábel.
- Nepoužívajte výrobok pri hrozacom nebezpečenstve búrky.
- Chráňte kontakty akumulátora pred vlhkosťou.

1.3.4 Dodatočné osobné bezpečnostné upozornenia

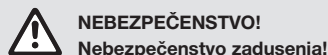

Menšie diely je možné ľahko prehltnúť. Obaly z umelých hmôt predstavujú pre malé deti nebezpečenstvo zadusenia.

- **Pri montáži držte malé deti v dostatočnej vzdialenosti.**
- Nepreťažujte výrobok (použitie podľa návodu na obsluhu).
- Nepoužívajte ho v blízkosti vody.
- Strihaciu kopiju na konáre používajte len na určený účel. *Obsluha alebo používateľ je zodpovedný za nehody iných osôb a za nebezpečenstvo, ktorému sú vystavené iné osoby alebo ich majetok.*
- Obzvlášť dávajte pozor na ohrozenie tretích osôb v dôsledku zväčšeného pracovného rádiusu, keď je vysunutý teleskop.
- Vždy noste vhodný odev, rukavice a pevnú obuv.
- Prekontrolujte oblasti, kde sa má strihacia kopija na konáre používať a odstráňte všetky drôty, skryté elektrické káble a iné cudzie objekty.
- Nasadte ochranný kryt pri všetkých nastavovacích prácach (naklonenie strihacej hlavice, zmena dĺžky teleskopicej tyče).
- Nekladte strihaciu kopiju na konáre na strihaciu hlavicu.
- Skontrolujte stroj pred použitím a po každom silnom náraze, či nevykazuje známky zamerania alebo poškodenia.
- V prípade potreby nechajte výrobok opraviť.
- Nepokúšajte sa pracovať s nekompletným výrobkom alebo s výrobkom, na ktorom boli vykonané neautorizované úpravy.

1.3.5 Použitie a údržba elektrického nástroja

Mali by ste vedieť, ako vypnete výrobok v núdzovom prípade.

- Strihaciu kopiju na konáre nikdy nedržte za ochranný kryt.
- Strihaciu kopiju na konáre nepoužívajte, ak sú ochranné zariadenia poškodené.
- Strihaciu kopiju na konáre nepoužívajte na rebríku.
- Strihaciu kopiju na konáre používajte len vtedy, keď stojíte na pevnej zemi.
- Vytiahnite akumulátor:
 - predtým ako necháte strihaciu kopiju na konáre bez dozoru;
 - predtým, ako odstránite blokovanie;
 - predtým ako budete strihaciu kopiju na konáre kontrolovať, čistiť alebo vykonávať údržbu;
 - ak narazíte na predmet. Strihaciu kopiju na konáre smiete opäť používať až vtedy, keď ste absolútne presvedčení, že sa kompletná strihacia kopija n a konáre nachádza v bezpečnom prevádzkovom stave;
 - ak začne strihacia kopija na konáre neobvykle silno vibrovať. V tomto prípade ju treba okamžite skontrolovať. *Nadmerné vibrácie môžu spôsobiť zranenia.*
 - predtým ako výrobok odovzdáte inej osobe.

Všetky matice a skrutky musia byť pevne dotiahnuté, aby bol zabezpečený bezpečný prevádzkový stav výrobku.

- Pred uskladnením strihacej kopije na konáre ju nechajte vychladnúť, ak sa počas prevádzky zahriala.
- Neskladujte strihaciu kopiju na konáre pri teplote nad 35 °C alebo pri pôsobení priameho slnečného žiarenia.
- Neskladujte strihaciu kopiju na konáre na miestach so statickou elektrinou.
- Dávajte pozor na padajúce rezivo.
- Pracujte len pri dennom svetle alebo pri dobrých svetelných pomeroch.

2. MONTÁŽ



NEBEZPEČENSTVO!

Rezné poranenie spôsobené nožom!

Nebezpečenstvo rezného poranenia v dôsledku neúmyselného naštartovania.

- Nos ochranné rukavice.
- Vyber akumulátor.
- Nasuň ochranný kryt na nôž.

2.1 Montáž strihacej kopije na konáre [Obr. A1/A2]:

2.1.1 Bez predlžovacej rúrky (len pre č.v. 14774):

1. Nasuňte strihaciu hlavicu ③ až na doraz na jednotku rukoväte ②. Výstupok ⑩ sa musí pri tom zasunúť do otvoru ⑩.
2. Pevne utiahnite maticu ④.

2.1.2 S predlžovacou rúrkou (len pre č.v. 14776):



NEBEZPEČENSTVO!

Ublíženie na zdraví!

Použiť sa smie iba 1 predlžovacia rúrka.

- Použite len jednu predlžovaciu rúrku.

1. Nasuňte predlžovaciu rúrku ① až na doraz na jednotku rukoväte ②. Výstupok ⑩ sa musí pri tom zasunúť do otvoru ⑩.
2. Pevne utiahnite maticu ④.
3. Nasuňte strihaciu hlavicu ③ až na doraz na predlžovaciu rúrku ①. Výstupok ⑩ sa musí pri tom zasunúť do otvoru ⑩.
4. Pevne utiahnite maticu ④.

2.2 Montáž háka na konáre (len pre č.v. 14774/14776) [Obr. A3]:

Hák na konáre slúži na ľahké odstránenie odrezaných konárov z koruny stromu a kríku.

2.2.1 Montáž háka na konáre:

- Zasúvajte hák na konáre ⑤ až na doraz do uchytenia ⑥ na strihacej hlavici ③, kým aretácia ⑦ počutiteľne nezapadne. Uistite sa, že aretácia zapadla.

2.2.2 Demontáž háka na konáre:

1. Najskôr potiahnite aretáciu ⑦ nahor.
2. Potom vyťahnite hák na konáre ⑤ z uchytenia ⑥ na strihacej hlavici ③.

3. OBSLUHA



NEBEZPEČENSTVO!

Rezné poranenie spôsobené nožom!

Nebezpečenstvo rezného poranenia v dôsledku neúmyselného naštartovania.

- Nos ochranné rukavice.
- Vyber akumulátor.
- Nasuň ochranný kryt na nôž.

3.1 Nabíjanie akumulátora [Obr. O1/O2/O3]:



POZOR!

Napätie zdroja prúdu sa musí zhodovať s údajmi na typovom štítku nabíjačky.

- Dodrž sieťové napätie.

Rozsah dodávky GARDENA akumulátorovej strihacej kopije na konáre č.v. 14772-55/14774-55/14776-55 neobsahuje akumulátor ani nabíjačku.

Vďaka inteligentnému nabíjaniu sa automaticky rozpozná stav nabitia akumulátora a v závislosti od teploty a napätia akumulátora sa vždy nabije optimálnym nabíjacím prúdom.

Akumulátor sa tým šetrí a pri uchovávaní v nabíjačke zostane vždy plne nabitý.

1. Stlač odblokovacie tlačidlo ① a vyber akumulátor ② z uchytenia akumulátora ③.
2. Pripoj nabíjačku akumulátora ④ do sieťovej zásuvky.
3. Nasuň nabíjačku akumulátora ④ na akumulátor ②.

Keď indikátor nabíjania akumulátora ⑤ na nabíjačke bliká na zeleno, akumulátor sa nabíja.

Keď indikátor nabíjania akumulátora ⑤ na nabíjačke svieti neprerušovane na zeleno, akumulátor je plne nabitý (Doba nabíjania, pozri 7. TECHNICKÉ ÚDAJE).

4. Pri nabíjaní pravidelne kontroluj stav nabitia.
5. Keď je akumulátor ② plne nabitý, môže sa akumulátor ② odpojiť od nabíjačky ④.

3.2 Význam indikačných prvkov:

3.2.1 Indikácia na nabíjačke [Obr. O3]:

Blikajúce svetlo indikátora nabíjania akumulátora ⑤

Nabíjanie signalizuje **blíkajúce** indikátora nabíjania akumulátora ⑤.

Upozornenie: nabíjanie je možné, len keď je teplota akumulátora v prípustnom rozsahu teploty nabíjania, pozri 7. TECHNICKÉ ÚDAJE.



Neprerušované svetlo indikátora nabíjania akumulátora ⑤

Neprerušované svetlo indikátora nabíjania akumulátora ⑤ signalizuje, že akumulátor je plne nabitý **alebo** že teplota akumulátora je mimo prípustného rozsahu teploty nabíjania a preto sa nemôže nabíť. Akumulátor sa nabije ihneď, ako sa dosiahne prípustný teplotný rozsah.



Bez zasunutého akumulátora **neprerušované svetlo** indikátora nabíjania akumulátora ⑤ signalizuje, že sieťová zástrčka je zasunutá do zásuvky a nabíjačka je pripravená na prevádzku.

3.2.2 Indikácia stavu nabitia akumulátora ⑥ na výrobku [Obr. O4/O1]:

Po spustení výrobku sa na 5 sekúnd zobrazí indikácia stavu nabitia akumulátora ⑥.

Indikácia stavu nabitia akumulátora	Stav nabitia akumulátora
⑤, ⑥ a ⑦ svietia na zeleno	nabitý na 67 – 100 %
⑤ a ⑥ svietia na zeleno	nabitý na 34 – 66 %
⑤ svieti na zeleno	nabitý na 11 – 33 %
⑤ bliká na zeleno	nabitý na 0 – 10 %

Keď LED ⑤ bliká na zeleno, akumulátor sa musí nabíť.

Keď chybová LED ⑥ svieti alebo bliká, pozri 6. ODSTRÁŇOVANIE PORÚCH.

3.3 Pracovná poloha [Obr. O5]:

- Držte strihaciu kopiju na konáre jednou rukou za hornú plochu rukoväte ① a druhou rukou za rukoväť ②.

3.4 Vysunutie teleskopической rúrky (len pre č.v. 14774/14776) [Obr. O6]:

Teleskopickú rúrku ② môžete plynule vysunúť na dĺžku 40 cm.



NEBEZPEČENSTVO!

Ublíženie na zdraví!

Pri vysúvaní teleskopической rúrky sa môže ruka priškripiť medzi upevňovacie puzdro a oranžovú maticu, keď sa strihacia kopija na konáre pri tom drží nahor.

- Pri vysúvaní teleskopической rúrky držte strihaciu kopiju na konáre vodovorne.

1. Uvoľnite oranžovú maticu ②.
2. Vysuňte teleskopickú rúrku ② na požadovanú dĺžku.
3. Znova pevne utiahnite oranžovú maticu ②.

3.5 Naklonenie strihacej hlavice [Obr. 07]:

Strihaciu hlavicu ③ je možné nakloniť v 20° krokoch od 0° do 60° v 4 polohách.

1. Stlačte kĺbové prestavenie ⑩ a nastavte strihaciu hlavicu ③ na požadovaný uhol.
2. Nechajte strihaciu hlavicu ③ zapadnúť pri požadovanom uhle.
Uistite sa, že strihacia hlavica zapadla.

3.6 Spustenie strihacej kopije na konáre [Obr. 01]:



NEBEZPEČENSTVO!

Ublíženie na zdraví!

Nebezpečenstvo poranenia, keď sa výrobok po pustení štartovacej páky nezastaví.

- Neobchádzaj bezpečnostné zariadenia alebo spínače.
- Neupevňuj, napríklad, štartovaciu páku na rukoväť.

3.6.1 Spustenie strihacej kopije na konáre:

Výrobok je vybavený dvojitém bezpečnostným zariadením (štartovacia páka a bezpečnostná uzávera), ktoré zamedzujú náhodnému spusteniu výrobku.

1. Vlož akumulátor ⑥ do uchytenia akumulátora ⑦, kým počuteľne nezapadne.
2. Odklopte sponu ⑭ ochranného krytu a zložte ho z noža.
3. Držte strihaciu kopiju na konáre jednou rukou za hornú plochu rukoväte ① a druhou rukou za rukoväť ④.
4. Posuňte bezpečnostnú uzáveru ⑩ dopredu a potiahnite krátko štartovaciu páku ① k rukoväti ④.
Nôž sa zatvorí minimálne a potom sa úplne otvorí na inicializáciu. Strihacia kopija na konáre je teraz pripravená na prevádzku.
5. Posuň bezpečnostnú uzáveru ⑩ dopredu a potiahni štartovaciu páku ① k rukoväti ④.
Strihacia kopija na konáre sa zatvorí a zostane zatvorená, kým nepustíte štartovaciu páku. Prítom sa na 5 sekúnd zobrazí indikácia stavu nabitia akumulátora ⑨.
6. Pusti bezpečnostnú uzáveru ⑩.

3.6.2 Funkcia Sleep-Timer:

Ak sa strihacia kopija na konáre 15 minút nepoužíva, tak sa vypne. Na opätovnú inicializáciu sa potom musí znova krátko potiahnuť štartovacia páka k rukoväti.

3.7 Preprava strihacej kopije na konáre:

1. Pusti štartovaciu páku ①.
Strihacia kopija na konáre sa zastaví.
2. Vyber akumulátor.
3. Nasuň ochranný kryt na nôž.

4. ÚDRŽBA



NEBEZPEČENSTVO!

Rezné poranenie spôsobené nožom!

Nebezpečenstvo rezného poranenia v dôsledku neúmyselného našťartovania.

- Nos ochranné rukavice.
- Vyber akumulátor.
- Nasuň ochranný kryt na nôž.

4.1 Čistenie strihacej kopije na konáre:



NEBEZPEČENSTVO!

Ublíženie na zdraví!

Nebezpečenstvo zranenia a riziko poškodenia výrobku.

- Výrobok nikdy nečisti vodu alebo prúdom vody (obzvlášť nie pod vysokým tlakom).
- Na čistenie nepoužívaj chemikálie vrátane benzínu alebo riedidiel. Niektoré z nich môžu poškodiť dôležité plastové diely.

Vzduchové štrbiny musia byť vždy čisté.

1. Očistite strihaciu kopiju na konáre vlhkou handričkou.
2. Očisti vzduchové štrbiny mäkkou kefou (nepoužívaj ostré predmety).
3. Očistite strihaciu hlavicu prípadne kefou.

4.2 Čistenie akumulátora a nabíjačky:

Predtým, ako sa akumulátor pripojí k nabíjačke akumulátora, povrch a kontakty akumulátora a nabíjačky akumulátora musia byť čisté a suché.

→ Nepoužívaj tečúcu vodu.

4.2.1 Čistenie akumulátora:

Na čistenie akumulátora sa nesmú používať chemické látky.

→ Občas vyčisti vzduchové štrbiny a prípojky akumulátora mäkkým, čistým a suchým štetcom.

4.2.2 Čistenie nabíjačky akumulátora:

→ Kontakty a plastové diely očisti mäkkou a suchou handričkou.

5. SKLADOVANIE

5.1 Odstavenie z prevádzky:

Výrobok musí byť skladovaný na mieste, ktoré je neprístupné deťom.

1. Vyber akumulátor.
2. Nasuň ochranný kryt na nôž.
3. Nabit akumulátor.
4. Očistite strihaciu kopiju na konáre, akumulátor a nabíjačku (pozri 4. ÚDRŽBA).
5. Skladujte strihaciu kopiju na konáre, akumulátor a nabíjačku akumulátora na suchom, uzavretom mieste zabezpečenom voči mrazu.

6. ODSTRAŇOVANIE PORÚCH



NEBEZPEČENSTVO!



Rezné poranenie spôsobené nožom!

Nebezpečenstvo rezného poranenia v dôsledku neúmyselného našťartovania.

- Nos ochranné rukavice.
- Vyber akumulátor.
- Nasuň ochranný kryt na nôž.

6.1 Tabuľka chýb:

Problém	Možná príčina	Odstránenie
Štartovacia páka sa nedá stlačiť	Štartovacia páka zostáva zablokovaná.	→ Uvoľnite štartovaciu páku.
Strihacia kopija na konáre neštartuje alebo sa zastavuje. LED ① bliká na zeleno [Obr. 04]	Akumulátor je vybitý.	→ Nabit akumulátor.
Strihacia kopija na konáre neštartuje alebo sa zastavuje. Chybová LED ② svieti na červeno [Obr. 04]	Teplota akumulátora je mimo prípustného rozsahu.	→ Počkaj, kým bude teplota akumulátora opäť medzi 0 °C – +35 °C.
	Medzi kontaktmi akumulátora sa nachádzajú vodné kvapky alebo vlhkosť.	→ Odstráň vodné kvapky alebo vlhkosť suchou handričkou.
	Prekážka blokuje motor.	→ Odstráň prekážku.
Strihacia kopija na konáre neštartuje alebo sa zastavuje. Chybová LED ③ bliká na červeno [Obr. 04]	Strihacia kopija na konáre je chybná.	→ Obráť sa na servis GARDENA.

Problém	Možná príčina	Odstránenie
Strihacia kopija na konáre neštartuje alebo sa zastavuje. Chybová LED  nesvieti [Obr. 04]	Akumulátor nie je úplne vložený do uchytenia akumulátora.	→ Vlož akumulátor úplne do uchytenia akumulátora, kým počutelné nezapadne.
	Akumulátor je chybný.	→ Vymeň akumulátor.
	Strihacia kopija na konáre je chybná.	→ Obráť sa na servis GARDENA.
Nabíjanie nie je možné. Indikátor nabíjania akumulátora  svieti neprerušovane nazeleno [Obr. 03]	Akumulátor nie je správne nasunutý na nabíjačku.	→ Nasuň akumulátor správne na nabíjačku.
	Kontakty akumulátora sú znečistené.	→ Vyčisti kontakty akumulátora (napr. viacnásobným pripojením a odpojením akumulátora. Prípadne vymeňte akumulátor).
	Teplota akumulátora je mimo prípustného rozsahu.	→ Počkaj, kým bude teplota akumulátora opäť medzi 0 °C – + 35 °C.
	Akumulátor je chybný.	→ Vymeň akumulátor.
Nabíjanie nie je možné. Indikátor nabíjania akumulátora  nesvieti [Obr. 03]	Sieťová zástrčka nabíjačky nie je správne zasunutá.	→ Zasuň sieťovú zástrčku úplne do zásuvky.
	Zásuvka, sieťový kábel alebo nabíjačka sú chybné.	→ Skontroluj sieťové napätie. Prípadne nechaj nabíjačku skontrolovať autorizovaným predajcom alebo servisom GARDENA.

UPOZORNENIE:

Opravy môžu vykonávať len servisné strediská GARDENA alebo predajcovia, ktorí sú certifikovaní výrobcom GARDENA.

→ Pri iných poruchách sa, prosím, obráť na servisné stredisko GARDENA.

7. TECHNICKÉ ÚDAJE

Strihacia kopija na konáre	Jednotka	Hodnota (č.v. 14772)	Hodnota (č.v. 14774)	Hodnota (č.v. 14776)
Max. priemer konára	mm	28	28	28
Max. počet rezov na nabitie akumulátora				
PBA 18V 2,0Ah W-B		400	400	400
PBA 18V 2,5Ah W-B		500	500	500
PBA 18V 3,0Ah W-B		600	600	600
PBA 18V 4,0Ah W-C		800	800	800
PBA 18V 5,0Ah W-C		1000	1000	1000
PBA 18V 6,0Ah W-C		1200	1200	1200
Rozsah teleskopickéj rúrky	cm	–	215 – 255	320 – 360
Max. výška (pri vysunutej teleskopickéj rúrke)	cm	110	255	360
Hmotnosť (bez akumulátora)	kg	1,9	3,4	4,1
Hladina akustického tlaku L_{pA} ¹⁾	dB (A)	65	63	57
Odchýlka k_{pA}		3	3	3
Hladina akustického výkonu L_{WA} ²⁾ ; meraná/garantovaná	dB (A)	76 / 79	77 / 80	77 / 80
Odchýlka k_{WA}		3	3	3
Vibrácie prenášané do ramena a_{vhw} ¹⁾	m/s ²	≤ 2,5	≤ 2,5	≤ 2,5
Odchýlka k_{vhw}		1,5	1,5	1,5

Spôsob merania podľa: ¹⁾ EN IEC 62841-4-2 ²⁾ RL 2000/14/EC / S.I. 2001/1701



UPOZORNENIE: Uvedená hodnota vibračnej emisie bola zistená normovaným skúšobným spôsobom a môže byť porovnaná s inými elektrickými nástrojmi. Táto hodnota môže byť použitá aj pre predbežné posúdenie expozície. Hodnota vibračných emisií sa môže pri skutočnom použití elektrického náradia meniť podľa toho, ako sa stroj používa. Ako bezpečnostné opatrenie by ste mali so strojom pracovať maximálne 1 hodinu bez prestávky.

Systémový akumulátor PBA 18V 2,0Ah W-B	Jednotka	Hodnota (č.v. 14902)
Napätie akumulátora	V (DC)	18
Kapacita akumulátora	Ah	2,0
Počet článkov (Li-Ion)		5
Vhodné nabíjačky akumulátora systému POWER FOR ALL		AL 1810 CV / AL 1815 CV / AL 18V-20 / AL 1830 CV / AL 1880 CV

Nabíjačka akumulátora AL 1810 CV P4A	Jednotka	Hodnota (č.v. 14900)
Sieťové napätie	V (AC)	220 – 240
Sieťová frekvencia	Hz	50 – 60
Menovitý výkon	W	26
Nabíjacie napätie akumulátora	V (DC)	18
Max. nabíjací prúd akumulátora	mA	1000
Doba nabíjania akumulátora (cca)		
PBA 18V 2,0Ah W-B	min	115
PBA 18V 2,5Ah W-B	min	136
PBA 18V 4,0Ah W-C	min	228
Prípustný rozsah teploty nabíjania	°C	0 – 35
Hmotnosť zodpovedá EPTA-Procedure 01:2014	kg	0,17
Trieda ochrany		□ / II
Vhodné akumulátory systému POWER FOR ALL		PBA 18V

8. PRÍSLUŠENSTVO/NÁHRADNÉ DIELY

Predĺžovacia rúrka GARDENA	Na predĺženie č.v. 14774 alebo ako náhrada.	č.v. 14772-20.600.00 k dispozícii prostredníctvom servisu GARDENA
Ochranný kryt GARDENA pre akumulátory Power+	Na ochranu akumulátorov pred vlhkosťou.	č.v. 14800-00.600.36 k dispozícii prostredníctvom servisu GARDENA
Systémový akumulátor GARDENA P4A PBA 18V/45 P4A PBA 18V/72	Akumulátor pre prídavný chod alebo na výmenu.	č.v. 14903 č.v. 14905
Rýchlonabíjačka akumulátora GARDENA AL 1830 CV P4A	Na rýchle nabíjanie akumulátora systému POWER FOR ALL PBA 18V..W-..	č.v. 14901

9. SERVIS

Kontaktné údaje na Servisné centrum GARDENA nájdete na poslednej strane tohto návodu.

10. LIKVIDÁCIA

10.1 Likvidácia strihacej kopije na konáre

(podľa smernice 2012/19/EÚ / S.I. 2013 No. 3113):



Výrobok sa nesmie likvidovať v bežnom domácom odpade. Musí sa zlikvidovať podľa platných miestnych predpisov týkajúcich sa ochrany životného prostredia.

DÔLEŽITÉ!

→ Výrobok zlikviduj v miestnom zbernom a recyklačnom stredisku.

10.2 Likvidácia akumulátorov:



Akumulátor obsahuje lítium-iónové články, ktoré je potrebné na konci ich životnosti zlikvidovať oddelene od bežného domáceho odpadu.

Li-ion

DÔLEŽITÉ!

- Lítiovo-iónové články úplne vybi (za týmto účelom sa obráť na servis GARDENA).
- Zabezpeč kontakty lítiovo-iónových článkov proti skratu.
- Lítiovo-iónové články odborne zlikviduj v miestnom zbernom a recyklačnom stredisku.

EN UKCA Declaration of Conformity

The manufacturer: GARDENA Germany AB, PO Box 7454, S-103 92 Stockholm, Sweden hereby certifies, when leaving our factory, the unit(s) indicated below is/are in accordance with the UK Regulations, designated standards of safety and product specific designated standards. This certificate becomes void if the units are modified without our approval.

Description of the product: **Battery Pruning Lopper / Battery Telescopic Pruning Lopper**

Product type: **EasyCut 110/18V P4A
HighCut 250/18V P4A
HighCut 360/18V P4A**

Article number: **14772
14774
14776**

UK regulations: **S.I. 2008/1597
S.I. 2016/1091
S.I. 2012/3032
S.I. 2001/1701**

Designated standards: **EN ISO 12100
EN 62841-1**

Charger:
EN IEC 60335-2-29

UK Importer: **Husqvarna UK Limited
Preston Road
Aycliffe
County Durham
UK DL5 6UP**

Deposited documentation: **GARDENA Technical Documentation
M. Jäger
Hans-Lorenser-Str.40
D-89079 Ulm**

Noise level: measured / guaranteed

Art. 14772:	76 dB(A) / 79 dB(A)
Art. 14774:	77 dB(A) / 80 dB(A)
Art. 14776:	77 dB(A) / 80 dB(A)

Conformity assessment procedure: **According to S.I. 2001/1701 Art. 11 Schedule 8**

Ulm, 23.12.2022

Authorised Representative:



Reinhard Pompe
Vice President Products



Wolfgang Engelhardt
Vice President Supply Chain

