

ComfortCut 550/50
ComfortCut 600/55
PowerCut 700/65

Art. 9833
Art. 9834
Art. 9835

PT Manual de instruções
Tesoura eléctrica de sebes

<p>DE Produkthaftung Wir weisen ausdrücklich darauf hin, dass wir in Übereinstimmung mit dem Produkthaftungsgesetz nicht für Schäden haften, die durch unsere Produkte entstehen, wenn diese unsachgemäß und nicht durch einen von uns autorisierten Servicepartner repariert wurden oder wenn keine Original GARDENA Teile oder von uns zugelassene Teile verwendet wurden.</p>
<p>EN Product liability In accordance with the German Product Liability Act, we hereby expressly declare that we accept no liability for damage incurred from our products where said products have not been properly repaired by a GARDENA-approved service partner or where original GARDENA parts or parts authorised by GARDENA were not used.</p>
<p>FR Responsabilité Conformément à la loi relative à la responsabilité du fait des produits défectueux, nous déclarons expressément par la présente que nous déclinons toute responsabilité pour les dommages résultant de nos produits, si lesdits produits n'ont pas été correctement réparés par un partenaire d'entretien agréé GARDENA ou si des pièces d'origine GARDENA ou des pièces agréées GARDENA n'ont pas été utilisées.</p>
<p>NL Productaansprakelijkheid Conform de Duitse wet inzake productaansprakelijkheid verklaren wij hierbij uitdrukkelijk dat wij geen aansprakelijkheid aanvaarden voor schade ontstaan uit onze producten waarbij deze producten niet zijn gerepareerd door een GARDENA-erkende servicepartner of waarbij geen originele GARDENA-onderdelen of onderdelen die door GARDENA zijn goedgekeurd zijn gebruikt.</p>
<p>SV Produktansvar I enlighet med tyska produktansvarslagar förklarar vi härmed uttryckligen att vi inte åtar oss något ansvar för skador som orsakas av våra produkter där produkterna inte har genomgått korrekt reparation från en GARDENA-godkänd servicepartner eller där originaldelar från GARDENA eller delar godkända av GARDENA inte använts.</p>
<p>DA Produktansvar I overensstemmelse med den tyske produktansvarslov erklærer vi hermed udtrykkeligt, at vi ikke påtager os noget ansvar for skader på vores produkter, hvis de pågældende produkter ikke er blevet repareret korrekt af en GARDENA-godkendt servicepartner, eller hvor der ikke er brugt originale GARDENA-reservedele eller godkendte reservedele fra GARDENA.</p>
<p>FI Tuotevastuu Saksan tuotevastuulain mukaisesti emme ole vastuussa laitteiden vaurioista, jos korjauksia ei ole tehnyt GARDENA:n hyväksymä huoltoliike tai jos niiden synnä on muiden kuin alkuperäisten GARDENA-varaosien tai GARDENA:n hyväksymien varaosien käyttö.</p>
<p>IT Responsabilità del prodotto In conformità con la Legge tedesca sulla responsabilità del prodotto, con la presente dichiariamo espressamente che decliniamo qualsiasi responsabilità per danni causati dai nostri prodotti qualora non siano stati correttamente riparati presso un partner di assistenza approvato GARDENA o laddove non siano stati utilizzati ricambi originali o autorizzati GARDENA.</p>
<p>ES Responsabilidad sobre el producto De acuerdo con la Ley de responsabilidad sobre productos alemana, por la presente declaramos expresamente que no aceptamos ningún tipo de responsabilidad por los daños ocasionados por nuestros productos si dichos productos no han sido reparados por un socio de mantenimiento aprobado por GARDENA o si no se han utilizado piezas originales GARDENA o piezas autorizadas por GARDENA.</p>
<p>PT Responsabilidade pelo produto De acordo com a lei alemã de responsabilidade pelo produto, declaramos que não nos responsabilizamos por danos causados pelos nossos produtos, caso os tais produtos não tenham sido devidamente reparados por um parceiro de assistência GARDENA aprovado ou se não tiverem sido utilizadas peças GARDENA originais ou peças autorizadas pela GARDENA.</p>
<p>PL Odpowiedzialność za produkt Zgodnie z niemiecką ustawą o odpowiedzialności za produkt, niniejszym wyraźnie oświadczamy, że nie ponosimy żadnej odpowiedzialności za szkody poniesione na skutek użytkowania naszych produktów, w przypadku gdy naprawa tych produktów nie była odpowiednio przeprowadzana przez zatwierdzonego przez firmę GARDENA partnera serwisowego lub nie stosowano oryginalnych części GARDENA albo części autoryzowanych przez tę firmę.</p>
<p>HU Termékszavatosság A németországi termékszavatossági törvénnyel összhangban ezennel nyomatékosan kijelentjük, hogy nem vállalunk felelősséget a termékeinkben keletkezett olyan károkért, amelyek valamely GARDENA által jóváhagyott szervizpartner által nem megfelelően végzett javításból adódtak, vagy amely során nem eredeti GARDENA alkatrészeket vagy a GARDENA által jóváhagyott alkatrészeket használtak fel.</p>
<p>CS Odpovědnost za výrobek V souladu s německým zákonem o odpovědnosti za výrobek tímto výslovně prohlašujeme, že nepřijímáme žádnou odpovědnost za poškození vzniklá na našich výrobcích, kdy zmíněné výrobky nebyly řádně opraveny schváleným servisním partnerem GARDENA nebo kdy nebyly použity originální náhradní díly GARDENA nebo náhradní díly autorizované společností GARDENA.</p>
<p>SK Zodpovednosť za produkt V súlade s nemeckými právnymi predpismi upravujúcimi zodpovednosť za výrobok týmto výslovné prehlasujeme, že nenesieme žiadnu zodpovednosť za škody spôsobené našimi výrobkami, v prípade ktorých neboli náležité opravy vykonané servisným partnerom schváleným spoločnosťou GARDENA alebo neboli použité diely spoločnosti GARDENA alebo diely schválené spoločnosťou GARDENA.</p>
<p>EL Ευθύνη προϊόντος Σύμφωνα με τον γερμανικό νόμο περί Ευθύνης για τα Προϊόντα, με το παρόν δηλώνουμε ρητώς ότι δεν αποδεχόμαστε καμία ευθύνη για τυχόν ζημιές που προκύπτουν από τα προϊόντα μας εάν αυτά δεν έχουν επισκευαστεί σωστά από κάποιον εγκεκριμένο συνεργάτη επισκευών της GARDENA ή εάν δεν έχουν χρησιμοποιηθεί αυθεντικά εξαρτήματα GARDENA ή εξαρτήματα εγκεκριμένα από την GARDENA.</p>
<p>SL Odgovornost proizvajalca V skladu z nemškimi zakoni o odgovornosti za izdelke, izrecno izjavljajo, da ne sprejemamo nobene odgovornosti za škodo, ki jo povzročijo naši izdelki, če teh niso ustrezno popravili GARDENINI odobreni servisni partnerji ali pri tem niso bili uporabljeni originalni GARDENINI nadomestni deli ali GARDENINIMI homologiranimi nadomestnimi deli.</p>
<p>HR Pouzdanost proizvoda Sukladno njemačkom zakonu o pouzdanosti proizvoda, ovime izričito izjavljujemo kako ne prihvaćamo nikakvu odgovornost za oštećenja na našim proizvodima nastala uslijed neispravnog popravka od strane servisnog partnera kojeg odobrava GARDENA ili uslijed nekorištenja originalnih GARDENA dijelova ili dijelova koje odobrava GARDENA.</p>
<p>RO Răspunderea pentru produs În conformitate cu Legea germană privind răspunderea pentru produs, declarăm în mod expres prin prezentul document că nu acceptăm nicio răspundere pentru defecțiunile suferite de produsele noastre atunci când acestea nu au fost reparate în mod corect de un atelier de service partener, aprobat de GARDENA, sau când nu au fost utilizate piese GARDENA originale sau piese autorizate de GARDENA.</p>
<p>BG Отговорност за вреди, причинени от стоки Съгласно германския Закон за отговорността за вреди, причинени от стоки, с настоящото изрично декларираме, че не носим отговорност за щети, причинени от нашите продукти, ако те не са били правилно ремонтирани от одобрен от GARDENA сервиз или ако не са използвани оригинални части на GARDENA или части, одобрени от GARDENA.</p>
<p>ET Tootevastutus Vastavalt Saksamaa tootevastutusseadusele deklareerime käesolevaga selgesõnaliselt, et me ei kanna mingisugust vastutust meie toodetest tingitud kahjude eest, kui need tooted ei ole korrektselt parandatud GARDENA heakskiidetud hoolduspartneri poolt või kui parandamisel ei ole kasutatud GARDENA originaalosi või GARDENA volitatud osi.</p>
<p>LT Gaminio patikimumas Mes aiškiai pareiškiame, kad, atsižvelgiant į Vokietijos gaminių patikimumo įstatymą, nepriisiame atsakomybės dėl bet kokios žalos, patirtos dėl mūsų gaminių, jeigu jie buvo netinkamai taisomi arba jų dalys buvo pakeistos neoriginaliomis GARDENA dalimis ar nepatvirtintomis dalimis, arba jeigu remonto darbai buvo atliekami ne GARDENA techninės priežiūros centro specialistų.</p>
<p>LV Atbildība par produkcijas kvalitāti Saskaņā ar Vācijas likumu par atbildību par produkcijas kvalitāti ar šo mēs paziņojam, ka neuzņemamies atbildību par bojājumiem, kas radušies, lietojot mūsu izstrādājumus, kuru remontu nav veicis uzņēmuma GARDENA apstiprināts apkopes partneris vai kuru remontam netika izmantotas oriģinālās GARDENA detaļas vai detaļas, kuru lietošanu apstiprinājis uzņēmums GARDENA.</p>

A1

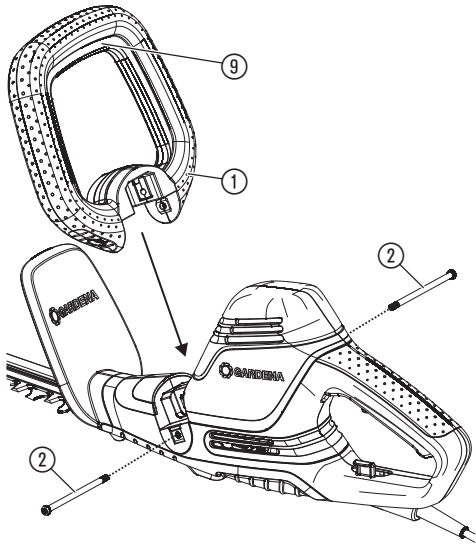

O1

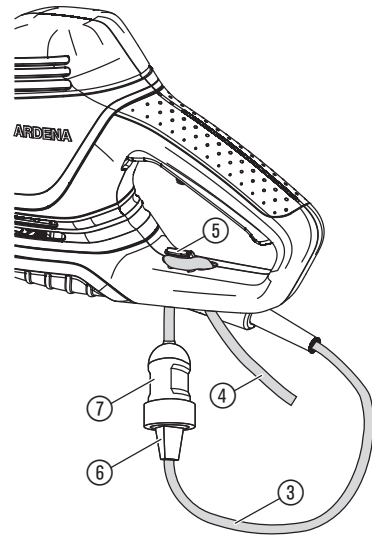

O2

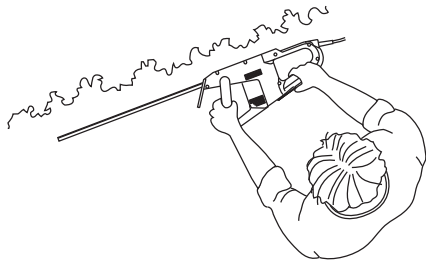

O3

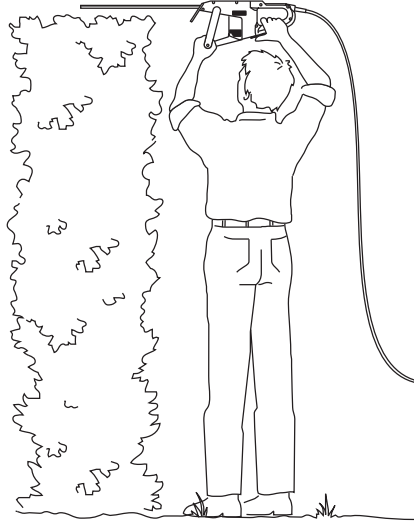

O4



O5

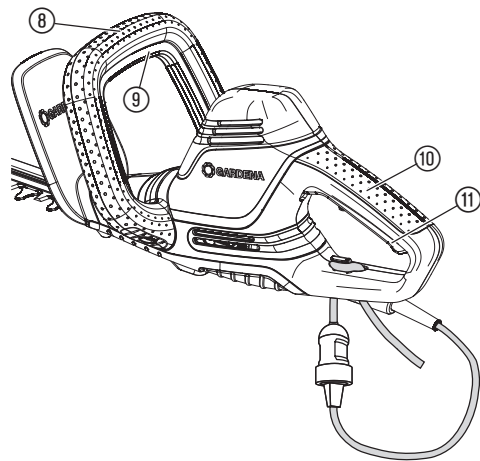

PT Tesoura eléctrica de sebes

1. SEGURANÇA	38
2. MONTAGEM	40
3. UTILIZAÇÃO	40
4. MANUTENÇÃO	40
5. ARMAZENAMENTO	40
6. ELIMINAÇÃO DE AVARIAS	41
7. DADOS TÉCNICOS	41
8. ACESSÓRIOS	41
9. ASSISTÊNCIA/GARANTIA	41

Tradução das instruções originais.



Este produto não se destina a ser usado por pessoas (incluindo crianças) com capacidades físicas, sensoriais ou mentais reduzidas, ou com insuficiente experiência e conhecimentos, a menos que estas sejam supervisionadas ou que recebam instruções relativamente ao uso do produto por parte de uma pessoa responsável pela sua segurança. As crianças deverão ser vigiadas, para assegurar que não brincam com o produto. Recomendamos que o produto seja usado apenas por pessoas com idade igual ou superior a 16 anos.

Utilização de acordo com a finalidade:

O **Corta-sebes eléctrico GARDENA** é utilizado para cortar sebes, arbustos e relva em jardins e loteamentos domésticos e privados.

O produto não está indicado para um funcionamento de longa duração.



PERIGO! Lesões no corpo!

→ Não utilize o produto para cortar relvados/extremidades de relvados, para cortar materiais ou para fazer compostagem.

1. SEGURANÇA

IMPORTANTE!

Leia o manual de instruções com atenção e guarde-o para futura consulta.

Símbolos no produto:



Leia as instruções de utilização.



Use sempre uma proteção auditiva homologada.
Use sempre uma proteção ocular homologada.



Perigo – Mantenha as mãos afastadas da lâmina.



Não expor à chuva.



Desligar imediatamente a ficha da tomada quando o cabo estiver danificado ou tiver sido cortado.

Advertências gerais de segurança

Advertências gerais de segurança para ferramentas elétricas



ADVERTÊNCIA!

Leia todas as advertências de segurança, instruções, figuras de dados técnicos, com os quais esta ferramenta elétrica vem equipada.

Falhas no cumprimento das advertências de segurança e instruções podem resultar em choque elétrico, incêndio e/ou ferimentos graves.

Guarde todas as advertências de segurança e instruções para referência futura. O termo "ferramenta elétrica" usado nas advertências de segurança refere-se a ferramentas elétricas ligadas à rede elétrica (com cabo) e a ferramentas elétricas com bateria (sem cabo).

1) Segurança no local de trabalho

a) Mantenha o seu local de trabalho limpo e bem iluminado.

Locais de trabalho desorganizados ou mal iluminados podem facilitar a ocorrência de acidentes.

b) Não utilize a ferramenta elétrica num ambiente com atmosfera explosiva, no qual existam líquidos, gases ou pós inflamáveis. As ferramentas elétricas produzem faíscas que podem incendiar o pó ou os vapores.

c) Mantenha crianças e outras pessoas afastadas enquanto estiver a utilizar uma ferramenta elétrica.

Uma distração pode provocar a perda de controlo do aparelho.

2) Segurança elétrica

a) A ficha da ferramenta elétrica tem de ser compatível com a tomada.

A ficha não deve ser modificada de nenhuma forma. Não utilize quaisquer fichas adaptadoras com ferramentas elétricas ligadas à terra.

O uso de fichas inalteradas e de tomadas adequadas reduz o risco de choque elétrico.

b) Evite o contacto do corpo com superfícies ligadas à terra, tais como tubos, radiadores, fogões e frigoríficos.

Há um maior risco de choque elétrico se o seu corpo estiver ligado à terra.

c) Não exponha ferramentas elétricas à chuva nem a condições de humidade. A entrada de água numa ferramenta elétrica aumenta o risco de choque elétrico.

d) Não use o cabo elétrico para transportar ou pendurar a ferramenta elétrica nem para puxar a ficha para fora da tomada. Mantenha o cabo afastado de calor, óleo, arestas afiadas ou peças móveis do aparelho. Cabos danificados ou emaranhados aumentam o risco de choque elétrico.

e) Ao utilizar uma ferramenta elétrica ao ar livre, utilize apenas cabos de extensão adequados para uso no exterior. A utilização de um cabo de extensão adequado para uso no exterior reduz o risco de um choque elétrico.

f) Se a utilização da ferramenta elétrica num local húmido for inevitável, utilize uma fonte de alimentação protegida com disjuntor diferencial.

A utilização de um disjuntor diferencial reduz o risco de choque elétrico.

3) Segurança de pessoas

a) Mantenha-se alerta, esteja atento ao que está a fazer e faça uso do bom senso ao utilizar uma ferramenta elétrica. Não utilize ferramentas elétricas quando estiver cansado ou sob o efeito de drogas, álcool ou medicação. Um momento de desatenção ao utilizar a ferramenta elétrica pode provocar ferimentos graves.

b) Utilize equipamento de proteção individual e sempre óculos de proteção. O uso de equipamento de proteção individual, nomeadamente máscara antipoeira, calçado de segurança com sola antiderrapante, capacete de segurança ou proteção auditiva, de acordo com o tipo e aplicação da ferramenta elétrica reduz o risco de ferimentos.

c) Evite uma colocação em funcionamento acidental. Certifique-se que a ferramenta elétrica está desligada antes de ligar a alimentação de corrente e/ou a bateria, de pegar na ferramenta ou transportá-la. Transportar a ferramenta elétrica com o dedo no interruptor ou ligar à corrente elétrica um aparelho que tenha o interruptor ligado pode provocar acidentes.

d) Remova ferramentas de afinação ou chaves de parafusos antes de ligar a ferramenta elétrica. Uma ferramenta ou chave que fique encontrada numa parte rotativa do aparelho, pode causar ferimentos.

e) Evite uma postura corporal fora do normal. Mantenha-se sempre bem equilibrado e apoiado. Tal permite um melhor controlo da ferramenta elétrica em situações inesperadas.

f) Use vestuário adequado. Não use vestuário largo nem objetos de adorno pessoal. Mantenha o cabelo, a roupa e luvas afastados de peças móveis.

Roupa larga, objetos de adorno ou cabelo comprido podem ficar presos nas peças móveis.

- g) Se forem fornecidos dispositivos para a ligação de equipamentos de extração e recolha de poeiras, estes devem ser conectados e utilizados corretamente.** A utilização de um dispositivo de extração de poeiras pode reduzir perigos relacionados com poeiras.
- h) Não se apoie numa falsa sensação de segurança e não ignore as regras de segurança para ferramentas elétricas, mesmo quando estiver familiarizado com a ferramenta elétrica após inúmeras utilizações.** O manuseamento desatento pode provocar numa fração de segundo ferimentos graves.

4) Utilização e manuseamento de ferramentas elétricas

- a) Não sobrecarregue o aparelho. Utilize a ferramenta elétrica indicada para o trabalho que pretende realizar.** A ferramenta elétrica correta terá um desempenho melhor e mais seguro se funcionar na gama de potência para a qual foi concebida.
- b) Não utilize ferramentas elétricas, cujo interruptor esteja defeituoso.** Uma ferramenta elétrica, que já não ligue nem desligue, é perigosa e tem de ser reparada.
- c) Retire a ficha da tomada e/ou a bateria antes de fazer qualquer ajuste no aparelho, mudar acessórios ou posar o aparelho.** Esta medida de segurança preventiva reduz o risco de ligar a ferramenta elétrica acidentalmente.
- d) Guarde as ferramentas elétricas que não estejam a ser utilizadas fora do alcance de crianças. Não permita que pessoas que não estejam familiarizadas com o aparelho ou com estas instruções o utilizem.** As ferramentas elétricas são perigosas nas mãos de pessoas inexperientes.
- e) Conserve as ferramentas elétricas em bom estado. Verifique se existem peças móveis mal reguladas ou presas, peças partidas ou de tal forma danificadas que possam afetar o funcionamento da ferramenta elétrica. Se o aparelho possuir peças danificadas, mande-as reparar antes de o utilizar.** Muitos acidentes são provocados por falta de manutenção das ferramentas elétricas.
- f) Mantenha as ferramentas de corte afiadas e limpas.** Ferramentas de corte em bom estado com gumes afiados emperram menos e são mais fáceis de controlar.
- g) Utilize a ferramenta elétrica, os acessórios, as ferramentas de corte etc. de acordo com estas instruções. Para isso, tenha em conta as condições de trabalho e o trabalho a realizar.** A utilização de ferramentas elétricas em operações para as quais não foi concebida pode resultar em situações perigosas.
- h) Mantenha os punhos e as superfícies aderentes secas, limpas e sem óleo nem gordura.** Punhos e superfícies aderentes escorregadias não permitem uma operação e controlo seguros da ferramenta elétrica em situações inesperadas.

5) Assistência

A sua ferramenta elétrica só deve ser reparada por pessoal técnico qualificado e apenas com peças de substituição originais. Só assim se garante a segurança da ferramenta elétrica.

Advertências de segurança para corta sebes

- a) Mantenha todas as partes do corpo afastadas da lâmina de corte. Não remova o material cortado nem segure no material a cortar quando as lâminas estiverem em movimento.** As lâminas continuam a mover-se após a desconexão do interruptor. Um momento de desatenção enquanto utiliza o corta sebes pode resultar em ferimentos graves.
- b) Transporte o corta sebes pelo punho com a lâmina parada e sem ter os dedos perto do interruptor de potência.** O transporte correto do corta-sebes reduz o risco de operação acidental e de ferimentos provocados pela lâmina.
- c) Ao transportar ou guardar o corta sebes, puxe sempre a cobertura por cima da lâmina.** O manuseamento adequado com o corta-sebes reduz o risco de ferimentos provocados pela lâmina.
- d) Certifique-se de que todos os interruptores estão desligados e que a ficha de rede está retirada antes de remover os restos de corte encravados ou de fazer a manutenção à máquina.** Um funcionamento inesperado do corta sebes durante a remoção do material encravado pode provocar ferimentos graves.
- e) Pegue o corta sebes apenas pelos punhos isolados, uma vez que a lâmina de corte pode tocar em cabos de corrente ocultos ou no próprio cabo de rede.** O contacto das lâminas com um cabo condutor de tensão também pode energizar peças metálicas do aparelho e provocar um choque elétrico.
- f) Mantenha todos os cabos afastados da área de corte.** Os cabos podem ocultar-se em sebes e mato e ser cortados acidentalmente pela lâmina.
- g) Não utilize o corta-sebes com mau tempo, sobretudo com trovoadas.** Isso diminui o risco de um choque elétrico.

Verifique se existem objetos escondidos (por ex. cercas de arame metálico e cabos ocultos) em sebes e mato.

Recomenda-se a utilização de um interruptor de corrente diferencial residual com uma corrente de desconexão de 30 mA ou inferior.

Segure o corta-sebes com as duas mãos nos dois punhos.

O corta-sebes destina-se a trabalhos nos quais o utilizador está de pé no chão e não no cimo de uma escada ou outra superfície de apoio instável.

Antes da utilização do corta-sebes, certifique-se de que os dispositivos de bloqueio de quaisquer peças móveis (por ex. da haste de extensão e do elemento rotativo) se encontram na posição de bloqueio.

Advertências de segurança adicionais

Segurança no local de trabalho

Utilize apenas o produto da forma e para as funções descritas nestas instruções.

O operador ou utilizador é responsável pelos acidentes e situações de perigo provocados a terceiros ou à sua propriedade.

Durante o transporte e funcionamento, preste especial atenção aos perigos para terceiros.

Risco de tropeçamento. Durante o funcionamento preste atenção ao cabo.

Aviso! Ao utilizar protetores acústicos, e devido ao ruído produzido pelo produto, o operador pode não se aperceber de pessoas a aproximar-se.

Não utilize o produto em caso de previsão de tempestade.

Não utilize o produto nas proximidades de água.

Segurança elétrica



PERIGO! Paragem cardíaca!

Este produto cria um campo eletromagnético durante o funcionamento. Em determinadas condições, este campo pode afetar o modo de funcionamento de implantes médicos ativos ou passivos. Para evitar situações de risco, que possam provocar ferimentos graves ou mortais, as pessoas com um implante médico devem consultar o seu médico e o fabricante do implante antes da utilização deste produto.

O produto tem de ser alimentado através de um dispositivo de proteção diferencial residual (RCD) com uma corrente de disparo nominal máxima de 30 mA. Verifique o R.C.D. sempre que o utilizar.

Antes de qualquer utilização, verifique se o cabo está danificado e substitua-o se existirem sinais de danos ou desgaste.

Se a substituição do cabo de alimentação for necessária, tal tem de ser feita pelo fabricante ou pelo respetivo agente, de modo a evitar um perigo para a segurança.

Não utilize o produto se os cabos elétricos estiverem danificados ou gastos.

Desligue imediatamente da corrente elétrica se o cabo estiver cortado ou se o isolamento estiver danificado. Não toque no cabo elétrico até que a corrente elétrica tenha sido desligada.

O seu cabo elétrico deve estar desembaraçado, os cabos emaranhados podem sobreaquecer e reduzir a eficiência do produto.

Desligue sempre o cabo de alimentação antes de desligar qualquer ficha, conector de cabo ou cabo de extensão.

Desligue o produto, remova a ficha da corrente elétrica e examine o cabo de alimentação elétrica quanto a danos ou desgaste antes de enrolar o cabo para o armazenar. Não repare um cabo danificado. Envie o produto para o centro de assistência GARDENA mais próximo ou o concessionário autorizado pela GARDENA.

Enrole sempre o cabo com cuidado, evitando dobras.

Utilize apenas a tensão de alimentação da corrente elétrica CA indicada na etiqueta de classificação do produto.

Não ligue qualquer parte do produto à terra.

Se o produto se ligar inadvertidamente quando a ficha de alimentação estiver ligada, desligue a corrente elétrica de imediato. Entre em contacto com a assistência GARDENA para verificar o produto.

Cabos

Se forem utilizados cabos de extensão, estes devem estar em conformidade com o corte transversal mínimo na tabela abaixo:

Tensão	Comprimento do cabo	Corte transversal
220 – 240 V/50 Hz	Até 20 m	1,5 mm ²
220 – 240 V/50 Hz	20 – 50 m	2,5 mm ²

- As extensões e os cabos de alimentação estão disponíveis no centro de assistência aprovado local.
- Utilize apenas cabos de extensão especificamente concebidos para a utilização no exterior e que estejam em conformidade com uma das seguintes especificações: Borracha normal (60245 IEC 53), PVC normal (60227 IEC 53) ou PCP normal (60245 IEC 57).
- Se o cabo de ligação curto estiver danificado, a sua substituição tem de ser efetuada pelo fabricante, pela respetiva oficina autorizada ou por pessoal qualificado para evitar situações de perigo.

Segurança pessoal



PERIGO! Risco de asfíxia!

As peças mais pequenas podem ser engolidas. O saco de plástico representa um risco de asfíxia para crianças. Mantenha as crianças afastadas durante a montagem.

Utilize sempre vestuário adequado, luvas de proteção e calçado robusto.

Evite o contacto com o óleo da lâmina, especialmente se reagir de forma alérgica ao mesmo.

Inspecione cuidadosamente a área em que o produto está a ser utilizado e retire todos os fios e outros objetos estranhos.

Segure sempre no produto corretamente com ambas as mãos e punhos.

Antes de utilizar o produto e após um impacto, verifique a existência de sinais de desgaste ou danos e proceda à reparação, conforme necessário.

Nunca tente utilizar uma unidade incompleta ou com uma modificação não autorizada.

Utilização e manutenção de ferramentas eléctricas

Saiba como parar o produto rapidamente em caso de emergência. Nunca segure a unidade pela protecção.

Não utilize o produto caso os equipamentos de protecção (cobertura de protecção, imobilização rápida da lâmina) estiverem danificados.

Não utilize escadas durante a operação do produto.

Desligue o cabo de alimentação:

- antes de deixar a unidade sem supervisão durante algum tempo.
- antes de eliminar uma obstrução.
- antes de verificar, limpar ou trabalhar no produto.
- se atingir um objeto. Não utilize o seu produto até ter a certeza de que todo o produto se encontra em condições seguras para o funcionamento.
- se o produto começar a vibrar anormalmente. Verifique-o imediatamente. A vibração excessiva pode causar ferimentos.
- antes de o passar para outra pessoa.

Utilize apenas o produto entre 0 – 40 °C.

Manutenção e armazenagem

 **Lesões no corpo!
Não toque nas lâminas.**

→ **Desligue o produto da corrente eléctrica e retire a tampa de protecção fazendo-a deslizar sobre a lâmina quando terminar ou interromper o funcionamento.**

Mantenha todas as porcas e parafusos fixos para se certificar de que o produto está em condições seguras para o funcionamento.

Se o produto aqueceu durante o funcionamento, deixe-o arrefecer antes de o armazenar.

Posições de trabalho:

O produto pode ser utilizado em 3 posições.

- Corte lateral [Fig. O2]
- Corte superior [Fig. O3]
- Corte inferior [Fig. O4]

Para ligar o corta-sebes [Fig. O5]:



PERIGO! Lesões no corpo!

Risco de ferimentos se o produto não parar quando o operador solta o botão de arranque.

→ **Não contorne os dispositivos de segurança ou interruptores. Por exemplo, não prenda os botões de arranque ⑨/⑩ ao punho.**

Arranque:

O produto está equipado com um dispositivo de segurança para duas mãos (2 botões de arranque) para impedir que o produto seja ligado por acidente.

1. Retire a tampa de protecção da lâmina.
2. Segure o punho dianteiro ⑧ com uma mão e prima o botão de arranque ⑨.
3. Segure o punho principal ⑩ com a outra mão e prima o botão de arranque ⑩.
O produto liga-se.

Paragem:

1. Solte os dois botões de arranque ⑨/⑩.
2. Faça deslizar a tampa de protecção sobre a lâmina.

4. MANUTENÇÃO



PERIGO! Lesões no corpo!

Risco de ferimentos por corte caso o produto arranque acidentalmente.

→ **Desligue o produto da corrente eléctrica e retire a tampa de protecção fazendo-a deslizar sobre a lâmina antes da manutenção.**

Limpar o corta sebes:



PERIGO! Risco de choque eléctrico!

Perigo de ferimentos e risco de danos no produto.

→ **Não limpe o produto com água nem com jato de água (especialmente jato de alta pressão).**

1. Limpe o produto com um pano húmido.
2. Limpe as ranhuras de fluxo de ar com uma escova macia (não utilize uma chave de parafusos).
3. Lubrifique a lâmina com um óleo de baixa viscosidade (por exemplo, óleo de protecção GARDENA N.º de ref. 2366). Evite o contacto com peças em plástico.

5. ARMAZENAMENTO

Colocação fora de serviço:

O produto tem de ser guardado num local não acessível a crianças.

1. Desligue o produto da rede eléctrica.
2. Limpe o produto (consulte a secção 4. MANUTENÇÃO) e faça deslizar a tampa de protecção sobre a lâmina.
3. Armazene o produto num local sem gelo antes da chegada das primeiras geadas.

Eliminação:

(conforme a Diretiva 2012/19/UE/S.I. 2013 No. 3113)



O produto não pode ser colocado no lixo doméstico normal. Tem de ser eliminado de acordo com as regras ambientais locais em vigor.

IMPORTANTE!

→ Elimine o produto no centro de recolha e reciclagem da sua área de residência.



2. MONTAGEM



PERIGO! Lesões no corpo!

Risco de ferimentos por corte caso o produto arranque acidentalmente.

→ **Desligue o produto da corrente eléctrica e retire a tampa de protecção fazendo-a deslizar sobre a lâmina antes de montar o produto.**

Montar o punho da parte da frente [Fig. A1]:

1. Empurre o punho dianteiro ① para a ranhura existente no produto. *Certifique-se de que o punho dianteiro ① se encontra totalmente na posição correta e de que o orifício do punho está alinhado com o orifício roscado.*
2. Introduza os dois parafusos ② nos furos roscados no produto. *Não prima o botão de arranque ⑨ enquanto estiver a efetuar este passo.*
3. Aperte os dois parafusos ② com uma chave de parafusos. *Certifique-se de que os parafusos ② estão totalmente apertados e de que o botão de arranque ⑨ pode ser totalmente premido.*

3. UTILIZAÇÃO



PERIGO! Lesões no corpo!

Risco de ferimentos por corte caso o produto arranque acidentalmente.

→ **Desligue o produto da corrente eléctrica e retire a tampa de protecção fazendo-a deslizar sobre a lâmina antes de ligar ou transportar o produto.**

Para ligar o corta-sebes [Fig. O1]:



PERIGO! RISCO DE CHOQUE ELÉTRICO!

Para evitar danos no cabo de alimentação ③, o cabo de extensão ④ tem de ser inserido no bloqueio do cabo ⑤.

→ **Antes de operar o produto introduza o cabo de extensão ④ no bloqueio do cabo ⑤.**

→ **Nunca segure na tampa de protecção ao ligar o produto.**

1. Enrole o cabo de extensão ④, introduza o laço no bloqueio do cabo ⑤ e puxe com força.
2. Ligue a ficha ⑥ do produto à tomada ⑦ do cabo de extensão.
3. Ligue o cabo de extensão ④ a uma tomada eléctrica de 230 V.

6. ELIMINAÇÃO DE AVARIAS



PERIGO! Lesões no corpo!

Risco de ferimentos por corte caso o produto arranque acidentalmente.

→ Desligue o produto da corrente elétrica e retire a tampa de proteção fazendo-a deslizar sobre a lâmina antes de resolver problemas.

Problema	Causa possível	Resolução
O produto não liga	O cabo de extensão está desligado ou danificado.	→ Ligue o cabo de extensão ou, se necessário, substitua-o.
	A lâmina está bloqueada.	→ Remova o obstáculo.
Já não é possível parar o produto	O botão de arranque está encravado.	→ Desligue a corrente elétrica e solte o botão de arranque.
A sebe não está bem cortada	A lâmina está romba ou danificada.	→ A lâmina tem de ser substituída pela assistência GARDENA.



NOTA: no caso de outras avarias, contacte o seu centro de assistência GARDENA. As reparações apenas podem ser realizadas por centros de assistência GARDENA e por revendedores especializados, autorizados pela GARDENA.

7. DADOS TÉCNICOS

Tesoura eléctrica de sebes	Unidade	Valor (Art. n.º 9833)	Valor (Art. n.º 9834)	Valor (Art. n.º 9835)
Potência	W	550	600	700
Tensão de rede	V	230	230	230
Frequência de rede	Hz	50	50	50
Movimentos	1/min	3400	3400	3400
Comprimento da lâmina	cm	50	55	65
Folga dos dentes da lâmina	mm	27	27	27
Peso	kg	3,6	3,7	3,9
Nível de pressão sonora $L_{PA}^{1)}$ Incerteza k_{PA}	dB (A)	84 3	85 3	87 3
Nível de potência sonora $L_{WA}^{2)}$: medida / garantida Incerteza k_{WA}	dB (A)	97 / 99 1,11	96 / 97 0,99	97 / 99 1,69
Vibração no braço e mão $a_{vhw}^{1)}$ Incerteza k_a	m/s^2	2,6 1,5	3,1 1,5	3,1 1,5

Método de medição em conformidade com: ¹⁾ EN 60745-2-15 ²⁾ RL 2000/14/EC / S.I. 2001 No. 1701



NOTA: o nível de vibrações foi medido de acordo com o método de verificação normalizado e pode ser usado para a comparação de ferramentas elétricas. Este valor também pode ser usado para a avaliação preliminar da exposição. O nível de vibrações pode variar durante a utilização propriamente dita da ferramenta elétrica.

8. ACESSÓRIOS

Óleo de proteção GARDENA	Aumenta a vida útil da lâmina.	Art. n.º 2366
Saco de recolha GARDENA Cut&Collect ComfortCut/PowerCut	Recolha fácil e confortável da propriedade cortada.	Art. n.º 6002

9. ASSISTÊNCIA/GARANTIA

Assistência:

Entre em contacto através do endereço presente no verso.

Declaração de garantia:

No caso de uma reclamação ao abrigo da garantia, não será cobrada qualquer taxa pelos serviços cobrados.

GARDENA Manufacturing GmbH concede a todos os produtos novos originais GARDENA 2 anos de garantia a partir da primeira compra no revendedor, se os produtos se destinarem exclusivamente ao uso privado. Esta garantia do fabricante não se aplica a produtos adquiridos para um mercado secundário. Esta garantia cobre todas as deficiências significativas do produto que comprovadamente se devam a falhas de material ou de fabrico. Esta garantia é satisfeita através do fornecimento de um produto de substituição totalmente funcional ou pela reparação do produto

defeituoso enviado para nós gratuitamente; reservamos o direito de escolher entre essas opções. Este serviço está sujeito às seguintes disposições:

- O produto foi utilizado para os fins a que se destina, de acordo com as recomendações nas instruções de funcionamento.
- Nem o proprietário nem terceiros tentaram abrir ou reparar o produto.
- Para o funcionamento foram usadas apenas peças de substituição e peças de desgaste originais da GARDENA.
- Apresentação do comprovativo de compra.

O desgaste normal de peças e componentes (por exemplo em lâminas, peças de fixação de lâminas, turbinas, lâmpadas, correias trapezoidais e dentadas, rodas impulsoras, filtros de ar, velas de ignição), alterações no aspeto, assim como peças de desgaste e consumíveis, estão excluídos da garantia.

Esta garantia do fabricante limita-se ao fornecimento de peças sobressalentes e à reparação de acordo com as condições acima referidas. Outras reivindicações relativamente ao fabricante, como indemnização por danos, não são justificadas pela garantia do fabricante. Esta garantia do fabricante **não** afeta os direitos legais e contratuais de garantia prestados pelo comerciante/vendedor.

A garantia do fabricante está sujeita ao direito alemão.

Em caso de garantia, envie por favor o produto com defeito devidamente franqueado juntamente com o comprovativo de compra e uma descrição da avaria para o endereço da assistência GARDENA.

Peças de desgaste:

A lâmina e a transmissão excêntrica são produtos consumíveis e não estão incluídos na garantia.

EN UKCA Declaration of Conformity (only for UK)

The manufacturer: GARDENA Germany AB, PO Box 7454, S-103 92 Stockholm, Sweden hereby certifies, when leaving our factory, the unit(s) indicated below is/are in accordance with the UK Regulations, designated standards of safety and product specific designated standards. This certificate becomes void if the units are modified without our approval.

Description of the Product:	Electric Hedge Trimmer
Product type:	ComfortCut 550/50
Article Number:	9833-28
UK regulations:	S.I. 2008/1597 S.I. 2016/1091 S.I. 2012/3032 S.I. 2001/1701
Designated Standards:	EN 62841-1 EN 62841-4-2 EN ISO 12100
Authorised Representative:	Husqvarna UK Limited
Deposited Documentation:	Preston Road, Aycliffe, County Durham UK DL5 6 UP
Noise level:	measured / guaranteed 9833-28: 97 dB (A) / 99 dB (A)
Aycliffe, 25.02.2022 Authorised Representative:	 John Thompson Director

Deutschland / Germany GARDENA Manufacturing GmbH Central Service Hans-Lorenser-Straße 40 D-89079 Ulm Produktfragen: (+49) 731 490-123 Reparaturen: (+49) 731 490-290 service@gardena.com http://www.gardena.com	Costa Rica Exim CIA Costa Rica Calle 25A, B°. Montalegre Zapote San José Costa Rica Phone: (+506) 2221-5654 (+506) 2221-5659 eximcostanica@gmail.com	Ireland Liffey Distributors Ltd. 309 NW Business Park, Ballycoolan 15 Dublin Phone: (+353) 1 824 2600 info@liffeyd.com	Netherlands Husqvarna Nederland B.V. GARDENA Division Postbus 50131 1305 AC ALMERE Phone: (+31) 36 521 00 10 info@gardena.nl	South Africa Husqvarna South Africa (Pty) Ltd Lifestyle Business Park – Ground Floor Block A Cnr Beyers Naude Drive and Ysterhout Road Randpark Ridge, Randburg Phone: (+27) 10 015 5750 service@gardena.co.za
Albania KRAFT SHPK Autostrada Tirane-Durres Km 7 1051 Tirane Phone: (+355) 69 877 7821 info@kraft.al	Croatia Husqvarna Austria GmbH Industriezeile 36 4010 Linz Phone: (+43) 732 77 01 01-485 service.gardena@husqvarnagroup.com	Israel HAGARIN LTD. 2 Nahal Harif St. 8122201 Yavne internet@hagarin.co.il Phone: (+972) 8-932-0400	Neth. Antilles Jonka Enterprises N.V. Sta. Rosa Weg 196 P.O. Box 8200 Curaçao Phone: (+599) 9 767 66 55 info@jonka.com	Spain Husqvarna España S.A. Calle de Rivas nº 10 28052 Madrid Phone: (+34) 91 708 05 00 atencioncliente@gardena.es
Argentina ROBERTO C. RUMBO S.R.L. Predio Norlog Lote 7 Benavidez, ZC: 1621 Buenos Aires ventas@rumbosrl.com.ar	Cyprus Pantelis Papadopoulos S.A. 92 Athinon Avenue Athens 10442 Greece Phone: (+30) 21 0519 3100 infocyp@papadopoulos.com.gr	Italy Husqvarna Italia S.p.A. Via Santa Vecchia 15 23868 VALLMADRERA (LC) Phone: (+39) 0341.203.111 assistenza.italia@it.husqvarna.com	New Zealand Husqvarna New Zealand Ltd. PO Box 76-437 Manukau City 2241 Phone: (+64) (0) 9 9202410 support.nz@husqvarna.co.nz	Sri Lanka Hunter & Company Ltd. 130 Front Street Colombo Phone: 94-11 232 81 71 hurters@eureka.lk
Armenia AES Systems LLC Marshal Babajanyan Avenue 56/2 0022 Yerevan Phone: (+374) 60 651 651 masisohanyan@cloud.com	Czech Republic Gardena Service Center Vrbno c/o Husqvarna Manufacturing CZ s.r.o. Jesenická 146 79326 Vrbno pod Prádedem Phone: 800 100 425 servis@gardena.cz	Japan Husqvarna Zenoh Co. Ltd. Japan 1-9 Minamidai, Kawagoe 350-1165 Saitama Japan gardena-jp@husqvarnagroup.com	North Macedonia Sinpeks d.o.o. Ul. Kravarski Pat Bb 7000 Bitola Phone: (+389) 47 20 85 00 sinpeks@mt.net.mk	Suriname Deto Handelmaatschappij N.V. Kernkampweg 72-74 P.O. Box: 12782 Paramaribo Suriname Phone: (+597) 438050 info@deto.sr
Australia Husqvarna Australia Pty. Ltd. Locked Bag 5 Central Coast BC NSW 2252 Phone: (+61) (0) 2 4352 7400 customer.service@husqvarna.com.au	Denmark GARDENA DANMARK Lejvej 19, st. 3500 Værløse Tlf.: (+45) 70 26 47 70 husqvarna@husqvarna.dk www.gardena.com/dk	Kazakhstan TOO "Ламед" Russian Адрес: Қазақстан, г. Алматы, ул. Тажибаевой, 155/1 Тел.: (+7) (727) 355 64 00 (+7) (700) 355 64 00 lamed@lamed.kz	Norway Husqvarna Norge AS Gardena Division Treskenveien 36 1708 Sarpsborg info@gardena.no	Sweden Husqvarna AB / GARDENA Sverige Drottninggatan 2 561 82 Huskvarna Sverige Phone: (+46) (0) 36-14 60 02 info@gardena.se
Austria / Österreich Husqvarna Austria GmbH Industriezeile 36 4010 Linz Tel.: (+43) 732 77 01 01-485 service.gardena@husqvarnagroup.com	Dominican Republic BOSQUESA, S.R.L. Carretera Santiago Licey Km. 5 ½ Esquina Copal II. Santiago De Los Caballeros 51000 Dominican Republic Phone: (+1) 809-562-0476 contacto@bosquesa.com.do	Korea Kyung Jin Trading Co., Ltd 107-4, Sunduk Bld, Yangjae-Dong Seocho-Gu 137-891 Seoul Phone: (+82) 2 574 6300 kjh@kjh.co.kr	Northern Cyprus Mediterranean Home & Garden No 150 Alsancak, Karaoglanoglu Caddesi Gine Phone: (+90) 392 821 33 80 info@medgardener.com	Switzerland / Schweiz Husqvarna Schweiz AG Consumer Products Industriestrasse 10 5506 Mägerwil Phone: (+41) (0) 62 887 37 90 info@gardena.ch
Azerbaijan Proqres Xüsusi Firması Aliyar Aliyev 212, Baku, Azerbaijan Sales: +994 70 326 07 14 Aftersales: +994 77 326 07 14 www.proqres-garden.az info@proqres-garden.az	Egypt Universal Agencies Co 26, Abdel Hamid Lotfy St. Giza Phone: 3761 5757 https://gardeningegypt.com/ hany.masoud@univag.org	Kuwait Palms Agro Production Co Al Rai- Fourth Ring Road – Block 56. P.O Box: 1976 Safat 13020 Al-Rai Phone: 24730745 info@palms-kw.com	Oman General Development Services PO 1475, PC - 111 Seeb 111 Oman Phone: 96824 5828 16 gdsoman@gdsoman.com	Taiwan Hong Ying Trading Co., Ltd. No. 46 Wu-Kun-Wu Road New Taipei City Phone: (+886) (02) 2298 1486 salesg1@7friends.com.tw
Bahrein M.H. Al-Mahroos BUILDING 208, BLOCK 356, ROAD 328 Salhiya Phone: +973 1740 8090 almahroos@almahroos.com	Estonia Husqvarna Eesti OÜ Valdeku 132 EE-11216 Tallinn info@gardena.ee	Kyrgyzstan O'So Alya Maki Av. Molodaya Guardia 83 720014 Bishkek Phone: (+996) 312 322115	Peru Sierras y Herramientas Forestal SAC Av. Las Gaviotas 833, Chorrillos Lima Phone: (+51) 1 2520252 supervisorventas1@siersac.com www.siersac.com	Thailand Spica Co. Ltd 243/2 Onnuch Rd., Prawat Bangkok 10250 Thailand Phone: (+66) (0)2721 7373 surapong@spica-siam.com
Belarus / Беларусь ООО «Мастер Гарден» 220118, г. Минск, улица Шаранговича, дом 7а Тел. (+375) 17 257 00 33 mg@mastergarden.by	Finland Oy Husqvarna Ab Gardena Division Lautatarhankatu 8 B / PL 3 00561 HELSINKI www.gardena.fi	Latvia Husqvarna Latvija SIA Ulbrokas 19A LV-1021 Riga info@gardena.lv	Philippines Royal Dragon Traders Inc 10 Linaw Street, Barangay Saint Peter Quezon City 1114 Philippines Phone: (+63) 2 7426893 aida.fernandez@rdti.com.ph	Tajikistan ARIERS JV LLC 39, Ayni Street, 7734024 Dushanbe, Tajikistan
Belgium Husqvarna Belgium nv Gardena Division Leuvensesteenweg 542 Planet II E 1930 Zaventem Belgie	France Husqvarna France 9/11 Allée des pierres mayettes 92635 Gennemilliers Cedex France http://www.gardena.com/fr N° AZUR: 0 810 00 78 23 (Prix d'un appel local)	Lebanon Technomec Saïra Highway (Beirut – Tripoli) Center 622 Mezher Bldg. P.O.Box 215 Jounieh Phone: (+961) 9 853527 (+961) 3 855481 teconomec@dm.net.lb	Poland Gardena Service Center Vrbno c/o Husqvarna Manufacturing CZ s.r.o. Jesenická 146 79326 Vrbno pod Prádedem Czech Republic Phone: (22) 336 78 90 servis@gardena.pl	Thailand Société du matériel agricole et maritime Nouveau port de pêche de Sfax Bp 33 Sfax 3065 Tunisia Phone: (+216) 98 419 047 / (+216) 74 497 614 www.smatunisia.com
Bosnia / Hercegovina Silk Trade d.o.o. Poslovnna Zona Vila Br. 20 Phone: (+387) 61 165 593 info@silktade.com.ba	Georgia Transporter LLC #70, Belashvili street 0159 Tbilisi, Georgia Number: (+995) 322 14 71 71 info@transporter.com.ge www.transporter.com.ge	Lithuania UAB Husqvarna Lietuva Ateities pl. 77C LT-52104 Kaunas info@gardena.lt	Portugal Husqvarna Portugal, SA Lagoa - Albarraq 2635 - 595 Rio de Mouro Phone: (+351) 21 922 85 30 Fax: (+351) 21 922 85 36 info@gardena.pt	Turkey Dost Bahçe Yunus Mah. Adil Sk. No:3 Kartal Istanbul 34873 Turkey Phone: (+90) 216 389 39 39 info@dostbahce.com.tr www.dostbahce.com.tr
Brazil Nordtech Maquinas e Motores Ltd. Avenida Juscelino Kubitschek de Oliveira Curitiba 3003 Brazil Phone: (+55) 41 3595-9600 contato@nordtech.com.br www.nordtech.com.br	Greece Π.ΠΑΠΑΔΟΠΟΥΛΟΣ ΑΕΒΕ Λεωφ. Αθηνών 32 Αθήνα Τ.Κ. 104 42 Ελλάδα Τηλ. (+30) 210 5193 100 info@papadopoulos.com.gr	Luxemburg Magasins Jules Neuberg 39, rue Jacques Stas Luxemburg-Gasperich 2549 Case Postale No. 12 Luxemburg 2010 Phone: (+352) 40 14 01 api@neuberg.lu	Romania Madex International Srl Soseaua Odaii 117 - 123, RO 013603 București, S1 Phone: (+40) 21 352 7603 madex@ines.ro	Turkmenistan I.E. Orazmuhammedov Nurmuhammet 80 Ataturk, BERKARAR Shopping Center, Ground floor, A770, Ashgabat, 744000, TURKMENISTAN Phone: (+993) 12 468859 Mob: (+993) 62 222887 info@jayhyzmat.com / bekgyev@jayhyzmat.com www.jayhyzmat.com
Bulgaria AGROLAND България АД бул. 8 Декември, № 13 Офис 5 1700 Студентски град София Тел.: (+359) 24 66 6910 info@agroland.eu	Hong Kong Tung Tai Company 151-153 Hoi Bun Road Kwun Tong, Kowloon Hong Kong Phone: (+852) 3583 1662 admin@tungtaico.com	Malaysia Glomedic International Sdn Bhd Jalan Ruang No. 30 Shah Alam, Selangor 40150 Malaysia Phone: (03)-7734 7997 oase@glomedic.com.my	Russia / Россия "ОО «Хускварна» 141400, Московская обл., г. Химки, улица Ленинградская, владение 39, стр.6 Бизнес Центр „Химки Бизнес Парк”, помещение ОВ02_04 http://www.gardena.ru	UAE Al-Futtaim ACE Company L.L.C Building, Al Rebat Street Festival City, Dubai 7880 UAE Phone: (+971) 4 206 6700 ace@alfuttaim.ae
Canada / USA GARDENA Canada Ltd. 100 Summerlea Road Brampton, Ontario L6T 4X3 Phone: (+1) 905 792 93 30 info@gardenacanada.com	Hungary Husqvarna Magyarorszag Kft. Ezred u. 1 – 3 1044 Budapest Phone: (+36) 1 251-4161 vevozsolgalat.husqvarna@husqvarna.hu	Malta I.V. Portelli & Sons Ltd. 85, 86, Triq San Pawl Rabat - RBT 1240 Phone: (+356) 2145 4289	Saudi Arabia SACO Takhassusi Main Road P.O. Box: 86387 Riyadh 12863 40011 Saudi Arabia Phone: (966) 11 482 8877 webmaster@saco-ksa.com	Ukraine / Україна AT «Альцест» вул. Петропавлівська 4 08130, Київська обл. Києво-Святошинський р-н. с. Петропавлівська Борщагівка Україна Тел.: (+38) 0 800 503 000
China Husqvarna (Shanghai) Management Co., Ltd. 高世华 (上海) 管理有限公司 Jf, Beng Square B, No207, Song Hong Rd., Chang Ning District, Shanghai, PRC. 200335 上海市长宁区淞虹路207号明 泰广场B座307楼, 邮编: 200335	Iceland BYKO ehf. Skenmuvegi 2a 200 Kópavogur Phone: (+354) 515 4000 byko@byko.is	Mexico AFOSA Av. Lopez Mateos Sur # 5019 Col. La Calma 45070 Zapopan, Jalisco, Mexico Phone: (+52) 33 3818-3434 isolis@afosa.com.mx	Singapore Hy-Ray PRIVATE LIMITED 40 Jalan Pemimpin #02-08 Tat Ann Building Singapore 577185 Phone: (+65) 6253 2277 info@hyray.com.sg	Uruguay FELI SA Entre Rios 1083 11800 Montevideo Phone: (+598) 2203 1844 info@felisa.com.uy
Colombia Equipos de Toyama Colombia SAS Cra. 68 D № 25 B 86 Of. 618 Edificio Torre Central Bogota Phone: +57 (1) 703 9520 +57 (1) 703 9522 serviciocliente@toyama.com.co www.toyama.com.co	India B K RAMAN AND CO Plot No. 185, Industrial Area, Phase-2, Ram Darbar Chandigarh 160002 India Phone: (+91) 98140 06530 raman@jaganhardware.com	Moldova Convel SRL Republica Moldova, mun. Chisinau, sos. Muncesti 284 Phone: (+373) 22 857 126 www.convel.md	Slovak Republic Gardena Service Center Vrbno c/o Husqvarna Manufacturing CZ s.r.o. Jesenická 146 79326 Vrbno pod Prádedem Phone: 0800 154044 servis@gardena.sk	Uzbekistan AGROHOUSE MChJ O'zbekiston, 111112 Toshkent viloyati Toshkent tumani Hasanboy OFY, THAY yoqasida Phone: (+998)-93-5414141 (+998)-71-2096868 info@agro.house www.agro.house
Costa Rica Exim CIA Costa Rica Calle 25A, B°. Montalegre Zapote San José Costa Rica Phone: (+506) 2221-5654 (+506) 2221-5659 eximcostanica@gmail.com	Indonesia MAGARIN LTD. 2 Nahal Harif St. 8122201 Yavne internet@hagarin.co.il Phone: (+972) 8-932-0400	Morocco Proeikp 64 Rue de la Participation Casablanca-Roches Noires 20303 Morocco Phone: (+212) 661342107 hicham.hafani@proeikp.ma	Slovenia Husqvarna Austria GmbH Industriezeile 36 4010 Linz Phone: (+43) 732 77 01 01-485 service.gardena@husqvarnagroup.com	Vietnam Vision Joint Stock Company No. 09, Lot E2/D21, Ton That Thuyet Street, Dich Vong Hoi Commune Cau Giay District, Hanoi Phone: (+8424)-38462833/34 quynhnm@visionjsc.com.vn
Costa Rica Exim CIA Costa Rica Calle 25A, B°. Montalegre Zapote San José Costa Rica Phone: (+506) 2221-5654 (+506) 2221-5659 eximcostanica@gmail.com	Indonesia MAGARIN LTD. 2 Nahal Harif St. 8122201 Yavne internet@hagarin.co.il Phone: (+972) 8-932-0400	Morocco Proeikp 64 Rue de la Participation Casablanca-Roches Noires 20303 Morocco Phone: (+212) 661342107 hicham.hafani@proeikp.ma	Slovenia Husqvarna Austria GmbH Industriezeile 36 4010 Linz Phone: (+43) 732 77 01 01-485 service.gardena@husqvarnagroup.com	Zimbabwe Cutting Edge 159 Citroen Rd, Msasa Harare Phone: (+263) 8677 008685 sales@cuttingedge.co.zw